

ARION

ELITE

DESIGN & PERFORMANCE

DE ANLEITUNG
EN INSTRUCTIONS
ES INSTRUCCIONES
FR INSTRUCTIONS
IT ISTRUZIONI
JP 説明書
NL INSTRUCTIES
PL INSTRUKCJE
PT INSTRUÇÕES



DE

01_ALLGEMEINE SICHERHEITSHINWEISE	7
02_BEDIENUNGSANLEITUNG	7
03_ÄNDERUNGEN AN DEN PRODUKTEN	7
04_HAFTUNGSAUSCHLUSS	7
05_BEZEICHNUNG UND LISTE DER KOMPONENTEN	8
06_ZUSAMMENBAU	8
07_GEBRAUCH	8
08_EMPFEHLUNGEN ZUM GEBRAUCH IHRES ARION	8
09_PFLEGE UND WARTUNG	9
10_WARNHIN WEISE	9
11_VERPACKUNG	9
GARANTIE	34

EN

01_GENERAL SAFETY WARNINGS	10
02_INSTRUCTIONS FOR USE	10
03_PRODUCT MODIFICATIONS	10
04_DISCLAIMER	10
05_NAME AND LIST OF COMPONENTS	10
06_ASSEMBLY	10
07_USE	10
08_ADVICE ON USING YOUR ARION	11
09_CARE AND MAINTENANCE	11
10_IMPORTANT	12
11_PACKAGING	12
WARRANTY	34

ES

01_ADVERTENCIAS GENERALES DE SEGURIDAD	13
02_INSTRUCCIONES PARA EL USO	13
03_MODIFICACIONES EN LOS PRODUCTOS	13
04_EXENCIÓN DE RESPONSABILIDAD	13
05_NOMBRE Y RELACION DE LOS COMPONENTES	13
06_ENSAMBLAJE	14
07_USO	14
08_SUGERENCIAS PARA UTILIZAR EL ARION	14
09_CUIDADOS Y MANTENIMIENTO	15
10_ADVERTENCIAS	15
11_EMBALAJE	15
GARANTIA ESPAÑOL	34

FR

01_AVERTISSEMENTS GENERAUX EN MATIERE DE SECURITÉ	16
02_MODE D'EMPLOI	16
03_MODIFICATIONS APPORTÉES AUX PRODUITS	16
04_CLAUSE DE NON-GARANTIE	16
05_NOM ET LISTE DES PIÉCES	17
06_ASSEMBLAGE	17
07_UTILISATION	17
08_CONSEILS POUR UTILISER VOTRE ARION	17
09_SOIN ET ENTRETIEN	18
10_MISES EN GARDE	18
11_EMBALLAGE	18
GARANTIE FRANÇAIS	35

IT

01_AVVERTENZE GENERALI DI SICUREZZA	19
02_ISTRUZIONE PER L'USO	19
03_MODIFICHE AI PRODOTTI	19
04_DISCLAIMER	19
05_NOME E LISTA DEI COMPONENTI	19
06_ASSEMBLAGGIO	19
07_UTILIZZO	20
08_SUGGERIMENTO PER UTILIZZARE IL VOSTRO ARION	20
09_CURA E MANUTENZIONE	20
10_AVVERTENZE	21
11_IMBALLO	21
GARANZIA	35

JP

01_安全上の一般警告	22
02_日本語取扱説明書	22
03_製品に対する修正に関して	22
04_免責事項	22
05_パーツリスト	22
06_組み立て	23
07_使用方法	23
08_使用についてのアドバイス	23
09_使用上の注意とメンテナンス	23
10_注意	24
11_梱包・運搬について	24
品質保証	35

NL

01_ALGEMENE VEILIGHEIDSMEEDEDELINGEN	25
02_GEBRUIKSAANWIJZING	25
03_WIJZIGINGEN AAN PRODUCTEN	25
04_DISCLAIMER	25
05_BENAMING EN LIJST VAN DE ONDERDELEN	25
06_ASSEMBLAGE	26
07_GEBRUIK	26
08_TIPS VOORHET GEBRUIK VAN UW ARION	26
09_VERZORGING EN ONDERHOUD	27
10_WAARSCHUWINGEN	27
11_VERPAKKING	27
GARANTIE	35

PL

01_WAŻNE INFORMACJE DOTYCZĄCE BEZPIECZEŃSTWA	28
02_INSTRUKCJE UŻYTKOWANIA	28
03_ZMIANY W PRODUKTACH	28
04_KLAUZULA WYŁĄCZENIA ODPOWIEDZIALNOŚCI	28
05_NAZWY I WYKAZ CZĘŚCI	28
06_MONTAŻ	28
07_UŻYTKOWANIE	29
08_PORADY DOTYCZĄCE UŻYTKOWANIA TRENAŻERA	29
09_PIELEGNACJA I KONSERWACJA	29
10_WAŻNE	30
11_OPAKOWANIE	30
GWARANCJA	36

PT

01_ADVERTÊNCIAS GERAIS DE SEGURANÇA	31
02 INSTRUÇÕES DE UTILIZAÇÃO	31
03_ALTERAÇÕES AOS PRODUTOS	31
04_DISCLAIMER	31
05_NOME E LISTA DOS COMPONENTES	31
06_MONTAGEM	32
07_UTILIZAÇÃO	32
08_SUGESTÃO DE UTILIZAÇÃO PARA O SEU ARION	32
09_CUIDADOS E MANUTENÇÃO	32
10_ADVERTÊNCIAS	33
11_EMBALAGEM	33
GARANTIA	36

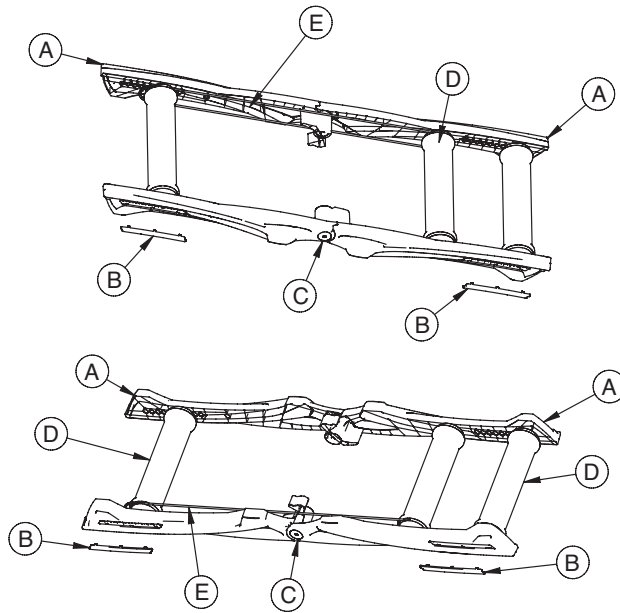

1

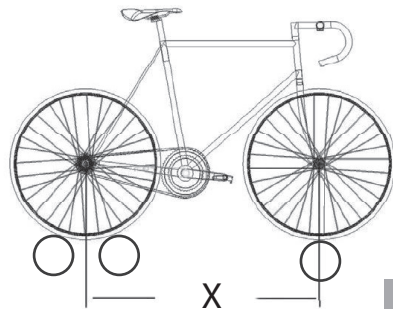
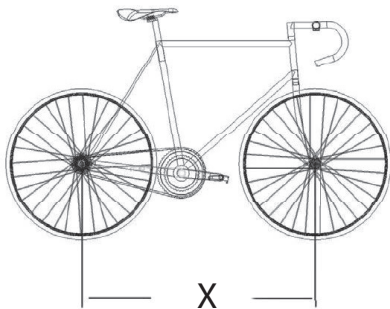

2

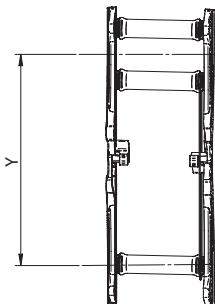

3

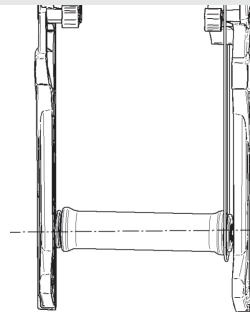

4

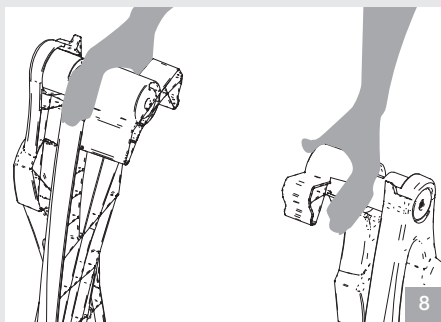
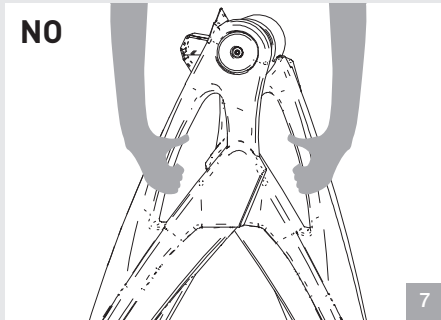
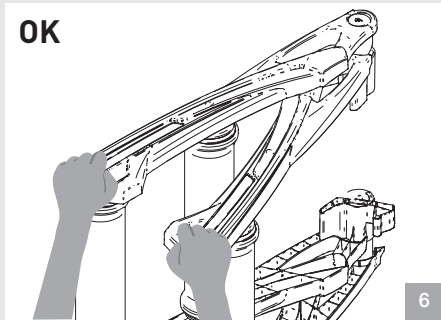
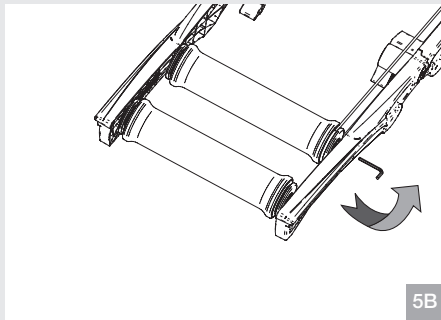
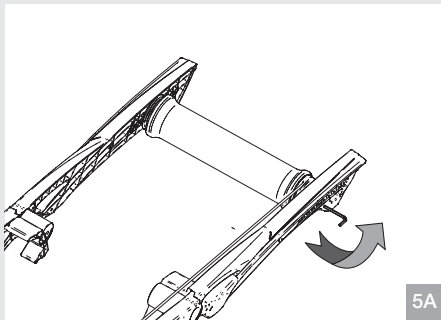

Besten Dank, dass Sie sich zum Kauf eines Rollentrainers ARION entschlossen haben

01_ALLGEMEINE SICHERHEITSHINWEISE

Bitte lesen Sie aus Sicherheitsgründen und zum Schutz Ihrer eigenen Gesundheit vor der Benutzung des Rollentrainers folgende Hinweise:

1. Dieses Gerät ist nicht für die Verwendung durch Personen vorgesehen (Kinder eingeschlossen), die verminderte körperliche, sensorielle oder geistige Fähigkeiten haben oder nicht über ausreichende Erfahrung und Kenntnisse verfügen, außer sie werden beaufsichtigt oder haben entsprechende erhalten.
2. Kinder sollten beaufsichtigt werden, um sicherzustellen, dass sie nicht mit dem Gerät spielen.
3. Lassen Sie sich vor Beginn des Trainings einer sorgfältigen sportärztlichen Untersuchung unterziehen, um ihren aktuellen Gesundheitszustand auszumachen.
4. Wählen Sie eine Trainingsmodalität, die Ihrem Gesundheitszustand und Ihrer individuellen Leistungsfähigkeit angemessen ist.
5. Brechen Sie das Training umgehend ab und konsultieren Sie Ihren Arzt, wenn Sie während des Trainings unerwartete Ermüdungserscheinungen oder Schmerzen verspüren.

Die vorausgehenden Hinweise haben allgemeinen Charakter und sie umfassen nicht alle Vorsichtsmaßnahmen, die für eine korrekte und sichere Benutzung des Rollentrainers beachtet werden müssen, für die ausschließlich der Benutzer verantwortlich ist.

02_BEDIENUNGSANLEITUNG

Der Rollentrainer stellt ein Trainingsgerät dar, mit dessen Hilfe die Höchstform für den Radsport erreicht werden kann.

Die Rollen aus Technopolymer-Material sind so geformt, dass sie die bestmögliche Kontrolle der Fahrt garantieren. Außerdem gewährleisten die qualitativ hochwertigen zylindrischen Lager einen langjährigen Gebrauch ohne irgendwelche durch Materialverschleiß bedingte Probleme oder Geräusche.

Der Rahmen des Modells ARION ist sehr praktisch, leicht, bequem zu handhaben, einfach im Gebrauch und Platz sparend.

ARION verfügt nämlich über einen klappbaren Rahmen, der seine Abmessungen zur Verstauung um ca. die Hälfte verringert; er beweist sich daher auch für den Transport selbst als optimale Wahl.

Empfohlen für Benutzer jeden Niveaus.

WICHTIG

Beim Schließen des Rollentrainers auf die Position der Hände achten, damit Quetschungen zwischen den beiden Längsholmen vermieden werden.

03_ÄNDERUNGEN AN DEN PRODUKTEN

ELITE behält sich auch zur Anpassung an den technologischen Fortschritt das Recht vor, Änderungen an den Produkten oder ihren Spezifikationen vorzunehmen, ohne den Kunden vorab darüber zu informieren, für:

- a) Änderungen, die sich nicht negativ auf die Leistungen des Produkts auswirken;
- b) Änderungen, die erforderlich sind, um die Spezifikationen des Produkts zu erfüllen oder zu verbessern;
- c) Änderungen, die zur Anpassung an anwendbare gesetzliche Bestimmungen oder Regelungen erforderlich sind.

ELITE behält sich außerdem das Recht vor, die Produkte mit diesen Verbesserungen ohne jede Verpflichtung zu liefern, die gleichen Änderungen an den zuvor erworbenen Produkten vorzunehmen, und behält sich außerdem das Recht vor, die Preise und die Verfügbarkeit der Modelle in Abhängigkeit von den Marktbedingungen, die Verfügbarkeit der Komponenten sowie weiteren Erwägungen des Unternehmens zu ändern.

04_HAFTUNGSAUSCHLUSS

Elite S.r.l. haftet nicht für eventuelle vorübergehende oder bleibende Schäden an der körperlichen Unversehrtheit des Benutzers, die eine direkte oder indirekte Folge der Benutzung des Rollentrainers sind.

05_BEZEICHNUNG UND LISTE DER KOMPONENTEN

4 St. Längsholme	Abb. A
4 St. Rechteckige Abdeckungen	Abb. B
2 St. Runde Abdeckungen	Abb. C
3 St. Rollen	Abb. D
1 St. Treibriemen	Abb. E
1 St. Sechskantschlüssel	Abb. F

06_ZUSAMMENBAU

Ihr Produkt ARION erfordert keinerlei Montage, da diese vollständig in unseren Produktionsabteilungen, die die perfekte Funktionalität an jedem hergestellten Exemplar überprüfen, vorgenommen wird.

07_GEBRAUCH

Bevor Sie Ihren ARION in Gebrauch nehmen, muss eine Einstellung des Mittenabstands der Rollen vorgenommen werden, um die Kompatibilität mit den Rahmenmaßen Ihres Fahrrads herzustellen.

Die Einstellung muss wie folgt ausgeführt werden:

- 1) Den Längenabstand zwischen der Mitte der Räder des Fahrrads, das auf ARION benutzt werden soll, messen (Abb. 2). Der Bequemlichkeit halber bezeichnen wir dieses Maß als "X".
- 2) Der Abstand vom Mittelpunkt zwischen den beiden hinteren Rollen bis zur Mitte der vorderen Rolle des ARION, der der Bequemlichkeit halber als "Y" bezeichnet wird (Abb. 3), muss mit dem Maß "X" übereinstimmen oder sich so weit wie möglich an dieses annähern. Die Achse der vorderen Rolle des ARION muss in jener Öffnung des ARION-Rahmens, deren auf der Skala angegebenes Maß sich am meisten an das Maß "X" annähert, positioniert werden (Abb. 4).

ACHTUNG : Das Maß "Y" muss dem Maß "X" entsprechen oder leicht höher als dieses sein. Die Rollen können zur Anpassung an Fahrräder, deren Abstand zwischen den Rädern 0944 bis 1124 mm (37 bis 44 Zoll) beträgt, eingestellt werden.

- 3) Zur Veränderung von Y muss die vordere Rolle D verschoben werden.
- 4) Den ARION zusammenklappen, bis am Treibriemen E ein Durchhang entsteht.
- 5) Den Treibriemen E lösen, indem man ihn aus den entsprechenden Führungen vorne und hinten austreten lässt.
- 6) Den ARION erneut in geöffnete Position bringen.
- 7) Die rechteckigen Abdeckungen B (gegebenenfalls mit Hilfe eines Schraubenziehers), die Schrauben und die Unterlegscheiben auf beiden Seiten von der vorderen Rolle entfernen, unter Verwendung des in der Lieferung

enthaltenen Sechskantschlüssels F . (Abb. 5a - 5b).

- 8) Die Rolle aus ihrer ursprünglichen Position herausziehen.
 - 9) Die Rolle im geeigneten Sitz der Öffnungen des Rahmens positionieren, damit X mit Y übereinstimmt.
 - 10) Die Schrauben und die Unterlegscheiben wieder in den entsprechenden Öffnungen positionieren, aber nicht vollständig anziehen.
 - 11) Den ARION schließen und den Treibriemen E auf der Führung der vorderen und mittleren Rolle D positionieren.
 - 12) Den ARION erneut in geöffnete Position bringen.
 - 13) Die Position der vorderen Rolle D kontrollieren, indem Sie Ihr Fahrrad auf die Rollen stellen und die korrekte lineare Ausrichtung der Achse der vorderen Rolle auf die vordere Achse des Fahrrads bestätigen.
 - 14) Nachdem die vordere Rolle D positioniert wurde, die Schrauben mit entsprechender Kraft anziehen, jedoch nicht allzu fest, weil sich sonst die Längsholme A verformen könnten.
 - 15) Die Seiten mit den rechteckigen Abdeckungen verschließen B .
- Jetzt ist ARION zum Gebrauch bereit.

08_EMPFEHLUNGEN ZUM GEBRAUCH IHRES ARION

- 1) Es wird empfohlen, den Rahmen zum Transport oder zur Verminderung der Platzbedarfs bei Nichtbenutzung des Rollentrainers zu schließen. Beim Schließen des Rollentrainers auf die Position der Hände achten, um Quetschungen zwischen den beiden Längsholmen zu vermeiden. Beim korrekten Schließvorgang müssen die Hände an den Enden der Längsholme positioniert und der Rahmen geschlossen werden (Abb. 6). Es muss also vermieden werden, die Hände so zu positionieren, dass sie zwischen den Längsholmen gequetscht werden können (Abb. 7).
- 2) Zu Vereinfachung des Transports wird empfohlen, den Rollentrainer an den hierfür vorgesehenen Griffen auf der Höhe der Scharniere zu tragen (Abb. 8).
- 3) Die Rollen funktionieren besser mit Reifen, die eine glatte Lauffläche aufweisen. Bei Benutzung eines Mountain Bike den in der Ausstattung enthaltenen Reifen gegen einen glatten Reifen auswechseln, um die Geräusche zu dämpfen und die Stabilität zu erhöhen.
- 4) Für Anfänger empfiehlt sich, den Rollentrainer im Eingangsbereich oder in der Nähe eines stabilen Gegenstands zu positionieren, um eine Stütze zu haben, während sie das erforderliche Gleichgewicht entwickeln.
- 5) Vergewissern Sie sich, dass ARION auf einer ebenen Fläche aufliegt.
- 6) Beginnen Sie, in die Pedale zu treten, und blicken Sie nach vorne, als ob Sie sich auf der Straße befänden. Auch wenn Sie instinktiv dazu neigen, auf das Vorderrad

zu blicken, werden Sie das Gleichgewicht besser halten und "auf der Geraden" radeln, wenn Sie sich auf einen 2,5 – 4 m (10-15 Fuß) entfernten Gegenstand vor Ihnen konzentrieren.

7) Wenn Sie sich zu neigen oder auf die Seite der Trommeln zu verlagern beginnen, korrigieren Sie Ihre Position mit ganz leichten Lenkbewegungen. Wenn Sie zu stark lenken, verlieren Sie das Gleichgewicht oder geraten über die Seite der Rollen hinaus.

8) Die Aufrechterhaltung eines starken und gleichmäßigen Pedaltritts hilft Ihnen dabei, das Gleichgewicht auf den Rollen zu bewahren, dank des Kreiseffekts der Geschwindigkeit der Räder.

9) Anfangs wird die Fahrt auf den Rollen Ihnen ein Gefühl der Instabilität vermitteln; eine zu abrupte Bewegung der Lenkstange oder ein schwerfälliger Pedaltritt kann dazu führen, dass Sie die Kontrolle verlieren. Hierin liegt der große Vorteil der Rollentrainer gegenüber den Standard-Trainingsgeräten. Die Rollentrainer lehren, die Bewegung des Oberkörpers zu vermindern und einen gleichmäßigen Pedaltritt aufrechtzuerhalten.

10) Zum Anhalten nicht die Bremsen des Fahrrads benutzen. Den Fuß auf dem Rahmen des ARION setzen und warten, bis das Fahrrad anhält.

09_PFLEGE UND WARTUNG

1) Die direkte Sonnenlichtexposition über längere Zeit kann die Verformung der Rollen aus Technopolymer bewirken. Den Rollentrainer nicht im direkten Sonnenlicht benutzen oder aufbewahren.

2) Die Rollen nach Gebrauch stets reinigen. Nur ein feuchtes Tuch benutzen. Keine Lösemittel oder aggressiven Reinigungsmittel benutzen.

3) Im Fall einer längeren Nichtbenutzung von ARION den Treibriemen lösen, indem man ihn aus dem entsprechenden Sitz gleiten lässt, oder den Rollentrainer zusammenklappen. Die Spannung kann zu einem vorzeitigen Verlust der Effizienz der Übertragung führen.

4) Die mit der Rolle verbundenen Lager sind selbstschmierend und erfordern keinerlei Wartung.

5) In periodischen Abständen kontrollieren, dass die Befestigungsschrauben der Rollen gut angezogen sind, wobei darauf geachtet werden muss, die Plastikteile nicht zu verformen.

6) Bei Verschleiß oder Reißen des Treibriemens muss dieser wie folgt ausgewechselt werden:

- Die rechteckigen Abdeckungen B abnehmen.
- Die Befestigungsschraube, die sich im Längsholm der vorderen Rolle A auf einer Seite befindet, abschrauben.
- Die Befestigungsschraube, die sich im Längsholm der mittleren Rolle A auf der gleichen Seite wie die vorgenannte befindet, abschrauben.

- Den Riemen auswechseln, die Rollen wieder in den korrekten Sitzen anbringen und erneut alle Schrauben befestigen.

- Die beiden Seiten mit den rechteckigen Abdeckungen verschließen B.

7) Treibriemen und weitere Ersatzteile für ARION sind bei Angabe des entsprechenden Bestell-Codes von Elite lieferbar.

10_WARNHIN WEISE

Lesen und befolgen Sie die beiliegende Bedienungsanleitung.

Vermeiden Sie, dass sich Personen, Kinder oder Tiere während des Gebrauchs dem Rollentrainer nähern können, da die in Bewegung oder Rotation befindlichen Komponenten des Rollentrainers und des Fahrrads im Fall eines Kontakts Schäden bewirken können.

Bevor mit dem Training begonnen wird, den Rollentrainer an einem geeigneten Ort weitab von potentiell gefährlichen Gegenständen (Möbel, Tische, Stühle...) aufstellen, um jedes Risiko eines unbeabsichtigten und unvorhergesehenen Kontakts mit diesen Gegenständen zu vermeiden.

11_VERPACKUNG

Falls der Rollentrainer aus Kundendienst- oder anderen Gründen versandt werden muss, ist eine korrekte Verpackung von grundlegender Bedeutung: Den Arion in die Originalschachtel packen.

Falls diese Schachtel nicht zur Verfügung steht, beim Verpacken besondere Vorsicht auf das Schwungrad verwenden. Während des Versands werden die Packstücke oft unachtsamer Behandlung und starken Stößen ausgesetzt; eine nicht ausreichend bemessene Verpackung birgt also das Risiko, den Rollentrainer auf irreparable Weise zu beschädigen. Diese Art von Beschädigung ist nicht durch die Garantie gedeckt.

N.B.: Vor Versand des Rollentrainers oder seiner Komponenten an den Kundendienst bitte auf jedem Fall vorher die Firma Elite oder deren Händler konsultieren.

Technischer Kundendienst:

Tel +39 049 5940044

e-mail: info@elite-it.com

Thank you for choosing the ARION roller

01_GENERAL SAFETY WARNINGS

Before using your trainer, carefully read the warnings listed below for your health and safety.

1. The appliance is not to be used by persons (including children) with reduced physical, sensory or mental capabilities, or lack of experience and knowledge, unless they have been given supervision or instruction.
2. Children being supervised not to play with the appliance.
3. Before beginning a training programme, undergo a physical examination certifying good health.
4. Choose a training level compatible with your physical endurance and the status of your health.
5. If you feel particularly fatigued or sore while exercising, stop using the trainer immediately and consult your doctor.

The above warnings are general and not exhaustive of all the precautions that should be taken for the proper and safe use of the trainer; which is solely the responsibility of the user.

02_INSTRUCTIONS FOR USE

The roller is a training tool that allows you to get into top shape for cycling.

The rollers, are made from an advanced technopolymer material and are specially designed to ensure smooth and quiet operation.

Furthermore, the high quality cylindrical bearings guarantee many years of trouble-free use without any noise caused by worn materials.

The frame of the ARION is very practical, light, manageable, easy to use and takes up little space.

Frame can be folded for easier storage or carrying.

It is recommended for users of all levels.

IMPORTANT

Pay attention to the position of hands when closing the roller, to avoid squashing them between the two side members.

03_PRODUCT MODIFICATIONS

Also in view of any technical update, ELITE reserves the right to make changes to the products or their specifications without being obliged to notify or inform the Customer beforehand for:

- a) changes that do not affect negatively the product performance;
- b) changes required to meet or improve the product specifications;
- c) changes necessary for the products to comply with the applicable legal requirements.

ELITE also reserves the right to supply these products with these improvements without being obliged to or responsible for applying the same modifications to any previously purchased products, reserving also the right to change prices and model availability according to market conditions, component availability and other corporate considerations.

04_DISCLAIMER

Elite S.r.l. is not liable for any temporary or permanent damage to the physical integrity of the user, whether direct or indirect, resulting from the use of the trainer.

05_NAME AND LIST OF COMPONENTS

4 Side members	(Ref. A)
4 Rectangular covers	(Ref. B)
2 Round covers	(Ref. C)
3 Rollers	(Ref. D)
1 Drive belt	(Ref. E)
1 Allen key	(Ref. F)

06_ASSEMBLY

Your ARION roller should arrive fully assembled, checked and ready for use.

07_USE

Before starting to use your ARION it is necessary to adjust the centre distance of the rollers to make them compatible with your bicycle's wheelbase.

This adjustment must be carried out as follows:

- 1) Measure the distance between the centres of the wheels of the bicycle to be used on the ARION (Fig.2). We will call

this dimension "X".

2) The distance from the intermediate point between the two rear rollers to the middle of the ARION front roller, which we will call "Y" (Fig.3), must match or be as near as possible to dimension "X". The axle of the ARION front roller must be positioned in the hole of the ARION frame whose measurement given on the graduated scale is closest to dimension "X" (Fig.4).

ATTENTION : Dimension "Y" must be equal to or slightly greater than "X". The rollers can be adjusted to adapt them to bicycles whose wheelbase is 0944-1124 mm (37 to 44 inches).

3) To change Y it is necessary to shift the front roller D .

4) Fold the ARION until the drive belt E slackens.

5) Loosen the drive belt E , making it come off the respective front and rear guides.

6) Unfold the ARION back into the open position.

7) Remove the rectangular covers B (using a screwdriver if necessary), and the screws and washers on both sides from the front roller, using the Allen key F provided. (Fig. 5a - 5b)

8) Pull the roller out from its original position.

9) Position the roller in the appropriate seat in the holes in the frame, so that X matches Y.

10) Refit the screws and the washers in the special holes, but do not tighten them down.

11) Close the ARION, position the drive belt E on the guide of the front roller D and middle roller.

12) Unfold the ARION into open position again.

13) Check the position of the front roller D , putting your bicycle on the rollers and checking that the axle for the front wheel sits directly above the front roller.

14) Once the front roller D is positioned, tighten the screws (do not over-tighten as this could warp the side members A).

15) Close the sides with the rectangular covers B . The ARION is now ready to use.

08_ADVICE ON USING YOUR ARION

1) For carrying, or to save space when not using the roller, it is advisable close the frame. Pay attention to the position of hands when closing the roller, to avoid squashing them between the two side members. To close the frame, place hands at the ends of the side members (Fig.6).

Therefore avoid placing hands in such a way that can become squashed between the side members (Fig.7).

2) To facilitate carrying, it is advisable to hold it by the special grips located at the hinges (Fig.8).

3) The rollers work best with tyre that has a smooth tread. If using a mountain bike, to reduce noise and increase stability change the tyre for one with a slick tread.

4) For beginners, position the rollers in an entrance hall,

in a doorway or near a stable object, in order to have a support while acquiring the necessary balance.

5) Make sure the ARION rests on a flat, stable surface.

6) Start pedalling and look ahead, like on the road.

Even if you would instinctively tend to look at the front wheel, you will keep balance better and pedal "in a straight line" if you concentrate on an object located 2.5 – 4 metres (10-15 feet) in front of you.

7) If you start leaning or shift to the side of the drums, correct your position with very light steering movements. If you steer too much you will lose balance or end up over the side of the rollers.

8) Keeping a fast and smooth pedalling style will help you stay balanced on the rollers, thanks to the gyroscopic effect of the wheels.

9) At first, pedalling on the rollers will give you a feeling of instability, and moving the handlebar too abruptly or pedalling heavily can make you lose control. The big advantage of the rollers, compared to standard training tools, is that the rollers teach you to reduce the movement of the upper part of your body and maintain a steady pedalling pace.

10) Do not use the bicycle brakes to stop. Rest a foot on the ARION frame and allow the bicycle to come to a stop.

09_CARE AND MAINTENANCE

1) Prolonged exposure to direct sunlight can cause deformation of the technopolymer rollers. Do not use or keep the rollers in places where they are exposed to direct sunlight.

2) Always clean the rollers after use. Only use a damp cloth. Do not use solvents or harsh detergents.

3) If the ARION is not going to be used for a prolonged period, release the drive belt, bringing it out of its seat, or close it, otherwise the belt's tension could cause early loss of transmission efficiency.

4) The coupled bearings on the roller do not require lubrication and are practically maintenance-free.

5) Periodically check the roller clamping screws, make sure that they are still tight but not so tight as to damage the plastic frame.

6) In case of wear or breakage of the drive belt, replace it by proceeding as follows:

- remove the rectangular covers B ;

- undo the fixing screw located in the side member of the front roller A , on one side;

- undo the fixing screw located in the side member of the middle roller A on the same side as the previous one;

- replace the belt, refit the rollers in their correct seats and secure all the screws again;

- close the two sides with the rectangular covers B .

7) Drive belts and other spare parts for the ARION are available from you local Elite dealer.

10_IMPORTANT

Read and follow the enclosed instructions.

Keep people, children and animals away from the roller during use, since the moving and rotating parts of the roller and the bicycle can cause damage in case of contact.

Before starting training, position the trainer in a dry place, away from potentially hazardous objects (furniture, tables, chairs, etc.) in order to avoid any risk of inadvertent or accidental contact with them.

11_PACKAGING

If the roller needs to be shipped, careful packaging is critical.

Pack up the Arion in its original box. During shipments, packs often undergo mistreatment and very hard impacts, therefore inadequate packing can result in permanent damage to the roller. This type of damage is not covered by the warranty.

Note: before sending the roller or any other component assistance, always firstly consult Elite or the distributor.

Any items received without prior agreement will be rejected

Technical assistance:

Phone +39 049 5940044

e-mail: info@elite-it.com

Gracias por elegir el rodillo ARION

01 ADVERTENCIAS GENERALES DE SEGURIDAD

Antes de empezar a usar el Arion, lea atentamente las advertencias indicadas a continuación para su salud y seguridad.

1. El aparato no debe ser utilizado por personas (incluidos niños) con capacidades físicas, sensoriales o mentales reducidas, o sin experiencia o conocimientos, a menos que sean adecuadamente supervisados y formados.
2. Debe vigilarse que los niños no jueguen con el aparato.
3. Antes de comenzar el entrenamiento, sométase a un examen médico deportivo de fondo que certifique su estado de buena salud.
4. Elija un modo de entrenamiento que sea compatible con sus condiciones de salud y resistencia física.
5. Si durante el ejercicio experimenta sensaciones de especial fatiga o dolor, interrumpa inmediatamente el uso del rodillo y consulte a su médico.

Las advertencias mencionadas anteriormente son de carácter general y no comprenden todas las precauciones que deben tomarse para un uso correcto y seguro del Direto, del cual el usuario es el único responsable.

02 INSTRUCCIONES PARA EL USO

El rodillo constituye un instrumento de entrenamiento que permite alcanzar la forma mejor para el deporte del ciclismo. Los rodillos, de material tecnopolimero, están perfilados con la finalidad de garantizar un mejor control del pedaleo.

Además, los cojinetes cilíndricos de alta calidad garantizan muchos años de uso sin ningún inconveniente ni ruido

provocado por desgaste de los materiales.

El bastidor del ARION es muy práctico, ligero, manejable, fácil de utilizar y no abulta.

De hecho, el bastidor del ARION es plegable y cuando se guarda, el espacio ocupado se reduce a casi la mitad; ésta es una prestación excelente, también pensando en el transporte.

Se recomienda a todos los usuarios de cualquier nivel.

IMPORTANTE

Poner atención a la posición de las manos en el momento de cerrar el rodillo, para no aplastarlas entre los dos largueros.

03 MODIFICACIONES EN LOS PRODUCTOS

ELITE, también en consonancia con la actualización tecnológica, se reserva el derecho de realizar modificaciones en los productos o sus características sin estar obligada a notificarlas o a otra comunicación previa al cliente en caso de:

- a) modificaciones que no afecten de forma negativa el rendimiento del producto;
- b) modificaciones necesarias para cumplir o mejorar las especificaciones del producto;
- c) modificaciones necesarias para cumplir los requisitos legales o reglamentarios aplicables.

ELITE también se reserva el derecho de suministrar productos con tales mejoras sin ninguna obligación o responsabilidad de introducir las mismas modificaciones en los productos comprados previamente, y se reserva el derecho de cambiar los precios y la disponibilidad de los modelos de acuerdo con las condiciones del mercado, la disponibilidad de los componentes y otras consideraciones de la empresa.

04 EXENCIÓN DE RESPONSABILIDAD

Elite Srl no se hace responsable de los daños temporales o permanentes a la integridad física del usuario que sean una consecuencia directa o indirecta del uso del Arion.

05 NOMBRE Y RELACION DE LOS COMPONENTES

Nº4 Largueros	(Ref. A)
Nº4 Tapas rectangulares	(Ref. B)
Nº2 Tapas redondas	(Ref. C)
Nº3 Rodillos	(Ref. D)
Nº1 Correa de transmisión	(Ref. E)
Nº1 Llave hexagonal	(Ref. F)

06_ENSAMBLAJE

El producto ARION no precisa de ninguna intervención de montaje, puesto que dicha operación es realizada en nuestra fábrica, donde se verifica su perfecto funcionamiento, en cada artículo producido.

07_USO

Antes de empezar a utilizar el ARION, es preciso efectuar una regulación del inter-eje rodillos para que resulten compatibles con las medidas del cuadro de tu bicicleta.

La regulación tendrá que ser efectuada de la manera siguiente:

- 1) Medir la longitud entre el centro de las ruedas de la bicicleta que se utilizará sobre ARION (Fig.2). Por comodidad llamaremos esta dimensión "X".
- 2) La distancia desde el punto intermedio entre los dos rodillos posteriores hasta el centro del rodillo anterior ARION , que por comodidad llamaremos "Y" (Fig.3), tendrá que corresponder o aproximarse lo más posible a la medida "X". El eje del rodillo anterior ARION tiene que ser posicionado en el agujero del bastidor ARION, cuya medida escrita en la escala graduada se aproxime más a la dimensión "X" (Fig.4). **ATENCIÓN** : La dimensión "Y" tiene que ser igual o ligeramente superior a "X". Los rodillos pueden ser regulados para adaptarlos a bicicletas cuya distancia entre las ruedas esté comprendida entre los 0944 y los 1124 mm (de 37 a 44 pulgadas).
- 3) Para cambiar Y, hay que desplazar el rodillo anterior D .
- 4) Plegar el ARION hasta que aparezca una holgura en la correa de transmisión E.
- 5) Aflojar la correa de transmisión E para que salga de las relativas guías anterior y posterior.
- 6) Desplegar de nuevo el ARION en posición abierta.
- 7) Quitar las tapas rectangulares B (si fuese preciso, con la ayuda de un destornillador), los tornillos y las arandelas del rodillo anterior en ambos lados, utilizando la llave hexagonal F en dotación. (Abb. 5a - 5b).
- 8) Extraer el rodillo de la posición original.
- 9) Posicionar el rodillo en el oportuno alojamiento de agujeros del bastidor, para que X esté en correspondencia con Y.
- 10) Volver a posicionar los tornillos y las arandelas en los agujeros oportunos, pero no cerrarlos completamente.
- 11) Cerrar el ARION, posicionar la correa de transmisión E sobre la guía del rodillo anterior y central D .
- 12) Desplegar de nuevo el ARION en posición abierta.
- 13) Controlar la posición del rodillo anterior D colocando la bicicleta sobre los rodillos y confirmando la correcta alineación del eje del rodillos anterior con el eje anterior de la bicicleta.
- 14) En cuanto el rodillo anterior D esté posicionado, apretar los tornillos con la oportuna fuerza, no demasiado porque podrían deformarse los largueros A .

- 15) Cerrar los lados con las tapas rectangulares B .
Ahora ARION está listo para ser utilizado.

08_SUGERENCIAS PARA UTILIZAR EL ARION

1) Para transportarlo, o para reducir el espacio ocupado cuando no se utiliza el rodillo, aconsejamos cerrar el bastidor. Poner atención a la posición de las manos en el momento de cerrar el rodillo evitando aplastarlas entre los dos largueros. La correcta operación de cierre requiere posicionar las manos en los extremos de los largueros y cerrar el bastidor (Fig.6).

Por lo tanto, hay que evitar posicionar las manos de tal manera que puedan quedar aplastadas entre los largueros (Fig.7).

2) Para facilitar su transporte, aconsejamos cogerlo por las asas oportunas, presentes en correspondencia de las bisagras (Fig.8).

3) Los rodillos funcionan mejor con neumático con banda de rodamiento lisa. Si utilizas una Mountain Bike, para reducir el ruido y aumentar la estabilidad, cambia el neumático de origen por un neumático liso.

4) Los principiantes tendrían que posicionar los rodillos en una entrada o cerca de un objeto estable, para así tener un apoyo mientras consiguen el necesario equilibrio.

5) Comprobar que ARION esté apoyado sobre una superficie plana.

6) Empieza a pedalear mirando hacia adelante, como si estuvieras en carretera. Aunque instintivamente tuvieras la tendencia a mirar la rueda anterior, conseguirás mantener mejor el equilibrio y pedalear "en línea recta" si te concentrarás sobre un objeto colocado delante tuyo a unos 2.5 – 4 metros (10-15 pies).

7) Si empiezas a ladearte o a desplazarte por el lado de los tambores, corrige tu posición con movimientos de manillar muy suaves. Si giras demasiado, vas a perder el equilibrio o acabarás más allá del lado de los rodillos.

8) Mantener una cadencia de pedaleo elevada y uniforme te ayudará a mantenerte en equilibrio sobre los rodillos, gracias al efecto giroscópico de la velocidad de las ruedas.

9) Inicialmente, pedalear sobre los rodillos te dará la sensación de inestabilidad, y mover el manillar demasiado bruscamente o pedalear con un ritmo pesado puede hacer que pierdas el control. Ésta es la gran ventaja de los rodillos con respecto a los instrumentos de entrenamiento estándar. Los rodillos enseñan a reducir el movimiento de la parte superior del cuerpo y a mantener un ritmo uniforme de pedaleo.

10) Para detenerte, no utilices los frenos de la bicicleta.

Apoya el pie sobre el bastidor ARION y deja que la bici se pare sola.

09_CUIDADOS Y MANTENIMIENTO

1) La exposición prolongada a la luz directa del sol puede provocar la deformación de los rodillos de tecnopolimero. No utilices ni guardes los rodillos bajo la luz directa del sol.

2) Limpia siempre los rodillos después de utilizarlos.

Utiliza sólo un paño húmedo. No utilices disolventes ni detergentes agresivos.

3) En caso de no utilizar el ARION durante mucho tiempo, desengancha la correa de transmisión sacándola de su alojamiento. Un tensado constante puede provocar una prematura pérdida de la eficiencia de transmisión.

4) Los cojinetes acoplados sobre el rodillo son autolubricados y no precisan de mantenimiento.

5) Controlar periódicamente que los tornillos de bloqueo de los rodillos estén bien apretados, teniendo cuidado en no deformar los plásticos

6) En caso de desgaste o rotura de la correa de transmisión, sustituirla de la siguiente manera:

- Sacar las tapas rectangulares B ;
- Aflojar el tornillo de fijación que se halla en el larguero del rodillo anterior A por un lado;
- Aflojar el tornillo de fijación que se halla en el larguero del rodillo central A en el mismo lado del anterior;
- Sustituir la correa, volver a colocar los rodillos en sus correctos alojamientos y fijar de nuevo todos los tornillos;
- Cerrar los dos lados con las tapas rectangulares B .

7) Correas de transmisión y otras piezas de repuesto están disponibles para ARION de Elite indicando el código respectivo.

10_ADVERTENCIAS

Lee y sigue las instrucciones adjuntas.

Evita que personas, niños o animales se acerquen al rodillo durante su uso puesto que los componentes en movimiento o giratorios del rodillo y de la bicicleta pueden provocar daños en caso de contacto.

Antes de empezar el entrenamiento, posicionar el ARION en un lugar adecuado, lejos de objetos potencialmente peligrosos (muebles, mesas, sillas...) para así evitar todo riesgo de contacto involuntario y accidental con los mismos.

11_EMBALAJE

En caso fuese necesario enviar el rodillo para asistencia u otras razones, un correcto embalaje es esencial:

Embalar el Arion en la caja en que estaba embalado en origen.

Durante los envíos, los paquetes a menudo son tratados sin cuidados y sometidos a choques muy fuertes, por lo tanto los embalajes no suficientemente fuertes pueden dañar irremediabilmente el rodillo. Un daño de este tipo no está cubierto por la garantía. Hay que embalar el rodillo como

si tuviera que ser lanzado con su caja desde la altura de un metro.

NOTA: sin embargo, antes de enviar el rodillo o alguno de sus componentes al servicio de asistencia, consultar siempre a Elite o a su distribuidor.

Los envíos no concordados previamente serán rechazados.

Asistencia técnica:

Tel +39 049 5940044

Email info@elite-it.com

Merci d'avoir choisi le rouleau ARION.

01 AVERTISSEMENTS GENERAUX EN MATIERE DE SECURITE

Avant toute utilisation du rouleau d'entraînement et pour votre santé et votre sécurité, veuillez lire avec attention les mises en garde indiquées ci-après.

1. L'appareil ne doit pas être utilisé par des personnes (y compris les enfants) ayant des capacités physiques, sensorielles ou mentales réduites ou un manque d'expérience et de connaissance, à moins qu'elles n'aient été informées ou renseignées de façon appropriée.

2. Veuillez surveiller vos enfants et leur interdire de jouer avec l'appareil.

3. Avant de commencer l'entraînement, veuillez passer une visite médico-sportive complète qui certifiera que vous êtes en bonne santé.

4. Choisissez un mode d'entraînement qui soit compatible avec votre condition et capacité de résistance physique.

5. Si, lors de l'entraînement, vous ressentez une sensation de grande fatigue ou des douleurs particulières, veuillez immédiatement interrompre l'utilisation du rouleau et vous rendre chez votre médecin traitant.

Les avertissements susmentionnés ont un caractère général et non exhaustif de l'ensemble des précautions qui doivent être adoptées pour une utilisation correcte et appropriée du rouleau d'entraînement, dont l'utilisateur est exclusivement responsable.

02_MODE D'EMPLOI

Le rouleau constitue un outil d'entraînement qui vous aide à atteindre votre meilleure forme !

Les rouleaux, en matière technopolymère, sont façonnés dans le but de garantir le meilleur contrôle de l'allure.

En plus, les roulements cylindriques de haute qualité garantissent une utilisation pendant de nombreuses années sans aucun inconvénient ou bruit dû à l'usure des matériaux.

Le support d' ARION est très pratique, léger, maniable, facile à utiliser et il n'est pas encombrant.

En effet, ARION a un support pliant et quand on le range l'encombrement est réduit à la moitié environ; c'est un excellent choix même pour le transport.

Il est conseillé à tous les utilisateurs de n'importe quel niveau.

IMPORTANT

Il faut faire attention à la position des mains au moment de fermer le rouleau pour éviter de se pincer entre les deux longerons.

03 MODIFICATIONS APPORTEES AUX PRODUITS

ELITE, en fonction également de ses adaptations aux nouvelles technologies, se réserve le droit d'apporter des modifications aux produits ainsi qu'à leurs spécifications sans obligation de notification ou de toute autre communication préalable à destination du Client au sujet de :

- a) modifications n'ayant pas un impact négatif sur les prestations du produit ;
- b) modifications nécessaires à la satisfaction ou à l'amélioration des caractéristiques du produit ;
- c) modifications relatives à l'adaptation aux exigences prévues par la loi ou les règlements applicables.

De plus, ELITE se réserve le droit de proposer ses produits dotés desdites améliorations sans aucune obligation ou responsabilité d'apporter les mêmes modifications aux produits précédemment achetés, et se réserve aussi le droit de modifier les prix et la disponibilité des modèles selon les conditions du marché, la disponibilité des composants et tout autre aspect pris en considération par l'entreprise.

04_CLAUSE DE NON-GARANTIE

Elite S.r.l. ne peut être tenue pour responsable des éventuels dommages temporaires ou permanents, causés à l'intégrité physique de l'utilisateur, étant la conséquence directe ou indirecte de l'utilisation du rouleau d'entraînement.

05_NOM ET LISTE DES PIECES

4 Longérons	(Réf. A)
4 Couvertcles Rectangulaires	(Réf. B)
2 Couvertcles Circulaires	(Réf. C)
3 Rouleaux	(Réf. D)
1 Courroie de transmission	(Réf. E)
1 Clé hexagonale	(Réf. F)

06_ASSEMBLAGE

Votre produit ARION n'a pas besoin d'être assemblé parce que cette opération est entièrement réalisée dans nos ateliers de fabrication qui en vérifient la parfaite fonctionnalité sur chaque exemplaire fabriqué.

07_UTILISATION

Avant de commencer à utiliser votre ARION il faudra effectuer un réglage de l'empattement des rouleaux pour les rendre compatibles avec la dimension du cadre de votre vélo.

Le réglage devra être effectué de la façon suivante:

1) Mesurez la longueur entre le centre des roues du vélo que l'on utilisera sur ARION (Fig.2). Pour simplifier nous appellerons cette dimension "X".

2) La distance du point intermédiaire entre les deux rouleaux postérieurs jusqu'au centre du rouleau antérieur ARION, que nous appellerons pour simplifier "Y" (Fig.3), devra correspondre ou s'approcher le plus possible à la dimension "X". L'axe du rouleau antérieur ARION doit être positionné dans le trou du support ARION dont la dimension indiquée sur l'échelle graduée s'approche le plus à la dimension "X" (Fig.4).

ATTENTION: La dimension "Y" doit être égale ou légèrement supérieure à "X". Les rouleaux peuvent être réglés pour les adapter à des vélos dont l'empattement va de 0944-1124 mm (37 à 44 pouces).

3) Pour changer Y il faut décaler le rouleau antérieur D .

4) Repliez ARION jusqu'à ce qu'il y ait un jeu dans la courroie de transmission E .

5) Détendez la courroie de transmission E en la faisant dépasser des glissières antérieure et postérieure.

6) Dépliez à nouveau ARION en position ouverte.

7) Enlevez les couvercles rectangulaires B (à l'aide éventuellement d'un tournevis), les vis et les rondelles du rouleau antérieur des deux côtés, en utilisant la clé hexagonale F fournie. (Fig. 5a - 5b)

8) Sortez le rouleau de sa position d'origine.

9) Positionnez le rouleau dans le logement approprié de trous du support, afin que X coïncide avec Y.

10) Repositionnez les vis et les rondelles dans les trous prévus, mais ne les serrez pas complètement.

11) Fermez ARION, positionnez la courroie de transmission E sur la glissière du rouleau antérieur et central D .

12) Dépliez ARION à nouveau en position ouverte.

13) Contrôlez la position du rouleau antérieur D en mettant votre vélo sur les rouleaux et en confirmant le bon alignement de l'axe du rouleau antérieur avec l'axe antérieur du vélo.

14) Une fois le rouleau antérieur D positionné, serrez les vis avec la juste force, mais pas excessivement parce que les longerons A pourraient se déformer.

15) Fermez les côtés avec les couvercles rectangulaires B . A présent ARION est prêt à être utilisé.

08_CONSEILS POUR UTILISER VOTRE ARION

1) Pour le transport et pour réduire l'encombrement quand on n'utilise pas le rouleau nous conseillons de fermer le support. Faites attention à la position des mains au moment de fermer le rouleau pour éviter de vous pincer entre les deux longerons. L'opération correcte de fermeture demande de positionner les mains aux extrémités des longerons et de refermer le support (Fig.6).

Evitez donc de positionner les mains de manière à ce qu'elles puissent être pincées entre les longerons (Fig.7).

2) Pour faciliter le transport nous conseillons de le prendre à l'aide des poignées prévues au niveau des charnières (Fig.8).

3) Les rouleaux fonctionnent mieux avec un pneu à la bande de roulement lisse. Si vous utilisez un VTT, pour réduire le bruit et augmenter la stabilité, remplacez le pneu fourni par un pneu lisse.

4) Pour les débutants, positionnez les rouleaux dans une entrée ou près d'un objet stable, de manière à avoir un soutien en attendant de développer l'équilibre nécessaire.

5) Assurez-vous qu'ARION repose sur une surface plane.

6) Commencez à pédaler et regardez devant vous, comme si vous étiez sur la route. Même si instinctivement vous aurez tendance à regarder la roue antérieure, vous réussirez mieux à maintenir l'équilibre et à pédaler "en ligne droite" si vous vous concentrez sur un objet placé devant vous à 2.5 – 4 m (10-15 pieds).

7) Si vous commencez à vous incliner ou à vous déplacer sur le côté des tambours, corrigez votre position avec des mouvements de braquage très légers. Si vous braquez trop vous perdrez l'équilibre ou irez au-delà du côté des rouleaux.

8) Maintenir une cadence de coup de pédale élevée et uniforme vous aidera à rester en équilibre sur les rouleaux, grâce à l'effet gyroscopique de la vitesse des roues.

9) Au début, pédaler sur les rouleaux vous donnera une sensation d'instabilité, bouger le guidon trop brusquement ou pédaler avec un rythme lourd peut vous faire perdre le contrôle. Ceci est le grand avantage des rouleaux par rapport aux outils

d'entraînement standard. Les rouleaux vous apprendront à réduire le mouvement de la partie supérieure du corps et à maintenir un rythme de coup de pédale uniforme.

10) Pour vous arrêter n'utilisez pas les freins du vélo. Posez le pied sur le support ARION et laissez le vélo s'arrêter.

09_SOIN ET ENTRETIEN

1) L'exposition prolongée à la lumière directe du soleil peut provoquer la déformation des rouleaux en technopolymère. N'utilisez pas ou ne gardez pas les rouleaux à la lumière directe du soleil.

2) Nettoyez toujours les rouleaux après l'emploi. Utilisez uniquement un linge humide. N'utilisez pas de solvants ou de détergents agressifs.

3) En cas d'inutilisation prolongée d'ARION, décrochez la courroie de transmission en la faisant dépasser de son logement ou fermez-le. Cette tension peut provoquer la perte prématurée de l'efficacité de transmission.

4) Les roulements accouplés sur le rouleau sont autolubrifiés et n'ont pas besoin d'entretien.

5) Contrôlez périodiquement que les vis de blocage rouleaux soient bien serrées, en prenant soin de ne pas déformer les parties en plastique.

6) En cas d'usure ou de rupture de la courroie de transmission, remplacez-la de la façon suivante:

- enlevez les couvercles rectangulaires B ;
- dévissez la vis de fixage qui se trouve sur le longeron du rouleau antérieur A d'un côté;
- dévissez la vis de fixage qui se trouve sur le longeron du rouleau central A du même côté que le précédent;
- remplacez la courroie, relogez les rouleaux dans les bons logements et fixez à nouveau toutes les vis;
- fermez les deux côtés avec les couvercles rectangulaires B .

7) Les courroies de transmission et autres pièces de rechange sont disponibles pour ARION chez Elite en indiquant le code correspondant.

10_MISES EN GARDE

Lisez et suivez le mode d'emploi joint.

Évitez que des personnes, des enfants ou animaux puissent s'approcher du rouleau pendant l'utilisation parce que des éléments en mouvement ou tournants du rouleau et du vélo peuvent provoquer des dommages en cas de contact.

Avant de commencer l'entraînement, positionnez le trainer à un endroit adapté, loin d'objets qui pourraient être dangereux (meubles, tables, chaises...) de manière à éviter tout risque de contact involontaire et accidentel avec ces objets.

11_EMBALLAGE

Dans le cas où il faudrait expédier le rouleau pour l'assistance ou d'autres raisons, un bon emballage est essentiel.

Emballez Arion dans la boîte qui le contenait à l'origine.

Dans le cas où la boîte ne serait pas disponible, emballez l'unité en faisant particulièrement attention au volant. Pendant les expéditions, les paquets sont souvent soumis à des chocs très violents, par conséquent des emballages insuffisamment dimensionnés risquent d'endommager irrémédiablement le rouleau. Ce genre de dommage n'est pas couvert par la garantie.

Note: consultez toujours de toute façon Elite ou son distributeur avant d'envoyer le rouleau ou une des ses pièces.

Tout envoi qui n'aurait pas été convenu sera retourné.

Service après-vente:

Tel +39 049 5940044

Email info@elite-it.com

Grazie per aver scelto di acquistare il rullo ARION.

01_AVERTENZE GENERALI DI SICUREZZA

Prima di iniziare ad utilizzare il rullo di allenamento, leggete attentamente le avvertenze di seguito elencate per la vostra salute e sicurezza.

1. L'apparecchio non deve essere utilizzato da persone (inclusi i bambini) con capacità fisiche, sensoriali o mentali ridotte, o mancanza di esperienza e conoscenza, a meno che non siano stati supervisionati o istruiti.
2. I bambini devono essere sorvegliati affinché non giochino con l'apparecchio.
3. Prima di iniziare l'allenamento sottoponetevi ad un'accurata visita medico-sportiva, che certifichi il Vostro stato di buona salute.
4. Scegliete una modalità di allenamento che sia compatibile con le Vostre condizioni di salute e capacità di resistenza fisica.
5. Se durante l'allenamento avvertite sensazioni di particolare affaticamento o di dolore, interrompete immediatamente l'utilizzo del rullo e consultate il Vostro medico.

Le avvertenze sopra elencate hanno carattere generale e non esaustivo di tutte le cautele che devono essere adottate per un utilizzo corretto e sicuro del rullo di allenamento, di cui l'utente è responsabile in via esclusiva.

02_ISTRUZIONE PER L'USO

Il rullo costituisce uno strumento di allenamento che consente di raggiungere la migliore forma per il ciclismo.

I rulli, in materiale tecnopolimero, sono sagomati allo scopo di garantire un migliore controllo dell'andatura.

Inoltre, i cuscinetti cilindrici di alta qualità garantiscono molti anni di uso senza alcun inconveniente o rumorosità dovuta ad usura dei materiali.

Il telaio dell' ARION è molto pratico, leggero, maneggevole, facile da usare e non è ingombrante.

Infatti, ARION ha il telaio pieghevole e quando viene riposto lo spazio d'ingombro viene ridotto di circa la metà; questa è un'ottima scelta anche per il trasporto stesso.

E' consigliato a tutti gli utenti di qualsiasi livello.

IMPORTANTE

Fare attenzione alla posizione delle mani al momento di richiudere il rullo evitando di schiacciarle tra i due longheroni.

03_MODIFICHE AI PRODOTTI

ELITE, anche in funzione dell'aggiornamento tecnologico, si riserva il diritto di apportare modifiche ai prodotti o alle loro specifiche senza obbligo di notifica o altra comunicazione preventiva al Cliente per:

- a) modifiche che non influiscano negativamente sulle prestazioni del prodotto;
- b) modifiche necessarie per soddisfare o migliorare le specifiche di prodotto;
- c) modifiche necessarie per l'adeguamento a requisiti di legge o regolamentari applicabili.

ELITE si riserva inoltre il diritto di fornire i prodotti con tali miglioramenti senza alcun obbligo o responsabilità di apportare le stesse modifiche ai prodotti precedentemente acquistati, riservandosi inoltre il diritto di modificare i prezzi e la disponibilità di modelli secondo le condizioni di mercato, la disponibilità dei componenti e altre considerazioni aziendali.

04_DISCLAIMER

Elite S.r.l. non è responsabile di eventuali danni temporanei o permanenti all'integrità fisica dell'utente che siano conseguenza diretta o indiretta dell'utilizzo del rullo di allenamento.

05_NOME E LISTA DEI COMPONENTI

N°4 Longheroni	(Rif. A)
N°4 Coperchi rettangolari	(Rif. B)
N°2 Coperchi circolari	(Rif. C)
N°3 Rulli	(Rif. D)
N°1 Cinghia di trasmissione	(Rif. E)
N°1 Chiave esagonale	(Rif. F)

06_ASSEMBLAGGIO

Il Vostro prodotto ARION non necessita di alcun intervento di montaggio poiché tale operazione è interamente realizzata

presso i nostri reparti produttivi che ne verificano la perfetta funzionalità su ogni esemplare prodotto.

07 UTILIZZO

Prima di iniziare ad utilizzare il Vostro ARION sarà necessario effettuare una regolazione dell'interasse rulli per renderli compatibili con la misura del telaio della Vostra bicicletta.

La regolazione dovrà essere effettuata nella seguente modalità:

1) Misurare la lunghezza tra il centro delle ruote della bicicletta che si andrà ad utilizzare su ARION (Fig.2). Per comodità chiameremo tale dimensione "X".

2) La distanza dal punto intermedio tra i due rulli posteriori fino al centro del rullo anteriore ARION, che per comodità chiameremo "Y" (Fig.3), dovrà corrispondere o avvicinarsi il più possibile alla misura "X". L'asse del rullo anteriore ARION deve essere posizionato nel foro del telaio ARION la quale misura riportata sulla scala graduata si avvicina maggiormente alla dimensione "X" (Fig.4).

ATTENZIONE: La dimensione "Y" deve essere pari o leggermente superiore a "X". I rulli possono essere regolati per adattarli con biciclette la cui distanza tra le ruote vada da 0944-1124 mm (37 a 44 pollici).

3) Per cambiare Y bisogna spostare il rullo anteriore D.

4) Ripiegare l'ARION fino a che vi sia un lasco nella cinghia di trasmissione E.

5) Allentare la cinghia di trasmissione E facendola fuoriuscire dalle relative guide anteriore e posteriore.

6) Dispiegare nuovamente l'ARION in posizione aperta.

7) Rimuovere i coperchi rettangolari B (eventualmente aiutandosi con un cacciavite), le viti e le rondelle dal rullo anteriore da entrambi i lati, utilizzando la chiave esagonale F data in dotazione. (Fig. 5a - 5b)

8) Estrarre il rullo dalla posizione originale.

9) Posizionare il rullo nella sede appropriata di fori del telaio, affinché X corrisponda con Y.

10) Riposizionare le viti e le rondelle nei fori appositi, ma non stringerle del tutto.

11) Chiudere l'ARION, posizionare la cinghia di trasmissione E sulla guida del rullo anteriore e centrale D.

12) Dispiegare l'ARION nuovamente in posizione aperta.

13) Controllare la posizione del rullo anteriore D mettendo la vostra bicicletta sui rulli e confermando il corretto allineamento dell'asse del rullo anteriore con l'asse anteriore della bicicletta.

14) Una volta che il rullo anteriore D è posizionato, stringere le viti con la giusta forza, non troppo perché si potrebbero deformare i longheroni A.

15) Chiudere i lati con i coperchi rettangolari B. Ora ARION è pronto per essere usato.

08 SUGGERIMENTO PER UTILIZZARE IL VOSTRO ARION

1) Per il trasporto o per ridurre gli ingombri quando non si utilizza il rullo si consiglia di chiudere il telaio. Fare attenzione alla posizione della mani al momento di chiudere il rullo evitando di schiacciarle tra i due longheroni. La corretta operazione di chiusura richiede di posizionare le mani nelle estremità dei longheroni e di richiudere il telaio (Fig.6).

Evitare quindi di posizionare le mani in modo che possano schiacciarsi tra i longheroni (Fig.7).

2) Per facilitare il trasporto si consiglia di prenderlo per le apposite maniglie presenti in corrispondenza delle cerniere (Fig.8).

3) I rulli funzionano meglio con pneumatico avente battistrada liscio. Se usate una mountain bike, per ridurre la rumorosità e aumentare la stabilità, cambiare il pneumatico in dotazione con pneumatico liscio.

4) Per persone principianti, posizionare i rulli in vano d'ingresso o vicino ad un oggetto stabile, in modo da avere un sostegno mentre sviluppate il necessario equilibrio.

5) Assicuratevi che ARION posi su una superficie piana.

6) Iniziate a pedalare e guardate avanti, come se foste in strada. Anche se istintivamente tendereste a guardare la ruota anteriore, riuscirete meglio a mantenere l'equilibrio e a pedalare "in linea retta" se vi concentrate su un oggetto posto davanti a voi a 2.5 - 4 mt (10-15 piedi).

7) Se iniziate a inclinarvi o a spostarvi sul lato dei tamburi, correggete la vostra posizione con movimenti di sterzo molto leggeri. Se sterzate troppo perderete il vostro equilibrio o finirete oltre il lato dei rulli.

8) Mantenere una cadenza di pedalata elevata e uniforme vi aiuterà a rimanere in equilibrio sui rulli, grazie all'effetto giroscopico della velocità delle ruote.

9) Inizialmente, pedalare sui rulli vi darà la sensazione d'instabilità, muovere il manubrio troppo bruscamente o pedalare con un ritmo pesante può farvi perdere il controllo. Questo è il grande vantaggio dei rulli rispetto agli strumenti da allenamento standard. I rulli insegneranno a ridurre il movimento della parte superiore del corpo e a mantenere un ritmo di pedalata uniforme.

10) Per fermarsi non usate i freni della bicicletta. Appoggiare il piede sul telaio ARION e lasciate che la bici arrivi a fermarsi.

09 CURA E MANUTENZIONE

1) L'esposizione prolungata alla luce diretta del sole può provocare la deformazione dei rulli in tecnopolimero. Non utilizzate o tenere i rulli alla luce diretta del sole.

2) Pulire sempre i rulli dopo l'uso. Usare solo un panno umido. Non usate solventi o detergenti aggressivi.

3) Nel caso di inutilizzo prolungato di ARION, sganciare

la cinghia di trasmissione facendola fuoriuscire dalla relativa sede oppure richiudetelo. Tale tensionamento può provocare una prematura perdita dell'efficienza di trasmissione.

4) I cuscinetti accoppiati sul rullo sono autolubrificati e non necessitano di manutenzione.

5) Controllare periodicamente che le viti di bloccaggio rulli siano ben serrate, avendo cura di non deformare le plastiche.

6) Nel caso di usura o rottura della cinghia di trasmissione, sostituire la stessa come segue:

- togliere i coperchi rettangolari B ;
- svitare la vite di fissaggio che si trova nel longherone del rullo anteriore A da un lato;
- svitare la vite di fissaggio che si trova nel longherone del rullo centrale A dallo stesso lato del precedente;
- sostituire la cinghia, rialloggiare i rulli nelle corrette sedi e fissare nuovamente tutte le viti;
- chiudere i due lati con i coperchi rettangolari B.

7) Cinghie di trasmissione e altri pezzi di ricambio sono disponibili per ARION da Elite indicando il relativo codice.

10_AVERTENZE

Leggete e seguite le istruzioni allegate.

Evitare che persone, bambini o animali possano avvicinarsi al rullo durante l'utilizzo in quanto i componenti in movimento o rotanti del rullo e della bicicletta possono produrre danni in caso di contatto.

Prima di iniziare l'allenamento, posizionare il trainer in un luogo adatto, lontano da oggetti potenzialmente pericolosi (mobili, tavoli, sedie...) in modo da evitare ogni rischio di contatto involontario e accidentale con gli oggetti stessi.

11_IMBALLO

- Qualora il rullo debba essere spedito per assistenza od altre motivazioni, un corretto imballo è essenziale.

- Imballare l'Arion nella scatola in cui era imballato originariamente. Durante le spedizioni i pacchi sono spesso sottoposti a maltrattamenti e urti molto forti, quindi imballi non sufficientemente resistenti rischiano di danneggiare irrimediabilmente il rullo. Tale tipo di danneggiamento non è coperto dalle condizioni di garanzia.

Nota: comunque sempre prima di spedire il rullo o qualche sua componente in assistenza, consultare prima Elite o il suo distributore o il proprio negoziante. Eventuali invii non concordati saranno respinti.

Assistenza tecnica:

Tel +39 049 5940064

e-mail: info@elite-it.com

アリオンスリーズをお買い求めいただきありがとうございます。

製品をお使いいただく前に本取扱説明書をよくお読みください。

01_安全上の一般警告

トレーナーを使用する前に、健康と安全のために以下の警告をよくお読みください。

1. この電化製品は、監視のもとまたは特定の支持がない限り、身体・感覚・精神障害者(子供を含む)や経験や知識のない方による使用は避けてください。
2. お子様電化製品と遊ばないよう監視してください。
3. トレーニングプログラムを開始する前に、健康診断を受けて、体調が万全なことを確認していただくことを推奨します。
4. ご自身の持久力および健康状態に合わせてトレーニングのレベルを選択してください。
5. 運動中に強い疲労感や鋭い痛みを感じたら、すぐにトレーナーの使用を中止し、かかりつけの医師にご相談ください。

上記の警告は一般的なものであり、トレーナーの適切かつ安全な使用のために取られるべきあらゆる予防措置を網羅しているわけではありません。これについては使用者が全責任を負うものとします。

02_日本語取扱説明書

組み立て前にパーツがすべて揃っているか、ローラーやフレームなどの部品に破損がないかを確認してください。

アリオンスリーズの「ローラー」は、テクノポリマー製で乗車時のノイズ・振動を軽減します。「ローラー」に使用される高品質なベアリングは、長期

間の使用でもトラブルなく静粛性を保証します。アリオンスリーズのフレームは、非常に強く扱いやすくできており、未使用時には折りたためるので占有スペースは多くありません。アリオンスリーズはあらゆるレベルのユーザーにお勧めします。

重要

ローラーを閉じる時にフレームで指を挟まないように注意してください。

03_製品に対する修正に関して

ELITEは、お客様に通知やその他の事前の告知をせずに、技術的な更新に関する事柄も含め、製品や仕様に対する下記の修正を行う権利を有します。

- a) 製品の性能に支障を与えない修正
- b) 製品の仕様を充たすため、もしくは改善するために必要な修正
- c) 該当する法律や規制の条件に合わせるために必要な修正

また、ELITEは、このような修正が加えられた製品を供給する権利を有するが、購入済みの製品に同様の修正を加える義務や責任は有しない。さらに、ELITEは、市場や部品供給の状況、その他企業内の事情により、価格やモデルの供給に変更を行う権利を有する。

04_免責事項

Elite S.r.l.社及び株式会社カワシマサイクルサプライは、トレーナーの使用によって直接的、間接的に引き起こされたいかなる進退及び機材、周辺環境等への一時的、永久的な被害、損害に対して一切の責任を負いません。

05_パーツリスト

補修部品が必要な場合は、付属の英文取扱説明書に掲載のパーツリストで部品品番をご確認

ください。

- A: サイドメンバー x4
- B: カバー (四角) x4
- C: カバー (丸) x1
- D: ローラー x3
- E: ドライブベルト x1
- F: アーレンキー (付属ツール)

06_組み立て

アリオンシリーズは完全に組立てられた状態で梱包されていますが、使用される自転車に合わせてローラー間隔の調整が必要です。アリオンシリーズに使用できる自転車の前輪と後輪の軸間距離は944～1124mmです。

07_使用方法

乗車前に使用される自転車に合わせて、以下の図に従いローラー間隔の調整をしてください。

- 1) 使用する自転車の前輪と後輪の軸間距離: ホイールベース (図2) の[X] とします。
- 2) ミドルローラーとリアローラーの中間位置とフロントローラーの中心の長さ (図3) [Y] が[X] と同じか近い値になるようにします。
フロントローラー軸は、フレームに記された目盛を参考に、[X] に近い値になる穴に設置しなければいけません。
注意: 寸法[Y] は[X] と同じか、わずかに小さくしなければいけません。使用可能なホイールベースは944～1124mmです。
- 3) [Y] を変更するためにはフロントローラーを別の穴に移動させます。
- 4) ドライブベルトが緩むまでフレームを折りたたみます。
- 5) ドライブベルトが緩んだらフロントとミドルローラーのガイド溝から外しておきます。
- 6) フレームを開いた状態にします。
- 7) 必要に応じてマイナスドライバーなどを使ってカバー (四角) を取外し、図5 のように付属のアーレンキーでローラー両側のネジとワッシャーを外します。
- 8) ローラーを取外します。
- 9) [X] と[Y] の値を合わせるようにフレームの適切な穴にローラーを配置します。
- 10) ローラーを取り付けた穴にネジとワッシャーを取り付けますが、それらはまだ締めつけないでください。
- 11) フロントとミドルローラーのガイド溝にドライブベルトを装着します。図6,7,8 参照
- 12) 再びフレームを開いた状態にします。
- 13) ローラーに自転車を置いて前輪の車軸がフ

ロントローラーの中心線上にある事を確認します。

- 14) フロントローラーの位置が決まれば、ネジを締め付けます。あまり強く締めるとフレームがゆがむ恐れがあるので注意してください。
- 15) カバー (四角) を元通り装着するとアリオンは使用できる状態になります。

08_使用についてのアドバイス

- 1) 持ち運ぶ場合や収納する場合は、折りたたむ事ができます。フレームを二つ折りにする場合には、フレームで指を挟まないよう十分に注意してください。(図10)
- 2) 持ち運ぶ場合は、図11 のようにヒンジ部分のグリップ状の個所を持つようにしてください。
- 3) アリオンシリーズに使用する自転車のタイヤはトレーナー専用タイヤもしくは滑らかなトレッドを持つタイヤを使用してください。MTB の場合はスリックタイヤを使用してください。
- 4) ローラーに慣れるまでの間は、すぐに掴まる事のできる壁際などで練習してください。
- 5) アリオンシリーズを設置する場所は、水平な床面である事を確認してください。
- 6) アリオンマグ、アリオンマグAL13 には負荷調整機能が付いています。[0] は最少抵抗、[1] は中間、[2] が最大抵抗値になります。(図12) 必要な抵抗になるようレバーを動かしてください。また必要な負荷を得るには自転車の変速も活用してください。

09_使用上の注意とメンテナンス

- 1) 長時間太陽光にさらすとローラーが変形する場合があります。直射日光の当たらない場所で保管してください。
 - 2) 使用後はローラーを清掃してください。溶剤や強い洗剤は使わず固く絞った濡れた布で拭いてください。
 - 3) アリオンシリーズを長期間使用しない場合は、ドライブベルトを外しておくか、フレームを折りたたんで保管してください。長期間ドライブベルトにテンションを掛けた状態にするとベルトが伸びる場合があります。
 - 4) ローラーのベアリングはメンテナンスフリーです。注油しないでください。
 - 5) 定期的にローラーを固定しているネジの締付けを確認してください。フレームを変形、損傷させるほど強く締め付けられていないか確認してください。
 - 6) ドライブベルトが伸びたり損傷した場合は、以下の手順に従い交換してください。
- A) カバー (四角) をフレームから取外し、付属のア

ーレンキーを使用してフロントローラーのネジとワッシャーを取外します。

B) 同様にミドルローラーを固定しているネジとワッシャーを取外します。

C) ドライブベルトを交換して、取り外しとは逆の手順でローラーを取り付けます。

7) 交換用のドライブベルトなど、保守部品の入手については製品をお買い上げになられた販売店へお問合せください。

注意

アリオンスリーズを使用する際には、ローラーやドライブベルトなどの可動部が床や物に接触しないように注意してください。

10_注意

3 本ローラーは路上を走る場合と同じく、走行中にバランスを失うと転倒する場合があります。

乗車中は必ずヘルメットを着用し、ローラーの周囲には転倒時に危険がないように十分なスペースを確保してご乗車ください。

また、ローラー走行に慣れるまでは、安全のため壁際での使用や掴まるための手すりを設置するなど、乗車時に手を付くことができる状態でご乗車ください。

11_梱包・運搬について

トレーナーを輸送する場合、梱包に注意を払って下さい。

- トレーナーを御購入時の箱に梱包して下さい。輸送中は、取扱いが悪かったり、衝撃が加わったりする可能性がありますので、必ず、適切な梱包をして下さい。梱包が不適切であった場合は保証の対象外となります。

注: トレーナー本体や部品をアフターサービスのために輸送する必要がある場合、必ず事前に御購入の販売店にご相談下さい。

テクニカルサポート：

電話番号 +39 049 5940044

Eメールアドレス: info@elite-it.com

Hartelijk dank dat u voor de aanschaf van de ARION trainingsrol

01_ALGEMENEVEILIGHEIDSMEDEDELINGEN

Voor u de trainer gebruikt, lees aandachtig de onderstaande mededelingen door voor uw gezond- en veiligheid.

1. De inrichting moet niet gebruikt worden door personen (inclusief kinderen) met gereduceerde fysieke, seniorie of mentale vermogens of gebrek aan ervaring en kennis, tenzij deze onder toezicht staan of aanwijzingen gekregen hebben.
2. Kinderen die onder toezicht staan mogen niet spelen met de inrichting.
3. Laat uw gezondheid door uw (sport)arts keuren voor u met de training aanvangt.
4. Kies de trainingswijze die het beste bij uw gezondheid en lichamelijke weerstand past.
5. Als u tijdens de training buitengewone vermoeidheid of pijn vaststelt, onderbreek dan onmiddellijk het gebruik van de trainer en raadpleeg uw arts.

De bovenstaande mededelingen hebben een algemeen karakter en omvatten niet alle voorzorgsmaatregelen die voor een correct en veilig gebruik van de trainer moeten worden toegepast, en waarvoor de gebruiker uitsluitend aansprakelijk is.

02_GEBRUIKSAANWIJZING

Deze trainingsrol is een trainingsapparaat waarmee de gebruiker de beste fietsconditie kan bereiken.

De rollen, die van technopolymeer materiaal gemaakt zijn, zijn speciaal gevormd om een betere controle over de gang te garanderen.

De cilindrische lagers van hoogwaardige kwaliteit garanderen jarenlang probleemloos gebruik zonder lawaai door slijtage van de materialen.

Het frame van de ARION is erg handig, licht in gewicht, handzaam, gebruiksvriendelijk en neemt niet veel ruimte in.

De ARION is namelijk uitgerust met een inklapbaar frame en als hij opgeborgen wordt, is de ruimte die hij inneemt ongeveer de helft minder; dit is dus ook een uitstekende keus om hem te vervoeren.

Deze trainingsrol wordt geadviseerd voor alle gebruikers van elk niveau.

BELANGRIJ K

Pas op de plaats van uw handen tijdens het inklappen van de trainingsrol en pas op dat uw handen niet bekneld raken tussen de twee langsliggers.

03_WIJZIGINGEN AAN PRODUCTEN

ELITE behoudt zich het recht voor om de producten of de specificaties ervan te wijzigen zonder meldingsplicht of een andere communicatie vooraf aan de klant, ook gezien de technologische bijwerking, van:

- a) wijzigingen die geen negatieve uitwerking op de prestaties van het product hebben;
- b) wijzigingen die nodig zijn om aan de productspecificaties te voldoen of deze te verbeteren;
- c) wijzigingen die nodig zijn voor de aanpassing aan wettelijke voorschriften of toepasselijke reglementaire voorschriften.

ELITE behoudt zich het recht voor om producten met dergelijke verbeteringen te leveren zonder verplicht of aansprakelijk te zijn voor de toepassing van deze verbeteringen aan eerder gekochte producten. ELITE behoudt zich tevens het recht voor om de prijzen en verkrijgbaarheid van modellen te wijzigen n.a.v. de marktomstandigheden, de verkrijgbaarheid van componenten en andere zakelijke overwegingen.

04_DISCLAIMER

Elite S.r.l. aanvaardt geen aansprakelijkheid voor eventuele tijdelijke of blijvende schade aan de gezondheid van de gebruiker veroorzaakt door een direct of indirect gebruik van de trainer.

05_BENAMING EN LIJST VAN DE ONDERDELEN

4 Langsliggers	(Ref. A)
4 Rechthoekige afdekplaatjes	(Ref. B)
2 Ronde afdekplaatjes	(Ref. C)
3 Rollen	(Ref. D)
1 Drijfriem	(Ref. E)
1 Inbussleutel	(Ref. F)

06_ASSEMBLAGE

Uw ARION trainingsrol vergt geen montagewerkzaamheden omdat dit reeds volledig bij onze productieafdelingen gedaan is die bovendien de perfecte werking ervan op elk geproduceerd exemplaar controleren.

07_GEBRUIK

Alvorens uw ARION in gebruik te nemen moet de hartafstand van de rollen afgesteld worden om ervoor te zorgen dat zij geschikt zijn voor de framemaat van uw fiets. Dit moet op de volgende manier afgesteld worden:

- 1) Meet de lengte tussen het midden van de wielen van de fiets die u op de ARION gaat gebruiken op (fig. 2). Gemakshalve zullen we deze maat "X" noemen.
- 2) De afstand van het middenpunt tussen de twee achterste rollen tot het midden van de voorste rol van de ARION, die we gemakshalve "Y" zullen noemen (fig. 3), moet hetzelfde zijn als of zo dicht mogelijk in de buurt komen van maat "X". De as van de voorste rol van de ARION moet in het gat van het frame van de ARION geplaatst worden waarvan de maat op de schaalverdeling het dichtst in de buurt van maat "X" komt (fig. 4).

LET OP : Maat "Y" moet gelijk zijn aan of iets groter zijn dan "X". De rollen kunnen versteld worden om ze aan te passen aan fietsen waarvan de wielafstand van 0944 tot 1124 mm varieert (van 37 tot 44 inch).

- 3) Om Y te veranderen moet u de voorste rol D verplaatsen.
- 4) Klap de ARION in totdat er een lus in de drijfriem E zit.
- 5) Maak de drijfriem E los en laat deze uit de betreffende voorste en achterste geleiders komen.
- 6) Klap de ARION opnieuw uit in de geopende stand.
- 7) Verwijder de rechthoekige afdekplaatjes B (eventueel met behulp van een schroevendraaier), de schroeven en de onderleggingen van de voorste rol aan beide kanten en gebruik daarbij de meegeleverde inbusleutel F . (fig. 5a - 5b)
- 8) Haal de rol van de oorspronkelijke plaats.
- 9) Plaats de rol in de juiste behuizing in de gaten in het frame, totdat X overeenstemt met Y.
- 10) Breng de schroeven en de onderleggingen weer in de betreffende gaten aan maar draai ze niet helemaal aan.
- 11) Klap de ARION in, breng de drijfriem E in de geleider van de voorste en middelste rol D aan.
- 12) Klap de ARION opnieuw uit in de geopende stand.
- 13) Controleer de positie van de voorste rol D door uw fiets op de rollen te zetten en ga na of de as van de voorste rol op de juiste manier op één lijn is met de vooras van de fiets.
- 14) Zodra de voorste rol D in de juiste stand staat, moet u de schroeven met de juiste kracht aandraaien, niet teveel,

omdat de langsliggers A hierdoor anders vervormd kunnen worden.

- 15) Sluit de beide kanten met de rechthoekige afdekplaatjes af B . Nu is de ARION klaar voor gebruik.

08_TIPS VOORHET GEBRUIK VAN UW ARION

- 1) Om de trainingsrol te vervoeren of om de trainingsrol minder ruimte in te laten nemen als u hem niet gebruikt wordt geadviseerd om het frame in te klappen. Pas op de plaats van uw handen tijdens het inklappen van de trainingsrol en pas op dat uw handen niet bekneld raken tussen de twee langsliggers. Om het frame op de juiste manier in te klappen moet u uw handen op de uiteinden van de langsliggers houden en het frame inklappen (fig. 6). Houd uw handen dus niet zodanig dat zij tussen de langsliggers bekneld kunnen raken (fig. 7).
- 2) Om de trainingsrol makkelijker te kunnen vervoeren wordt geadviseerd om hem bij de speciale handvaten die ter hoogte van de scharnieren aangebracht zijn vast te pakken (fig. 8).
- 3) De rollen functioneren beter met banden waarvan het loopvlak glad is. Als u een mountain bike gebruikt kunt u het beste de bijbehorende band door een gladde band vervangen om het geluidsniveau te verlagen en de stabiliteit te vergroten.
- 4) Voor beginners moet de trainingsrol in een ingang of in de buurt van een stabiel voorwerp geplaatst worden om steun te hebben terwijl u het nodige
- 5) Controleer of de ARION op een vlakke ondergrond staat.
- 6) Begin te trappen en kijk vooruit, net alsof u op de weg rijdt. Ook als u instinctief de neiging heeft om naar het voorwiel te kijken, kunt u uw evenwicht beter bewaren en beter "in een rechte lijn" trappen als u uw blik richt op een voorwerp dat zich 2,5 – 4 meter (10-15 voet) voor u bevindt.
- 7) Als u begint om over te leunen of naar één kant van de trommels schuift, moet u uw houding corrigeren door heel lichte stuurbewegingen te maken. Als u te grote stuurbewegingen maakt verliest u uw evenwicht en komt u voorbij de kant van de rollen terecht.
- 8) Een hoog en gelijkmatig trapritme aanhouden helpt u om in evenwicht te blijven op de rollen dankzij het gyroscopische effect van de snelheid van de wielen.
- 9) In het begin zal het trappen op de rollen een gevoel van instabiliteit geven en door het stuur te heftig te bewegen of met een zwaar ritme te trappen kunt u de macht over de fiets verliezen. Dit is het grote voordeel van trainingsrollen ten opzichte van standaard trainingsapparaten. De rollen zullen u leren hoe u de beweging van het bovenste gedeelte van uw lichaam moet verminderen en hoe u een gelijkmatig

trapritme kunt houden.

10) Gebruik om te stoppen niet de remmen van de fiets. Zet uw voet op het frame van de ARION en laat de fiets tot stilstand komen.

09_VERZORGING EN ONDERHOUD

1) Langdurige blootstelling aan direct zonlicht kan tot vervorming van de rollen van technopolymeer leiden. Gebruik of houd de rollen niet in rechtstreeks zonlicht.

2) Maak de rollen na gebruik altijd schoon. Gebruik alleen een vochtige doek. Gebruik geen oplosmiddelen of agressieve schoonmaakproducten.

3) Als de ARION lange tijd niet gebruikt wordt maak de drijfriem dan los en verwijder hem uit de betreffende geleiders of klap het frame in. Als de riem constant gespannen is kan dit tot vroegtijdig verlies van de aandrijfefficiëntie leiden.

4) De lagers die verbonden zijn met rol zijn zelfsmarend en vergen geen onderhoud.

5) Controleer regelmatig of de borgschroeven van de rol goed aangedraaid zijn waarbij erop gelet moet worden dat de kunststof delen niet vervormd worden.

6) In geval van slijtage of breuk van de drijfriem, moet deze als volgt vervangen worden:

- verwijder de rechthoekige afdekplaatjes B ;
- draai de bevestigingsschroef die zich in de langsligger van de voorste rol A bevindt aan de ene kant eruit;
- draai de bevestigingsschroef die zich in de langsligger van de middelste rol A bevindt aan dezelfde kant van de vorige eruit;
- vervang de riem, breng de rollen weer op de juiste plaats aan en draai alle schroeven weer aan;
- sluit de beide kanten met de rechthoekige afdekplaatjes af B .

7) Drijfriemen en andere reserveonderdelen voor de ARION zijn verkrijgbaar bij Elite onder opgave van de betreffende code.

10_WAARSCHU WINGEN

Lees de bijgevoegde gebruiksaanwijzing en volg deze op. Voorkom dat er mensen, kinderen of dieren tijdens het gebruik in de buurt van de trainingsrol kunnen komen omdat de bewegende of roterende onderdelen van de trainingsrol of de fiets in geval van contact schade kunnen veroorzaken.

Alvorens met het trainen te beginnen moet de trainingsrol op een geschikte plaats gezet worden, uit de buurt van voorwerpen die gevaarlijk kunnen zijn (meubels, tafels, stoelen enz.) om elk risico van onvrijwillig of per ongeluk contact met deze voorwerpen te voorkomen.

11_VERPAKKING

- Als de rol verzonden moet worden voor service of om andere redenen is de juiste verpakking heel belangrijk:

- verpak de Arion in de doos waarin hij oorspronkelijk verpakt was.

Tijdens verzending wordt er vaak slecht omgesprongen met pakketten en wordt er vaak ergens hard tegenaan gestoten, dus door een doos die niet groot of stevig genoeg is te gebruiken kan de rol dus onherstelbaar beschadigd worden. Dit soort schade wordt niet gedekt door de garantie.

NB: in ieder geval moet u voordat u de rol of een onderdeel ervan voor service gaat verzenden eerst met Elite of diens distributeur overleggen. Eventuele niet overeengekomen verzendingen worden niet geaccepteerd.

Technische service:

Tel +39 049 5940044

E-mail info@elite-it.com

Dziękujemy za wybranie trenera ARION

01_WAŻNE INFORMACJE DOTYCZĄCE BEZPIECZEŃSTWA

Przed korzystaniem z trenera należy uważnie przeczytać poniższe uwagi dot. zdrowia i bezpieczeństwa.

1. Urządzenie nie jest przeznaczone do użytkowania przez osoby (w tym dzieci) o ograniczonej sprawności fizycznej, sensorycznej lub umysłowej lub braku doświadczenia i wiedzy, chyba że będą one nadzorowane lub zostaną poinstruowane na temat korzystania z urządzenia;
 2. Należy pilnować, aby dzieci nie wykorzystały urządzenia jako zabawki;
 3. Przed rozpoczęciem programu treningowego należy przejść odpowiednie badania lekarskie;
 4. Wybierz poziom treningu odpowiedni do Twojej wytrzymałości i stanu zdrowia;
 5. Jeżeli czujesz szczególne zmęczenie lub ból podczas ćwiczeń, zaprzestań korzystania z trenera i natychmiast skonsultuj się ze swoim lekarzem.
- Powyższe uwagi są ogólne i nie stanowią wszystkich możliwych środków ostrożności, które należy przedsięwziąć w celu odpowiedniego i bezpiecznego użytkowania trenera, co stanowi wyłączną odpowiedzialność użytkownika.

02_INSTRUKCJE UŻYTKOWANIA

Trener to narzędzie treningowe umożliwiające osiągnięcie najwyższej formy. Rolki zbudowane zostały z zaawansowanego technopolimeru i zaprojektowane tak, aby zapewnić płynną i cichą pracę.

Dodatkowo, łożyska walcowe wysokiej jakości gwarantują wiele lat bezproblemowego użytkowania i zapobiegają występowaniu szumu z powodu zużywania się materiałów. Lekka, poręczna oraz łatwa w użyciu rama

trenera jest bardzo praktyczna i zajmuje niewiele miejsca. Składanie umożliwia łatwy transport i przechowywanie. Polecany użytkownikom na każdym poziomie.

WAŻNE

Podczas składania trenera należy zachować ostrożność, aby uniknąć przytrażenia rąk.

03_ZMIANY W PRODUKTACH

ELITE, również z uwagi na wprowadzane unowocześnieńia technologiczne, zastrzega sobie prawo do wprowadzania następujących zmian w produktach i ich parametrach, bez obowiązku wcześniejszego informowania klienta o tym fakcie:

- a) zmiany nie wpływające negatywnie na parametry użytkowe produktu;
- b) zmiany niezbędne do zapewnienia lub ulepszenia parametrów użytkowych produktu;
- c) zmiany niezbędne do dostosowania produktu do mających zastosowanie wymagań prawnych lub uregulowań.

ELITE zastrzega sobie również prawo do dostarczania produktów z takimi ulepszeniami bez żadnych zobowiązań lub odpowiedzialności za dokonanie takich samych zmian w uprzednio zakupionych produktach oraz zastrzega sobie prawo do zmiany cen i dostępności modeli zgodnie z warunkami rynkowymi, dostępnością komponentów i innymi uwarunkowaniami firmy.

04_KLAUZULA WYŁĄCZENIA ODPOWIEDZIALNOŚCI

Firma Elite S.r.l. nie ponosi odpowiedzialności za ewentualne przejściowe lub trwałe naruszenie ntegralności fizycznej użytkownika, które byłoby bezpośrednią lub pośrednią konsekwencją korzystania z trenera.

05_NAZWY I WYKAZ CZĘŚCI

Sprawdź, czy opakowanie zawiera wszystkie z poniższych części:

4 podłużnice	(odnośnik A)
4 prostokątne zaślepki	(odnośnik B)
2 okrągłe zaślepki	(odnośnik C)
3 rolki	(odnośnik D)
1 pasek napędowy	(odnośnik E)
1 klucz imbusowy	(odnośnik F)

06_MONTAŻ

Trener powinien być dostarczony w pełni zmontowany, sprawdzony i gotowy do użycia.

07_UŻYTKOWANIE

Przed rozpoczęciem korzystania z trenera należy ustawić rozstaw rolek zgodnie z rozstawem kół w Twoim rowerze. Ustawienie to wykonuje się w następujący sposób:

- 1) Zmierz rozstaw kół roweru, którego będziesz używać na trenerze (rys. 2). Wymiar ten nazwijmy „X”.
- 2) Odległość pomiędzy połową dystansu między dwiema tylnymi rolkami a środkiem osi przedniej rolki, którą nazwijmy „Y” (rys. 3), musi być równa lub jak najbliższa wartości „X”. Oś przedniej rolki należy umieścić w otworze ramy trenera, najbliższym odległością do zmierzonej wartości „X” (rys. 4). UWAGA: wymiar „Y” musi być równy lub nieco większy od „X”. Rolki pasują do rowerów o rozstawie kół w zakresie 0944–1124 mm (37–44 cale).
- 3) Aby zmienić Y należy przełożyć przednią rolkę D.
- 4) Złóż trenera, aż do poluznienia paska napędowego E.
- 5) Poluzuj pasek napędowy E, aż zejdziesz z prowadnic, odpowiednio z przodu, i z tyłu.
- 6) Z powrotem całkowicie rozłóż trenera.
- 7) Zdejmij prostokątne zaślepki B (w razie potrzeby użyj śrubokrętu). Następnie, używając załączonego klucza imbusowego F wykręć śruby i usuń podkładki z obu stron przedniej rolki. (rys. 5a–5b)
- 8) Wyjmij rolkę z ustawienia fabrycznego.
- 9) Umieść rolkę w odpowiednich otworach ramy tak, aby wartość X odpowiadała wartości Y.
- 10) Na razie nie dokręcając, z powrotem umieść śruby i podkładki we wspomnianych otworach.
- 11) Złóż trenera i umieść pasek napędowy E na prowadnicach przedniej i środkowej rolki D.
- 12) Ponownie całkowicie rozłóż trenera.
- 13) Sprawdź położenie przedniej rolki D stawiając rower na rolkach i upewniając się, że oś przedniego koła jest bezpośrednio nad osią rolki.
- 14) Jeśli przednia rolka D jest dobrze ustawiona, dokręć śruby (uważaj jednak żeby ich nie przekręcić co może przekrzywić podłużnice A).
- 15) Zablokuj boki prostokątnymi zaślepkami B. Trenera jest gotowy do użycia.

08_PORADY DOTYCZĄCE UŻYTKOWANIA TRENAŻERA

- 1) Zaleca się składać nieużywany trenera. Ułatwia to transport i zmniejsza potrzebne miejsce do przechowywania. Podczas składania trenera należy zachować ostrożność, aby uniknąć przytrażenia rąk. Aby złożyć trenera, chwycy za końce podłużnic (rys. 6).
Należy unikać chwytania w sposób, który mógłby spowodować przytrażenia rąk przez podłużnice (rys. 7).
- 2) Dla łatwiejszego transportu zaleca się trzymanie za

specjalne chwytaki umieszczone przy zawiasach (rys. 8).

- 3) Zaleca się używanie opon z gładkim bieżnikiem. Przy korzystaniu z roweru górskiego również zaleca się zmianę opony na taką z gładkim bieżnikiem, w celu zmniejszenia szumu i zwiększenia stabilności.
- 4) Początkującym zaleca się umieszczenie rolek w korytarzu, przejściu lub obok jakiegoś stabilnego obiektu, aby umożliwić oparcie przy osiągnięciu koniecznej równowagi.
- 5) Upewnij się, że trenera umieszczony jest na płaskiej i stabilnej powierzchni.
- 6) Zaczynaj pedałowac i patrz przed siebie, tak jak przy normalnej jeździe.
Pomimo naturalnej tendencji do patrzenia na przednie koło, lepszą równowagę i pedałowanie „w linii prostej” osiąga się poprzez koncentrację na obiekcie zlokalizowanym w odległości od 2,5 do 4 metrów.
- 7) Jeśli zaczniesz pochylać lub przesuwac się w bok, delikatnymi ruchami popraw pozycję. Zbyt gwałtowny ruch spowoduje utratę równowagi lub wypadnięcie z rolek.
- 8) Szybkie i płynne pedałowanie pomaga utrzymać równowagę, dzięki efektowi żyroskopowemu kół.
- 9) Początkowo jazda na rolkach będzie wydawała się niestabilna, a nagle ruchy kierownicą lub pedałowaniem z dużą siłą mogą powodować utratę kontroli. Największą zaletą rolek, w porównaniu z innymi typami urządzeń treningowych, jest to, iż uczą one jak minimalizować ruchy górnych części ciała i jak utrzymywać stałą kadencję.
- 10) Nie używaj hamulców podczas jazdy na trenerze. Postaw stopę na ramie trenera i pozwól rowerowi się zatrzymać.

09_PIELEGNACJA I KONSERWACJA

- 1) Długotrwałe narażenie na światło słoneczne może powodować odkształcenia rolek technopolimerowych. Nie należy używać ani przechowywać rolek w miejscach bezpośrednio narażonych na światło słoneczne.
- 2) Zawsze wycyśnij rolki po użyciu. Używaj tylko wilgotnej ściereczki. Nie stosuj rozpuszczalników ani silnych detergentów.
- 3) W przypadku nieużywania trenera przez dłuższy czas należy zwolnić pasek napędowy poprzez zsuniecie go z prowadnic lub zamknięcie trenera. W przeciwnym razie napięcie paska może spowodować przedwczesne straty w wydajności przeniesienia napędu.
- 4) Łożyska rolek nie wymagają smarowania i są praktycznie bezobsługowe.
- 5) Należy okresowo upewnic się, że śruby mocujące rolki są odpowiednio dokręcone (nie za mocno, aby nie uszkodzić plastikowej ramy).
- 6) W przypadku zużycia lub uszkodzenia paska

napędowego, należy go wymienić w następujący sposób:

- Usuń prostokątne zaślepki B.
- Odkręć śrubę mocującą zlokalizowaną po boku, w podłużnicy przedniej rolki A.
- Odkręć śrubę mocującą zlokalizowaną po boku, w podłużnicy środkowej rolki A, po tej samej stronie, co poprzednia.
- Wymień pasek, z powrotem umieść rolki w odpowiednich miejscach i dokręć wszystkie śruby.
- Zablokuj oba boki prostokątnymi zaślepkami B.

7) Paski napędowe i inne części zamienne trenera są dostępne u lokalnego przedstawiciela Elite.

10_WAŻNE

Należy przeczytać i stosować się do załączonych instrukcji.

Nie pozwól by inne osoby, dzieci lub zwierzęta zbliżały się do działającego trenera, gdyż obracające się części urządzenia i roweru mogą, przy kontakcie, spowodować obrażenia ciała.

Przed rozpoczęciem treningu ustaw trener w suchym miejscu, z dala od niebezpiecznych przedmiotów takich jak: meble, stoły, krzesła itp., aby uniknąć ryzyka nieumyślnego lub przypadkowego kontaktu z nimi.

11_OPAKOWANIE

- Jeżeli trener ma być wysłany do serwisu i/lub z innych powodów odesłany, konieczne jest jego prawidłowe opakowanie.

- Zapakować Arion do pudła, które stanowiło jej opakowanie oryginalne. Podczas wysyłki, paczki są często nieprawidłowo przechowywane się lub ulegają uderzeniom, zatem niewystarczająco wytrzymałe opakowanie może spowodować nieodwracalne uszkodzenie trenera. Taki rodzaj uszkodzeń, nie jest zgodny z warunkami gwarancji.

Uwaga: w każdym wypadku, zawsze przed wysłaniem trenera lub jakiegokolwiek jego komponentu do serwisu, należy się najpierw skontaktować z firmą Elite albo dystrybutorem bądź sprzedawcą sprzętu. Ewentualne niezgodnione przesyłki nie będą przyjmowane.

Obsługa serwisowa:

Phone +39 049 5940044

e-mail: info@elite-it.com

Muito obrigado por ter adquirido um rolo de treino Elite

01_ADVERTÊNCIAS GERAIS DE SEGURANÇA

Antes de começar a utilizar o rolo de treinamento, leia atentamente as advertências especificadas a seguir para a proteção da sua saúde e segurança.

1. O aparelho não pode ser utilizado por pessoas (incluindo crianças) com capacidades físicas, sensoriais ou mentais reduzidas ou com falta de experiência e conhecimento, exceto sob supervisão ou instrução
2. As crianças não devem brincar com o equipamento mesmo com supervisão
3. Antes de iniciar o treinamento, é importante submeter-se a um cuidadoso exame médico-desportivo, que ateste o seu estado de boa saúde.
4. Escolha uma modalidade de treinamento que seja compatível com a sua condição de saúde e capacidade de resistência física.
5. Se durante o treinamento tiver sensações de bastante cansaço ou de dor, interrompa de imediato a utilização do rolo e consulte o seu médico.

As advertências acima assinaladas possuem um caráter geral e não exaustivo de todas as cautelas que devem ser adotadas para uma utilização correta e segura do rolo de treinamento, do qual o usuário é exclusivamente responsável.

02 INSTRUÇÕES DE UTILIZAÇÃO

O rolo constitui um instrumento de treino que permite atingir a melhor forma no ciclismo.

Os rolos, em material tecnopolímero, são moldados com o objetivo de garantir um melhor controlo do ritmo de andamento.

Além disso, os rolamentos cilíndricos de alta qualidade garantem muitos anos de uso sem qualquer problema ou ruído devido ao desgaste dos materiais.

A estrutura do ARION é muito prática, leve, fácil de manusear, fácil de usar e não é volumosa.

Na verdade, o ARION tem uma estrutura dobrável e quando guardado o espaço ocupado é reduzido a cerca de metade; esta é uma ótima escolha também para o transporte.

É aconselhado para todos os usuários de qualquer nível.

IMPORTANTE

Prestar atenção à posição das mãos no momento de voltar a fechar o rolo evitando que fiquem entaladas entre as duas longarinas.

03 ALTERAÇÕES AOS PRODUTOS

ELITE, também em função da atualização tecnológica, reserva-se o direito de efetuar alterações nos produtos ou às suas especificações sem obrigação de notificação ou outra comunicação prévia ao Cliente para:

- a) alterações que não afetem negativamente as prestações do produto;
- b) alterações necessárias para satisfazer ou melhorar as especificações de produto;
- c) alterações necessárias para a adaptação a requisitos de lei ou regulamentares aplicáveis.

ELITE também reserva-se o direito de fornecer os produtos com esses aprimoramentos sem qualquer obrigação ou responsabilidade de fazer as mesmas alterações aos produtos anteriormente comprados, reservando-se também o direito de alterar os preços e a disponibilidade de modelos de acordo com as condições de mercado, a disponibilidade dos componentes e outras considerações comerciais.

04 DISCLAIMER

A Elite S.r.l. não é responsável por eventuais danos temporários ou permanentes à integridade física do usuário que sejam uma consequência direta ou indireta da utilização do rolo de treino.

05 NOME E LISTA DOS COMPONENTES

N.º4 Longarinas	(Ref. A)
N.º4 Tampas retangulares	
(Ref. B)	
N.º2 Tampas circulares	(Ref. C)
N.º3 Rolos	(Ref. D)
N.º1 Correia de transmissão	(Ref. E)
Nº1 Chave hexagonal	(Ref. F)

06_MONTAGEM

O seu produto ARION não necessita de qualquer intervenção de montagem, dado que essa operação é inteiramente realizada nos nossos departamentos de produção que verificam a perfeita funcionalidade de cada um dos modelos produzidos.

07_UTILIZAÇÃO

Antes de começar a utilizar o seu ARION, será necessário efetuar uma regulação do entre-eixo dos rolos para torná-los compatíveis com a medida da estrutura da sua bicicleta. A regulação deverá ser efetuada na seguinte modalidade:

1) Medir o comprimento entre o centro das rodas da bicicleta que será utilizada no ARION (Fig.2). Por comodidade, chamaremos tal medida "X".

2) A distância do ponto intermédio entre os dois rolos traseiros até ao centro do rolo dianteiro ARION, que chamaremos "Y" (Fig.3), deverá corresponder ou aproximar-se o mais possível da medida "X". O eixo do rolo dianteiro ARION deve ser posicionado no orifício da estrutura ARION cuja medida indicada na escala graduada se aproxime mais da medida "X" (Fig. 4).

ATENÇÃO: A dimensão "Y" deve ser igual ou ligeiramente superior a "X". Os rolos podem ser regulados para adaptá-los a bicicletas cuja distância entre as rodas vá de 0944-1124 mm (37 a 44 polegadas).

3) Para alterar Y é preciso deslocar o rolo dianteiro.

4) Dobrar o ARION até que haja uma folga na correia de transmissão E.

5) Afrouxar a correia de transmissão fazendo-a sair pelas suas guias dianteira e traseira.

6) Abrir novamente o ARION.

7) Remover as tampas retangulares B (eventualmente servindo-se de uma chave de fendas), os parafusos e as arruelas do rolo dianteiro de ambos os lados, utilizando a chave hexagonal f em dotação. (Fig. 5a - 5b)

8) Retirar o rolo da posição original.

9) Colocar o rolo na sede apropriada de orifícios da estrutura, para que X corresponde com Y.

10) Reposicionar os parafusos e as arruelas nos respetivos orifícios, mas não apertá-los completamente.

11) Fechar o ARION, posicionar a correia de transmissão na guia do rolo dianteiro e central.

12) Abrir novamente o ARION.

13) Controlar a posição do rolo dianteiro colocando a sua bicicleta nos rolos e confirmando o correto alinhamento do eixo do rolo dianteiro com o eixo dianteiro da bicicleta.

14) Uma vez que o rolo dianteiro esteja posicionado, apertar os parafusos com a devida força, sem que seja excessiva para não deformar as longarinas.

15) Fechar os lados com as tampas retangulares. Agora, o ARION está pronto para ser usado.

08_SUGESTÃO DE UTILIZAÇÃO PARA O SEU ARION

1) Para o transporte ou para reduzir o espaço ocupado quando o rolo não for utilizado, aconselha-se que a estrutura seja fechada.

Prestar atenção à posição das mãos no momento de fechar o rolo, evitando que fiquem entaladas entre as duas longarinas. A correta operação de fecho requer que as mãos sejam posicionadas nas extremidades das longarinas, fechando, em seguida, a estrutura (Fig.6).

Evitar posicionar as mãos de forma que possam ficar entaladas entre as longarinas (Fig.7).

2) Para facilitar o transporte é aconselhável segurá-lo pelas respectivas pegadas situadas em correspondência com as dobradiças (Fig.8).

2) Os rolos funcionam melhor com pneus lisos. Se usar uma mountain bike, para reduzir o ruído e aumentar a estabilidade, trocar o pneu em dotação por um pneu liso.

4) Para pessoas principiantes, posicionar os rolos no compartimento de entrada ou vizinho a um objeto estável, de forma a ter um apoio enquanto desenvolve o equilíbrio necessário.

5) Certifique-se de que o ARION se encontre numa superfície plana.

6) Comece a pedalar e olhe em frente, como se estivesse na estrada. Ainda que instintivamente tenda a olhar para a roda dianteira, conseguirá manter melhor o equilíbrio e pedalar "em linha reta" se se concentrar num objeto situado em frente de si a 2.5 – 4 mt (10-15 pés).

7) Caso se comece a inclinar ou a deslocar-se para o lado dos tambores, corrija a sua posição com movimentos de direção muito leves. Se virar muito perderá o seu equilíbrio ou acabará para lá do lado dos rolos.

8) Manter uma cadência de pedalada elevada e uniforme ajudará a permanecer em equilíbrio nos rolos, graças ao efeito giroscópico da velocidade das rodas.

9) Inicialmente, pedalar nos rolos dará a sensação de instabilidade, mover o guiador muito bruscamente ou pedalar com um ritmo pesado pode fazer perder o controlo. Esta é a grande vantagem dos rolos em relação aos instrumentos de treino standard. Os rolos ensinarão a reduzir o movimento da parte superior do corpo e a manter um ritmo de pedalada uniforme.

10) Para parar não use os travões da bicicleta.

Apoiar o pé na estrutura do ARION e deixe que a bicicleta pare.

09_CUIDADOS E MANUTENÇÃO

1) A exposição prolongada à luz solar direta pode provocar a deformação dos rolos em tecnopolímero. Não usar nem mantenha os rolos expostos à luz direta do sol.

2) Limpar sempre os rolos após o uso. Utilizar apenas um pano úmido. Não usar solventes ou detergentes agressivos.

3) Em caso de não utilização prolongada do ARION, soltar a correia de transmissão fazendo-a sair pela respetiva ranhura ou feche-o de novo.

Esse tensionamento pode provocar-lhe uma perda de eficiência prematura da transmissão.

4) Os rolamentos acoplados no rolo são autolubrificadas e não necessitam de manutenção.

5) Verificar periodicamente se os parafusos de bloqueio dos rolos estão bem apertados, tendo cuidado para não deformar os materiais plásticos.

6) Em caso de desgaste ou rotura da correia de transmissão, substituir a mesma como segue:

- retirar as tampas retangulares;
- desaparafusar o parafuso de fixação que se encontra na longarina do rolo dianteiro de um dos lados;
- desaparafusar o parafuso de fixação que se encontra na longarina do rolo central do mesmo lado do precedente;
- substituir a correia, realojar os rolos nas ranhuras correspondentes e fixar novamente todos os parafusos;
- fechar os dois lados com as tampas retangulares.

7) Correias de transmissão e outras peças sobressalentes estão disponíveis para o ARION da Elite, indicando o respectivo código.

10_ADVERTÊNCIAS

Leia e siga as instruções anexas.

Evitar que pessoas, crianças ou animais possam aproximar-se do rolo durante a utilização porque os componentes em movimento ou em rotação do rolo e da bicicleta podem produzir danos em caso de contato.

Antes de iniciar o treino, posicionar o trainer num local adequado, longe de objetos potencialmente perigosos (móveis, mesas, cadeiras..) de modo a evitar qualquer risco de contatoinvoluntário e acidental com os objetos.

11_EMBALAGEM

- Sempre que o rolo deva ser expedido para assistência ou outras razões, um embalamento correto é essencial.

- Embalar o Arion na caixa em que estava embalado originalmente. Durante as expedições os pacotes são muitas vezes submetidos a maus-tratos e choques muito fortes, por isso, embalagens não suficientemente resistentes podem danificar irremediavelmente o rolo. Esse tipo de dano não é coberto pelas condições de garantia.

Nota: antes de enviar o rolo ou algum seu componente para assistência, consultar em primeiro lugar Elite ou um seu distribuidor ou o próprio negociante. Eventuais envios não acordados serão recusados.

Assistencia técnica:

Tel +39 049 5940044

e-mail: info@elite-it.com

GARANTIE DEUTSCH

1. Firma ELITE srl garantiert - gemäß Gesetzesverordnung Nr. 24 vom 02.02.2002 und EG-Richtlinie 1999/44- das eigene Produkt und die für die Herstellung desselben verwendeten Materialien für einen Zeitraum von zwei Jahren ab Anschaffungsdatum.

2. Von dem Garantieanspruch ausgeschlossen sind Schäden, die dem Hersteller nicht zuzuschreiben sind, wie z. B. Fahrlässigkeit und Nachlässigkeit bei der Bedienung und unsachgemäße Behandlung; Schäden, die durch Stöße verursacht werden oder infolge von Wartungsarbeiten auftreten, die von nicht autorisiertem Personal durchgeführt wurden; Transportschäden; normaler Verschleiss. Der Gewährleistungsanspruch verfällt, wenn der Einsatz des Produktes nicht dem Zwecke dient, wofür es hergestellt wurde, und dessen Installation nicht gemäss den Anleitungen von ELITE srl durchgeführt wurde, wofür in jedem Falle jegliche Verantwortung für eventuelle Schäden, die direkt oder indirekt entstehen könnten, abgelehnt wird.

3. ELITE srl ist für den Verlust oder die Beschädigung der Produkte während des Transportes zur Herstellerfirma oder zu einer von ihr eingerichteten Kundendienststelle, wo die Produkte repariert bzw. ersetzt werden, nicht verantwortlich.

4. Die Garantie darf nur beansprucht werden, wenn die "KUNDENDIENSTKARTE" sorgfältig in allen ihren Teilen ausgefüllt und der eventuellen Retourware beigegeben wird – zusammen mit dem Kassabeleg, der Rechnung oder sonstiger Quittung, die vom Verkäufer ausgestellt wurde (darauf müssen Name und Anschrift des Verkäufers sowie das Anschaffungsdatum klar ersichtlich sein). Fehlt eines der hier angeführten Dokumente, verfällt der Garantieanspruch.

5. Alle vom Konsumenten auf der "Kundendienstkarte" angeführten Informationen werden laut den im Gesetz Nr. 675 vom 31.12.1996 festgeschriebenen Normen behandelt.

6. Für den Fall, daß die dem Produkt beiliegende Dokumentation eine Zeichnung des Produktes umfasst, sind die fehlerhaften oder nicht funktionierenden Bestandteile, die Gegenstand der Reklamation sind, zu kennzeichnen, indem die nummerierten Kreise auf der Zeichnung entsprechend angekreuzt werden. Die

Zeichnung ist dann der "KUNDENDIENSTKARTE" beizugeben.

7. ELITE srl behält sich das Recht vor, die eigenen Produkte - ohne Vorankündigung - technisch und optisch zu verbessern.

WARRANTY ENGLISH

1. In accordance with the law no. 24 of 02/02/2002 and CE directive 1999/44, ELITE s.r.l. guarantees its products and the components used for a period of two (2) years from the date of purchase.

2. Warranty is void for defects caused by reasons not chargeable to the manufacturer such as negligence or carelessness whilst using the product, impacts, maintenance done by non-authorized personnel, damage caused by transportation, normal wear. Additionally, warranty is void in

case of improper use of the product, wrong observation of instruction, especially the notice concerning installation and use supplied by ELITE s.r.l. for which in any case it is not responsible for eventual direct or indirect damages.

3. In case of repaired or replaced product done by the Factory or in one of its authorized Service Centers, ELITE s.r.l. is not responsible for any loss or damage during transportation.

4. To take advantage of the warranty service it is necessary to carefully fill in all its parts the "CUSTOMER ASSISTANCE CARD" which needs to accompany, along with the fiscal receipt or other document issued by the Seller which bears the name of the Seller and date selling, the eventual returned product. Warranty is void in case one of these documents are missing.

5. All the information supplied by the Purchaser on the "CUSTOMER ASSISTANCE CARD" will be handled in accordance with the rules of the law no. 675 of 31/12/1996.

6. In case there is, along with the documentation supplied with the product, a technical drawing of the product itself, indicate the defective or malfunctioning part by signing on the correspondent number. The drawing needs to be attached to the "CUSTOMER ASSISTANCE CARD".

7. ELITE s.r.l. reserves the right to apply technical and aesthetic modifications to its products without obligation of notice.

GARANTIA ESPAÑOL

1. De acuerdo con el DL nº 24 de fecha 02/02/2002 y con la directiva CE 1999/44, ELITE s.r.l. garantiza el propio producto y los materiales empleados por un período de dos (2) años a partir de la fecha de compra.

2. Anulación de la garantía: Por causas ajenas no imputables al fabricante tales como negligencia y mal trato durante el uso, robo, mantenimiento efectuado por personal no autorizado, daños de transporte, desgaste normal, etc. Además, la garantía queda anulada por una utilización diferente de aquella para la que el producto ha sido concebido y por la instalación y montaje del mismo no siguiendo las instrucciones

suministradas por Elite s.r.l. por lo que en cada caso se declina todo tipo de responsabilidad para eventuales daños que directa o indirectamente pudieran derivarse.

3. Para los productos reparados o sustituidos por la Casa Constructora o en alguno de sus Centros de Asistencia, Elite s.r.l. no es responsable de eventuales desperfectos o daños originados durante el transporte de los mismos.

4. Para hacer uso del servicio de garantía es necesario cumplimentar atentamente y en su totalidad la "CARTA DE ASISTENCIA AL CLIENTE" y de adjuntarla al producto, junto a una copia de la factura u otro documento justificativo emitido por el vendedor en el que se haga constar el nombre y dirección del mismo así como la fecha en la cual ha sido efectuada la venta.

5. Todas las informaciones suministradas por el consumidor e

indicadas en la “Carta de Asistencia al cliente” serán tratadas conforme a la normativa incluida en la ley 31/12/1996 nº 675.

6. Cuando, entre la documentación que acompañe al producto, esté presente un diseño del mismo, indicar las partes defectuosas o mal funcionantes motivo de la reclamación, marcando con una cruz los cuadros numerados presentes en el diseño. Adjuntar por tanto el diseño a la “CARTA DE ASISTENCIA LA CLIENTE”.

7. Elite s.r.l. se reserva el derecho de aportar modificaciones técnicas y de diseño a sus productos sin previo aviso.

GARANTIE FRANÇAIS

1. Dans le respect des normatives de la Communauté Européennes, ELITE s.r.l. garantit les propres produits et les matériaux employés pour une période de deux ans (2) à partir de la date d'achat de celui-ci.

2. Exclusions de la garantie: les défauts des produits ELITE S.r.l. créés par des causes diverses de celles imputables au constructeur, comme par exemple la négligence ou le mauvais traitement du produit durant son utilisation, chocs, opérations de manutention effectuées par des personnes non autorisées, transport, usure normale. Déterminent également l'exclusion de la garantie : l'utilisation non appropriée à la destination pour laquelle le produit a été réalisé et une installation non conforme aux instructions fournies par ELITE s.r.l., et pour lesquels de toute manière, l'on décline toute responsabilité pour d'éventuels dommages qui peuvent en dériver directement ou indirectement.

3. Pour les produits réparés ou remplacés par le fabricant ou par un de ses Centres d'Assistance, ELITE s.r.l. n'est pas responsable n'est de pertes éventuelles ou dommages intervenus durant le transport.

4. Pour bénéficier du service de garantie, il est nécessaire de remplir complètement et avec précision, la “BON DE GARANTIE DU CLIENT” et de le joindre au produit rendu, avec une copie du reçu de caisse ou tout autre document relâché par le vendeur, indiquant le nom de ce dernier et la date à laquelle a été effectuée la vente. L'absence de l'un de ces documents déterminera l'exclusion des conditions de garantie.

5. Toutes les informations fournies par l'utilisateur et reportées sur le « bon de garantie du client » seront traitées en plein accord avec les normes indiquées par la loi du 31/12/1996 nº675.

6. Si par hasard, dans la documentation jointe au produit rendu, était présent un dessin figurant le produit en objet, indiquer les parties défectueuses ou qui ne fonctionnent pas bien et qui font objet de la réclamation, indiquant avec une croix les bulles numérotées présentes sur le dessin. Joindre le dessin au “BON DE GARANTIE DU CLIENT”.

7. ELITE s.r.l. se réserve le droit d'apporter des modifications techniques ou esthétiques à ses propres produits sans aucune obligation de préavis.

GARANZIA ITALIANO

1. In accordo al DL n. 24, del 02/02/2002 e alla direttiva CE 1999/44, ELITE s.r.l. garantisce il proprio prodotto e i materiali impiegati per un periodo di due (2) anni dalla data di acquisto dello stesso.

2. Esclusione della garanzia: per cause diverse da quelle imputabili al costruttore, quali ad esempio negligenza o trascuratezza nell'uso, urti, manutenzioni operate da personale non autorizzato, danni di trasporto, normale usura. Determinano, inoltre, l'esclusione dalla garanzia: l'uso non appropriato allo scopo per cui è stato realizzato il prodotto e l'installazione dello stesso non conforme alle istruzioni fornite da ELITE s.r.l., per i quali, in ogni caso, si declina qualsiasi responsabilità per eventuali danni che ne possano direttamente od indirettamente derivare.

3. Per i prodotti riparati o sostituiti presso la Casa Costruttrice o presso uno dei suoi Centri Assistenza, ELITE s.r.l. non è responsabile di eventuali smarrimenti o danneggiamenti che avvengano durante il trasporto degli stessi.

4. Per usufruire del servizio di garanzia è necessario compilare attentamente, e per intero, la “CARTA DI ASSISTENZA AL CLIENTE” e di allegarla, assieme ad una copia dello scontrino fiscale o altro documento probante rilasciato dal venditore, che riporti il nominativo dello stesso e la data in cui è stata effettuata la vendita, all'eventuale reso. La mancanza di uno dei suddetti documenti determina l'esclusione dalle condizioni di garanzia.

5. Tutte le informazioni fornite dal consumatore e riportate nella “Carta di assistenza al cliente” verranno trattate in accordo alla norma di cui alla legge 31/12/1996 nº675.

6. Qualora, tra la documentazione allegata al prodotto, sia presente un disegno del prodotto in oggetto, indicare le parti difettose o malfunzionanti oggetto del reclamo contrassegnando con una croce i bollini numerati presenti sul disegno. Allegare quindi il disegno alla “CARTA DI ASSISTENZA AL CLIENTE”.

7. Elite s.r.l. si riserva il diritto di apportare modifiche tecniche ed estetiche ai propri prodotti senza alcun obbligo di preavviso.

品質保証 (日本語)

日本国内のカワシマサイクルサプライ取扱製品の販売代理店(URL: goo.gl/T0qNHI)より購入されたELITE社製ホームトレーナーの品質保証およびクレームの問い合わせ、手順については、輸入元である株式会社カワシマサイクルサプライが定める【品質保証規定】(URL: goo.gl/EyUoXP)を参照してください。

国外の販売店で購入された製品の品質保証およびクレームの問い合わせ、手順についてはお買い求めになられた販売店にご確認ください。

GARANTIE DUTCH

1. In overeenkomst met (rechts)artikelnr 24 van 02-02-2002 en CE richtlijnen, geeft ELITE s.r.l. garantie op haar producten en componenten voor een periode van 2 jaar vanaf het moment van aankoop.

2. Gwarantia geldt niet voor defecten veroorzaakt door redenen die niet balastbaar zijn aan de fabrikant, zoals nalatigheid of onzorgvuldigheid tijdens het gebruik van het product., stoten/ botsen, handelingen gedaan door niet - geautoriseerd c.q. onprofessioneel personeel, schade door transport of normale slijtage. Bovendien geldt er geen garrantie door ongeschikt gebruik van het product, gebruik van verkeerde instructie of observatie. Ook als men de gebruiksaanwijzing voor wat betreft het installeren en gebruik, aangegeven door ELITE s.r.l., niet opvolgt, wordt er in geen geval garrantie gegeven aan directe of indirecte schade.

3. In geval van reparatie en/ of vervanging van onderdelen gedaan door de fabrikant, of van een van onze geautoriseerde service centers, is ELITE s.r.l. niet verantwoordelijk voor schade of verlies tijdens transport.

4. Om voor garrantie in aanmerking te komen is het van groot belang om alle gegevens op de 'CUSTOMER ASSISTANCE CARD' in te vullen. Deze moet samen met een aankoopbon of bewijs, getekend door de verkoper met de gegevens van het product, de aankoopdatum en bedrijfsnaam verstuurd worden. Garrantie is niet mogelijk bij het ontbreken van een van deze documenten.

5. Alle informatie, gegeven door de koper op de 'CUSTOMER ASSISTANCE CARD' wordt behandeld volgens (rechts) artikelnr. 675 van 31-12-1996.

6. In het geval er een document aanwezig is bij het product met een technische tekening, waar u een indicatie op kunt aangeven wat er defect is, moet u het corresponderende nummer aangeven. De tekening moet samen met de 'CUSTOMER ASSISTANCE CARD' card opgestuurd worden

7. ELITE heeft het recht om technische en uiterlijke modificaties bij haar producten aan te brengen, zonder enige verplichte aankondiging.

GWARANCJA POLSKI

1. Zgodnie z ustawą nr 24 z dnia 2.02.2002 r. i Dyrektywą WE 1999/44 ELITE Srl. daje dwa (2) lata garrantji od daty zakupu na swoje produkty i części.

2. Garrantia nie pokrywa wad powstałych z przyczyn niezależnych od producenta, takich jak: zaniedbania lub nieuwaga podczas użytkowania produktu, uderzenia czy konserwacja wykonana przez nieupoważnione osoby, uszkodzenia w czasie transportu oraz normalne zużycie. Dodatkowo garrantia traci ważność w przypadku niewłaściwego użycia produktu, niewłaściwej interpretacji instrukcji, w szczególności uwag dotyczących montażu i użytkowania dostarczonych przez ELITE Srl. Za takie ewentualne szkody bezpośrednie lub pośrednie firma nie jest w żadnym wypadku odpowiedzialna.

3. W przypadku naprawy lub wymiany produktu wykonanej przez producenta lub w jednym z autoryzowanych punktów serwisowych firma ELITE Srl nie jest odpowiedzialna za jakiegokolwiek straty lub uszkodzenia powstałe podczas transportu.

4. Aby skorzystać z serwisu garrantyjnego, konieczne jest

dokładne wypełnienie wszystkich części „KARTY POMOCY KLIENTA”, którą należy załączyć do ewentualnie zwracanego produktu wraz z paragonem lub innym dokumentem wydanym przez sprzedawcę, zawierającym nazwę sprzedającego i datę sprzedaży. Garrantia traci ważność w przypadku braku któregokolwiek z tych dokumentów.

5. Wszystkie informacje dostarczone przez Kupującego w „KARCIE POMOCY KLIENTA” będą przetwarzane zgodnie z przepisami ustawy nr 675 z dnia 31.12.1996 r.

6. W przypadku gdy dostarczona z produktem dokumentacja zawiera rysunek techniczny produktu, należy wskazać wadliwe lub uszkodzone części, wypisując odpowiedni numer. Rysunek należy dołączyć do „KARTY POMOCY KLIENTA”.

7. ELITE Srl zastrzega sobie prawo do dokonywania technicznych i estetycznych zmian w swoich produktach bez konieczności uprzedniego powiadomienia.

GARRANTIA PORTUGUÊS

1. De acordo com o DL n°24, de 02/02/2002 e diretiva CE 1999/44, ELITE s.r.l. garante o seu produto e os materiais utilizados durante um período de dois (2) anos a contar da data de compra do mesmo.

2. Exclusão da garrantia: por causas não imputáveis ao fabricante, tais como, por exemplo, negligência ou imprudência na utilização, choques, manutenções realizadas por pessoal não autorizado, danos de transporte, normal desgaste. Determinam, além disso, a exclusão da garrantia: o uso não apropriado para o efeito para o qual foi realizado o produto e a instalação do mesmo não conforme às instruções fornecidas pela ELITE s.r.l., para os quais, em qualquer caso, se declina qualquer responsabilidade por eventuais danos que possam resultar, direta ou indiretamente.

3. Para os produtos reparados ou substituídos no Fabricante ou junto de um dos seus centros de assistência, ELITE s.r.l. não é responsável por eventuais perdas ou danos que se realizem durante o transporte dos mesmos.

4. Para usufruir do serviço de garrantia é necessário preencher atentamente, e, na totalidade, o "PAPEL DE ASSISTÊNCIA AO CLIENTE" e de anexá-lo, juntamente com uma cópia do recibo ou outro documento comprovativo emitido pelo vendedor, que indique o nome do mesmo e a data em que foi efetuada a venda, à eventual devolução. A falta de um dos referidos documentos determina a exclusão das condições de garrantia.

5. Todas as informações fornecidas pelo consumidor, descritas no "Papel de assistência ao cliente" serão tratadas de acordo com a norma prevista na Lei 31/12/1996 n°675.

6. Sempre que, entre a documentação em anexo ao produto, esteja presente um desenho do produto em questão, indicar as peças defeituosas ou avariadas objeto da reclamação marcando com uma cruz as marcas numeradas presentes no desenho. Juntar em seguida, o desenho ao "PAPEL DE ASSISTÊNCIA AO CLIENTE".

7. Elite s.r.l. reserva-se o direito de efetuar alterações técnicas e estéticas aos seus produtos sem nenhum aviso prévio.

ARION code 0100501

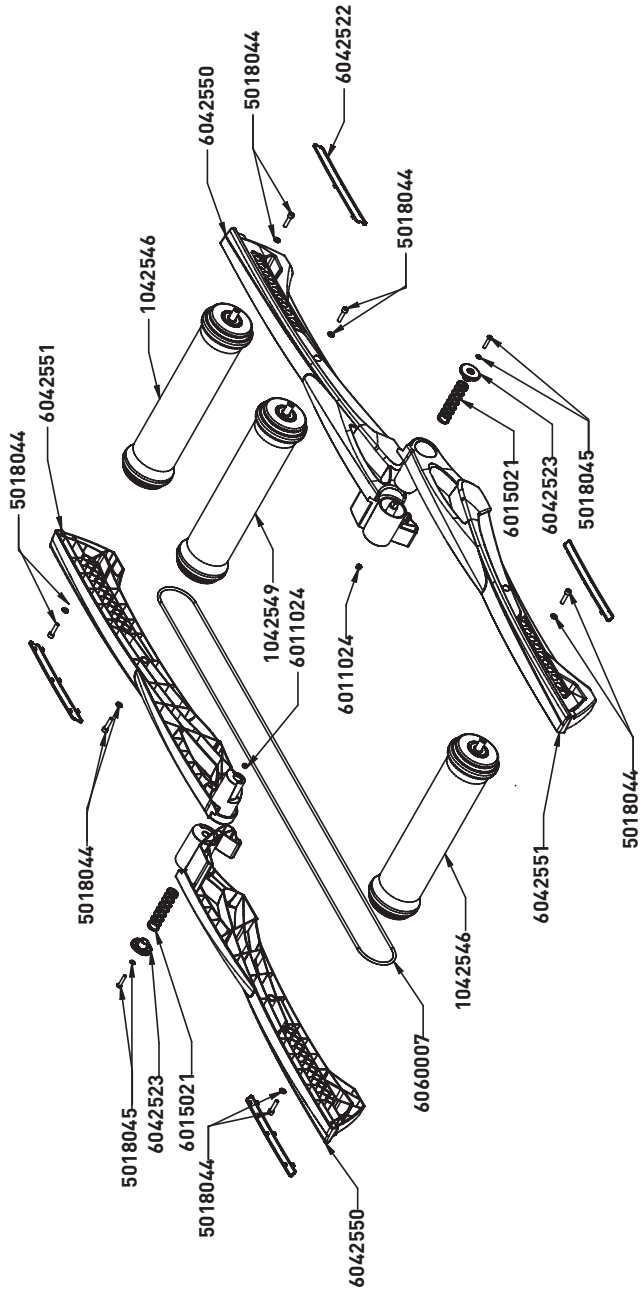

ELITE

DESIGN & PERFORMANCE

code 6054665



ELITE S.R.L.

VIA FORNACI, 4
35014 FONTANIVA
PADOVA - ITALY

PHONE +39 049 594 0044

E-MAIL: REAL@ELITE-IT.COM

ELITE-IT.COM

