

lionelo

User manual
Instrukcja obsługi
Bedienungsanleitung
Инструкция по эксплуатации
Manuale d'uso
Manuel de l'Utilisateur
Manual de usuario
Handleiding

Naudojimo instrukcija
Návod k obsluze
Használati utasítás
Manual utilizare
Bruksanvisning
Bruksanvisning
Brugsvejledning
Käyttöopas

Astrid i-Size

Baby car seat

Fotelik samochodowy

Kindersitz

Детское автокресло

Seggiolino auto

Siège auto bébé

Silla de coche

Autostoeltje

Kūdīkio automobīlinē kēdūtē

Dětská autosedačka

Baba autósülés

Scaun auto pentru bebeluși

Bilbarnstol

Bilsete

Autostol

Auton turvaistuin

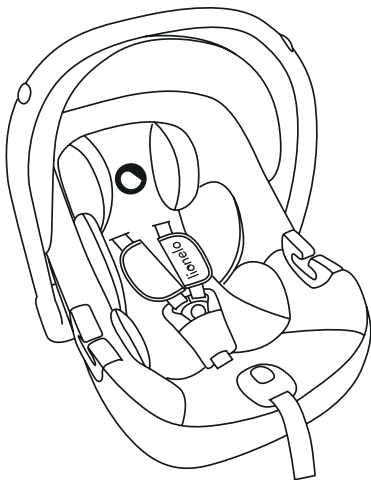

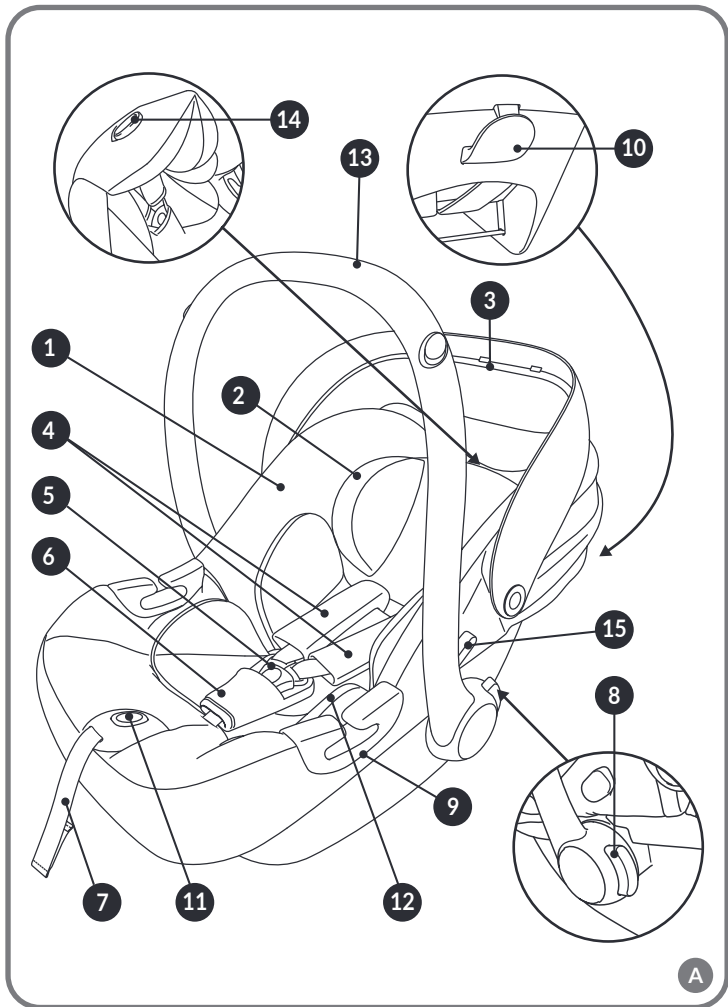

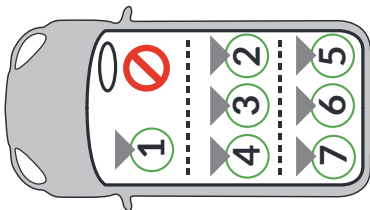
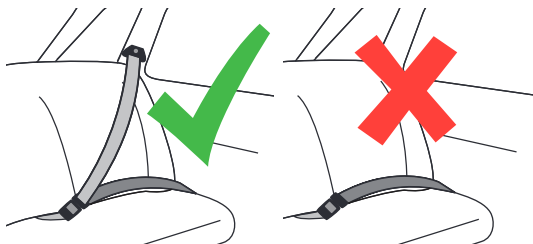

B

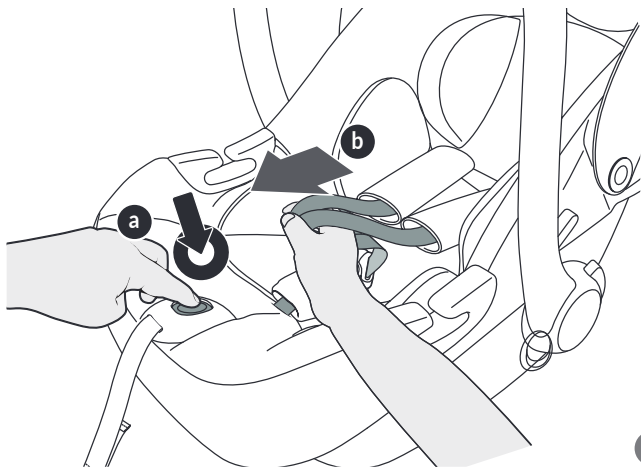

1

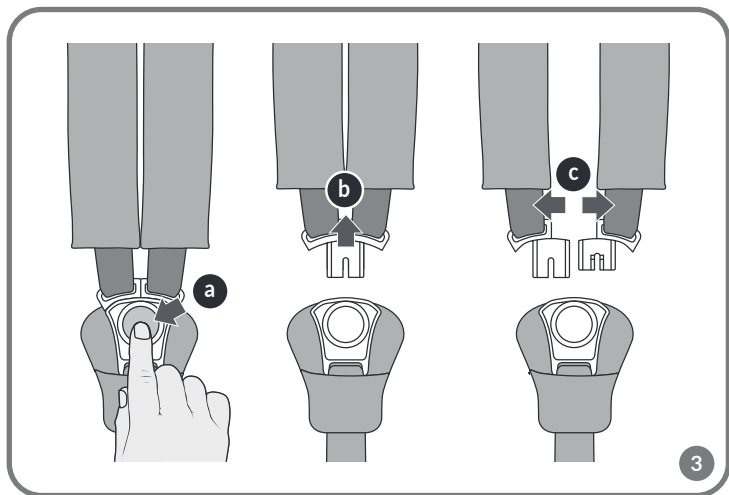
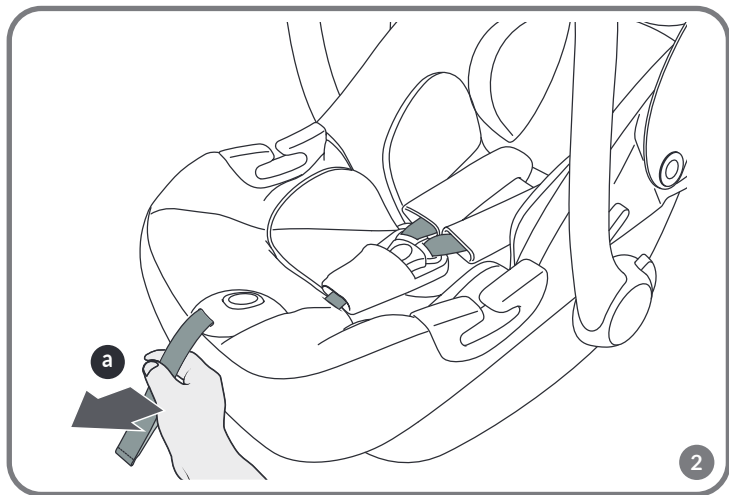

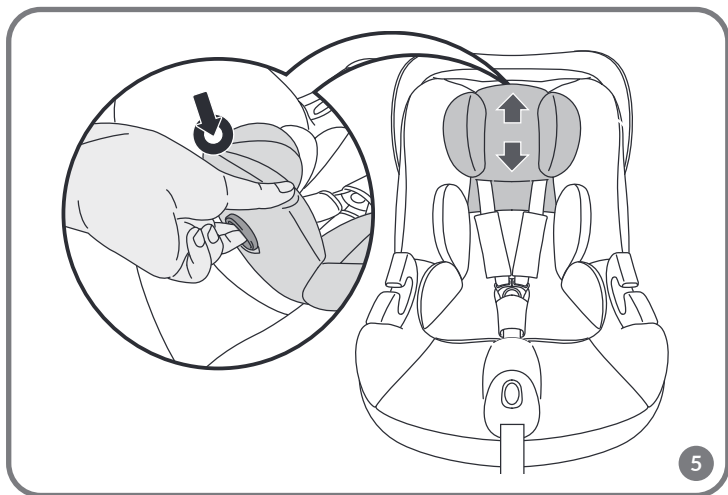
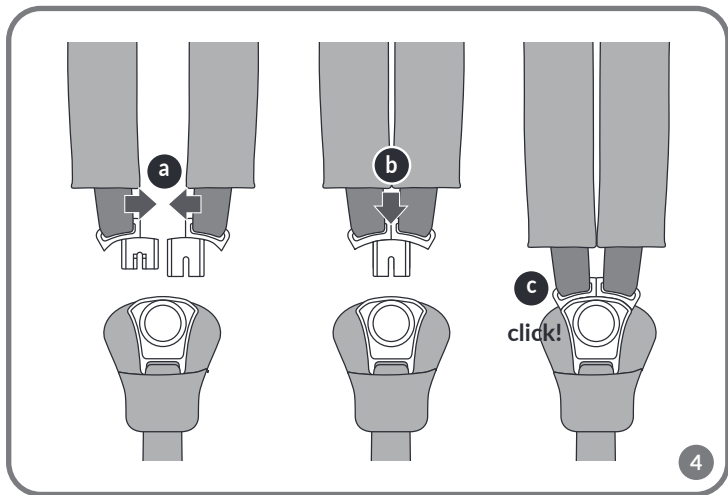

A 40 - 60 cm

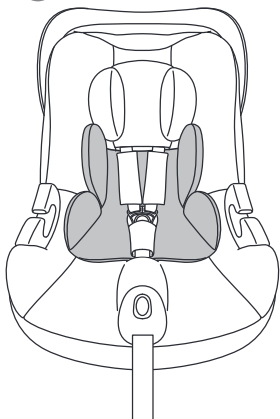

B 61 - 87cm (≤ 13 kg)

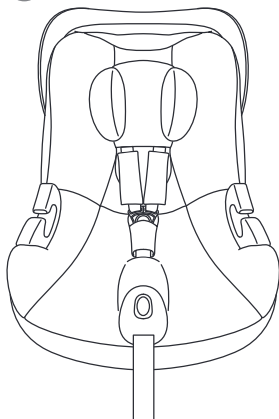

6

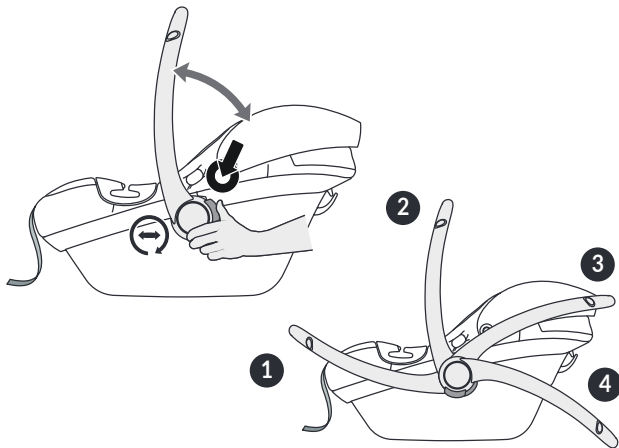

7

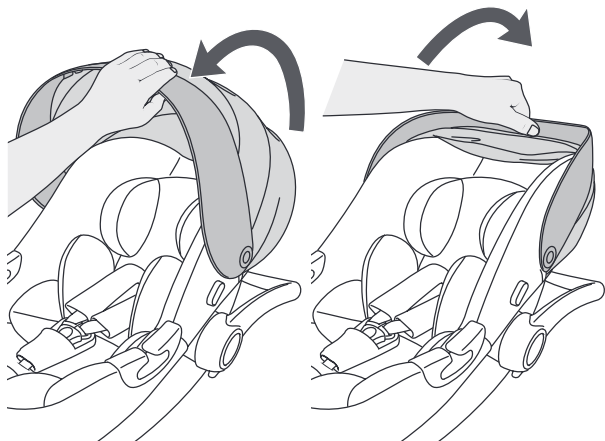

8

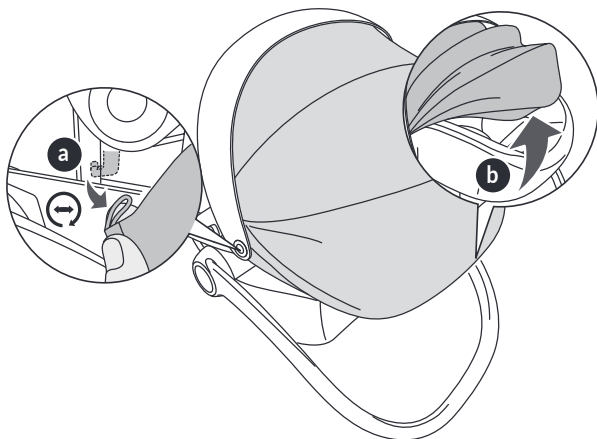

9

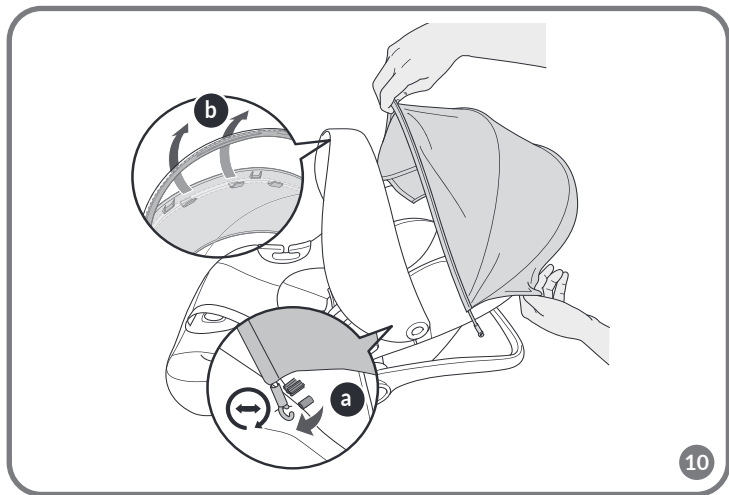

10

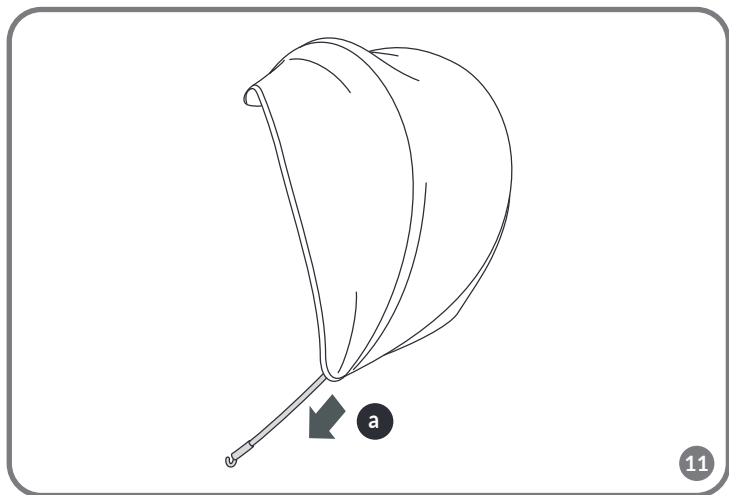

11

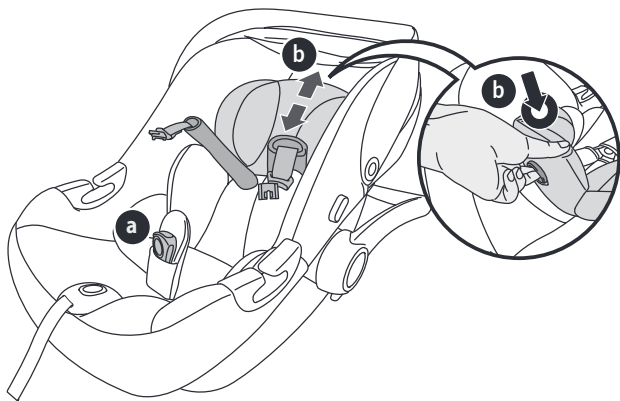

12

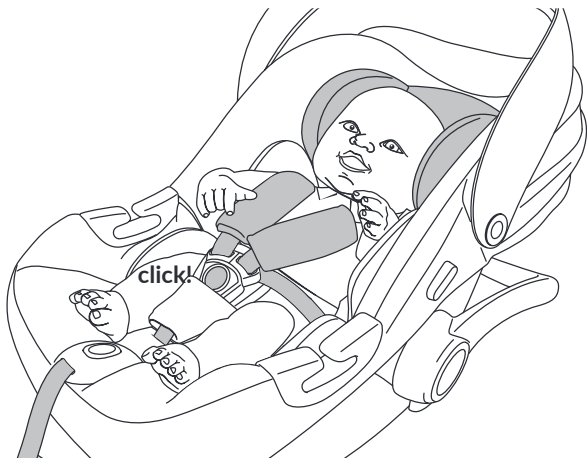

13

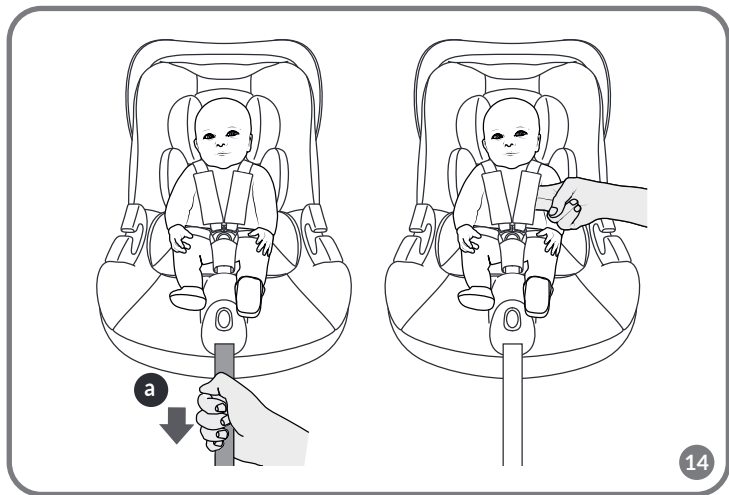

14

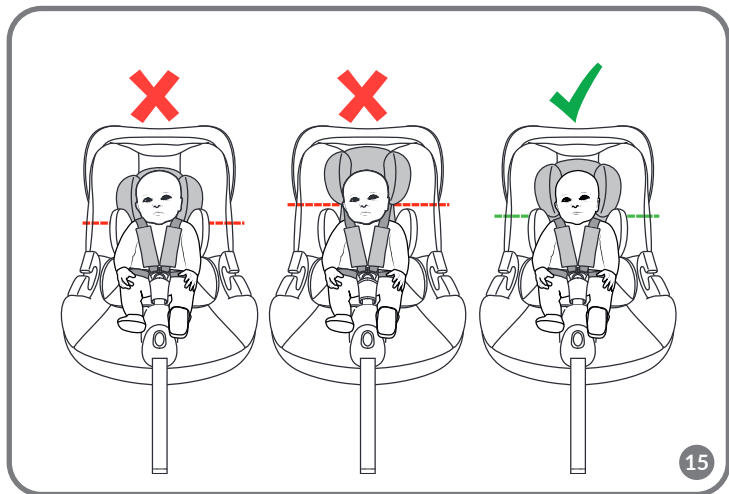

15

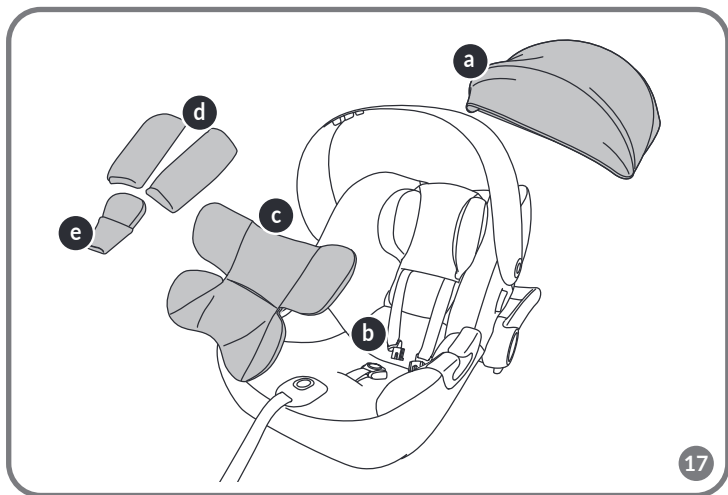
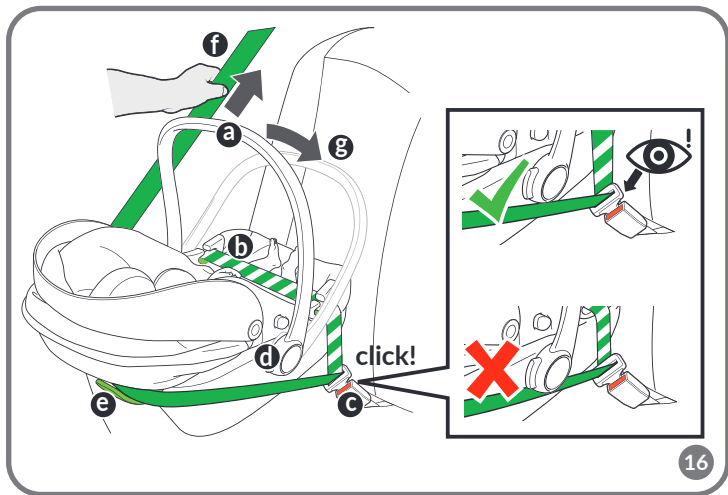

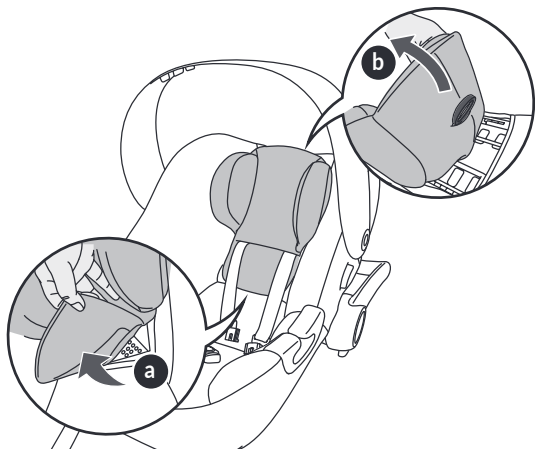

18

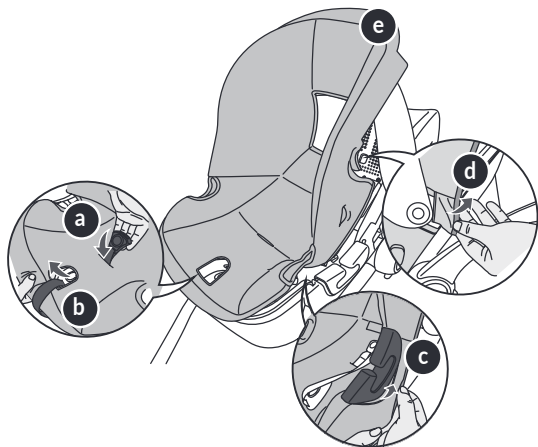

19

Dear customer!

Should you have any remarks or questions concerning the product, please do not hesitate to contact us: help@lionelo.com

Producer:

BrandLine Group Sp. z o. o.

A. Kręglewskiego 1, 61-248 Poznań, Poland

The product meets the requirements of the standard: R129/03.

NOTICE. This is a Universal Belted Enhanced Child Restraint System. It is approved according to UN Regulation No. 129, for use primarily in "Universal seating positions" as indicated by vehicle manufacturers in the vehicle user's manual.

If in doubt, consult either the Enhanced Child Restraint System manufacturer or the retailer. The product is only suitable for installation on the locations marked with symbols 2 to 7 in fig. B, and marked i-Size.

The seat is designed for rear-facing installation with three-point seat belts only (fig. B). Do not install the seat in a location with the front airbag activated. It is recommended that the seat should only be installed in the rear seats of the car.

WARNINGS:

1. The product is designed for children from birth to 13 kg and with a height between 40 and 87 cm.
2. Hard parts and plastic parts of the child restraint system should be placed and installed in such a way that they cannot be trapped by a sliding seat or vehicle door under normal vehicle operating conditions.
3. Any seat belts that restrain a child must be well-fitted to the child's body structure. The belts must not be twisted.
4. The straps securing the restraint to the vehicle must be tight.
5. Make sure the lap belts run low to adequately secure the pelvis.
6. If the product has been exposed to strong elements (such as impact), it should be replaced.
7. Do not make any changes to the seat or add new components without approval from the approval authority. To ensure maximum safety for your child, the equipment should be attached and used as recommended in the instructions.

8. The plastic parts of this seat can heat up in the sun and cause burns on the child's skin.
9. Never leave a child alone in a car seat in a vehicle.
10. Luggage and other similar items should be secured so that they will not cause any injury in a collision situation.
11. Do not use the seat without its fabric cover.
12. The cover cannot be replaced with an item from another set. It is an integral part of the set and affects the operation of the restraint.
13. Always carry this instruction manual with you.
14. Refer to the vehicle manufacturer's owner's instruction manual.

DESCRIPTION OF PARTS (FIG. A)

1. Seat
2. Headrest
3. Canopy
4. Protective pads for seat belts
5. Seat belts
6. Seat belt buckle protector
7. Seat belt tension adjustment strap
8. Handle adjustment button
9. Lap belt guide
10. Shoulder belt guide
11. Seat belt tension adjustment button
12. Reduction insert
13. Seat handle
14. Headrest adjustment lever
15. Adapter release buttons

PRODUCT ADJUSTMENT

Headrest adjustment

To change the headrest height:

1. Loosen the belts (fig. 1). This will allow you to adjust the height of the headrest more freely.
2. Pull the headrest adjustment lever and adjust the headrest height (fig. 5). The headrest adjustment range is 7 cm.

Reduction insert

Note! Children with a height of up to 60 cm must use a reduction insert (A, fig. 6).

The reduction insert should be removed when the seat is used by a child over 60 cm tall (B, fig. 6).

Handle adjustment

To change the position of the handle, press the handle adjustment buttons on both sides of the seat (fig. 7) and adjust the handle to the desired position. There are 4 positions available:

- Car position (1, fig. 7)
- For carrying (2, fig. 7)
- For storage (3, fig. 7)
- For placing the seat on a flat surface (4, fig. 7)

Canopy adjustment

1. Adjust the canopy to the desired position by pulling the front of the canopy in the desired direction (fig. 8).
2. To remove the canopy cover, remove the rubber clips (A, fig. 9), then slide off the cover (B, fig. 9) and remove the stiffening bar from the attachment points (A, B, fig. 10) located on the seat.
3. Remove the stiffening bar from the fabric cover (fig. 11).

BUCKLING A CHILD IN THE SEAT

1. Place the seat on a level surface.
2. Loosen the seat belts by pressing the tension adjustment button and pulling on the belts (fig. 1).
3. Unbuckle the seat belts by pressing the red button on the buckle (A, fig. 3) and extending and unbuckling the belt connectors (B, C, fig. 3).
4. Place the child in the seat.
5. Adjust the headrest to your child's height (see: Headrest adjustment) (fig. 12). Headrest adjustment is integrated with belt height adjustment.
6. Fasten the seat belts (fig. 13). To fasten the seat belts, connect the belt connectors (A, fig. 4) and then slide them into the buckle (B, fig. 4). You will hear a characteristic click (C, fig. 4).
7. To tighten the seat belts, pull the tension adjustment strap in the direction of the arrow (fig. 2).

Note! Ensure that the shoulder belts fit properly around the child's shoulders. Proper tension is ensured if there are two fingers in the space between the shoulder belt and the child's chest (fig. 14). The belts should be tight against the child's body, but should not be too tight and cause discomfort.

Note! Make sure that the seat belts fit tightly on the child's body and that they are not twisted. Make sure the lap belts run low and protect the child's pelvis.

Note! The headrest should be adjusted so that the shoulder straps are not too high, such as at or above the ear line, nor too low, such as behind the child's back (fig. 15).

UNBUCKLING THE SEAT BELTS

Loosen the seat belts by pressing the tension adjustment button and pulling on the belts (fig. 1). Unbuckle the seat belts by pressing the red button on the buckle (A, fig. 3) and extending and unbuckling the belt connectors (B, C, fig. 3).

INSTALLATION IN THE CAR

1. Move the seat handle to the carrying position (A, fig. 16), then place the seat on the car's seat back in close proximity to the backrest of the rear seat. The seat should be positioned in the opposite direction to the direction of travel.
2. Put the car seat belt as far as possible through the green lap belt guides (B, fig. 16) and fasten the belt (C, fig. 16). You will hear a characteristic click.
3. Pass a section of the car seat belt under the hinge of the seat holder (D, fig. 16) and through the green shoulder belt guide, located at the back of the seat (E, fig. 16). Make sure the belt is tight.
4. Pull the lap belt horizontally to tighten. Next, pull the shoulder belt to tighten the rest of the car seat belt (F, fig. 16).
5. Adjust the car seat handle to the car position (G, fig. 16, see: Handle adjustment).

Note! Make sure the belts are not twisted. Make sure that the belts are correctly positioned in the guides.

Note! Pay special attention to the position of the car seat belt buckle. Do not position the car seat too close to the car seat belt buckle. The correct position is indicated by the symbol ✓ (fig. 16).

SEAT REMOVAL

Unbuckle the car seat belts and remove them from the belt guides. Move the seat handle to the carrying position, then remove the seat from the car.

INSTALLATION OF THE SEAT ON THE FRAME OF THE STROLLER

1. Insert the adapters into the appropriate place on the frame, following the instruction manual of the stroller. You will hear a characteristic click.
2. Insert the seat into the adapters. Make sure the seat is properly locked into the frame of the stroller. Correct installation will signal a click.
3. To release the seat from the stroller frame, press the stroller adapter release buttons (15, fig. A).

COVER REMOVAL

1. Remove the canopy cover (A, fig. 17, see: Canopy adjustment).
2. Unbuckle the seat belts (B, fig. 17, see: Seat belt adjustment).
3. If necessary, remove the reduction insert, (C, fig. 17). Then remove the protective pads (D, fig. 17) and the seat belt protector (E, fig. 17).
4. Tilt the lower part of the headrest and slide off the cover (A, fig. 18), then put the headrest adjustment lever through the corresponding hole (B, fig. 18) and remove the headrest cover.
5. Pass the seat belt buckle through the corresponding hole in the cover (A, fig. 19), and then remove the entire cover by putting the individual hard parts of the seat through the corresponding holes in the cover (B-E, fig. 19).
6. To reattach the cover, follow the above steps in reverse order.

CLEANING AND MAINTENANCE

- Clean minor dirt with a damp sponge and a mild detergent.
- The cover can be washed at a maximum temperature of 30°C. For this purpose, the cover must be completely removed from the seat (see: Cover manual).
- When drying, do not use dryers. The cover should not be exposed to sunlight for drying. Plastic parts can be cleaned with a damp cloth and mild detergent.
- Note! Do not use strong detergents or bleaching agents.

The photos are for reference only, the actual look of the products may differ from the ones shown in the pictures.

Drogi Kliencie!

Jeśli masz jakiegokolwiek uwagi lub pytania do zakupionego produktu, skontaktuj się z nami:
help@lionelo.com

Producent:

BrandLine Group Sp. z o. o.

A. Kręglewskiego 1, 61-248 Poznań, Polska

Produkt spełnia wymagania normy: R129/03.

UWAGA. Jest to uniwersalne ulepszone urządzenie przytrzymujące dla dzieci mocowane za pomocą pasów. Uzyskało ono homologację zgodnie z regulaminem ONZ nr 129, do stosowania przede wszystkim na „uniwersalnych pozycjach siedzących” wskazanych przez producentów pojazdów w instrukcji użytkownika pojazdu.

W przypadku wątpliwości należy skonsultować się z producentem lub sprzedawcą detalicznym ulepszonego urządzenia przytrzymującego dla dzieci.

Produkt nadaje się do montażu jedynie na miejscach oznaczonych symbolami od 2 do 7 na rys. B, oraz oznaczonych jako i-Size.

Fotelik przeznaczony do instalacji wyłącznie tyłem do kierunku jazdy z użyciem trzypunktowych pasów bezpieczeństwa (rys. B). Nie instaluj fotelika w miejscu z włączoną przednią poduszką powietrzną. Zaleca się montowanie fotelika jedynie na tylnych siedzeniach samochodu.

OSTRZEŻENIA:

1. Produkt przeznaczony jest dla dzieci od urodzenia do osiągnięcia wagi 13 kg oraz o wzroście pomiędzy 40 a 87 cm.
2. Twarde elementy oraz plastikowe części urządzenia przytrzymującego dla dzieci należy umieścić i zainstalować w taki sposób, by w normalnych warunkach eksploatacji pojazdu nie mogły zostać uwięzione przez przesuwane siedzenie lub drzwi pojazdu.
3. Wszelkie pasy bezpieczeństwa przytrzymujące dziecko muszą być dobrze dopasowane do budowy jego ciała. Pasy nie mogą być skręcone.
4. Taśmy mocujące urządzenie przytrzymujące do pojazdu muszą być napięte.
5. Upewnij się, że pasy biodrowe przebiegają nisko, aby odpowiednio zabezpieczyły miednicę.
6. Jeśli produkt został wystawiony na działanie silnych czynników (takich jak uderzenie), należy go wymienić.

7. Nie należy dokonywać żadnych zmian w foteliku lub dodawać nowych elementów bez akceptacji organu udzielającego homologacji. Aby zapewnić dziecku maksymalne bezpieczeństwo, sprzęt należy zamocować i użytkować zgodnie z zaleceniami w instrukcji.
8. Plastikowe elementy tego fotelika mogą nagrzewać się w słońcu i powodować oparzenia na skórze dziecka.
9. Nigdy nie zostawiaj dziecka samego w foteliku w pojeździe.
10. Bagaże i inne podobne elementy powinny być zabezpieczone, aby w sytuacji kolizji nie spowodowały żadnych obrażeń.
11. Nie należy używać fotelika bez jego materiałowego pokrycia.
12. Poszycie nie może być zastąpione elementem pochodzącym z innego zestawu. Stanowi ono integralny element zestawu i ma wpływ na działanie urządzenia przytrzymującego.
13. Zawsze miej przy sobie tę instrukcję obsługi.
14. Zapoznaj się z instrukcją obsługi producenta pojazdu.

OPIS CZĘŚCI (RYS. A)

1. Siedzisko
2. Zagłówek
3. Daszek
4. Poduszki ochronne pasów fotelikowych
5. Fotelikowe pasy bezpieczeństwa
6. Ochraniacz klamry pasów fotelikowych
7. Taśma regulacji napięcia pasów fotelikowych
8. Przycisk regulacji uchwytu
9. Prowadnica pasa biodrowego
10. Prowadnica pasa barkowego
11. Przycisk regulacji napięcia pasów fotelikowych
12. Wkładka redukcyjna
13. Uchwyt fotelika
14. Dźwignia regulacji zagłówek
15. Przyciski zwalniające adaptery

REGULACJA PRODUKTU

Regulacja zagłówek

Aby zmienić wysokość zagłówek:

1. Poluzuj pasy (rys. 1). Pozwoli to swobodniej regulować wysokością zagłówek.

2. Pociągnij za dźwignię regulacji zagłówka i wyreguluj jego wysokość (rys. 5). Zakres regulacji zagłówka to 7 cm.

Wkładka redukcyjna

Uwaga! Dzieci o wzroście do 60 cm muszą korzystać z wkładki redukcyjnej (A, rys. 6).

Wkładkę redukcyjną należy usunąć w przypadku, gdy z fotelika korzysta dziecko o wzroście powyżej 60 cm (B, rys. 6).

Regulacja uchwytu

Aby zmienić pozycję uchwytu, wciśnij przyciski regulacji uchwytu po obu stronach fotelika (rys. 7) i ustaw uchwyt w wybranej pozycji. Dostępne są 4 pozycje:

- Samochodowa (1, rys. 7)
- Do przenoszenia (2, rys. 7)
- Do przechowywania (3, rys. 7)
- Do ustawienia fotelika na płaskiej powierzchni (4, rys. 7)

Regulacja daszka

1. Ustaw daszek w wybranej pozycji, pociągając za jego przednią część w wybranym kierunku (rys. 8).
2. Aby zdjąć poszycie daszka, zdejmij gumowe zaczepy (A, rys. 9), a następnie zsuń poszycie (B, rys. 9) i wyjmij pręt usztywniający z punktów mocowania (A, B, rys. 10) znajdujących się na foteliku.
3. Wyjmij pręt usztywniający z materiałowego poszycia (rys. 11).

ZAPINANIE DZIECKA W FOTELIKU

1. Umieść fotelik na równej powierzchni.
2. Poluzuj pasy fotelikowe, wciskając przycisk regulacji napięcia i pociągając za pasy (rys. 1).
3. Rozepnij pasy fotelikowe, wciskając czerwony przycisk na klamrze (A, rys. 3) oraz wysuwając i rozpinając złącza pasów (B, C, rys. 3).
4. Umieść dziecko w siedzisku.
5. Dopasuj zagłówek do wzrostu dziecka (patrz: Regulacja zagłówka) (rys. 12). Regulacja zagłówka jest zintegrowana z regulacją wysokości pasów.
6. Zapnij pasy fotelikowe (rys. 13). Aby zapiąć pasy fotelikowe, połącz złącza pasów (A, rys. 4), a następnie wsuń je do klamry (B, rys. 4). Usłyszysz charakterystyczne kliknięcie (C, rys. 4).

7. Aby ścięścić pasy fotelikowe, pociągnij za taśmę regulacji napięcia zgodnie z kierunkiem strzałki (rys. 2).

Uwaga! Należy dopilnować, aby pasy barkowe były dobrze dopasowane do ramion dziecka. Właściwe naprężenie jest zapewnione, jeśli w przestrzeni pomiędzy pasem barkowym a klatką piersiową dziecka mieszczą się dwa palce (rys. 14). Pasy powinny być ciasne względem ciała dziecka, nie powinny jednak być zbyt ciasne i wywoływać dyskomfortu.

Uwaga! Upewnij się, że pasy fotelika przylegają ściśle do ciała dziecka i że nie są poskręcane. Upewnij się, że pasy biodrowe przebiegają nisko i chronią miednicę dziecka.

Uwaga! Zagłówek należy wyregulować tak, aby pasy barkowe nie znajdowały się zbyt wysoko, na przykład na linii uszu lub wyżej, ani zbyt nisko, na przykład za plecami dziecka (rys. 15).

ROZPINANIE PASÓW FOTELIKOWYCH

Poluź pasy fotelikowe, wciskając przycisk regulacji napięcia i pociągając za pasy (rys. 1). Rozepnij pasy fotelikowe, wciskając czerwony przycisk na klamrze (A, rys. 3) oraz wysuwając i rozpinając złącza pasów (B, C, rys. 3).

MONTAŻ W SAMOCHODZIE

1. Ustaw uchwyt fotelika w pozycji do przenoszenia (A, rys. 16), a następnie umieść fotelik na kanapie samochodu w bliskiej odległości od oparcia tylnego siedzenia. Fotelik należy ustawić w kierunku przeciwnym do kierunku jazdy.
2. Możliwie jak najbardziej rozwinięty samochodowy pas bezpieczeństwa przetóż przez zielone prowadnice pasa biodrowego (B, rys. 16) i zapnij pas (C, rys. 16). Usłyszysz charakterystyczne kliknięcie.
3. Przeprowadź fragment samochodowego pasa pod zawiasem uchwytu fotelika (D, rys. 16) oraz przez zieloną prowadnicę pasa barkowego, znajdującą się z tyłu siedziska (E, rys. 16). Upewnij się, że pas jest napięty.
4. Pociągnij pas biodrowy w kierunku poziomym w celu naprężenia. Następnie pociągnij pas naramienny w celu naprężenia pozostałych części pasa samochodowego (F, rys. 16).
5. Ustaw uchwyt fotelika w pozycji samochodowej (G, rys. 16, patrz: Regulacja uchwytu).

Uwaga! Upewnij się, że pasy nie są skręcone. Upewnij się, że pasy są prawidłowo umiejscowione w prowadnicach.

Uwaga! Zwróć szczególną uwagę na pozycję klamry pasów samochodowych. Nie ustawiaj fotelika zbyt blisko klamry pasów samochodowych. Prawidłowa pozycja oznaczona jest symbolem ✓ (rys. 16).

DEMONTAŻ FOTELIKA

Rozepnij pasy samochodowe i wyjmij je z prowadnic pasów. Ustaw uchwyt fotelika w pozycji do przenoszenia, a następnie wyjmij fotelik z samochodu.

MONTAŻ FOTELIKA NA RAMIE WÓZKA

1. Włóż adaptery w odpowiednie miejsce na ramie, kierując się instrukcją obsługi wózka. Usłyszysz charakterystyczne kliknięcie.
2. Włóż fotelik w adaptery. Upewnij się, że fotelik został prawidłowo zablokowany w ramie wózka. Prawidłowy montaż zasygnalizuje kliknięcie.
3. Aby wypiąć fotelik z ramy wózka, wciśnij przyciski zwalniające adaptery wózka (15, rys. A).

ZDEJMOWANIE POSZYCIA

1. Zdejmij poszycie daszka (A, rys. 17, patrz: Regulacja daszka).
2. Rozepnij pasy fotelikowe (B, rys. 17, patrz: Regulacja pasów fotelikowych).
3. Jeżeli zachodzi taka konieczność, wyjmij wkładkę redukcyjną, (C, rys. 17). Następnie zdejmij poduszki ochronne (D, rys. 17) oraz ochraniacz pasów fotelikowych (E, rys. 17).
4. Odchyl dolną część zagłówka i zsuń poszycie (A, rys. 18), a następnie przełóż dźwignię regulacji zagłówka przez odpowiedni otwór (B, rys. 18) i zdejmij poszycie zagłówka.
5. Przeprowadź klamrę pasów fotelikowych przez odpowiedni otwór w poszyciu (A, rys. 19), a następnie zdejmij całość poszycia, przekładając poszczególne twarde elementy fotelika przez odpowiednie otwory w poszyciu (B-E, rys. 19).
6. Aby ponownie założyć poszycie, wykonaj powyższe kroki w odwrotnej kolejności.

CZYSZCZENIE I KONSERWACJA

- Niewielkie zabrudzenia należy czyścić za pomocą wilgotnej gąbki i delikatnego środka czyszczącego.
- Poszycie można prać w temperaturze maksymalnej 30°C. W tym celu poszycie należy całkowicie zdjąć z fotelika (patrz: Zdejmowanie poszycia).
- Przy suszeniu nie należy korzystać z suszarek. Nie powinno się wystawiać poszycia na promienie słoneczne w celu wysuszenia. Plastikowe elementy można wyczyścić przy użyciu wilgotnej ściereczki i łagodnego detergentu.
- Uwaga! Nie należy używać silnych detergentów ani środków wybielających.

Zdjęcia mają charakter poglądowy, rzeczywisty wygląd produktów może różnić się od prezentowanego na zdjęciach.