

FINLUX

MICROWAVE OVEN

Kuchenka mikrofalowa
Mikrohullámú sütő



INSTRUCTION MANUAL

INSTRUKCJA OBSŁUGI | HASZNÁLATI ÚTMUTATÓ

F-MGE200BL | F-MGE200SL

IMPORTANT SAFETY INSTRUCTIONS. READ CAREFULLY AND KEEP FOR FUTURE REFERENCE.
HOUSEHOLD USE ONLY. SAVE THESE INSTRUCTIONS.

WAŻNE INFORMACJE DOTYCZĄCE BEZPIECZEŃSTWA. PRZECZYTAJ UWAŻNIE I ZACHOWAJ NA PRZYSZŁOŚĆ.
WYŁĄCZNIE DO UŻYTKU DOMOWEGO. ZACHOWAJ TĘ INSTRUKCJĘ.

FONTOS BIZTONSÁGI ELŐÍRÁSOK. OLVASSA EL ALAPOSAN ÉS TARTSA MEG KÉSŐBBI HASZNÁLATRA!
KIZÁRÓLAG HÁZTARTÁSI HASZNÁLATRA ÓRIZZE MEG EZT AZ ÚTMUTATÓT

Ważne Informacje Dotyczące Bezpieczeństwa

OSTRZEŻENIE: Nie używaj kuchenki, jeśli drzwiczki lub uszczelki drzwiczek są uszkodzone. Naprawę należy powierzyć wykwalifikowanym pracownikom serwisu.

OSTRZEŻENIE: Wszelkie czynności serwisowe i naprawy, zwłaszcza wiążące się ze zdejmowaniem osłon chroniących przed działaniem promieniowania mikrofal, mogą być przeprowadzone wyłącznie przez wykwalifikowanych pracowników serwisu.

OSTRZEŻENIE: Płynów i innych potraw nie wolno podgrzewać w zamkniętych pojemnikach, ponieważ mogą one eksplodować.

1. Należy stosować wyłącznie naczynia przeznaczone do kuchenek mikrofalowych.
2. Metalowe pojemniki na żywność i napoje nie są dozwolone podczas gotowania w kuchence mikrofalowej.
3. Korzystając z plastikowych, papierowych lub innych łatwopalnych pojemników na żywność nigdy nie pozostawiaj urządzenia bez nadzoru.
4. Kuchenka mikrofalowa jest przeznaczona do podgrzewania potraw i napojów. Suszenie żywności lub odzieży oraz podgrzewanie wkładek rozgrzewających, pantofli rannych, gąbek, wilgotnych ściereczek itp. może doprowadzić do obrażeń ciała, zapłonu lub pożaru.
5. Jeśli podgrzewane produkty zaczną dymić, należy wyłączyć kuchenkę lub odłączyć od zasilania i pozostawić zamknięte drzwiczki, aż podgrzewane produkty przestaną dymić.
6. Podczas przenoszenia pojemnika z płynem podgrzanym w kuchence należy zachować szczególną ostrożność, ponieważ może nastąpić opóźnione wykipienie cieczy.
7. W celu uniknięcia poparzeń należy zawsze sprawdzać temperaturę pokarmów dla niemowląt i mieszać zawartość butelek i naczyń przed podaniem.
8. Nie należy używać kuchenki do gotowania jajek w skorupkach ani do podgrzewania jajek gotowanych na twardo lub na miękko. Mogą one eksplodować nawet po zakończeniu procesu gotowania.
9. Przed gotowaniem w kuchence należy przekłuć twardą skórkę takich warzyw czy owoców jak na przykład ziemniaki, cała cukinia, jabłka i kasztany.
10. Naczynia kuchenne mogą się silnie nagrzać od przygotowywanej żywności. W takim przypadku do przenoszenia naczyń i wyjmowania gorących potraw mogą być potrzebne rękawice kuchenne.
11. Upewnij się, że stosowane naczynia nadają się do użycia w kuchence mikrofalowej.
12. Urządzenie należy wykorzystywać wyłącznie w zastosowaniach opisanych w niniejszej instrukcji. W kuchence nie należy stosować żrących środków chemicznych ani pary. Opiswane urządzenie jest przeznaczone do zastosowań domowych lub podobnych, takich jak ogrzewanie, rozmrażanie, gotowanie i gotowanie na parze żywności i napojów.
13. Urządzenie jest przeznaczone do użytku w suchych lokalizacjach na wysokościach nie przekraczających 2000 metrów nad poziomem morza.
14. Dopuszczenie do nadmiernego zanieczyszczenia kuchenki może spowodować zniszczenie jej ścianek, doprowadzić do jej przedwczesnego zużycia oraz może wywołać sytuację niebezpieczną.

15. Nie wolno umieszczać kuchenki wewnątrz szafki.
16. Należy zachować ostrożność, aby nie przesunąć talerza obrotowego podczas wyjmowania pojemników lub naczyń z kuchenki.
17. Do czyszczenia żadnego elementu kuchenki nie należy używać odkurzaczy parowych.
18. Urządzenie należy zainstalować na wysokości co najmniej 850 mm nad podłogą.
Minimalna wymagana wysokość wolnej przestrzeni nad górną powierzchnią kuchenki: 200 mm.

OSTRZEŻENIE: Dzieci powinny używać kuchenki wyłącznie pod nadzorem dorosłych, gdy urządzenie pracuje w trybie pracy kombinowanej ze względu na generowanie wysokiej temperatury.



OSTRZEŻENIE: GORĄCA POWIERZCHNIA

19. Jeśli ulegnie uszkodzeniu przewód zasilający, musi on zostać wymieniony przez upoważnionego pracownika serwisu producenta lub inną osobę o podobnych kwalifikacjach.
20. Opisywane urządzenie może być obsługiwane przez osoby z obniżonymi zdolnościami fizycznymi, sensorycznymi bądź umysłowymi, a także przez osoby bez doświadczenia i wiedzy na temat obsługi, jeśli pozostają pod nadzorem opiekunów bądź zostały poinstruowane o sposobie bezpiecznego używania urządzenia i rozumieją ryzyka związane z niewłaściwym użyciem.
21. Dzieciom nie wolno bawić się urządzeniem.
22. Dzieci nie powinny czyścić urządzenia ani wykonywać czynności konserwacyjnych, chyba że są starsze niż osiem lat i pozostają pod nadzorem.
23. Dzieciom poniżej 8. roku życia należy uniemożliwić zbliżanie się do kuchenki i przewodu zasilającego.
24. Nie wolno wkładać szklanej płyty do zimnej wody bezpośrednio po użyciu. Należy odczekać przynajmniej 20 minut, a następnie umieścić szklaną płytę w wodzie, aby uniknąć pęknięcia.
25. Opisywane urządzenie przeznaczone jest do użytku w gospodarstwach domowych i w podobnych zastosowaniach:
 - przez personel kuchenny w sklepach, biurach i innych miejscach pracy.
 - w gospodarstwach rolnych.
 - przez klientów w hotelach, motelach i innych miejscach zakwaterowania.
 - w pensjonatach.
26. Opisywane urządzenie nie jest przeznaczone do obsługi za pomocą zewnętrznego włącznika czasowego lub oddzielnego systemu zdalnego sterowania.

27. Urządzenie grupy 2 klasy B

Sprzęt ISM (przemysłowy, naukowy i medyczny) grupy 2: grupa 2 obejmuje wszystkie urządzenia ISM, w których energia o częstotliwości radiowej jest celowo generowana i/lub wykorzystywana w postaci promieniowania elektromagnetycznego do obróbki materiału, oraz urządzenia EDM i urządzenia do spawania łukiem elektrycznym.

Sprzęt klasy B to urządzenia nadające się do użytku w gospodarstwach domowych oraz obiektach bezpośrednio podłączonych do sieci niskonapięciowej zasilającej budynki wykorzystywane do celów mieszkalnych.

28. Wewnętrzne oświetlenie LED urządzenia < 60 lm.

29. „Aby zachować zgodność z normą EN 61000-3-11, urządzenie należy podłączać wyłącznie do zasilania o impedancji systemu $|Z_{sys}| = 0,40089 \text{ oma}$ lub mniej. Przed podłączeniem urządzenia do publicznej sieci energetycznej, należy skontaktować się z lokalnym dostawcą energii elektrycznej, aby upewnić się, że sieć energetyczna spełnia powyższe wymagania.”

30. Kuchenkę należy regularnie czyścić i usuwać z niej wszystkie pozostałości jedzenia.

31. Dopuszczenie do nadmiernego zanieczyszczenia kuchenki może spowodować zniszczenie jej ścianek, doprowadzić do jej przedwczesnego zużycia oraz może wywołać sytuacje niebezpieczne.

32. Nie wolno umieszczać kuchenki wewnątrz szafki. Kuchenka mikrofalowa jest przeznaczona do użytku jako urządzenie wolnostojące.

Czyszczenie

Konserwacja Kuchenki Mikrofalowej

 **OSTRZEŻENIE:**

Kuchenkę należy regularnie czyścić i usuwać z niej wszystkie pozostałości jedzenia.

 **OSTRZEŻENIE:**

- a. Przed przystąpieniem do czyszczenia kuchenki należy odłączyć przewód zasilający od gniazdka elektrycznego w ścianie i poczekać na ostygnięcie urządzenia. Podczas czyszczenia nie wolno zanurzać urządzenia w wodzie ani innych płynach.
- b. Dopuszczenie do nadmiernego zanieczyszczenia kuchenki może spowodować zniszczenie jej ścianek, doprowadzić do jej przedwczesnego zużycia oraz może wywołać sytuacje niebezpieczne.
- c. Nigdy nie wolno stosować ostrych detergentów, benzyny, proszków ściernych ani metalowych szczotek do czyszczenia jakiegokolwiek elementu urządzenia.
- d. Nie wolno zdejmować osłony źródła mikrofal.
- e. Jeśli kuchenka mikrofalowa była używana przez dłuższy czas, w urządzeniu mogą pojawić się dziwne zapachy, które można usunąć na trzy różne sposoby:

1) Umieść kilka plasterków cytryny w filiżance, a następnie podgrzewaj przez 2–3 minuty wykorzystując wysoki poziom mocy mikrofal.

2) Umieść w kuchenke filiżankę z czerwoną herbatą, a następnie podgrzewaj wykorzystując wysoki poziom mocy mikrofal.

3) Umieść w kuchenke trochę skórki pomarańczowej, a następnie podgrzewaj wykorzystując wysoki poziom mocy mikrofal przez minutę.

- f. Jeśli kuchenka nie będzie używana, należy ją umieścić w możliwie suchym i dobrze wentylowanym pomieszczeniu.

 **OSTRZEŻENIE:**

Wskazówki dotyczące czyszczenia powierzchni pozostających w styczności z produktami spożywczymi:

Po użyciu kuchenki należy przetrzeć osłonę źródła mikrofal wilgotną ściereczką, a następnie suchą ściereczką, aby usunąć wszelkie resztki jedzenia i tłuszczu. Nagromadzony tłuszcz mógłby się przegrzać i zacząć dymić lub zapalić się.

Czyszczenie

Wskazówki Dotyczące Czyszczenia

Wskazówki dotyczące czyszczenia uszczelek drzwiczek, komory operacyjnej i sąsiednich elementów:

Zewnętrzne elementy obudowy: Przetrzyj obudowę zwilżoną miękką ściereczką.

Drzwiczki: Drzwiczki i szybę w drzwiczkach należy przetrzeć zwilżoną miękką ściereczką. Przetrzyj uszczelki drzwiczek i sąsiednie elementy, aby usunąć wszelkie plamy i rozpryski. Przetrzyj panel sterowania lekko zwilżoną miękką ściereczką.

Wewnętrzne ścianki: Przetrzyj wewnętrzne powierzchnie zwilżoną miękką ściereczką. Przetrzyj osłonę źródła mikrofal, aby usunąć wszelkie resztki żywności.

Talerz obrotowy / pierścień obrotowy / oś obrotowa:

Umyj wodą z dodatkiem łagodnego detergentu.

Splucz czystą wodą i pozostaw do całkowitego osuszenia.

Instalacja

1. Zdejmij wszystkie opakowania. Jeśli na kuchenke znajduje się folia ochronna, należy ją usunąć przed użyciem urządzenia. Sprawdź dokładnie, czy nie występują uszkodzenia. Jeśli tak, natychmiast powiadom sprzedawcę urządzenia lub wyślij do autoryzowanego serwisu producenta.
2. Kuchenki mikrofalowe należy umieszczać w suchym i nie powodującym korozji otoczeniu, z dala od źródeł ciepła i wilgoci, jak np. palniki gazowe lub zbiorniki na wodę.
3. Aby zapewnić odpowiednią wentylację, odległość od tyłu kuchenki do ściany powinna wynosić co najmniej 10 cm, od boku urządzenia do ściany przynajmniej 5 cm, wolna przestrzeń nad górną powierzchnią urządzenia co najmniej 20 cm, a odległość kuchenki od podłogi nie powinna być mniejsza niż 85 cm.

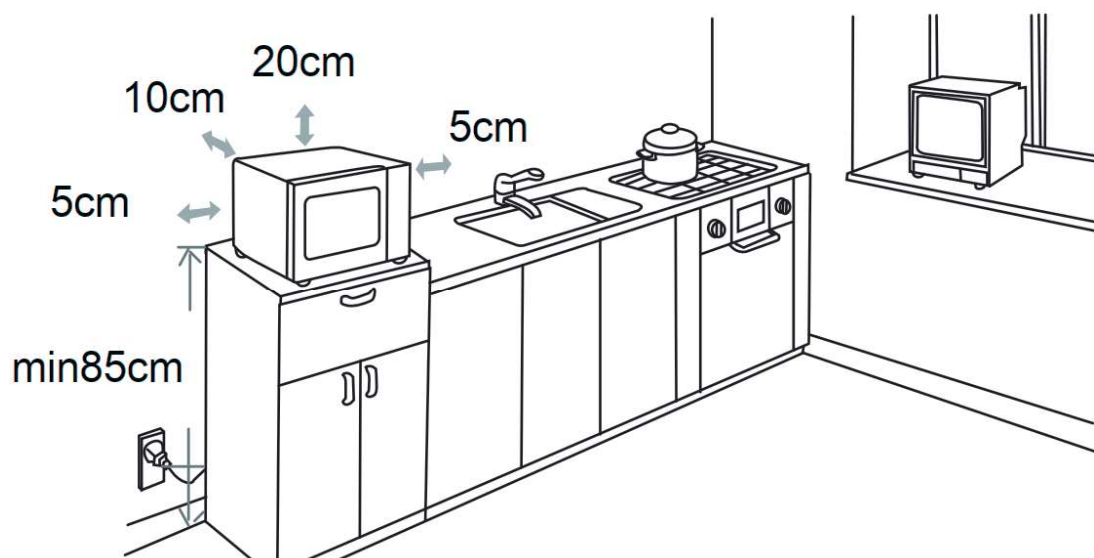

4. Kuchenkę należy ustawić z dala od odbiornika telewizyjnego, radiowego lub anteny, ponieważ mogą wystąpić zakłócenia obrazu lub szumy. Odległość powinna wynosić więcej niż 5 m.
5. Urządzenie należy ustawić w ten sposób, aby wtyczka przewodu zasilającego była łatwo dostępna. Należy zapewnić sprawne uziemienie na wypadek upływu prądu lub pętli uziemienia, aby uniknąć porażenia prądem.
6. Kuchenka mikrofalowa musi pracować przy zamkniętych drzwiczkach.
7. Nie wolno umieszczać kuchenki wewnątrz szafki. Kuchenka mikrofalowa jest przeznaczona do użytku jako urządzenie wolnostojące.
8. Ponieważ w komorze operacyjnej lub na elemencie grzejnym mogą znajdować się pozostałości poprodukcyjne lub olej, zwykle wydziela się zapach, a nawet nieznaczny dym. Jest to normalne zjawisko, które zniknie po kilkukrotnym użyciu kuchenki. Należy pozostawić otwarte drzwi lub okno w pomieszczeniu, aby zapewnić odpowiednią wentylację. Dlatego zdecydowanie zaleca się kilkukrotne użycie kuchenki z umieszczoną filiżanką z wodą w komorze operacyjnej i ustawienie wysokiego poziomu mocy mikrofal.

Product Description

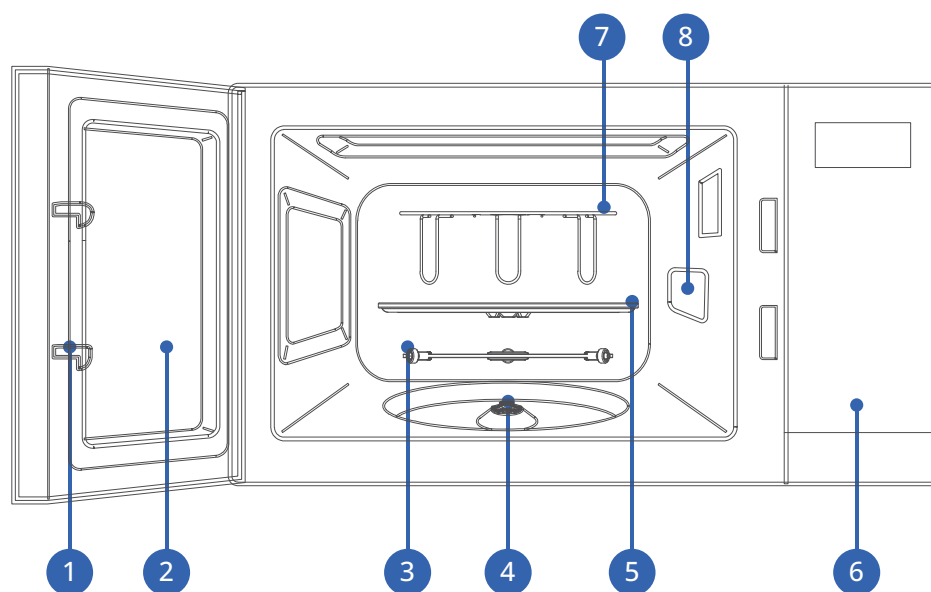

1. Zamknięcie drzwiczek

Drzwiczki kuchenki mikrofalowej powinny być prawidłowo zamknięte, aby zapewnić prawidłowe działanie urządzenia.

2. Szyba w drzwiczkach

Umożliwia użytkownikowi podgląd stanu gotowania.

3. Pierścień obrotowy

Szklany talerz obrotowy osadzony jest na kółkach, które go podtrzymują i pomagają utrzymać równowagę podczas obracania.

4. Oś obrotowa

Szklany talerz obrotowy osadzony jest na osi; umieszczony poniżej silnik napędza talerz obrotowy.

5. Talerz obrotowy

Potrawa umieszczona jest na talerzu obrotowym, obrót talerza podczas pracy kuchenki pomaga w równomiernym gotowaniu potraw.

OSTRZEŻENIE:

Najpierw włóż pierścień obrotowy. Umieść talerz obrotowy na osi obrotowej i upewnij się, że jest prawidłowo ustawiony.

6. Panel sterowania

Szczegółowe informacje znajdują się poniżej (panel sterowania może ulec zmianie bez wcześniejszego powiadomienia).

7. Ruszt grilla

Służy do umieszczenia pieczeni. Nie można używać rusztu w trybie pracy z mikrofalami i należy go umieścić na talerzu obrotowym

8. Osłona źródła mikrofal

Znajduje się wewnątrz kuchenki mikrofalowej, obok ścianki panelu sterowania.

OSTRZEŻENIE:

W żadnym wypadku nie wolno zdejmować osłony źródła mikrofal.

Wyposażenie

Zestaw talerza obrotowego

Szklana taca i prowadnica obrotowa

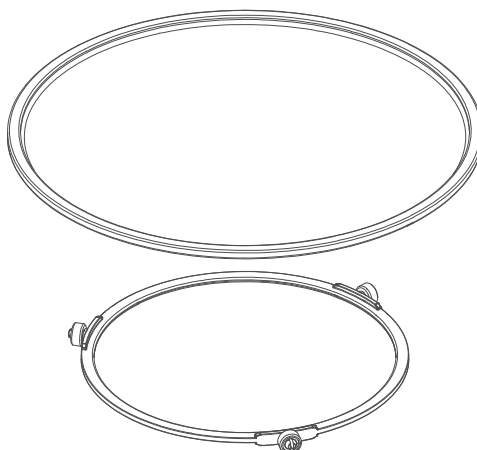

OSTRZEŻENIE:

Należy zawsze używać zestawu talerza obrotowego do przygotowywania potraw w urządzeniu.

Ruszt grilla

Do wykorzystania w trybie pracy z grillem i w trybie pracy kombinowanej.

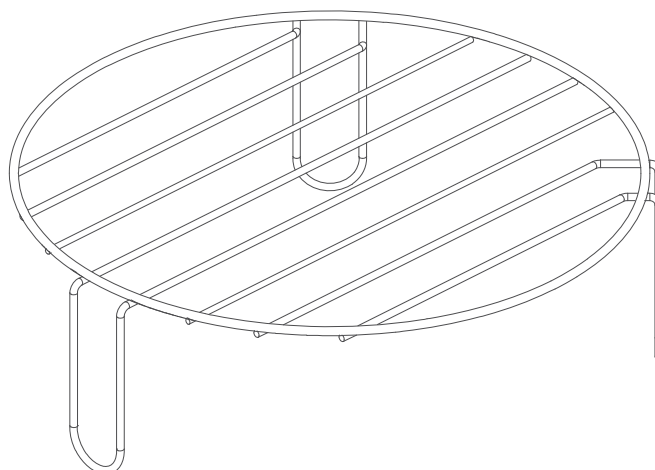

OSTROŻNIE:

Ruszt grilla nie nadaje się do wykorzystania tylko w trybie pracy z mikrofalami; można go używać wyłącznie w trybie pracy z grillem oraz w trybie pracy kombinowanej (krótkie działanie mikrofal jest dozwolone). Wykorzystanie rusztu grilla tylko w trybie pracy z mikrofalami może spowodować uszkodzenie urządzenia.

Obsługa Panelu Sterowania

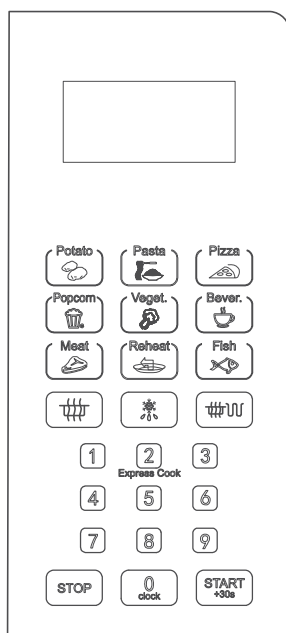

Zanim rozpoczniesz gotowanie

Po włączeniu zasilania wyświetlacz zostanie podświetlony, a następnie kuchenka przełączy się do trybu czuwania, a na wyświetlaczu pojawi się wskazanie 1:00.

Tryb pracy z mikrofalami

Dostępnych jest dziesięć poziomów mocy mikrofal: odpowiednio 100P, 90P, 80P, 70P, 60P, 50P, 40P, 30P, 20P i 10P, i wybierz żądany poziom mocy mikrofal. Przyciskami numerycznymi 0–9 ustaw czas trwania procesu (maksymalny czas, jaki można ustawić wynosi 99:99).

Po ustawieniu czasu trwania procesu naciśnij przycisk „START/+30s”, aby uruchomić kuchenkę. Sygnał dźwiękowy informuje o zakończeniu pracy urządzenia.

WYSOKI	100% i 90% mocy wyjściowej	(odpowiedni do szybkiego i dokładnego gotowania)
ŚREDNIO WYSOKI	80% i 70% mocy wyjściowej	(odpowiedni do średnio-błyskawicznego gotowania)
ŚREDNI	60% i 50% mocy wyjściowej	(odpowiedni do gotowania na parze)
ŚREDNIO NISKI	40% i 30% mocy wyjściowej	(odpowiedni do rozmrażania potraw)
NISKI	20% i 10% mocy wyjściowej	(odpowiedni do utrzymania ciepła)

OSTRZEŻENIE

- Maksymalny czas, jaki można ustawić, wynosi 99 minut i 99 sekund.
- Nigdy nie używaj rusztu grilla w trybie pracy z mikrofalami.
- Nigdy nie uruchamiaj pustej kuchenki.
- Przy maksymalnym poziomie mocy mikrofal kuchenka automatycznie obniży moc mikrofal po pewnym czasie trwania procesu, aby wydłużyć trwałość.
- Jeśli obrócisz potrawę podczas pracy kuchenki, naciśnij jednokrotnie przycisk Start/+30s, a zaprogramowany proces gotowania będzie kontynuowany.
- Jeśli zamierzasz wyjąć potrawę przed upływem zaprogramowanego czasu trwania procesu naciśnij jednokrotnie przycisk Stop, aby usunąć zaprogramowaną procedurę i uniknąć niezamierzonego działania przy następnym użyciu kuchenki.

Obsługa Panelu Sterowania

Rozmrażanie

Dostępne są dwa tryby rozmrażania: odpowiednio dEF1 i dEF2. Tryb dEF1 służy do rozmrażania według wagi, a tryb dEF2 do rozmrażania według czasu. Naciśnij przycisk , aby wybrać rozmrażanie według wagi lub czasu, a na wyświetlaczu pojawi się odpowiednio „dEF1” lub „dEF2”. Przyciskami numerycznymi 0–9 ustaw wagę potrawy lub czas rozmrażania. W trybie dEF1 można ustawić wagę potrawy w zakresie od 100 do 1500 g; maksymalny czas, jaki można ustawić w trybie dEF2 wynosi 99:99. Po zakończeniu ustawień naciśnij przycisk „START/+30s”, aby uruchomić kuchenkę. Sygnał dźwiękowy informuje o zakończeniu pracy urządzenia. W trybie rozmrażania według wagi dEF1 zostanie wyemitowany sygnał dźwiękowy informujący o konieczności obrócenia potrawy podczas rozmrażania.

Wskazówki dotyczące czasu rozmrażania produktów spożywczych

dEF1	Służy do rozmrażania, zakres wagowy od 100 do 1500 g
dEF2	Służy do rozmrażania, maksymalny czas, jaki można ustawić wynosi 99:99



OSTRZEŻENIE

- Aby zapewnić równomierne rozmrożenie, konieczne jest obrócenie potrawy podczas procesu.
- Zazwyczaj rozmrażanie zajmuje więcej czasu niż gotowanie potraw.
- Jeśli produkt spożywczy daje się pokroić nożem, proces rozmrażania można uznać za zakończony.
- Mikrofałe wnikają w większość produktów spożywczych na głębokość ok. 4 cm.
- Rozmrożoną potrawę należy przygotować i spożyć jak najszybciej; nie zaleca się umieszczenia rozmrożonych produktów w chłodziarce i ponownego ich zamrażania.

Tryb automatycznego gotowania

Dostępnych jest osiem programów automatycznego gotowania: odpowiednio potato (ziemniaki), pasta (makaron), pizza, popcorn (prażona kukurydza), vegetable (warzywa), beverage (napoje), meat (mięso) i fish (ryba). Wybierz żądany program automatycznego gotowania i naciśnij w sposób ciągły odpowiedni przycisk w menu, aby wybrać żądaną wagę potrawy, a na wyświetlaczu pojawi się wskazanie odpowiedniej wagi. Naciśnij przycisk „START/+30s”, aby uruchomić kuchenkę. Sygnał dźwiękowy informuje o zakończeniu pracy urządzenia.

Wyświetlacz	Rodzaj potrawy	Dodatkowe ustawienia
A.1	Ziemniaki	Dostępne ustawienia wagi: 250 g, 500 g lub 750 g
A.2	Makaron	Dostępne ustawienia wagi: 50 g, 100 g lub 150 g
A.3	Pizza	Dostępne ustawienia wagi: 200 g lub 400 g
A.4	Popcorn	Dostępne ustawienia wagi: 100 g
A.5	Warzywa	Dostępne ustawienia wagi: 200 g, 400 g lub 600 g
A.6	Napoje	Dostępne ustawienia wagi: 1 filiżanka, 2 filiżanki lub 3 filiżanki, każda o pojemności ok. 250 ml
A.7	Mięso	Dostępne ustawienia wagi: 200 g, 400 g lub 600 g
A.8	Ryba	Dostępne ustawienia wagi: 200 g, 400 g lub 600 g



OSTRZEŻENIE

- a. Temperatura produktu spożywczego przed gotowaniem powinna wynosić 20–25°C. Wyższa lub niższa temperatura potrawy przed gotowaniem wymaga zwiększenia lub zmniejszenia czasu trwania procesu.
- b. Temperatura, waga i kształt produktów spożywczych mają duży wpływ na efekt gotowania. W przypadku jakichkolwiek odchyłeń czynników podanych w powyższym menu, można dostosować czas trwania procesu w celu uzyskania najlepszego wyniku.

Tryb pracy z grillem

Dostępne są trzy tryby pracy z grillem: G., C-1 i C-2. Są to: tryb grilla, kombinacja 1 (tryb pracy kombinowanej z grillem i mikrofalami) oraz kombinacja 2 (tryb pracy kombinowanej z grillem i mikrofalami). Naciśnij w sposób ciągły przycisk  aby wybrać żądany tryb pracy, a następnie przyciskami numerycznymi 0–9 ustaw czas trwania procesu (maksymalny czas, jaki można ustawić wynosi 99:99). Po ustawieniu czasu trwania procesu naciśnij przycisk „START/+30s”, aby uruchomić kuchenkę. Sygnał dźwiękowy informuje o zakończeniu pracy urządzenia.

G.	W trybie grilla będzie zasilany element grzejny podczas pracy kuchenki. Tryb odpowiedni do przygotowania cienkich kawałków mięsa, wieprzowiny, kielbasek i skrzydełek kurczaka, ponieważ potrawy zostaną dodatkowo przyrumienione.
C-1	Tryb pracy kombinowanej z grillem i mikrofalami. Przez 30% czasu gotowania używane są mikrofałe, a przez 70% czasu wykorzystywany jest grill.
C-2	Tryb pracy kombinowanej z grillem i mikrofalami. Przez 55% czasu gotowania używane są mikrofałe, a przez 45% czasu wykorzystywany jest grill.

OSTRZEŻENIE

W trybie grilla wszystkie elementy kuchenki, a także ruszt i naczynia do gotowania mogą się znacznie nagrzewać. Należy zachować ostrożność podczas wyjmowania jakichkolwiek przedmiotów z kuchenki. Użyj ciężkich chwytaków do garnków lub rękawic kuchennych, aby UNIKNĄĆ POPARZEŃ.

Podgrzewanie

Funkcja podgrzewania potraw ma głównie na celu ułatwienie użytkownikom podgrzewanie potraw w zależności od wagi. Naciśnij w sposób ciągły przycisk „Reheat”, wybierz odpowiednią wagę potrawy (dostępny zakres wagowy: 200 g, 400 g, 600 g, 800 g lub 1000 g). Po ustawieniu wagi potrawy naciśnij przycisk „START/+30s”, aby uruchomić kuchenkę. Sygnał dźwiękowy informuje o zakończeniu pracy urządzenia.

Przyciski express cook (błyskawicznego gotowania)

1. W trybie czuwania możesz bezpośrednio użyć przycisków numerycznych 1–6, aby uruchomić kuchenkę mikrofalową. Czas pracy wynosi 1–6 minut, to znaczy: naciśnij przycisk 1, aby uruchomić proces trwający minutę; naciśnij przycisk 2, uruchomić proces trwający dwie minuty itd. Po ustawieniu czasu naciśnij przycisk „START/+30s”, aby uruchomić kuchenkę. Sygnał dźwiękowy poinformuje o zakończeniu pracy urządzenia.
2. W trybie czuwania, po umieszczeniu potrawy w kuchence i zamknięciu drzwiczek, naciśnij przycisk „START/+30s”, aby szybko uruchomić urządzenie. Domyślny czas pracy to 30 sekund. W trakcie procesu naciśnij raz przycisk „START/+30s” na 30 sekund. Sygnał dźwiękowy poinformuje o zakończeniu pracy urządzenia.



Obsługa Panelu Sterowania

Przycisk 0/CLOCK

Funkcja ustawień zegara jest powiązana z przyciskiem „0”. Zegar wskazuje czas w formacie 24-godzinnym. Funkcja ustawień zegara działa następująco:

W trybie czuwania naciśnij i przytrzymaj przycisk „0/Clock” przez ponad trzy sekundy, aby przejść do menu ustawień zegara. Przyciskami numerycznymi 0–9 bezpośrednio ustaw godzinę i naciśnij przycisk „START/+30s”, aby zatwierdzić ustawioną godzinę i równocześnie zakończyć tryb ustawień zegara.

Przycisk STOP

W trakcie ustawiania funkcji gotowania można nacisnąć przycisk „STOP”, aby anulować ustawienia i powrócić do trybu czuwania. Podczas pracy kuchenki mikrofalowej można nacisnąć przycisk „STOP”, aby wstrzymać gotowanie. W trybie czuwania można ponownie nacisnąć przycisk „STOP”, aby anulować funkcję i powrócić do trybu czuwania.

Przycisk START/+30s

Po ustawieniu czasu trwania procesu lub wagi potrawy naciśnij przycisk „START/+30s”, aby natychmiast uruchomić kuchenkę. W trakcie pracy urządzenia można nacisnąć przycisk „START/+30s”, aby zwiększyć czas (jednokrotne naciśnięcie przycisku zwiększy czas o 30 sekund), ale w trybie automatycznego gotowania ani w trybie rozmrażania według wagi nie można regulować czasu. W trakcie pauzy można nacisnąć przycisk „START/+30s”, aby kontynuować pracę kuchenki mikrofalowej.

Funkcja ochrony rodzicielskiej

Wykorzystaj funkcję do zablokowania panelu sterowania podczas czyszczenia lub w celu uniemożliwienia dzieciom używania kuchenki bez nadzoru. W tym trybie wszystkie przyciski nie działają.

1. Ustawienie blokady: naciśnij i przytrzymaj przycisk STOP przez ok. trzy sekundy.
2. Anulowanie blokady: naciśnij i przytrzymaj przycisk STOP przez ok. trzy sekundy.

Wskazówki dotyczące naczyń

Zdecydowanie zaleca się stosowanie naczyń odpowiednich i bezpiecznych do gotowania w kuchence mikrofalowej. Ogólnie rzecz biorąc, naczynia wykonane z żaroodpornej ceramiki, szkła lub plastiku są odpowiednie do gotowania w kuchence mikrofalowej. Nigdy nie używaj metalowych naczyń do gotowania przy użyciu mikrofal ani w trybie pracy kombinowanej, ponieważ istnieje prawdopodobieństwo iskrzenia. Możesz zapoznać się z poniższą tabelą.

Materiał naczynia	Tryb pracy z mikrofalami	Tryb grilla	Tryb pracy kombinowanej	Uwagi
Żaroodporne naczynia ceramiczne	Tak	Tak	Tak	Nigdy nie używaj naczyń ceramicznych z ozdobnymi metalowymi obrzeżami ani naczyń szklanych
Żaroodporne naczynia plastikowe	Tak	Nie	Nie	Nie można używać do długiego gotowania w kuchence mikrofalowej
Żaroodporne naczynia szklane	Tak	Tak	Tak	
Folia z tworzywa sztucznego	Tak	Nie	Nie	Nie należy używać do pieczenia mięsa ani zrazów, ponieważ nadmierna temperatura może uszkodzić folię
Ruszt grilla	Nie	Tak	Tak	Z rusztu grilla można korzystać w trybie grilla i pracy kombinowanej
Naczynia metalowe	Nie	Nie	Nie	Nie należy ich używać w kuchenkach mikrofalowych. Mikrofałe nie mogą przenikać przez metal.
Naczynia lakierowane	Nie	Nie	Nie	Niska odporność na ciepło. Nie można stosować do gotowania w wysokiej temperaturze
Drewno bambusowe i papier	Nie	Nie	Nie	Niska odporność na ciepło. Nie można stosować do gotowania w wysokiej temperaturze

Wskazówki Dotyczące Gotowania

Następujące czynniki mogą mieć wpływ na wyniki gotowania:

Ustawienie potrawy

Umieść produkt spożywczy grubszą stroną na zewnątrz naczynia, a cieńszą częścią w kierunku środka i równomiernie rozłóż. Nie należy nakładać warstw na siebie, jeśli to możliwe.

Długość czasu trwania procesu

Rozpocznij gotowanie z ustawieniem krótkiego czasu, oceń stan potrawy po upływie pewnego czasu, a następnie zwiększ czas zgodnie z rzeczywistymi potrzebami. Nadmierne przegotowanie może spowodować dym i przypalenie potrawy.

Równomierne gotowanie potraw

Potrawy, jak kurczak, hamburger lub zrazy, należy obrócić raz podczas gotowania. W zależności od rodzaju potrawy (jeśli dotyczy) należy ją zamieszać od zewnątrz do środka naczynia raz lub dwa razy podczas gotowania.

Odstawienie potrawy

Po upływie czasu gotowania należy pozostawić potrawę w kuchence na odpowiedni czas, co umożliwi zakończenie cyklu gotowania i stopniowe schłodzenie potrawy.

Czy potrawa jest gotowa

Barwa i twardość potrawy pomagają określić, czy jest już gotowa; a także:

- Para wydobywa się ze wszystkich części potrawy, nie tylko przy brzegach.
- Udziec drobiowy można bez trudu przesunąć
- Wieprzowina lub drób nie wykazuje śladów krwi
- Ryba jest nieprzezroczysta i łatwo ją kroić widelcem

Naczynia powodujące rumienienie potraw

Używając naczyń powodujących rumienienie potraw lub pojemników samonagrzewających się, zawsze należy pod nimi umieścić izolację termiczną, na przykład porcelanowy talerz, żeby zapobiec uszkodzeniu talerza obrotowego i pierścienia obrotowego.

Folia plastikowa przeznaczona do kuchenek mikrofalowych

Podczas gotowania produktu o dużej zawartości tłuszczu nie należy dopuścić do kontaktu plastikowej folii z potrawą, ponieważ może się stopić.

Plastikowe naczynia odpowiednie do kuchenek mikrofalowych

Niektóre plastikowe naczynia odpowiednie do kuchenek mikrofalowych mogą być nieprzydatne do gotowania potraw o wysokiej zawartości tłuszczu i cukru. Nie wolno również przekraczać czasu podgrzewania określonego w instrukcji obsługi naczynia.

Konserwacja

Czynności Serwisowe

Przed wezwaniem pracownika serwisu należy sprawdzić następujące punkty:

1. Umieść w kuchenke filiżankę z wodą (ok. 150 ml) i dokładnie zamknij drzwiczki. Lampka oświetleniowa powinna się wyłączyć, jeśli drzwiczki zostaną prawidłowo zamknięte. Uruchom kuchenkę na minutę.
2. Czy lampka świeci się?
3. Czy działa wentylator chłodzący? (Przyłóż dłoń do tylnych otworów wentylacyjnych.)
4. Czy talerz obrotowy obraca się? (Talerz obrotowy może obracać się w prawo lub w lewo. Jest to całkowicie normalne.)
5. Czy woda wewnątrz kuchenki jest gorąca?
6. Jeśli odpowiedź na którekolwiek z powyższych pytań brzmi „NIE”, należy sprawdzić gniazdko elektryczne w ścianie i bezpiecznik w skrzynce z licznikiem.
7. Jeśli gniazdko elektryczne w ścianie i bezpiecznik nie działają prawidłowo, SKONTAKTUJ SIĘ Z NAJBLIŻSZYM AUTORYZOWANYM SERWISEM FINLUX.

Środki Bezpieczeństwa Dotyczące Napraw Serwisowych

Ostrzeżenie: PROMIENIOWANIE MIKROFALOWE:

1. Kondensator wysokiego napięcia pozostaje naładowany po wyłączeniu zasilania; należy zwrzeć ujemny styk kondensatora wysokiego napięcia z obudową kuchenki (użyj śrubokręta), aby go rozładować przed dotknięciem.
2. Podczas prac serwisowych może być konieczny demontaż niżej wymienionych części, które mogą się znajdować pod napięciem powyżej 250 V.
 - Magnetron
 - Transformator wysokiego napięcia
 - Kondensator wysokiego napięcia
 - Dioda wysokiego napięcia
 - Bezpiecznik wysokiego napięcia
3. Następujące sytuacje mogą spowodować nadmierne narażenie na działanie mikrofal podczas przeprowadzania czynności serwisowych.
 - Nieprawidłowo zamontowany magnetron.
 - Nieprawidłowo dopasowany układ zabezpieczający drzwiczek, zawiasy drzwiczek i drzwiczki.
 - Nieprawidłowo zamontowany wspornik przełącznika.
 - Uszkodzone drzwiczki, uszczelki drzwiczek lub obudowa.

Dane techniczne

Model		F-MGE200BL	F-MGE200SL
Napięcie zasilające		230 V/50 Hz	230 V/50 Hz
Bezpiecznik/wyłącznik automatyczny		8 A	8 A
Wymagana moc wejściowa	Tryb pracy z mikrofalami	1100 W	1100 W
	Tryb pracy z grillem	800 W	800 W
Moc wyjściowa	Tryb pracy z mikrofalami	700 W (IEC6075)	700 W (IEC6075)
	Tryb wyłączenia (oszczędzania energii)	Mniej niż 1.0W	Mniej niż 1.0W
Częstotliwość mikrofal		2450 MHz	2450 MHz
Wymiary zewnętrzne (szer.) x (gł.) x (wys.) mm		456 x 326 x 264	456 x 326 x 264
Wymiary komory operacyjnej (szer.) x (gł.) x (wys.) mm		301.5 x 302 x 219.5	301.5 x 302 x 219.5
Pojemność kuchenki		20 litrów	20 litrów
Talerz obrotowy		ø 255 mm	ø 255 mm
Waga		ok. 11,3 kg	ok. 11,3 kg

*Wszystkie rysunki są poglądowe, mogą się one różnić od wyglądu rzeczywistego urządzenia.



WAŻNE INFORMACJE DOTYCZĄCE PRAWIDŁOWEJ UTYLIZACJI PRODUKTU ZGODNIE Z DYREKTYWĄ 2002/96/WE.

Ten symbol oznacza, że w krajach UE zużytego urządzenia nie można łączyć ze zwykłymi odpadami z gospodarstw domowych. Aby zapobiec ewentualnym szkodom dla środowiska naturalnego i ludzkiego zdrowia wynikającym z nienadzorowanej utylizacji odpadów, opisywane urządzenie należy poddać zgodnie z przepisami recyklingowi, wspierając zrównoważone ponowne wykorzystanie zasobów materiałowych. Aby usunąć zużyte urządzenie, należy skorzystać z oddzielnego systemu zbiórki odpadów lub skontaktować się ze sprzedawcą urządzenia. W ten sposób urządzenie zostanie przekazane do bezpiecznego dla środowiska recyklingu.

Dystrybutor:

Vestel Holland B.V. Sp. z o. o. oddział w Polsce
ul. Salsy 2, 02-823 Warszawa | Infolinia: +48 22 272 73 22

FINLUX

Importer: Vestel Holland B.V.
Stationsplein 45 A2.191
3013 AK Rotterdam The Netherlands

www.finlux.com