

Europe, Middle East

ENGLISH
FRANÇAIS
DEUTSCH
NEDERLANDS
ITALIANO
ESPAÑOL
PORTUGUÊS
РУССКИЙ
ČESTINA
TÜRKÇE
POLSKI
SVENSKA
SUOMI
SLOVENCINA
MAGYAR NYELV
עברית
العربية

North America/

Norteamérica

ENGLISH
FRANÇAIS
ESPAÑOL

Latin America/

América Latina

ENGLISH
ESPAÑOL
PORTUGUÊS

Asia Pacific

日本語
简体中文
繁體中文
한국어
ENGLISH

THRUSTMASTER®

TMX

FORCE FEEDBACK

TMX

FORCE FEEDBACK

FOR XBOX ONE, XBOX SERIES X|S AND PC

User Manual

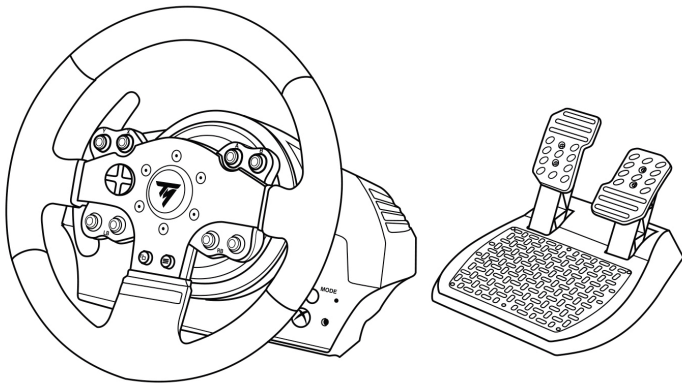

WARNING:

To ensure that your TMX racing wheel functions correctly with Xbox One, Xbox Series X|S and PC games, you may be required to install the game's automatic updates (available when your console or PC is connected to the Internet).

TECHNICAL FEATURES

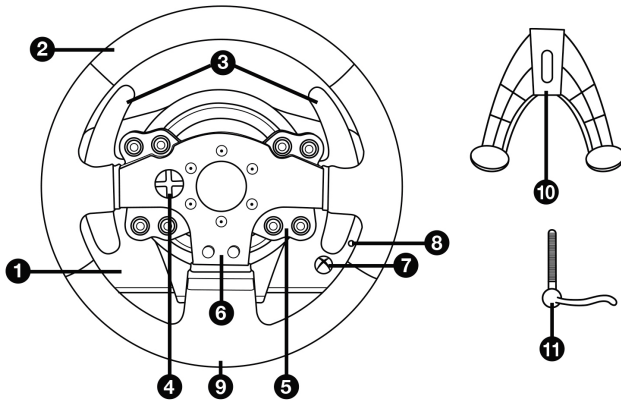

- | | | | |
|---|--|----|---|
| 1 | TMX base | 7 | Xbox Guide button + White indicator light |
| 2 | Wheel | 8 | MODE button + Red/Green indicator light |
| 3 | 2 sequential paddle shifters (up & down) | 9 | Large threaded hole (for attachment system and fastening screw) |
| 4 | Directional buttons | 10 | Attachment system |
| 5 | Action buttons | 11 | Metal fastening screw |
| 6 | Action buttons | | |

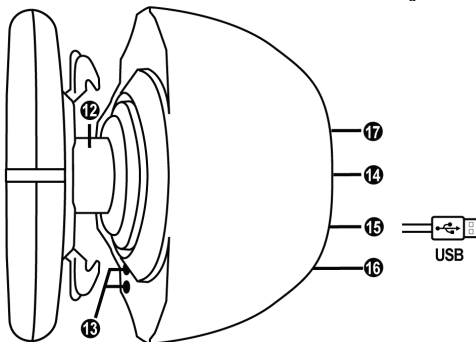

- | | | | |
|----|---|----|---|
| 12 | Steering axis | 15 | Racing wheel USB cable and connector |
| 13 | Xbox Guide button + White indicator light | 16 | Gearbox connector
(<i>gearbox sold separately</i>) |
| 14 | Power cable
or Power supply connector
(<i>varies from one country to another</i>) | 17 | Pedal set connector |

WARNING

Before using this product, please read this manual carefully and save it for later reference.



Warning – Electrical shock

- * Keep the product in a dry location and do not expose it to dust or sunlight.
- * Do not twist or pull on the connectors and cables.
- * Do not spill any liquid on the product or its connectors.
- * Do not short-circuit the product.
- * Never dismantle the product; do not throw it onto a fire and do not expose it to high temperatures.
- * Do not use a power supply cable other than the one provided with your racing wheel.
- * Do not use the power supply cable if the cable or its connectors are damaged, split or broken.
- * Make sure that the power supply cable is properly plugged into an electrical outlet, and properly connected to the connector at the rear of the racing wheel's base.
- * Do not open up the racing wheel: there are no user-serviceable parts inside. Any repairs must be carried out by the manufacturer, its authorized representative or a qualified technician.
- * Only use attachment systems/accessories specified by the manufacturer.
- * If the racing wheel is operating abnormally (if it is emitting any abnormal sounds, heat or odors), stop using it immediately, unplug the power supply cable from the electrical outlet and disconnect the other cables.
- * If you will not be using the racing wheel for an extended period of time, unplug its power supply cable from the electrical outlet.
- * Only use the power supply provided with your racing wheel (in the event of an external power supply).
- * The power outlet shall be installed near the equipment and shall be easily accessible.



Air vents

Make sure not to block any of the air vents on the racing wheel's base. For optimal ventilation, make sure to do the following:

- * Position the wheel's base at least 10cm away from any wall surfaces.
- * Do not place the base in any tight spaces.
- * Do not cover the base.
- * Do not let any dust build up on the air vents.



For safety reasons, never use the pedal set with bare feet or while wearing only socks on your feet.

THRUSTMASTER® DISCLAIMS ALL RESPONSIBILITY IN THE EVENT OF INJURY RESULTING FROM USE OF THE PEDAL SET WITHOUT SHOES.



Warning – Injuries due to force feedback and repeated movements

Playing with a force feedback racing wheel may cause muscle or joint pain. To avoid any problems:

- * Avoid lengthy gaming periods.
- * Take 10 to 15 minute breaks after each hour of play.
- * If you feel any fatigue or pain in your hands, wrists, arms, feet or legs, stop playing and rest for a few hours before you start playing again.



Warning – Injuries due to force feedback and repeated movements (continued)

- * If the symptoms or pain indicated persist when you start playing again, stop playing and consult your doctor.
- * Keep out of children's reach.
- * During gameplay, always leave both hands correctly positioned on the wheel without completely letting go.
- * During gameplay, never place your hands or your fingers under the pedals or anywhere near the pedal set.
- * During calibration and gameplay, never place your hand or your arm through the openings in the racing wheel.
- * Make sure that the racing wheel's base is properly secured, as per this manual's instructions.

HEAVY PRODUCT



Product to be handled only by users
14 years of age or older



Be careful not to drop the product on
yourself or on anyone else!

ALWAYS



NEVER



NEVER





Warning – Pedal set pinch hazard when playing

- * Keep the pedal set out of children's reach.
- * During gameplay, never place your fingers on or anywhere near the sides of the pedals.
- * During gameplay, never place your fingers on or anywhere near the pedal's rear base.
- * During gameplay, never place your fingers on or anywhere near the pedal's front base.



Warning – Pedal set pinch hazard when not playing

- * Store the pedal set in a safe place, and keep it out of children's reach.

UPDATING YOUR RACING WHEEL'S FIRMWARE

The firmware included in your racing wheel's base can be updated to a more recent version featuring product enhancements.

To display the firmware version that your racing wheel is currently using and update it if required: on PC, visit <https://support.thrustmaster.com>. Click **Racing Wheels / TMX Force Feedback**, then select **Firmware** and follow the instructions describing the download and installation procedure.

ADJUSTING THE PEDAL INCLINATION

The pedal inclination is adjustable.

The adjustment instructions for each pedal are available at <https://support.thrustmaster.com>. In the **Updates and Downloads** section, click **Racing Wheels / TMX Force Feedback**, then select **Manual**.

ATTACHING THE RACING WHEEL

Attaching the racing wheel to a table or a desktop

1. Place the racing wheel on a table or any other horizontal, flat and stable surface.
2. Insert the fastening screw (11) in the attachment system (10), then tighten the device by turning the screw counterclockwise, so that it feeds into the large threaded hole (9) located beneath the racing wheel, until the wheel is perfectly stable.

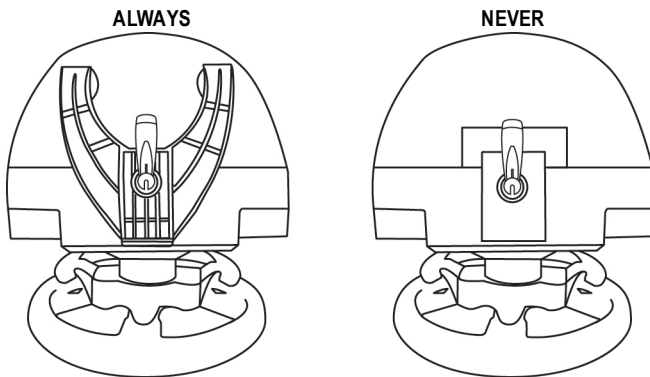

WARNING: Never tighten the screw alone, without the attachment system in place!
(This could damage the racing wheel.)

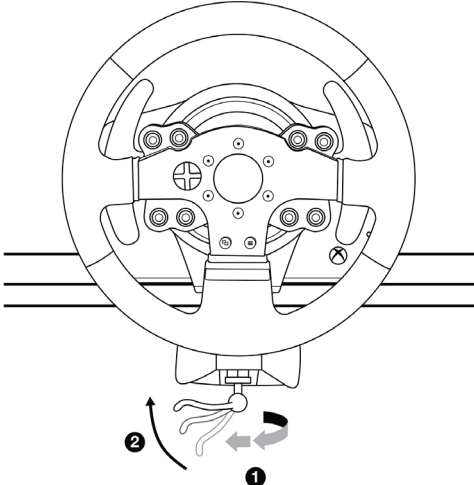
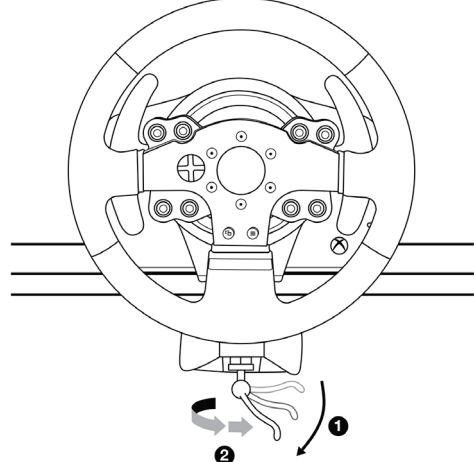
ATTACHMENT / REMOVAL	DIRECTION
<p><u>To tighten:</u></p> <p><i>Turn the screw anticlockwise</i></p>	
<p><u>To release:</u></p> <p><i>Turn the screw clockwise</i></p>	

Attaching the pedal set to a cockpit

1. Attach the pedal set using the small screw threads located on its underside.
2. Drive two M6 screws (not included) through the cockpit shelf, then feed them into the two small screw threads located on the underside of the pedal set.
Important: The length of the two M6 screws must not exceed the thickness of the shelf + 10 mm; longer screws could cause damage to internal components located in the pedal set.

Layout diagrams for cockpits are available at <https://support.thrustmaster.com>: click **Racing Wheels / TMX Force Feedback**, then select **Manual** or **FAQ**.

SETTING UP THE RACING WHEEL FOR XBOX ONE / XBOX SERIES X|S

1. Connect the pedal set to the connector (17) located at the back of the racing wheel's base.
2. Connect the power supply cable to the connector (14) located at the back of the racing wheel's base.
3. Plug the power supply cable into an electrical outlet with the same voltage specifications.
4. Connect the racing wheel's USB connector (15) to one of the console's USB ports.
5. Once your console is powered on, your racing wheel will calibrate itself automatically.

You are now ready to play!

- **The list of Xbox One / Xbox Series X|S games compatible with the TMX Force Feedback is available at:**

<https://support.thrustmaster.com> (in the Racing Wheels/TMX section).

This list is updated regularly.

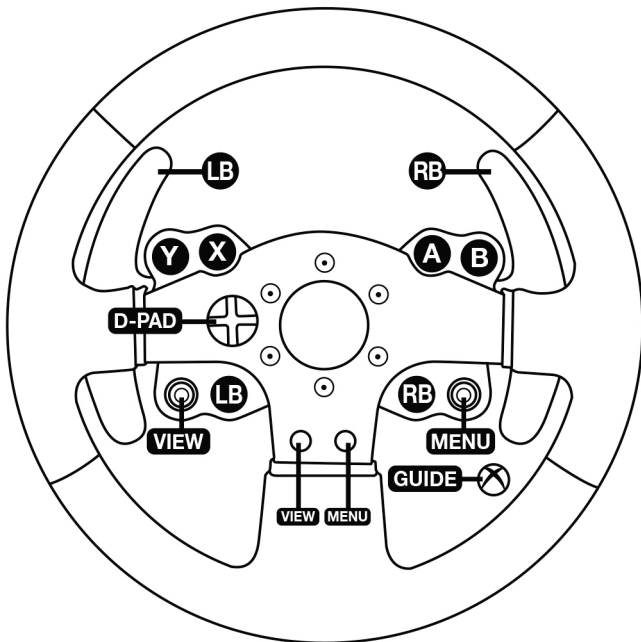

SETTING UP THE RACING WHEEL FOR PC

1. Go to <https://support.thrustmaster.com> to download the drivers and the force feedback software for PC. Click Racing Wheels / TMX Force Feedback, then select Drivers.
2. Once the download is complete, launch the installation, and follow the on-screen instructions to connect the wheel's USB plug to your computer and complete the installation.
3. Once the installation is complete, click Finish and restart your computer.
4. Select Start / All Programs / Thrustmaster / FFB Racing Wheel / Control Panel to open the Game Controllers window.

The Game Controllers window displays the racing wheel's name Thrustmaster TMX Racing Wheel with the status OK.

5. Click Properties to configure your wheel in the TMX control panel:
 - Test Input tab: allows to test and view the action buttons, directional buttons, wheel and pedals axes, and to adjust the wheel's rotation angle in your PC games.
 - Test Forces tab: allows to test 12 force feedback effects.
 - Gain Settings tab: allows to adjust the power of the force feedback effects in your PC games.

You are now ready to play!

General notes:

- On PC, click OK to close the Game Controllers window before launching the game.
- On PC, the adjustments made in the Game Controllers window will only be saved on your computer (hence they will have no effect on Xbox One / Xbox Series X|S).
- Your wheel's firmware version is displayed in the upper right-hand corner of the TMX Force Feedback control panel tabs.

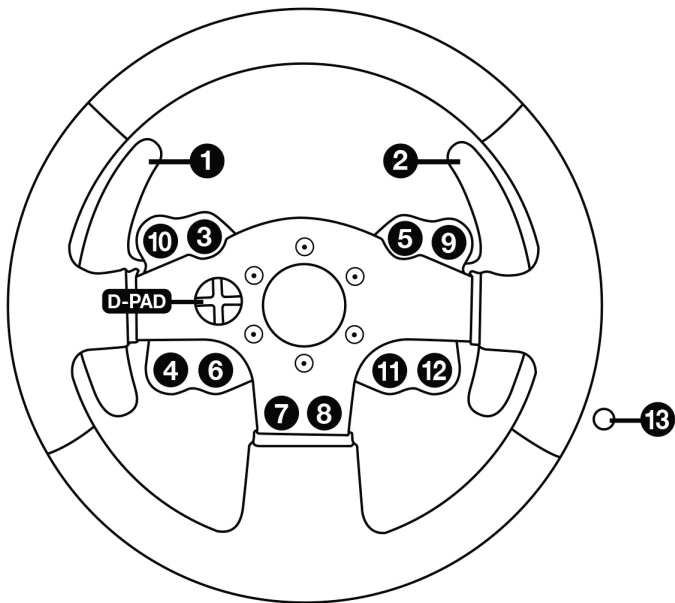

AUTOMATIC RACING WHEEL AND PEDAL SET CALIBRATION

The wheel automatically self-calibrates when you plug the racing wheel into an electrical outlet and connect the racing wheel's USB connector to the Xbox One / Xbox Series X|S.

During this phase, the racing wheel will rotate quickly towards the left and the right, covering a 90-degree angle, before stopping at the center.



WARNING:

Never touch the racing wheel during the self-calibration phase!
(This could result in improper calibration and/or personal injuries.)

AUTOMATIC CALIBRATION OF THE PEDAL SET

Never connect the pedal set to the racing wheel's base (or disconnect it from the base) when it is connected to the console or during gameplay (this could result in improper calibration).

Always connect the pedal set before connecting the racing wheel to the console.

Once the racing wheel's calibration is complete and the game has been started, the pedals are automatically calibrated after a few presses.



WARNING:

Never press the pedals during the racing wheel's self-calibration phase or while a game is loading!
(This could result in improper calibration.)

If your racing wheel and/or pedal set do not function correctly, or if they seem to be improperly calibrated:

Power off your console or PC and completely disconnect the racing wheel. Then reconnect all cables (including the power supply cable and the pedal set), and restart your console or PC and your game.

MODE BUTTON AND INDICATOR LIGHT (8)

MODE button for the pedal set

The pedal set included with the TMX Force Feedback features 2 pedals.

When using this pedal set, make sure that the indicator light remains red, or else the gas pedal will not function properly.

The TMX Force Feedback is also compatible with Thrustmaster pedal sets featuring 3 pedals (*sold separately*); these allow you to electronically swap the accelerator and clutch pedals.

To do so, simply press the MODE button (8) for 2 seconds.

The racing wheel's internal memory stores whether the pedals have been swapped around or not.

GAS AND CLUTCH PEDALS	Color of the MODE indicator light (8)
NORMAL	RED
SWAPPED AROUND	GREEN

Other information regarding the MODE button

To learn more about the MODE button and indicator light, please visit <https://support.thrustmaster.com>. Click **Racing Wheels / TMX Force Feedback**, then select **Manual** or **FAQ**.

HELP FILES AND FAQs (NOT INCLUDED IN THIS MANUAL)

Please visit <https://support.thrustmaster.com>, click **Racing Wheels / TMX Force Feedback**, then select **Manual** or **FAQ**.

CONSUMER WARRANTY INFORMATION

Worldwide, Guillemot Corporation S.A., whose registered office is located at Place du Granier, B.P. 97143, 35571 Chantepie, France (hereinafter "Guillemot") warrants to the consumer that this Thrustmaster product shall be free from defects in materials and workmanship, for a warranty period which corresponds to the time limit to bring an action for conformity with respect to this product. In the countries of the European Union, this corresponds to a period of two (2) years from delivery of the Thrustmaster product. In other countries, the warranty period corresponds to the time limit to bring an action for conformity with respect to the Thrustmaster product according to applicable laws of the country in which the consumer was domiciled on the date of purchase of the Thrustmaster product (if no such action exists in the corresponding country, then the warranty period shall be one (1) year from the original date of purchase of the Thrustmaster product).

Notwithstanding the above, rechargeable batteries are covered by a warranty period of six (6) months from the date of original purchase.

Should the product appear to be defective during the warranty period, immediately contact Technical Support, who will indicate the procedure to follow. If the defect is confirmed, the product must be returned to its place of purchase (or any other location indicated by Technical Support).

Within the context of this warranty, the consumer's defective product shall, at Technical Support's option, be either replaced or returned to working order. If, during the warranty period, the Thrustmaster product is subject to such reconditioning, any period of at least seven (7) days during which the product is out of use shall be added to the remaining warranty period (this period runs from the date of the consumer's request for intervention or from the date on which the product in question is made available for reconditioning, if the date on which the product is made available for reconditioning is subsequent to the date of the request for intervention). If permitted under applicable law, the full liability of Guillemot and its subsidiaries (including for consequential damages) is limited to the return to working order or the replacement of the Thrustmaster product. If permitted under applicable law, Guillemot disclaims all warranties of merchantability or fitness for a particular purpose.

This warranty shall not apply: (1) if the product has been modified, opened, altered, or has suffered damage as a result of inappropriate or abusive use, negligence, an accident, normal wear, or any other cause unrelated to a material or manufacturing defect (including, but not limited to, combining the Thrustmaster product with any unsuitable element, including in particular power supplies, rechargeable batteries, chargers, or any other elements not supplied by Guillemot for this product); (2) if the product has been used for any use other than home use, including for professional or commercial purposes (game rooms, training, competitions, for example); (3) in the event of failure to comply with the instructions provided by Technical Support; (4) to software, said software being subject to a specific warranty; (5) to consumables (elements to be replaced over the product's lifespan: disposable batteries, audio headset or headphone ear pads, for example); (6) to accessories (cables, cases, pouches, bags, wrist-straps, for example); (7) if the product was sold at public auction.

This warranty is nontransferable.

The consumer's legal rights with respect to laws applicable to the sale of consumer goods in his or her country are not affected by this warranty.

Additional warranty provisions

During the warranty period, Guillemot shall not provide, in principle, any spare parts, as Technical Support is the only party authorized to open and/or recondition any Thrustmaster product (with the exception of any reconditioning procedures which Technical Support may request that the consumer carry out, by way of written instructions – for example, due to the simplicity and the lack of confidentiality of the reconditioning process – and by providing the consumer with the required spare part(s), where applicable).

Given its innovation cycles and in order to protect its know-how and trade secrets, Guillemot shall not provide, in principle, any reconditioning notification or spare parts for any Thrustmaster product whose warranty period has expired.

In the United States of America and in Canada, this warranty is limited to the product's internal mechanism and external housing. In no event shall Guillemot or its affiliates be held liable to any third party for any consequential or incidental damages resulting from the breach of any express or implied warranties. Some States/Provinces do not allow limitation on how long an implied warranty lasts or exclusion or limitation of liability for consequential or incidental damages, so the above limitations or exclusions may not apply to you. This warranty gives you specific legal rights, and you may also have other rights which vary from State to State or Province to Province.

Liability

If permitted under applicable law, Guillemot Corporation S.A. (hereinafter "Guillemot") and its subsidiaries disclaim all liability for any damages caused by one or more of the following: (1) the product has been modified, opened or altered; (2) failure to comply with assembly instructions; (3) inappropriate or abusive use, negligence, an accident (an impact, for example); (4) normal wear; (5) the use of the product for any use other than home use, including for professional or commercial purposes (game rooms, training, competitions, for example). If permitted under applicable law, Guillemot and its subsidiaries disclaim all liability for any damages unrelated to a material or manufacturing defect with respect to the product (including, but not limited to, any damages caused directly or indirectly by any software, or by combining the Thrustmaster product with any unsuitable element, including in particular power supplies, rechargeable batteries, chargers, or any other elements not supplied by Guillemot for this product).

THRUSTMASTER®

TECHNICAL SUPPORT

<https://support.thrustmaster.com>



FCC STATEMENT

1. This device complies with Part 15 of the FCC Rules. Operation is subject to the following two conditions:

(1) This device may not cause harmful interference, and

(2) This device must accept any interference received, including interference that may cause undesired operation.

2. Changes or modifications not expressly approved by the party responsible for compliance could void the user's authority to operate the equipment.

COPYRIGHT

© 2020 Guillemot Corporation S.A. All rights reserved. Thrustmaster® is a registered trademark of Guillemot Corporation S.A. All other trademarks are the property of their respective owners. Illustrations not binding. Contents, designs and specifications are subject to change without notice and may vary from one country to another. Made in China.

ENVIRONMENTAL PROTECTION RECOMMENDATION



* In the European Union: At the end of its working life, this product should not be disposed of with standard household waste, but rather dropped off at a collection point for the disposal of Waste Electrical and Electronic Equipment (WEEE) for recycling.

This is confirmed by the symbol found on the product, user manual or packaging.

Depending on their characteristics, the materials may be recycled. Through recycling and other forms of processing Waste Electrical and Electronic Equipment,

you can make a significant contribution towards helping to protect the environment.

Please contact your local authorities for information on the collection point nearest you.

For all other countries: Please adhere to local recycling laws for electrical and electronic equipment.

Retain this information. Colours and decorations may vary.

Plastic fasteners and adhesives should be removed from the product before it is used.

www.thrustmaster.com

**Applicable to EU and Turkey only*



TMX

FORCE FEEDBACK

POUR XBOX ONE, XBOX SERIES X|S ET PC

Manuel de l'utilisateur

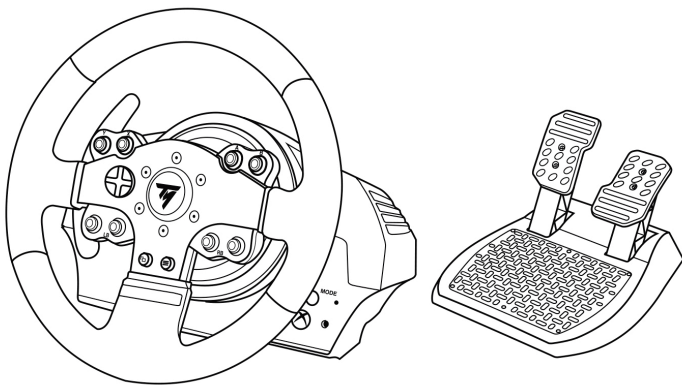

ATTENTION :

Pour que le volant TMX fonctionne correctement avec les jeux Xbox One, Xbox Series X|S ou PC, il peut être nécessaire d'installer les mises à jour automatiques de ces jeux (*disponibles lorsque votre console ou votre PC est connectée à Internet*).

CARACTÉRISTIQUES TECHNIQUES

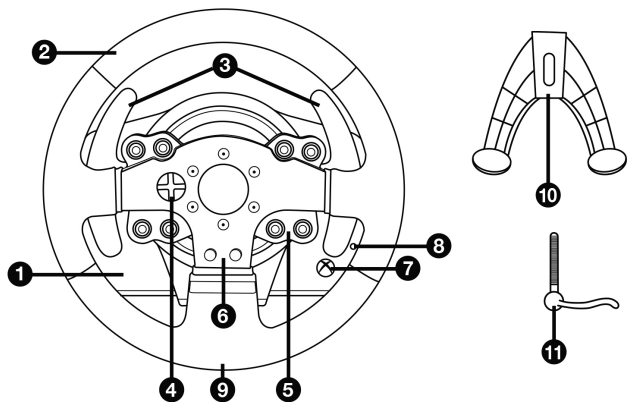

- | | |
|--|---|
| <p>1 Base TMX
 2 Roue du volant
 3 2 leviers séquentiels de changement de vitesse (up & down)
 4 Croix multidirectionnelle
 5 Boutons d'action
 6 Boutons d'action</p> | <p>7 Bouton Xbox Guide et voyant lumineux blanc
 8 Bouton MODE + Voyant lumineux rouge/vert
 9 Gros pas de vis (pour le système de fixation et la vis de serrage)
 10 Système de fixation
 11 Vis de serrage métallique</p> |
|--|---|

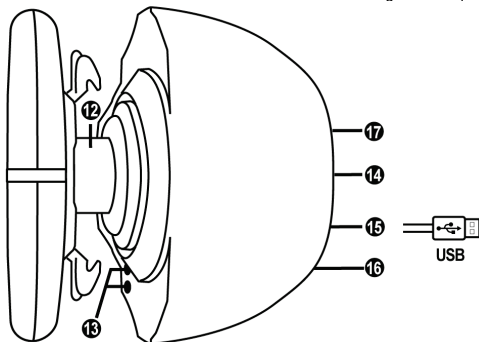

- | | |
|---|--|
| <p>12 Axe de direction
 13 Bouton Xbox Guide et voyant lumineux blanc
 14 Câble secteur ou Connecteur pour l'adaptateur secteur (diffère d'un pays à l'autre)</p> | <p>15 Câble et connecteur USB du volant
 16 Connecteur pour la boîte de vitesses (boîte de vitesses vendue séparément)
 17 Connecteur pour le pédalier</p> |
|---|--|

AVERTISSEMENTS

Avant d'utiliser ce produit, lisez attentivement cette documentation et conservez-la pour pouvoir la consulter ultérieurement.



Avertissement – Choc électrique

- * Conservez le produit dans un endroit sec et ne l'exposez ni à la poussière ni au soleil.
- * Ne tordez pas et ne tirez pas sur les connecteurs et câbles.
- * Ne renversez pas de liquide sur le produit et ses connecteurs.
- * Ne mettez pas le produit en court-circuit.
- * Ne démontez jamais le produit, ne le jetez pas au feu et ne l'exposez pas à des températures élevées.
- * N'utilisez pas de câble d'alimentation autre que celui fourni avec votre volant.
- * N'utilisez pas le câble d'alimentation secteur si celui-ci où ses connecteurs sont endommagés, fendus ou cassés.
- * Assurez-vous que le câble d'alimentation secteur est parfaitement inséré dans la prise murale et dans son connecteur situé à l'arrière de la base du volant.
- * N'ouvrez pas l'appareil. L'appareil ne contient pas de pièces réparables par l'utilisateur. Confiez toute réparation au fabricant, à une agence spécifiée ou un technicien qualifié.
- * Utilisez uniquement les systèmes de fixation/accessoires spécifiés par le fabricant.
- * Si le volant fonctionne de manière anormale (s'il émet des sons, de la chaleur ou des odeurs anormales), arrêtez immédiatement de l'utiliser, débranchez le câble d'alimentation de la prise électrique et déconnectez les autres câbles.
- * Lorsque vous n'utilisez pas le volant pendant une période prolongée, débranchez le câble d'alimentation secteur de la prise électrique.
- * Utilisez uniquement l'alimentation fournie avec le volant (s'il s'agit d'une alimentation externe).
- * La prise électrique doit être située à proximité de l'équipement et doit être facilement accessible.



Grilles d'aération

Veillez à n'obstruer aucune grille d'aération de la base du volant. Pour assurer une ventilation optimale, respectez les points ci-après :

- * Placez la base à 10 cm au moins d'une surface murale.
- * Ne placez pas la base dans un endroit exigu.
- * Ne couvrez pas la base.
- * Ne laissez pas la poussière s'accumuler sur les grilles d'aération.



Pour des raisons de sécurité, ne jouez pas pieds nus ou en chaussettes lorsque vous utilisez le pédalier.

THRUSTMASTER® DECLINE TOUTE RESPONSABILITE EN CAS DE BLESSURE SUITE A UNE UTILISATION DU PEDALIER SANS CHAUSSURES.



Avertissement – Blessures dues au retour de force et aux mouvements répétitifs

Jouer avec un volant à retour de force peut causer des douleurs aux muscles et aux articulations. Afin d'éviter tout problème :

- * Evitez les périodes trop longues de jeu.
- * Faites une pause de 10 à 15 minutes après chaque heure de jeu.
- * Si vous éprouvez fatigue ou douleur au niveau des mains, des poignets, des bras, des pieds ou des jambes, cessez de jouer et reposez-vous pendant quelques heures avant de recommencer à jouer.



Avertissement – Blessures dues au retour de force et aux mouvements répétitifs (suite)

- * Si les symptômes ou les douleurs indiqués ci-dessus persistent lorsque vous reprenez le jeu, arrêtez de jouer et consultez votre médecin.
- * Laissez hors de portée des enfants.
- * Lors des phases de jeu, laissez toujours vos deux mains correctement positionnées sur le volant sans jamais le lâcher complètement.
- * Lors des phases de jeu, ne placez jamais vos mains ou vos doigts sous les pédales ou à proximité du pédalier.
- * Lors des phases de calibration et de jeu, ne jamais introduire une main ou un bras à l'intérieur de la roue du volant.
- * Vérifiez que la base du volant est correctement fixée, conformément aux instructions du manuel.

PRODUIT LOURD



Produit à manipuler uniquement par des personnes âgées de 14 ans ou plus



Ne pas laisser tomber le produit sur vous ou une autre personne

TOUJOURS



JAMAIS



JAMAIS





Avertissement – Risque de pincement au niveau du pédalier lors des phases de jeu

- * Laissez le pédalier hors de portée des enfants.
- * Lors des phases de jeu, ne placez jamais vos doigts sur ou à proximité des côtés des pédales.
- * Lors des phases de jeu, ne placez jamais vos doigts sur ou à proximité de la base arrière des pédales.
- * Lors des phases de jeu, ne placez jamais vos doigts sur ou à proximité de la base avant des pédales.

JAMAIS



JAMAIS



JAMAIS



Avertissement – Risque de pincement au niveau du pédalier lorsque vous n'utilisez pas le pédalier

- * Placez le pédalier dans un endroit sûr et hors de portée des enfants.

METTRE A JOUR LE FIRMWARE DU VOLANT

Le firmware inclus dans la base du volant peut être mis à jour (ce qui signifie qu'il peut être mis à jour par des versions plus récentes comportant des améliorations produits).

Pour afficher la version de firmware de votre volant et le mettre à jour si nécessaire : sur PC, allez sur <https://support.thrustmaster.com>. Cliquez sur **Volants / TMX Force Feedback** puis **Firmware** et suivez les instructions et la procédure de téléchargement et d'installation.

AJUSTEMENT DE L'INCLINAISON DES PEDALES

L'inclinaison des pédales est ajustable.

Les instructions d'ajustement de l'inclinaison de chaque pédale sont disponibles sur <https://support.thrustmaster.com>. Cliquez sur **Volants / TMX Force Feedback** puis **Manuel utilisateur** ou **FAQ**.

FIXATION DU VOLANT

Fixer le volant sur une table ou un bureau

1. Placez le volant sur une table ou autre surface plane.
2. Placez la vis de serrage **(11)** dans le système de fixation **(10)**, puis vissez l'ensemble (dans le sens inverse des aiguilles d'une montre) dans le gros pas de vis **(9)** situé sous le volant, jusqu'à ce que ce dernier soit parfaitement stable.

TOUJOURS

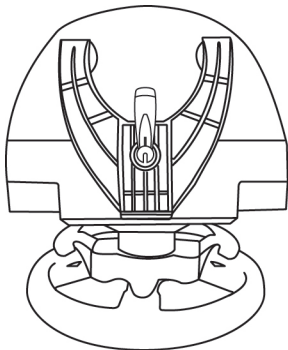

JAMAIS

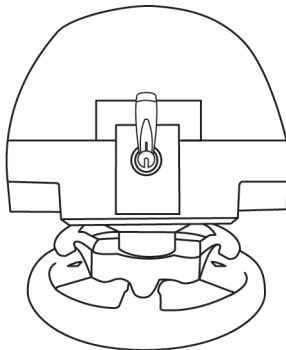

ATTENTION : Ne jamais visser la vis de serrage seule sans le système de fixation !
(au risque de détériorer le volant).

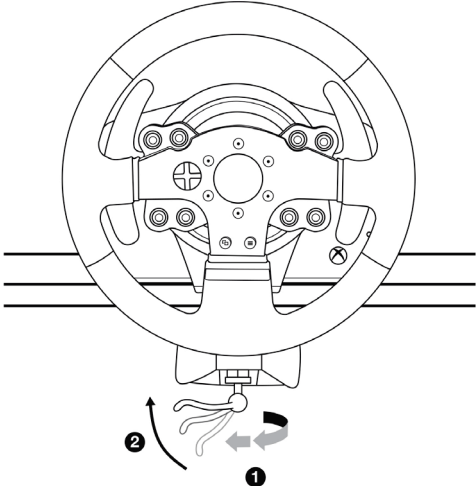
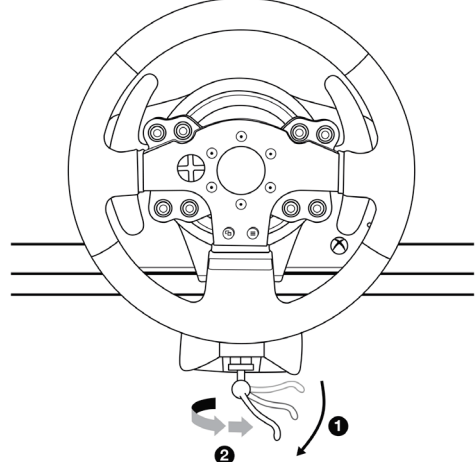
MONTAGE / DEMONTAGE	SENS
<p><u>Pour serrer :</u></p> <p>Vissez dans le sens inverse des aiguilles d'une montre</p>	
<p><u>Pour desserrer :</u></p> <p>Dévissez dans le sens des aiguilles d'une montre</p>	

Fixer le pédalier sur un cockpit

1. Fixez le pédalier à l'aide des petits pas de vis situés sous ce dernier.
2. Vissez 2 vis M6 (non fournies) dans la tablette du cockpit et dans les 2 petits pas de vis situés sous le pédalier.

Important : La longueur de ces 2 vis M6 ne doit pas dépasser l'épaisseur de votre support +10 mm pour ne pas endommager les composants internes au pédalier.

Plan d'implantation pour les cockpits disponible sur <https://support.thrustmaster.com>, (dans la rubrique Volants / TMX Force Feedback / Manuel utilisateur ou FAQ)

INSTALLATION SUR XBOX ONE / XBOX SERIES X|S

1. Reliez le pédalier à son connecteur (17) situé à l'arrière de la base du volant.
2. Reliez le câble d'alimentation à son connecteur (14) situé à l'arrière de la base du volant.
3. Reliez le câble d'alimentation sur une prise de courant ayant le même voltage.
4. Branchez le connecteur USB (15) du volant sur l'un des ports USB de la console.
5. Une fois votre console allumée, votre volant s'autocalibre de manière automatique.

Vous êtes maintenant prêt à jouer !

- La liste des jeux Xbox One / Xbox Series X|S compatibles avec le TMX Force Feedback est disponible ici :

***<https://support.thrustmaster.com> (dans la rubrique Volants / TMX Force Feedback).
Cette liste est régulièrement mise à jour.***

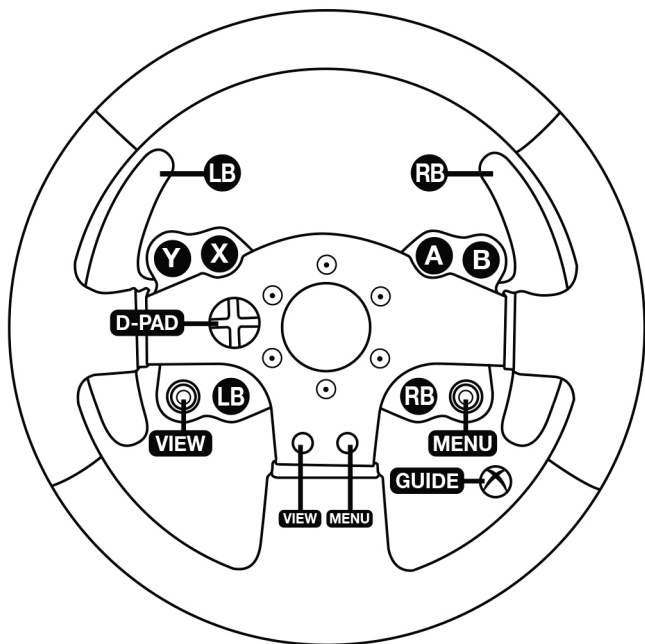

INSTALLATION SUR PC

1. Allez sur <https://support.thrustmaster.com> pour télécharger les pilotes et le logiciel Force Feedback pour PC. Cliquez sur PC / Volants / TMX Force Feedback, puis Pilotes.

2. Une fois le téléchargement terminé, lancez l'installation, puis suivez les instructions affichées à l'écran pour brancher le connecteur USB du volant sur votre PC et pour terminer l'installation.

3. Une fois l'installation terminée, cliquez sur Terminer et redémarrez votre ordinateur.

4. Sélectionnez Démarrer / Tous les programmes / Thrustmaster / FFB Racing Wheel / Panneau de configuration pour ouvrir la fenêtre Contrôleurs de jeu.

La fenêtre Contrôleurs de jeu affiche le nom du volant Thrustmaster TMX Racing Wheel avec l'état OK.

5. Cliquez sur Propriétés pour configurer votre volant dans le panneau de configuration du TMX :

- Onglet Test du périphérique : permet de tester et visualiser les boutons, la croix multidirectionnelle, les axes du volant et du pédalier, et d'ajuster l'angle de rotation du volant dans vos jeux PC.
- Onglet Tester les forces : permet de tester 12 effets de retour de force.
- Onglet Ajuster les forces : permet d'ajuster la puissance des effets de retour de force dans vos jeux PC.

Vous êtes maintenant prêt à jouer !

Remarques générales :

- Sur PC, pensez à toujours fermer complètement la fenêtre Contrôleurs de jeu en cliquant sur OK avant de lancer votre jeu.
- Sur PC, les réglages et ajustements effectués dans la fenêtre Contrôleurs de jeu ne seront sauvegardés que sur votre PC (et n'auront donc aucune incidence sur Xbox One / Xbox Series X|S).
- La version du firmware de votre volant apparaît en haut à droite dans les onglets du panneau de configuration TMX Force Feedback.

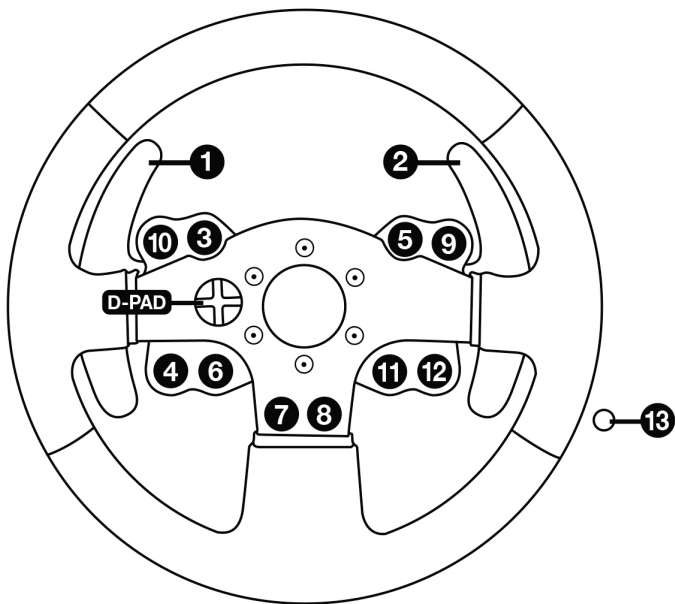

CALIBRAGE AUTOMATIQUE DU VOLANT ET DES PÉDALES

La roue du volant s'autocalibre de manière automatique une fois le volant relié au secteur et le connecteur USB connecté à la console Xbox One / Xbox Series X|S.

Cette opération entraîne des mouvements rapides du volant de gauche à droite sur 900° avant de s'immobiliser au centre.



ATTENTION :

**Lors des phases d'autocalibration de la roue du volant, ne jamais toucher au volant
(au risque de fausser la calibration ou de se blesser).**

CALIBRAGE AUTOMATIQUE DES PÉDALES

Ne jamais débrancher ou brancher le pédalier de la base du volant lorsque celui-ci est connecté à la console ni en cours de jeu (pour ne pas fausser la calibration)

= le pédalier doit toujours être branché avant de relier le volant à la console.

Une fois le volant autocalibré et le jeu lancé, les pédales se calibrent automatiquement après quelques pressions.



ATTENTION :

**Lors des phases d'autocalibration de la roue du volant et lorsque votre jeu se lance,
ne jamais appuyer sur les pédales
(au risque de fausser la calibration)**

Si votre volant et vos pédales ne fonctionnent pas correctement ou semblent mal calibrés :

Eteignez votre console ou votre PC, déconnectez entièrement votre volant, reconnectez tous les câbles (avec le câble d'alimentation secteur et le pédalier), redémarrez et relancez votre jeu.

BOUTON MODE ET SON VOYANT LUMINEUX (8)

Bouton MODE pour le pédalier

Le pédalier livré par défaut avec le TMX Force Feedback est de type 2 pédales.

Avec ce pédalier, la couleur du voyant lumineux doit toujours être rouge, sinon la pédale d'accélérateur ne fonctionnera pas.

Le TMX Force Feedback est également compatible avec des pédales Thrustmaster 3 pédales (*vendus séparément*) dont vous pouvez inverser électroniquement la pédale d'accélérateur et d'embrayage.

Pour ce faire, appuyez simplement sur le bouton MODE (8) pendant 2 secondes.

L'inversion ou non des pédales est alors instantanément enregistrée dans la mémoire interne du volant.

PEDALE D'ACCELERATEUR ET D'EMBAYAGE	Couleur du voyant lumineux MODE (8)
NORMALE	ROUGE
INVERSEE	VERT

Autres astuces pour le bouton MODE

Pour profiter d'autres astuces concernant le bouton MODE et son voyant lumineux, allez sur <https://support.thrustmaster.com>. Cliquez sur **Volants / TMX Force Feedback**, puis **Manuel utilisateur** ou **FAQ**.

AIDES & FAQ DIVERSES (non notifiées dans ce manuel)

Allez sur <https://support.thrustmaster.com>. Cliquez sur **Volants / TMX Force Feedback** puis **Manuel utilisateur** ou **FAQ**.

INFORMATIONS RELATIVES A LA GARANTIE AUX CONSOMMATEURS

Dans le monde entier, Guillemot Corporation S.A., ayant son siège social Place du Granier, B.P. 97143, 35571 Chantepie, France (ci-après « Guillemot ») garantit au consommateur que le présent produit Thrustmaster est exempt de défaut matériel et de vice de fabrication, et ce, pour une période de garantie qui correspond au délai pour tenter une action en conformité de ce produit. Dans les pays de l'Union Européenne, ce délai est de deux (2) ans à compter de la délivrance du produit Thrustmaster. Dans les autres pays, la durée de la période de garantie correspond au délai pour tenter une action en conformité du produit Thrustmaster selon la législation en vigueur dans le pays où le consommateur avait son domicile lors de l'achat du produit Thrustmaster (si une telle action en conformité n'existe pas dans ce pays alors la période de garantie est de un (1) an à compter de la date d'achat d'origine du produit Thrustmaster).

Si, au cours de la période de garantie, le produit semble défectueux, contactez immédiatement le Support Technique ou vous indiquera la procédure à suivre. Si le défaut est confirmé, le produit devra être retourné à son lieu d'achat (ou tout autre lieu indiqué par le Support Technique).

Dans le cadre de la garantie, le consommateur bénéficiera, au choix du Support Technique, d'un remplacement ou d'une remise en état de marche du produit défectueux. Si, pendant la période de garantie, le produit Thrustmaster fait l'objet d'une telle remise en état, toute période d'immobilisation d'au moins sept jours vient s'ajouter à la durée de la garantie qui restait à courir (cette période court à compter de la demande d'intervention du consommateur ou de la mise à disposition pour remise en état du produit en cause, si cette mise à disposition est postérieure à la demande d'intervention). Lorsque la loi applicable l'autorise, toute responsabilité de Guillemot et ses filiales (y compris pour les dommages indirects) se limite à la remise en état de marche ou au remplacement du produit Thrustmaster. Lorsque la loi applicable l'autorise, Guillemot exclut toutes garanties de qualité marchande ou d'adaptation à un usage particulier. Cette garantie ne s'appliquera pas : (1) si le produit a été modifié, ouvert, altéré, ou a subi des dommages résultant d'une utilisation inappropriée ou abusive, d'une négligence, d'un accident, de l'usure normale, ou de toute autre cause non liée à un défaut matériel ou à un vice de fabrication (y compris, mais non limitativement, une combinaison du produit Thrustmaster avec tout élément inadapté, notamment alimentations électriques, batteries, chargeurs, ou bus autres éléments non fournis par Guillemot pour ce produit) ; (2) si le produit a été utilisé en dehors du cadre privé, à des fins professionnelles ou commerciales (salles de jeu, formations, compétitions, par exemple). (3) en cas de non respect des instructions du Support Technique ; (4) aux logiciels, lesdits logiciels faisant l'objet d'une garantie spécifique ; (5) aux consommables (éléments à remplacer pendant la durée de vie du produit : piles, coussinets de casque audio, par exemple) ; (6) aux accessoires (câbles, étuis, housses, sacs, dragons, par exemple) ; (7) si le produit a été vendu aux enchères publiques.

Cette garantie n'est pas transférable.

Les droits légaux du consommateur au titre de la législation applicable dans son pays à la vente de biens de consommation ne sont pas affectés par la présente garantie. Par exemple, en France, indépendamment de la présente garantie, le vendeur reste tenu de la garantie légale de conformité mentionnée aux articles L. 217-4 à L.217-12 du code de la consommation et de celle relative aux défauts (vices cachés) de la chose vendue, dans les conditions prévues aux articles 1641 à 1648 et 2232 du code civil. La loi applicable (c'est-à-dire la loi française) impose de reproduire les extraits de la loi française suivants :

Article L. 217-4 du code de la consommation :

Le vendeur livre un bien conforme au contrat et répond des défauts de conformité existant lors de la délivrance. Il répond également des défauts de conformité résultant de l'emballage, des instructions de montage ou de l'installation lorsque celle-ci a été mise à sa charge par le contrat ou a été réalisée sous sa responsabilité.

Article L. 217-5 du code de la consommation :

Le bien est conforme au contrat :

1° S'il est propre à l'usage habituellement attendu d'un bien semblable et, le cas échéant :

- s'il correspond à la description donnée par le vendeur et possède les qualités que celui-ci a présentées à l'acheteur sous forme d'échantillon ou de modèle ;

- s'il présente les qualités qu'un acheteur peut légitimement attendre eu égard aux déclarations publiques faites par le vendeur, par le producteur ou par son représentant, notamment dans la publicité ou l'étiquetage ;

2° Ou s'il présente les caractéristiques définies d'un commun accord par les parties ou est propre à tout usage spécifiquement recherché par l'acheteur, porté à la connaissance du vendeur et que ce dernier a accepté.

Article L. 217-12 du code de la consommation :

L'action résultant du défaut de conformité se prescrit par deux ans à compter de la délivrance du bien.

Article L. 217-16 du code de la consommation :

Lorsque l'acheteur demande au vendeur, pendant le cours de la garantie commerciale qui lui a été consentie lors de l'acquisition ou de la réparation d'un bien meuble, une remise en état couverte par la garantie, toute période d'immobilisation d'au moins sept jours vient s'ajouter à la durée de la garantie qui restait à courir.

Cette période court à compter de la demande d'intervention de l'acheteur ou de la mise à disposition pour réparation du bien en cause, si cette mise à disposition est postérieure à la demande d'intervention.

Article L. 1641 du code civil :

Le vendeur est tenu de la garantie à raison des défauts cachés de la chose vendue qui la rendent impropre à l'usage auquel on la destine, ou qui diminuent tellement cet usage que l'acheteur ne l'aurait pas acquise, ou n'en aurait dû en acquiescer, s'il les avait connus.

Article L. 1648 alinéa 1^{er} du code civil :

L'action résultant des vices rédhibitoires doit être intentée par l'acquéreur dans un délai de deux ans à compter de la découverte du vice.

Stipulations additionnelles à la garantie

Pendant la période de garantie, Guillemot ne fournira, en principe, pas de pièce détachée car le Support Technique est seul habilité tant à ouvrir qu'à remettre en état tout produit Thrustmaster (à l'exception des remises en état que le Support Technique demanderait, par instructions écrites, au consommateur d'effectuer -par exemple en raison de la simplicité et de l'absence de confidentialité du processus de remise en état-, en lui fournissant, le cas échéant, la ou les pièces détachées nécessaires).

Compte tenu de ses cycles d'innovation et pour préserver ses savoir-faire et secrets, Guillemot ne fournira, en principe, ni notice de remise en état, ni pièce détachée pour tout produit Thrustmaster dont la période de garantie est expirée.

Aux États-Unis d'Amérique et au Canada, la présente garantie est limitée au mécanisme interne et au boîtier externe du produit. En aucun cas, Guillemot ou ses sociétés affiliées ne sauraient être tenues responsables envers quiconque de tous dommages indirects ou dommages accessoires résultant du non-respect des garanties expresses ou implicites. Certains États/Provinces n'autorisent pas la limitation sur la durée d'une garantie implicite, ou l'exclusion ou la limitation de responsabilité pour les dommages indirects ou accessoires, de sorte que les limitations ou exclusions ci-dessus peuvent ne pas vous être applicables. Cette garantie vous confère des droits spécifiques ; vous pouvez également bénéficier d'autres droits qui peuvent différer d'un État/Province à l'autre.

Responsabilité

Lorsque la loi applicable l'autorise, Guillemot Corporation S.A. (ci-après « Guillemot ») et ses filiales excluent toute responsabilité pour bus dommages causés par un ou plusieurs des faits suivants: (1) le produit a été modifié, ouvert, altéré, (2) l'irrespect des instructions de montage, (3) l'utilisation inappropriée ou abusive, la négligence, l'accident (un choc, par exemple), (4) l'usage normale du produit, (5) l'utilisation du produit en dehors du cadre privé, à des fins professionnelles ou commerciales (salles de jeu, formations, compétitions, par exemple). Lorsque la loi applicable l'autorise, Guillemot et ses filiales excluent toute responsabilité pour tout dommage dont la cause n'est pas liée à un défaut matériel ou à un vice de fabrication du produit (y compris, mais non limitativement, tout dommage causé directement ou indirectement par tout logiciel, ou par une combinaison du produit Thrustmaster avec tout élément inadapté, notamment alimentations électriques, batteries, chargeurs, ou tous autres éléments non-fournis par Guillemot pour ce produit).

THRUSTMASTER®

SUPPORT TECHNIQUE

<https://support.thrustmaster.com>



COPYRIGHT

© 2020 Guillemot Corporation S.A. Tous droits réservés. Thrustmaster® est une marque déposée de Guillemot Corporation S.A. Toutes les autres marques sont la propriété de leurs propriétaires respectifs. Illustrations non contractuelles. Le contenu, la conception et les spécifications sont susceptibles de changer sans préavis et de varier selon les pays. Fabriqué en Chine.

RECOMMANDATION RELATIVE A LA PROTECTION DE L'ENVIRONNEMENT



* Dans l'Union Européenne : En fin de vie, ce produit ne doit pas être éliminé avec les déchets ménagers normaux mais déposé à un point de collecte des déchets d'équipements électriques et électroniques en vue de son recyclage.

Ceci est confirmé par le symbole figurant sur le produit, le manuel utilisateur ou l'emballage.

En fonction de leurs caractéristiques, les matériaux peuvent être recyclés. Par le recyclage et par les autres formes de valorisation des déchets d'équipements électriques et électroniques, vous contribuez de manière significative à la protection de l'environnement. Veuillez consulter les autorités locales qui vous indiqueront le point de collecte concerné.

Dans les autres pays : Veuillez vous reporter aux législations locales relatives au recyclage des équipements électriques et électroniques.

Informations à conserver. Les couleurs et décorations peuvent varier.

Il est recommandé de retirer les attaches en plastique et les adhésifs avant d'utiliser le produit.

www.thrustmaster.com

**Applicable à l'UE et la Turquie uniquement*



TMX

FORCE FEEDBACK

FÜR XBOX ONE, XBOX SERIES X|S UND PC

Benutzerhandbuch

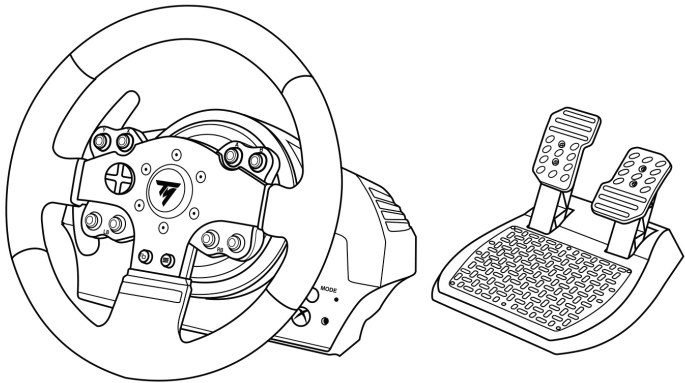

ACHTUNG!

Um sicher zu stellen, daß Ihr TMX Rennlenkrad mit Spielen für Xbox One, Xbox Series X|S oder PC korrekt funktioniert, ist es eventuell erforderlich die automatischen Aktualisierungen für das Spiel zu installieren.
(verfügbar, wenn Ihre Konsole oder Ihr PC mit dem Internet verbunden ist.)

TECHNISCHE SPEZIFIKATIONEN

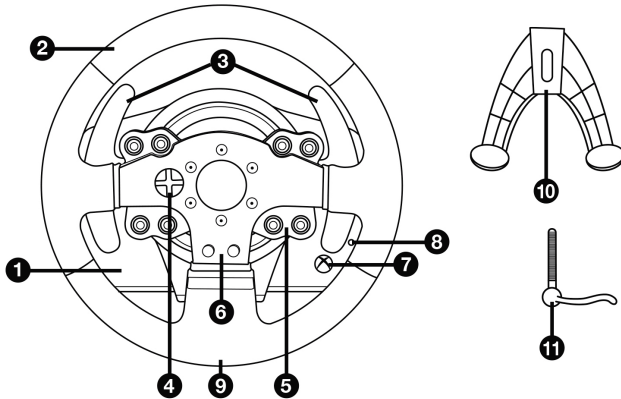

- | | | | |
|---|---|----|---|
| 1 | TMX Basis | 7 | Xbox Guide Button + Weiße Leuchtanzeige |
| 2 | Lenkkranz | 8 | MODE Button + Rot/Grün Leuchtanzeige |
| 3 | 2 sequenzielle Schaltwippen (Hoch & Runter) | 9 | Großes Schraubgewinde (für Befestigungs-System und Feststellschraube) |
| 4 | Multidirektionales D-Pad | 10 | Befestigungssystem |
| 5 | Actionbuttons | 11 | Metallene Feststellschraube |
| 6 | Actionbuttons | | |

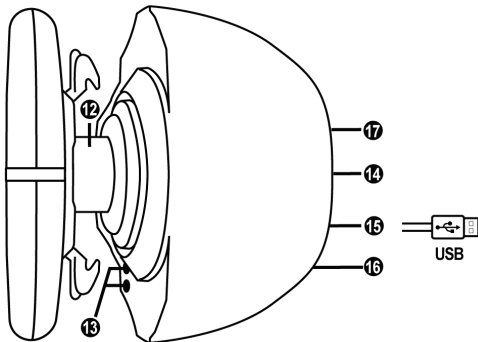

- | | | | |
|----|--|----|--|
| 12 | Steuerachse | 15 | USB-Kabel und Stecker des Rennlenkrads |
| 13 | Xbox Guide Button + Weiße Leuchtanzeige | 16 | Getriebe-Anschluss
(Getriebe wird separat erhältlich) |
| 14 | Netzkabel
oder Stromanschluss
(Von Land zu Land unterschiedlich) | 17 | Pedalset-Anschluss |

WARNHINWEISE

Bevor Sie dieses Produkt benutzen, lesen Sie bitte diese Dokumentation sorgfältig durch und bewahren Sie diese sicher auf, falls Sie später etwas nachlesen müssen.



Warnung – elektrischer Schlag

- * Lagern Sie das Produkt an einem trockenen Ort und setzen Sie es weder Staub noch direktem Sonnenlicht aus.
- * Verdrehen Sie keine Kabel oder ziehen direkt an deren Steckern.
- * Schütten Sie keine Flüssigkeiten auf das Produkt oder dessen Anschlüsse.
- * Schließen Sie das Produkt nicht kurz.
- * Zerlegen Sie das Produkt niemals, werfen es ins Feuer oder setzen es hohen Temperaturen aus.
- * Nutzen Sie kein anderes Stromkabel als das mitgelieferte.
- * Nutzen Sie das Stromkabel nicht, wenn dieses oder dessen Stecker brüchig oder beschädigt ist.
- * Stellen Sie sicher, daß das Netzkabel richtig in die Steckdose gesteckt wurde und korrekt mit dem rückwärtigen Anschluss an der Rennlenkadbasis verbunden ist.
- * Öffnen Sie niemals das Rennlenkrad. Es befinden sich keine vom Benutzer austauschbaren Teile im Innern. Jedwede Reparaturen müssen von einer vom Hersteller angegebenen Werkstatt oder einem qualifizierten Techniker ausgeführt werden.
- * Nutzen Sie ausschließlich vom Hersteller empfohlene Befestigungssysteme/Accessoires.
- * Falls der Lenker sich ungewöhnlich verhält (seltsame Geräusche, Hitze oder Gerüche abgibt), stoppen Sie sofort dessen Benutzung, trennen das Stromkabel vom Netz und ziehen alle anderen Kabel ab.
- * Sollten Sie den Lenker für eine längere Zeit nicht benutzen, trennen Sie diesen vom Stromnetz.
- * Verwenden Sie ausschließlich nur das Netzteil, mit dem Ihr Lenkrad ausgestattet wurde (im Falle einer externen Stromversorgung).
- * Die Steckdose sollte sich in der Nähe des Rennlenkads befinden und leicht zugänglich sein.



Lüftungsschlitze

Achten Sie darauf keine der Lüftungsschlitze an der Lenkerbasis zu verdecken. Für eine optimale Belüftung beachten Sie bitte die folgenden Hinweise:

- * Stellen Sie die Basis mindestens 10 cm entfernt von Wänden auf.
- * Stellen Sie die Basis nicht in engen Zwischenräumen auf.
- * Decken Sie die Basis niemals ab.
- * Vermeiden Sie auf jeden Fall Staubbildung an den Lüftungsschlitzen.



**Benutzen Sie aus Sicherheitsgründen das Pedalset niemals barfuß oder in Socken.
THRUSTMASTER ® ÜBERNIMMT KEINERLEI HAFTUNG BEI VERLETZUNGEN DURCH
EINSATZ DES PEDALSETS OHNE SCHUHE.**



Warnung - Verletzungen durch Force Feedback und wiederholte Bewegungen

Spielen mit einem Force-Feedback-Lenkrad kann Muskel- oder Gelenkschmerzen verursachen. Um Probleme zu vermeiden:

- * Vermeiden Sie längere Spielzeiten.
- * Pausieren Sie für 10 bis 15 Minuten nach einer Stunde Spiel.
- * Wenn Sie irgendeine Müdigkeit oder Schmerzen in den Händen, Handgelenken, Armen, Beinen oder Füßen fühlen, unterbrechen Sie das Spiel und ruhen für ein paar Stunden, bevor Sie wieder zu spielen beginnen.



**Achtung – Verletzungen durch Force Feedback und wiederholte Bewegungen
(Fortsetzung)**

- * Wenn Sie wieder zu spielen beginnen und die oben beschriebenen Symptome oder Schmerzen weiterbestehen, unterbrechen Sie das Spiel und konsultieren Sie Ihren Arzt.
- * Außerhalb der Reichweite von Kindern aufbewahren.
- * Lassen Sie immer beide Hände während des Spielens am Lenkrad positioniert, ohne dieses völlig loszulassen.
- * Plazieren Sie Ihre Hände oder Finger während des Spielens niemals unter die Pedale oder in deren Nähe.
- * Stecken Sie weder Ihren Arm noch Ihre Hand während der Kalibrierung oder im Spiel durch die Speichen des Lenkkranzes.
- * Überprüfen Sie den festen Sitz der Lenkerbasis entsprechend der Anleitungen dieses Handbuchs.

SCHWERES PRODUKT



Produkt nur für den Gebrauch von Personen
über 14 Jahre oder älter



Lassen Sie das Produkt niemals auf sich
oder andere fallen!

IMMER



NIE



NIE





Achtung – Quetschgefahr am Pedalset während des Spielens

- * Bewahren Sie das Pedalset außerhalb der Reichweite von Kindern auf.
- * Bringen Sie während des Spielens niemals Ihre Finger auf oder in die Nähe der Seiten der Pedale.
- * Bringen Sie während des Spielens niemals Ihre Finger auf oder in die Nähe der Pedalrückseite.
- * Bringen Sie während des Spielens niemals Ihre Finger auf oder in die Nähe der Pedalvorderseite.



Achtung – Quetschgefahr am Pedalset nach dem Spielen

- * Bewahren Sie das Pedalset sicher außerhalb der Reichweite von Kindern auf.

AKTUALISIEREN DER FIRMWARE IHRES RENNLENKRADS

Die in Ihrer Rennlenkradbasis enthaltene Firmware kann durch eine produktverbesserte und aktuellere Firmware aktualisiert werden.

Um die aktuelle Version der Firmware Ihres Rennlenkrads anzuzeigen und ob eine Aktualisierung eventuell verfügbar ist, rufen Sie auf Ihrem PC die Website <https://support.thrustmaster.com> auf. Klicken Sie bitte auf **Lenkräder / TMX Force Feedback**. Wählen Sie dann **Firmware** und folgen der Anleitung, die die Prozedur zum Herunterladen und zur Installation beschreibt.

EINSTELLEN DER PEDALNEIGUNG

Die Pedalneigung ist verstellbar.

Die Einstellinstruktionen für jedes Pedal sind auf der Website <https://support.thrustmaster.com> erhältlich. Dann klicken Sie auf **Lenkräder / TMX Force Feedback** und wählen dann **Benutzerhandbuch**.

BEFESTIGEN DES RENNLENKRADS

Befestigen Sie das Rennlenkrad auf einem Tisch oder einen Schreibtisch

1. Platzieren Sie den Lenker auf einem Tisch oder einer anderen waagerechten, ebenen und stabilen Oberfläche.
2. Stecken Sie die Befestigungsschraube (11) in das Befestigungssystem (10). Ziehen Sie dann die Schraube entgegen dem Uhrzeigersinn im Schraubgewinde (9) unterhalb des Geräts, bis der Lenker sicher und perfekt stabil auf der Oberfläche montiert ist.

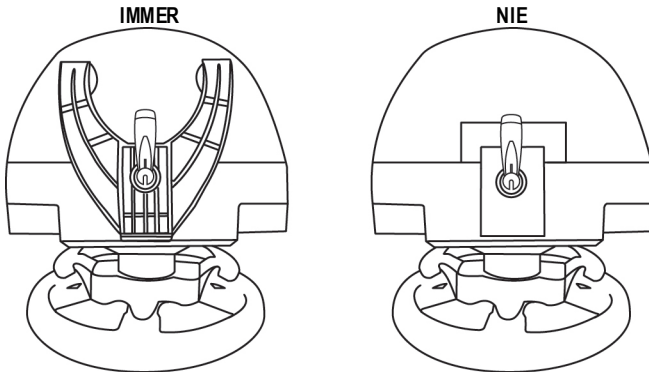

ACHTUNG: Ziehen Sie die Schraube niemals ohne das Befestigungssystem fest!
(Dies könnte Ihr Rennlenkrad beschädigen).

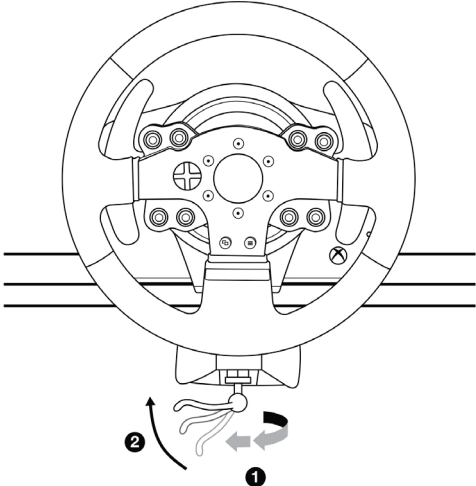
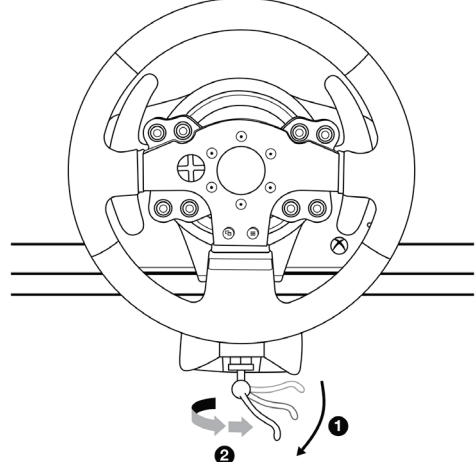
MONTAGE / ABMONTIEREN	RICHTUNG
<p>Montieren:</p> <p><i>Drehen der Schraube entgegen dem Uhrzeigersinn</i></p>	
<p>Abmontieren:</p> <p><i>Drehen der Schraube im Uhrzeigersinn</i></p>	

Montage des Pedalsets in ein Cockpit

1. Montieren Sie das Pedal-Set mittels der darunter liegenden, kleinen Gewindebohrungen.
2. Drehen Sie zwei M6 Schrauben (nicht enthalten) durch die Cockpit-Ablage und führen diese in die beiden kleinen Schraubgewinde unterhalb des Pedalsets.

***Achtung:** Die Länge der beiden M6 Schrauben sollte die Dicke der Ablage plus zusätzlich 10 mm nicht überschreiten. Längere Schrauben könnten die internen Komponenten des Pedalsets beschädigen.*

Layout-Diagramme für Cockpits (zur Positionierung der Rennlenkradbasis und/oder des Pedalsets) stehen auf <https://support.thrustmaster.com> zur Verfügung; Dann klicken Sie auf **Lenkräder / TMX Force Feedback** und wählen dann **Benutzerhandbuch** oder **FAQ** aus.

MONTAGE DES RENNLENKRADS AN DER XBOX ONE / XBOX SERIES X|S

1. Verbinden Sie das Pedalset mit dem Anschluss **(17)** auf der Rückseite der Rennlenkradbasis.
2. Verbinden Sie das Netzkabel mit dem Anschluss **(14)** auf der Rückseite der Rennlenkradbasis.
3. Stecken Sie das Netzkabel in eine Steckdose mit der richtigen Spannung.
4. Stecken Sie den USB-Stecker des Rennlenkrads **(15)** in einen der USB-Anschlüsse an dem System.
5. Nachdem Ihr System eingeschaltet wurde, kalibriert sich Ihr Rennlenkrad automatisch selbst.

Sie können nun an den Start gehen und Ihr Rennen bestreiten!

- Eine Liste der mit dem TMX Force Feedback kompatiblen Spiele für Xbox One / Xbox Series X|S ist verfügbar auf:

<https://support.thrustmaster.com> (in der Sektion **Lenkräder / TMX Force Feedback**). Diese Liste wird **regelmäßig aktualisiert**.

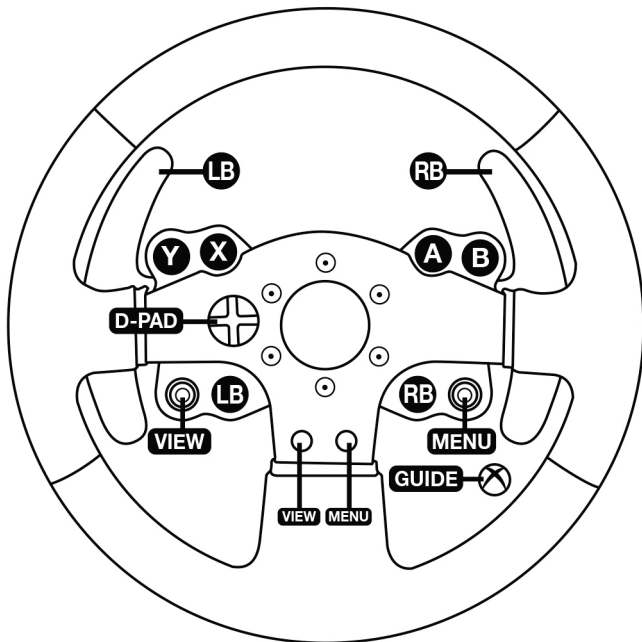

EINRICHTEN DES RENNLENKRADS FÜR DEN PC

1. Gehen Sie auf <https://support.thrustmaster.com> zum Herunterladen der Treiber und der Force Feedback Software für PC. Dazu klicken Sie auf Lenkräder / TMX Force Feedback und wählen dann Treiber aus.

2. Nach dem Herunterladen starten Sie die Installation und folgen den Anweisungen auf dem Bildschirm, um den USB-Stecker des Lenkers an einen freien USB-Anschluß des Computers anzuschließen und die Installation zu komplettieren.

3. Nach Beenden der Installation klicken Sie auf Beenden und starten Ihren Computer neu.

4. Wählen Sie Start / Alle Programme / Thrustmaster / FFB Racing Wheel / Control Panel, um das Fenster für den Game-Controller zu öffnen.

In diesem Fenster wird der Name des Rennlenkrads – Thrustmaster TMX Racing Wheel – mit einem OK-Status angezeigt.

5. Klicken Sie auf Eigenschaften, um Ihr Lenkrad mittels der TMX Steuerkonsole zu konfigurieren:

- Tabulator „Test Eingabe“: Ermöglicht das Testen und Beobachten der Actionbuttons, der Richtungsbuttons, des Lenkers sowie der Pedalachsen und das Einstellen des Rotationswinkels des Lenkrades bei Ihren PC-Spielen.
- Tabulator „Test Forces“: Ermöglicht das Testen der 12 Force-Feedback-Effekte.
- Tabulator „Verstärkungseinstellungen“: Ermöglicht das Einstellen der Stärke der Force-Feedback-Effekte in Ihren PC-Spielen.

Sie sind nun spielbereit!

Allgemeine Hinweise:

- Bevor Sie Ihr Spiel starten, klicken Sie auf OK, um das Game-Controller Fenster zu schließen.
- Alle Einstellungen, die Sie im Game-Controller Fenster vorgenommen haben, werden auf Ihrem Computer gespeichert (und haben somit keinen Einfluss auf der Xbox One / Xbox Series X|S).
- Die Firmwareversion Ihres Lenkers wird in der oberen rechten Ecke neben den Tabulatoren in der Steuerkonsole für den TMX Force Feedback angezeigt.

BELEGUNG (MAPPING) AUF DEM PC

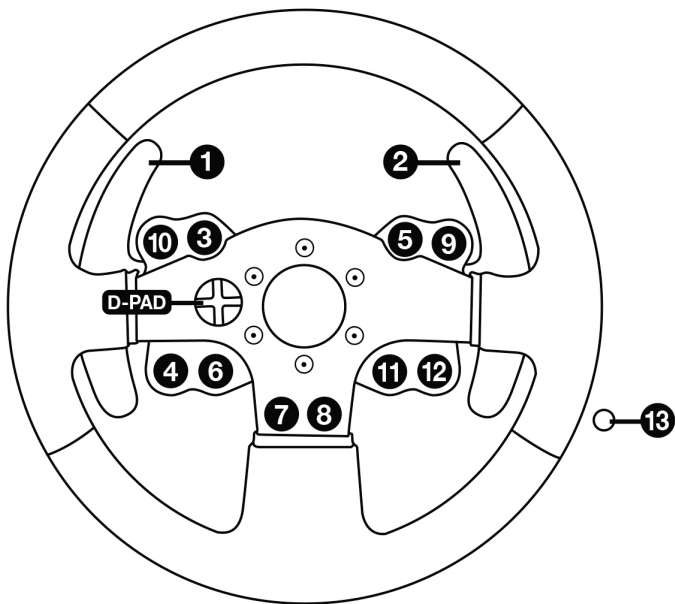

EN

FR

DE

NL

IT

ES

PT

RU

CS

TR

PL

日本語

繁體中文

한국어

العربية

AUTOMATISCHE RENNLENKRAD- UND PEDALSET-KALIBRIERUNG

Das Rennlenkrad kalibriert sich automatisch selbst beim Anschluss desselben an die Stromversorgung und den USB-Anschluss an die Xbox One / Xbox Series X|S.

Während dieser Phase dreht sich der Lenkkranz schnell nach rechts und links und deckt dabei einen Rotationswinkel von 90° ab. Danach stoppt der Lenkkranz in der mittigen Position.



WARNUNG:

**Berühren Sie das Rennlenkrad niemals während der Kalibrierungsphase
(Dies kann zu Kalibrierungsfehlern und/oder Verletzungen führen.)**

AUTOMATISCHE KALIBRIERUNG DES PEDALSETS

Verbinden/Trennen Sie das Pedalset niemals mit/von der Rennlenkradbasis, wenn diese mit dem System verbunden ist oder während eines Spiels. Dies kann zu Kalibrierungsfehlern führen. Schließen Sie das Pedalset ausschließlich nur an das Rennlenkrad an, bevor dieser an das System angeschlossen ist. Nach der Selbstkalibrierung des Lenkers und nach dem Spielstart werden die Pedale nach mehrmaligem Niederdrücken automatisch kalibriert.



WARNUNG:

**Betätigen Sie die Pedale niemals während der Selbstkalibrierung des Lenkers oder während ein Spiel geladen wird!!
(Dies kann zu Kalibrierungsfehlern führen.)**

Falls Ihr Rennlenkrad und/oder das Pedalset nicht ordnungsgemäß funktionieren oder die Kalibrierung nicht korrekt zu sein scheint:

Schalten Sie Ihr System (Konsole oder PC) aus. Trennen Sie das Rennlenkrad komplett von dem System. Schließen Sie die Kabel (auch Netz- und Pedalset-Kabel) erneut an. Starten Sie dann Ihr System und das Spiel neu.

MODE-BUTTON UND LEUCHTANZEIGE (8)

MODE-Button für das Pedalset

Das inklusive Pedalset des TMX Force Feedback hat 2 Pedale.

Sollten Sie dieses Pedalset nutzen, vergewissern Sie sich, daß die Leuchtanzeige rot anzeigt. Andernfalls funktioniert das Gaspedal nicht korrekt.

Das TMX Force Feedback ist kompatibel mit Thrustmasters Pedalsets, die 3 Pedale aufweisen (*separat erhältlich*). Diese versetzen Sie in die Lage die Gas- und Kupplungspedale elektronisch zu vertauschen.

Um dies zu bewerkstelligen, drücken Sie einfach den MODE-Button (8) für 2 Sekunden.

Der interne Speicher des Rennlenkrads speichert, ob die Pedale vertauscht wurden oder nicht.

GAS- UND KUPPLUNGSPEDALE	Farbe der MODE Leuchtanzeige (6)
NORMAL	ROT
VERTAUSCHT	GRÜN

Andere Hinweise für den MODE-Button

Um mehr über den MODE-Button und die Leuchtanzeige zu erfahren, besuchen Sie bitte die Website <https://support.thrustmaster.com>. Dann klicken Sie auf **Lenkräder / TMX Force Feedback** und wählen dann **Benutzerhandbuch** oder **FAQ** aus.

HILFE UND HÄUFIG GESTELLTE FRAGEN (in diesem Handbuch nicht enthalten)

Gehen Sie bitte auf <https://support.thrustmaster.com>. Dann klicken Sie auf **Lenkräder / TMX Force Feedback** und wählen dann **Benutzerhandbuch** oder **FAQ** aus.

EN

FR

DE

NL

IT

ES

PT

RU

CS

TR

PL

日本語

繁體中文

한국어

العربية

Kunden-Garantie-Information

Guillemot Corporation S.A. mit Hauptsitz in Place du Granier, B.P. 97143, 35571 Chantepie, France (fortfolgend "Guillemot") garantiert Kunden weltweit, daß dieses Thrustmaster Produkt frei von Mängeln in Material und Verarbeitung für eine Gewährleistungsfrist ist, die mit der Frist für eine Mängelrüge bezüglich des Produktes übereinstimmt. In den Ländern der Europäischen Union entspricht diese einem Zeitraum von zwei (2) Jahren ab Kaufdatum des Thrustmaster Produktes. In anderen Ländern entspricht die Gewährleistungsfrist der zeitlichen Begrenzung für eine Mängelrüge bezüglich des Thrustmaster Produktes in Übereinstimmung mit anwendbarem Recht des Landes, in dem der Kunde zum Zeitpunkt des Erwerbs eines Thrustmaster Produktes wohnhaft ist. Sollte eine entsprechende Regelung in dem entsprechenden Land nicht existieren, umfasst die Gewährleistungspflicht einen Zeitraum von einem (1) Jahr ab dem originären Kaufdatum des Thrustmaster Produktes.

Sollten bei dem Produkt innerhalb der Gewährleistungsfrist Defekte auftreten, kontaktieren Sie unverzüglich den technischen Kundendienst, der die weitere Vorgehensweise anzeigt. Wurde der Defekt bestätigt, muß das Produkt an die Verkaufsstelle (oder an eine andere Stelle, je nach Maßgabe des technischen Kundendienstes) retourniert werden.

Im Rahmen dieser Garantie sollte das defekte Produkt des Kunden, je nach Entscheidung des technischen Kundendienstes, entweder ausgetauscht oder repariert werden. Sollte während der Garantiezeit das Thrustmaster Produkt einer derartigen Instandsetzung unterliegen und das Produkt während eines Zeitraums von mindestens sieben (7) Tagen nicht benutzbar sein, wird diese Zeit der restlichen Garantiezeit hinzugefügt. Diese Frist läuft ab dem Zeitpunkt, an dem der Wunsch des Verbrauchers bezüglich einer Intervention vorliegt oder ab dem Tag, an dem das fragliche Produkt zur Instandsetzung zur Verfügung steht, falls das Datum, an dem das Produkt zur Instandsetzung zur Verfügung steht, dem Datum des Antrags auf Intervention nachfolgt. Wenn nach geltendem Recht zulässig, beschränkt sich die volle Haftung von Guillemot und ihrer Tochtergesellschaften auf die Reparatur oder den Austausch des Thrustmaster Produktes (inklusive Folgeschäden). Wenn nach geltendem Recht zulässig, lehnt Guillemot alle Gewährleistungen der Marktgängigkeit oder Eignung für einen bestimmten Zweck ab.

Der Gewährleistungsanspruch verfällt: (1) Falls das Produkt modifiziert, geöffnet, verändert oder ein Schaden durch unsachgemäßen oder missbräuchlichen Gebrauch hervorgerufen wurde, sowie durch Fahrlässigkeit, einen Unfall, Verschleiß oder irgendeinem anderen Grund – aber nicht durch Material- oder Herstellungsfehler (einschließlich, aber nicht beschränkt auf, die Kombination der Thrustmaster Produkte mit ungeeigneten Elementen, insbesondere Netzteile, Akkus, Ladegeräte, oder andere Elemente, die von Guillemot für dieses Produkt nicht mitgeliefert wurden); (2) Falls das Produkt für eine andere Nutzung als zum privaten Hausgebrauch, einschließlich für professionelle oder kommerzielle Zwecke (z. B. Spielhallen, Training, Wettkämpfe) verwendet wird; (3) Im Falle der Nichteinhaltung der durch den technischen Support erteilten Anweisungen; (4) Durch Software. Die besagte Software ist Gegenstand einer speziellen Garantie; (5) Bei Verbrauchsmaterialien (Elemente, die während der Produktlebensdauer ausgetauscht werden, wie z. B. Einwegbatterien, Ohrpolster für ein Audioheadset oder für Kopfhörer); (6) Bei Accessoires (z. B. Kabel, Etuis, Taschen, Beutel, Handgelenk-Riemen); (7) Falls das Produkt in einer öffentlichen Versteigerung verkauft wurde. Diese Garantie ist nicht übertragbar.

Die Rechte des Kunden in Übereinstimmung mit anwendbarem Recht bezüglich des Verkaufs auf Konsumgüter im Land der/der Kunden/Kundin wird durch diese Garantie nicht beeinträchtigt.

Zusätzliche Gewährleistungsbestimmungen

Während der Garantiezeit bietet Guillemot grundsätzlich keine Ersatzteile an, da der technische Kundendienst der einzige autorisierte Partner zum Öffnen und/oder Instandsetzen jedweden Thrustmaster-Produkts ist (mit Ausnahme von irgendwelchen Instandsetzungsprozeduren, die der Kunde nach Maßgabe des technischen Kundendienstes und durch schriftliche Instruktionen sowie der Zurverfügungstellung des/der eventuell erforderlichen Ersatzteil(s)(e) selbst in der Lage ist durchzuführen – zum Beispiel aufgrund der Einfachheit und einer nicht erforderlichen Geheimhaltung des Instandsetzungsverfahrens).

Aufgrund seiner Innovationszyklen und um sein Know-how und seine Geschäftsgeheimnisse zu schützen, bietet Guillemot grundsätzlich keine Instandsetzungs-Benachrichtigung oder Ersatzteile für alle Thrustmaster Produkte an, deren Garantiezeit abgelaufen ist.

Haftung

Wenn nach dem anwendbaren Recht zulässig, lehnen Guillemot Corporation S.A. (fortfolgend "Guillemot") und ihre Tochtergesellschaften jegliche Haftung für Schäden, die auf eine oder mehrere der folgenden Ursachen zurückzuführen sind, ab: (1) das Produkt wurde modifiziert, geöffnet oder geändert; (2) Nichtbefolgung der Montageanleitung; (3) unangebrachte Nutzung, Fahrlässigkeit, Unfall (z. B. ein Aufprall); (4) normalem Verschleiß; (5) Die Verwendung des Produkts für jedwede andere Nutzung als zum privaten Hausgebrauch, einschließlich professionelle oder kommerzielle Zwecke (z. B. Spielhallen, Training, Wettkämpfe). Wenn nach anwendbarem Recht zulässig, lehnen Guillemot und seine Niederlassungen jegliche Haftung für Schäden, die nicht auf einen Material- oder Herstellungsfehler in Bezug auf das Produkt beruhen (einschließlich, aber nicht beschränkt auf, etwaige Schäden, die direkt oder indirekt durch Software oder durch die Kombination der Thrustmaster Produkte mit ungeeigneten Elementen, insbesondere Netzteile, Akkus, Ladegeräte, oder andere Elemente, die von Guillemot für dieses Produkt nicht geliefert wurden), ab.

THRUSTMASTER®

TECHNISCHER SUPPORT

<https://support.thrustmaster.com>



COPYRIGHT

© Guillemot Corporation S.A. 2020. Alle Rechte vorbehalten. Thrustmaster® ist ein eingetragenes Warenzeichen der Guillemot Corporation S.A. Alle anderen Handelsmarken sind im Besitz Ihrer jeweiligen Eigentümer. Illustrationen nicht verbindlich. Inhalte, Design und Spezifikationen können ohne vorherige Ankündigung geändert werden und können von Land zu Land unterschiedlich sein. Hergestellt in China.

Hinweise zum Umweltschutz



* In der Europäischen Union: Dieses Produkt darf nach Ende seiner Lebensdauer nicht über den Hausmüll entsorgt werden, sondern muss an einem Sammelpunkt für das Recycling von elektrischen und elektronischen Geräten abgegeben werden.

Das Symbol auf dem Produkt, der Gebrauchsanleitung oder der Verpackung weist darauf hin.

Die Werkstoffe sind gemäß ihrer Kennzeichnung wiederverwertbar. Mit der Wiederverwertung, der stofflichen Verwertung oder anderen Formen von Altgeräten leisten Sie einen wichtigen Beitrag zum Schutz unserer Umwelt. Bitte erfragen Sie bei der Gemeindeverwaltung die zuständige Entsorgungsstelle.

Für alle anderen Länder: Bitte beachten Sie die lokalen Entsorgungsrichtlinien/-Gesetze bezüglich elektrischen und elektronischen Equipments.

Wichtige Informationen. Die Farben und Verzierungen können abweichen.
Plastikhalterungen und Aufkleber bitte vor der Nutzung des Produktes entfernen.

www.thrustmaster.com

** Nur in der EU und der Türkei anwendbar*



TMX

FORCE FEEDBACK

VOOR XBOX ONE, XBOX SERIES X|S EN PC

Handleiding

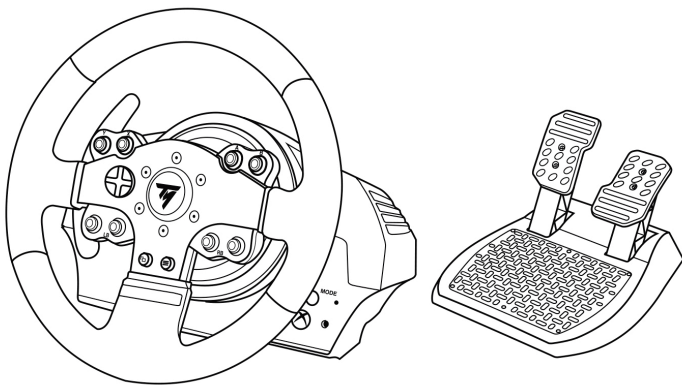

WAARSCHUWING:

Om er zeker van te zijn dat het TMX-racestuur correct werkt met games voor de Xbox One, Xbox Series X|S en pc, moet u mogelijk de automatische updates voor de games installeren
(beschikbaar wanneer het systeem met internet is verbonden).

TECHNISCHE SPECIFICATIES

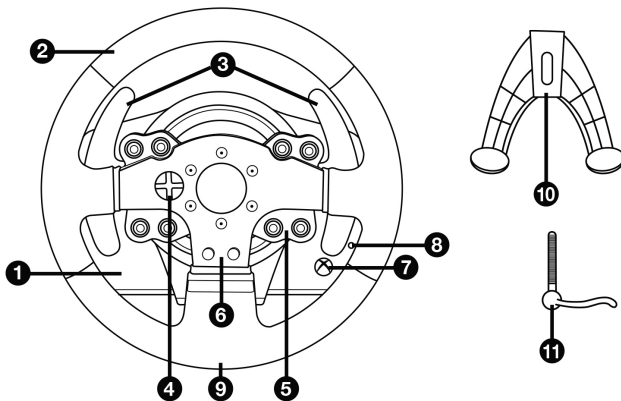

- | | | | |
|---|---|----|---|
| 1 | TMX-voet | 7 | Xbox Guide-knop + Witte indicator |
| 2 | Stuur | 8 | MODE-knop + rood/groen-indicator |
| 3 | 2 sequentiële schakelflippers (Up & Down) | 9 | Groot schroefgat (voor bevestigingssysteem en -schroef) |
| 4 | Multidirectionele D-Pad | 10 | Bevestigingssysteem |
| 5 | Actieknoppen | 11 | Metalen bevestigingsschroef |
| 6 | Actieknoppen | | |

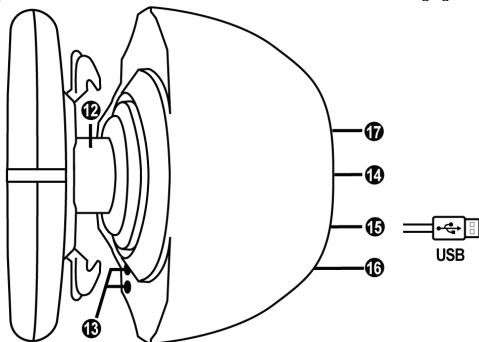

- | | | | |
|----|--|----|---|
| 12 | Stuuras | 15 | USB-kabel en -connector voor racestuur |
| 13 | Xbox Guide-knop + Witte indicator | 16 | Connector voor versnellingsbak
(<i>versnellingsbak wordt apart verkocht</i>) |
| 14 | Voedingskabel of connector voor netstroom
(<i>kan per land verschillen</i>) | 17 | Connector voor pedaalset |

WAARSCHUWINGEN

Lees, voordat u dit product gebruikt, deze handleiding zorgvuldig door en bewaar hem om eventueel op een later tijdstip te kunnen raadplegen.



Waarschuwing –Elektrische schok

- * Berg dit product op een droge plek op, uit de zon en stofvrij.
- * Trek nooit te hard aan een kabel of connector en zorg dat er geen knikken in kabels komen.
- * Mors geen vloeistoffen op het product of op een connector.
- * Veroorzaak geen kortsluiting.
- * Haal het product nooit uit elkaar, gooi het niet in het vuur en stel het niet bloot aan hoge temperaturen.
- * Gebruik geen andere netstroomkabel dan de kabel meegeleverd bij het racestuur.
- * Gebruik de netstroomkabel nooit als de kabel, de stekkers of de connectoren zijn beschadigd, gespleten of gebroken.
- * Controleer dat de netstroomkabel correct is aangesloten op het stopcontact en correct is aangesloten op de achterzijde van de voet van het racestuur.
- * Maak het stuur niet open. Er bevinden zich geen door de gebruiker te onderhouden of repareren onderdelen in. Alle reparaties dienen te worden uitgevoerd door de fabrikant, haar bevoegde vertegenwoordiger of een gekwalificeerd technicus.
- * Gebruik alleen door de fabrikant goedgekeurde hulpstukken en accessoires.
- * Als het racestuur zich vreemd gedraagt, bijvoorbeeld door rare geluiden te maken, heet te worden of te stinken, stop dan onmiddellijk met het gebruik, haal de stekker uit het stopcontact en maak alle andere kabels los.
- * Als het racestuur langere tijd niet wordt gebruikt, haal dan de stekker uit het stopcontact.
- * Gebruik indien uw racestuur gebruik maakt van een externe voedingsadapter, uitsluitend de bij uw apparaat meegeleverde adapter.
- * Het stopcontact moet in de buurt van de apparatuur zijn en moet goed bereikbaar zijn.



Ventilatieopeningen

Blokkeer nooit de ventilatieopeningen op de voet van het stuur. Aanwijzingen voor optimale ventilatie:

- * Plaats de voet van het stuur minimaal 10 cm van een muur.
- * Plaats de voet niet in een krappe ruimte.
- * Leg nooit iets over de voet heen.
- * Zorg dat de ventilatieopeningen stofvrij blijven.



Om veiligheidsredenen mogen de pedalen nooit met blote voeten worden bediend of met alleen sokken aan. THRUSTMASTER® WIJST ELKE VERANTWOORDELIJKHEID AF IN GEVAL VAN LETSEL ALS GEVOLG VAN HET GEBRUIK VAN DE PEDAALSET ZONDER SCHOENEN AAN.



Waarschuwing – Mogelijk letsel ten gevolge van Force Feedback en repetitieve bewegingen

Gamen met een Force Feedback-stuur kan leiden tot pijn in de gewrichten of de spieren. Hoe voorkomt u problemen:

- * Vermijd langdurige gamesessies.
- * Neem na elk uur gamen een pauze van 10 tot 15 minuten.
- * Stop met gamen bij last van vermoeidheid of pijn in handen, polsen, armen, voeten of benen, en rust een paar uur voordat u weer verder gaat met gamen.



Waarschuwing – Mogelijk letsel ten gevolge van Force Feedback en repetitieve bewegingen (vervolg)

- * Stop al het gamen als de hierboven beschreven symptomen van pijn of ongemak blijven aanhouden tijdens het gamen en raadpleeg een huisarts.
- * Houd het stuur, de voet en de pedaalset buiten het bereik van kinderen.
- * Houd tijdens het gamen altijd twee handen aan het stuur op de juiste stand en laat het stuur nooit helemaal los.
- * Zorg er tijdens het gamen voor dat handen of vingers nooit in de buurt van of onder de pedalen of de pedaalset komen.
- * Steek tijdens het kalibreren en gamen nooit een vinger, hand of arm door de openingen van het racestuur.
- * Zorg er voor dat de voet van het racestuur stevig vast zit, zoals beschreven in deze handleiding.

ZWAAR PRODUCT



Product mag alleen verplaatst worden door gebruikers van 14 jaar of ouder



Wees voorzichtig en laat het product niet op uzelf of iemand anders vallen!

ALTIJD



NOOIT



NOOIT





Waarschuwing – Pedaalset beknellingsgevaar bij gebruik

- * Houd de pedaalset buiten het bereik van kinderen.
- * Houd tijdens het gamen nooit uw vingers op of in de buurt van de zijanten van de pedalen.
- * Houd tijdens het gamen nooit uw vingers op of in de buurt van de achterkant van de pedalen.
- * Houd tijdens het gamen nooit uw vingers op of in de buurt van de voorkant van de pedalen.

NOOIT



NOOIT



NOOIT



Waarschuwing – Pedaalset beknellingsgevaar bij gebruik

- * Berg de pedaalset op een veilige plaats op, buiten het bereik van kinderen.

DE FIRMWARE VAN HET RACESTUUR BIJWERKEN

De firmware in de voet van het racestuur kan worden bijgewerkt naar een nieuwere verbeterde versie wanneer een dergelijke versie beschikbaar komt.

Om de huidige versie van de firmware van het racestuur weer te geven en deze bij te werken indien gewenst: ga op een PC naar <https://support.thrustmaster.com>. Klik op **Racesturen / TMX Force Feedback**, selecteer **Firmware** en volg de instructies voor het downloaden en installeren.

DE HOEK VAN HET PEDAAL AANPASSEN

De pedaalhoek kan worden ingesteld.

De instructies voor het afstellen van een pedaal zijn beschikbaar op <https://support.thrustmaster.com>. Klik op **Racesturen / TMX Force Feedback** en selecteer **Handleiding**.

HET RACESTUUR BEVESTIGEN

Het racestuur op een tafel of werkblad bevestigen

1. Plaats het racestuur op een tafel of een ander horizontaal, vlak en stabiel oppervlak.
2. Plaats de bevestigingsschroef **(11)** in het bevestigingssysteem **(10)** en draai de schroef aan (tegen de klok in) zodat deze vast komt te zitten in het schroefgat **(9)** onder het racestuur en het stuur volledig stabiel is.

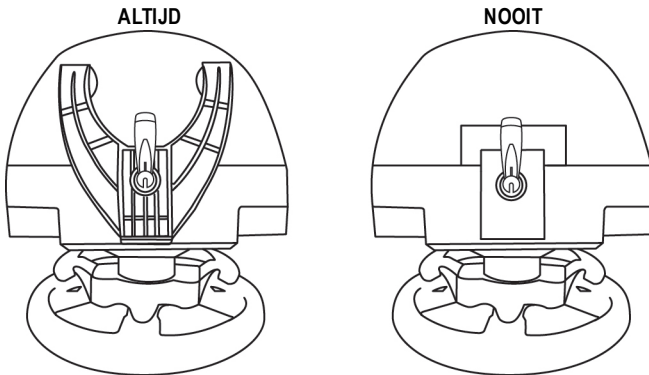

WAARSCHUWING: draai de schroef nooit in het racestuur zonder het bevestigingssysteem!

(Daarmee kunt u het racestuur beschadigen).

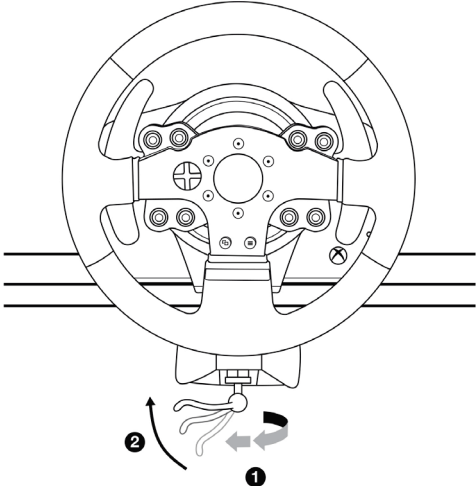
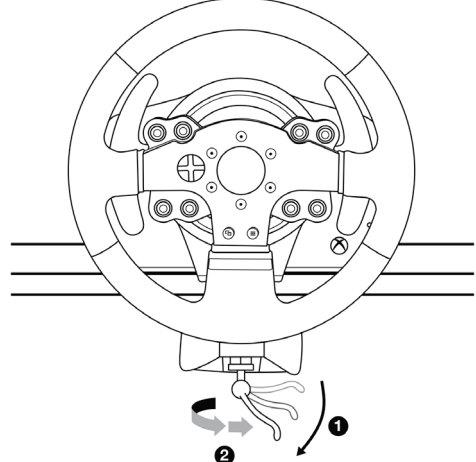
BEVESTIGEN / VERWIJDEREN	RICHTING
<p><u>Vastdraaien:</u></p> <p><i>Draai de schroef linksom vast (tegen de wijzers van de klok in).</i></p>	
<p><u>Losdraaien:</u></p> <p><i>Draai de schroef rechtsom los (met de wijzers van de klok mee).</i></p>	

De pedaalset aan een cockpit bevestigen

1. Bevestig de pedaalset met behulp van de kleine schroefdraden onderop de pedaalset.
2. Draai twee M6-schroeven (niet meegeleverd) door het cockpitpaneel en in de twee kleine schroefgaten aan de onderkant van de pedaalset.

Belangrijk: de M6-schroeven mogen niet langer zijn dan de dikte van het paneel + 10 mm. Langere schroeven kunnen de componenten in de pedaalset beschadigen.

Schema's voor cockpits (voor het plaatsen van de voet van het racestuur en/of de pedaalset) zijn beschikbaar op <https://support.thrustmaster.com>. Klik op **Racesturen / TMX Force Feedback** en selecteer vervolgens **Handleiding of FAQ**..

HET RACESTUUR GEREED MAKEN VOOR DE XBOX ONE / XBOX SERIES X|S

1. Sluit de pedaalset aan op de connector **(17)** aan de achterkant van de voet van het racestuur.
2. Sluit de netstroomkabel aan op de connector **(14)** aan de achterkant van de voet van het racestuur.
3. Sluit de netstroomkabel aan op een stopcontact met de correcte netspanning.
4. Sluit de USB-connector **(15)** van het stuur aan op een van de USB-poorten van het systeem.
5. Zodra het systeem stroom krijgt, kalibreert het stuur zichzelf.

Nu kan er gespeeld worden!

- De lijst met Xbox One / Xbox Series X|S -games die compatibel zijn met de TMX Force Feedback en de daarvoor benodigde stand van de USB-keuzeschakelaar (5) is beschikbaar op:

<https://support.thrustmaster.com> (klik op Racesturen / TMX Force Feedback).

Deze lijst wordt regelmatig bijgewerkt.

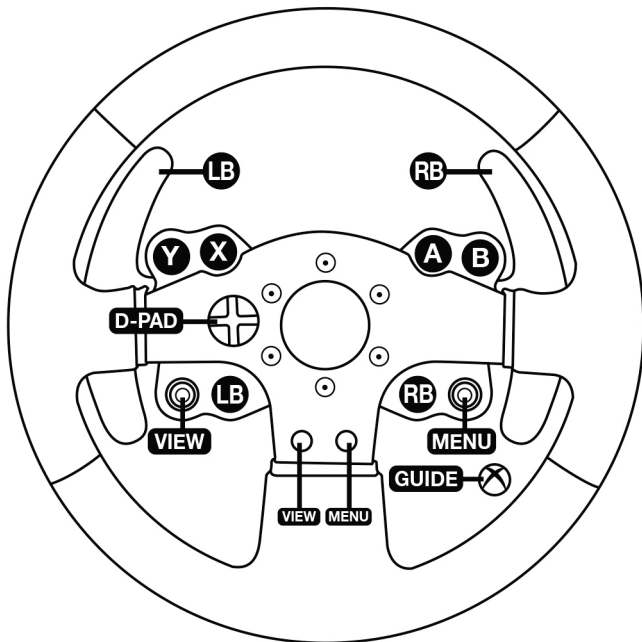

EN

FR

DE

NL

IT

ES

PT

RU

CS

TR

PL

日本語

繁體中文

한국어

العربية

HET RACESTUUR INSTALLEREN OP UW PC

1. Ga naar <https://support.thrustmaster.com> en download de drivers en de Force Feedback software voor de pc. Klik op Racesturen / TMX Force Feedback en selecteer Drivers.
2. Start de installatie nadat de download is voltooid en volg de instructies op het scherm om de USB-stekker van het stuur aan te sluiten op uw computer en de installatie te voltooien.
3. Klik nadat de installatieprocedure is afgerond op Voltooien om de computer opnieuw te starten.
4. Kies Start / Alle programma's / Thrustmaster / FFB Racing Wheel / Configuratiescherm om het venster Game Controllers openen.

Het venster Game Controllers geeft Thrustmaster TMX Racing Wheel als naam voor het racestuur met de status OK.

5. Klik op Eigenschappen om het stuur te configureren in het TMX configuratiescherm:
 - Tabblad "Test Input": hiermee kunnen de actieknoppen, richtingsknoppen, het stuur en de pedaallassen getest en bekeken worden. Ook is het mogelijk de draaihoek van het stuur in pc-games aan te passen.
 - Tabblad "Test Forces": hiermee kunnen 12 Force Feedback effecten worden getest.
 - Tabblad "Gain Settings": hiermee kan de kracht van de Force Feedback effecten in pc-games worden aangepast.

Nu kan er gespeeld worden!

Algemene opmerkingen:

- Klik op de pc op OK om het venster Game Controllers te sluiten voordat u de game start.
- Op de pc worden aanpassingen gemaakt in het venster Game Controllers alleen opgeslagen op de computer en hebben dus geen effect op de Xbox One / Xbox Series X|S.
- De firmware-versie van uw stuur wordt rechtsboven in de TMX Force Feedback configuratiescherm-tabbladen vermeld.

MAPPING OP PC

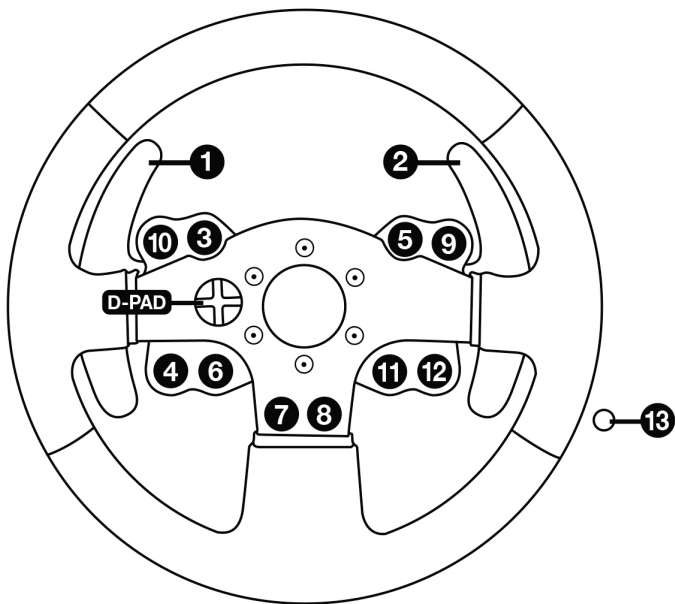

EN

FR

DE

NL

IT

ES

PT

RU

CS

TR

PL

日本語

繁體中文

한국어

العربية

HET RACESTUUR EN DE PEDAALSET AUTOMATISCH KALIBREREN

Het stuur kalibreert zichzelf automatisch wanneer u het stuur op een stopcontact aansluit en de USB-connector van het stuur op het Xbox One / Xbox Series X|S aansluit.

Tijdens deze kalibratie zal het stuur snel 900 graden linksom en rechtsom draaien voordat het stopt in de middenstand.



WAARSCHUWING:

Tijdens het automatisch kalibreren mag u het stuur niet aanraken.

(Raakt u het stuur toch aan, dan kan dit leiden tot een onjuiste kalibratie en/of persoonlijk letsel).

AUTOMATISCH KALIBREREN VAN DE PEDAALSET

Sluit de pedaalset nooit aan op de voet van het racestuur of koppel deze nooit los van de voet terwijl het is aangesloten op het systeem of tijdens het gamen. Doet u dit toch, dan kan dat leiden tot een onjuiste kalibratie.

Sluit altijd eerst de pedaalset aan voordat u het racestuur aansluit op het systeem.

Nadat de kalibratie van het racestuur gereed is en de game gestart is, zijn de pedalen automatisch gekalibreerd na een paar keer intrappen.



WAARSCHUWING:

Trap de pedalen nooit in

tijdens het zelfkalibreren van het stuur of tijdens het laden van de game.

(Dit kan leiden tot een onjuiste kalibratie).

Als het racestuur en de pedaalset niet goed werken of niet goed gekalibreerd lijken te zijn: zet het systeem uit en koppel alle aansluitingen van het stuur los. Sluit daarna alle kabels weer aan, inclusief de voedingskabel en de pedaalset, en herstart het systeem en de game.

MODE-KNOP EN INDICATOR (8)

MODE-knop voor de pedaalsset

De pedaalsset geleverd bij de TMX Force Feedback heeft twee pedalen.

Let er bij het gebruik van deze pedaalsset op dat de indicator rood blijft branden. Is dit niet het geval, dan werkt het gaspedaal mogelijk niet correct.

De TMX Force Feedback is ook compatibel met de Thrustmaster-pedaalssets met drie pedalen (*worden apart verkocht*). Op deze sets is het mogelijk de functie van het koppelingspedaal en het gaspedaal te verwisselen.

Dit doet u door de MODE-knop (6) twee seconden ingedrukt te houden.

De door u ingestelde functie van de pedalen wordt opgeslagen in het interne geheugen van het racestuur.

GASPEDAAL EN KOPPELINGSPEDAAL	Kleur van de MODE-indicator (8)
NORMAAL	ROOD
VERWISSELD	GROEN

Meer functies van de MODE-knop

Meer informatie over de MODE-knop en de indicator vindt u op <https://support.thrustmaster.com>. Klik op **Racesturen / TMX Force Feedback** en selecteer **Handleiding** of **FAQ**.

HELPBESTANDEN EN FAQs (NIET OPGENOMEN IN DEZE HANDLEIDING)

Ga naar <https://support.thrustmaster.com>. Klik op **Racesturen / TMX Force Feedback** en selecteer **Handleiding** of **FAQ**.

EN

FR

DE

NL

IT

ES

PT

RU

CS

TR

PL

日本語

繁體中文

한국어

العربية

Informatie met betrekking tot kopersgarantie

Wereldwijd garandeert Guillemot Corporation S.A., het statutair adres gevestigd aan de Place du Granier, B.P. 97143, 35571 Chantepie, Frankrijk, (hierna te noemen "Guillemot") aan de koper dat dit Thrustmaster-product vrij zal zijn van materiaal- en fabricagefouten gedurende een garantieperiode gelijk aan de tijd maximaal vereist om een restitutie/vervanging voor dit product te claimen. In landen van de Europese Unie komt dit overeen met een periode van twee (2) jaar vanaf het moment van levering van het Thrustmaster-product. In andere landen komt de garantieperiode overeen met de tijd maximaal vereist om een restitutie/vervanging voor dit Thrustmaster-product te claimen zoals wettelijk is vastgelegd in het land waarin de koper woonachtig was op de datum van aankoop van het Thrustmaster-product. Indien een dergelijk claimrecht niet wettelijk is vastgelegd in het betreffende land, geldt een garantieperiode van één (1) jaar vanaf datum aankoop van het Thrustmaster-product.

Indien u in de garantieperiode een defect meent te constateren aan dit product, neem dan onmiddellijk contact op met Technical Support die u zal informeren over de te volgen procedure. Als het defect wordt bevestigd, dient het product te worden geretourneerd naar de plaats van aankoop (of een andere locatie die wordt opgegeven door Technical Support).

Binnen het gestelde van deze garantie wordt het defecte product van de koper gerepareerd of vervangen, zulks ter beoordeling van Technical Support. Indien het Thrustmaster-product tijdens de garantieperiode is onderworpen aan een dergelijk herstel, wordt elke periode van ten minste zeven (7) dagen waarin het product niet in gebruik is, opgeteld bij de resterende garantieperiode (deze periode loopt vanaf de datum van verzoek van de consument voor interventie of vanaf de datum waarop het product in kwestie beschikbaar is gesteld voor herstel als de datum waarop het product ter beschikking wordt gesteld voor herstel later is dan de datum van het verzoek om interventie). Indien toegestaan door van toepassing zijnde wetgeving, beperkt de volledige aansprakelijkheid van Guillemot en haar dochterondernemingen (inclusief de aansprakelijkheid voor vervolgschade) zich tot het repareren of vervangen van het Thrustmaster-product. Indien toegestaan door van toepassing zijnde wetgeving, wijst Guillemot elke garantie af met betrekking tot verhandelbaarheid of geschiktheid voor enig doel.

Deze garantie is niet van kracht: (1) indien het product aangepast, geopend of gewijzigd is, of beschadigd is ten gevolge van oneigenlijk of onvoorzichtig gebruik, verwaarlozing, een ongeluk, normale slijtage, of enige andere oorzaak die niet gerelateerd is aan een materiaal- of fabricagefout (inclusief maar niet beperkt tot het combineren van het Thrustmaster-product met enig ongeschikt element waaronder in het bijzonder voedingsadapters, oplaadbare batterijen, opladers of enig ander element niet geleverd door Guillemot voor dit product); (2) als het product is gebruikt voor enig ander doel dan thuisgebruik, zoals maar niet exclusief een professioneel of commercieel doel (bijvoorbeeld game rooms, training, wedstrijden); (3) indien u zich niet houdt aan de instructies zoals verstrekt door Technical Support; (4) op software die onder een specifieke garantie valt; (5) op verbruiksartikelen (elementen die tijdens de levensduur van het product worden vervangen zoals bijvoorbeeld batterijen of pads van een headset of koptelefoon); (6) op accessoires (zoals bijvoorbeeld kabels, behuizingen, hoesjes, etui's, draagtassen of polsbandjes); (7) indien het product werd verkocht op een openbare veiling.

Deze garantie is niet overdraagbaar.

De wettelijke rechten van de koper die in zijn/haar land van toepassing zijn op de verkoop van consumentproducten worden op generlei wijze door deze garantie beperkt.

Aanvullende garantiebepalingen

Gedurende de garantieperiode zal Guillemot in principe nooit reserveonderdelen leveren omdat Technical Support de enige partij is die bevoegd is een Thrustmaster-product te openen en/of te herstellen (met uitzondering van een herstelprocedure die de klant door Technical Support gevraagd wordt uit te voeren met behulp van schriftelijke instructies – omdat deze procedure bijvoorbeeld eenvoudig is en het herstelproces niet vertrouwelijk is – en door het verstrekken aan de consument van de benodigde onderdelen, indien van toepassing).

Gezien de innovatiecyclus en om haar knowhow en handelsgeheimen te beschermen, zal Guillemot in principe nooit een herstelbeschrijving of reserveonderdelen verstrekken voor een Thrustmaster-product waarvan de garantieperiode is verstreken.

Aansprakelijkheid

Indien toegestaan door van toepassing zijnde wetgeving, wijzen Guillemot Corporation S.A. (hierna te noemen "Guillemot") en haar dochterondernemingen alle aansprakelijkheid af voor enige schade veroorzaakt door één van de volgende oorzaken: (1) indien het product aangepast, geopend of gewijzigd is; (2) de montage-instructies niet zijn opgevolgd; (3) oneigenlijk of onvoorzichtig gebruik, verwaarlozing, een ongeluk (bijvoorbeeld stoten); (4) normale slijtage; (5) het gebruik van het product voor enig ander doel dan thuisgebruik, zoals maar niet exclusief een professioneel of commercieel doel (bijvoorbeeld game rooms, training, wedstrijden). Indien toegestaan onder van toepassing zijnde wetgeving, wijzen Guillemot en haar dochterondernemingen alle aansprakelijkheid af voor enige schade aan dit product niet gerelateerd aan een materiaal- of fabricagefout (inclusief maar niet beperkt tot enige schade direct of indirect veroorzaakt door enige software, of door het combineren van het Thrustmaster-product met enig ongeschikt element waaronder in het bijzonder voedingsadapters, oplaadbare batterijen, opladers of enig ander element niet geleverd door Guillemot voor dit product).

THRUSTMASTER®

TECHNISCHE ONDERSTEUNING

<https://support.thrustmaster.com>



COPYRIGHT

© 2020 Guillemot Corporation S.A. Alle rechten voorbehouden. Thrustmaster® is een geregistreerd handelsmerk van Guillemot Corporation S.A. Alle andere handelsmerken zijn eigendom van de respectieve eigenaren. Afbeeldingen zijn niet bindend. Inhoud, ontwerp en specificaties kunnen zonder kennisgeving vooraf worden gewijzigd en kunnen per land verschillen. Geproduceerd in China.

AANBEVELINGEN VOOR DE BESCHERMING VAN HET MILIEU



In de Europese Unie: Gooi dit product na het einde van de levensduur niet weg met het normale afval, maar breng het naar het door uw gemeente aangewezen inzamelpunt voor elektrische en/of computerapparatuur.

Ter herinnering is hiertoe op het product, de gebruikshandleiding of de verpakking een symbool aangebracht.

De meeste materialen kunnen worden gerecycled. Door recycling en andere methoden voor verantwoorde verwerking van afgedankte elektrische en elektronische apparaten kunt u een belangrijke bijdrage leveren aan de bescherming van het milieu.

Neem contact op met uw gemeente voor informatie over een inzamelpunt bij u in de buurt.

In alle andere landen: houd u aan de plaatselijk milieuwetgeving voor elektrische en elektronische apparaten.

Bewaar deze informatie. De kleuren en decoraties kunnen variëren.

Plastic bevestigingen en hechtmaterialen moeten van het product worden verwijderd voordat het wordt gebruikt.

www.thrustmaster.com

**Alleen van toepassing in de EU en Turkije*



TMX

FORCE FEEDBACK

PER XBOX ONE, XBOX SERIES X|S E PC

Manuale d'uso

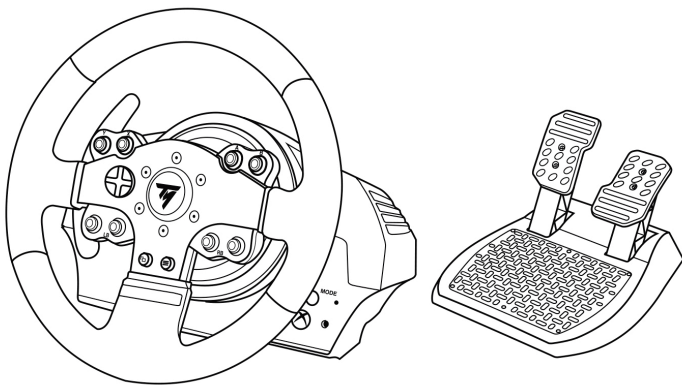

ATTENZIONE:

Per far sì che il tuo TMX Force Feedback funzioni correttamente con i giochi per Xbox One, Xbox Series X|S e PC, potrebbe rendersi necessario installare gli aggiornamenti automatici dei giochi (*disponibili nel momento in cui il tuo sistema (Xbox One, Xbox Series X|S o PC) viene collegato a internet*).

CARATTERISTICHE TECNICHE

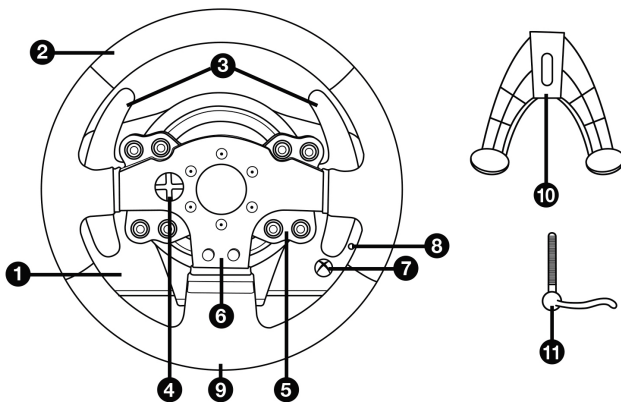

- | | |
|---|--|
| 1 Base TMX | 7 Pulsante Xbox Guide + Led bianco |
| 2 Volante | 8 Pulsante MODE + led Rosso/Verde |
| 3 2 leve del cambio sequenziali (Up e Down) | 9 Ampio foro filettato (per sistema di aggancio e vite di fissaggio) |
| 4 D-Pad multidirezionale | 10 Sistema di aggancio |
| 5 Pulsanti azione | 11 Vite di fissaggio in metallo |
| 6 Pulsanti azione | |

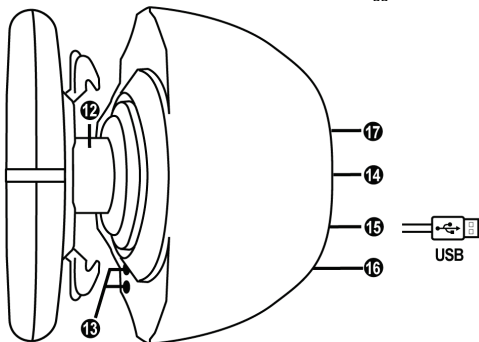

- | | |
|---|--|
| 12 Asse dello sterzo | 15 Cavo USB e connettore del volante |
| 13 Pulsante Xbox Guide + Led bianco | 16 Connettore per cambio
(cambio venduto separatamente) |
| 14 Cavo di alimentazione
o connettore di alimentazione
(varia da una nazione all'altra) | 17 Connettore pedaliera |

ATTENZIONE

Prima di utilizzare questo prodotto, ti invitiamo a leggere con attenzione il presente documento e a conservare quest'ultimo in caso avessi bisogno di consultarlo nuovamente.



Attenzione – Shock elettrico

- * Conserva questo prodotto in un luogo asciutto e non esporlo alla polvere o alla luce del sole.
- * Non torcere e non tirare i connettori e i cavi.
- * Non versare liquidi sul prodotto o sui relativi connettori.
- * Non cortocircuitare il prodotto.
- * Non smontare questo prodotto; non gettarlo nel fuoco e non esporlo alle alte temperature.
- * Non usare un altro cavo di alimentazione oltre a quello fornito assieme al tuo volante.
- * Non utilizzare il cavo di alimentazione qualora quest'ultimo o i connettori dovessero risultare danneggiati, divisi o rotti.
- * Assicurati che il cavo di alimentazione si ben inserito in una presa di corrente e correttamente connesso al connettore presente nella parte posteriore della base del volante.
- * Non aprire il volante: all'interno non vi sono componenti utili all'utente. Qualunque riparazione dovrà essere effettuata dal produttore, da un suo rappresentante autorizzato o da un tecnico qualificato.
- * Usa unicamente sistemi di fissaggio/ accessori indicati dal produttore.
- * Qualora il volante non dovesse funzionare correttamente (se dovesse generare un qualunque suono inusuale, calore o odori), smetti immediatamente di utilizzarlo, scollega il cavo di alimentazione dal relativo connettore e scollega tutti gli altri cavi.
- * Se pensi di non dover utilizzare il volante per un lungo periodo di tempo, scollega l'alimentatore dalla presa di corrente.
- * Utilizza unicamente l'alimentatore fornito assieme al tuo volante (in caso di una sorgente di alimentazione esterna).
- * La presa elettrica deve trovarsi nei pressi delle apparecchiature e deve risultare facilmente accessibile.



Prese d'aria

Accertati di non ostruire nessuna delle prese d'aria presenti nella base del volante. per una ventilazione ottimale, attieniti alle seguenti indicazioni:

- * Colloca la base ad almeno 10cm di distanza dal muro.
- * Non collocare la base in uno spazio angusto.
- * Non coprire la base.
- * Non lasciare che la polvere penetri nella prese d'aria.



Per motivi di sicurezza, non utilizzare mai la pedaliera a piedi nudi o indossando solamente i calzini.

THRUSTMASTER® DECLINA OGNI RESPONSABILITÀ IN CASO DI INFORTUNI DERIVANTI DALL'USO DELLA PEDALIERA SENZA SCARPE.



Attenzione – Infortuni derivanti dal force feedback e dai movimenti ripetuti

Giocare con un volante force-feedback potrebbe causare dolori muscolari o articolari. Per evitare qualsiasi problema:

- * Evita di giocare per lunghi periodi di tempo.
- * Prenditi 10-15 minuti di pausa per ogni ora di gioco.
- * Qualora dovessi avvertire fatica o dolore a mani, polsi, braccia, piedi o gambe, smetti di giocare e riposati per alcune ore prima di ricominciare a giocare.



Attenzione – Infortuni derivanti dal force feedback e dai movimenti ripetuti (sequito)

- * Qualora i sintomi o il dolore sopradescritti dovessero persistere anche quando ricominci a giocare, smetti di giocare e consulta il tuo medico.
- * Tenere lontano dalla portata dei bambini.
- * Nei giochi, mantieni sempre le mani sul volante in posizione corretta, senza mai lasciarlo andare completamente.
- * Mentre giochi, non infilare mai le tue mani o le tue dita sotto ai pedali o in una qualunque posizione nei pressi della pedaliera.
- * Durante la calibrazione e mentre giochi, non infilare mai la tua mano o il tuo braccio attraverso le aperture del volante.
- * Assicurati che la base del volante sia ben fissata, così come indicato dalle istruzioni nel presente manuale.

PRODOTTO PESANTE



Prodotto maneggiabile solo da utenti con un'età minima di 14 anni



Fai attenzione a non far cadere il prodotto addosso a te o a chiunque altro!

SEMPRE



MAI



MAI





Attenzione – Rischio di schiacciamento da pedaliera mentre giochi

- * Tieni la pedaliera lontana dai bambini.
- * Mentre giochi, non appoggiare mai le tue dita sui pedali o nelle immediate vicinanze.
- * Mentre giochi, non appoggiare mai le tue dita sulla base posteriore dei pedali o nelle immediate vicinanze.
- * Mentre giochi, non appoggiare mai le tue dita sulla base anteriore dei pedali o nelle immediate vicinanze.

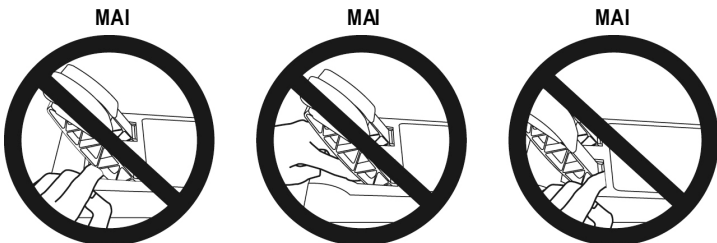

Attenzione – Rischio di schiacciamento da pedaliera quando non giochi

- * Conserva la pedaliera in un posto sicuro e tienila lontana dalla portata dei bambini.

AGGIORNARE IL FIRMWARE DEL TUO VOLANTE

Il firmware presente nella base del tuo volante può essere aggiornato ad una versione più recente, per apportare migliorie al prodotto.

Per visualizzare la versione del firmware attualmente presente nel tuo volante e, se necessario, aggiornarla: su PC, collegati al sito <https://support.thrustmaster.com>. Clicca su **Volanti / TMX Force Feedback**, quindi scegli **Firmware** e segui le istruzioni sulla procedura di download e installazione.

REGOLARE L'INCLINAZIONE DEI PEDALI

L'inclinazione dei pedali è regolabile.

Le istruzioni per la regolazione di ciascun pedale, sono disponibili su <https://support.thrustmaster.com>. Clicca su **Volanti / TMX Force Feedback**, dopodiché scegli **Manuale**.

FISSARE IL VOLANTE

Fissare il volante a un tavolo o a una scrivania

1. Colloca il volante su un tavolo o su qualsiasi altra superficie piana, orizzontale e stabile.
2. Inserisci la vite di fissaggio **(11)** nel sistema di aggancio **(10)**, dopodiché blocca la periferica ruotando la vite in senso antiorario, in modo tale che questa penetri nell'ampio foro filettato **(9)** presente nella parte inferiore del volante, finché il volante non risulti perfettamente stabile.

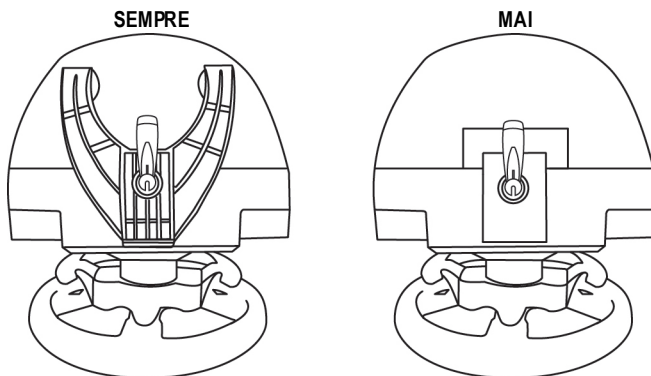

ATTENZIONE: Non stringere mai la vite da sola, senza il sistema di aggancio!
(Ciò potrebbe danneggiare il volante.)

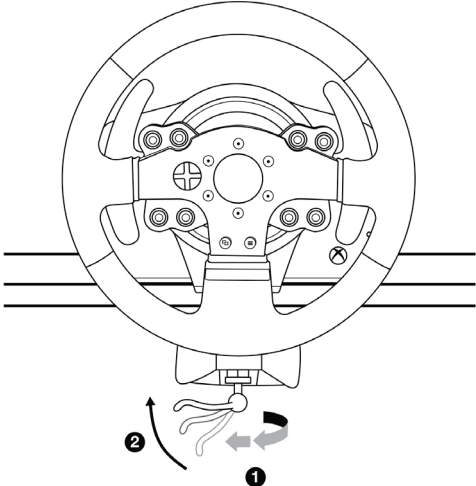
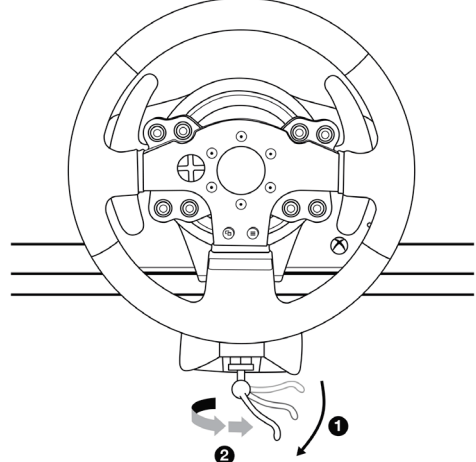
AGGANCIO / RIMOZIONE	DIREZIONE
<p><u>Per stringere:</u> Gira la vite in senso antiorario</p>	
<p><u>Per allentare:</u> Gira la vite in senso orario</p>	

Agganciare la pedaliera ad un abitacolo

1. Aggancia la pedaliera sfruttando i piccoli fori per le viti presenti sulla sua parte posteriore.
2. Fai passare due viti tipo M6 (non incluse) attraverso il piano dell'abitacolo, quindi avvitalo nei due fori per le viti presenti sulla parte posteriore della pedaliera.
Importante: la lunghezza delle due viti tipo M6 non dovrà superare lo spessore del piano + 10 mm; viti più lunghe potrebbero danneggiare le componentistiche presenti all'interno della base del volante.

*I diagrammi delle configurazioni per gli abitacoli (per il posizionamento della base del volante e/o della pedaliera) sono disponibili sul sito <https://support.thrustmaster.com>: clicca su **Volanti / TMX Force Feedback**, quindi seleziona **Manuale** o **FAQ**.*

INSTALLARE IL VOLANTE SU XBOX ONE / XBOX SERIES X|S

1. Collega la pedaliera al connettore (17) presente nella parte posteriore della base del volante.
2. Collega il cavo di alimentazione al connettore (14) presente nella parte posteriore della base del volante.
3. Collega il cavo di alimentazione a una presa di corrente, rispettando le indicazioni sul voltaggio elettrico.
4. Collega il connettore USB del volante (15) ad una delle porte USB del sistema.
5. Una volta acceso il tuo sistema, il tuo volante si calibrerà automaticamente.

Ora sei pronto/a per giocare!

- L'elenco dei giochi per Xbox One / Xbox Series X|S compatibili con il TMX Force Feedback è disponibile sul sito:

***<https://support.thrustmaster.com> (clicca su Volanti / TMX Force Feedback).
Questo elenco viene aggiornato regolarmente.***

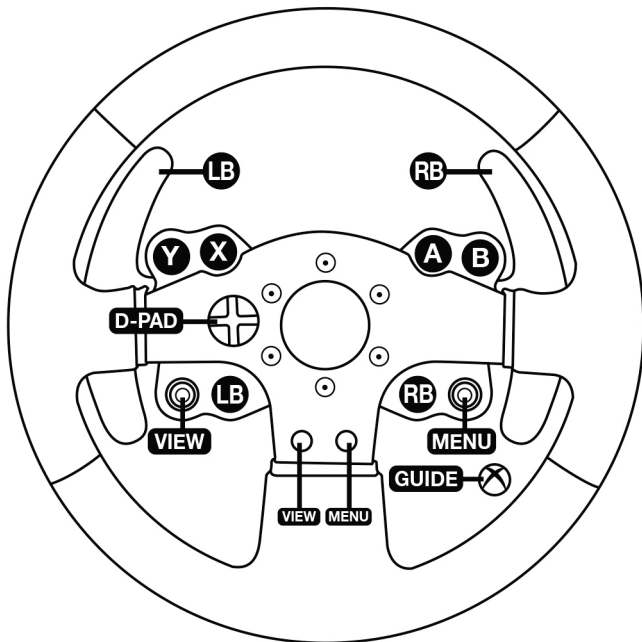

EN

FR

DE

NL

IT

ES

PT

RU

CS

TR

PL

日本語

繁體中文

한국어

العربية

CONFIGURAZIONE DEL VOLANTE PER PC

1. Vai sul sito <https://support.thrustmaster.com> per scaricare i driver e il software Force Feedback per PC. Clicca su Volanti / TMX Force Feedback, dopodiché seleziona Driver.

2. Una volta completato il download, avvia l'installazione e segui le istruzioni che appariranno sullo schermo per collegare al computer il connettore USB del tuo volante e completare l'installazione.

3. Una volta completata l'installazione, clicca su Fine e riavvia il tuo computer.

4. Seleziona Start / Tutti i programmi / Thrustmaster / FFB Racing Wheel / Pannello di Controllo per aprire la finestra Controller di Gioco.

Nella finestra Controller di Gioco comparirà il volante col nome Thrustmaster TMX Racing Wheel con associato lo stato di OK.

5. Clicca su Proprietà per configurare il tuo volante nel pannello di controllo di TMX Force Feedback:

- Scheda Test Input: permette di testare e visualizzare i pulsanti azione, i pulsanti direzionali, gli assi di volante e pedali, oltre a regolare l'angolo di rotazione del volante nei tuoi giochi per PC.
- Scheda Test Forze: consente di testare 12 effetti force feedback.
- Scheda Impostazioni Guadagno: permette di regolare la potenza degli effetti force feedback nei tuoi giochi per PC.

Ora sei pronto per giocare!

Note generali:

- Su PC, prima di avviare il gioco, clicca su OK per chiudere la finestra Controller di Gioco.
- Su PC, i parametri impostati nella finestra Periferiche di Gioco verranno salvate solo sul tuo computer (di conseguenza, non avranno alcun effetto su Xbox One / Xbox Series X|S).
- La versione del firmware del tuo volante viene visualizzata nell'angolo in alto a destra nelle schede del pannello di controllo del TMX Force Feedback.

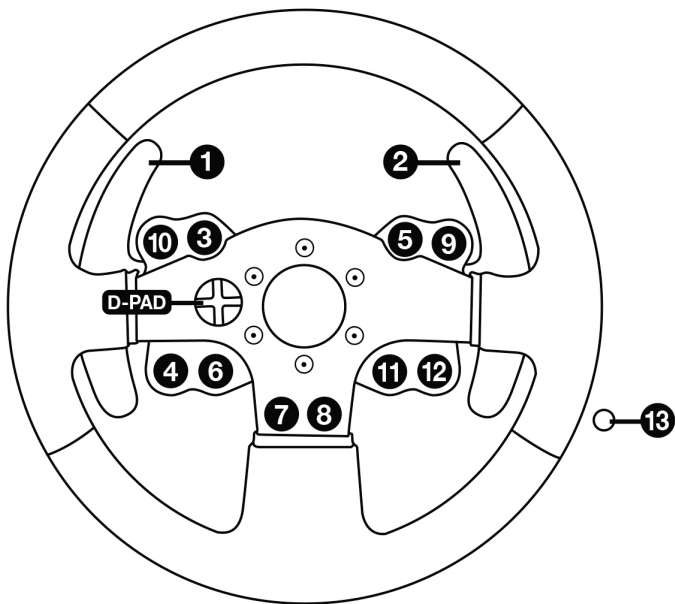

CALIBRAZIONE AUTOMATICA DI VOLANTE E PEDALIERA

Il volante si calibra automaticamente nel momento in cui colleghi il volante alla rete elettrica e colleghi il connettore USB del volante al sistema Xbox One / Xbox Series X|S.

Durante questa fase, il volante si muoverà rapidamente a destra e a sinistra, coprendo un angolo di 900 gradi, prima di fermarsi in posizione centrale.



ATTENZIONE:

Non toccare mai il volante durante la fase di auto-calibrazione!
(Ciò potrebbe causare un'errata calibrazione e/o infortuni personali.)

CALIBRAZIONE AUTOMATICA DELLA PEDALIERA

Non collegare mai la pedaliera alla base del volante (né scollegarla mai dalla base) mentre il volante è collegato al sistema o durante i giochi (ciò potrebbe causare un'errata calibrazione).

Collega sempre la pedaliera prima di collegare il volante al sistema.

Una volta completata la calibrazione del volante e avviato il gioco, i pedali si auto-calibreranno dopo averli premuti alcune volte.



ATTENZIONE:

**Non premere mai i pedali durante la fase di auto-calibrazione del volante
o durante il caricamento di un gioco!**
(Ciò potrebbe causare un'errata calibrazione.)

Qualora il tuo volante e la tua pedaliera non funzionassero correttamente, o se la calibrazione dovesse apparirti errata:

Spegni il tuo sistema, scollega completamente il tuo volante, ricollega tutti i cavi (compresi il cavo di alimentazione e la pedaliera), quindi riavvia il tuo sistema e il tuo gioco.

PULSANTE MODE E SPIA LUMINOSA (8)

Pulsante MODE per la pedaliera

La pedaliera acclusa al TMX Force Feedback presenta 2 pedali.

Durante l'uso della pedaliera, assicurati che il led resti sempre acceso in rosso, altrimenti il pedale dell'acceleratore non funzionerà correttamente.

Il TMX Force Feedback è compatibile anche con pedalieri Thrustmaster a 3 pedali (*vendute separatamente*); in questo modo potrai scambiare elettronicamente fra loro i pedali di acceleratore e frizione.

Per far questo, non devi far altro che tenere premuto il pulsante MODE (8) per 2 secondi.

Lo stato dell'attivazione dello scambio tra i pedali viene salvato nella memoria interna del volante.

PEDALI ACCELERATORE E FRIZIONE	Colore del led MODE (8)
NORMALI	ROSSO
SCAMBIATI	VERDE

Altri consigli per il pulsante MODE

Per saperne di più sul pulsante e sul led MODE, consulta il sito <https://support.thrustmaster.com>; clicca su **Volanti / TMX Force Feedback**, quindi scegli **Manuale** o **FAQ**.

FILE DI AIUTO E FAQ (NON INCLUSI NEL PRESENTE MANUALE)

Visita il sito <https://support.thrustmaster.com> e clicca su **Volanti / TMX Force Feedback**, dopodiché scegli **Manuale** o **FAQ**.

Informazioni sulla garanzia al consumatore

A livello mondiale, Guillemot Corporation S.A., avente sede legale in Place du Granier, B.P. 97143, 35571 Chantepie, Francia (d'ora in avanti "Guillemot") garantisce al consumatore che il presente prodotto Thrustmaster sarà privo di difetti relativi ai materiali e alla fabbricazione, per un periodo di garanzia corrispondente al limite temporale stabilito per la presentazione di un reclamo riguardante la conformità del prodotto in questione. Nei paesi della Comunità Europea, tale periodo equivale a due (2) anni a partire dalla consegna del prodotto Thrustmaster. In altri paesi, la durata della garanzia corrisponde al limite temporale stabilito per la presentazione di un reclamo riguardante la conformità del prodotto Thrustmaster in base alle leggi applicabili nel paese in cui il consumatore risiedeva alla data di acquisto del prodotto Thrustmaster (qualora nel paese in questione non esistesse alcuna norma a riguardo, il periodo di garanzia corrisponderà a un (1) anno a partire dalla data originale di acquisto del prodotto Thrustmaster).

Qualora, durante il periodo di garanzia, il prodotto dovesse apparire difettoso, contatti immediatamente l'Assistenza Tecnica, che le indicherà la procedura da seguire. Qualora il difetto dovesse essere confermato, il prodotto dovrà essere riportato al luogo di acquisto (o qualsiasi altro luogo indicato dall'Assistenza Tecnica).

Nel contesto della presente garanzia, il prodotto difettoso di proprietà del consumatore potrà essere sostituito o reso nuovamente funzionante, a discrezione dell'Assistenza Tecnica. Se, durante il periodo coperto dalla garanzia, il prodotto Thrustmaster fosse oggetto di tale rimessa in operatività, alla rimanente durata della garanzia dovrà essere aggiunto un periodo di almeno sette (7) giorni, durante il quale il prodotto risulta non utilizzabile (tale periodo intercorre dalla data della richiesta di intervento da parte del consumatore o dalla data in cui il prodotto in questione è reso disponibile per la rimessa in operatività, questo nel caso in cui tale data sia successiva alla data di richiesta di intervento). Qualora le leggi applicabili in materia lo consentano, la totale responsabilità di Guillemot e delle sue controllate (compresi i danni conseguenti) si limita alla rimessa in operatività o alla sostituzione del prodotto Thrustmaster. Qualora le leggi applicabili in materia lo consentano, Guillemot declina ogni garanzia sulla commerciabilità o la conformità a finalità particolari.

La presente garanzia non potrà essere applicata: (1) se il prodotto è stato modificato, aperto, alterato o ha subito danni derivanti da un uso inappropriato o non autorizzato, da negligenza, da un incidente, dalla semplice usura, o da qualsiasi altra causa non riconducibile a difetti nei materiali o nell'assemblaggio (compresi, ma non i soli, prodotti Thrustmaster combinati con elementi inadatti, tra cui, in particolare, batterie ricaricabili, caricatori o qualsiasi altro elemento non fornito da Guillemot per questo prodotto); (2) nel caso in cui il prodotto sia stato utilizzato per qualsiasi altro scopo al di fuori dell'uso domestico, comprese finalità professionali o commerciali (esempio: sale giochi, allenamenti, concorsi); (3) in caso di mancato rispetto delle istruzioni fornite dall'Assistenza Tecnica; (4) in caso di software, ovvero software soggetto a una specifica garanzia; (5) ai materiali di consumo (elementi che richiedono la loro sostituzione al termine della loro durata di esercizio come, ad esempio, batterie di tipo convenzionale o cuscinetti protettivi per auricolari o cuffie); (6) agli accessori (ad esempio, cavi, custodie, borsette, borse, cinturini); (7) se il prodotto è stato venduto ad un'asta pubblica.

La presente garanzia non è trasferibile.

I diritti legali del consumatore, stabiliti dalle leggi vigenti in materia di vendita di beni di consumo nel relativo paese, non vengono intaccati dalla presente garanzia.

Disposizioni addizionali sulla garanzia

Per tutta la durata della garanzia, in linea di principio, Guillemot non fornirà alcuna parte di ricambio, in quanto la sola Assistenza Tecnica è la parte autorizzata ad aprire e/o rimettere in funzionamento tutti i prodotti Thrustmaster (fatta eccezione per eventuali procedure di rimessa in operatività che l'Assistenza Tecnica potrebbe richiedere al consumatore, attraverso istruzioni scritte – viste, ad esempio, la semplicità e la mancanza di riservatezza della procedura di rimessa in operatività – e fornendo al consumatore le necessarie parti di ricambio, se ve ne fosse l'esigenza).

Considerando i propri cicli di innovazione e per proteggere il proprio know-how e i propri segreti commerciali, in linea di principio, Guillemot non fornirà alcuna notifica o parte di ricambio finalizzata alla rimessa in attività di un qualunque prodotto Thrustmaster il cui periodo di garanzia risultasse scaduto.

Responsabilità

Qualora le leggi applicabili in materia lo consentano, Guillemot Corporation S.A. (d'ora in avanti "Guillemot") e le sue controllate declinano ogni responsabilità per qualsiasi danno derivante da almeno una delle seguenti condizioni: (1) il prodotto è stato modificato, aperto o alterato; (2) mancato rispetto delle istruzioni di installazione; (3) uso inappropriato o non permesso, negligenza, incidente (come, ad esempio, un impatto); (4) semplice usura; (5) utilizzo del prodotto per qualsiasi altro scopo al di fuori dell'uso domestico, comprese finalità professionali o commerciali (esempio: sale giochi, allenamenti, concorsi). Qualora le leggi applicabili in materia lo consentano, Guillemot e le sue controllate declinano ogni responsabilità per qualsiasi danno non riconducibile a difetti nei materiali o nella fabbricazione del prodotto (compresi, ma non i soli, potenziali danni causati direttamente o indirettamente da un qualunque software, oppure dall'uso del prodotto Thrustmaster in combinazione con elementi inadatti, tra cui, in particolare, batterie ricaricabili, caricatori o qualsiasi altro elemento non fornito da Guillemot per questo prodotto).

THRUSTMASTER®

ASSISTENZA TECNICA

<https://support.thrustmaster.com>



COPYRIGHT

© 2020 Guillemot Corporation S.A. Tutti i diritti riservati. Thrustmaster® è un marchio registrato di proprietà di Guillemot Corporation S.A. Tutti gli altri marchi appartengono ai legittimi proprietari. Illustrazioni escluse. I contenuti, i design e le caratteristiche possono essere oggetto di modifiche senza preavviso e possono variare da un Paese all'altro. Fabbriato in Cina.

RACCOMANDAZIONI SULLA TUTELA DELL'AMBIENTE



* Nell'Unione Europea: Al termine della sua vita operativa, questo prodotto non dovrebbe essere gettato assieme ai comuni rifiuti, ma dovrebbe essere portato ad un apposito punto di raccolta destinato al riciclaggio del Materiale Elettrico ed Elettronico.

Ciò è confermato dal simbolo riportato sul prodotto, nel manuale d'uso o sulla confezione.

A seconda delle proprie caratteristiche, i materiali potrebbero essere riciclati.

Tramite il riciclaggio ed altre forme di trattamento del Materiale Elettrico ed Elettronico, è possibile fornire un importante contributo per la salvaguardia dell'ambiente.

Per conoscere i punti di raccolta più vicini a te, contatta le autorità locali competenti.

In tutti gli altri Paesi: per favore, rispetta le leggi locali sul riciclo dei materiali elettrici ed elettronici.

Informazioni da conservare. I colori e le decorazioni possono variare.

I ganci di plastica e gli adesivi dovrebbero essere rimossi dal prodotto prima che quest'ultimo venga utilizzato.

www.thrustmaster.com

**Valido solo in UE e Turchia*



TMX

FORCE FEEDBACK

PARA XBOX ONE, XBOX SERIES X|S Y PC

Manual del usuario

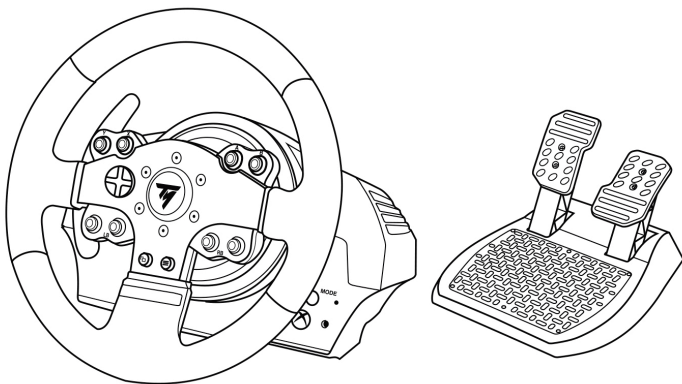

ADVERTENCIA:

Para asegurarte de que tu volante de carreras TMX funcione correctamente con juegos para Xbox One, Xbox Series X|S o PC, puede que tengas que instalar las actualizaciones automáticas de los juegos (*disponibles cuando tu sistema (Xbox One, Xbox Series X|S o PC) está conectado a Internet*).

CARACTERÍSTICAS TÉCNICAS

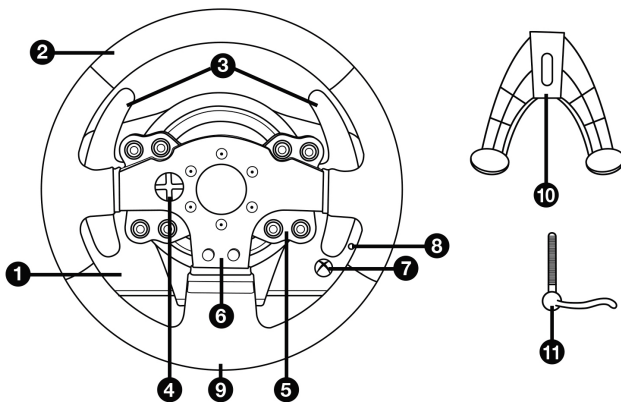

- | | |
|--|---|
| 1 Base de TMX | 7 Botón Xbox Guide + luz indicadora blanca |
| 2 Volante | 8 Botón MODE + luz indicadora roja/verde |
| 3 2 levas de cambio secuenciales (Up y Down) | 9 Agujero roscado grande (para sistema de fijación y tornillo de apriete) |
| 4 D-Pad multidireccional | 10 Sistema de fijación |
| 5 Botones de acción | 11 Tornillo de fijación metálico |
| 6 Botones de acción | |

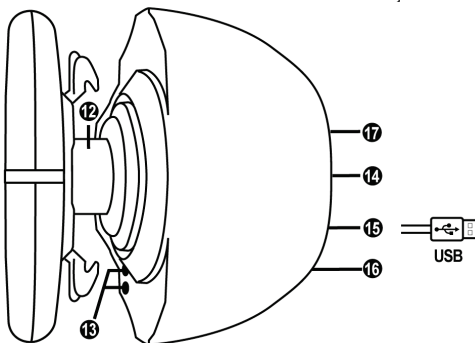

- | | |
|--|---|
| 12 Eje de dirección | 15 Conector y cable USB del volante de carreras |
| 13 Botón Xbox Guide + luz indicadora blanca | 16 Conector de caja de cambios (caja de cambios vendida por separado) |
| 14 Cable de alimentación o Conector de fuente de alimentación (tipo A o B) (varía de un país a otro) | 17 Conector de los pedales |

ADVERTENCIAS

Antes de utilizar este producto, lee detenidamente este manual y consérvalo para consultarlo posteriormente.



Advertencia – Descarga eléctrica

- * Mantén el producto en un lugar seco y no lo pongas al polvo ni a la luz directa del sol.
- * No abras ni tires de los conectores ni de los cables.
- * No derrames líquidos en el producto ni en sus conectores.
- * No cortocircuite el producto.
- * No desmontes nunca el producto ni lo lances al fuego ni lo expongas a temperaturas elevadas.
- * No utilices otro cable de fuente de alimentación distinto del proporcionado con el volante de carreras.
- * No utilices el cable de fuente de alimentación si el cable o los conectores están dañados, partidos o rotos.
- * Asegúrate de que el cable de fuente de alimentación esté enchufado correctamente en un enchufe eléctrico, y conectado correctamente al conector de la parte trasera de la base del volante de carreras.
- * No abras el volante de carreras: en el interior no hay piezas que el usuario pueda arreglar. Las reparaciones las debe realizar el fabricante, su representante autorizado o un técnico cualificado.
- * Utiliza únicamente sistemas de fijación/accesorios especificados por el fabricante.
- * Si el volante de carreras se comporta de forma anormal (si emite sonidos anormales, calor u olores), deja de utilizarlo inmediatamente, desenchufa el cable de fuente de alimentación del enchufe eléctrico y desconecta los demás cables.
- * Si no vas a utilizar el volante de carreras durante un período de tiempo prolongado, desenchufa su cable de fuente de alimentación del enchufe eléctrico.
- * Utiliza únicamente la fuente de alimentación suministrada con el volante de carreras (si se trata de una fuente de alimentación externa).
- * El enchufe eléctrico debe estar situado cerca del equipo y ser fácilmente accesible.



Rejillas de ventilación

Asegúrate de no bloquear ninguna de las rejillas de ventilación de la base del volante de carreras. Para obtener una ventilación óptima, respeta los puntos siguientes:

- * Coloca la base del volante al menos a 10 cm de distancia de las paredes.
- * No coloques la base en espacios estrechos.
- * No tapes la base.
- * No dejes que se acumule polvo en las rejillas de ventilación.



Por razones de seguridad, no uses nunca los pedales con los pies descalzos o únicamente con calcetines en los pies.

THRUSTMASTER® DECLINA TODA RESPONSABILIDAD EN CASO DE LESIONES PRODUCTO DEL USO DE LOS PEDALES SIN CALZADO.



Advertencia – Lesiones debidas al Force Feedback y los movimientos repetitivos

Jugar con un volante con Force Feedback puede producir dolor en las articulaciones o en los músculos. Para evitar problemas:

- * Evita jugar durante períodos prolongados.
- * Haz descansos de 10 a 15 minutos por cada hora de juego.
- * Si sientes fatiga o dolor en las manos, muñecas, brazos, pies o piernas, deja de jugar y descansa durante unas horas antes de volver a jugar.



Advertencia – Lesiones debidas a Force Feedback y los movimientos repetitivos (continuación)

- * Si los síntomas o el dolor indicados anteriormente persisten cuando vuelves a jugar, deja de hacerlo y consulta al médico.
- * Mantén el volante fuera del alcance de los niños.
- * Durante el juego, mantén siempre ambas manos colocadas correctamente en el volante sin dejarlas completamente caídas.
- * Mientras estés jugando, no coloques nunca las manos ni los dedos debajo de los pedales, ni tampoco cerca de ellos.
- * Durante la calibración y el juego, no metas nunca las manos ni los brazos a través de las aberturas del volante de carreras.
- * Asegúrate de que la base del volante de carreras esté fijada correctamente, según las instrucciones de este manual.

PRODUCTO PESADO



El producto sólo puede ser manejado por usuarios de 14 años de edad como mínimo



¡Ten cuidado de no dejar caer el producto encima de ti o de otra persona!

SIEMPRE



NUNCA



NUNCA





Advertencia – Peligro de pillarse los dedos con los pedales mientras se juega

- * Mantén los pedales fuera del alcance de los niños.
- * Cuando juegues, no pongas nunca los dedos en los lados de los pedales ni cerca de ellos.
- * Cuando juegues, no pongas nunca los dedos sobre la base trasera de los pedales ni cerca de ella.
- * Cuando juegues, no pongas nunca los dedos sobre la base delantera de los pedales ni cerca de ella.

NUNCA



NUNCA



NUNCA



Advertencia – Peligro de pillarse los dedos con los pedales cuando no se juega

- * Guarda los pedales en un lugar seguro y lejos del alcance de los niños.

ACTUALIZACIÓN DEL FIRMWARE DEL VOLANTE DE CARRERAS

El firmware incluido en la base del volante de carreras se puede actualizar a una versión más reciente que incluya mejoras del producto.

Para mostrar la versión de firmware que está usando actualmente tu volante de carreras y actualizarla si es necesario: en PC, visita <https://support.thrustmaster.com>. Clic en **Volantes de carreras / TMX Force Feedback** y, a continuación, selecciona **Firmware** y sigue las instrucciones que describen el procedimiento de descarga e instalación.

AJUSTE DE LA INCLINACIÓN DE LOS PEDALES

La inclinación de los pedales se puede ajustar.

Las instrucciones de ajuste de cada pedal están disponibles en <https://support.thrustmaster.com>.

Haz clic en **Volantes de carreras / TMX Force Feedback**. A continuación, selecciona **Manual**.

FIJACIÓN DEL VOLANTE DE CARRERAS

Fijación del volante de carreras a una mesa o un escritorio

1. Coloca el volante de carreras en una mesa o en otra superficie horizontal, plana y estable.
2. Inserta el tornillo de sujeción (11) en el sistema de fijación (10) y, a continuación, aprieta el dispositivo girando el tornillo a la izquierda, para que entre en el agujero roscado grande (9) situado debajo del volante de carreras, hasta que el volante esté perfectamente estable.

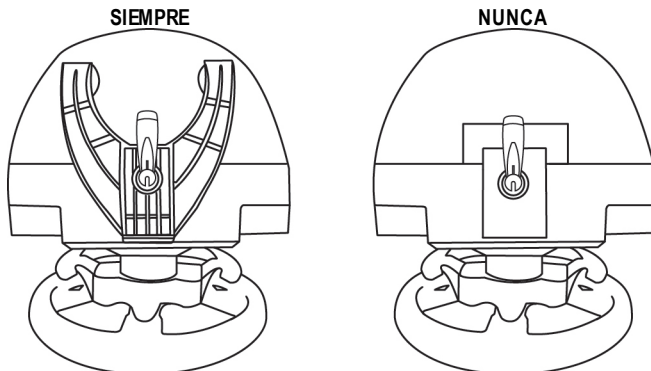

ADVERTENCIA: ¡No aprietes nunca el tornillo solo, sin el sistema de fijación en su sitio!
(De hacerlo así, se podría dañar el volante).

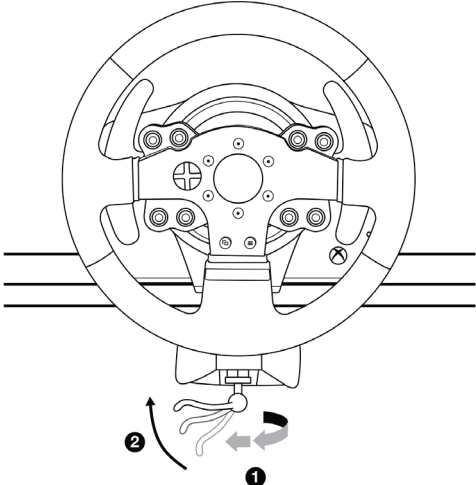
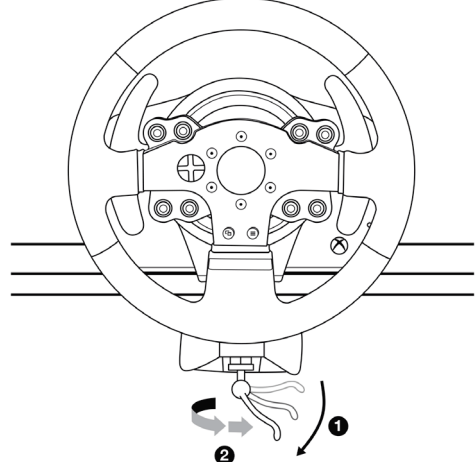
COLOCACIÓN / RETIRADA	INDICACIÓN
<p>Para apretar:</p> <p><i>Gira el tornillo hacia la izquierda</i></p>	
<p>Para aflojar:</p> <p><i>Gira el tornillo hacia la derecha</i></p>	

Fijación del volante de carreras a una cabina

1. Fija los pedales usando los agujeros roscados pequeños situados en su cara inferior.
2. Pasa dos tornillos M6 (no incluidos) a través del estante de la cabina e insértalos en los dos agujeros roscados pequeños situados en la cara inferior de los pedales.
Importante: La longitud de los dos tornillos M6 no debe exceder el grosor del estante + 10 mm; tornillos más largos podrían dañar los componentes internos situados en los pedales.

Los **diagramas de diseño para cabinas** (para colocar la base del volante de carreras y/o los pedales) están disponibles en <https://support.thrustmaster.com>: haz clic en **Volantes de carreras / TMX Force Feedback** y luego selecciona **Manual o PF**.

CONFIGURACIÓN DEL VOLANTE DE CARRERAS PARA XBOX ONE / XBOX SERIES X|S

1. Conecta los pedales al conector (17) situado en la parte trasera de la base del volante de carreras.
2. Conecta el cable de fuente de alimentación al conector (14) situado en la parte trasera de la base del volante de carreras.
3. Enchufa el cable de fuente de alimentación a un enchufe eléctrico con las mismas especificaciones de tensión.
4. Conecta el conector USB del volante de carreras (15) a uno de los puertos USB del sistema.
5. Una vez encendido el sistema, el volante de carreras se calibrará solo automáticamente.

¡Ya estás preparado para jugar!

- La lista de juegos de Xbox One / Xbox Series X|S compatibles con el TMX Force Feedback está disponible en:

<https://support.thrustmaster.com> (haz clic en Wheels / TMX Force Feedback).

Esta lista se actualiza regularmente.

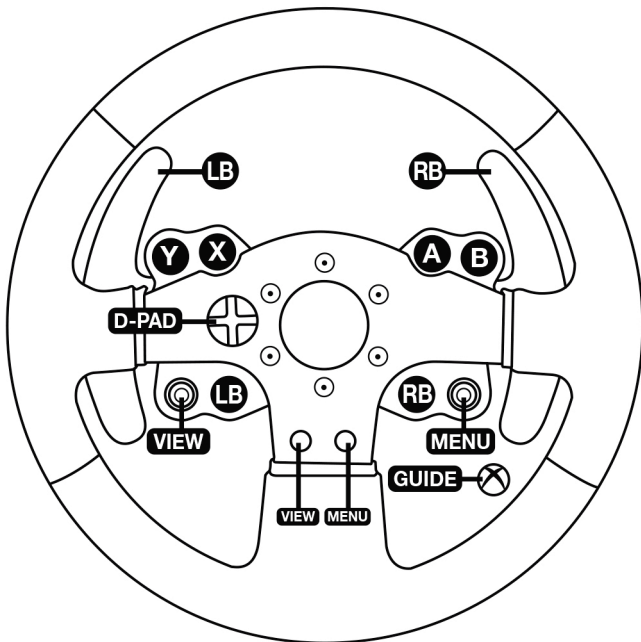

EN

FR

DE

NL

IT

ES

PT

RU

CS

TR

PL

日本語

繁體中文

한국어

العربية

CONFIGURACIÓN DEL VOLANTE DE CARRERAS PARA PC

1. Dirígete a <https://support.thrustmaster.com> para descargar los controladores y el software de Force Feedback para PC. Clic en Wheels / TMX Force Feedback y, a continuación, selecciona Controladore.

2. Una vez terminada la descarga, inicia la instalación y sigue las instrucciones en pantalla para conectar la clavija USB del volante al ordenador y terminar la instalación.

3. Una vez completada la instalación, haz clic en Terminar y reinicia el ordenador.

4. Selecciona Inicio / Todos los programas / Thrustmaster / FFB Racing Wheel / Panel de control para abrir la ventana Dispositivos de juego.

La ventana Dispositivos de juego muestra el nombre del volante de carreras Thrustmaster TMX Racing Wheel con el estado OK.

5. Haz clic en Propiedades para configurar el volante en el panel de control del TMX Force Feedback:

- Pestaña Test Input: permite probar y ver los botones de acción, botones de dirección, ejes del volante y los pedales, y ajustar el ángulo de rotación del volante en los juegos de PC.
- Pestaña Test Forces: permite probar los 12 efectos Force Feedback.
- Pestaña Gain Settings: permite ajustar la potencia de los efectos Force Feedback en los juegos de PC.

¡Ya estás preparado para jugar!

Notas generales:

- En PC, haz clic en Aceptar para cerrar la ventana Dispositivos de juego antes de ejecutar el juego.
- En PC, los ajustes realizados en la ventana Dispositivos de juego sólo se guardarán en el ordenador (por lo tanto no tendrán efecto en Xbox One / Xbox Series X|S).
- La versión del firmware del volante se muestra en la esquina superior derecha de las pestañas del panel de control del TMX Force Feedback.

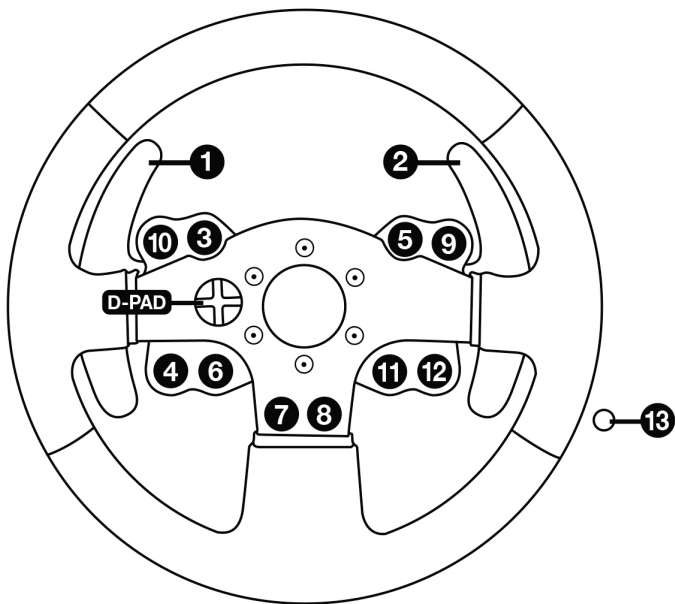

CALIBRACIÓN AUTOMÁTICA DEL VOLANTE Y DE LOS PEDALES

El volante de carreras se calibra solo automáticamente cuando enchufas el volante de carreras a la red eléctrica y conectas el conector USB del volante de carreras al sistema Xbox One / Xbox Series X|S.

Durante esta fase, el volante de carreras girará rápidamente hacia la izquierda y la derecha, cubriendo un ángulo de 900 grados, antes de detenerse en el centro.



ADVERTENCIA:

**¡No toques nunca el volante de carreras durante la fase de autocalibración!
(Esto podría provocar una calibración incorrecta o lesiones personales).**

CALIBRACIÓN AUTOMÁTICA DE LOS PEDALES

No conectes nunca los pedales a la base del volante (ni los desconectes de la base) cuando esté conectada al sistema o durante el juego (esto podría provocar una calibración incorrecta).

Conecta siempre los pedales antes de conectar el volante de carreras al sistema.

Una vez que se ha realizado la calibración del volante de carreras y el juego se ha ejecutado, los pedales se calibran automáticamente tras presionarlos unas cuantas veces.



ADVERTENCIA:

**No pises nunca los pedales durante la fase de autocalibración del volante de carreras ni mientras se está cargando un juego!
(Esto podría provocar una calibración incorrecta).**

Si el volante de carreras y los pedales no funcionan correctamente o la calibración parece incorrecta:

Apaga el sistema, desconecta por completo el volante de carreras, vuelve a conectar todos los cables (utilizando el cable de fuente de alimentación y los pedales) y reinicia el sistema y el juego.

BOTÓN MODE Y LUZ INDICADORA (8)

Botón MODE de los pedales

Con el TMX Force Feedback se incluyen 2 pedales.

Al utilizar estos pedales, asegúrate de que la luz indicadora permanezca en rojo o el pedal del acelerador no funcionará correctamente.

El TMX Force Feedback también es compatible con los pedales de Thrustmaster que incluyan 3 pedales (*vendidos por separado*) que te permitirán intercambiar electrónicamente los pedales del acelerador y el embrague.

Para ello, simplemente pulsa el botón MODE (8) durante 2 segundos.

La memoria interna del volante de carreras almacena si los pedales se han intercambiado o no.

PEDALES DEL ACELERADOR Y EL EMBRAGUE	Color de la luz indicadora MODE (8)
NORMAL	ROJO
INTERCAMBIADOS	VERDE

Otros consejos para el botón MODE

Para obtener más información sobre el botón MODE y la luz indicadora, visita <https://support.thrustmaster.com>. Haz clic en **Volantes de carreras / TMX Force Feedback** y luego selecciona **Manual** o **PF**.

ARCHIVOS DE AYUDA Y FAQ (NO INCLUIDOS EN ESTE MANUAL)

Visita <https://support.thrustmaster.com>. Haz clic en **Volantes de carreras / TMX Force Feedback**. A continuación, selecciona **Manual** o **PF**.

EN

FR

DE

NL

IT

ES

PT

RU

CS

TR

PL

日本語

繁體中文

한국어

العربية

INFORMACIÓN DE GARANTÍA AL CONSUMIDOR

En todo el mundo, Guillemot Corporation S.A., cuyo domicilio legal se encuentra en Place du Granier, B.P. 97143, 35571 Chantepie, Francia (en lo sucesivo "Guillemot") garantiza al consumidor que este producto de Thrustmaster estará libre de defectos de materiales y mano de obra, durante un período de garantía que corresponde al límite de tiempo para interponer una acción legal referida a la conformidad en relación con este producto. En los países de la Unión Europea, esto corresponde a un período de dos (2) años a partir de la entrega del producto de Thrustmaster. En otros países, el período de garantía corresponde al límite de tiempo para interponer una acción legal referida a la conformidad en relación con este producto de Thrustmaster según las leyes aplicables del país en el que el consumidor estuviese domiciliado en la fecha de compra del producto de Thrustmaster (si no existiese una acción similar en el país correspondiente, entonces el período de garantía será de un (1) año a partir de la fecha de compra original del producto de Thrustmaster).

Si el producto resultase defectuoso durante el período de garantía, hay que ponerse en contacto inmediatamente con el Soporte Técnico, que indicará el procedimiento a seguir. Si se confirma el defecto, el producto debe devolverse a su lugar de compra (o a cualquier otra ubicación indicada por el Soporte Técnico).

Dentro del contexto de esta garantía, el producto defectuoso del consumidor será sustituido o restaurado su funcionamiento correcto. Si, durante el período de garantía, el producto de Thrustmaster fuese sometido a dicho reacondicionamiento, cualquier período de cómo mínimo siete (7) días durante el que el producto no se pueda usar se añadirá al período de garantía restante (este período va desde la fecha de petición de intervención del consumidor o desde la fecha en la que el producto se entrega para el reacondicionamiento, si la fecha en la que el producto se entrega para el reacondicionamiento fuese posterior a la fecha de la petición de intervención). Si la ley aplicable lo permite, toda la responsabilidad de Guillemot y sus filiales (incluso por daños resultantes) se limita a la restauración del funcionamiento correcto o la sustitución del producto de Thrustmaster. Si la ley aplicable lo permite, Guillemot renuncia a todas las garantías de comerciabilidad o adecuación para un propósito determinado.

Esta garantía no se aplicará: (1) si el producto ha sido modificado, abierto, alterado o ha sufrido daños como resultado de un uso inapropiado o abuso, negligencia, accidente, desgaste normal, o cualquier otra causa no relacionada con un defecto de materiales o fabricación (incluyendo, pero no de forma exclusiva, la combinación del producto de Thrustmaster con cualquier elemento no adecuado, incluyendo en particular fuentes de alimentación, baterías recargables, cargadores o cualquier otro elemento no suministrado por Guillemot para este producto); (2) si el producto se ha empleado para otro uso distinto del doméstico, incluyendo fines profesionales o comerciales (salones de juego, entrenamiento, competiciones, por ejemplo); (3) en caso de incumplimiento de las instrucciones proporcionadas por el Soporte Técnico; (4) a software, es decir software sujeto a una garantía específica; (5) a consumibles (elementos que se tienen que reemplazar a lo largo de la vida del producto: por ejemplo, baterías desechables o almohadillas para auriculares de audio); (6) a accesorios (por ejemplo, cables, cajas, bolsas, bolsos o muñequeras); (7) si el producto se ha vendido en una subasta pública.

Esta garantía no es transferible.

Los derechos legales del consumidor en relación con las leyes aplicables a la venta de productos de consumo de su país no se ven afectados por esta garantía.

Provisiones de garantía adicionales

Durante el período de garantía, Guillemot no proporcionará, en principio, ninguna pieza de repuesto, ya que el Soporte Técnico es el único autorizado para abrir y/o reacondicionar los productos de Thrustmaster (con la excepción de los procedimientos de reacondicionamiento que el Soporte técnico puede solicitar que lleve a cabo el consumidor, mediante instrucciones por escrito – por ejemplo, debido a la simplicidad y la falta de confidencialidad del proceso de reacondicionamiento – y suministrando al consumidor las piezas de repuesto necesarias, si hiciese falta).

Debido a sus ciclos de innovación y para proteger su know-how y secretos comerciales, Guillemot no proporcionará, en principio, ninguna pieza de repuesto ni instrucciones de reacondicionamiento para los productos de Thrustmaster cuyo período de garantía haya vencido.

En los Estados Unidos de América y en Canadá, esta garantía está limitada al mecanismo interno del producto y al alojamiento externo. En ningún caso, Guillemot ni sus filiales serán responsables ante terceros por daños resultantes o fortuitos resultado del incumplimiento de cualquier garantía expresa o implícita. En algunos estados o provincias no se permite la limitación de la duración de una garantía implícita ni la exclusión o limitación de responsabilidad por daños resultantes o fortuitos, por lo que las limitaciones o exclusiones anteriores pueden no ser aplicables. Esta garantía ofrece derechos legales específicos al consumidor, que también puede tener otros derechos que pueden variar de un estado a otro o de una provincia a otra.

Responsabilidad

Si la ley aplicable lo permite, Guillemot Corporation S.A. (en lo sucesivo "Guillemot") y sus filiales renuncian a toda responsabilidad por los daños causados por uno o más de los siguientes motivos: (1) el producto ha sido modificado, abierto o alterado; (2) incumplimiento de las instrucciones de montaje; (3) uso inapropiado o abuso, negligencia, accidente (un impacto, por ejemplo); (4) desgaste normal; (5) el producto se ha empleado para otro uso distinto del doméstico, incluyendo fines profesionales o comerciales (salones de juego, entrenamiento, competiciones, por ejemplo). Si la ley aplicable lo permite, Guillemot y sus filiales renuncian a toda responsabilidad por los daños no relacionados con defectos de materiales o fabricación en relación con el producto (incluyendo, pero no de forma exclusiva, los daños causados de forma directa o indirecta por cualquier software, o por combinar el producto de Thrustmaster con cualquier elemento no adecuado, incluyendo en particular fuentes de alimentación, baterías recargables, cargadores o cualquier otro elemento no suministrado por Guillemot para este producto).

THRUSTMASTER®

SOPORTE TÉCNICO

<https://support.thrustmaster.com>



COPYRIGHT

© 2020 Guillemot Corporation S.A. Todos los derechos reservados. Thrustmaster® es una marca registrada de Guillemot Corporation S.A. Todas las demás marcas son propiedad de sus respectivos dueños. Ilustraciones no definitivas. El contenido, la concepción y las especificaciones son susceptibles de cambiar sin previo aviso y varían según el país. Fabricado en China.

RECOMENDACIÓN DE PROTECCIÓN AMBIENTAL



* En la Unión Europea: Al terminar su vida útil, este producto no debe tirarse en un contenedor de basuras estándar, sino que debe dejarse en un punto de recogida de desechos eléctricos y equipamiento electrónico para ser reciclado. Esto viene confirmado por el símbolo que se encuentra en el producto, manual del usuario o embalaje.

Dependiendo de sus características, los materiales pueden reciclarse. Mediante el reciclaje y otras formas de procesamiento de los desechos eléctricos y el equipamiento electrónico puedes contribuir de forma significativa a ayudar a proteger el medio ambiente.

Contacta con las autoridades locales para más información sobre el punto de recogida más cercano. Para los demás países: cumple las leyes locales sobre reciclaje de equipos eléctricos y electrónicos.

Esta información debe conservarse. Los colores y motivos decorativos pueden variar. Los adhesivos y los cierres de plástico se deben quitar del producto antes de utilizarlo.

www.thrustmaster.com

**Aplicable únicamente a la UE y Turquía*



TMX

FORCE FEEDBACK

PARA XBOX ONE, XBOX SERIES X|S E PC

Manual do Utilizador

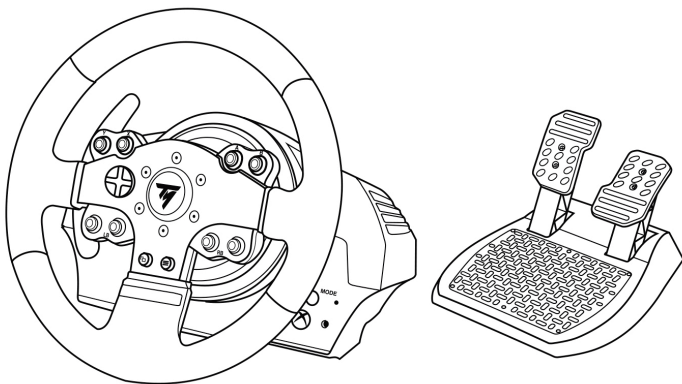

ATENÇÃO:

Para garantir que o seu volante TMX funciona corretamente com jogos para Xbox One, Xbox Series X|S ou PC, poderá ser-lhe pedido para instalar as atualizações automáticas dos jogos (disponível quando o sistema (Xbox One, Xbox Series X|S ou PC) está ligado à Internet).

CARACTERÍSTICAS TÉCNICAS

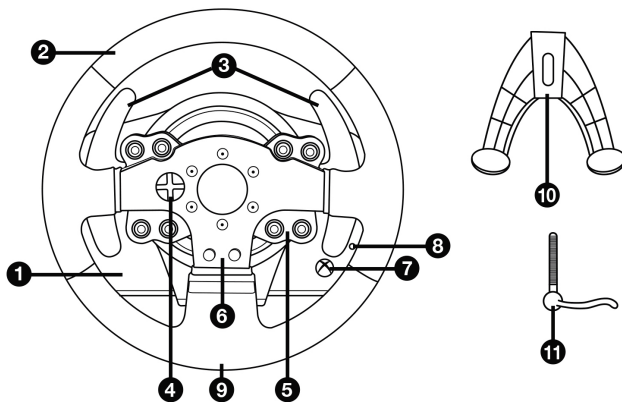

- | | |
|--|---|
| <ul style="list-style-type: none"> 1 Base do TMX 2 Volante 3 2 pás de mudança de velocidades sequenciais (Up e Down) 4 D-Pad multidirecional 5 Botões de acções 6 Botões de acções | <ul style="list-style-type: none"> 7 Botão Xbox Guide + Luz indicadora branca 8 Botão MODE + Luz indicadora vermelha/verde 9 Furo roscado grande (para o sistema de fixação e parafuso de aperto) 10 Sistema de fixação 11 Parafuso de aperto de metal |
|--|---|

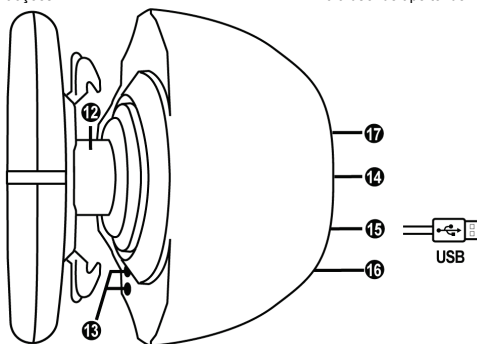

- | | |
|---|---|
| <ul style="list-style-type: none"> 12 Eixo de direcção 13 Botão Xbox Guide + Luz indicadora branca 14 Cabo de alimentação ou Conector de alimentação (tipo A ou B) <i>(varia consoante o país)</i> | <ul style="list-style-type: none"> 15 Cabo e conector USB do volante 16 Conector da caixa de velocidades <i>(caixa de velocidades vendida à parte)</i> 17 Conector do conjunto de pedais |
|---|---|

AVISOS

Antes de utilizar este produto, leia atentamente este manual e guarde-o para posterior consulta.



Atenção – Choque elétrico

- * Guarde o produto num local seco e não o exponha ao pó nem à luz do sol.
- * Não torça nem puxe os conectores e os cabos.
- * Não derrame líquidos sobre o produto ou os respetivos conectores.
- * Não provoque um curto-circuito no produto.
- * Nunca desmonte o produto, não o atire para o fogo nem o exponha a temperaturas elevadas.
- * Não utilize um cabo de alimentação diferente do fornecido com o volante.
- * Não utilize o cabo de alimentação se o cabo ou os conectores estiverem danificados, fendidos ou partidos.
- * Certifique-se de que o cabo de alimentação está corretamente ligado a uma tomada elétrica, assim como ao conector situado na parte posterior da base do volante.
- * Não abra o volante: não contém peças utilizáveis pelo utilizador no interior. Todas as reparações devem ser realizadas pelo fabricante, pelo seu representante autorizado ou por um técnico qualificado.
- * Utilize apenas sistemas de fixação/acessórios especificados pelo fabricante.
- * Se o volante estiver a funcionar de forma anormal (se emite quaisquer sons, calor ou cheiros anormais), pare imediatamente de utilizá-lo, desligue o cabo de alimentação da tomada e desligue os outros cabos.
- * Se não utilizar o volante durante um longo período de tempo, desligue o respetivo cabo de alimentação da tomada elétrica.
- * Utilize apenas a fonte de alimentação fornecida com o seu volante (na eventualidade de uma fonte de alimentação externa).
- * A tomada elétrica deve estar situada perto do equipamento e facilmente acessível.



Aberturas de ventilação

Certifique-se de que não tapa as aberturas de ventilação na base do volante. Para uma ventilação ideal, certifique-se do seguinte:

- * Posicione a base do volante a pelo menos 10 cm de distância de quaisquer paredes.
- * Não coloque a base em espaços apertados.
- * Não tape a base.
- * Não deixe que pó se acumule nas aberturas de ventilação.



Por razões de segurança, nunca utilize o conjunto de pedais com os pés descalços ou apenas com meias calçadas nos pés.

A THRUSTMASTER® NÃO ASSUME QUALQUER RESPONSABILIDADE NA EVENTUALIDADE DE DANOS FÍSICOS RESULTANTES DA UTILIZAÇÃO DO CONJUNTO DE PEDAIS SEM CALÇADO.



Atenção – Ferimentos resultantes dos efeitos Force Feedback e dos movimentos repetidos

Jogar com um volante Force Feedback poderá causar dores musculares ou articulares. Para evitar quaisquer problemas:

- * Evite jogar durante longos períodos de tempo.
- * Faça um intervalo de 10 a 15 minutos após cada hora de jogo.
- * Se sentir cansaço ou dores nas mãos, pulsos, braços, pés ou pernas, pare de jogar e descanse durante algumas horas antes de recomeçar a jogar.



Atenção – Ferimentos resultantes dos efeitos Force Feedback e dos movimentos repetidos (continuação)

- * Se os sintomas ou as dores acima indicados persistirem quando recomeçar a jogar, pare de jogar e consulte o seu médico.
- * Guarde o volante fora do alcance das crianças.
- * Durante o jogo, mantenha sempre ambas as mãos posicionadas corretamente no volante sem largá-lo por completo.
- * Durante o jogo, nunca coloque as mãos ou os dedos por baixo dos pedais ou perto do conjunto de pedais.
- * Durante a calibração e o jogo, nunca coloque a mão ou o braço através das aberturas existentes no volante.
- * Certifique-se de que a base do volante está devidamente fixada, de acordo com as instruções do manual.

PRODUTO PESADO



Produto para ser manuseado apenas por utilizadores com 14 anos de idade ou mais



Tenha cuidado para não deixar cair o produto em cima de si ou de outra pessoa!

SEMPRE



NUNCA



NUNCA





Atenção – Perigo de entalamento no conjunto de pedais ao jogar

- * Guarde o conjunto de pedais fora do alcance das crianças.
- * Quando jogar, nunca coloque os dedos nos lados dos pedais nem perto dos mesmos.
- * Quando jogar, nunca coloque os dedos na base posterior dos pedais nem perto da mesma.
- * Quando jogar, nunca coloque os dedos na base frontal dos pedais nem perto da mesma.

NUNCA



NUNCA



NUNCA



Atenção – Perigo de entalamento no conjunto de pedais em inatividade

- * Guarde o conjunto de pedais num local seguro e fora do alcance das crianças.

ATUALIZAR O FIRMWARE DO VOLANTE

O firmware incluído na base do volante pode ser atualizado para uma versão mais recente que inclua melhoramentos do produto.

Para visualizar a versão do firmware que o volante utiliza atualmente e atualizá-la, se necessário: no PC, acesse a <https://support.thrustmaster.com>. Clique em **Volantes / TMX Force Feedback**, em seguida selecione **Firmware** e siga as instruções que descrevem o procedimento de transferência e instalação.

AJUSTAR A INCLINAÇÃO DOS PEDAIS

A inclinação dos pedais é ajustável.

As instruções de ajuste para cada pedal estão disponíveis em <https://support.thrustmaster.com>.
Clique em **Wheels / TMX Force Feedback** e selecione **Manual**.

FIXAR O VOLANTE

Fixar o volante a uma mesa ou secretária

1. Coloque o volante sobre uma mesa ou de qualquer outra superfície horizontal, plana e estável.
2. Insira o parafuso de aperto **(11)** no sistema de fixação **(10)**, em seguida aperte o dispositivo rodando o parafuso no sentido anti-horário, de forma que penetre no furo roscado grande **(9)** situado por baixo do volante, até o volante estar perfeitamente estável.

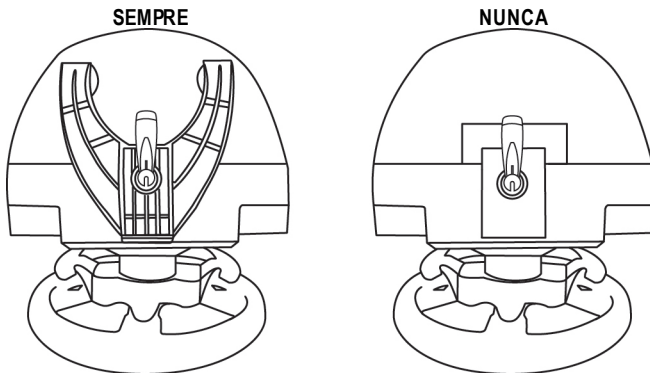

ATENÇÃO: Nunca aperte apenas o parafuso, sem o sistema de fixação instalado!
(Se o fizer, poderá danificar o volante.)

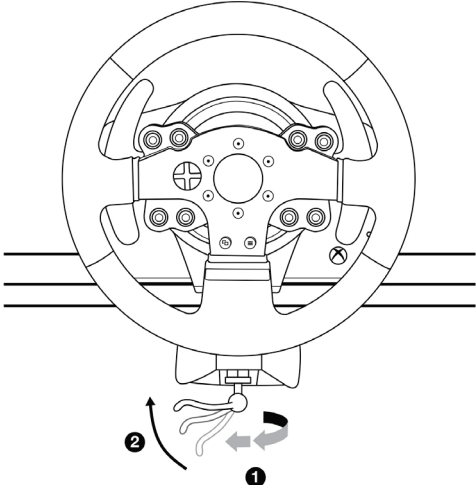
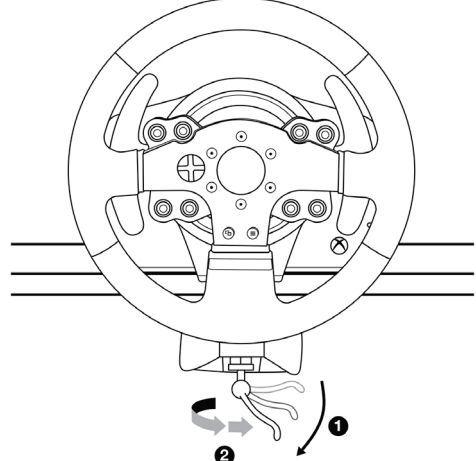
FIXAÇÃO / REMOÇÃO	DIREÇÃO
<p><u>Para apertar:</u></p> <p><i>Rode o parafuso no sentido anti- horário</i></p>	
<p><u>Para soltar:</u></p> <p><i>Rode o parafuso no sentido horário</i></p>	

Fixar o conjunto de pedais a um cockpit

1. Fixe o conjunto de pedais com as roscas de parafuso pequenas situadas na parte inferior.
2. Insira dois parafusos M6 (não incluídos) na prateleira do cockpit e em seguida enrosque-os nas duas roscas de parafuso pequenas situadas na parte inferior do conjunto de pedais.
Importante: O comprimento dos dois parafusos M6 não deve exceder a espessura da prateleira + 10 mm; os parafusos mais compridos poderão causar danos nos componentes internos situados no conjunto de pedais.

Estão disponíveis **esquemas de disposição para cockpits** (para posicionar a base do volante e/ou o conjunto de pedais) em <https://support.thrustmaster.com>: clique em **Volantes / TMX Force Feedback** e em seguida seleccione **Manual** ou **FAQ**.

CONFIGURAR O VOLANTE PARA A XBOX ONE / XBOX SERIES X|S

1. Ligue o conjunto de pedais ao conector (17) situado na parte posterior da base do volante.
2. Ligue o cabo de alimentação ao conector (14) situado na parte posterior da base do volante.
3. Ligue o cabo de alimentação a uma tomada elétrica com as mesmas especificações de tensão.
4. Ligue o conector USB do volante (15) a uma das portas USB do sistema.
5. Quando o sistema for ligado, o volante irá calibrar-se automaticamente.

Está pronto para começar a jogar!

- A lista de jogos para a Xbox One / Xbox Series X|S compatíveis com o TMX Force Feedback está disponível em:
<https://support.thrustmaster.com> (clique em Volantes / TMX Force Feedback).
Esta lista é atualizada regularmente.

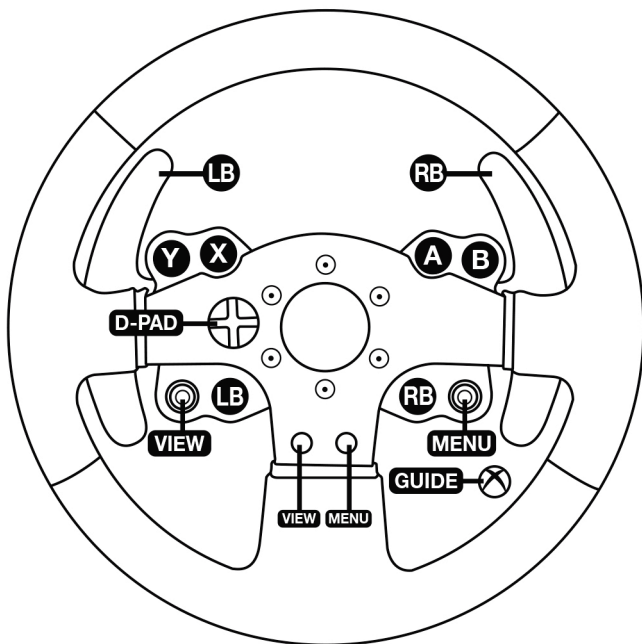

EN

FR

DE

NL

IT

ES

PT

RU

CS

TR

PL

日本語

繁體中文

한국어

العربية

CONFIGURAR O VOLANTE PARA O PC

1. Acesse <https://support.thrustmaster.com> para baixar os drivers e software Force Feedback para PC. Na seção Updates and Downloads, clique em Volantes / TMX Force Feedback e selecione Drivers.
2. Quando o download for concluído, inicie a instalação e siga as instruções na tela para conectar o volante ao computador via USB e completar a instalação.
3. Quando a instalação for concluída, clique em Finalizar e reinicie o computador.
4. Selecione Iniciar / Todos os Programas / Thrustmaster / FFB Racing Wheel / Painel de Controle para abrir a janela Controladores de Jogo

A janela Controladores de Jogo exibe o nome Thrustmaster TMX Racing Wheel e o status OK.

5. Clique em Propriedades para configurar o volante no painel de controle do TMX.
 - Aba Test Input: permite testar e visualizar os botões de ação, os botões direcionais, os eixos do volante e dos pedais e ajustar o ângulo de rotação do volante em jogos para PC.
 - Aba Test Forces: permite testar os 12 efeitos de force feedback.
 - Aba Gain Settings: permite ajustar a força dos efeitos force feedback nos jogos para PC.

Você está pronto para jogar!

Observações gerais:

- No PC, clique em OK para fechar a janela Controladores de Jogo antes de iniciar o jogo.
- No PC, os ajustes feitos na janela Controladores de Jogo serão salvos apenas no computador (não terão efeito no Xbox One / Xbox Series X|S).
- A versão do firmware do volante é exibida no canto superior direito do painel de controle do TMX Force Feedback.

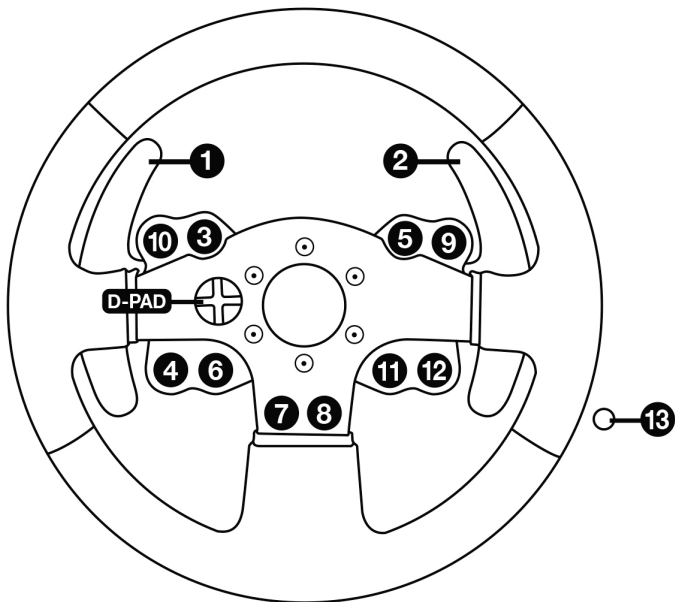

CALIBRAGEM AUTOMÁTICA DO VOLANTE E DO CONJUNTO DE PEDAIS

O volante calibra-se automaticamente quando liga o volante a uma tomada elétrica e o conector USB do volante ao sistema Xbox One / Xbox Series X|S.

Durante esta fase, o volante roda rapidamente para a esquerda e direita, cobrindo um ângulo de 900 graus, antes de parar no centro.



ATENÇÃO:

Nunca toque no volante durante a fase de autocalibragem!
(isto poderá resultar numa calibragem incorreta e/ou em ferimentos pessoais.)

CALIBRAGEM AUTOMÁTICA DO CONJUNTO DE PEDAIS

Nunca ligue o conjunto de pedais à base do volante (nem o desligue da base) quando estiver ligado ao sistema ou durante o jogo (isto poderá resultar numa calibragem incorreta).

Ligue sempre o conjunto de pedais antes de ligar o volante ao sistema.

Quando a calibragem do volante estiver concluída e o jogo tiver iniciado, os pedais são calibrados automaticamente ao fim de várias pressões.



ATENÇÃO:

Nunca carregue nos pedais durante a fase de autocalibragem do volante ou quando um jogo estiver a ser carregado!
(isto poderá resultar numa calibragem incorreta.)

Se o volante e/ou o conjunto de pedais não funcionam corretamente, ou se parecem estar calibrados incorretamente:

Desligue o sistema e desligue todos os cabos do volante. Em seguida, volte a ligar todos os cabos (incluindo o cabo de alimentação e o conjunto de pedais) e reinicie o sistema e o jogo.

BOTÃO MODE E LUZ INDICADORA (8)

Botão MODE para o conjunto de pedais

O conjunto de pedais incluído com o TMX Force Feedback possui 2 pedais.

Quando utilizar este conjunto de pedais, certifique-se de que a luz indicadora permanece vermelha, caso contrário o pedal do acelerador não funcionará corretamente.

O TMX Force Feedback também é compatível com conjuntos de pedais Thrustmaster dotados de 3 pedais (*vendidos à parte*); estes permitem trocar eletronicamente os pedais do acelerador e da embraiagem.

Para tal, basta premir o botão MODE (8) durante 2 segundos.

A memória interna do volante memoriza se os pedais foram trocados ou não.

PEDAIS DO ACELERADOR E DA EMBRAIAGEM	Cor da luz indicadora MODE (8)
NORMAL	VERMELHA
TROCADOS	VERDE

Outras sugestões relativas ao botão MODE

Para saber mais sobre o botão MODE e a luz indicadora, acesse a <https://support.thrustmaster.com>. Na secção **Updates and Downloads**, clique em **Volantes / TMX Force Feedback** e em seguida selecione **Manual** ou **FAQ**.

FICHEIROS DE AJUDA E FAQ (NÃO INCLUÍDOS NESTE MANUAL)

Aceda a <https://support.thrustmaster.com> e, na secção **Updates and Downloads**, clique em **Wheels / TMX Force Feedback** e selecione **Manual** ou **FAQ**.

INFORMAÇÕES SOBRE A GARANTIA PARA O CONSUMIDOR

A Guillemot Corporation S.A., com sede social sita em Place du Granier, B.P. 97143, 35571 Chantepie, França (a seguir designada como "Guillemot") garante a nível mundial ao consumidor que este produto Thrustmaster está livre de defeitos em termos de materiais e fabrico durante um período de garantia que corresponde ao limite de tempo para intentar uma ação de conformidade relativamente a este produto. Nos países da União Europeia, isto corresponde a um período de dois (2) anos desde a entrega do produto Thrustmaster. Noutros países, o período de garantia corresponde ao limite de tempo para intentar uma ação de conformidade relativamente ao produto Thrustmaster de acordo com a legislação em vigor do país no qual o consumidor residia à data de compra do produto Thrustmaster (se a dita ação não existir no país correspondente, então o período de garantia será de um (1) ano a partir da data de compra original do produto Thrustmaster.

No caso de o produto apresentar algum defeito durante o período da garantia, contacte imediatamente o Suporte Técnico, que lhe indicará o procedimento a tomar. Se esse defeito se confirmar, o produto terá de ser devolvido ao respetivo local de compra (ou qualquer outro local indicado pelo Suporte Técnico).

No âmbito da presente garantia, e por opção do Suporte Técnico, o produto defeituoso do consumidor será substituído ou reparado. Se, durante o período da garantia, o produto Thrustmaster for submetido à dita reparação, qualquer período mínimo de (7) dias durante o qual o produto estiver fora de serviço será adicionado ao período da garantia restante (este período decorre desde a data do pedido intervenção pelo consumidor ou desde a data em que o produto em questão é disponibilizado para reparação, se a data em que o produto é disponibilizado para reparação for posterior à data do pedido de intervenção). Se for permitido pela legislação em vigor, a responsabilidade total da Guillemot e das respetivas filiais (incluindo para danos indiretos) está limitada à reparação ou à substituição do produto Thrustmaster. Se for permitido pela legislação em vigor, a Guillemot rejeita todas as garantias de comercialização ou adequação a um fim específico.

A presente garantia não se aplicará: (1) se o produto tiver sido modificado, aberto, alterado ou danificado em resultado de utilização inadequada ou abusiva, negligência, acidente, desgaste normal ou qualquer outra causa relacionada com um defeito de material ou fabrico (incluindo, mas sem limitação, combinar o produto Thrustmaster com qualquer elemento inadequado, incluindo, em particular, fontes de alimentação, baterias recarregáveis, carregadores ou quaisquer outros elementos não fornecidos pela Guillemot para este produto); (2) se o produto tiver sido utilizado fora do âmbito da utilização doméstica, incluindo para fins profissionais ou comerciais (salas de jogos, treino e competições, por exemplo); (3) na eventualidade de incumprimento das instruções fornecidas pelo Suporte Técnico; (4) a software, estando o mesmo sujeito a uma garantia específica; (5) a consumíveis (elementos para substituir ao longo da vida útil do produto: baterias descartáveis, auscultadores de áudio ou auriculares de auscultadores, por exemplo); (6) a acessórios (cabos, estojos, bolsas, sacos e correias de pulso, por exemplo); (7) se o produto foi vendido num leilão público.

A presente garantia não é transmissível.

Os direitos legais do consumidor no que concerne à legislação aplicável à venda de bens de consumo no seu país não são afetados pela presente garantia.

Disposições de garantia adicionais

Durante o período da garantia, a Guillemot não fornecerá, em princípio, quaisquer peças de substituição, uma vez que o Suporte Técnico é a única parte autorizada a abrir e/ou reparar qualquer produto Thrustmaster (à exceção de quaisquer procedimentos de reparação que o Suporte Técnico possa pedir ao consumidor para realizar, através de instruções por escrito – por exemplo, devido à simplicidade e à falta de confidencialidade do processo de reparação – e fornecendo ao consumidor a(s) peça(s) de substituição necessária(s), quando aplicável).

Tendo em conta os seus ciclos de inovação, e a fim de proteger o seu know-how e segredos comerciais, a Guillemot não fornecerá, em princípio, qualquer notificação de reparação ou peças de substituição para produtos Thrustmaster cujo período da garantia tenha expirado.

Responsabilidade

Se for permitido ao abrigo da legislação aplicável, a Guillemot Corporation S.A. (a seguir designada "Guillemot") e as respetivas filiais rejeitam qualquer responsabilidade por danos resultantes de uma ou mais das seguintes causas: (1) o produto foi modificado, aberto ou alterado; (2) incumprimento das instruções de montagem; (3) utilização inadequada ou abusiva, negligência ou acidente (um impacto, por exemplo); (4) desgaste normal; (5) utilização do produto fora do âmbito além da utilização doméstica, incluindo para fins profissionais ou comerciais (salas de jogos, treino e competições, por exemplo). Se for permitido ao abrigo da legislação aplicável, a Guillemot e as respetivas filiais rejeitam qualquer responsabilidade por danos relacionados com um defeito de material ou fabrico relativamente ao produto (incluindo, mas sem limitação, quaisquer danos causados direta ou indiretamente por qualquer software ou por combinar o produto Thrustmaster com qualquer elemento inadequado, incluindo, em particular, fontes de alimentação, baterias recarregáveis, carregadores ou quaisquer outros elementos não fornecidos pela Guillemot para este produto).

THRUSTMASTER®

SUORTE TÉCNICO

<https://support.thrustmaster.com>



DIREITOS DE AUTOR

© 2020 Guillemot Corporation S.A. Todos os direitos reservados. Thrustmaster® é uma marca registada da Guillemot Corporation S.A. Todas as outras marcas comerciais são pertencem aos respectivos proprietários. As ilustrações não são vinculativas. Os conteúdos, desenhos e especificações estão sujeitos a alteração sem aviso prévio e podem variar de país para país. Fabricado na China.

RECOMENDAÇÕES DE PROTECÇÃO AMBIENTAL



* Na União Europeia: Quando este produto chegar ao fim da sua vida útil, não o elimine juntamente com os resíduos domésticos normais; em vez disso, deixe-o num ponto de recolha de resíduos de equipamento eléctrico e electrónico (REEE) para posterior reciclagem.

O símbolo presente no produto, no manual de utilizador ou na caixa confirma-o.

Os materiais podem ser reciclados, dependendo das suas características. Através da reciclagem e de outras formas de processamento de resíduos de equipamento eléctrico e electrónico, pode dar um importante contributo no sentido de ajudar a proteger o ambiente.

Contacte as autoridades locais para saber onde fica o ponto de recolha mais perto da sua área de residência.

Relativamente a todos os outros países: Respeite a legislação local sobre a reciclagem de equipamento eléctrico e electrónico.

Informações a reter. As cores e as decorações podem variar.

Os fechos e os adesivos devem ser removidos do produto antes da utilização.

www.thrustmaster.com

**Aplicável apenas à União Europeia e Turquia*



TMX

FORCE FEEDBACK

Для XBOX ONE, XBOX SERIES X|S и PC

Инструкция по эксплуатации

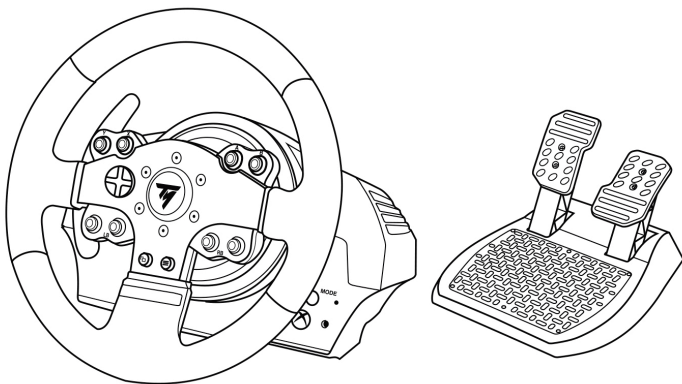

ВНИМАНИЕ!

Для обеспечения оптимальной совместимости рулевой системы TMX с играми на Xbox One / Xbox Series X|S или ПК, может потребоваться установка автоматических обновлений для игр (их можно загрузить, подключив игровую систему к Интернету).

ТЕХНИЧЕСКИЕ ХАРАКТЕРИСТИКИ

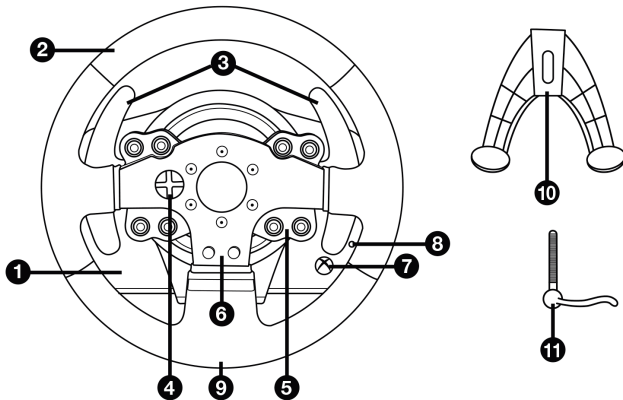

- | | | | |
|---|---|----|--|
| 1 | База системы TMX | 7 | Кнопка Xbox Guide + Белый индикатор |
| 2 | Руль | 8 | Кнопка MODE (Режим) + красный/зеленый индикатор |
| 3 | 2 лепестковых переключателя (Up и Down) | 9 | Резьба под большой винт (для системы крепления и крепежного винта) |
| 4 | Многопозиционная кнопка | 10 | Система крепления |
| 5 | Кнопки | 11 | Металлический крепежный винт |
| 6 | Кнопки | | |

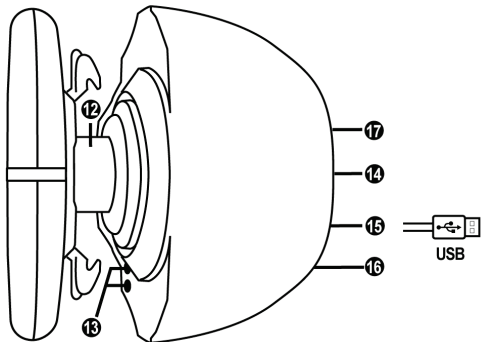

- | | | | |
|----|---|----|---|
| 12 | Ось поворота руля | 15 | USB-кабель и разъем рулевой системы |
| 13 | Кнопка MODE (Режим) + красный/зеленый индикатор | 16 | Разъем для коробки передач (коробка передач приобретается отдельно) |
| 14 | Кабель питания или разъем питания (разные стандарты для разных стран) | 17 | Разъем для педального блока |

ПРЕДУПРЕЖДЕНИЯ

Перед эксплуатацией данного изделия внимательно ознакомьтесь с настоящей инструкцией и сохраните ее на будущее.



Внимание – опасность поражения электрическим током!

- * Изделие следует хранить в сухом месте, избегая попадания на него пыли и солнечного света.
- * Не допускается переключивание разъемов и кабелей; кабели нельзя тянуть.
- * Не допускается попадание жидкости на изделие и его разъемы.
- * Не допускается короткое замыкание в цепи изделия.
- * Запрещается разбирать изделие, бросать изделие в огонь и подвергать его воздействию высоких температур.
- * Не допускается использование других кабелей питания, кроме кабеля, входящего в комплект рулевой системы.
- * Нельзя использовать кабель питания, если он или его разъемы повреждены, потрескались или сломаны.
- * Убедитесь, что кабель питания должным образом подключен к электророзетке и к разъему на задней стороне базы рулевого колеса.
- * Нельзя вскрывать систему рулевого колеса – в ней нет деталей, которые могут обслуживаться пользователем. Любой ремонт должен выполняться производителем, его авторизованным представителем или квалифицированным техническим специалистом.
- * Допускается использование только одобренных производителем систем крепления и аксессуаров.
- * В случае ненормального функционирования рулевой системы (при возникновении посторонних звуков, перегреве или запахе) следует немедленно прекратить использование системы, выключить кабель питания из розетки и отсоединить все остальные кабели.
- * Если предполагается, что рулевая система не будет использоваться продолжительное время, отключите кабель питания от розетки.
- * Разрешается использовать только блок питания, поставляемый в комплекте рулевой системы (в случае внешнего блока питания).
- * Электророзетка должна находиться поблизости от системы и в удобном доступе.



Вентиляционные отверстия

Не допускается блокирование вентиляционных отверстий на базе рулевой системы. Для обеспечения оптимальной вентиляции выполните следующие указания:

- * размещайте базу руля на расстоянии не менее 10 см от стен;
- * не размещайте базу в стесненном пространстве;
- * ничем не накрывайте базу;
- * не допускайте скопления пыли на вентиляционных отверстиях.



Из соображений безопасности никогда не нажимайте на педали босой ногой или ногой в носке (без обуви).
КОМПАНИЯ THRUSTMASTER® ОТКАЗЫВАЕТСЯ ОТ ЛЮБОЙ ОТВЕТСТВЕННОСТИ В СЛУЧАЕ ПОЛУЧЕНИЯ ТРАВМЫ В РЕЗУЛЬТАТЕ НАЖИМАНИЯ НА ПЕДАЛИ НЕОБУТЫМИ НОГАМИ.



Внимание – риск травмирования в результате повторяющихся движений и действия силовой обратной связи

Использование рулевой системы с силовой обратной связью может вызвать боль в мышцах или суставах. Советы по предотвращению проблем со здоровьем:

- * не проводите за игрой продолжительное время;
- * после каждого часа игры делайте 10-15-минутный перерыв;
- * если в кистях, запястьях, предплечьях, стопах или ногах появилась усталость или боль, прекратите игру и отдохните в течение нескольких часов, прежде чем снова приступить к игре.
- * если вышеуказанные признаки проявляются снова при возвращении к игре, прекратите игру и обратитесь к врачу;
- * держите систему вне доступа детей;
- * во время игры правильно располагайте обе руки на рулевом колесе и не позволяйте ему вращаться бесконтрольно;
- * во время игры ни в коем случае не засовывайте руки или пальцы под педали и не держите их рядом с педальным блоком;
- * во время калибровки и игры ни в коем случае не засовывайте руки в рулевое колесо;
- * обеспечьте надежную фиксацию базы рулевого колеса в соответствии с указаниями в инструкции по эксплуатации.

ТЯЖЕЛОЕ ИЗДЕЛИЕ



Не допускается использование изделия лицами моложе 14 лет



Не роняйте изделие на себя или на других лиц!

ПРАВИЛЬНО



НЕЛЬЗЯ



НЕЛЬЗЯ





Предупреждение – возможно сжатие pedalного блока во время игры

- * Держите pedalный блок вне доступа детей.
- * Во время игры ни в коем случае не кладите пальцы на педали и не засовывайте их с боковых сторон pedalного блока.
- * Во время игры ни в коем случае не засовывайте их сзади в базу pedalного блока.
- * Во время игры ни в коем случае не засовывайте их спереди в базу pedalного блока.

НЕЛЬЗЯ



НЕЛЬЗЯ



НЕЛЬЗЯ



Предупреждение – возможно сжатие pedalного блока во время простоя

- * Храните pedalный блок в безопасном месте вне зоны доступа детей.

ОБНОВЛЕНИЕ ПРОШИВКИ РУЛЕВОГО КОЛЕСА

Прошивку в базе рулевого колеса можно обновить до более поздней версии, содержащей усовершенствования.

Для просмотра установленной в данный момент версии прошивки и ее обновления при необходимости откройте сайт <https://support.thrustmaster.com>. Щелкните **Гоночные рули / TMX Force Feedback** и выберите **Прошивка**.

РЕГУЛИРОВКА УГЛА НАКЛОНА ПЕДАЛЕЙ

Наклон педалей можно отрегулировать.

Инструкции по регулировке каждой педали можно найти на сайте: <https://support.thrustmaster.com>. Щелкните Гонимые рули / TMX Force Feedback и выберите Инструкция по эксплуатации.

УСТАНОВКА РУЛЕВОЙ СИСТЕМЫ

Размещение рулевого колеса на столе.

1. Расположите гоночный руль на столе или иной горизонтальной плоской и устойчивой поверхности.
2. Вставьте крепежный винт (11) в систему крепления (10) и надежно зафиксируйте руль, затягивая винт против часовой стрелки, так чтобы он вошел в большое резьбовое отверстие (9), расположенное ниже руля.

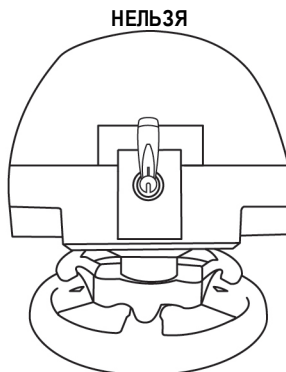
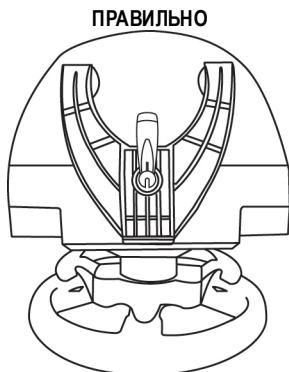

ВНИМАНИЕ! Нельзя закручивать винт без системы крепления!
(В противном случае возможно повреждение рулевой системы.)

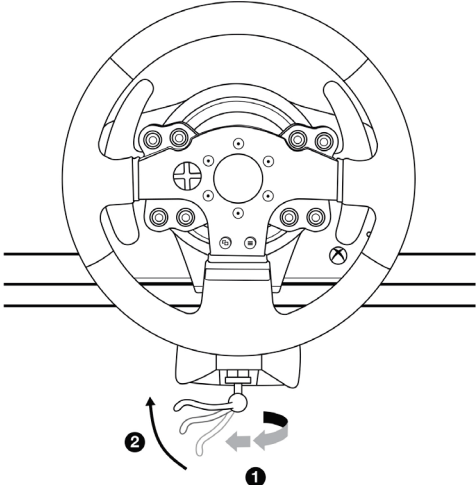
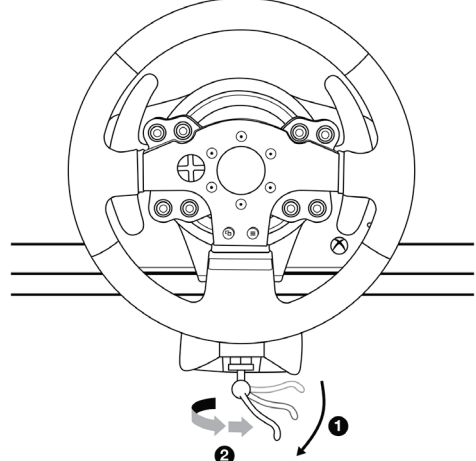
УСТАНОВКА / ДЕМОНТАЖ	НАПРАВЛЕНИЕ
<p>Фиксация</p> <p>Закручивайте винт против часовой стрелки</p>	
<p>Ослабление</p> <p>Раскручивайте винт по часовой стрелке</p>	

Закрепление педального блока в кокпите

1. Закрепите педальный блок с помощью небольших резьбовых отверстий на его нижней поверхности.
2. Через отверстия в щитке кокпита вставьте два винта М6 (не входят в комплект) в два небольших винтовых отверстия на нижней стороне педального блока.

Важно! Длина винтов М6 не должна превышать толщину щитка + 10 мм; более длинные винты могут вызвать повреждение внутренних деталей педального блока.

Компоновочные схемы для кокпитов (размещение базы рулевого колеса и/или педального блока) можно найти на сайте <https://support.thrustmaster.com>. Щелкните **Гоночные рули / TMX Force Feedback** и выберите **Инструкция по эксплуатации** или **Часто задаваемые вопросы**.

НАСТРОЙКА РУЛЕВОЙ СИСТЕМЫ ДЛЯ XBOX ONE / XBOX SERIES X|S

1. Подключите педальный блок к разъему (17) на задней стороне базы рулевого колеса.
2. Подключите кабель питания к разъему (14) на задней стороне базы рулевого колеса.
3. Подключите кабель питания к электророзетке соответствующего напряжения.
4. Подключите USB-кабель рулевой системы (15) к одному из USB-портов игровой системы.
5. После включения игровой системы автоматически выполняется калибровка рулевого колеса.

Теперь все готово для игры!

- **Перечень игр для Xbox One / Xbox Series X|S, совместимых с рулевой системой TMX Force Feedback** можно найти на сайте: <https://support.thrustmaster.com> (выберите **Гоночные рули / TMX**). Этот список регулярно обновляется.

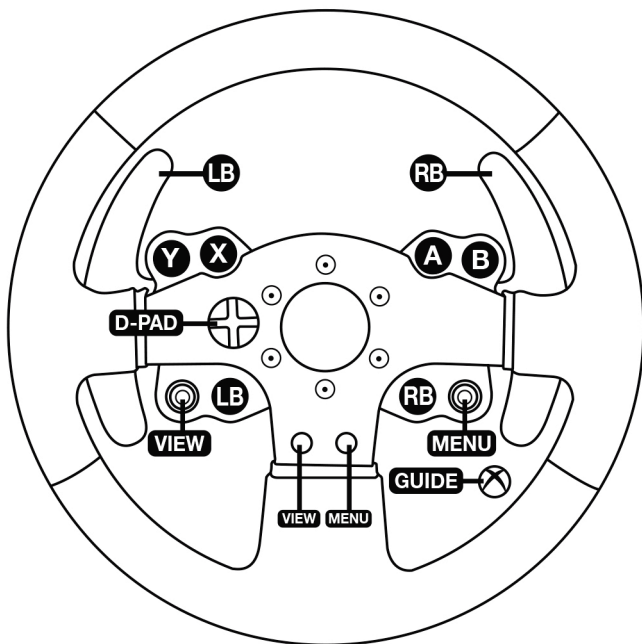

EN

FR

DE

NL

IT

ES

PT

RU

CS

TR

PL

日本語

繁體中文

한국어

العربية

НАСТРОЙКА РУЛЕВОЙ СИСТЕМЫ ДЛЯ ПК

1. Загрузите драйверы и программу Force Feedback для ПК на сайте <https://support.thrustmaster.com>. Щелкните Гоночные рули / TMX Force Feedback и выберите Драйверы.

2. После завершения загрузки запустите процесс установки и выполните указания на экране по подключению USB-кабеля к компьютеру и завершению установки.

3. После завершения установки щелкните кнопку «Готово» и перезапустите компьютер.

4. Выберите «Пуск / Все программы / Thrustmaster / FFB Racing Wheel / Control Panel», чтобы открыть окно «Игровые устройства».

В окне «Игровые устройства» отображается рулевая система Thrustmaster TMX Racing Wheel с состоянием «ОК».

5. Щелкните «Свойства», чтобы настроить параметры рулевой системы TMX на панели управления:

- вкладка Test Input (Тест входа): возможность протестировать и просмотреть функциональные кнопки и кнопки направлений, оси руля и педалей, а также отрегулировать угол поворота руля в играх на ПК;
- вкладка Test Forces (Тест силовой обратной связи): возможность протестировать 12 эффектов силовой обратной связи;
- вкладка Gain Settings (Параметры усиления): регулировка мощности эффектов силовой обратной связи в играх на ПК.

Теперь все готово для игры!

Общие примечания:

- перед запуском игры на ПК щелкните ОК, чтобы закрыть окно «Игровые устройства»;
- настройки, сделанные в окне «Игровые устройства» будут сохранены только на компьютере (они не будут иметь силы на Xbox One / Xbox Series X|S);
- версия прошивки руля отображается в верхнем правом углу на вкладках панели управления системы TMX Force Feedback.

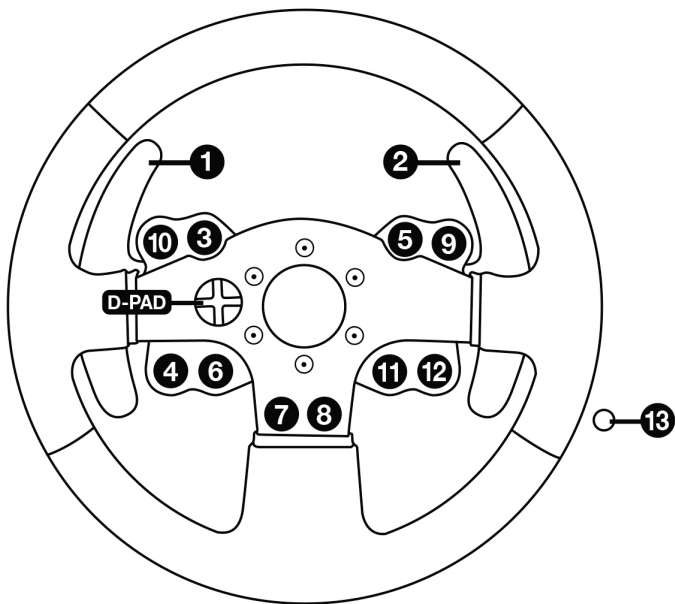

АВТОМАТИЧЕСКАЯ КАЛИБРОВКА РУЛЯ И ПЕДАЛЬНОГО БЛОКА

Калибровка гоночного руля выполняется автоматически при подключении рулевой системы к электророзетке и к Xbox One / Xbox Series X|S через USB-разъем.

Во время этой процедуры руль быстро вращается влево и вправо, совершая поворот на 900 градусов, и затем останавливается в центре.



ВНИМАНИЕ!

Во время автокалибровки нельзя дотрагиваться до руля!

(В противном случае возможен сбой калибровки и/или телесная травма).

АВТОМАТИЧЕСКАЯ КАЛИБРОВКА ПЕДАЛЬНОГО БЛОКА

Нельзя подключать pedalный блок к базе рулевого колеса (и отключать его от базы), если система подключена к игровой системе и во время игры (в противном случае возможен сбой калибровки).

Педаальный блок следует подключать к рулевой системе перед ее подключением к игровой системе.

После завершения калибровки руля и запуска игры несколькими нажатиями на педали включается их автоматическая калибровка.



ВНИМАНИЕ!

Нельзя нажимать педали во время автокалибровки руля и во время загрузки игры!

(В противном случае возможен сбой калибровки).

Если гоночный руль и/или pedalный блок не работают должным образом или кажутся неверно откалиброванными:

выключите игровую систему и полностью отсоедините рулевую систему; затем заново подключите все кабели (в том числе кабели питания и pedalного блока) и перезапустите игровую систему и игру.

КНОПКА И ИНДИКАТОР MODE(8)

Кнопка MODE для педального блока

Педальный блок, входящий в комплект рулевой системы TMX Force Feedback, оснащен двумя педалями.

При использовании педального блока индикатор должен гореть красным, иначе педаль ускорения не будет работать должным образом.

Рулевая система TMX Force Feedback совместима также с педальными блоками Thrustmaster с тремя педалями (*приобретаются отдельно*); на которых можно электронным способом поменять местами педали сцепления и газа.

Для этого достаточно нажать кнопку MODE (8) на 2 сек.

Во встроенной памяти рулевой системы сохраняются данные о переносе педалей.

ПЕДАЛИ УСКОРЕНИЯ И СЦЕПЛЕНИЯ	Цвет индикатора MODE (8)
ОБЫЧНЫЙ РЕЖИМ	КРАСНЫЙ
ОБРАТНЫЙ РЕЖИМ	ЗЕЛЕНый

Другие советы по использованию кнопки MODE

Подробнее о кнопке и индикаторе MODE рассказывается на сайте <https://support.thrustmaster.com>. Щелкните **Гоночные рули / TMX Force Feedback** и выберите **Инструкция по эксплуатации** или **Часто задаваемые вопросы**.

СПРАВКА И ОТВЕТЫ НА ЧАСТЫЕ ВОПРОСЫ (НЕ ПРИВЕДЕННЫЕ В НАСТОЯЩЕМ РУКОВОДСТВЕ)

Посетите сайт <https://support.thrustmaster.com>. Щелкните **Гоночные рули / TMX Force Feedback** и выберите **Инструкция по эксплуатации** или **Часто задаваемые вопросы**.

Сведения о потребительской гарантии

Корпорация Guillemot Corporation S.A., зарегистрированная по адресу Place du Granier, B.P. 97143, 35571 Chantepie, Франция, (далее — «Guillemot») гарантирует своим клиентам во всем мире, что в данном изделии Thrustmaster не будет выявлено никаких дефектов материалов и производства в течение гарантийного периода, который равен сроку предъявления претензии по соответствию для данного изделия. В странах Европейского Союза этот срок соответствует двум (2) годам с момента поставки изделия Thrustmaster. В других странах гарантийный период равен сроку предъявления претензии по соответствию для изделия Thrustmaster, определяемому соответствующим законодательством страны, в которой проживал потребитель на момент приобретения изделия Thrustmaster (если подобные претензии не действуют в соответствующей стране, гарантийный период равняется одному (1) году с первоначальной даты приобретения изделия Thrustmaster).

В случае обнаружения дефектов изделия во время гарантийного периода незамедлительно обратитесь в службу технической поддержки, сотрудники которой определят дальнейшую процедуру. Если дефект будет подтвержден, изделие следует вернуть по месту приобретения (или в любое другое место, указанное службой технической поддержки).

В рамках действия гарантии дефектное изделие будет, по усмотрению службы технической поддержки, заменено или возвращено в рабочее состояние. Если в течение гарантийного срока изделие Thrustmaster будет подвержено такому восстановлению, к оставшемуся гарантийному сроку прибавляется период времени, но не менее семи (7) дней, во время которого изделие находилось вне употребления (началом этого периода считается дата запроса покупателя о вмешательстве или дата предоставления дефектного изделия для восстановления, если изделие было предоставлено для восстановления позднее, чем был сделан запрос о вмешательстве). В мере, разрешенной применимым законодательством, полная ответственность компании Guillemot и ее дочерних компаний (в том числе косвенный ущерб) ограничивается восстановлением рабочего состояния или заменой изделия Thrustmaster. В мере, разрешенной применимым законодательством, компания Guillemot отказывается от любых гарантий коммерческой пригодности или пригодности для определенной цели.

Настоящая гарантия не распространяется: (1) на ситуации, когда изделие было видоизменено, открыто, модифицировано или получило повреждения в результате недопустимого или неправильного использования, небрежности или несчастного случая, естественного износа или любой другой причины, не связанной с дефектом материалов или производства (включая, помимо прочего, использование изделия Thrustmaster совместно с любыми неподходящими элементами, в частности — с блоками питания, аккумуляторами, зарядными устройствами и любыми другими элементами, не входящими в комплектацию Guillemot для данного изделия); (2) на случаи использования продукта в любых целях, кроме бытовых, в том числе на случаи профессионального или коммерческого применения (например, в игровых залах, для проведения обучения и соревнований); (3) на ситуации, когда указания службы технической поддержки не были выполнены; (4) на ПО, так как на такое ПО распространяется отдельная гарантия; (5) на расходные материалы (элементы, предназначенные для замены в течение срока службы изделия: например, батарейки и ушные подушки для гарнитур или наушников); (6) на аксессуары (например, кабели, чехлы, сумки, футляры, наручные ремешки); (7) на случаи продажи изделия с открытого аукциона.

Данная гарантия не подлежит передаче.

Настоящая гарантия не ущемляет прав потребителя, предоставляемых ему применимыми законами в отношении продажи потребительских товаров в соответствующей стране.

Дополнительные условия гарантии

В течение гарантийного срока компания Guillemot, в общем и целом, не предоставляет никаких запасных частей, так как вскрытие и/или модификацию любых изделий Thrustmaster вправе осуществлять только служба технической поддержки (за исключением каких-либо процедур по модификации, которые служба технической поддержки может предложить выполнить клиенту путем письменных инструкций и предоставления, при необходимости, требуемых запасных частей: например, в связи с отсутствием статуса сложности или конфиденциальности у такой восстановительной процедуры).

С учетом периода освоения новых изделий и в целях защиты своих ноу-хау и коммерческих тайн компания Guillemot, в общем и целом, не предоставляет каких-либо уведомлений о восстановлении или запасных частей для любых изделий Thrustmaster с истекшим гарантийным сроком.

Ответственность

В мере, разрешенной применимым законодательством, компания Guillemot Corporation S.A. (далее — «Guillemot») и ее дочерние предприятия отказываются от любой ответственности за любой ущерб, вызванный одним или несколькими из следующих факторов: (1) видоизменение, вскрытие или модификация изделия; (2) несоблюдение инструкций по сборке; (3) недопустимое или неправильное использование, небрежность, несчастный случай (например, физическое воздействие); (4) естественный износ; (5) использование продукта в любых целях, кроме бытовых, в том числе профессиональное или коммерческое применение (например, в игровых залах, для проведение обучения и соревнований). В мере, разрешенной применимым законодательством, компания Guillemot и ее дочерние предприятия отказываются от любой ответственности за любой ущерб, не связанный с дефектами материалов или изготовления, в отношении данного изделия (включая, помимо прочего, любой ущерб, вызванный прямо или опосредованно любым программным обеспечением или использованием изделия Thrustmaster с любыми неподходящими и элементами, в частности — блоками питания, аккумуляторами, зарядными устройствами и любыми другими элементами, не входящими в комплектацию Guillemot для данного изделия).

THRUSTMASTER®

ТЕХНИЧЕСКОЙ ПОДДЕРЖКИ

<https://support.thrustmaster.com>



АВТОРСКОЕ ПРАВО

© 2020 Guillemot Corporation S.A. Все права защищены. Thrustmaster® является зарегистрированной торговой маркой Guillemot Corporation. Все прочие торговые марки являются собственностью соответствующих владельцев. Иллюстрации могут не соответствовать внешнему виду/функциям конкретного изделия. Содержание руководства, конструкция и технические характеристики изделия изменяются без предварительного уведомления и зависят от страны приобретения.

РЕКОМЕНДАЦИИ ПО ЗАЩИТЕ ОКРУЖАЮЩЕЙ СРЕДЫ



После окончания срока службы данное изделие не следует утилизировать вместе с бытовым мусором, но в пункте сбора отходов электрического и электронного оборудования.

Данное указание подтверждается соответствующим символом, нанесенным на изделие, руководство пользователя или упаковку.

В зависимости от свойств, материалы могут передаваться в повторную переработку. Повторная переработка отходов электрического и электронного оборудования может внести значительный вклад в сохранение окружающей среды.

Обратитесь в местные органы власти за информацией о ближайшем пункте приема таких отходов.

При использовании изделия учитывайте следующее. Цвета и украшения могут различаться. Настоящий продукт соответствует всем стандартам в отношении детей в возрасте 16 лет и старше. Использование данного продукта детьми младше 16 лет недопустимо.

При использовании изделием учитывайте следующее: цвета и дизайн могут различаться. Пластиковые стяжки и клейкую ленту следует снять перед использованием изделия.

www.thrustmaster.com

EAC

TMX

FORCE FEEDBACK

PRO XBOX ONE, XBOX SERIES X|S A PC

Návod k použití

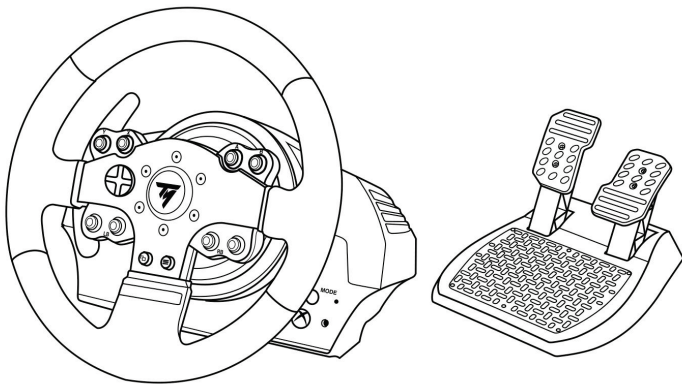

UPOZORNĚNÍ:

Pro zajištění správného fungování závodního volantu TMX při hraní na Xbox One, Xbox Series X|S a PC, budete možná muset nainstalovat automatické aktualizace hry
(k dispozici po připojení vaší konzole nebo PC k internetu).

TECHNICKÉ VLASTNOSTI

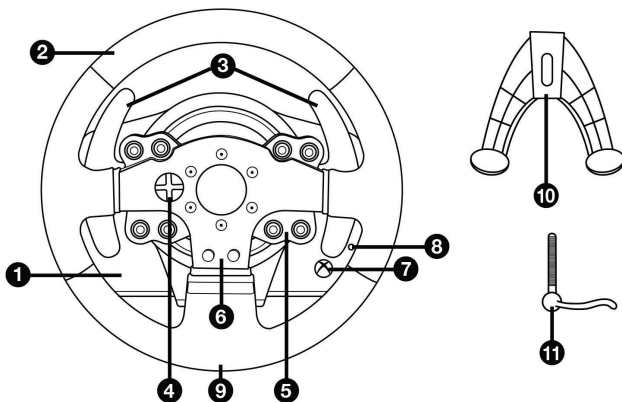

1 Základna TMX

2 Volant

3 2 sekvenční řadičí páky (nahoru a dolů)

4 Směrová tlačítka

5 Akční tlačítka

6 Akční tlačítka

7 Tlačítko Xbox Guide + bílá kontrolka

8 Tlačítko MODE + červená/zelená kontrolka

9 Velký otvor se závitím (pro upevňovací systém a upínací šroub)

10 Upevňovací systém

11 Kovový upínací šroub

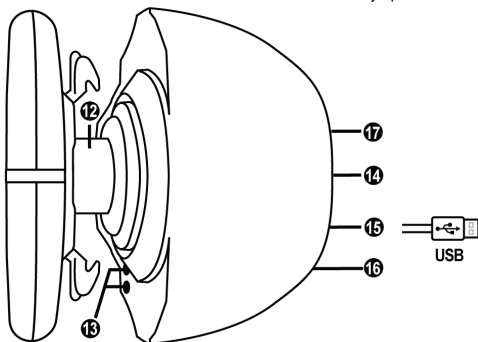

12 Osa řízení

13 Tlačítko Xbox Guide + bílá kontrolka

14 Napájecí kabel
nebo konektor napájecího kabelu
(liší se v jednotlivých zemích)

15 USB kabel a konektor závodního volantu

16 Konektor převodovky
(převodovka se prodává samostatně)

17 Konektor pedálové sady

UPOZORNĚNÍ

Před použitím tohoto produktu si pozorně přečtěte tento návod a uschovejte ho pro budoucí použití.



Varování – Zásah elektrickým proudem

- * Uchovávejte výrobek na suchém místě a nevystavujte ho prachu ani slunečnímu záření.
- * Konektor a kabely neotáčejte ani za ně netahejte.
- * Na výrobek a jeho konektory nevylévejte žádné tekutiny.
- * Výrobek nezkratujte.
- * Výrobek nikdy nedemontujte; nevhazujte jej do ohně a nevystavujte jej vysokým teplotám.
- * Nepoužívejte jiný napájecí kabel než ten, který je dodáván s vaším závodním volantem.
- * Nepoužívejte napájecí kabel, pokud je kabel nebo jeho konektory poškozený, rozbitý nebo zlomený.
- * Ujistěte se, že je napájecí kabel řádně zapojen do elektrické zásuvky a správně připojen ke konektoru na zadní straně základny závodního volantu.
- * Závodní volant neotevírejte: uvnitř nejsou žádné součásti, které by mohl opravit uživatel. Opravy musí být provedeny výrobcem, jeho autorizovaným zástupcem nebo kvalifikovaným technikem.
- * Používejte pouze upevňovací systémy/příslušenství určené výrobcem.
- * Pokud závodní volant pracuje neobvykle (pokud vydává neobvyklé zvuky, teplo nebo zápach), okamžitě jej přestaňte používat, odpojte napájecí kabel ze zásuvky a odpojte ostatní kabely.
- * Pokud nebudete závodní volant používat delší dobu, odpojte napájecí kabel ze zásuvky.
- * Používejte pouze napájení dodávané se závodním volantem (v případě externího napájení).
- * Elektrická zásuvka musí být umístěna v blízkosti zařízení a musí být snadno přístupná.



Ventilační otvory

Ujistěte se, že neblokujete žádné ventilační otvory na základně závodního volantu. Pro optimální větrání zajistěte následující:

- * Umístěte základnu volantu nejméně 10 cm od povrchů stěn.
- * Neumisťujte základnu do těsných prostor.
- * Nezakrývejte základnu.
- * Zajistěte, aby se na větracích otvorech nehromadil prach.



**Z bezpečnostních důvodů nikdy nepoužívejte pedál naboso
nebo když máte na nohou pouze ponožky.
SPOLEČNOST THRUSTMASTER® ODMÍTÁ VEŠKEROU ZODPOVĚDNOST V
PŘÍPADĚ ZRANĚNÍ V DŮSLEDKU POUŽITÍ PEDÁLOVÉ SADY BEZ OBUVI.**



Varování – Zranění v důsledku silové zpětné vazby a opakovaných pohybů

Hraní se závodním volantem se silnou zpětnou vazbou může způsobit bolest svalů nebo kloubů. Chcete-li se vyhnout jakýmkoliv problémům:

- * Vyvarujte se dlouhého hraní.
- * Po každé hodině hraní si dejte 10 až 15 minut pauzu.
- * Pokud v rukou, zápěstích, pažích, chodidlech nebo nohách cítíte jakoukoli únavu nebo bolest, hraní ukončete a před dalším hraním si dejte pauzu několik hodin.



Varování – Zranění v důsledku silové zpětné vazby a opakovaných pohybů (pokračování)

- * Pokud uvedené příznaky nebo bolest přetrvávají i při dalším hraní, přestaňte hrát a poraďte se se svým lékařem.
- * Uchovávejte mimo dosah dětí.
- * Během hry nechte vždy obě ruce správně umístěné na volantu, a nepouštějte jej.
- * Během hry nedávejte nikdy ruce ani prsty pod pedály ani kamkoli do blízkosti pedálů.
- * Během kalibrace a hry nedávejte nikdy ruku ani paži skrz otvory v závodním volantu.
- * Ujistěte se, že základna závodního volantu je řádně zajištěna dle pokynů v této příručce.

TĚŽKÝ VÝROBEK



Výrobek smí používat pouze uživatelé starší 14 let.



Dejte pozor, abyste výrobek nepustili na sebe nebo někoho jiného!

VŽDY

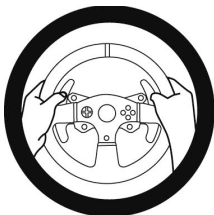

NIKDY



NIKDY





Varování – Nebezpečí skřípnutí pedálovou sadou při hře

- * Pedálovou sadu uchovávejte mimo dosah dětí.
- * Během herní relace nikdy nedávejte prsty na nebo do blízkosti stran pedálů.
- * Během herní relace nikdy nedávejte prsty na nebo do blízkosti zadní části základny pedálů.
- * Během herní relace nikdy nedávejte prsty na nebo do blízkosti přední části základny pedálů.



Varování – Nebezpečí skřípnutí pedálovou sadou, když nehrajete

- * Uložte pedálovou sadu na bezpečném místě a uchovávejte ji mimo dosah dětí.

AKTUALIZACE FIRMWARU VAŠEHO ZÁVODNÍHO VOLANTU

Firmware obsažený v základně vašeho závodního volantu lze aktualizovat na novější verzi s vylepšeními produktu.

Chcete-li zobrazit verzi firmwaru, kterou váš závodní volant aktuálně používá, a v případě potřeby ji aktualizovat: na PC navštivte <https://support.thrustmaster.com>. Klikněte na **Racing Wheels / TMX Force Feedback**, poté vyberte **Firmware** a postupujte podle pokynů popisujících stažení a instalaci.

NASTAVENÍ SKLONU PEDÁLU

Sklon pedálu je nastavitelný.

Pokyny pro nastavení každého pedálu jsou k dispozici na adrese <https://support.thrustmaster.com>. V části **Updates and Downloads** klikněte na **Racing Wheels / TMX Force Feedback** a poté vyberte **Manual**.

PŘIPEVNĚNÍ ZÁVODNÍHO VOLANTU

Přípevnění závodního volantu na stůl nebo na pracovní plochu

1. Umístěte závodní volant na stůl nebo jiný vodorovný, rovný a stabilní povrch.
2. Upínací šroub (11) zasuňte do upínacího systému (10), zařízení potom utáhněte otočením šroubu proti směru hodinových ručiček tak, aby se zasunul do velké závitové díry (9) umístěné pod závodním volantem, a to dokud nebude volant dokonale stabilní.

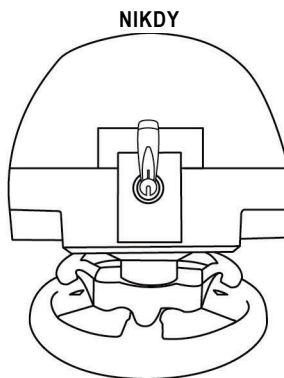
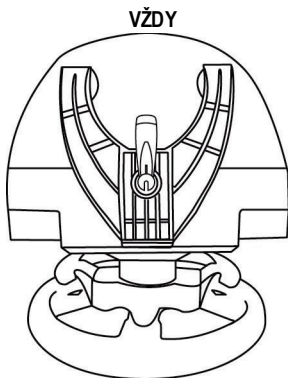

ÚPOZORNĚNÍ: Nikdy neutahujte samotný šroub, aniž byste měli upínací systém na místě!

(Mohlo by dojít k poškození závodního volantu.)

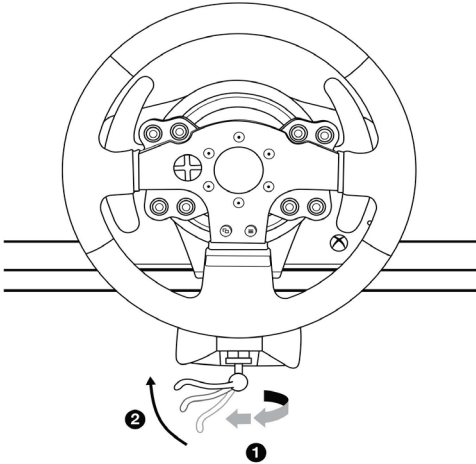
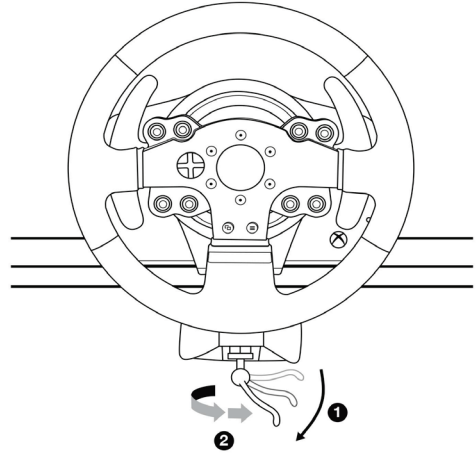
UPNUTÍ/SEJMUTÍ	SMĚR
<p>Pro utažení:</p> <p>Otočte šroubem proti směru hodinových ručiček</p>	
<p>Pro uvolnění:</p> <p>Otočte šroubem po směru hodinových ručiček</p>	

Přípevnění pedálové sady ke kokpitu

1. Pedálovou sadu připevníte pomocí malých závitů umístěných na spodní straně sady.
2. Dva šrouby M6 (nejsou součástí balení) našroubujte na podpěrnou desku kokpitu a do dvou malých závitů umístěných na spodní straně pedálové sady.

Důležité: Délka dvou šroubů M6 nesmí překročit tloušťku desky plus dalších 10 mm; delší šrouby by mohly poškodit interní komponenty pedálové sady.

Nákresy rozvržení kokpitů jsou k dispozici na stránce <https://support.thrustmaster.com>: klikněte na **Racing Wheels / TMX Force Feedback**, potom vyberte **Manual** nebo **FAQ**.

NASTAVENÍ ZÁVODNÍHO VOLANTU PRO XBOX ONE / XBOX SERIES X|S

1. Připojte pedálovou sadu ke konektoru **(17)** umístěnému na zadní straně základny závodního volantu.
2. Připojte napájecí kabel ke konektoru **(14)** umístěnému na zadní straně základny závodního volantu.
3. Připojte napájecí kabel do zásuvky se stejnými specifikacemi napětí.
4. Připojte USB konektor **(15)** závodního volantu k jednomu z USB portů herní konzole.
5. Po zapnutí herní konzole se závodní volant automaticky kalibruje.

Nyní jste připraveni hrát!

- **Seznam her Xbox One / Xbox Series X|S kompatibilních s TMX Force Feedback je k dispozici na:**

<https://support.thrustmaster.com> (v sekci Racing Wheels/TMX).

Tento seznam je pravidelně aktualizován.

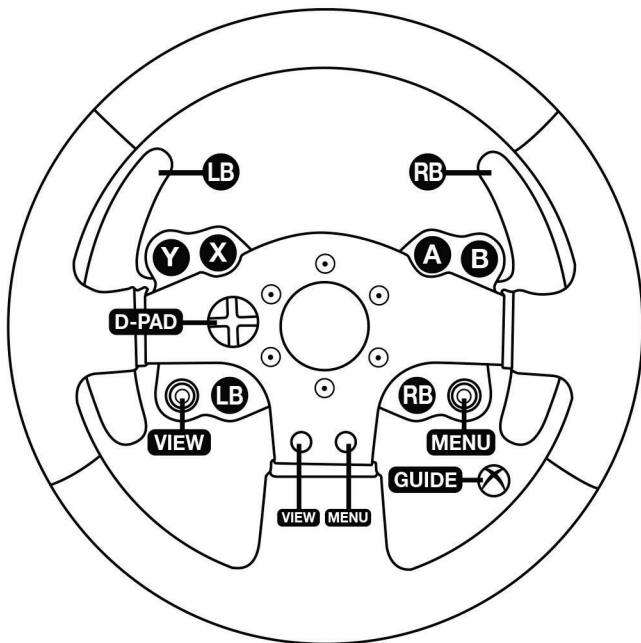

EN

FR

DE

NL

IT

ES

PT

RU

CS

TR

PL

日本語

繁體中文

한국어

العربية

NASTAVENÍ ZÁVODNÍHO VOLANTU PRO PC

1. Zadejte <https://support.thrustmaster.com> a stáhněte si ovladače a software pro silovou zpětnou vazbu pro PC. Klikněte na Racing Wheels / TMX Force Feedback a poté vyberte Drivers.
 2. Po dokončení stahování spusťte instalaci a podle pokynů na obrazovce připojte USB konektor volantu k počítači a dokončete instalaci.
 3. Po dokončení instalace klikněte na Dokončit a restartujte počítač.
 4. Klepnutím na Start / Všechny programy / Thrustmaster / FFB Racing Wheel / Ovládací panely otevřete okno Hemi ovladače.
- V okně Hemi ovladače se zobrazí název závodního volantu Thrustmaster TMX Racing Wheel se stavem OK.
5. Klepnutím na Vlastnosti nakonfigurujte svůj volant na ovládacím panelu TMX:
 - Karta Testovací vstup: umožňuje testovat a prohlížet akční tlačítka, směrová tlačítka, osy kol a pedálů a upravovat úhel natočení kol v počítačových hrách.
 - Karta Test Forces: umožňuje testovat 12 účinků silové zpětné vazby.
 - Karta Nastavení: umožňuje upravit sílu efektů zpětné vazby ve vašich počítačových hrách.

Nyní jste připraveni hrát!

Obecné poznámky:

- Na počítači kliknutím na OK zavřete okno Hemi ovladače před spuštěním hry.
- Na PC budou úpravy provedené v okně Hemi ovladače uloženy pouze v počítači (nebudou tedy mít vliv na Xbox One / Xbox Series X|S)
- Verze firmwaru vašeho volantu se zobrazuje v pravém horním rohu karet TMX Force Feedback na ovládacím panelu.

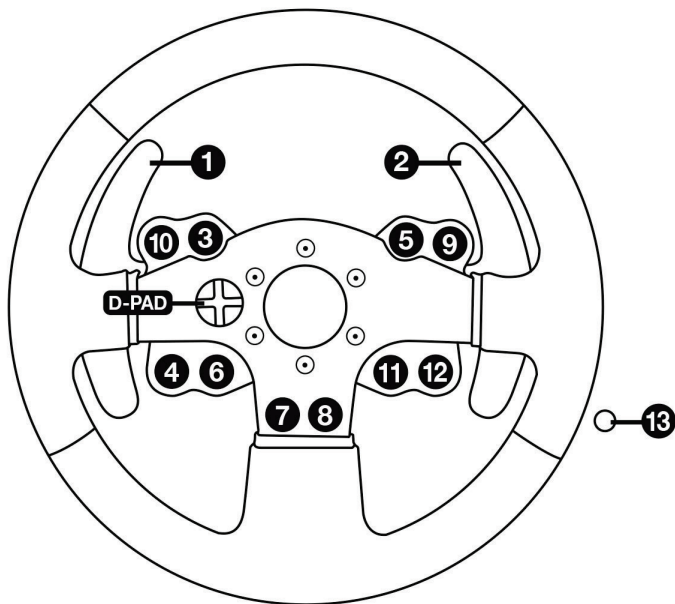

AUTOMATICKÁ KALIBRACE ZÁVODNÍHO VOLANTU A PEDÁLOVÉ SADY

Volant se sám automaticky kalibruje, když jej zapojíte do zásuvky a připojíte USB konektor závodního volantu k Xbox One / Xbox Series X|S.

Během této fáze se závodní volant rychle otáčí doleva a doprava a pokrývá úhel 900 stupňů, než se zastaví ve středu.



VAROVÁNÍ:

Během fáze autokalibrace se nikdy závodního volantu nedotýkejte!
(Mohlo by to vést k nesprávné kalibraci a / nebo zranění osob.)

AUTOMATICKÁ KALIBRACE PEDÁLOVÉ SADY

Nikdy nepřipojujte pedálovou sadu k základně závodního volantu (ani jej neodpojujte od základny), pokud je připojen ke konzoli nebo během hry (mohlo by to vést k nesprávné kalibraci).

Pedálovou sadu připojte vždy před připojením závodního volantu ke konzoli.

Jakmile je kalibrace závodního volantu dokončena a hra byla spuštěna, pedály jsou automaticky kalibrovány po několika stiskech.



VAROVÁNÍ:

Nikdy nemačkejte pedály během autokalibrační fáze závodního volantu nebo během načítání hry!

(Mohlo by to vést k nesprávné kalibraci.)

Pokud váš závodní volant a / nebo pedálová sada nefungují správně, nebo pokud se zdají být nesprávně kalibrovány:

Vyprňte konzoli nebo počítač a úplně odpojte závodní volant. Poté znovu připojte všechny kabely (včetně napájecího kabelu a pedálové sady) a restartujte konzoli nebo počítač a vaši hru.

TLAČÍTKO MODE A KONTROLKA (8)

Tlačítko MODE pro pedálovou sadu

Pedálová sada dodávaná s TMX Force Feedback má 2 pedály.

Při používání této pedálové sady se ujistěte, že kontrolka zůstane červená, jinak nebude plynový pedál fungovat správně.

TMX Force Feedback je také kompatibilní s pedálovými sadami Thrustmaster se 3 pedály (*prodává se samostatně*); to vám umožní elektronicky zaměnit pedál plynu a spojky.

Stačí stisknout tlačítko MODE (8) na 2 sekundy.

Interní paměť závodního volantu ukládá, zda byly pedály zaměněny nebo ne.

PEDÁLY PLYNU A SPOJKY	Barva kontrolky MODE (8)
NORMÁLNÍ	ČERVENÁ
ZAMĚNĚNÉ	ZELENÁ

Další informace týkající se tlačítka MODE

Chcete-li se dozvědět více o tlačítku MODE a kontrolce, navštivte prosím <https://support.thrustmaster.com>. Klikněte na **Racing Wheels / TMX Force Feedback**, a poté vyberte **Manual** nebo **FAQ**.

POMOCNÉ SOUBORY A FAQ (NEZAHRNUTÉ V TÉTO PŘÍRUČCE)

Navštivte prosím <https://support.thrustmaster.com>, klikněte na **Racing Wheels / TMX Force Feedback**, poté vyberte **Manual** nebo **FAQ**.

EN

FR

DE

NL

IT

ES

PT

RU

CS

TR

PL

日本語

繁體中文

한국어

العربية

SPOTŘEBITELSKÉ INFORMACE O ZÁRUCE

Celsovětově, Guillemot Corporation S.A., jejíž sídlo se nachází na Place du Granier, B.P. 97143, 35571 Chantepie, France (dále jen "Guillemot") zaručuje spotřebiteli, že tento výrobek od Thrustmasteru bude bez závad materiálu a zpracování, po dobu záruční doby od okamžiku převzetí výrobku ve shodě s ohledem na tento výrobek. V zemích Evropské Unie, tato doba odpovídá dvěma (2) letům od dodání výrobku Thrustmaster. V ostatních zemích, záruční doba odpovídá časovému intervalu od převzetí výrobku Thrustmaster v souladu s platnými zákony země, ve které měl spotřebitel trvalý pobyt ke dni nákupu výrobku Thrustmaster (pokud žádné takové opatření v příslušné zemi neexistuje, záruční doba bude jeden (1) rok od data nákupu výrobku Thrustmaster). Bez ohledu na výše uvedené podmínky, je záruční doba na dobíjecí baterie omezena na dobu šesti (6) měsíců od původního datumu nákupu.

Pokud se u výrobku během záruční doby objeví závada, neprodleně kontaktujte Technickou podporu, kde vám naznačí postup, jak záruku uplatnit. Pokud bude závada uznána, výrobek musí být vrácen prodávajícímu, kde byl zakoupen (nebo na jiné místo, které určí Technická podpora).

V rámci této záruky, bude vadný výrobek podle Technické podpory buď vyměněn nebo uveden do funkčního stavu. Pokud bude během záruční doby výrobek Thrustmasteru opravován, bude záruční doba o dobu, kdy nebylo možné výrobek používat prodloužena, nejméně alespoň o sedm (7) dní (tato doba začíná datem, kdy zákazník požádal o vyřízení reklamace nebo od data, kdy dotyčný produkt byl k dispozici pro opravu, pokud datum předání výrobku k opravě je po datu žádosti o vyřízení reklamace). Pokud to umožňují platné zákony, je plná odpovědnost společnosti Guillemot a jejich dočasných společností (včetně následných škod) omezena na navrácení produktu do provozuschopného stavu nebo na výměnu výrobku Thrustmaster. Pokud to umožňují platné zákony, Guillemot se zříká všech záruk obchodovatelnosti nebo vhodnosti pro určitý účel. Tato záruka se nevztahuje na: (1) pokud byl výrobek modifikován, otevřen, změněn nebo utrpěl poškození v důsledku nevhodného nebo nesprávného používání, nedbalosti, nehody, běžného opotřebení, nebo jakékoliv jiné příčiny, nesouvisející s vadou materiálu nebo zpracování (včetně, ale ne pouze, při kombinaci výrobku Thrustmaster s jakýmkoliv nevhodným prvkem, včetně zejména napájecích adaptérů, nabíjecích baterií, nabíječky, nebo jiných prvků, které nebyly k tomuto výrobku dodány společností Guillemot; (2) pokud byl výrobek používán pro jiné účely než domácí použití, včetně profesionálních a komerčních účelů (např. v hemách, při tréninku, při závodech); (3) v případě nedodržení pokynů poskytovaných Technickou podporou; (4) software, na zmíněný software je poskytována zvláštní záruka; (5) spotřební materiál (prvky, které mohou být vyměněny v průběhu životnosti produktu: baterie na jedno použití, náhlavní sluchátkové soupravy nebo např. náušníky sluchátek); (6) příslušenství (například kabely, pouzdra, brašny, zápní řemínky); (7) pokud byl výrobek prodán ve veřejné aukci.

Tato záruka je nepřenositelná.

Zákonná práva spotřebitele vzhledem k platným zákonům vztahujícím se na prodej spotřebního zboží v jeho nebo její zemi nejsou touto zárukou ovlivněny.

Další ustanovení o záruce

V průběhu záruční doby, Guillemot zásadně nedodává žádné náhradní díly, neboť Technická podpora je jedinou stranou autorizovanou k demontáži a opravě jakéhokoliv produktu Thrustmaster (s výjimkou jakéhokoliv opravy, o kterou zákazníka požádá Technická podpora prostřednictvím písemných pokynů, například z důvodu jednoduchosti a neutajovaného postupu opravy a poskytnutím požadovaných náhradních dílů, jsou-li použitelné).

Vzhledem ke svému inovačnímu cyklu a s cílem ochrany know-how a obchodního tajemství, nesmí Guillemot zásadně poskytovat jakékoli vyzkoušení o opravách nebo náhradních dílech jakéhokoliv výrobku Thrustmaster, jehož záruční doba již vypršela.

Odpovědnost

Pokud to povolují příslušné zákony, Guillemot Corporation S.A. (dále jen "Guillemot") a její dceřiné společnosti se zřikají veškeré odpovědnosti za škody způsobené jedním nebo více následujícími body: (1) výrobek byl modifikován, otevřen nebo pozměněn; (2) nedodržení návodu k montáži; (3) nevhodné nebo nesprávné používání, nedbalost, nehoda (například náraz); (4) běžné opotřebení; (5) použití výrobku pro jakékoli jiné než domácí použití, včetně profesionálního nebo komerčního použití (například v hemách, pro výcvik, při soutěžích). Pokud to povolují příslušné zákony, Guillemot a její dceřiné společnosti se zřikají veškeré odpovědnosti za jakékoli škody, které nesouvisí s použitými materiály nebo výrobní vadou příslušného výrobku (včetně, ale nikoliv výhradně, veškerých škod způsobených přímo nebo nepřímo softwarem, nebo kombinací výrobku Thrustmaster s jakýmkoliv nevhodným prvkem včetně zejména napájecími zdroji, dobíjecími bateriemi, nabíječkami nebo jakýmkoliv jinými prvky, které nebyly společností Guillemot k tomuto výrobku dodány).

THRUSTMASTER®

TECHNICKÁ PODPORA

<https://support.thrustmaster.com>



COPYRIGHT

© 2020 Guillemot Corporation S.A. Všechna práva vyhrazena. Thrustmaster® je registrovaná obchodní známka společnosti Guillemot Corporation S.A. Všechny ostatní obchodní známky jsou ve vlastnictví příslušných vlastníků. Vyobrazení nejsou závazná. Obsah, design a specifikace mohou být bez předchozího upozornění změněny a v jednotlivých zemích se mohou lišit. Vyrobeno v Číně.

DOPORUČENÁ OCHRANA ŽIVOTNÍHO PROSTŘEDÍ

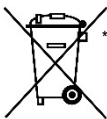

V zemích Evropské unie: Na konci životnosti by tento výrobek neměl být vhozen do standardního směsného odpadu, ale odevzdán do sběrného dvoru na recyklaci elektrických a elektronických zařízení.

Toto je potvrzeno symbolem, který je na výrobku, v uživatelském manuálu nebo na obalu.

V závislosti na charakteristice materiálů, mohou být tyto recyklovány. Recyklací a dalšími formami zpracování odpadních elektrických a elektronických zařízení můžete významným způsobem přispět k ochraně životního prostředí.

Pro informace o nejbližším sběrném dvoru se obraťte na místní úřad.

Pro všechny ostatní země: Dodržujte prosím místní předpisy týkající se recyklace elektrických a elektronických zařízení.

Tyto informace si uchovejte. Barvy a dekorace se mohou lišit.

Před použitím by měly být z výrobku odstraněny plastové spojovací lepicí materiály.

www.thrustmaster.com

**Platné pouze pro EU a Turecko*



TMX

FORCE FEEDBACK

XBOX ONE, XBOX SERIES X|S VE PC İÇİN

Kullanma Kılavuzu

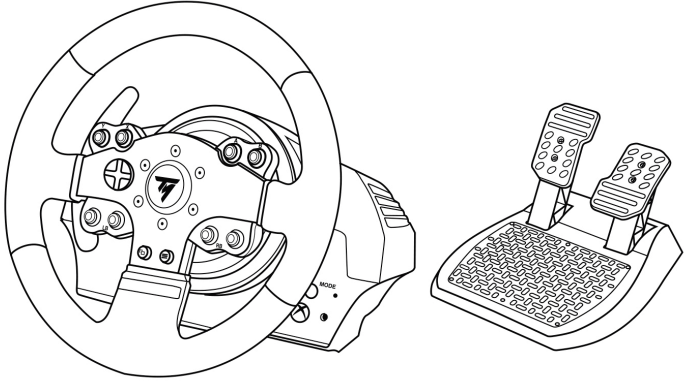

UYARI:

TMX Force Feedback yarış direksiyonunuzun Xbox One, Xbox Series X|S veya PC oyunlarıyla düzgün çalışmasını sağlamak için, oyunların otomatik güncellemelerini yüklemeniz gerekebilir

(sisteminiz İnternete bağlıyken yapılabilir).

TEKNİK ÖZELLİKLER

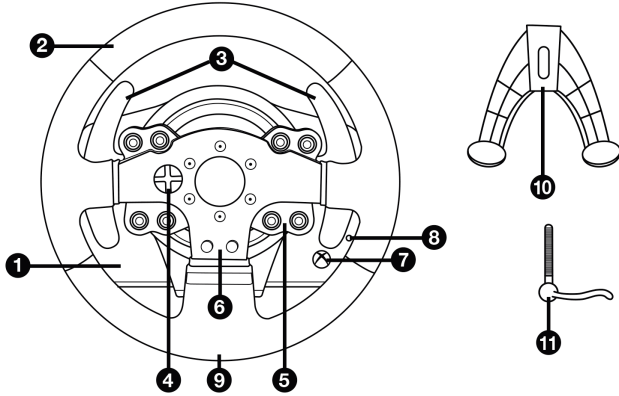

- 1 TMX tabanı
- 2 Direksiyon
- 3 2 direksiyondan kumandalı sıralı vites (Up ve Down)
- 4 Çok yönlü D-Ped
- 5 Eylem düğmeleri
- 6 Eylem düğmeleri
- 7 Xbox Guide düğmesi + Beyaz gösterge lambası
- 8 MODE düğmesi + kırmızı/yeşil gösterge lambası
- 9 Büyük dişli delik (montaj sistemi ve sabitleme vidası için)
- 10 Montaj sistemi
- 11 Metal bağlantı vidası

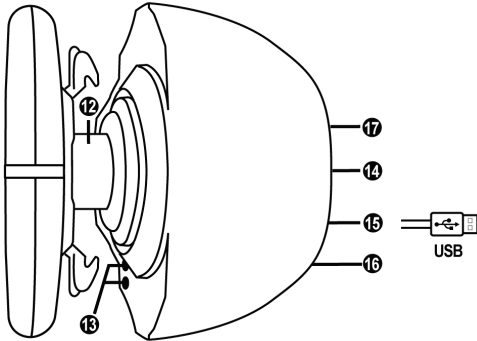

- 12 Direksiyon mili
- 13 Xbox Guide düğmesi + Beyaz gösterge lambası
- 14 Güç kablosu veya Güç kaynağı konektörü (ülkeden ülkeye farklılık gösterir)
- 15 Yanış direksiyonu USB kablosu ve konektörü
- 16 Vites kutusu konektörü (vites kutusu ayrı olarak satılır)
- 17 Pedal seti konektörü

UYARILAR

Bu ürünü kullanmadan önce lütfen bu kılavuzu dikkatlice okuyun ve daha sonra başvurma ihtiyacı duymaz halinde kullanmak üzere güvenli bir yerde saklayın.



Uyarı - Elektrik çarpması

- * Ürünü kuru bir yerde saklayın ve toza veya güneş ışığına maruz bırakmayın.
- * Konektörleri ve kabloları bükmeyin ve çekmeyin.
- * Ürünün veya konektörlerinin üzerine herhangi bir sıvı dökmeyin.
- * Ürünü kısa devre yapmayın.
- * Ürünü asla parçalarına ayırmayın, ateşe atmayın ve yüksek sıcaklıklara maruz bırakmayın.
- * Yanlış direksiyonunuzla verilen elektrik kablosunun dışında elektrik kablosu kullanmayın.
- * Kablo veya fişi hasarlı, yank veya kırıkta elektrik kablosunu kullanmayın.
- * Elektrik kablosunun prize ve yanlış direksiyonu tabanının arka kısmında bulunan konektöre düzgün bir şekilde takıldığından emin olun.
- * Yanlış direksiyonun içini açmayın: İçinde kullanıcı tarafından bakım/onarım yapılabilecek parça yoktur. Tüm onarım işlemleri üretici firma, yetkili temsilcisi veya kalifiye teknisyen tarafından yapılmalıdır.
- * Sadece üretici tarafından belirtilmiş olan montaj sistemlerini/aksesuarları kullanın.
- * Yanlış direksiyonu beklenmeyen şekilde çalışıyorsa (anormal sesler, ısı veya koku yayıyorsa) direksiyonu kullanmayı derhal kesin, elektrik kablosunu prizden çekin ve diğer kabloları ayırın.
- * Yanlış direksiyonunu uzun süre kullanmayacaksınız elektrik kablosunu duvar prizinden çekin.
- * Yalnızca yanlış direksiyonunuzla verilen güç kaynağını kullanın (harici güç kaynağı durumunda).
- * Elektrik prizi ekipmana yakın ve kolayca ulaşılabilir olmalıdır.



Havalandırma delikleri

Yanlış direksiyonun tabanı üzerindeki hiçbir havalandırma deliğini bloke etmediğinizden emin olun. Optimum havalandırma için aşağıdaki noktalara dikkat edin:

- * Direksiyon tabanını tüm duvar yüzeylerinden en az 10 cm uzağa yerleştirin.
- * Tabanı dar yerlere yerleştirmeyin.
- * Tabanı örtmeyin.
- * Havalandırma deliklerinin üzerinde toz birikmesine izin vermeyin.



Güvenlik nedeniyle pedal setini asla çıplak ayaklarla veya ayağınıza sadece çorap giyerek oynamayın.

THRUSTMASTER® PEDAL SETİNİN AYAKKABISIZ KULLANILMASINDAN KAYNAKLANAN YARALANMALARDA HİÇBİR SORUMLULUK KABUL ETMEZ.



Uyarı - Force Feedback ve tekrarlanan hareketlerden dolayı yaralanma

Force Feedback direksiyonla oynamak kas veya eklem ağrısına neden olabilir. Her türlü sorunu önlemek için:

- * Uzun oyun periyotlarından sakının.
- * Her oyun saatinin ardından 10 ila 15 dakika ara verin.
- * Ellerinizde, bileklerinizde, kollarnızda, ayaklarınızda veya bacaklarınızda yorgunluk veya ağrı hissederseniz oynamayı kesin ve yeniden oynamaya başlamadan önce birkaç saat dinlenin.



Uyarı - Force Feedback ve tekrarlanan hareketlerden dolayı yaralanma (devamı)

- * Yeniden oynamaya başladığınızda yukarıda belirtilen semptomlar veya ağrı tekrar ederse oynamayı kesin ve bir doktora başvurun.
- * Çocukları ulaşabileceği yerlerden uzak tutun.
- * Oyun oynarken kollarınızı, tamamen gitmesine izin vermeden daima yanlış direksiyonunun üzerinde doğru konumlandırılmış olarak bırakın.
- * Oyun oynarken asla ellerinizi veya parmaklarınızı pedalları altına ya da pedal setine yakın yerlere koymayın.
- * Kalibrasyon ve oyun sırasında asla elinizi veya kolunuzu yanlış direksiyonundaki deliklere sokmayın.
- * Yanlış direksiyonu tabanının bu kılavuzda belirtildiği gibi düzgün bir şekilde sabitlendiğinden emin olun.

AĞIR ÜRÜN



Sadece 14 yaş ve üzeri kullanıcılar tarafından kullanılabilir ürün



Ürünü kendinizin veya başkasının üzerine düşürmemeye dikkat edin!

DAİMA



ASLA



ASLA





Uyarı - Oynarken pedal seti sıkıştırma tehlikesi

- * Pedal setini çocukların ulaşabileceği yerlerden uzak tutun.
- * Oyun oynarken parmaklarınızı asla pedalları yanlarına veya yakın yerlere koymayın.
- * Oyun oynarken parmaklarınızı asla pedalları arka tabanı üzerine veya yakın yerlere koymayın.
- * Oyun oynarken parmaklarınızı asla pedalları ön tabanı üzerine veya yakın yerlere koymayın.

ASLA



ASLA



ASLA



Uyarı - Oynamıyorken pedal seti sıkıştırma tehlikesi

- * Pedal setini güvenli ve çocukların ulaşamayacağı bir yerde saklayın.

YARIŞ DİREKSİYONUNUZUN DONANIM YAZILIMINI GÜNCELLEME

Yanış direksiyonunuzun tabanında bulunan donanım yazılımı ürün geliştirmeleri içeren daha yeni sürümlere güncellenebilir.

Yanış direksiyonunuzun halihazırda kullandığı donanım yazılımı sürümünü görmek ve gerektiğinde güncellemek için: PC'de <https://support.thrustmaster.com> adresine gidin. **Racing Wheels / TMX Force Feedback** seçeneklerine tıklayın, ardından **Firmware** eçeneğini seçerek indirme ve kurulum işlemini anlatan talimatları izleyin.

PEDAL EĐİMİNİN AYARLANMASI

Pedal eđimi ayarlanabilir.

Her pedal için ayar talimatları <https://support.thrustmaster.com> adresinde mevcuttur. **Racing Wheels / TMX Force Feedback**'ye tıklayın ve **Manual**'yu seçin.

YARIŐ DİREKSİYONUNUN MONTE EDİLMESİ

Yarıő direksiyonunun bir sehpa veya masaya monte edilmesi

1. Yanő direksiyonunu bir masa veya yatay, düz ve sađlam bir yüzeye yerleőtirin.
2. Bađlantı vidasını (11) montaj sistemine takın (10) ve direksiyon tamamen sabitlenene dek bađlantı vidasını saatin aksi yönünde sıkarak, yanő direksiyonunu altındaki büyük diŐli deliđe (9) geçirin.

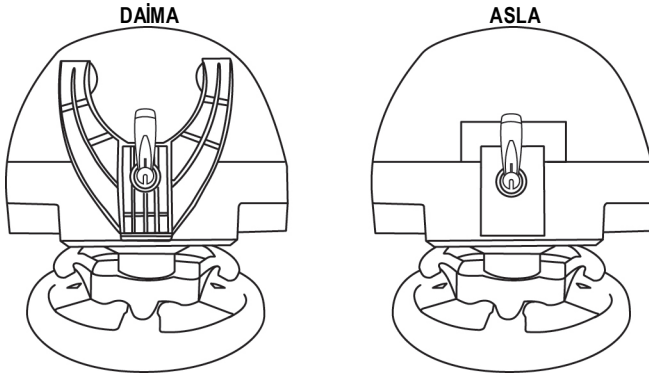

UYARI: Vidayı, montaj sistemi olmadan asla tek başına sıkmayın!
(Yarıő direksiyonuna zarar verebilir.)

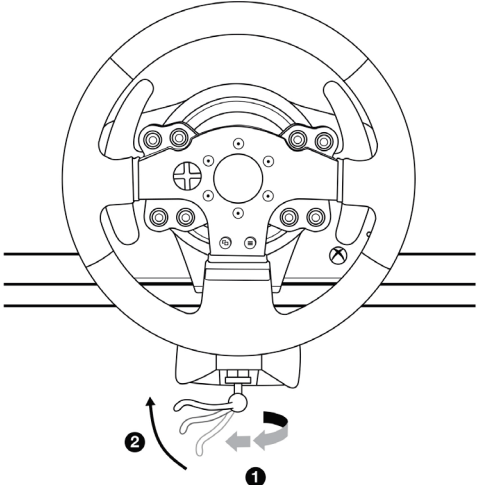
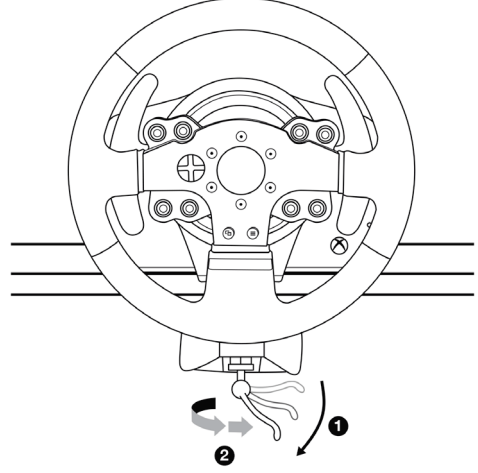
MONTE ETME / SÖKME	YÖN
<p>Sıkmak için:</p> <p><i>Vidayı saatin aksi yönünde çevirin</i></p>	
<p>Gevşetmek için:</p> <p><i>Vidayı saat yönünde çevirin</i></p>	

Pedal setini kokpite monte etme

1. Pedal setini, altında bulunan küçük vida deliklerini kullanarak monte edin.
2. İki adet M6 vidayı (ürünle verilmez) kokpit rafından geçirin ve pedal setinin altında bulunan iki küçük vida deliğine takın.
Önemli: İki M6 vidanın boyu raf kalınlığı 10 mm'yi geçmemelidir, daha uzun vidalar pedal setinde bulunan dahili bileşenlere zarar verebilirler.

Kokpitler için yerleşim diyagramları (yaş direksiyonunun tabanını ve/veya pedal setini konumlandırmak için) <https://support.thrustmaster.com> adresinde, Racing Wheels / T150'ye tıklayın, ardından Manual veya FAQ'yu seçin.

YARIŞ DİREKSİYONUNUN XBOX ONE / XBOX SERIES X|S İÇİN AYARLANMASI

1. Pedal setini, yaş direksiyonu tabanının arka kısmında bulunan konektöre **(17)** bağlayın.
2. Elektrik kablosunu, yaş direksiyonu tabanının arka kısmında bulunan konektöre **(14)** bağlayın.
3. Elektrik kablosunu aynı voltaj özelliklerine sahip bir prize takın.
4. Yaş direksiyonunun USB konektörünü **(15)** sistemin USB portlarından birine bağlayın.
5. Sisteminiz açıldığında yaş direksiyonunuz otomatik olarak kendini kalibre edecektir.

Artık oynamaya hazırsınız!

- **TMX Force Feedback ile uyumlu Xbox One / Xbox Series X|S oyunlarının listesi şu adreste mevcuttur:**

<https://support.thrustmaster.com> (Racing Wheels / TMX Force Feedback'ye tıklayın).

Bu liste düzenli olarak güncellenir.

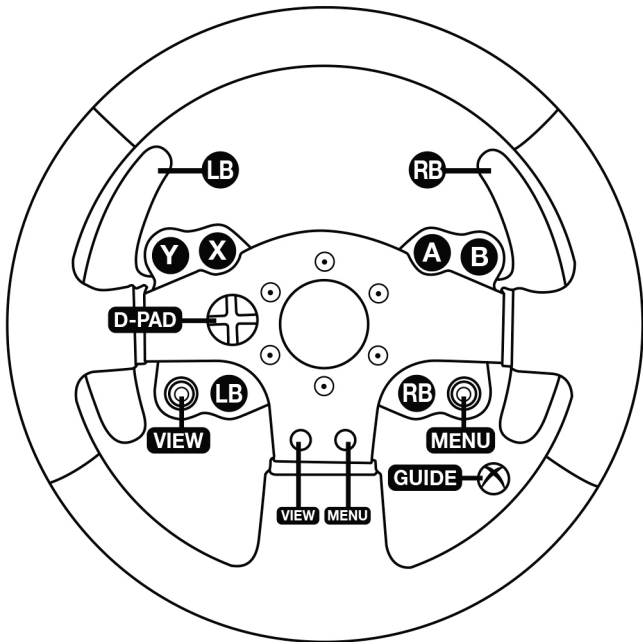

PC İÇİN YARIŞ DİREKSİYONU KURULUMU

1. <https://support.thrustmaster.com> adresine giderek PC için sürücülerini ve Force Feedback yazılımını indirin. Racing Wheels / TMX Force Feedback'ye tıklayın, ardından Drivers'ı seçin.

2. İndirme tamamlandığında kurulumu başlatın ve ekrandaki talimatları izleyerek direksiyonun USB yakınına bilgisayarınıza bağlayın ve kurulumu tamamlayın.

3. Kurulum tamamlandığında Finish düğmesine tıklayın ve bilgisayarınızı yeniden başlatın.

4. Başlat / Tüm Programlar / Thrustmaster / FFB Racing Wheel / Control Panel'i seçerek Oyun Kumandaları penceresini açın.

Oyun Kumandaları penceresi, yanlış direksiyonun adını (Thrustmaster TMX Racing Wheel) Tamam durumunda gösterir.

5. TMX Force Feedback kontrol panelinde direksiyonunuzu ayarlamak için Özellikler'e tıklayın:

- Test Input (Giriş Testi) sekmesi: PC oyunlarında eylem düğmelerini, yön düğmelerini, direksiyonu ve pedal eksenlerini test etmenizi ve görüntülemenizi, direksiyonun dönüş açısını ayarlamayı sağlar.
- Test Forces (Güç Testi) sekmesi: 12 force feedback efektini test etmenizi sağlar.
- Gain Settings (Kazanç Ayarları) sekmesi: PC oyunlarınızda force feedback efektlerinin gücünü ayarlamayı sağlar.

Artık oynamaya hazırsınız!

Genel notlar:

- PC'de oyunu başlatmadan önce Tamam'a tıklayarak Oyun Kumandaları penceresini kapatın.
- PC'de Oyun Kumandaları penceresinde yapılan ayarlar sadece bilgisayarınıza kaydedilir (bu nedenle Xbox One/Xbox Series X|S'te etkisi yoktur).
- Direksiyonunuzun donanım yazılımı sürümü TMX Force Feedback kontrol panelinin sekmesinde sağ üst köşede gösterilir.

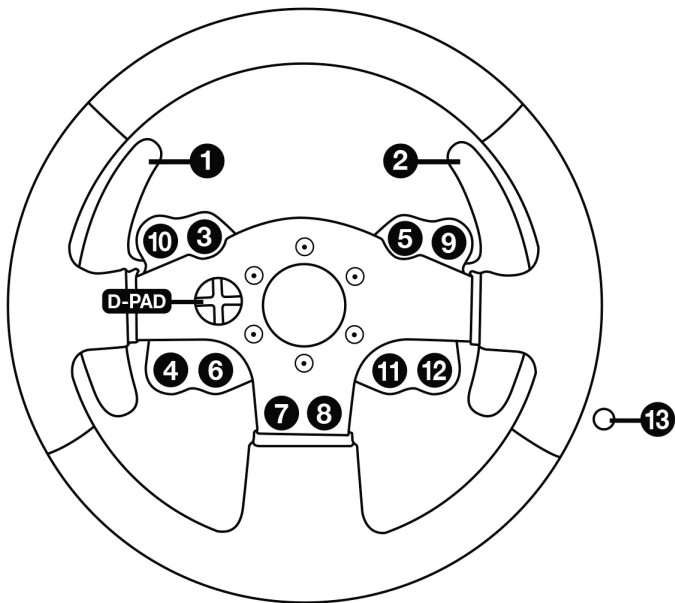

OTOMATİK YARIŞ DİREKSİYONU VE PEDAL SETİ KALİBRASYONU

Yaş direksiyonunu elektrik prizine ve yaş direksiyonunun USB konektörünü Xbox One / Xbox Series X|S sistemine bağladığınızda yaş direksiyonu kendini otomatik olarak kalibre eder. Bu aşamada yaş direksiyonu, 900 derecelik bir açıyı kaplayıp merkezde dumadan önce sola ve sağa doğru hızlı bir şekilde döner.



UYARI:

Otomatik kalibrasyon aşamasında yarış direksiyonuna asla dokunmayın.
(Hatalı kalibrasyona ve/veya yaralanmalara neden olabilir.)

OTOMATİK PEDAL SETİ KALİBRASYONU

Sisteme bağlıyken veya oyun sırasında pedal setini asla yaş direksiyonu tabanına bağlamayın (veya tabandan ayırmayın) (hatalı kalibrasyona neden olabilir).

Pedal setini daima yaş direksiyonunu sisteme bağlamadan önce bağlayın.

Yaş direksiyonunun kalibrasyonu tamamlandığında ve oyun başlatıldığında pedallar, bir kaç basma sonunda otomatik olarak kalibre edilirler.



UYARI:

Yaş direksiyonunun otomatik kalibrasyonu aşamasında veya oyun yüklenirken asla pedallara basmayın.
(Hatalı kalibrasyona neden olabilir)

Yaş direksiyonu ve/veya pedal seti düzgün çalışmıyorsa veya düzgün kalibre edilmemiş gibi gözüküyorsa:

Sisteminizi kapatın ve yaş direksiyonunuzun tamamen ayınn. Tüm kablolar (elektrik kablosu ve pedal seti dahil) tekrar bağlayın, ardından sisteminizi ve oyununuzu yeniden başlatın.

MODE DÜĞMESİ VE GÖSTERGE LAMBASI (8)

Pedal seti MODE düğmesi

TMX Force Feedback ile gelen pedal seti 2 pedala sahiptir.

Bu pedal setini kullanırken gösterge lambasının kırmızı renkte yanık kaldığından emin olun, aksi takdirde gaz pedalı düzgün çalışmaz.

TMX Force Feedback, Thrustmaster'ın 3 pedal içeren pedal setleriyle *(aynı olarak satılır)* de uyumludur, bunlar, gaz ve debriyaj pedalları elektronik olarak değiştirmenizi sağlar. Bunu yapmak için MODE düğmesine **(8)** 2 saniye süreyle basın.

Yanış direksiyonunun dahili hafızası pedalları değiştirilip değiştirilmediğini kaydeder.

GAZ VE DEBRİYAJ PEDALLARI	MODE gösterge lambasının (8) rengi
NORMAL	KIRMIZI
DEĞİŞTİRİLDİ	YEŞİL

MODE düğmesi için diğer ipuçları

MODE düğmesi ve gösterge lambası ile ilgili daha fazla bilgi için lütfen <https://support.thrustmaster.com> adresini ziyaret ederek; **Racing Wheels / TMX Force Feedback**'e tıklayın ve **Manual** veya **FAQ**'yu seçin.

YARDIM DOSYALARI VE SIK SORULAN SORULAR (BU KILAVUZDA GEÇMEZ)

Lütfen bkz. <https://support.thrustmaster.com>. **Racing Wheels / TMX Force Feedback**'e tıklayın ve **Manual** veya **FAQ**'yu seçin.

TÜKETİCİ GARANTİ BİLGİSİ

İşbu Thrustmaster ürünü, malzeme ve işçilik hatalarına karşı, müşterinin kusurlu ürünün ücretinin iade edilmesi veya değiştirilmesi talebinde bulunabileceği süreye karşılık gelen garanti süresince dünya çapında tescil edilmiş merkezi Place du Granier, B.P. 97143, 35571 Chantepie, Fransa'da bulunan Guillemot Corporation S.A. (bundan sonra "Guillemot" olarak ifade edilecektir) garantisi altındadır. Avrupa Birliği ülkelerinde bu süre, Thrustmaster ürününün tesliminden itibaren iki (2) seneye karşılık gelir. Diğer ülkelerde garanti süresi, Thrustmaster ürünü ile ilgili olarak, Thrustmaster ürününün satın alındığı tarihte müşterinin ikamet ettiği ülkede geçerli yasalara uygun şekilde, müşterinin kusurlu ürünün ücretinin iade edilmesi veya değiştirilmesi talebinde bulunabileceği süreye karşılık gelir (İlgili ülkede bu tür bir düzenleme mevcut değilse garanti süresi Thrustmaster ürününün satın alındığı asıl tarihten itibaren bir (1) yıl olacaktır).

Garanti süresi içinde üründe hata veya kusur tespit edilmesi durumunda derhal izlenecek yöntem ile ilgili size bilgi verecek olan Teknik Destek servisimize başvurun. Hata veya kusur onaylanırsa ürünün satın alındığı yere (ya da Teknik Destek servisi tarafından belirtilen yere) iade edilmesi gerekmektedir.

İşbu garanti kapsamında müşterinin kusurlu ürün, Teknik Destek servisinin inisiyatifine bağlı olarak, değiştirilecek veya çalışır hale getirilecektir. Garanti süresince Thrustmaster ürününün onanım işlemine tabi tutulması durumunda, ürünün kullanım dışı olduğu en az yedi (7) günlük tüm süreler kalan garanti süresine eklenecektir (bu süre, ürünün onanılması için hazır bulunduğunuz tarih müdahale edilmesi için talepte bulunduğunuz tarihi takip ediyor ise müşterinin müdahale edilmesi için talepte bulunduğunuz tarihten veya bahse konu ürünün onanılması için hazır bulunduğunuz tarihten başlar). Yürürlükte olan yasalardan izin verdiği durumlarda, Guillemot ve bağlılarının tüm sorumluluğu (dolaylı hasarlar da dahil olmak üzere) Thrustmaster ürününün çalışır hale getirilmesi veya değiştirilmesi ile sınırlıdır. Yürürlükte olan yasalardan izin vermesi halinde Guillemot, ticarete elverişlilik veya belirli bir amaca uygunluk ile ilgili tüm garantileri reddeder.

İşbu garanti aşağıdaki durumlar için geçerli değildir: (1) Ürün modifiye edilmişse, açılmışsa, üzerinde değişiklik yapılmışsa, uygunsuz veya kötü kullanım, ihmal, kaza, normal aşınma ya da malzeme veya üretim hatası ile ilgili olmayan nedenlerden dolayı hasar görmüşse (ancak bununla sınırlı kalmamak üzere, Thrustmaster ürünü herhangi uygun bir elemanla birleştirmek, buna dahil olarak özellikle güç kaynakları, yeniden doldurulabilir piller, şarj cihazları veya bu ürün için Guillemot tarafından tedarik edilmemiş tüm diğer elemanlar); (2) ürün, evde kullanım dışında, profesyonel veya ticari maksatlı olanlar da dahil olmak üzere (örneğin oyun salonları, eğitim, yarışlar) başka maksatlarla kullanılmışsa; (3) Teknik Destek servisi tarafından sağlanan talimatlara uyulmamışsa; (4) yazılım için, işbu garanti geçerli değildir, söz konusu yazılım için sağlanan özel garanti hükümlerine tabidir; (5) sarf malzemeleri için (ürün kullanım süresi içinde değiştirilecek elemanlar: örneğin; tek kullanımlık piller, kulaklık yastıkları); (6) aksesuarlar için (örneğin; kablolar, kılıflar, cepler, çantalar, bileklikler); (7) ürün açık artırma ile satılmışsa.

Bu garanti devrulanamaz.

Tüketim mallarının tüketicinin ülkesinde satışına ilişkin tüketicinin yasal hakları işbu garantiden etkilenmemektedir.

Ek garanti hükümleri

Garanti süresince, tüm Thrustmaster ürünlerini açmaya ve/veya onarmaya yetkili tek taraf Teknik Destek Servisi olduğundan prensip olarak Guillemot tarafından hiçbir yedek parça sağlanmayacaktır (Uygulanabilir olması durumunda yazılı talimatlarla ve müşteriye gerekli yedek parça(lar) sağlanarak Teknik Destek Servisinin müşteri tarafından yapılmasını isteyebileceği tüm onanım prosedürleri hariç – örneğin onanım işleminin basit olmasından ve gizlilik içermemesinden dolayı).

İnovasyon döngülerini dikkate almak ve bilgi birikimi ile ticari sırlarını korumak için Guillemot, prensip olarak garanti süresi dolmuş hiç bir Thrustmaster ürünü için onanım bilgisi veya yedek parça sağlamayacaktır.

Sorumluluk

Yürürlükte olan yasalann izin vermesi halinde, Guillemot Corporation S.A. (bundan sonra "Guillemot" olarak ifade edilecektir) ve bağliılan aşağıdakilerin biri veya daha fazlasından kaynaklanan her türlü hasara karşı tüm sorumluluğu reddeder: (1) Ürün modifiye edilmişse, açılmışsa, üzerinde değişiklik yapılmışsa; (2) montaj talimatlarına uyulmamışsa; (3) uygunsuz veya kötü kullanım, ihmal, kaza (örneğin bir darbe); (4) normal aşınma; (5) ürünün, evde kullanım dışında, profesyonel veya ticari maksatlı olanlar da dahil olmak üzere (örneğin oyun salonları, eğitim, yarışlar) başka maksatlarla kullanılması. Yürürlükte olan yasalann izin vermesi halinde, Guillemot ve bağliılan ürünle ilgili malzeme veya üretim hatası ile ilgili olmayan her türlü hasara karşı tüm sorumluluğu reddeder (ancak bununla sınırlı kalmamak üzere, herhangi bir yazılımdan veya Thrustmaster ürününün herhangi bir uygun olmayan elemanla birleştirilmesinden doğrudan veya dolaylı olarak kaynaklanan tüm hasarlar, buna dahil olarak özellikle güç kaynakları, yeniden doldurulabilir piller, şarj cihazları veya bu ürün için Guillemot tarafından tedank edilmiş tüm diğer elemanlar).

THRUSTMASTER®

TEKNİK DESTEK

<https://support.thrustmaster.com>



EN

FR

DE

NL

IT

ES

PT

RU

CS

TR

PL

日本語

繁體中文

한국어

العربية

TELİF HAKKI

© 2020 Guillemot Corporation S.A. Tüm hakları saklıdır. Thrustmaster® Guillemot Corporation S.A.'nın tescilli markasıdır. Diğer tüm ticari markalar kendi sahiplerinin. Resimler bağlayıcı değildir. İçerik, tasarım ve özellikler önceden haber verilmeksizin değiştirilebilir ve bir ülkeden başka bir ülkeye değişiklik gösterebilir. Çin'de yapılmıştır.

ÇEVRE KORUMA ÖNERİLERİ



Avrupa Birliği'nde: Cihazın kullanım ömrü sona erdiğinde, standart ev atıkları ile atılmamalı, geri dönüşüm için Atık Elektrikli ve Elektronik Cihazların toplandığı yere bırakılmalıdır.

Bu, ürünün, kullanım kılavuzunun veya paketin üzerinde bulunan sembol ile onaylanmıştır.

Özelliklerine bağlı olarak malzemeler geri dönüştürülebilir. Atık Elektrik ve Elektronik Cihazların geri dönüşümü veya diğer işleme yöntemleri sayesinde çevrenin korunmasına yönelik önemli bir katkıda bulunabilirsiniz. Size en yakın toplama merkezleri hakkında bilgi almak için lütfen yerel yetkililerle iletişime geçin.

Diğer ülkeler için: Lütfen elektrikli ve elektronik cihazların geri dönüşümü için yerel yasalara uyunuz.

AEEE Yönetmeliğine Uygundur.

Bu belgeyi saklayın. Renkler ve süslemeler değişiklik gösterebilir.
Plastik tutturucular ve bantlar, kullanmadan önce üründen çıkarılmalıdır.

www.thrustmaster.com

**Sadece AB ve Türkiye için geçerlidir*



TMX

FORCE FEEDBACK

NA XBOX ONE, XBOX SERIES X|S I PC

Instrukcja obsługi

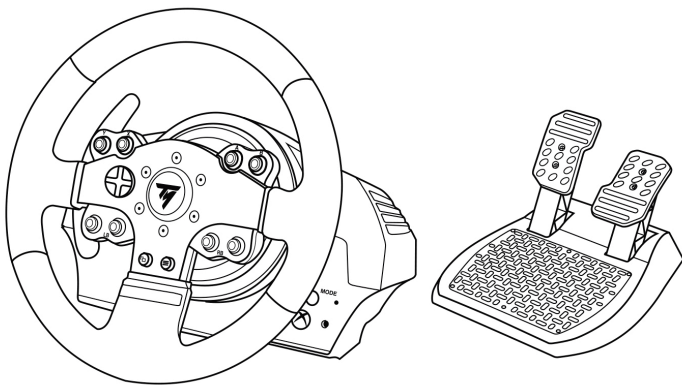

OSTRZEŻENIE:

W celu zapewnienia prawidłowego działania kierownicy TMX w grach na konsolę Xbox One, Xbox Series X|S lub na PC może być wymagane zainstalowanie automatycznych aktualizacji gier
(dostępnych, gdy system (Xbox One, Xbox Series X|S lub PC) ma połączenie z Internetem).

ELEMENTY

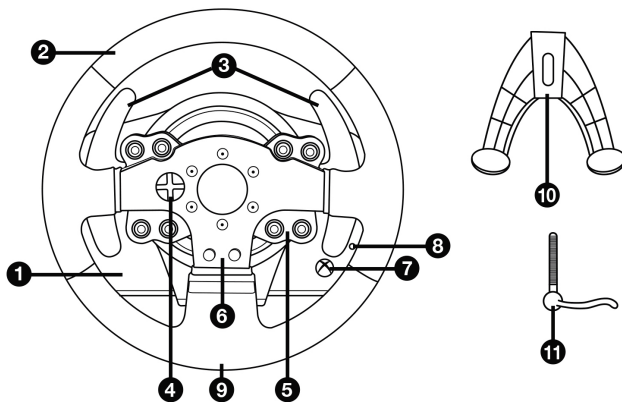

- | | |
|--|---|
| 1 Podstawa TMX | 7 Przycisk Xbox Guide + Biała kontrolka |
| 2 Kierownica | 8 Przycisk MODE + czerwona/zielona kontrolka |
| 3 2 łopatkę sekwencyjnej zmiany biegów (Up i Down) | 9 Duży gwintowany otwór (na element montażowy i śrubę mocującą) |
| 4 Wielokierunkowy d-pad | 10 Element montażowy |
| 5 Przyciski czynności | 11 Metalowa śruba mocująca |
| 6 Przyciski czynności | |

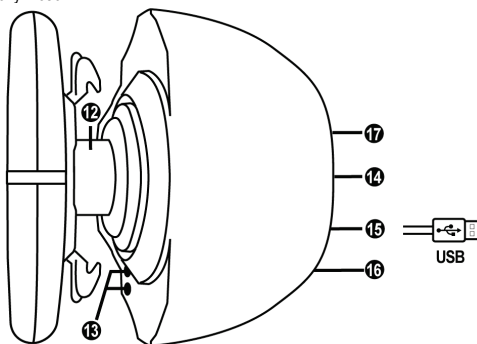

- | | |
|---|--|
| 12 Oś kierownicy | 15 Kabel kierownicy ze złączem USB |
| 13 Przycisk Xbox Guide + Biała kontrolka | 16 Złącze skrzyni biegów (skrzynia biegów do nabycia osobno) |
| 14 Kabel zasilania lub złącze zasilania (w zależności od kraju) | 17 Złącze zestawu pedałów |

OSTRZEŻENIA

Zanim rozpoczniesz korzystanie z urządzenia, szczegółowo zapoznaj się z niniejszą instrukcją, a następnie zachowaj ją do wglądu.



Ostrzeżenie — ryzyko porażenia prądem elektrycznym

- * Przechowuj urządzenie w suchym miejscu i nie wystawiaj go na działanie kurzu ani światła słonecznego.
- * Nie skręcaj ani nie naciągaj złączy ani kabli.
- * Nie wylewaj cieczy na urządzenie ani jego złącza.
- * Nie zwieraj urządzenia.
- * Nie demontuj urządzenia, nie wrzucaj go do ognia ani nie narażaj na działanie wysokich temperatur.
- * Nie używaj kabla zasilania innego niż dostarczony z kierownicą.
- * Nie używaj kabla zasilania, jeśli sam kabel lub jego złącza są uszkodzone, pęknięte lub przerwane.
- * Upewnij się, że kabel zasilania jest właściwie podłączony do gniazda elektrycznego i dołącza znajdującego się z tyłu podstawy kierownicy.
- * Nie otwieraj kierownicy: w jej wnętrzu nie ma części przeznaczonych do naprawiania przez użytkownika. Naprawy może wykonywać wyłącznie producent, jego autoryzowany przedstawiciel lub wykwalifikowany serwisant.
- * Korzystaj wyłącznie z elementów montażowych/akcesoriów określonych przez producenta.
- * W przypadku nietypowego działania kierownicy (na przykład gdy wydobywają się z niej dziwne dźwięki, ciępk lub zapachy) natychmiast przestań jej używać, wyciągnij kabel zasilania z gniazda elektrycznego i odłącz pozostałe kable.
- * Jeśli nie zamierzasz korzystać z kierownicy przez dłuższy czas, wyciągnij jej kabel zasilania z gniazda elektrycznego.
- * Używaj wyłącznie zasilacza dostarczonego z kierownicą (w przypadku zasilacza zewnętrznego).
- * Gniazdo elektryczne musi znajdować się w pobliżu urządzenia i musi być łatwo dostępne.



Odpowietzniki

Dbaj, aby żaden z odpowietzników w podstawie kierownicy nie był zasłonięty. W celu zapewnienia optymalnej wentylacji przestrzegaj następujących zaleceń:

- * Ustaw podstawę kierownicy w odległości co najmniej 10 cm od wszelkich ścian.
- * Nie umieszczaj podstawy w ciasnych miejscach.
- * Nie przykrywaj podstawy.
- * Nie dopuszczaj do gromadzenia się kurzu w odpowietznikach.



**Ze względów bezpieczeństwa zestawu pedałów nie wolno używać w bosych stopach ani w samych skarpetach.
FIRMA THRUSTMASTER® NIE PONOSI ŻADNEJ ODPOWIEDZIALNOŚCI
ZA EWENTUALNE OBRAŻENIA CIAŁA WYNIKŁE Z UŻYWANIA
ZESTAWU PEDAŁÓW BEZ OBUWIA.**



Ostrzeżenie — ryzyko obrażeń ciała spowodowanych silowym sprzężeniem zwrotnym i powtarzającymi się ruchami

Granie przy użyciu kierownicy z silowym sprzężeniem zwrotnym (Force Feedback) może doprowadzić do bólu mięśni lub stawów. W celu uniknięcia problemów:

- * Unikaj grania przez długi czas.
- * Po każdej godzinie gry rób 10–15 minut przerwy.
- * Jeśli odczuwasz zmęczenie lub ból dłoni, nadgarstków, ramion, stóp albo nóg, przerwij grę, a przed jej ponownym rozpoczęciem odpocznij kilka godzin.



Ostrzeżenie — ryzyko obrażeń ciała spowodowanych siłowym sprzężeniem zwrotnym i powtarzającymi się ruchami (ciąg dalszy)

- * Jeśli po ponownym rozpoczęciu gry opisane powyżej objawy lub ból powrócą, przerwij grę i skonsultuj się z lekarzem.
- * Trzymaj kierownicę z dala od dzieci.
- * Podczas gry zawsze trzymaj obie dłonie we właściwym położeniu na kierownicy bez jej całkowitego puszczenia.
- * Podczas gry nigdy nie kładź dłoni ani palców pod pedałami ani w pobliżu zestawu pedałów.
- * Podczas kalibracji i gry nigdy nie przekładaj dłoni ani ramion przez otwory w kierownicy.
- * Sprawdź, czy podstawa kierownicy jest właściwie zamocowana zgodnie ze wskazówkami podanymi w niniejszej instrukcji.

CIĘŻKIE URZĄDZENIE



Urządzenie tylko dla użytkowników powyżej 14 roku życia



Uważaj, aby nie upuścić urządzenia na siebie ani inną osobę!

ZAWSZE



NIGDY



NIGDY

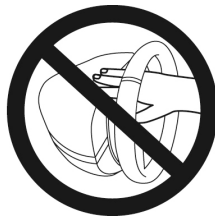



Ostrzeżenie — ryzyko przytrzaśnięcia przez pedały podczas gry

- * Trzymaj zestaw pedałów z dala od dzieci.
- * Podczas gry nigdy nie kładź palców na bokach pedałów ani nie zbliżaj ich do tego miejsca.
- * Podczas gry nigdy nie kładź palców na tylnej powierzchni podstawy pedałów ani nie zbliżaj ich do tego miejsca.
- * Podczas gry nigdy nie kładź palców na przedniej powierzchni podstawy pedałów ani nie zbliżaj ich do tego miejsca.



Ostrzeżenie — ryzyko przytrzaśnięcia przez pedały poza gra

- * Przechowuj zestaw pedałów w bezpiecznym miejscu i trzymaj go z dala od dzieci.

AKTUALIZACJA OPROGRAMOWANIA SPRZĘTOWEGO KIEROWNICY

Oprogramowanie zawarte w podstawie kierownicy można zaktualizować do nowszej wersji, zawierającej rozszerzenia różnych funkcji.

Aby wyświetlić wersję oprogramowania sprzętowego, z której obecnie korzysta kierownica, i w razie potrzeby ją zaktualizować, na komputerze wejdź na stronę <https://support.thrustmaster.com>. Kliknij **Racing Wheels / TMX Force Feedback**, a następnie wybierz **Manual**.

REGULOWANIE NACHYLENIA PEDAŁÓW

Kąt nachylenia pedałów można regulować.

Instrukcje regulacji poszczególnych pedałów są dostępne na stronie <https://support.thrustmaster.com>. Kliknij **Racing Wheels / TMX Force Feedback**, a następnie wybierz **Manual** lub **FAQ**.

MOCOWANIE KIEROWNICY

Mocowanie kierownicy do stołu lub biurka

1. Połóż kierownicę na stole lub innej poziomej, płaskiej i stabilnej powierzchni.
2. Włóż śrubę mocującą **(11)** w element montażowy **(10)**, a następnie zamocuj urządzenie, wkręcając śrubę przeciwnie do ruchu wskazówek zegara w duży gwintowany otwór **(9)** znajdujący się pod kierownicą aż do solidnego i stabilnego zamocowania kierownicy.

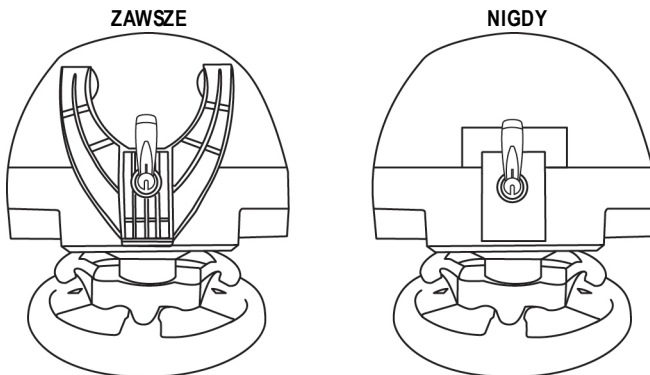

OSTRZEŻENIE: nie wolno wkręcać samej śruby bez elementu montażowego!
(Może to spowodować uszkodzenie kierownicy).

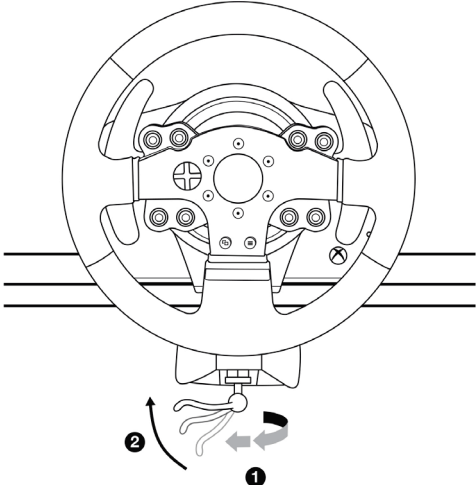
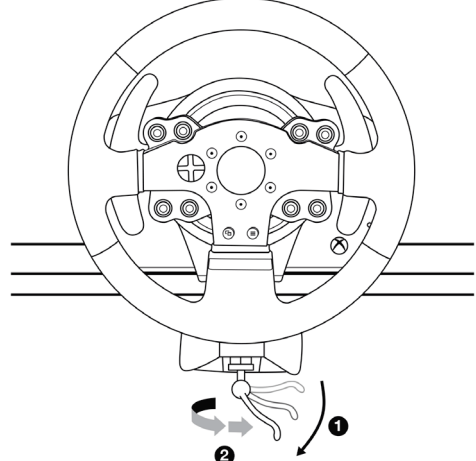
MOCOWANIE/ZDEJMOWANIE	KIERUNEK
<p><u>Dokrećanie:</u></p> <p>Obróć śrubę przeciwnie do ruchu wskazówek zegara</p>	
<p><u>Odkrećanie:</u></p> <p>Obróć śrubę zgodnie z ruchem wskazówek zegara</p>	

Mocowanie zestawu pedałów do kokpitu

1. Zamocuj zestaw pedałów, korzystając z niewielkich gwintowanych otworów znajdujących się pod zestawem.
2. Wkręć dwie śruby M6 (do nabycia osobno) w półkę kokpitu, a następnie w dwa niewielkie gwintowane otwory znajdujące się pod zestawem pedałów.

Ważne: Długość dwóch śrub M6 nie może przekraczać grubości półki powiększonej o 10 mm. Dłuższe śruby mogą spowodować uszkodzenie elementów wewnętrznych znajdujących się w zestawie pedałów.

Na stronie <https://support.thrustmaster.com> są dostępne **schematy kokpitów** (ułatwiające prawidłowe ustawienie podstawy kierownicy i zestawu pedałów). Kliknij **Racing Wheels / TMX Force Feedback**, a następnie wybierz **Manual** lub **FAQ**.

KONFIGUROWANIE KIEROWNICY POD KĄTEM XBOX ONE / XBOX SERIES X|S

1. Podłącz zestaw pedałów do złącza (17) znajdującego się z tyłu podstawy kierownicy.
2. Podłącz kabel zasilania do złącza (14) znajdującego się z tyłu podstawy kierownicy.
3. Podłącz kabel zasilania do gniazda elektrycznego o prawidłowym napięciu.
4. Podłącz złącze USB kierownicy (15) do jednego z portów USB systemu.
5. Po włączeniu zasilania systemu nastąpi automatyczna kalibracja kierownicy.

Teraz możesz zacząć grać!

— Lista gier do systemów Xbox One / Xbox Series X|S zgodnych z kierownicą TMX Force Feedback jest dostępna na stronie:

<https://support.thrustmaster.com> (kliknij Wheels / TMX Force Feedback).

Lista jest regularnie aktualizowana.

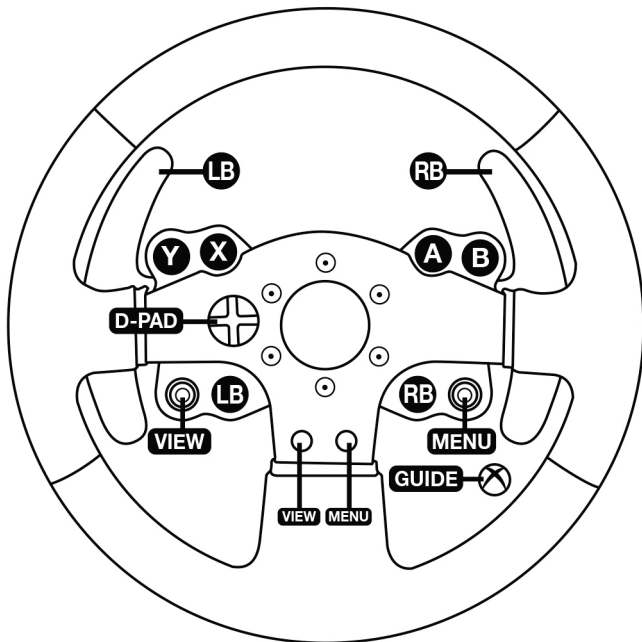

EN

FR

DE

NL

IT

ES

PT

RU

CS

TR

PL

日本語

繁體中文

한국어

العربية

KONFIGUROWANIE KIEROWNICY POD KĄTEM KOMPUTERA PC

1. Wejdź na stronę <https://support.thrustmaster.com>, aby pobrać sterowniki i oprogramowanie siłowego sprzężenia zwrotnego dla komputera PC. Kliknij Racing Wheels / TMX Force Feedback, a następnie wybierz Drivers.

2. Po zakończeniu pobierania uruchom instalację, a następnie zgodnie z instrukcjami wyświetlanymi na ekranie podłącz wtyczkę USB kierownicy do komputera i zakończ instalację.

3. Po zakończeniu instalacji kliknij Finish (Zakończ) i uruchom ponownie komputer.

4. Wybierz Start / All Programs / Thrustmaster / FFB Racing Wheel / Control Panel (Start / Wszystkie programy / Thrustmaster / FFB Racing Wheel / Panel sterowania), aby otworzyć okno Game Controllers (Kontrolery gier).

W oknie Game Controllers (Kontrolery gier) zostanie wyświetlona nazwa kierownicy Thrustmaster TMX Racing Wheel ze statusem OK.

5. W panelu sterowania kierownicy TMX Force Feedback kliknij Properties (Właściwości), aby skonfigurować kierownicę:

- Karta Test Input (Testuj wejście) umożliwia testowanie i wyświetlanie przycisków czynności, przycisków kierunkowych oraz osi kierownicy i pedałów, a także regulowanie kąta obrotu kierownicy w grach na komputer PC.
- Karta Test Forces (Testuj siły) umożliwia testowanie 12 efektów siłowego sprzężenia zwrotnego.
- Karta Gain Settings (Ustawienia wzmocnienia) umożliwia regulowanie natężenia efektów siłowego sprzężenia zwrotnego w grach na komputer PC.

Teraz możesz zacząć grać!

Uwagi ogólne:

- Na komputerze PC przed uruchomieniem gry kliknij OK, aby zamknąć okno Game Controllers (Kontrolery gier).
- W przypadku komputera PC modyfikacje wprowadzone w oknie Game Controllers (Kontrolery gier) są zapisywane tylko na komputerze (a więc nie wpływają na Xbox One / Xbox Series X|S).
- Wersja oprogramowania sprzętowego kierownicy jest wyświetlana w prawym górnym rogu kart panelu sterowania kierownicy TMX Force Feedback.

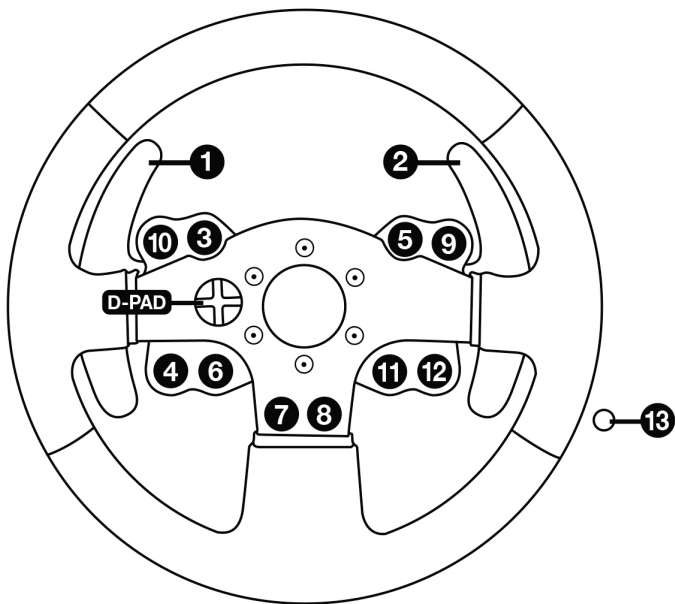

EN

FR

DE

NL

IT

ES

PT

RU

CS

TR

PL

日本語

繁體中文

한국어

العربية

AUTOMATYCZNA KALIBRACJA KIEROWNICY I ZESTAWU PEDAŁÓW

Kierownica kalibruje się automatycznie po jej podłączeniu do gniazda elektrycznego oraz podłączeniu złącza USB kierownicy do systemu Xbox One / Xbox Series X|S.

Podczas tej operacji kierownica obraca się szybko w lewo i w prawo (łącznie o 900 stopni), a następnie zatrzymuje się w położeniu środkowym.



OSTRZEŻENIE:

Podczas automatycznej kalibracji nie wolno dotykać kierownicy!
(Może to doprowadzić do błędów kalibracji i/lub obrażeń ciała).

AUTOMATYCZNA KALIBRACJA ZESTAWU PEDAŁÓW

Zestawu pedałów nie wolno podłączać do podstawy kierownicy (ani odłączać go od podstawy), gdy kierownica jest podłączona do systemu ani w trakcie gry, ponieważ może to doprowadzić do błędów kalibracji.

Zestaw pedałów zawsze podłączaj przed podłączeniem kierownicy do systemu.

Po zakończeniu kalibracji kierownicy i uruchomieniu gry pedały kalibrują się automatycznie po ich kilkukrotnym naciśnięciu.



OSTRZEŻENIE:

Nie wolno naciskać pedałów podczas automatycznej kalibracji kierownicy ani w trakcie ładowania gry!
(Może to doprowadzić do błędów kalibracji).

Jeśli kierownica i zestaw pedałów nie działają prawidłowo lub wydają się niewłaściwie skalibrowane:

Wyłącz system i całkowicie odłącz kierownicę. Następnie podłącz ponownie wszystkie kable (w tym kabel zasilania i zestaw pedałów) oraz uruchom ponownie system i grę.

PRZYCISK I KONTROLKA MODE (8)

Przycisk MODE do zestawu pedałów

Zestaw pedałów dostarczany z kierownicą TMX Force Feedback zawiera 2 pedały.

W trakcie korzystania z zestawu pedałów jego kontrolka powinna świecić na czerwono. W przeciwnym razie pedał gazu nie będzie działał prawidłowo.

Kierownica TMX Force Feedback jest również zgodna z zestawami pedałów Thrustmaster zawierającymi 3 pedały (*do nabywania osobno*). Zestawy te umożliwiają elektroniczną zmianę pedałów przyspieszenia i sprzęgła.

W tym celu należy nacisnąć przycisk MODE (8) i przytrzymać go przez 2 sekundy.

Informacja o tym, czy pedały zostały zamienione miejscami, jest przechowywana w wewnętrznej pamięci kierownicy.

PEDAŁY GAZU I SPRZĘGŁA	Kolor kontrolki MODE (8)
NORMALNE	CZERWONY
ZAMIENIONE	ZIELONY

Inne wskazówki dotyczące przycisku MODE

Więcej informacji na temat przycisku i kontrolki MODE znajdziesz na stronie <https://support.thrustmaster.com>. Kliknij **Racing Wheels / TMX Force Feedback**, a następnie wybierz **Manual** lub **FAQ**.

PLIKI POMOCY I CZĘSTO ZADAWANE PYTANIA (NIEZAMIESZCZONE W NINIEJSZEJ INSTRUKCJI)

Wejść na stronę <https://support.thrustmaster.com>. Kliknij **Racing Wheels / TMX Force Feedback**, a następnie wybierz **Manual** lub **FAQ**.

EN

FR

DE

NL

IT

ES

PT

RU

CS

TR

PL

日本語

繁體中文

한국어

العربية

INFORMACJE DOTYCZĄCE GWARANCJI DLA KLIENTA

Firma Guillemot Corporation S.A. z siedzibą pod adresem Place du Granier, B.P. 97143, 35571 Chantepie, Francja („Guillemot”) udziela klientowi obowiązującej na całym świecie gwarancji, że niniejszy produkt Thrustmaster będzie wolny od wad materiałowych i produkcyjnych przez okres gwarancji równy limitowi czasu, w którym klient może występować z roszczeniami z tytułu wad niniejszego produktu. W krajach Unii Europejskiej jest to okres dwóch (2) lat od dostarczenia produktu Thrustmaster. W innych krajach okres gwarancji jest równy limitowi czasu, w którym klient może występować z roszczeniami z tytułu wad produktu Thrustmaster zgodnie z przepisami obowiązującymi w kraju, w którym klient mieszkał w dniu zakupu produktu Thrustmaster. (Jeśli przepisy danego kraju nie przewidują występowania z takimi roszczeniami, okres gwarancji będzie wynosił jeden (1) rok od pierwotnej daty zakupu produktu Thrustmaster).

Jeśli w okresie gwarancji wystąpią objawy mogące świadczyć o wadzie produktu, należy niezwłocznie skontaktować się z działem pomocy technicznej, który wskaże dalszy sposób postępowania. W razie potwierdzenia wady produkt należy zwrócić w punkcie zakupu (lub innym miejscu wskazanym przez dział pomocy technicznej).

W ramach niniejszej gwarancji wadliwy produkt zostanie wymieniony lub przywrócony do stanu sprawności użytkowej, zgodnie z decyzją działu pomocy technicznej. Jeśli w okresie gwarancji produkt Thrustmaster zostanie poddany czynnościom mającym na celu przywrócenie go do stanu użytkowego, dowolny okres, co najmniej siedmiu (7) dni, podczas których produkt nie jest użytkowany, zostanie dodany do pozostałego okresu gwarancji (okres ten liczy się od dnia, w którym klient poprosi o interwencję, lub od dnia, w którym dany produkt zostanie udostępniony celem przywrócenia do stanu użytkowego, jeśli data udostępnienia celem przywrócenia do stanu użytkowego następuje po dacie próby o interwencję). Jeśli zezwala na to obowiązujące prawo, całkowita odpowiedzialność firmy Guillemot i jej podmiotów zależnych (łącznie z odpowiedzialnością za szkody wtórne) ogranicza się do przywrócenia do stanu użytkowego lub wymiany produktu Thrustmaster. Jeśli zezwala na to obowiązujące prawo, firma Guillemot wyłącza wszelkie gwarancje pokupności i przydatności do określonego celu.

Niniejsza gwarancja nie obowiązuje: (1) w przypadku, gdy produkt został zmodyfikowany, otwarty, zmieniony albo uszkodzony na skutek nieodpowiedniego lub nadmiernego użytkowania, niedbałości, wypadku, normalnego zużycia lub z innego powodu niezwiązanego z wadą materiałową ani produkcyjną (w tym między innymi z powodu połączenia produktu Thrustmaster z nieodpowiednim elementem, w tym w szczególności z zasilaczem, akumulatorem, ładowarką lub jakimkolwiek innym elementem niedostarczonym przez firmę Guillemot dla tego produktu); (2) w przypadku używania produktu w sposób inny niż użytek domowy, w tym do celów zawodowych lub komercyjnych (na przykład w salonach gier albo do prowadzenia szkoleń lub zawodów); (3) w razie nieprzestżegania instrukcji podanych przez dział pomocy technicznej; (4) w odniesieniu do oprogramowania, jako że oprogramowanie to jest objęte odrębną szczegółową gwarancją; (5) w odniesieniu do materiałów eksploatacyjnych (elementów wymienianych w czasie eksploatacji produktu, na przykład baterii jednorazowych, muszli/nakładek na uszy do zestawów słuchawkowych lub słuchawek); (6) w odniesieniu do akcesoriów (na przykład kabli, pokrowców, etui, torebek, pasków na rękę); (7) w przypadku sprzedania produktu na aukcji publicznej.

Niniejsza gwarancja nie podlega przeniesieniu.

Niniejsza gwarancja nie wpływa na prawa klienta wynikające z przepisów dotyczących sprzedaży dóbr konsumenckich w kraju klienta.

Dodatkowe postanowienia gwarancyjne

W okresie gwarancji firma Guillemot zasadniczo nie udostępnia jakichkolwiek części zamiennych, ponieważ jedynym podmiotem upoważnionym do otwarcia jakiegokolwiek produktu Thrustmaster i/lub przywrócenia go do stanu użytkowego jest dział pomocy technicznej (oprócz ewentualnych procedur przywracania produktu do stanu użytkowego, o wykonanie których dział pomocy technicznej może poprosić klienta przez przekazanie pisemnych instrukcji — np. ze względu na prostotę i jawność procesu przywracania do stanu użytkowego — oraz, w razie potrzeby, przez udostępnienie klientowi wymaganych części zamiennych).

Ze względu na realizowane cykle innowacji oraz konieczność zapewnienia ochrony swojej specjalistycznej wiedzy i tajemnic handlowych firma Guillemot zasadniczo nie udostępnia powiadomień dotyczących przywracania do stanu użytkowego ani części zamiennych w przypadku produktów Thrustmaster, których okres gwarancji upłynął.

Odpowiedzialność

Jeśli zezwala na to obowiązujące prawo, firma Guillemot Corporation S.A. („Guillemot”) i jej podmioty zależne nie ponoszą żadnej odpowiedzialności za szkody spowodowane przez co najmniej jeden z następujących czynników: (1) modyfikację lub otwarcie produktu bądź wprowadzenie w nim zmian; (2) nieprzestrzeganie instrukcji montażu; (3) nieodpowiednie lub nadmierne użytkowanie, niedbałość, wypadek (na przykład uderzenie); (4) normalne zużycie; (5) używanie produktu w sposób inny niż użytek domowy, w tym do celów zawodowych lub komercyjnych (na przykład w salonach gier albo do prowadzenia szkoleń lub zawodów). Jeśli zezwala na to obowiązujące prawo, firma Guillemot i jej podmioty zależne nie ponoszą żadnej odpowiedzialności za szkody niezwiązane z wadą materiałową lub produkcyjną produktu (w tym między innymi za szkody spowodowane bezpośrednio lub pośrednio przez jakiegokolwiek oprogramowanie lub na skutek połączenia produktu Thrustmaster z nieodpowiednim elementem, w tym w szczególności z zasilaczem, akumulatorem, ładowarką lub jakimkolwiek innym elementem niedostarczonym przez firmę Guillemot dla tego produktu).

THRUSTMASTER®

WSPARCIE TECHNICZNE

<https://support.thrustmaster.co>



PRAWA AUTORSKIE

© 2020 Guillemot Corporation S.A. Wszelkie prawa zastrzeżone. Thrustmaster® jest zastrzeżonym znakiem towarowym firmy Guillemot Corporation S.A. Wszystkie inne znaki towarowe stanowią własność odpowiednich podmiotów. Ilustracje nie są wiążące prawnie. Treść, wzory i dane techniczne przedstawione w instrukcji mogą ulec zmianie bez powiadomienia i mogą różnić się w zależności od kraju. Wyprodukowano w Chinach.

ZALECENIE DOTYCZĄCE OCHRONY ŚRODOWISKA



Na terenie Unii Europejskiej: gdy okres przydatności produktu do eksploatacji dobiegnie końca, produktu nie należy pozbywać się wraz ze zwykłymi odpadami z gospodarstwa domowego, ale oddać do recyklingu w punkcie zbiórki zużytego sprzętu elektrycznego i elektronicznego. Potwierdza to symbol znajdujący się na produkcie, w instrukcji obsługi lub na opakowaniu.

Zależnie od swoich właściwości materiały zawarte w produkcie mogą nadawać się do recyklingu. Dzięki recyklingowi i innym formom utylizacji zużytych urządzeń elektrycznych i elektronicznych klient może w znacznym stopniu przyczynić się do

ochrony środowiska. Aby uzyskać informacje o najbliższych punktach zbiórki odpadów, należy skontaktować z miejscowymi władzami.

We wszystkich innych krajach: należy przestrzegać miejscowych przepisów dotyczących recyklingu sprzętu elektrycznego i elektronicznego.

Niniejsze informacje należy zachować. Kolorystyka i elementy ozdobne mogą różnić się od przedstawionych.

Przed korzystaniem z produktu należy zdjąć z niego plastikowe elementy mocujące oraz naklejki.

www.thrustmaster.com

**Dotyczy wyłącznie UE i Turcji*



TMX

FORCE FEEDBACK

XBOX ONE、XBOX SERIES X|S、および PC 用

ユーザーズマニュアル

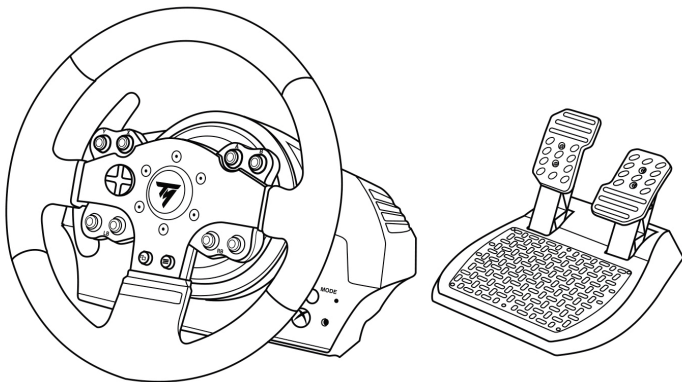

警告:

お使いの TMX ステアリングコントローラーが Xbox One、Xbox Series X|S、および PC ゲームで常に正しく機能させるためには、ゲームの自動アップデートをインストールしなければならない場合があります。
(お使いのゲーム機または PC がインターネットに接続されている場合に利用可能)

技術仕様

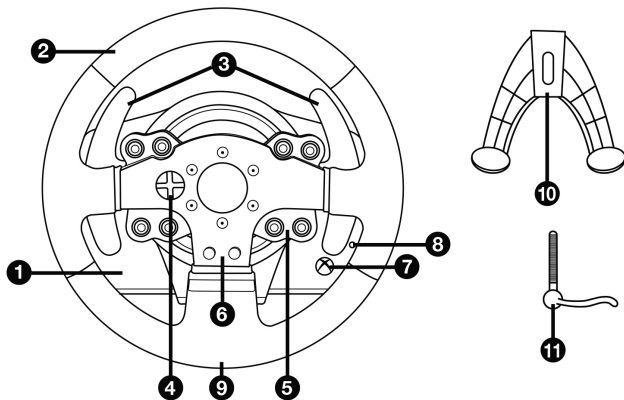

1 TMX ベース

2 ステアリングホイール

3 シーケンシャルパドルシフト 2 個 (上下)

4 方向ボタン

5 アクションボタン

6 アクションボタン

7 Xbox ガイド ボタン + 白色インジケータランプ

8 MODE ボタン + 赤/緑インジケータランプ

9 大きなねじ穴 (アタッチメントシステムおよび締め付けねじ用)

10 アタッチメントシステム

11 金属製取り付けねじ

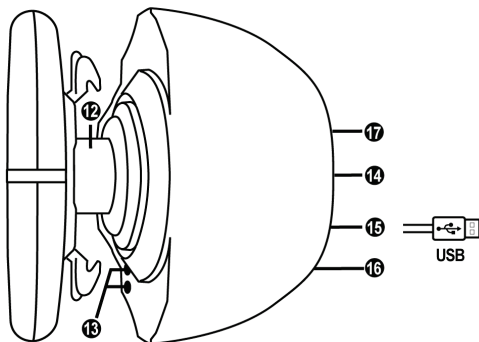

- | | |
|---|--|
| <p>12 ステアリング軸</p> <p>13 Xbox ガイド ボタン + 白色インジケータランプ</p> <p>14 電源ケーブル
または電源コネクタ
(国によって異なります)</p> | <p>15 ステアリングコントローラー USB ケーブルとコネクタ</p> <p>16 ギアボックス用コネクタ
(ギアボックスは別売)</p> <p>17 ペダルセット用コネクタ</p> |
|---|--|

警告

本製品を使用する前にこのマニュアルをよくお読みになり、いつでも参照できるよう手近な所に保管してください。



警告 - 感電

- * 本製品は湿気・ホコリの多い場所や、直射日光のあたる場所で保管しないでください。
- * コネクターやケーブルを、ねじったり引っ張ったりしないでください。
- * 本製品やコネクターをぬらさないでください。
- * 本製品をショートさせないでください。
- * 分解や改造は絶対にしないでください。本製品を火の中に投棄したり、高温にさらしたりしないでください。
- * ステアリングコントローラー付属の電源ケーブル以外は使用しないでください。
- * 電源ケーブルやコネクターが破損していたり、裂けていたり、断線している場合は絶対に使用しないでください。
- * 電源ケーブルの片方がコンセントにしっかり差し込まれており、もう片方がステアリングコントローラーのベース部の背面にしっかりと接続されていることをご確認ください。
- * ステアリングコントローラーを分解しないでください。内部にはユーザーが保守可能な部品はありません。修理はメーカー、指定の修理業者、あるいは資格を有する技術者までご依頼ください。
- * メーカー指定のアタッチメント/アクセサリ以外は使用しないでください。
- * ステアリングコントローラーの動作に異常（変なにおいや音、過度な発熱など）が発生したときは、使用をただちに中止し、電源コードをコンセントから抜き、他のケーブルもすべて抜いてください。
- * ステアリングコントローラーを長期間使用しない場合は、必ず電源コードをコンセントから抜いておいてください。
- * お使いのステアリングコントローラー付属の電源のみを使用してください（外部電源の場合）。
- * 電源コンセントは製品の近くに、容易にアクセスできるようにしてください。



排気口

ステアリングコントローラーのベース部にある排気口を塞がないように注意してください。最適な換気を行うために、以下のことを行ってください:

- *ステアリングホイールのベース部を、壁面から少なくとも 10cm 以上離してください。
- *ベース部を狭いスペースに置かないでください。
- *ベース部をふさがないようにください。
- *排気口にホコリがたまらないようにしてください。



ペダルセットは、裸足もしくは靴下しか着用していない状態で絶対に使用しないでください。

THRUSTMASTER® は、靴を着用せずにペダルセットを使用したことによって生じたいかなるケガについても一切責任を負いません。



警告 - フォースフィードバック、および繰り返しの動きによる負傷の可能性

フォースフィードバック対応ステアリングコントローラーを使ったゲームプレイは、筋肉や関節の痛みなどの症状を引き起こす恐れがあります。そのようなリスクを回避するため、以下をお守りください:

- *長時間のプレイは避けてください。
- *1 時間ごとに 10~15 分の休憩をとるようにしてください。
- *手、手首、腕、足を始めとする身体の部位に疲れや痛みを感じたときはプレイをただちに中止し、再開する前に数時間の休憩をとるようにしてください。



警告 - フォースフィードバック、および繰り返しの動きによる負傷の可能性(続き)

- *休憩後にプレイを再開しても、上記の症状や痛みがとれない場合は、プレイを中止して医師に相談してください。
- *本製品は、お子様の手の届かない場所で使用してください。
- *ゲームプレイ中は常に、ステアリングホイールの正しい位置に両手を置いて使用してください。ステアリングホイールから両手を完全に離さないでください。
- *ゲームプレイ中は、ペダルの下およびペダルセット付近に指を絶対に置かないでください。
- *調整中およびゲームプレイ中は、絶対に手や腕をステアリングホイールのすき間に置かないでください。
- *ステアリングコントローラーのベース部が、マニュアルの指示通りに正しく固定されていることを確認してください。

重量注意



本製品の対象年齢は 14 歳以上です。



本製品を、自分や人に落とさないようにご注意ください。

正しい持ち方



危険



危険





警告 - ペダル挟まれ危険 (プレイ時)

- *ペダルセットは、お子様の手の届かない場所で使用および保管してください。
- *プレイ中は、ペダルの両サイド付近に指を絶対に置かないでください。
- *プレイ中は、ペダルの後方ベース部付近に指を絶対に置かないでください。
- *プレイ中は、ペダルのフロントベース部付近に指を絶対に置かないでください。

危険



危険



危険

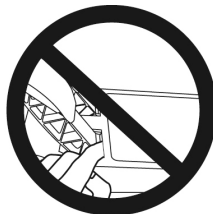

警告 - ペダル挟まれ危険 (非プレイ時)

- *ペダルセットは、子供の手の届かない安全な場所に保管してください。

ステアリングコントローラーのファームウェアのアップデート

ステアリングコントローラーのベース部に搭載されているファームウェアは、製品機能の改良・強化が図られた最新ファームウェアにアップデートすることが可能です。

お使いのステアリングコントローラーに現在インストールされているファームウェアのバージョンを表示し、必要に応じてアップデートするには、PC から以下のサイトにアクセスしてください <https://support.thrustmaster.com>。[ステアリングホイール] - [TMX Force Feedback] をクリックして、[ファームウェア]を選択し、ダウンロードおよびセットアップ手順にしたがってください。

ペダルの傾き調整

ペダルの傾きは調整可能です。

各ペダルの調節方法は、<https://support.thrustmaster.com> でご確認ください。[アップデートとダウンロード] セクションで、[ステアリングホイール] - [TMX Force Feedback] をクリックし、[マニュアル] を選択してください。

ステアリングコントローラーを取り付ける

ステアリングコントローラーをテーブルまたは机に取り付ける

1. ステアリングコントローラーを、テーブルなど平らで水平かつ、安定した場所に置きます。
2. アタッチメントシステム (10) に締め付けねじ (11) を差し込み、ねじを反時計方向に回して、ステアリングコントローラー底面の大きなねじ穴 (9) に締め込みます (ステアリングコントローラーがしっかりと固定されるまで)。

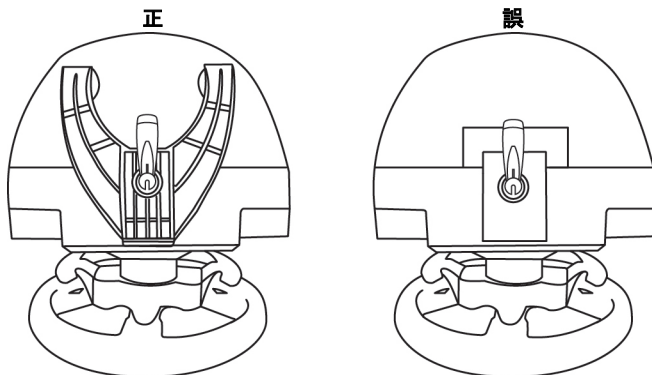

警告: 絶対に、アタッチメントシステムを取り付けずにねじだけを閉めないでください。

(ステアリングコントローラーが損傷する恐れがあります)

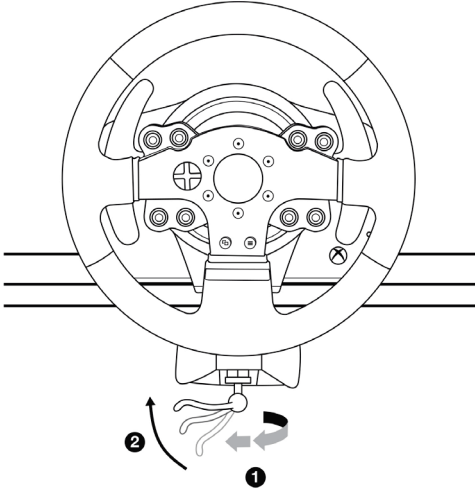
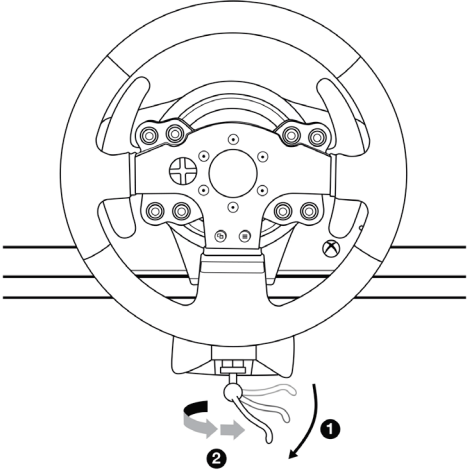
取り付け / 取り外し	方向
<p>締めるとき: 反時計回りに ネジを回す</p>	
<p>取り外すとき: 時計回りに ネジを回す</p>	

ペダルセットをコックピットに取り付ける

1. ペダルセットを底面のねじ山を使って取り付けます。
2. 2 本の M6 ねじ (付属していません) をコックピットに通し、ペダルセット底面の 2 つの小さなねじ穴に差し込みます。
重要: 使用する M6 ねじ 2 本の長さが、コックピットの厚さ + 10 mm を超えないようにしてください。それよりも長いねじを使用すると、ペダルセットの内部部品が破損する恐れがあります。

コックピットのレイアウト図は、<https://support.thrustmaster.com> でご覧いただけます: **[ステアリングホイール]** - **[TMX Force Feedback]** をクリックし、**[マニュアル]** または **[FAQ]** を選択してください。

ステアリングコントローラーを XBOX ONE / XBOX SERIES X|S 用にセットアップする

1. ペダルセットを、ステアリングコントローラーのベース部背面にあるコネクタ (17) に接続します。
2. 電源ケーブルを、ステアリングコントローラーのベース部背面にあるコネクタ (14) に接続します。
3. 電源ケーブルを、同じ電圧仕様のコンセントに差し込んでください。
4. ステアリングコントローラーの USB コネクタ (15) を、ゲーム機本体のいずれかの USB ポートに接続します。
5. ゲーム機の電源を入れると、ステアリングコントローラーの自動調整が行われます。

これでプレイの準備ができました!

-TMX フォースフィードバック対応の Xbox One / Xbox Series X|S ゲームのリストは以下の場所でご覧いただけます:

<https://support.thrustmaster.com> ([ステアリングホイール] - [TMX] セクション)。

この一覧は定期的に更新されます。

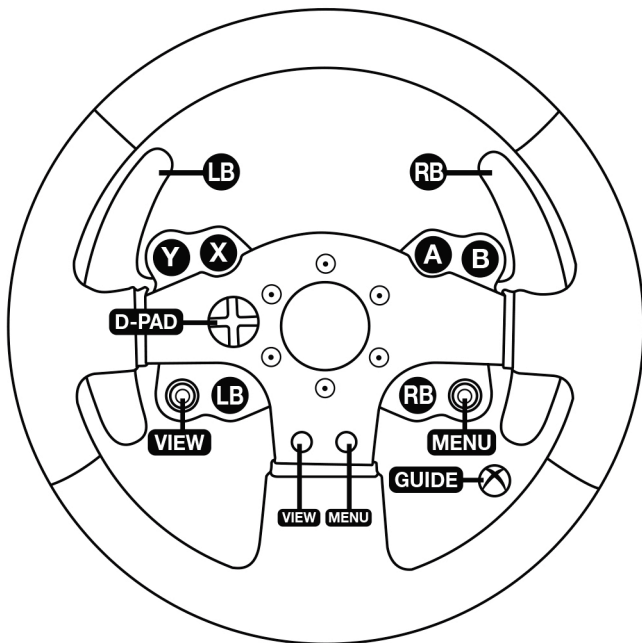

EN

FR

DE

NL

IT

ES

PT

RU

CS

TR

PL

日本語

繁體中文

한국어

العربية

ステアリングコントローラーを PC 用にセットアップする

1. <https://support.thrustmaster.com> にアクセスして、PC 用のドライバとフォースフィードバックのソフトウェアをダウンロードします。[ステアリングホイール] - [TMX Force Feedback] をクリックし、[ドライバ] を選択してください。

2. ダウンロードが完了したらインストールを開始し、画面上の指示にしたがってステアリングコントローラーの USB コネクタをコンピュータに接続してください。これでインストールは終了です。

3. インストールが終了したら、[終了] をクリックしてコンピュータを再起動します。

4. [スタート] - [すべてのプログラム] - [Thrustmaster] - [FFB Racing Wheel] - [Control Panel] を選択し、[ゲーム コントローラ] ダイアログを開きます。

[ゲーム コントローラ] ウィンドウが開き、ステアリングコントローラーの名前「Thrustmaster TMX Racing Wheel」とステータス「OK」が表示されます。

5. [プロパティ] をクリックし、TMX コントロールパネルでステアリングコントローラーの設定を行います。

・[テスト入力] タブ: アクションボタン、方向ボタン、ステアリングホイール、およびペダル軸のテストおよび表示や、PC ゲームにおけるステアリングホイールの回転角度などを調節できます。

・[フォーステスト] タブ: 12 種類のフォースフィードバック エフェクトをテストできます。

・[ゲイン設定] タブ: PC ゲームにおけるフォースフィードバック エフェクトの強さを調節できます。

これでプレイの準備ができました!

一般的な注意事項:

- ゲームを起動する前に、PC 上で [ゲーム コントローラ] ダイアログを閉じてください。
- PC 上の [ゲーム コントローラ] ダイアログで行った調節は、コンピュータにのみ保存されます (したがって Xbox One / Xbox Series X|S に対しては反映されません)。
- ステアリングコントローラーのファームウェアのバージョンは、TMX Force Feedback コントロールパネルのタブの右上隅に表示されます。

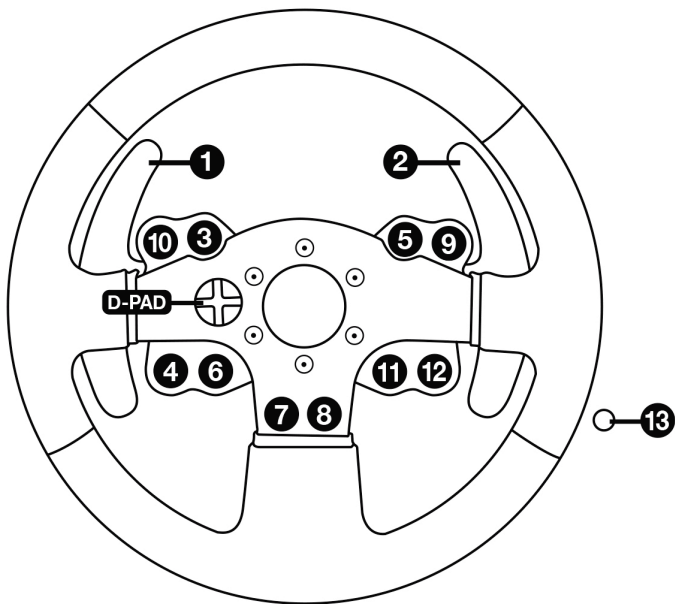

ステアリングコントローラーとペダルセットの自動調整

ステアリングコントローラーを電源コンセントにつなげて、ステアリングコントローラーの USB コネクタを Xbox One / Xbox Series X|S に接続すると、ステアリングコントローラーの自動調整が実行されます。

自動調整では、ステアリングコントローラーが左右方向に合計 900° すばやく回転し、最後にセンターで停止します。



警告:

自動調整が行われている間は、絶対にステアリングコントローラーに触れないでください！

(調整が正しく行われなかったり、ケガをしったりする恐れがあります。)

ペダルセットの自動調整

ステアリングコントローラーがゲーム機に接続されている状態、もしくはゲームプレイ中は、絶対にペダルセットをステアリングコントローラーのベース部に接続（またはベース分から取り外し）しないでください。調整が正しく行われな場合があります。

ペダルセットは必ず、ステアリングコントローラーをゲーム機に接続する前に、ステアリングコントローラーに接続してください。

ステアリングコントローラーの調整が完了してゲームが起動した後、ペダルを数回踏むとペダルは自動的に調整されます。



警告:

ステアリングコントローラーの自動調整が行われている間やゲームのロード中は、絶対にペダルを踏まないでください！

(調整が正しく行われな恐れがあります。)

ステアリングコントローラーやペダルセットが正しく動作しない、あるいは調整が正しくないとと思われる場合:

ゲーム機または PC の電源を切り、ステアリングコントローラーを完全に取り外してください。その後、すべてのケーブル（電源ケーブルとペダルセットを含む）を再び接続し、ゲーム機または PC と、ゲームを再起動してください。

MODE ボタンおよびインジケータランプ (8)

ペダルセット用 MODE ボタン

TMX Force Feedback には 2 ペダル式ペダルセットが付属しています。ペダルセット使用時には、インジケータランプの色が常に赤であることを確認してください。そうでない場合、アクセルペダルが正しく動作しません。

TMX Force Feedback は、ペダル 3 個で構成された Thrustmaster ペダルセットとも互換性があります (別売)。使用時には、アクセルペダルとクラッチペダルを電子的に切り替えることができます。

スワップを行う場合は、MODE ボタン (8) を 2 秒間押し続けます。ペダルのスワップ状態は、ステアリングコントローラーの内蔵メモリに保存されます。

アクセルとクラッチペダル	MODE インジケータランプ (8) の色
ノーマル	赤
スワップ	緑

MODE ボタンに関するその他の情報

MODE ボタンとインジケータランプについての詳細は、以下を参照してください：
<https://support.thrustmaster.com>。[ステアリングホイール] - [TMX Force Feedback] をクリックして、[マニュアル] または [FAQ] を選択してください。

ヘルプ ファイルとよくある質問 (本マニュアルには含まれていません)

<https://support.thrustmaster.com> にアクセスし、[ステアリングホイール] - [TMX Force Feedback] をクリックし、[マニュアル] または [FAQ] を選択してください。

著作権

©2020 Guillemot Corporation S.A. All rights reserved. Thrustmaster® は、Guillemot Corporation S.A. の登録商標です。その他、本書に記載の登録商標およびブランド名は、それぞれの所有者に帰属します。本書に含まれるイラストには法的拘束力はありません。本書に含まれる内容、設計および仕様は、事前の通告なしに変更される場合があります、また、各国で異なる場合があります。

環境保護推奨

国内の電気電子機器のリサイクル法を遵守してください。

リサイクルのための廃機器の収集地点や廃棄方法についての詳細は、お住まいの地域の自治体までお問い合わせください。

この情報は大切に保管してください。色や形状は実際の製品と異なる場合があります。本製品をご使用になる前に、プラスチック留め具や粘着テープなどはすべて取り除いてください。

www.thrustmaster.com

Made in China.



TMX

FORCE FEEDBACK

TMX 力反馈方向盘

适用于 XBOX ONE、XBOX SERIES X|S 和 PC

用户手册

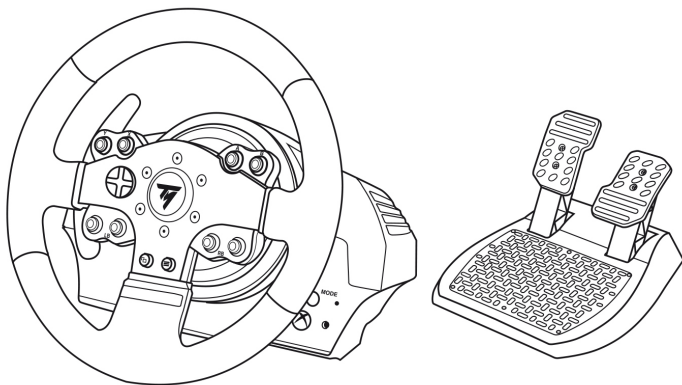

警告：

为确保您的 TMX 方向盘能够正确地操控 Xbox One、Xbox Series X|S 和 PC 游戏，您可能需要安装游戏的自动更新
(当您的游戏主机或 PC 连接到互联网时可用)。

技术特性

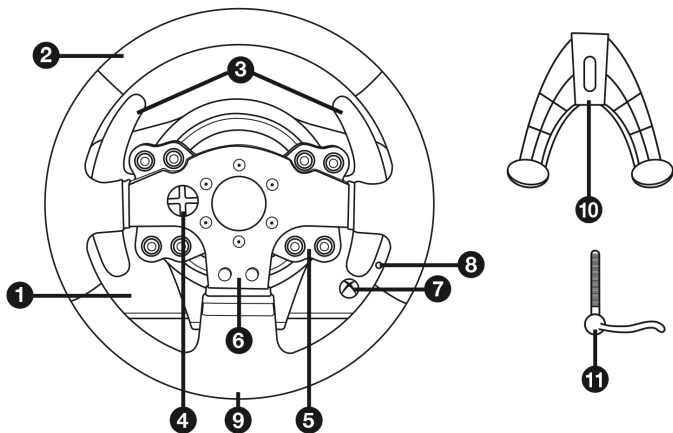

- | | | | |
|---|--------------------|----|-----------------------|
| 1 | TMX 底座 | 7 | Xbox Guide 按钮 + 白色指示灯 |
| 2 | 方向盘 | 8 | MODE 按钮 + 红色/绿色指示灯 |
| 3 | 2 个序列式换挡拨片 (向上和向下) | 9 | 大螺纹孔 (用于安装固定系统和紧固螺丝) |
| 4 | 方向键按钮 | 10 | 固定系统 |
| 5 | 操作按钮 | 11 | 金属紧固螺丝 |
| 6 | 操作按钮 | | |

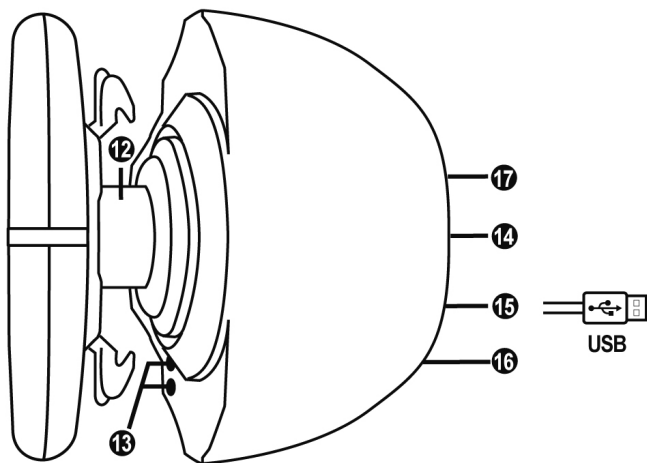

- | | |
|-------------------------------|----------------------|
| 12 方向盘轴 | 15 方向盘 USB 电缆和连接器 |
| 13 Xbox Guide 按钮 + 白色指示灯 | 16 变速箱连接器
(变速箱另售) |
| 14 电源线
或电源接头
(因国家和地区而异) | 17 踏板组连接器 |

警告

在使用此产品之前，请仔细阅读并保管好本手册以便日后参考之用。



警告——触电

- * 请将本产品置于干燥的位置，切勿将其暴露在灰尘或阳光中。
- * 切勿扭曲或拉扯连接器和电缆。
- * 切勿让任何液体溅到本产品或其连接器上。
- * 切勿造成本产品短路。
- * 切勿拆解本产品；切勿将其投入火中，亦勿将其暴露在高温环境中。
- * 请务必使用方向盘随附的电源线，切勿使用其他电源线。
- * 如果电源线或其连接器损坏、裂开或断裂，请勿使用该电缆。
- * 请务必将电源线正确插入到电气插座中，并正确连接到位于方向盘底座背面的连接器。
- * 切勿拆开本方向盘：内部没有任何可由用户维修的零部件。任何维修工作均须由制造商、其授权代表或持证技工执行。
- * 仅使用制造商指定的固定系统/配件。
- * 如果方向盘工作异常（如果出现任何异常的声音、过热或有异味），应立即停止使用，从电气插座上断开电源线，并断开其他电缆。
- * 如果长时间不使用方向盘，请从电气插座上断开电源线。
- * 仅适用随方向盘附带的电源（若有外置电源的话）。
- * 电源插座必须位于设备附近，且必须方便插拔电源线。



通气孔

切勿堵住方向盘底座上的任何通气孔。为获得最佳通风效果，请务必遵循以下几点：

- * 将方向盘底座置于距离任何墙面至少 10 cm 的位置。
- * 切勿将底座置于任何狭小空间内。
- * 切勿覆盖底座。
- * 避免通气孔上堆积灰尘。



为安全起见，切勿赤脚或
仅穿袜子操作踏板。

如因未穿鞋操作踏板组而造成任何伤害，THRUSTMASTER®（图马思特）对此概不负责。



警告——因力反馈和重复运动造成的伤害

使用力反馈方向盘玩游戏可能会造成肌肉或关节疼痛。为避免这些问题：

- * 避免长时间玩游戏。
- * 每玩一小时后休息 10 到 15 分钟。
- * 如果手、手腕、手臂、脚或腿有任何疲劳或疼痛的感觉，应停止玩游戏，休息几个小时后再玩。



警告——因力反馈和重复运动造成的伤害（续）

- * 如果再玩时仍然存在上述症状或疼痛感，应立即停止玩游戏并咨询医生。
- * 放到儿童够不到的区域。
- * 玩游戏期间，应始终将双手正确放在方向盘上，手不要完全离开方向盘。
- * 玩游戏期间，切勿将手或手指放在踏板下方或踏板组附近任何位置。
- * 校准和玩游戏期间，切勿将手或手臂穿过方向盘的开口。
- * 务必按照本手册的说明将方向盘底座固定到位。

产品沉重



本产品只能由
年满 14 岁的用户操作



小心不要让本产品砸到自己或他人！

务必



切勿



切勿





警告——玩游戏时存在踏板组夹伤危险

- * 将踏板组放在儿童够不到的区域。
- * 玩游戏时，切勿将手指放在踏板侧边或附近任何位置。
- * 玩游戏时，切勿将手指放在踏板后底座上或附近任何位置。
- * 玩游戏时，切勿将手指放在踏板前底座上或附近任何位置。

切勿



切勿



切勿

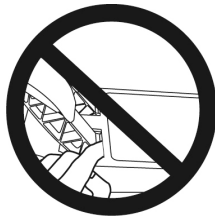

警告——不玩游戏时存在的踏板组夹伤危险

- * 将踏板组放在安全且儿童够不到的位置。

更新方向盘固件

本方向盘底座中包含的固件可升级到更新的版本，从而获得产品增强功能。

要显示方向盘当前使用的固件版本并在必要时进行升级：在 PC 上，访问 <http://support.thrustmaster.cn>。点击 **Racing Wheels（方向盘） / TMX Force Feedback**，然后选择 **Firmware（固件）**，按照下载和安装程序说明进行操作。

调整踏板倾度

此踏板的倾度可调节。

每个踏板的调节说明详见 <http://support.thrustmaster.cn>。在 **Updates and Downloads (更新和下载)** 部分，点击 **Racing Wheels (方向盘) / TMX Force Feedback**，然后选择 **Manual (手册)**。

固定方向盘

将方向盘固定到台面或桌面上

1. 将方向盘置于桌台或任何水平、平整且稳定的表面上。
2. 将紧固螺丝 (11) 插入到固定系统 (10) 中，然后按下述方法紧固方向盘：逆时针拧紧螺丝，使螺丝进入方向盘底部的大螺孔 (9) 中，直至方向盘完全固定好为止。

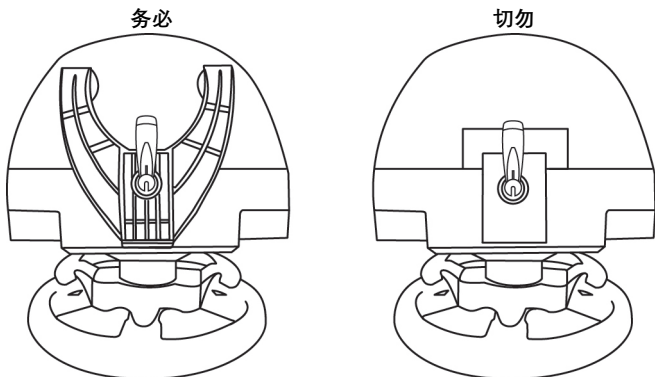

**警告：切勿在固定系统安放到位的情况下拧紧螺丝！
(这样可能会损坏方向盘)。**

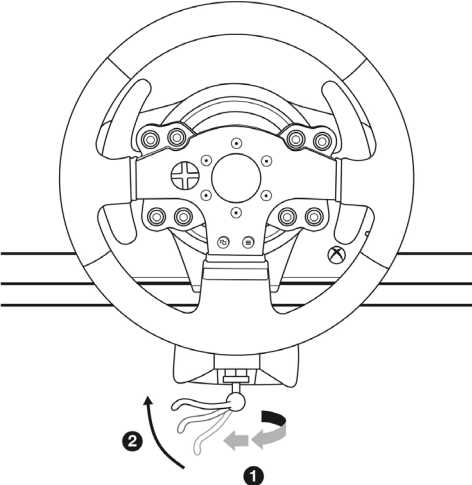
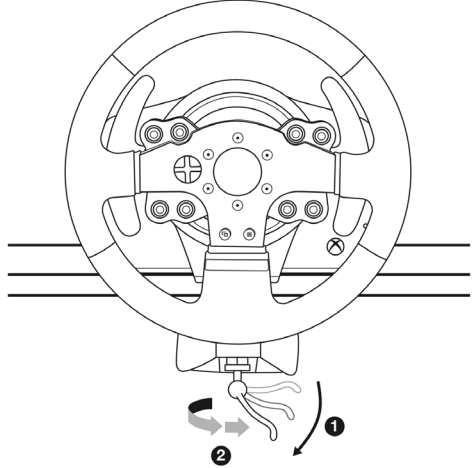
固定/拆卸	操作指示
<p>拧紧方法:</p> <p><i>逆时针</i> 旋转螺丝</p>	
<p>松开:</p> <p><i>顺时针</i> 旋转螺丝</p>	

将踏板组固定到驾驶座上

1. 利用踏板组下方的小螺紋固定踏板组。
2. 将两颗 M6 螺丝（未含）敲进驾驶座支架中，然后将其拧进踏板组底部的两个小螺紋孔中。

重要提示：两颗 M6 螺丝的长度不得超过支架的厚度 + 10 mm；螺丝过长可能会导致方向踏板组底座内部组件受损。

驾驶座的布局示意图可在 <http://support.thrustmaster.cn> 上找到：点击 **Racing Wheels**（方向盘）/ **TMX Force Feedback**，然后选择 **Manual**（手册）或 **FAQ**（常见问题解答）。

针对 XBOX ONE / XBOX SERIES X|S 设置方向盘

1. 将踏板组连接到方向盘底座背部的连接器 (17)。
2. 将电源电缆连接到方向盘底座背部的连接器 (14)。
3. 将电源线插接到相同电压规格的电气插座上。
4. 将方向盘的 USB 连接器 (15) 连接到主机上的 USB 端口之一。
5. 在主机开机后，方向盘即会自动校准。

现在即可开始玩游戏了！

- **TMX Force Feedback 方向盘兼容的 Xbox One / Xbox Series X|S 游戏列表**
可从以下网址找到：

<http://support.thrustmaster.cn>（位于 Racing Wheels（方向盘）/ TMX 部分）。
此列表将定期更新。

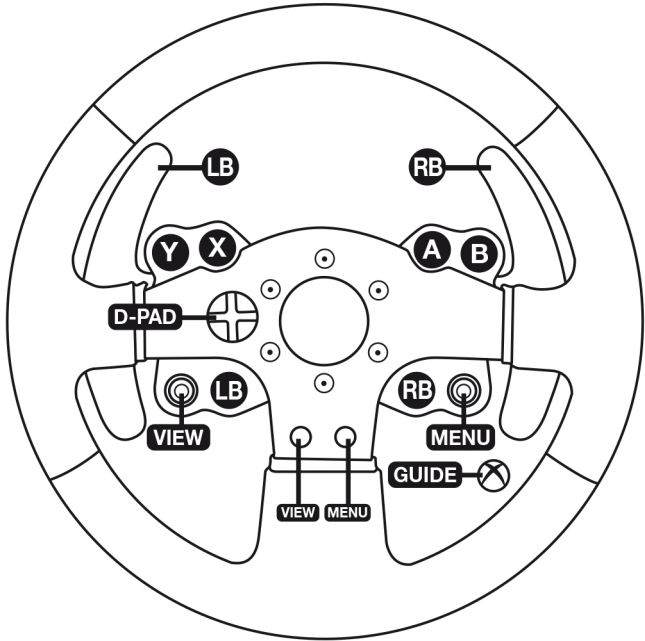

针对 PC 设置方向盘

1. 前往 <http://support.thrustmaster.cn> 下载适用于 PC 的驱动程序和力反馈软件。点击 Racing Wheels（方向盘）/ TMX Force Feedback，然后选择 Drivers（驱动程序）。

2. 下载完成后，启动安装程序，然后按照屏幕上的说明，将方向盘的 USB 接头连接到计算机并完成安装。

3. 安装完成后，点击“完成”并重新启动计算机。

4. 选择“开始”/“所有程序”/ Thrustmaster /“FFB 方向盘”/“控制面板”，以打开“游戏控制器”窗口。

“游戏控制器”窗口将显示方向盘的名称 Thrustmaster TMX Racing Wheel，并且状态为“正常”。

5. 单击“属性”，在 TMX 控制面板中配置您的方向盘：

- “测试输入”选项卡：可用于测试和查看操作按钮、方向按钮、方向盘和踏板轴，还可调节方向盘在 PC 游戏中的旋转角度。
- “测试力反馈”选项卡：可用于测试 12 种力反馈效果。
- “增益设置”选项卡：可用于调节力反馈在您的 PC 游戏中的作用大小。

现在即可开始玩游戏了!

一般说明:

- 在 PC 上，点击“确定”，关闭“游戏控制器”窗口，再开始启动游戏。
- 在 PC 上，在游戏控制器中所做的调整仅保存在计算机上（因此，对 Xbox One / Xbox Series X|S 没有任何影响）。
- 您的方向盘固件版本显示在 TMX Force Feedback 控制面板选项卡的右上角。

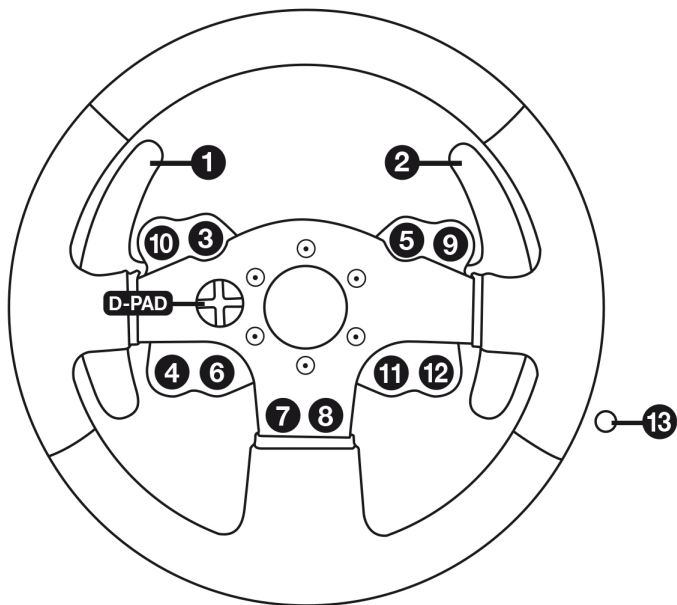

自动校准方向盘和踏板组

将此方向盘插接到电气插座并将方向盘的 USB 接头连接到 Xbox One / Xbox Series X|S 之后，即可自动执行方向盘自校准。

在自校准过程中，方向盘将快速地向左向右各旋转 90 度，然后在中心位置停下。



警告：

**切勿在自校准过程中触摸方向盘！
(这可能导致校准不正确和/或人员受伤。)**

自动校准踏板组

当踏板组连接到主机上时，或者在玩游戏期间，切勿将踏板组连接到方向盘底座（或者将其从底座断开）（这可能导致校准不正确）。

务必先连接踏板组，再将方向盘连接到主机。

完成方向盘校准并启动游戏之后，只需踩几下踏板，即会自动校准踏板。



警告：

在赛车方向盘的自动校准阶段或加载游戏期间，切勿踩踏踏板！

(这可能导致校准不正确。)

如果您的方向盘和/或踏板组运行不正常，或似乎校准不当：

关闭主机或 PC 并完全断开方向盘。然后重新连接所有电缆（包括电源线和踏板组电缆），重新启动主机或 PC 和游戏。

MODE 按钮和指示灯 (8)

踏板组的 MODE 按钮

TMX Force Feedback 随附的踏板组包括两个踏板。

使用此踏板组时，请确保指示灯保持为红色，否则油门踏板将不能正常工作。

此外，TMX Force Feedback 还兼容配备 3 个踏板的 Thrustmaster 踏板组 (另售)；使用这些踏板能够以电子方式切换油门踏板和离合器踏板。

要切换踏板，只需按住 MODE 按钮 (8) 两秒钟即可。

方向盘的内存会存储是否已切换踏板的信息。

油门和离合器踏板	MODE 指示灯 (8) 的颜色
正常	红色
已切换	绿色

关于 MODE 按钮的其他信息

要了解有关 MODE 按钮和指示灯的更多信息，请访问 <http://support.thrustmaster.cn>。点击 **Racing Wheels (方向盘) / TMX Force Feedback**，然后选择 **Manual (手册)** 或 **FAQ (常见问题解答)**。

帮助文件和常见问题解答 (本手册中未提供)

请访问 <http://support.thrustmaster.cn>，点击 **Racing Wheels (方向盘) / TMX Force Feedback**，然后选择 **Manual (手册)** 或 **FAQ (常见问题解答)**。

版权声明

© 2020 Guillemot Corporation S.A. 保留所有权利。Thrustmaster® (图马思特) 是 Guillemot Corporation S.A. (基利摩股份有限公司) 的注册商标。

特此确认, 所有其他商标和品牌名称均为其各自所有者的资产。插图不具约束力。内容、设计和规格可能因国家/地区而异, 并可能随时出现更改, 恕不另行通知。中国制造。

环保建议

请遵守当地电气电子设备的回收法律。

请保留此信息。颜色和装饰风格可能会有所不同。

在使用本产品之前, 应先取下塑料紧固件并撕掉胶带。

本产品符合有关 14 岁及以上儿童适用产品的所有标准。本产品不适合未满 14 岁的儿童使用。

www.thrustmaster.com



THRUSTMASTER®

技术支持

<http://support.thrustmaster.cn>



TMX

FORCE FEEDBACK

適用於 XBOX ONE、XBOX SERIES X|S 和 PC

使用者手冊

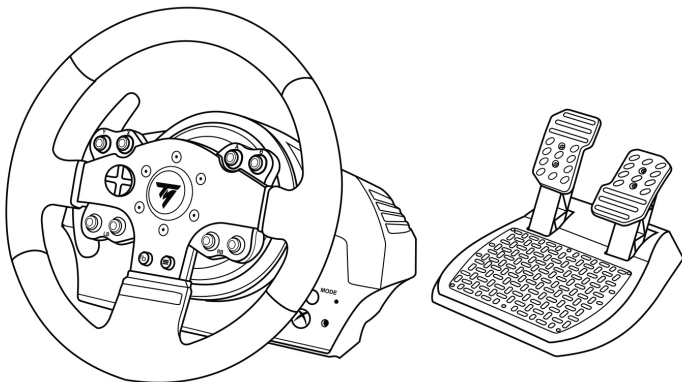

警告：

要確保您的 TMX 方向盤能在 Xbox One、Xbox Series X|S 和 PC 遊戲中正常運作，您可能需要安裝遊戲的自動更新
(當您的遊戲主機或 PC 連線到網際網路時可執行更新)。

技術特性

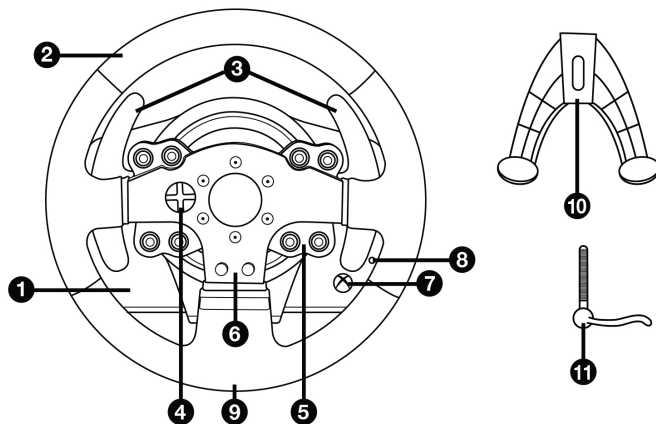

1 TMX 底座

2 方向盤

3 2個序列式換擋撥片（向上和向下）

4 方向鍵按鈕

5 操作按鈕

6 操作按鈕

7 Xbox Guide（Xbox 快顯功能表）按鈕
+ 白色指示燈

8 MODE 按鈕 + 紅色/綠色指示燈

9 大螺紋孔
（用於安裝固定系統和緊固螺絲）

10 固定系統

11 金屬緊固螺絲

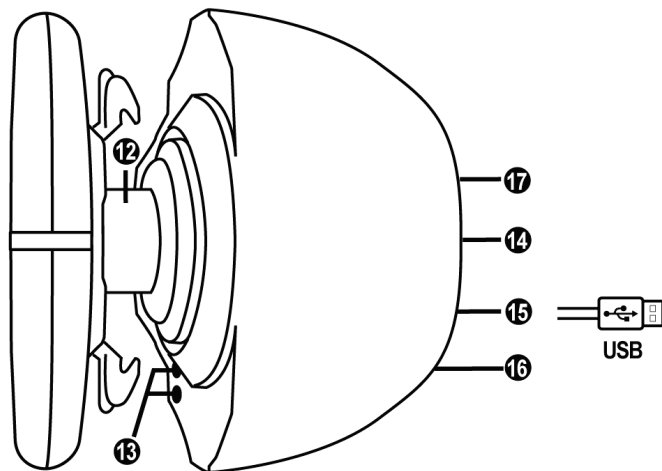

- | | |
|--|---------------------|
| 12 方向盤軸 | 15 方向盤 USB 連接線和接頭 |
| 13 Xbox Guide (Xbox 快顯功能表) 按鈕
+ 白色指示燈 | 16 變速箱接頭
(變速箱另售) |
| 14 電源線
或電源接頭
(因國家和地區而異) | 17 踏板組接頭 |

警告

在使用此產品之前，請仔細閱讀並保管好本手冊以便日後參考之用。



警告 - 觸電

- * 請將本產品置於乾燥的位置，切勿將其暴露在灰塵或陽光中。
- * 切勿扭曲或拉扯接頭和纜線。
- * 切勿讓任何液體濺到本產品或其接頭上。
- * 切勿造成本產品短路。
- * 切勿拆解本產品；切勿將其投入火中，亦勿將其暴露在高溫環境中。
- * 請務必使用方向盤隨附的電源線，切勿使用其他電源線。
- * 如果電源線或其接頭損壞、裂開或斷裂，請勿使用該纜線。
- * 請務必將電源線正確插入到電氣插座中，並正確連線到位於方向盤底座背面的接頭。
- * 切勿拆開方向盤：內部沒有任何可由使用者維修的零部件。任何維修工作均須由製造商、其授權代表或持證技工執行。
- * 僅使用製造商指定的固定系統/配件。
- * 如果方向盤工作異常（如果出現任何異常的聲音、過熱或有異味），應立即停止使用，從電氣插座上斷開電源線，並斷開其他連接線。
- * 如果長時間不使用方向盤，請從電氣插座上斷開電源線。
- * 僅適用隨方向盤附帶的電源（若有外置電源的話）。
- * 電源插座必須位於裝置附近，且必須方便插拔電源線。



通氣孔

切勿堵住方向盤底座上的任何通氣孔。為獲得最佳通風效果，請務必遵循以下幾點：

- * 將方向盤底座置於距離任何牆面至少 10 釐米的位置。
- * 切勿將底座置於任何狹小空間內。
- * 切勿覆蓋底座。
- * 避免通氣孔上堆積灰塵。



為安全起見，切勿赤腳或
僅穿襪子操作踏板。

如因未穿鞋操作踏板組而造成任何傷害，THRUSTMASTER®（圖馬思特）對此概不負責。



警告—因力回饋和重複運動造成的傷害

使用力回饋方向盤玩遊戲可能會造成肌肉或關節疼痛。為避免這些問題：

- * 避免長時間玩遊戲。
- * 每玩一小時後休息 10 到 15 分鐘。
- * 如果手、手腕、手臂、腳或腿有任何疲勞或疼痛的感覺，應停止玩遊戲，休息幾個小時後再玩。



警告—因力回饋和重複運動造成的傷害（續）

- * 如果再玩時仍然存在上述症狀或疼痛感，應立即停止玩遊戲並諮詢醫生。
- * 放到兒童夠不到的區域。
- * 玩遊戲期間，應始終將雙手正確放在方向盤上，手不要完全離開方向盤。
- * 玩遊戲期間，切勿將手或手指放在踏板下方或踏板組附近任何位置。
- * 校準和玩遊戲期間，切勿將手或手臂穿過方向盤的開孔。
- * 務必按照本手冊的說明將方向盤底座固定到位。

產品沉重



本產品只能由
年滿 14 歲的使用者操作



小心不要讓本產品碰到自己或他人！

務必



切勿



切勿

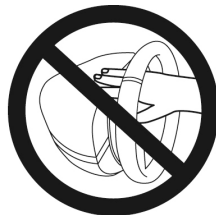



警告—玩遊戲時存在的踏板組夾傷危險

- * 將踏板組放在兒童夠不到的區域。
- * 玩遊戲時，切勿將手指放在踏板側邊或附近任何位置。
- * 玩遊戲時，切勿將手指放在踏板後底座或附近任何位置。
- * 玩遊戲時，切勿將手指放在踏板前底座或附近任何位置。

切勿



切勿



切勿



警告—不玩遊戲時存在的踏板組夾傷危險

- * 將踏板組放在安全且兒童夠不到的位置。

更新方向盤韌體

本方向盤底座中包含的韌體可升級到更新的版本，從而獲得產品增強功能。

要顯示方向盤當前使用的韌體版本並在需要時進行升級：在 PC 上，瀏覽 <https://support.thrustmaster.com>。按一下 **Racing Wheels（方向盤）/TMX Force Feedback**，然後選取 **Firmware（韌體）**，按照下載和安裝程式說明進行操作。

EN

FR

DE

NL

IT

ES

PT

RU

CS

TR

PL

日本語

繁體中文

한국어

العربية

調節踏板傾度

踏板傾度是可調節的。

每個踏板的調節說明詳見 <https://support.thrustmaster.com>。在 **Updates and Downloads**（更新和下載）部分，按一下 **Racing Wheels**（方向盤）/ **TMX Force Feedback**，然後選取 **Manual**（手冊）。

固定方向盤

將方向盤固定到檯面或桌面上

1. 將方向盤置於桌台或任何水平、平整且穩定的表面上。
2. 將緊固螺絲 (11) 插入到固定系統 (10) 中，然後按下述方法緊固方向盤：逆時針擰轉螺絲，使螺絲進入方向盤底部的大螺孔 (9) 中，直至方向盤完全固定好為止。

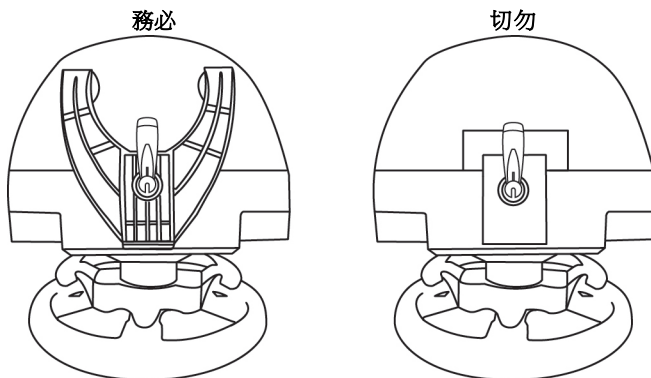

警告：切勿只擰緊螺絲，而不安裝固定系統！
(這樣可能會損壞方向盤)。

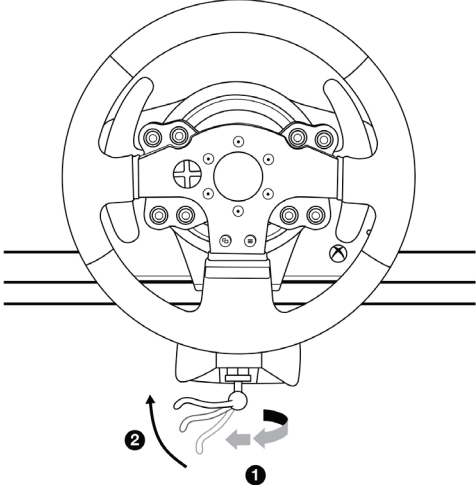
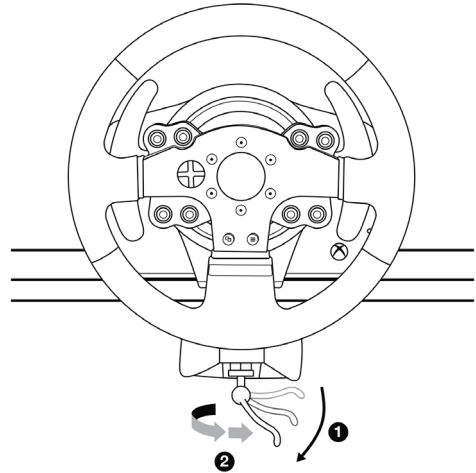
固定/拆卸	操作指引
<p>擰緊： 以逆時針方向轉入</p>	
<p>鬆開： 以順時針方向轉出</p>	

將踏板組固定到駕駛座上

1. 利用踏板組下方的小螺紋連接踏板組。
2. 將兩顆 M6 螺絲（未含）敲進駕駛座支架中，然後將其擰進踏板組底部的兩個小螺紋孔中。
重要提示：兩顆 M6 螺絲的長度不得超過支架的厚度 + 10 mm；螺絲過長可能會導致踏板組底座內部元件受損。

駕駛座的佈局示意圖可在 <https://support.thrustmaster.com> 上找到：按一下 **Racing Wheels**（方向盤）/ **TMX Force Feedback**，然後選取 **Manual**（手冊）或 **FAQ**（常見問題解答）。

針對 XBOX ONE / XBOX SERIES X|S 設定方向盤

1. 將踏板組連線到方向盤底座背部的接頭 **(17)**。
2. 將電源線連線到方向盤底座背部的接頭 **(14)**。
3. 將電源線插接到相同電壓規格的電氣插座上。
4. 將方向盤的 USB 接頭 **(15)** 連線到主機上的某個 USB 埠。
5. 在主機開機後，方向盤即會自動校準。

現在即可開始玩遊戲了！

- **TMX Force Feedback 方向盤相容的 Xbox One / Xbox Series X|S 遊戲列表**

可從以下網址獲取：

<https://support.thrustmaster.com>（位於 **Racing Wheels**（方向盤）/ **TMX** 部分）。

此列表將定期更新。

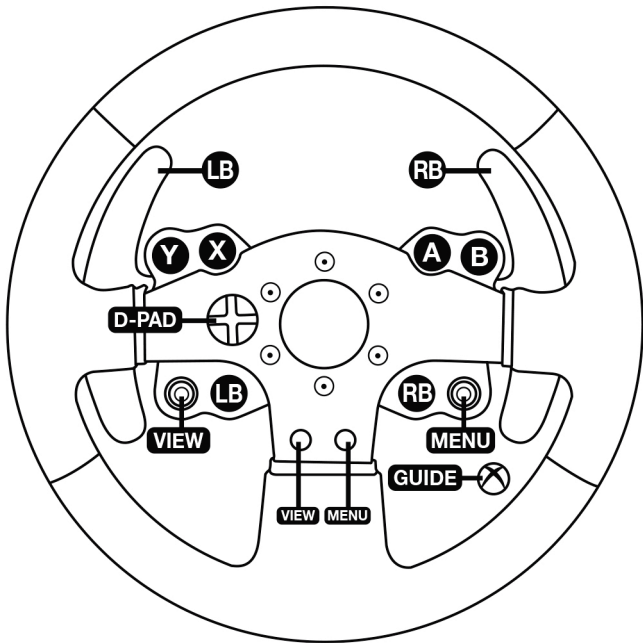

EN

FR

DE

NL

IT

ES

PT

RU

CS

TR

PL

日本語

繁體中文

한국어

العربية

針對 PC 設定方向盤

- 1.前往 <https://support.thrustmaster.com> 下載適用於 PC 的驅動程式和力回饋軟體。按一下 Racing Wheels (方向盤) / TMX Force Feedback，然後選取 Drivers (驅動程式)。
- 2.下載完成後，啟動安裝程式，然後按照螢幕上的說明，將方向盤的 USB 接頭連線到電腦並完成安裝。
- 3.安裝完成後，按一下「完成」並重新啟動電腦。
- 4.選取「開始」/「所有程式」/ Thrustmaster /「FFB 方向盤」/「控制台」，以打開「遊戲控制器」視窗。

「遊戲控制器」視窗將顯示方向盤的名稱 Thrustmaster TMX 方向盤，並且狀態為「正常」。
- 5.按一下「內容」，在 TMX 控制台中設定您的方向盤：
 - 「測試輸入」索引標籤：可用於測試和檢視動作按鈕、方向按鈕、方向盤和踏板軸，還可調節方向盤在 PC 遊戲中的旋轉角度。
 - 「測試力回饋」索引標籤：可用於測試 12 種力回饋效果。
 - 「增益設定」索引標籤：可用於調節力回饋在您的 PC 遊戲中的作用大小。

現在即可開始玩遊戲了！

一般說明：

- 在 PC 上，按一下「確定」，關閉「遊戲控制器」視窗，再開始啟動遊戲。
- 在 PC 上，在遊戲控制器中所做的調整僅儲存在電腦上（因此，對 Xbox One / Xbox Series X|S 沒有任何影響）。
- 您的方向盤韌體版本顯示在 TMX Force Feedback 控制台索引標籤的右上角。

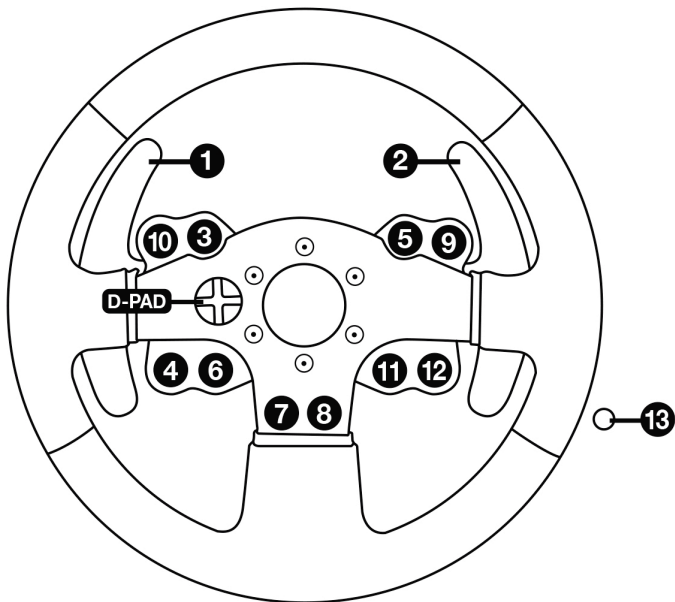

自動校準方向盤和踏板組

將此方向盤插接到電氣插座並將方向盤的 USB 接頭連接到 Xbox One / Xbox Series X|S 之後，即可自動執行方向盤自校準。

在自校準過程中，方向盤將快速地左右各旋轉 900 度，然後在中心位置停下。



警告：

切勿在自校準過程中觸摸方向盤！
(這可能導致校準不正確和/或人員受傷。)

自動校準踏板組

當踏板組連接到主機上時，或者在玩遊戲期間，切勿將踏板組連接到方向盤底座（或者將其從底座斷開）（這可能導致校準不當）。

務必先連接踏板組，再將方向盤連接到主機。

完成方向盤校準並啟動遊戲之後，只需踩幾下踏板，即會自動校準踏板。



警告：

**切勿在方向盤進行
自校準過程中或載入遊戲時踩下踏板！**
(這可能導致校準不當。)

如果您的方向盤和/或踏板組運作不正常，或似乎校準不當：

關閉主機或 PC 並完全斷開方向盤。然後重新連接所有連接線（包括電源線和踏板組連接線），重新開機主機或 PC 和遊戲。

MODE 按鈕和指示燈 (8)

踏板組的 MODE 按鈕

TMX Force Feedback 隨附的踏板組包括兩個踏板。

使用此踏板組時，請確保指示燈保持為紅色，否則油門踏板將不能正常運作。

此外，TMX Force Feedback 還相容於配備 3 個踏板的 Thrustmaster 踏板組（另售）；使用這些踏板能夠以電子方式切換油門踏板和離合器踏板。

要切換踏板，只需按住 MODE 按鈕 (8) 兩秒鐘即可。

方向盤的記憶體會儲存是否已切換踏板的資訊。

油門和離合器踏板	MODE 指示燈 (8) 的顏色
正常	紅色
已切換	綠色

關於 MODE 按鈕的其他資訊

要瞭解有關 MODE 按鈕和指示燈的更多資訊，請瀏覽 <https://support.thrustmaster.com>。

按一下 Racing Wheels（方向盤）/ TMX Force Feedback，然後選取 Manual（手冊）或 FAQ（常見問題解答）。

說明檔案和常見問題解答（本手冊中未提供）

請瀏覽 <https://support.thrustmaster.com>，按一下 Racing Wheels（方向盤）/ TMX Force Feedback，然後選取 Manual（手冊）或 FAQ（常見問題解答）。

版權聲明

© 2020 Guillemot Corporation S.A. 保留所有權利。Thrustmaster® (圖馬思特) 是 Guillemot Corporation S.A. (基利摩股份有限公司) 的註冊商標。所有其他商標均為其各自所有者的資產。插圖不具約束力。內容、設計和規格可能因國家而異，並可能隨時出現變更，恕不另行通知。中國製造。

環保建議

請遵守當地電氣電子裝置的回收法律。

請保留此資訊。顏色和裝飾風格可能會有所不同。
在使用本產品之前，應先取下塑膠緊固件並撕掉膠帶。

www.thrustmaster.com



TMX

FORCE FEEDBACK

XBOX ONE, XBOX SERIES X|S 및 PC 용

사용설명서

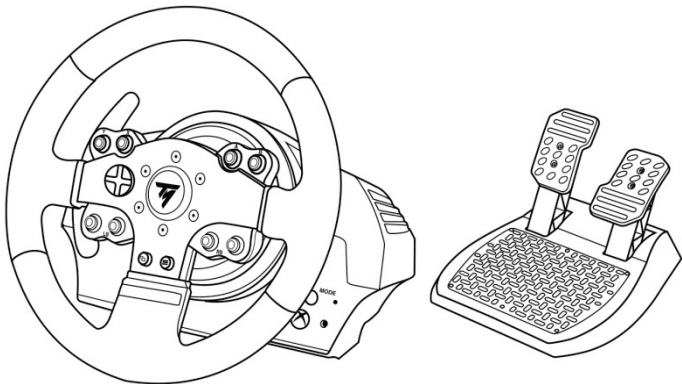

경고:

Xbox One, Xbox Series X|S 및 PC 게임에서 TMX 레이싱 핸들 기능을 올바르게 구동시키기 위해 게임 자동 업데이트 설치가 요구될 수 있습니다 (콘솔 또는 PC가 인터넷에 연결되어 있는 경우 이용 가능).

기술적 특징:

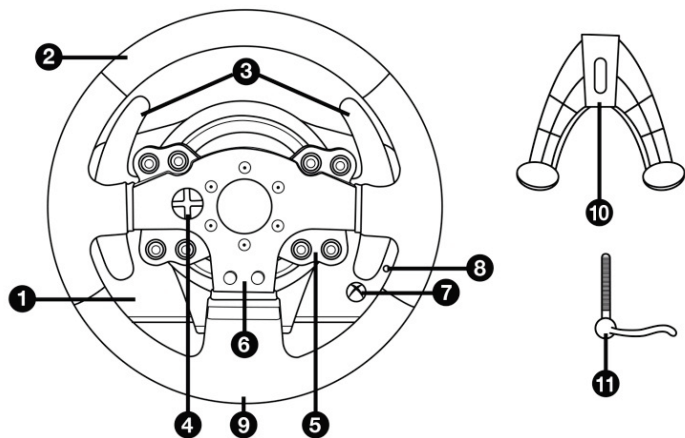

- | | | | |
|---|----------------------------|----|------------------------------|
| 1 | TMX 베이스 | 7 | Xbox 가이드 버튼 + 백색 표시등 |
| 2 | 핸들 | 8 | MODE (모드) 버튼 + 적색/녹색 표시등 |
| 3 | 2 개의 시퀀셜 기어 패들 시프터(위 및 아래) | 9 | 대형 나사 구멍(부착 시스템 및 나사 조임에 사용) |
| 4 | 방향 버튼 | 10 | 부착 시스템 |
| 5 | 동작 버튼 | 11 | 급속 조임나사 |
| 6 | 동작 버튼 | | |

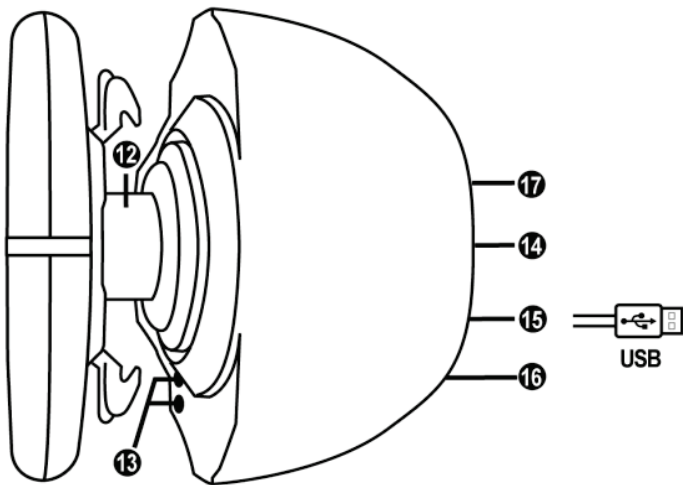

- | | | | |
|----|----------------------------------|----|----------------------|
| 12 | 조종 축 | 15 | 레이싱 핸들 USB 케이블 및 커넥터 |
| 13 | Xbox 가이드 버튼 + 백색 표시등 | 16 | 변속기 커넥터 (변속기 별도 판매) |
| 14 | 전원 케이블 또는 전원 공급 커넥터
(나라마다 다름) | 17 | 페달 세트 커넥터 |

경고

이 제품을 사용하기 전에 이 설명서를 주의 깊게 읽고 나중에 참고할 수 있도록 잘 보관하시기 바랍니다.



경고 - 감전

- 본 제품은 건조한 곳에 보관해야 하며, 먼지나 태양광선에 노출시키지 마십시오.
- 커넥터 및 케이블을 비틀거나 잡아 당기지 마십시오.
- 본 제품이나 제품의 커넥터에 액체를 흘리지 마십시오.
- 제품을 단락(합선)시키지 마십시오.
- 제품을 절대 분해하지 마십시오. 볼 속에 제품을 던지지 마십시오. 제품을 고온에 노출시키지 마십시오.
- 레이싱 핸들과 함께 제공된 전원 공급 케이블이 아닌 다른 케이블을 사용하지 마십시오.
- 전원 공급 케이블 또는 커넥터가 손상되거나, 갈라지거나 파손된 경우 케이블을 사용하지 마십시오.
- 전원 공급 케이블이 전원 콘센트에 올바르게 끼워져 있고, 레이싱 핸들 베이스 뒷면의 커넥터에 올바르게 연결되어 있는지 확인하십시오.
- 레이싱 핸들을 열지 마십시오. 핸들 내부에는 사용자가 수리할 수 있는 부품이 없습니다. 모든 수리는 제조사, 제조사가 승인한 대리점 또는 자격을 갖춘 기술자가 수행해야 합니다.
- 제조사가 지정한 부착 시스템/부속품만 사용하십시오.
- 핸들이 비정상적으로 작동하면(비정상적인 소리, 열 또는 냄새가 나는 경우), 즉시 사용을 중단하고 콘센트에서 전원 케이블을 뽑고, 다른 케이블들의 연결을 해제하십시오.
- 레이싱 핸들을 장시간 동안 사용하지 않을 경우에는 콘센트에서 전원 공급 케이블을 뽑으십시오.
- 레이싱 핸들과 함께 제공된 전원 공급 장치만 사용하십시오(외부 전원 공급의 경우)



환기

레이싱 핸들 베이스에 있는 어떠한 공기 환기구도 막지 마십시오. 최적의 환기를 위해 다음 사항을 준수하십시오.

- 핸들 베이스와 모든 벽면 사이에는 최소 10cm의 간격을 두십시오.
- 좁은 공간에 베이스를 두지 마십시오.
- 베이스를 덮지 마십시오.
- 공기 환기구에 먼지가 쌓이지 않게 하십시오.



안전한 사용을 위해 페달 세트를 절대 맨발 또는 양말만 신은 상태에서 조작하지 마십시오.

THRUSTMASTER®는 신발 없이 페달 세트를 조작함으로써 발생하는 부상에 대해 어떠한 책임도 지지 않습니다.



경고 - 포스 피드백 및 반복적인 움직임으로 인한 부상 위험

포스 피드백(게임 기기에서 충격 또는 진동을 실제로 체감하는 기능) 레이싱 핸들을 이용해서 게임하는 경우 근육이나 관절의 통증을 가져올 수 있습니다. 이러한 문제를 예방하려면 다음 사항을 준수하십시오.

- 장시간 동안 게임하지 마십시오.
- 게임 중 한 시간 당 10 ~ 15분 정도 휴식을 취하십시오.
- 손, 손목, 팔, 발, 다리가 피로하거나 통증이 있는 경우 게임을 중지한 후 두 세 시간 쉬었다가 다시 게임을 진행하십시오.
- 게임을 다시 시작할 때 위에 설명한 증상이나 통증이 계속되는 경우에는 게임을 중단한 후 의사와 상담하십시오.
- 어린이가 접근하지 못하게 하십시오.
- 게임 중에는 반드시 양손으로 올바르게 핸들을 잡되 핸들에서 양손을 모두 놓으면 안 됩니다.
- 게임 중에는 양손이나 손가락을 절대 페달 밑에 두거나 페달 세트 근처에 두면 안 됩니다.
- 보정 작업 중이나 게임 중에 레이싱 핸들의 구멍 속에 손이나 팔을 넣으면 절대 안 됩니다.
- 레이싱 핸들 베이스는 이 사용설명서의 지시대로 제대로 고정시켜야 합니다.

중량 제품



본 제품은 만 14 세 이상의 사용자만 조작해야 합니다



본 제품을 본인이나 다른 사람에게 떨어뜨리지 않도록 주의하십시오!

반드시 준수



절대 금지



절대 금지





경고 - 게임중 페달 세트에 끼임위험

- * 페달 세트에 어린이가 접근하지 못하게 하십시오.
- * 게임 중에 절대로 페달 위 또는 옆면 근처에 손가락을 놓지 마십시오.
- * 게임 중에 절대로 페달의 뒷면 베이스 위 또는 근처에 손가락을 놓지 마십시오.
- * 게임 중에 절대로 페달의 앞면 베이스 위 또는 근처에 손가락을 놓지 마십시오.

절대 금지



절대 금지



절대 금지



경고 - 게임하지 않을 때 페달 세트에 끼임 위험

- * 페달 세트는 항상 어린이의 손이 닿지 않는 안전한 장소에 보관하십시오.

레이싱 핸들 펌웨어 업데이트

레이싱 핸들 베이스에 포함된 펌웨어는 제품을 개선시킨 최신 버전으로 업데이트할 수 있습니다.

레이싱 핸들이 현재 사용 중인 펌웨어 버전을 표시하고 필요한 경우 버전을 업데이트 하려면 PC에서 다음 사이트에 연결합니다. <https://support.thrustmaster.com>. 스티어링 핸들/TMX Force Feedback 클릭한 후 펌웨어를 선택하고 다운로드 및 설정 절차를 설명하는 지시사항을 따르십시오.

EN

FR

DE

NL

IT

ES

PT

RU

CS

TR

PL

日本語

繁體中文

한국어

العربية

페달 경사 조절

페달의 경사도를 조정할 수 있습니다.

각 페달에 대한 조정 설명은 [에서 확인하십시오](https://support.thrustmaster.com) <https://support.thrustmaster.com>.
스티어링 핸들/TMX Force Feedback 클릭한 후, **매뉴얼** 선택하십시오.

레이싱 핸들 부착하기

테이블이나 책상에 레이싱 핸들 부착하기

1. 레이싱 핸들을 테이블 또는 수평 상태의 평평하고 안정된 표면 위에 놓습니다.
2. 조임 나사 (11) 를 부착 시스템 (10) 에 삽입한 후, 나사를 시계 반대 방향으로 돌려서 기기를 조입니다. 이때, 레이싱 핸들 밑에 있는 대형 나사 구멍 (9) 에 나사를 끼워서 기기가 완전히 고정될 때까지 삽입합니다.

반드시 준수

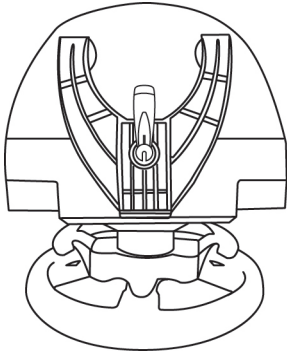

절대 금지

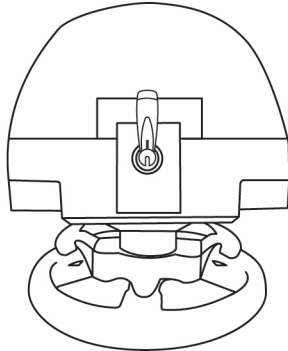

경고: 부착 시스템 없이 절대로 나사만 조이지 마십시오!
(나사만 조이면 레이싱 핸들이 파손될 수 있습니다.)

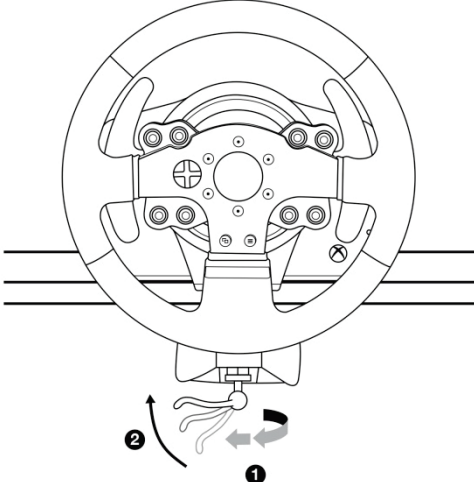
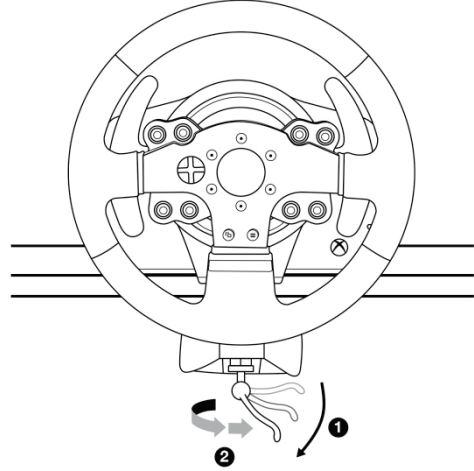
부착/제거	방향
<p>조이기:</p> <p>나사를 시계 반대 방향으로 돌립니다</p>	
<p>풀기:</p> <p>나사를 시계 방향으로 돌립니다</p>	

페달 세트를 조종석에 부착하기

1. 페달 세트 밑에 있는 소형 나사 구멍을 이용해서 페달 세트를 부착합니다.
2. 조종석 선반을 통해 2 개의 M6 나사(제품에 포함되지 않음)를 밀어넣은 후, 페달 세트 밑에 있는 2 개의 소형 나사산 속에 삽입합니다.

중요: 두 개의 나사 길이가 '선반 두께 + 10 mm'를 초과하면 페달 세트에 장착된 내부 부품을 파손시킬 수 있으므로 나사의 길이는 '선반 두께 + 10mm'를 초과하면 안 됩니다.

조종석 배치도(레이싱 핸들의 베이스 및/또는 페달 세트 위치 조정용)는 <https://support.thrustmaster.com>에서 보실 수 있습니다: **스티어링 핸들** 클릭한 후, 매뉴얼 선택하십시오.

XBOX ONE / XBOX SERIES X|S 용 레이싱 핸들 설정

1. 페달 세트를 레이싱 핸들 베이스에 있는 커넥터 (17) 에 연결합니다.
2. 전원 공급 케이블을 레이싱 핸들 베이스에 있는 커넥터 (14) 에 연결합니다.
3. 전원 공급 케이블을 동일한 전압을 공급하는 전원 콘센트에 연결합니다.
4. 레이싱 핸들의 USB 커넥터 (15) 를 USB 포트의 콘솔 중 하나에 연결합니다.
5. 콘솔의 전원이 켜지면 레이싱 핸들이 자동으로 보정됩니다.

이제 레이싱 준비가 되었습니다!

- TMX 포스 피드백과 호환 가능한 Xbox One / Xbox Series X|S 게임 목록은 다음 웹사이트를 참조하십시오:

<https://support.thrustmaster.com>

스티어링 핸들/TMX Force Feedback /게임 세팅 을 클릭하십시오.

이 목록은 정기적으로 업데이트됩니다.

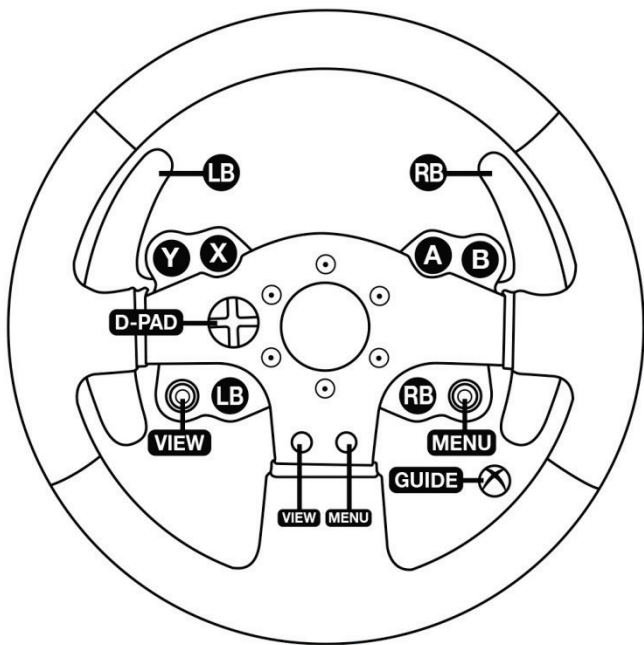

PC 용 레이싱 핸들 설정

1. PC 용 드라이버와 포스 피드백 소프트웨어를 다운로드 하려면 <https://support.thrustmaster.com> 으로 이동하십시오. 스티어링 핸들/TMX 포스 피드백을 클릭한 후, 드라이버 선택하십시오.
2. 다운로드가 완료되면, 설치를 시작하고, 화면의 지시에 따라 핸들의 USB 플러그를 컴퓨터에 연결하여 설치를 완료합니다.
3. 설치가 완료되면 Finish(종료)를 클릭하고 컴퓨터를 다시 시작합니다.
4. Start/All Programs/Thrustmaster/FFB Racing Wheel/Control Panel(시작/모든 프로그램/Thrustmaster/FFB 레이싱 핸들/제어판)을 선택해서 게임 컨트롤러 창을 여십시오.

게임 컨트롤러 창에 레이싱 핸들의 이름인 Thrustmaster TMX 레이싱 핸들이 OK(확인) 상태 표시와 함께 나타납니다

5. Properties(속성)를 클릭하여 TMX 제어판에서 핸들의 환경을 설정합니다:
 - 입력 테스트 탭: 동작 버튼, 방향 버튼, 핸들 및 페달 축 테스트 및 보기를 할 수 있으며, PC 게임에서 핸들의 회전 각도를 조정할 수 있습니다.
 - 포스 테스트 탭: 12 가지 포스 피드백 효과를 테스트할 수 있습니다.
 - 게임 설정 탭: PC 게임에서의 포스 피드백의 파워를 조정할 수 있습니다.

이제 레이싱 준비가 되었습니다!

일반 참고:

- PC 에서, OK(확인)을 눌러 게임을 시작하기 전에 게임 컨트롤러 창을 닫으십시오.
- PC 에서, 게임 컨트롤러 창에서 이루어진 조정 사항은 귀하의 컴퓨터에만 저장됩니다 (따라서 Xbox One / Xbox Series X|S 에서는 적용되지 않음)
- 핸들 펌웨어 버전은 TMX 포스 피드백 제어판 탭의 우측 상단 코너에 표시됩니다.

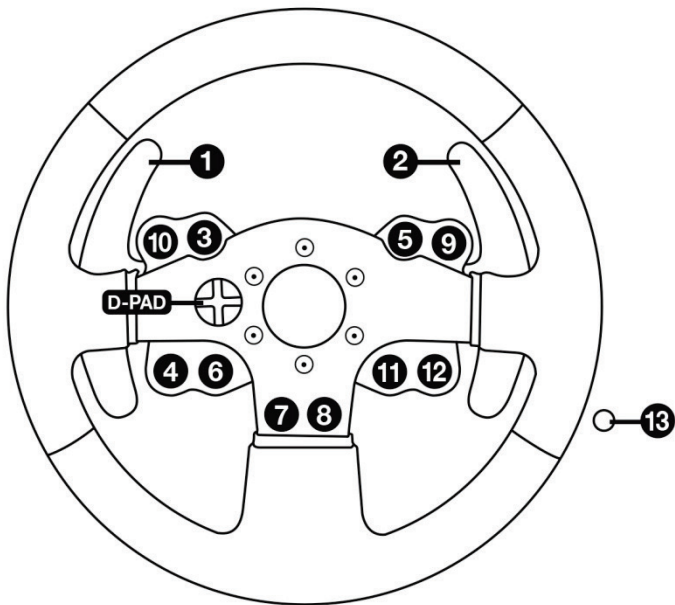

레이싱 핸들 및 페달 세트 자동 보정

레이싱 핸들을 콘솔트에 꽂고 레이싱 핸들의 USB 를 Xbox One / Xbox Series X|S 에 연결시키면 핸들이 자동으로 보정됩니다.

이 과정에서 레이싱 핸들은 왼쪽에서 오른쪽으로 신속하게 회전하여 90 도 각도를 커버한 후 중앙에서 멈춥니다.



경고:

**자가보정 하는 동안 절대 레이싱 핸들을 건드리지 마십시오!
(이 경우 부정확한 보정 및/또는 부상이 발생할 수 있습니다).**

페달 세트 자동 보정

페달 세트가 콘솔에 연결되어 있는 경우 또는 게임 중인 경우에는 페달 세트를 절대로 레이싱 핸들 베이스에 연결하지 (또는 페달 세트를 베이스에서 분리하지) 마십시오(이로 인해 보정이 잘못될 수 있습니다).

레이싱 핸들을 콘솔에 연결하기 전에 반드시 페달 세트를 연결하십시오.

레이싱 핸들의 보정이 완료되고 게임이 시작된 후, 페달을 몇 번 누르면 자동으로 페달이 보정됩니다.



경고:

**레이싱 핸들이자가보정 중이거나 게임을 로딩하는 중에는 절대로 페달을 누르지
마십시오!
(이로 인해 보정이 잘못될 수 있습니다)**

**레이싱 핸들 및/또는 페달 세트가 올바르게 작동하지 않거나 보정이 잘못된 것으로
생각되는 경우:**

콘솔 또는 PC 의 전원을 끈 후, 레이싱 핸들을 완전히 분리하십시오. 그 후, 모든 케이블 (전원 공급 케이블 및 페달 세트 포함)을 다시 연결하고 콘솔 또는 PC 및 게임을 다시 시작하십시오.

MODE 버튼 및 표시등 (8)

페달 세트 MODE(모드) 버튼

TMX 포스 피드백에 포함된 페달 세트는 2개의 페달로 구성됩니다.

이 페달 세트를 이용하는 경우에는 표시등이 빨강색으로 점등되어 있어야 하며, 그렇지 않은 경우 가속 페달이 올바르게 작동하지 않습니다.

TMX 포스 피드백은 3개의 페달이 있는 Thrustmaster 페달 세트와도 호환가능하며(별도 판매), 가속 및 클러치 페달과의 전자식 교대가 가능합니다.

전자적으로 교대하려면 MODE (모드) 버튼 (8) 을 2 초 동안 누르기만 하면 됩니다.

레이싱 핸들의 내부 메모리에는 페달이 교대되었는지 여부가 저장됩니다.

가속 페달 및 클러치페달	MODE 표시등 (8) 색상
정상	적색
교대 시	녹색

MODE 버튼에 대한 다른 도움말

MODE 버튼 및 표시등에 대한 더 자세한 내용은 <https://supportthrustmaster.com> 에서 확인할 수 있습니다.

스티어링 핸들/TMX Force Feedback 을 클릭후매뉴얼/자주 묻는 질문 선택하십시오.

도움말 파일 및 자주 묻는 질문(이 설명서에는 포함되지 않음)

웹사이트 <https://support.thrustmaster.com> 으로 이동하십시오. 스티어링 핸들/TMX Force Feedback 을 클릭후매뉴얼/자주 묻는 질문 선택하십시오..

COPYRIGHT

© 2020 Guillemot Corporation S.A. 모든 권리 보유. Thrustmaster®는 Guillemot Corporation S.A.의 등록상표입니다. 다른 모든 상표는 해당 소유자의 자산입니다. 도면은 법적 구속력이 없습니다. 설명서의 내용, 설계 및 사양은 예고 없이 변경될 수 있으며, 국가마다 다르게 적용될 수 있습니다. 제조국: 중국

이 설명서를 보관하십시오. 색상 및 장식은 달라질 수 있습니다.

본 제품은 만 14 세 이상의 청소년과 관련된 모든 표준을 준수합니다. 본 제품은 만 14 세 미만의 아동이 사용하기에 적합하지 않습니다.

www.thrustmaster.com



THRUSTMASTER®

기술 지원

<https://support.thrustmaster.com>



TMX

FORCE FEEDBACK

خاصة بـ XBOX SERIES X|S, XBOX ONE و الكمبيوتر

دليل المستخدم

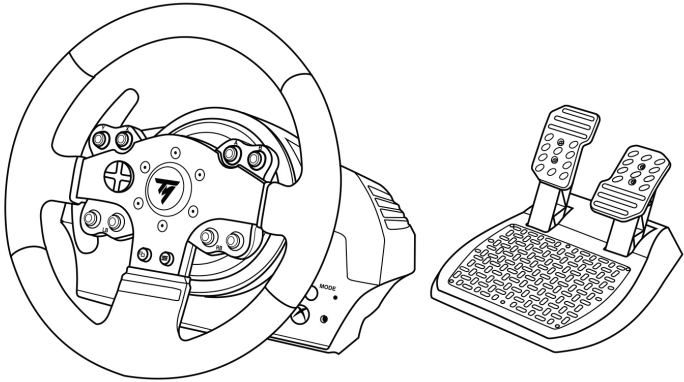

تحذير:

للتأكد من أن عجلة السباق TMX تعمل بشكل صحيح مع ألعاب (Xbox Series X|S, Xbox One و الكمبيوتر)، قد يُطلب منك تثبيت التحديثات التلقائية للألعاب (تتوفر عند توصيل النظام في الألعاب بالإنترنت).

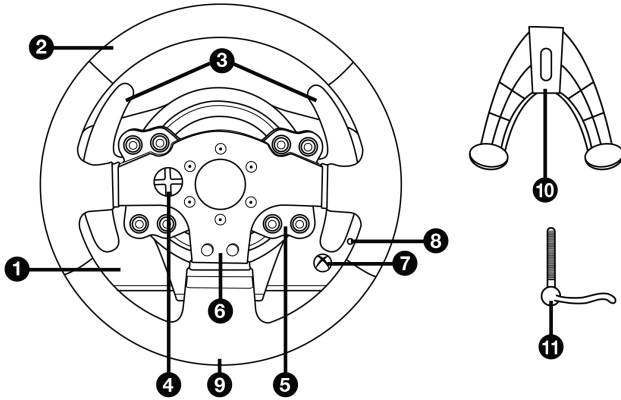

- 7 زر Xbox Guide + مصباح مؤشر أبيض
 8 زر MODE (الوضع) + ضوء مؤشر
 أحمر/أخضر
 9 ثقب ملول كبير (لأداة التركيب ويرغي الربط)
 10 أداة الربط
 11 برغي تثبيت معنفي

- 1 قاعدة TMX
 2 عجلة
 3 دواسة نقل السرعة بشكل متبادل (Up & Down)
 4 لوحة D متعددة الاتجاهات
 5 أزرار إجراءات
 6

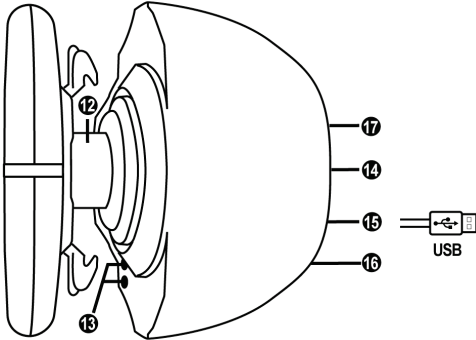

- 15 كابل وموصل USB لعجلة السباق
 16 موصل صندوق التروس
 (نبايع صندوق التروس منفصلاً)
 17 موصل مجموعة الدواسة

- 12 محور توجيه
 13 زر Xbox Guide + مصباح مؤشر أبيض
 14 كابل طاقة
 أو موصل مصدر الطاقة الرئيسي
 (يختلف من بلد إلى آخر)

قبل استخدام هذا المنتج، يرجى قراءة هذا الدليل بعناية والاحتفاظ به للرجوع إليه فيما بعد.

تحذير - صدمة كهربائية

- * يتم تخزين المنتج في مكان جاف مع عدم تعريضه للأثرية أو أشعة الشمس.
- * لا تقم بجدل الموصلات والكابلات أو سحبها.
- * لا تقم بسحب أي سائل على المنتج أو موصلاته.
- * لا تقم بعمل قصر في دائرة المنتج.
- * لا تقم بلمس المنتج؛ ولا تلمسه في لهب ولا تعرضه لدرجات حرارة مرتفعة.
- * لا تستخدم كابل مصدر طاقة غير المرفق مع عجلة السباق الخاصة بك.
- * لا تستخدم كابل مصدر طاقة رئيسية في حالة تلف الكابل أو الموصلات أو شقه أو كسره.
- * تأكد من أن كابل الطاقة الرئيسية موصل في مقيس الطاقة على النحو الصحيح، وأنه موصل على النحو الصحيح بالموصل الموجود في الجهة الخلفية من عجلة السباق.
- * لا تفتح عجلة السباق. لا توجد أجزاء قابلة للاستبدال بواسطة المستخدم بالداخل. يجب تنفيذ أي إصلاحات عن طريق الشركة المصنعة أو ممثل معتمد أو فني مؤهل.
- * لا تستخدم إلا أدوات التوصيل/الملحقات المحددة بواسطة الشركة المصنعة.
- * إذا كانت عجلة القيادة لا تعمل بشكل صحيح (تصدر أصواتًا أو حرارة أو رائحة غير عادية)، فتوقف عن استخدامها على الفور، وقم بفصل كابل الطاقة من المنفذ وقم بفصل الكابلات الأخرى.
- * إذا لم تكن ستستخدم عجلة القيادة لمدة طويلة، قم بفصل مهائلي الطاقة الرئيسية من المنفذ الكهربائي.
- * استخدم فقط مصدر الطاقة المقدم مع عجلة السباق (في حالة الحاجة إلى مصدر طاقة خارجي)
- * يجب أن يكون المخرج الكهربائي موجودًا بالقرب من الجهاز ويجب أن يكون متاحًا للوصول إليه بسهولة.

فتحات الهواء

- * تأكد من عدم إعاقة أي من فتحات الهواء الموجودة على قاعدة عجلة القيادة. للحصول على تهوية مثلى، يرجى الالتزام بالنقاط الواردة أدناه:
- * ضع القاعدة على مسافة لا تقل عن 10 سم من أي حائط.
- * لا تضع القاعدة في أي أماكن ضيقة.
- * لا تغطي القاعدة.
- * لا تسمح بتراكم الأثرية على فتحات التهوية.

لأسباب تتعلق بالسلامة، لا تستخدم مجموعة الدواسة بقدم عارية

أو أثناء ارتداء جوارب فقط.

لا تتحمل **THRUSTMASTER®** أي مسؤولية في حالة وقوع إصابات ناتجة عن استخدام مجموعة الدواسة بدون حذاء.

تحذير - الإصابات الناتجة عن قوة رد الفعل والحركات المتكررة

قد يتسبب اللعب باستخدام رد فعل قوي لعجلة توجيه في حدوث ألم في العضلات أو المفاصل. لتجنب أي مشكلات:
* تجنب اللعب لفترات طويلة.

- * ادخل في فترة راحة من 10 إلى 15 دقيقة بعد كل ساعة من اللعب.
- * إذا شعرت بأي تعب أو ألم في اليدين أو المصمصمين أو الزراعين أو القدم أو الرجلين، فتوقف عن اللعب واسترح بضع ساعات قبل بدء اللعب مرة أخرى.



تحذير - الإصابات الناتجة عن قوة رد الفعل والحركات المتكررة (متابعة)

- * إذ استمرت الأعراض أو الألم المشار إليه أعلاه عند بدء اللعب مرة أخرى، فتوقف عن اللعب واستشر طبيبك.
- * تحفظ بعيدًا عن متناول أيدي الأطفال.
- * أثناء اللعب، اترك كلتا يديك دائمًا في موضع صحيح على عجلة القيادة دون تمريرها منها بشكل كامل.
- * أثناء اللعب، لا تضع يديك أو أصابعك أسفل الدواسات أو في أي مكان بالقرب من مجموعة الدواسات.
- * أثناء المعالجة واللعب، لا تمرر يديك أو ذراعك من خلال الفتحات الموجودة في عجلة السباق.
- * تأكد من تأمين قاعدة عجلة السباق على نحو صحيح، حسب التعليمات الواردة في هذا الدليل.

منتج ثقيل الوزن



منتج يستخدم بواسطة مستخدمين لا يقل سنهم عن 14 عام



احرص على عدم إسقاط المنتج على نفسك أو على غيرك!

مطلقًا



مطلقًا



دائمًا

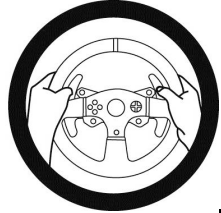

تحذير – خطر الضغط الشديد على مجموعة الدواسة عند اللعب

- * احتفظ بمجموعة الدواسة بعيدًا عن متناول الأطفال.
- * عند اللعب، لا تضع أصابعك على جوانب الدواسات أو في أي مكان قريب منها.
- * عند اللعب، لا تضع أصابعك على القاعدة الخلفية للدواسات أو في أي مكان قريب منها.
- * عند اللعب، لا تضع أصابعك على القاعدة الأمامية للدواسات أو في أي مكان قريب منها.



* قم بتخزين مجموعة الدواسة في مكان آمن، واحتفظ بها بعيدًا عن متناول الأطفال.

ترقية البرنامج الثابت لعجلة السباق الخاصة بك

يمكن ترقية البرنامج الثابت المضمن في قاعدة عجلة السباق الخاصة بك إلى إصدار أحدث يوفر تحسينات للمنتج.

لعرض إصدار البرنامج الثابت الموجود على عجلة السباق الخاصة بك حاليًا وتحديثه إذا لزم الأمر: على الكمبيوتر، انتقل إلى [https:// support.thrustmaster.com](https://support.thrustmaster.com) انقر فوق **TMX Force < Racing Wheels** **Feedback**، ثم حدد **Firmware** واتبع التعليمات التي تصف إجراء التنزيل والتنشيط.

ضبط زاوية ميل الدواسة

يمكن ضبط زاوية ميل الدواسة.
تتوفر تعليمات الضبط الخاصة بكل دواسة على موقع <https://support.thrustmaster.com>. انقر فوق **Manual** ، ثم حدد **TMX Force Feedback < Racing Wheels**.

تركيب عجلة السباق

تركيب عجلة السباق على طاولة أو سطح مكتب

1. ضع عجلة السباق على طاولة أو أي سطح آخر أفقي ومستوي ومتزن.
2. أدخل برغي التثبيت (11) في أداة الربط (10) ثم قم بإحكام الجهاز عن طريق تدوير البرغي في عكس اتجاه عقارب الساعة، بحيث يدخل في الثقب الكبير المملولب (9) الموجود أسفل عجلة السباق، حتى تستقر العجلة تمامًا.

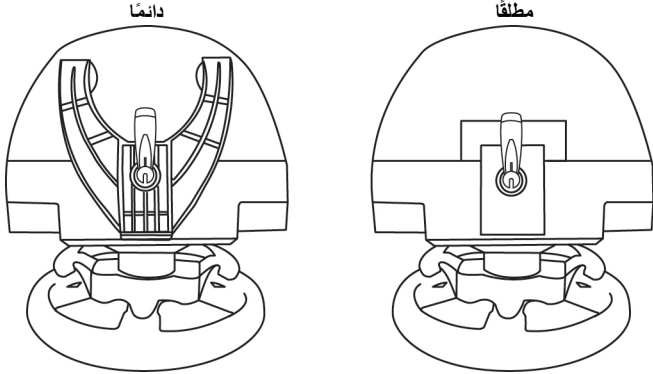

تحذير: لا تَقم مطلقًا بربط البرغي بمفرده، دون أداة الربط!
(قد يؤدي ذلك إلى تلف عجلة القيادة).

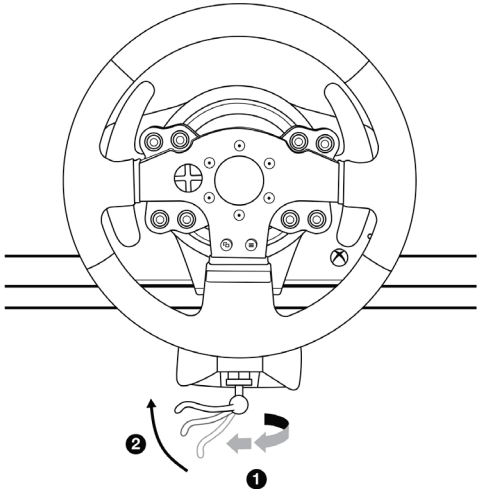
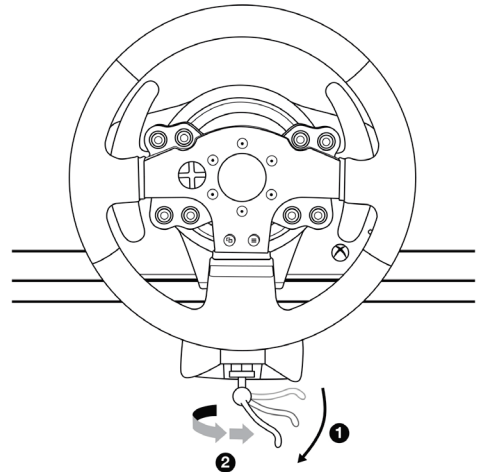
الاتجاه	التركيب / الإزالة
	<p>للربط</p> <p>تدوير البرغي عكس اتجاه عقارب الساعة</p>
	<p>للفك</p> <p>تدوير البرغي في اتجاه عقارب الساعة</p>

تركيب قاعدة عجلة السباق في مقصورة

1. ضع قاعدة عجلة السباق على رف المقصورة.
2. أدخل برغيين M6 (غير مضمنين) من خلال رف المقصورة، ثم أدخلهم في سني اللولب الصغيرين الموجودين أسفل عجلة السباق
هام: يجب ألا يتجاوز طول البرغيين M6 سمك الرف + 12 مم؛ حيث قد يؤدي استخدام براغي أطول إلى حدوث تلف في المكونات الداخلية الموجودة في قاعدة عجلة السباق.
3. إذا لزم الأمر، قم بربط أداة التركيب القياسية عن طريق إدخال برغي التثبيت في الثقب الكبير الملولب.

تركيب مجموعة الدواسة في مقصورة

1. قم بتركيب مجموعة الدواسة باستخدام سنون اللولب الصغيرة الموجودة أسفلها.
2. أدخل برغيين M6 (غير مضمنين) من خلال رف المقصورة، ثم أدخلهم في سني اللولب الصغيرين الموجودين أسفل مجموعة الدواسة.
هام: يجب ألا يتجاوز طول البرغيين M6 سمك الرف + 10 مم؛ حيث قد يؤدي استخدام براغي أطول إلى حدوث تلف في المكونات الداخلية الموجودة في قاعدة مجموعة الدواسة.

تتوفر مخططات تخطيط المقصورات (لوضع قاعدة عجلة السباق و/أو مجموعة الدواسة) على

<https://support.thrustmaster.com> انقر فوق **TMX Force < Racing Wheels**

Feedback، ثم حدد **Manual** أو **FAQ**.

إعداد عجلة السباق الخاصة بك لـ XBOX SERIES X|S / XBOX ONE

1. قم بتوصيل مجموعة الدواسة بالموصل (17) الموجود خلف قاعدة عجلة السباق.
2. قم بتوصيل كابل مصدر الطاقة بالموصل (14) الموجود خلف قاعدة عجلة السباق.
3. قم بتوصيل كابل مصدر الطاقة بمنفذ رئيسي بمواصفات جهد مناسبة.
4. قم بتوصيل موصل USB الخاصة بعجلة السباق (15) بأحد منافذ USB للنظام.
5. بمجرد تشغيل النظام، سوف تقوم عجلة السباق بالمعايرة الذاتية تلقائيًا.

كنت الآن مستعد للعب!

- تتوفر قائمة بالملب المتوافقة مع **TMX Force Feedback** على:

<https://support.thrustmaster.com>

(انقر **Racing Wheels / TMX Force Feedback**).

يتم تحديث هذه القائمة بانتظام

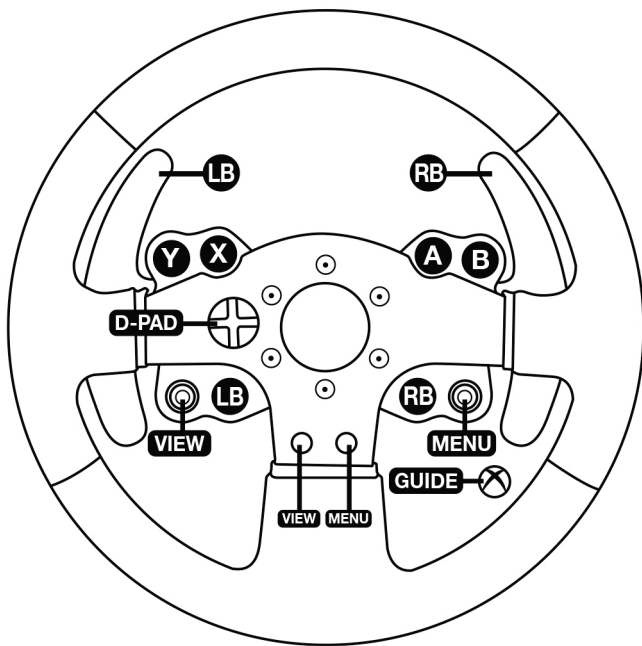

إعداد عجلة السباق للكمبيوتر

1. انتقل إلى <https://support.thrustmaster.com> لتنزيل برامج التشغيل وبرامج رد فعل القوة للكمبيوتر. في قسم Racing Wheels / TMX Force Updates and Downloads (التحديثات والتنزيلات)، انقر فوق Drivers (برامج التشغيل).
Feedback (كمبيوتر / عجلات / TMX Force Feedback)، ثم حدد Drivers (برامج التشغيل).
2. بمجرد اكتمال التنزيل، قم بتشغيل التثبيت، واتبع التعليمات على الشاشة لتوصيل قابس USB الخاص بالعجلة في الكمبيوتر وإتمام التثبيت.
3. بمجرد اكتمال التثبيت، انقر فوق Finish (إنهاء) وقم بإعادة تشغيل الكمبيوتر الخاص بك.
4. حدد Start / All Programs / Thrustmaster / FFB Racing Wheel / Control Panel (البداية / كافة البرامج / FFB Racing Wheel / Thrustmaster / لوحة التحكم) لفتح نافذة Game Controllers (وحدات التحكم بالألعاب).

تعرض نافذة Game Controllers (وحدات التحكم بالألعاب) اسم عجلة السباق Thrustmaster TMX Racing Wheel بالحالة OK (تم).

5. انقر فوق (خصائص) لتكوين العجلة الخاصة بك في لوحة التحكم:
 - علامة تبويب Test Input (اختبار الإدخال): تتيح اختبار أزرار الإجراء وأزرار الاتجاهات ومحاور العجلة والدواسات وعرضها، وضبط زاوية دوران العجلة في ألعاب الكمبيوتر الخاصة بك.
 - علامة تبويب Test Forces (اختبار القوى): تتيح اختبار 12 مؤثر لرد فعل القوة.
 - علامة تبويب Gain Settings (إعدادات الاكتساب): تتيح ضبط طاقة تأثيرات رد فعل القوة في ألعاب الكمبيوتر.

أنت الآن مستعد للعب!

ملاحظات عامة:

- على الكمبيوتر انقر فوق OK (موافق) لإغلاق نافذة Game Controllers (وحدات التحكم بالألعاب) قبل تشغيل اللعبة.
- على الكمبيوتر، سيتم حفظ عمليات الضبط التي يتم إجراؤها في نافذة Game Controllers (وحدات التحكم بالألعاب) على الكمبيوتر الخاص بك فقط (ومن ثم لن تؤثر على Xbox One / Xbox Series X|S).
- يتم عرض إصدار البرنامج الثابت للعجلة في الركن العلوي الأيمن في علامات تبويب لوحة تحكم TMX Force Feedback.

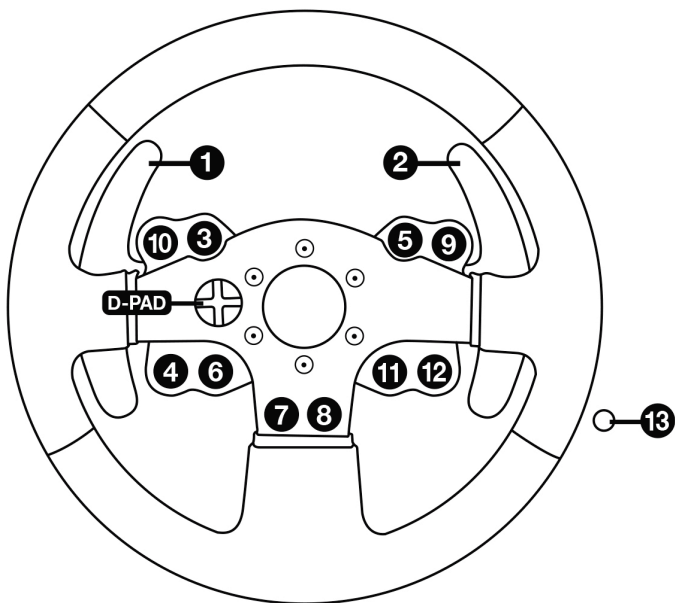

المعايرة التلقائية لعجلة السباق ومجموعة الدواسة

تعمل عجلة السباق على إجراء معايرة ذاتية تلقائيًا عند توصيل عجلة السباق بمصدر الطاقة الرئيسية وموصل USB لعجلة السباق بنظام Xbox One / Xbox Series X|S .
خلال هذه المرحلة، ستدور عجلة السباق بسرعة باتجاه اليمين واليسار، وتغطية زاوية 900 درجة قبل التوقف في المنتصف.



تحذير:

لا تقم مطلقًا بلمس عجلة السباق أثناء مرحلة المعايرة الذاتية!
(قد يتسبب ذلك في إجراء معايرة غير صحيحة و/أو إصابات شخصية)

المعايرة التلقائية لمجموعة الدواسة

لا تقم مطلقًا بتوصيل مجموعة الدواسة بقاعدة عجلة السباق (أو فصلها من القاعدة) عند توصيلها بالنظام أثناء اللعب (قد يؤدي ذلك إلى إجراء معايرة غير صحيحة).
قم دائمًا بتوصيل مجموعة الدواسة قبل توصيل عجلة السباق بالنظام.
بمجرد إتمام معايرة عجلة السباق وبدء اللعبة، يتم إجراء معايرة الدواسة تلقائيًا بعد الضغط عليها بضع مرات.



تحذير:

لا تضغط مطلقًا على الدواسة
خلال مرحلة المعايرة الذاتية لعجلة السباق أو أثناء تحميل اللعبة!
(قد يتسبب ذلك في إجراء معايرة غير صحيحة)

إذا لم تعمل عجلة السباق ومجموعة الدواسة بشكل صحيح، أو إذا بدا أن المعايرة غير صحيحة:
قم بإيقاف تشغيل النظام الخاص بك، وقم بفصل عجلة السباق بالكامل. وقم بإعادة توصيل كافة الكابلات (باستخدام كابل مصدر الطاقة الرئيسية ومجموعة الدواسة)، ثم قم بإعادة تشغيل النظام واللعبة الخاصة بك.

زر MODE ومصباح المؤشر (8)

زر MODE لمجموعة الدواسة

توفر مجموعة الدواسة المرفقة مع عجلة السباق TMX Force Feedback دواستين عند استخدام مجموعة الدواسة هذه، تأكد من بقاء مصباح المؤشر باللون الأحمر، وإلا فلن تعمل دواسة السرعة بشكل صحيح.

كما أن TMX Force Feedback متوافقة مع مجموعة دواسة Thrustmaster التي توفر 3 دواسات (تباع بشكل منفصل)؛ حيث يمكنك ذلك من التبديل الإلكتروني لدواسة السرعة والقبض. للقيام بذلك، ما عليك إلا الضغط على الزر (8) MODE لمدة ثانيتين. تعمل الذاكرة الداخلية لعجلة السباق على تخزين ما إذا كان يتم التبديل بين الدواسات أم لا.

لون مصباح مؤشر MODE (8)	دواستي السرعة والقبض
أحمر	عادي
أخضر	إمكانية التبديل

تلميحات أخرى حول الزر MODE

لمعرفة المزيد حول زر MODE ومصباح المؤشر، يرجى الانتقال إلى <https://support.thrustmaster.com>. انقر فوق **Racing Wheels < TMX Force Feedback**، ثم حدد **Manual** أو **FAQ**.

ملفات التعليمات والأسئلة المتداولة (لم يتم تضمينها في هذا الدليل)

يرجى زيارة الموقع <https://support.thrustmaster.com>. انقر فوق **Racing Wheels < TMX Force Feedback**، ثم حدد **Manual** أو **FAQ**.

- * نزع تبديل السرعة الخاص بي لا يعمل بشكل صحيح، أو يبدو أنه قد تمت معالته على نحو خاطئ:
- قم بإيقاف تشغيل الكمبيوتر أو الوحدة الرئيسية وافصل نزع تبديل السرعة ثم أعد توصيله وأعد تشغيل اللعبة.
- في اللعبة، أسفل "خيارات/وحدة التحكم"، حدد التكوين الأكثر ملاءمة أو قم بإعداده.
- راجع دليل مستخدم اللعبة أو التعليمات المتوفرة على الإنترنت للحصول على مزيد من المعلومات.

- تتوفر العديد من موضوعات التعليمات والتلميحات (غير المضمنة في هذا الدليل) على موقع ويب <https://support.thrustmaster.com>. أسفل **Technical Support** (الدعم الفني).

الدعم الفني

إذا واجهت مشكلة مع المنتج الخاص بك، فيرجى الانتقال إلى <https://support.thrustmaster.com> لتحديد اللغة. فمن هناك ستتمكن من الوصول إلى الأدوات المساعدة المتنوعة (الأسئلة الشائعة، أحدث إصدارات برامج التشغيل والبرامج) التي قد تساعدك في حل مشكلتك. إذا استمرت المشكلة، فيمكنك الاتصال بخدمة الدعم الفني لمنتجات Thrustmaster ("الدعم الفني").

عن طريق البريد الإلكتروني:

للوصول إلى الدعم الفني الخاص بنا عبر البريد الإلكتروني، يجب أن تقوم أولاً بالتسجيل عبر الإنترنت على موقع ويب <https://support.thrustmaster.com>. حيث ستساعد المعلومات التي ستقدمها الفئتين في حل مشكلتك في أسرع وقت ممكن.

انقر فوق **Product Registration** (تسجيل المنتج) واتبع التعليمات المعروضة على الشاشة. إذا قمت بتسجيل المنتج بالفعل، فيرجى إدخال معلومات المستخدم في الحقول **Username** (اسم المستخدم) **Password** (كلمة المرور) ثم انقر فوق **Login** (تسجيل الدخول).

معلومات ضمان المستهلك

تضمن شركة Guillemot Corporation S.A، العالمية (المشار إليها فيما بعد باسم "Guillemot") ومقرها الرئيسي في Thrustmaster هذا خاليًا من عيوب المواد و عيوب التصنيع، طوال مدة فترة الضمان التي تتوافق مع الفترة المحددة التي يمكن خلالها المطالبة بالمطابقة لاسترداد قيمة هذا المنتج أو استبداله. في دول الاتحاد الأوروبي، يسري هذا لمدة (2) عامين من تاريخ استلام المنتج Thrustmaster. وفي دول أخرى، تتوافق فترة الضمان مع الفترة المحددة للمطالبة بمطابقة المنتج Thrustmaster وفقًا للقوانين المعمول بها في الدولة التي كان يقطن بها المستهلك عند تاريخ شراء المنتج Thrustmaster (في حالة عدم المطالبة في الدولة المعنية، ستكون فترة الضمان عام (1) واحد من تاريخ الشراء الأصلي للمنتج Thrustmaster). وإذا ظهر أن المنتج معيَّبًا خلال فترة الضمان، فاتصل على الفور بالدعم الفني الذي سيرشدك إلى الإجراءات التي يجب أن تتبناها. وإذا تم التأكد من وجود العيب، فيجب إعادة المنتج إلى مكان شرائه (أو أي موقع آخر يشير إليه الدعم الفني).

وفي سياق هذا الضمان، يجب استبدال المنتج المعيب الخاص بالمستهلك أو إصلاحه، وذلك حسب اختيار الدعم الفني. إذا خضع منتج Thrustmaster، في خلال فترة الضمان، لأي عملية إصلاح، فإن أي فترة يكون المنتج خلالها خارج الخدمة وبعد أدنى سبعة (7) أيام سوف تضاف إلى فترة الضمان المتبقية (تبدأ هذه الفترة من تاريخ طلب العميل للتدخل أو من تاريخ تقديم المنتج المنكور للإصلاح، إذا كان تاريخ تقديم المنتج للإصلاح لاحقًا لتاريخ طلب التدخل). تقتصر المسؤولية الكاملة لشركة Guillemot وفروعها (بما في ذلك الأضرار التبعية) على إصلاح المنتج Thrustmaster أو استبداله، وذلك عندما يكون هذا جائزًا بموجب القانون الساري. تخلي شركة Guillemot ومسؤوليتها عن أي ضمانات خاصة بلتجزلة أو الملاءمة لغرض معين، وذلك عندما يكون هذا جائزًا بموجب القانون الساري.

لا يسري هذا الضمان: (1) إذا تم تعديل المنتج أو فتحه أو تغييره أو إذا تعرض للتلف نتيجة للاستخدام السيئ أو غير الملائم أو الإهمال أو حادث أو الإهلاك نتيجة الاستعمال العادي، أو أي سبب آخر لا يرتبط بوجود عيب في المواد أو التصنيع (بما في ذلك، على سبيل المثال لا الحصر، تجميع منتج Thrustmaster بواسطة أي عنصر غير مناسب، بما في ذلك على وجه الخصوص وحدات الإمداد بالطاقة أو البطاريات القابلة لإعادة الشحن أو الشواحن أو أي عناصر أخرى لا يتم توزيعها من خلال Guillemot لهذا المنتج)؛ (2) إذا استخدم المنتج لأي غرض آخر بخلاف الاستخدام المنزلي، بما في ذلك الأغراض المهنية أو التجارية (غرف الألعاب أو التدريب أو المسابقات على سبيل المثال)؛ (3) في حالة عدم الالتزام بالتعليمات المقدمة من قبل الدعم الفني؛ (4) على البرامج، حيث تخضع هذه البرامج لضمان محدد؛ (5) على العناصر الاستهلاكية (العناصر التي يتم استهلاكها خلال فترة عمر المنتج: كالبطاريات غير القابلة لإعادة الاستخدام أو سماعات الرأس أو وسادات الأذن الخاصة بسماعة الرأس)؛ (6) الملحقات (كالكابلات والعلب والحافظات والحقائب وأربطة المعصم)؛ (7) إذا تم بيع المنتج في مزاد علني.

هذا الضمان غير قابل للتحويل. لا يؤثر هذا الضمان على الحقوق القانونية للمستهلك بمقتضى القوانين المطبقة على بيع السلع الاستهلاكية في بلدها/بلدها.

شروط الضمان الأخرى

خلال فترة الضمان، لن توفر Guillemot، من حيث المبدأ، أي قطع غيار، حيث أن الدعم الفني هو الطرف الوحيد المخول بفتح و/أو إصلاح أي منتج من Thrustmaster (باستثناء أي إجراءات إصلاح يطلب الدعم الفني إجراؤها بواسطة العميل، عن طريق تعليمات مكتوبة - على سبيل المثال، نظرًا لبساطة عملة الإصلاح وعدم سربيتها - وتزويد العميل بقطعة (قطع) الغيار المطلوبة، حيثما أمكن ذلك.

لمقتضى المجالات الإبداعية ولحماية أسرار المعرفة الفنية والأسرار التجارية، لن توفر Guillemot، من حيث المبدأ، أي إشعارات للإصلاح أو قطع غيار لأي منتج Thrustmaster انتهت فترة الضمان الخاصة به.

المسؤولية

تخلي شركة Guillemot Corporation S.A. (المشتر إليها فيما بعد باسم "Guillemot") وفروعها مسؤوليتها كاملة عن أي أضرار تنتج عن حالة أو أكثر من الحالات التالية، إذا كان هذا جائزًا بموجب القانون الساري: (1) تعديل المنتج أو فتحه أو تغييره؛ (2) عدم الالتزام بتعليمات المجموعة؛ (3) الاستخدام السيئ أو غير الملائم أو الإهمال أو التعرض لحادث (تصادم، على سبيل المثال)؛ (4) الإهلاك الناتج عن الاستعمال العادي؛ (5) إذا استخدم المنتج لأي غرض آخر بخلاف الاستخدام المنزلي، بما في ذلك الأغراض المهنية أو التجارية (غرف الألعاب أو التدريب أو المسابقات على سبيل المثال). تخلي شركة Guillemot وفروعها كافة مسؤوليتها عن أي أضرار لا ترتبط بعيب في المواد أو التصنيع يتعلّق بالمنتج (متضمنًا، على سبيل المثال لا الحصر، أي أضرار تحدث بشكل مباشر أو غير مباشر بسبب أي برنامج أو عن طريق دمج منتج Thrustmaster مع أي عنصر غير مناسب، بما في ذلك على وجه الخصوص وحدات الإمداد بالبطاقة أو البطاريات القابلة لإعادة الشحن أو الشواحن أو أي عناصر أخرى لا يتم توريدها من خلال Guillemot لهذا المنتج)، إذا كان هذا جائزًا بموجب القانون الساري.

حقوق النشر

© 2020 Guillemot Corporation S.A. - كافة الحقوق محفوظة. العلامة ®Thrustmaster هي علامة تجارية مسجلة لشركة Guillemot Corporation S.A. كافة العلامات التجارية الأخرى مملوكة لأصحابها المعنيين. الرسوم التوضيحية غير ملزمة. وتخضع المحتويات والتصميمات والمواصفات للتغيير دون إشعار وقد تختلف من بلد إلى آخر. صنع في الصين.

توصيات الحماية البيئية

في الاتحاد الأوروبي: عند انتهاء صلاحية المنتج، يجب عدم التخلص منه مع النفايات المنزلية العادية، لكن يوضع في نقطة تجميع خاصة بالتخلص من نفايات المعدات الكهربائية والإلكترونية (WEEE).

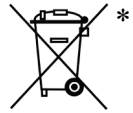

ويؤكد ذلك الرمز الموجود على المنتج أو دليل المستخدم أو الغلاف. يمكن إعادة تدوير المواد، على حسب خصائصها. من خلال إعادة التدوير والأشكال الأخرى لمعالجة نفايات المعدات الكهربائية والإلكترونية، يمكنك المشاركة بفعالية في المساعدة على حماية البيئة.

يرجى الاتصال بالسلطات المحلية لديك للحصول على معلومات حول نقطة التجميع الأقرب إليك. بالنسبة لكافة البلدان الأخرى: يرجى الالتزام بقوانين إعادة التدوير المحلية الخاصة بالمعدات الكهربائية والإلكترونية.

احتفظ بهذه المعلومات. قد تختلف الألوان والزرخرف. يجب إزالة المواد المثبتة واللصقة من المنتج قبل استخدامه.

www.thrustmaster.com

* ينطبق على الاتحاد الأوروبي وتركيا فقط



TMX

FORCE FEEDBACK

FÖR XBOX ONE, XBOX SERIES X|S OCH PC

Bruksanvisning

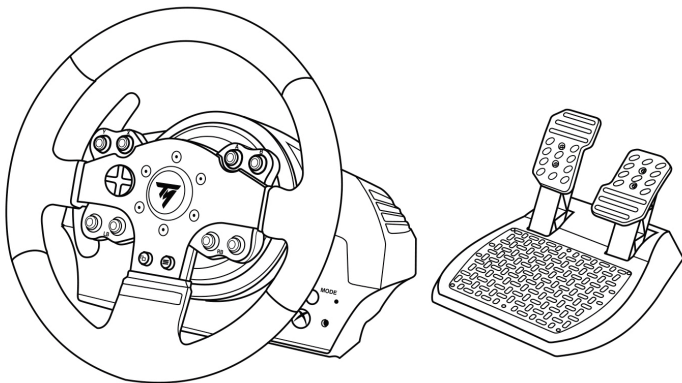

VARNING:

För att säkerställa att din TMX-racingrätt fungerar som den ska i spel till Xbox One, Xbox Series X|S och PC kan du behöva installera spelets automatiska uppdateringar (tillgängliga när din konsol eller PC är ansluten till Internet).

TEKNISKA DELAR

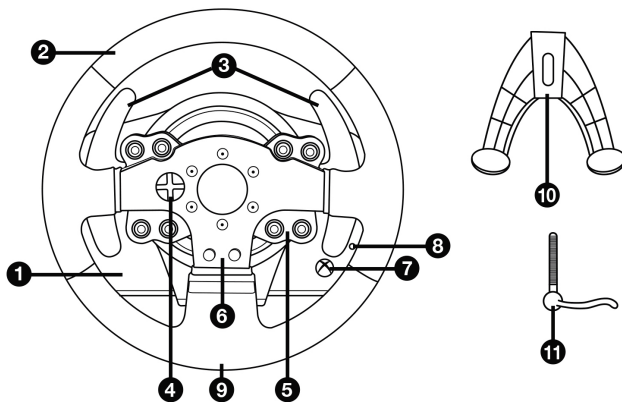

- | | | | |
|---|---|----|--|
| 1 | TMX-bas | 7 | Xbox Guide-knapp + vit indikatorlampa |
| 2 | Ratt | 8 | MODE-knapp + röd/grön indikatorlampa |
| 3 | Två sekventiella växelpaddlar (upp och ner) | 9 | Stort gängat hål (för monteringsystem och fästskruv) |
| 4 | Riktningknappar | 10 | Monteringsystem |
| 5 | Actionknappar | 11 | Fästskruv av metall |
| 6 | Actionknappar | | |

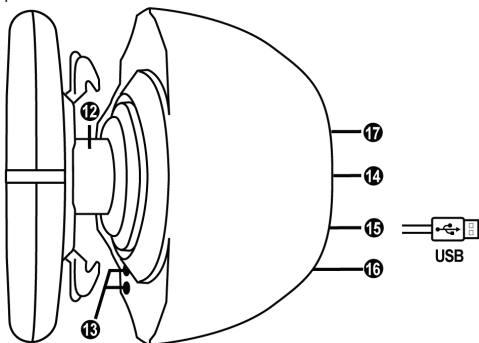

- | | | | |
|----|--|----|--|
| 12 | Styraxel | 15 | USB-kabel och kontakt för racingratt |
| 13 | Xbox Guide-knapp + vit indikatorlampa | 16 | Kontakt för växellåda
(växellåda säljs separat) |
| 14 | Strömkabel
eller nätaggatkontakt
(varierar beroende på land) | 17 | Kontakt för pedalset |

VARNING

Läs igenom denna bruksanvisning noggrant innan du använder denna produkt och spara den för framtida bruk.



Varning – Elektriska stötar

- * Förvara produkten på ett torrt ställe och utsätt den inte för damm eller solljus.
- * Vrid och dra inte i kontakter och kablar.
- * Spill inte vätskor på produkten eller dess kontakter.
- * Kortslut inte produkten.
- * Montera aldrig isär produkten, kasta inte in den i eld och utsätt den inte för höga temperaturer.
- * Använd ingen annan strömkabel än den som medföljer din racingratt.
- * Använd inte strömkabeln om kabeln eller dess kontakter är skadade, delade eller söndriga.
- * Kontrollera att strömkabeln är ordentligt ansluten till ett eluttag och till kontakten på baksidan av racingrattens bas.
- * Öppna inte racingratten: det finns inga delar däri som får repareras av användaren. Eventuella reparationer måste utföras av tillverkaren, dess auktoriserade representant eller en behörig tekniker.
- * Använd endast monteringsystem/tillbehör som specificerats av tillverkaren.
- * Om racingratten fungerar onormalt (om den låter/luktar konstigt eller blir varm) ska du genast sluta använda den, dra ut strömkabeln ur eluttaget och dra ut övriga kablar.
- * Om du inte tänker använda racingratten under en längre period drar du ut strömkabeln ur eluttaget.
- * Använd endast nätaggregatet som medföljer din racingratt (i de fall ett externt nätaggregat medföljer).
- * Eluttaget ska vara installerat nära utrustningen och vara lättåtkomligt.



Ventilationshål

Se till att inte blockera några ventilationshål på racingrattens bas. Gör följande för att få optimal ventilation:

- * Placera rattens bas på minst 10 cm avstånd från alla väggar.
- * Placera inte basen i trånga utrymmen.
- * Täck inte över basen.
- * Låt inte damm ansamlas i ventilationshålen.



**Av säkerhetsskäl ska du aldrig använda pedalletet barfota eller om du bara har sockor på dig.
THRUSTMASTER® FRÅNSÄGER SIG ALLT ANSVAR I HÄNDELSE AV
SKADOR ORSAKADE PÅ GRUND AV ATT PEDALSETET ANVÄNDS UTAN
SKOR.**



Varning – Skador på grund av Force Feedback och upprepade rörelser

Att spela med en racingratt med Force Feedback kan leda till muskel- eller ledvärk. För att undvika problem:

- * Undvik långa spelsessioner.
- * Ta 10 till 15 minuters paus efter varje timme du spelat.
- * Om du känner smärta eller trötthet i händerna, handlederna, armarna, fötterna eller benen ska du sluta spela och vila i några timmar innan du börjar spela igen.



Varning – Skador på grund av Force Feedback och upprepade rörelser (fortsättning)

- * Om symptomen eller smärtorna består när du fortsätter spela ska du sluta spela och kontakta din läkare.
- * Förvaras utom räckhåll för barn.
- * Ha alltid båda händerna i rätt position på ratten och släpp aldrig taget helt när du spelar.
- * Ha aldrig händerna eller fingrarna under pedalema eller i närheten av pedalsetet när du eller någon annan spelar.
- * Stoppa aldrig in handen eller armen i racingrattens öppningar när du eller någon annan kalibrerar eller spelar.
- * Kontrollera att racingrattens bas är ordentligt monterad enligt instruktionerna i denna bruksanvisning.

TUNG PRODUKT



Produkten får endast hanteras av personer över 14 år



Var försiktig så att du inte tappar produkten på dig själv eller någon annan!

ALLTID



ALDRIG



ALDRIG





Varning – Klämrisk när man spelar med pedalet

- * Förvara pedalet utom räckhåll för barn.
- * Ha aldrig fingrarna på eller i närheten av pedalemas sidor när du eller någon annan spelar.
- * Ha aldrig fingrarna på eller i närheten av den bakre basen av pedalema när du eller någon annan spelar.
- * Ha aldrig fingrarna på eller i närheten av den främre basen av pedalema när du eller någon annan spelar.

AL DRIG



ALDRIG



ALDRIG



Varning – Klämrisk när man inte spelar med pedalet

- * Förvara pedalet på ett säkert ställe och utom räckhåll för barn.

UPPDATERA RACINGRATTENS FIRMWARE

Firmwaren som finns i racingrattens bas från början kan uppdateras till en nyare version med produktförbättringar.

För att se vilken firmwareversion din racingratt använder i nuläget och uppdatera den vid behov: på PC går du till <https://support.thrustmaster.com>. Klicka på **Racingrattar / TMX Force Feedback** och välj sedan **Firmware** och följ instruktionerna som beskriver hur man laddar ner och installerar.

JUSTERA LUTNINGEN PÅ PEDALERNA

Pedalens lutningsvinkel kan justeras.

Hur man justerar varje pedal står på <https://support.thrustmaster.com>. Gå till **Uppdateringar och nedladdningar**, klicka på **Racingrattar / TMX Force Feedback**, och välj sedan **Bruksanvisning**.

MONTERA RACINGRATTEN

Montera racingratten på ett bord eller skrivbord

1. Placera racingratten på ett bord eller annan horisontell, plan och stabil yta.
2. Sätt i fästskruven (11) i monteringsystemet (10) och gör fast enheten genom att skruva skruven motsols så att den förs in i det stora gängade hålet (9) under racingratten tills ratten är helt stabil.

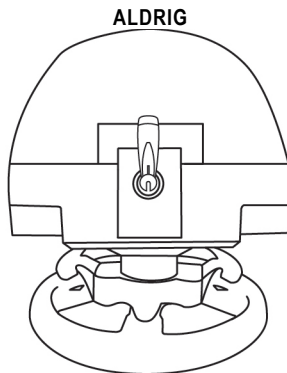
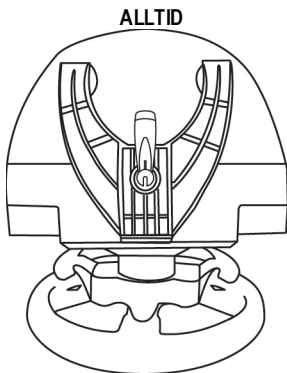

VARNING: Dra aldrig åt enbart skruven utan att monteringsystemet är på plats!
(*Detta kan skada racingratten.*)

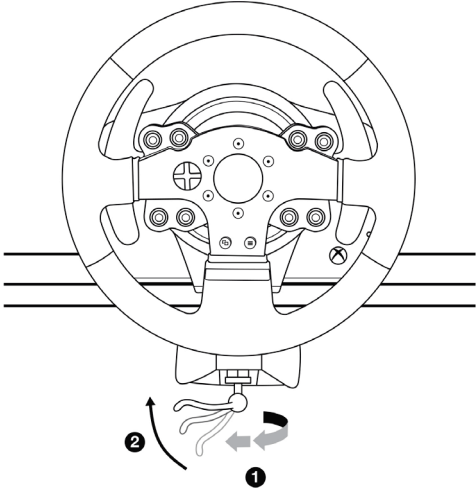
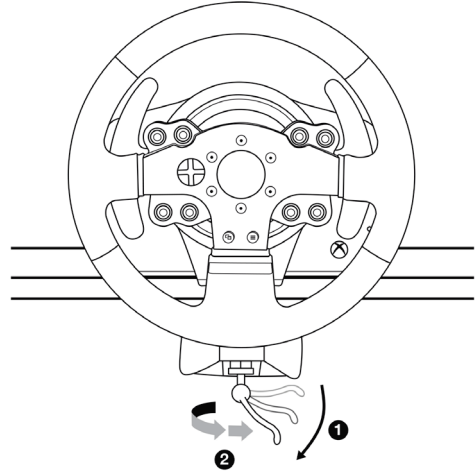
MONTERING / BORTTAGNING	RIKTNING
<p>För att dra åt: <i>Skruva skruven motsols</i></p>	
<p>För att lossa: <i>Skruva skruven medsols</i></p>	

Montera pedasetet på en cockpit

1. Montera pedasetet med hjälp av de små skruvgångorna på dess undersida.
2. Skruva två M6-skrivar (ingår ej) genom cockpitens hylla och för sedan in dem i de två små skruvgångorna på undersidan av pedasetet.

Viktigt: Längden på de två M6-skrivarna får inte överstiga tjockleken på hyllan + 10 mm: längre skruvar kan skada pedasetets interna komponenter.

Layoutdiagram för cockpits finns på <https://support.thrustmaster.com>: klicka på **Racingrattar / TMX Force Feedback**, och välj sedan **Bruksanvisning** eller **FAQ**.

KONFIGURERA RACINGRATTEN FÖR XBOX ONE / XBOX SERIES X|S

1. Anslut pedasetet till kontakten (17) på baksidan av racingrattens bas.
2. Anslut strömkabeln till kontakten (14) på baksidan av racingrattens bas.
3. Anslut strömkabeln till ett eluttag med samma spänning.
4. Anslut racingrattens USB-kontakt (15) till någon av konsolens USB-portar.
5. När din konsol slås på kalibrerar sig racingratten automatiskt.

Nu är du redo att spela!

- En lista med Xbox One / Xbox Series X|S-spel som är kompatibla med TMX Force Feedback finns på:

<https://support.thrustmaster.com> (under Racingrattar/TMX).

Denna lista uppdateras regelbundet.

XBOX ONE / XBOX SERIES X|S-MAPPING

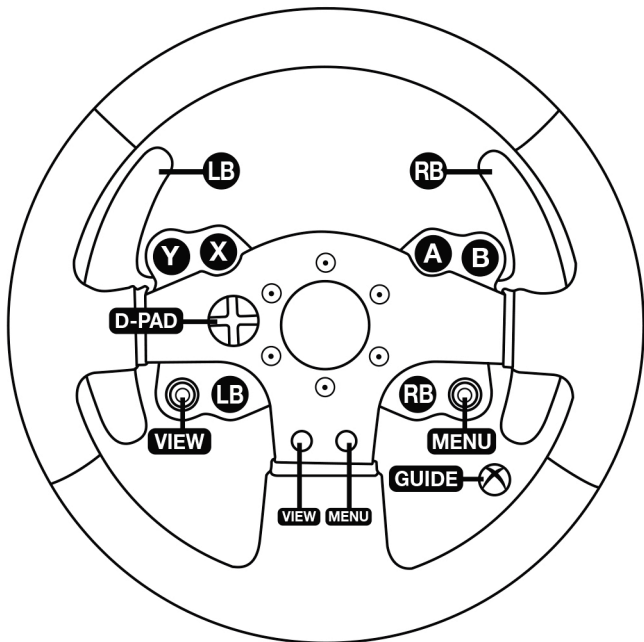

KONFIGURERA RACINGRATTEN FÖR PC

1. Gå till <https://support.thrustmaster.com> för att ladda ner drivrutinerna och Force Feedback-programvaran för PC. Klicka på Racingrattar / TMX Force Feedback och välj sedan Drivrutiner.

2. När nedladdningen är klar startar du installationsprogrammet och följer anvisningarna på skärmen för att ansluta rattens USB-kontakt till din dator och slutföra installationen.

3. När installationen är klar klickar du på Finish (Slutför) och startar om datorn.

4. Välj Start / Alla program / Thrustmaster / FFB-racingratt / Kontrollpanelen för att öppna fönstret Spelkontroller.

Fönstret Spelkontroller visar racingrattens namn, Thrustmaster TMX Racing Wheel, med statusen OK.

5. Klicka på Egenskaper för att konfigurera din ratt på TMX kontrollpanel:

- Fliken Test Input (Testa inmatningar): testa och visa actionknapparna, riktningknapparna, ratt- och pedalaxlarna, och justera rattutslaget i dina PC-spel.
- Fliken Test Forces (Testa Force Feedback): testa 12 Force Feedback-effekter.
- Fliken Gain Settings (Ställ in styrkan): justera styrkan på Force Feedback-effekterna i dina PC-spel.

Nu är du redo att spela!

Att ha i åtanke:

- Klicka på OK på PC för att stänga fönstret Spelkontroller innan du startar spelet.
- På PC sparas de justeringar du gjort i fönstret Spelkontroller endast på din dator (och har därför ingen effekt på Xbox One / Xbox Series X|S).
- Din ratts firmwareversion visas i det övre högra hörnet bland flikarna på kontrollpanelen för TMX Force Feedback.

PC-MAPPING

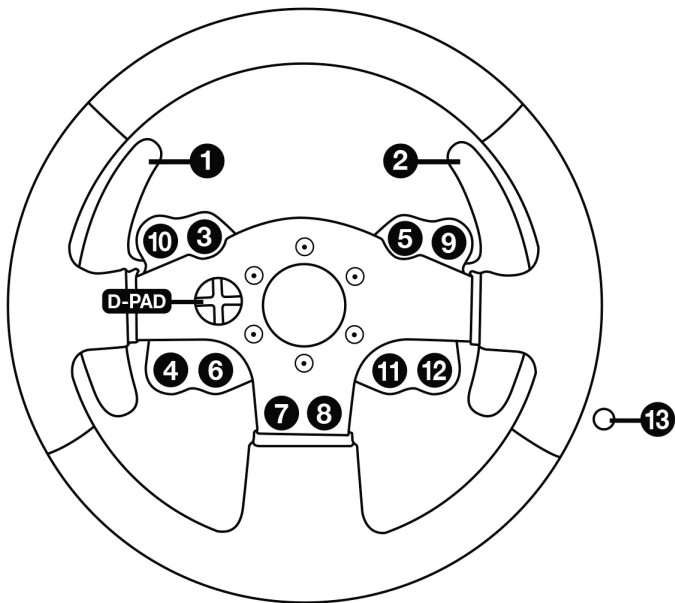

AUTOMATISK KALIBRERING AV RACINGRATTEN OCH PEDALSETET

Ratten kalibrerar sig automatiskt när du ansluter racingratten till ett eluttag och kopplar in racingrattens USB-kontakt i Xbox / Xbox Series X|S.

När detta sker snurrar racingratten snabbt åt vänster och höger över en vinkel på 900 grader innan den stannar i mitten.



VARNING:

Rör aldrig racingratten när den kalibrerar sig!

(Detta kan resultera i felaktig kalibrering och/eller personskada.)

AUTOMATISK KALIBRERING AV PEDALSETET

Anslut aldrig pedalsetet till racingrattens bas (och koppla inte ur det från basen) när den är ansluten till konsolen eller när du spelar (detta kan resultera i felaktig kalibrering).

Anslut alltid pedalsetet innan du ansluter racingratten till konsolen.

När racingrattens kalibrering är klar och spelet har startats kalibreras pedalema automatiskt efter några tryck.



VARNING:

Tryck aldrig på pedalerna när racingratten kalibrerar sig eller när ett spel laddas!

(Detta kan resultera i felaktig kalibrering.)

Om din racingratt och/eller ditt pedalset inte fungerar som de ska eller verkar vara felkalibrerade:

Stäng av din konsol eller PC och koppla ur racingratten helt och hållet. Anslut sedan alla kablar igen (inklusive strömkabeln och pedalsetet) och starta om din konsol eller PC samt spelet.

MODE-KNAPPEN OCH INDIKATORLAMPAN (8)

MODE-knapp för pedaletet

Pedalsetet som medföljer TMX Force Feedback har två pedaler.

Kontrollera att indikatorlampan hela tiden lyser rött när du använder detta pedalet, annars fungerar inte gaspedalen som den ska.

TMX Force Feedback är även kompatibel med Thrustmasters pedalet med tre pedaler (*säljs separat*); med dessa kan du byta plats på gas- och kopplingspedalen elektroniskt.

För att göra det håller du in MODE-knappen (8) i två sekunder.

Racingrattens interna minne kommer ihåg om pedalema har bytt plats eller inte.

GAS- OCH KOPPLINGSPEDALERNA	Färg på MODE-indikatorlampan (8)
NORMALA	RÖD
BYTT PLATS	GRÖN

Övrig information om MODE-knappen

Mer information om MODE-knappen och indikatorlampan finns på <https://support.thrustmaster.com>.

Klicka på **Racingrattar / TMX Force Feedback** och välj sedan **Bruksanvisning** eller **FAQ**.

HJÄLPFILER OCH FAQ:S (INGÅR INTE I DENNA BRUKSANVISNING)

Gå till <https://support.thrustmaster.com>, klicka på **Racingrattar / TMX Force Feedback** och välj sedan **Bruksanvisning** eller **FAQ**.

GARANTIINFORMATION

Guillemot Corporation S.A., med säte i Place du Granier, B.P. 97143, 35571 Chantepie, Frankrike (hädanefter "Guillemot") garanterar globalt för konsumenten att denna Thrustmaster-produkt ska vara fri från defekter i material och utförande, under en garantiperiod som motsvarar tidsgränsen för att vidta åtgärder mot Guillemot om konsumenten anser att produkten inte är fri från defekter i material och utförande. I länderna i Europeiska unionen motsvarar detta en period på två (2) år från leveransen av Thrustmaster-produkten. I andra länder motsvarar garantiperioden tidsgränsen för att vidta åtgärder mot Guillemot om konsumenten anser att Thrustmaster-produkten inte är fri från defekter i material och utförande enligt de lagar som gäller i landet där konsumenten var bosatt vid inköpsdatumet för Thrustmaster-produkten (om ingen sådan åtgärd existerar i det motsvarande landet ska garantiperioden vara ett (1) år från ursprungligt inköpsdatum av Thrustmaster-produkten).

Trots ovanstående omfattas laddningsbara batterier av en garantiperiod på sex (6) månader från ursprungligt inköpsdatum.

Om produkten skulle visa sig vara defekt under garantiperioden ska du genast kontakta tekniska supporten som då informerar om hur du går vidare. Om defekten bekräftas måste produkten returneras till inköpsstället (eller annat ställe angivet av tekniska supporten).

Inom ramen för denna garanti ska konsumentens defekta produkt, efter tekniska supportens gottfinnande, antingen ersättas eller repareras så att den fungerar. Om Thrustmaster-produkten under garantiperioden är föremål för sådan renowing, ska alla perioder på minst sju (7) dagar under vilka produkten inte kan användas läggas till återstående garantiperiod (denna period löper från det datum då konsumenten bad om service eller från det datum då produkten ifråga gjorts tillgänglig för reparation, om datumet då produkten gjorts tillgänglig för reparation ligger efter datumet då konsumenten bad om service). Om det är tillåtet enligt gällande lag är Guillemot och dess dotterbolags fulla ansvar (inklusive följdskador) begränsat till att reparera eller ersätta Thrustmaster-produkten. Om det är tillåtet enligt gällande lag fransäger sig Guillemot alla garantier för säljbarhet eller lämplighet för ett visst syfte.

Garantin gäller inte: (1) om produkten har modifierats, öppnats, ändrats eller skadats till följd av olämplig användning eller missbruk, försumlighet, olycka, normalt slitage eller annan orsak som inte är relaterad till material- eller tillverkningsfel (inklusive, men inte begränsat till, att kombinera Thrustmaster-produkten med någon olämplig del, i synnerhet nätaggregat, laddningsbara batterier, laddare, eller andra delar som Guillemot inte tillhandahåller för denna produkt); (2) om produkten har använts för annan användning än hemanvändning, inklusive för professionella eller kommersiella ändamål (t.ex. spelrum, träning, tävlingar); (3) om instruktionerna från teknisk support inte följs; (4) programvara, då programvaran har en egen garanti; (5) förbrukningsvaror (delar som byts ut under produktens livslängd: t.ex. engångsbatterier eller öronkuddar till headset eller hörlurar); (6) tillbehör (t.ex. kablar, fodral, påsar, väskor, handledsremmar); (7) om produkten såldes på e offentlig auktion.

Denna garanti är inte överlåtbar.

Konsumentens juridiska rättigheter med avseende på lagar som gäller för försäljning av konsumentvaror i hans land påverkas inte av denna garanti.

Ytterligare garantibestämmelser

Under garantiperioden ska Guillemot i princip inte tillhandahålla några reservdelar eftersom teknisk support är den enda part med behörighet att öppna och/eller renovera Thrustmasters produkter (med undantag för renoveringar som teknisk support ber konsumenten att utföra med hjälp av skriftliga instruktioner – till exempel om renoveringen är enkel och ej konfidentiell – och genom att i gällande fall förse konsumenten med de reservdelar som behövs).

Med tanke på dess innovationscykler och för att skydda dess kunskaper och affärshemligheter, ska Guillemot i princip inte tillhandahålla några renoveringsinstruktioner eller reservdelar för någon Thrustmaster-produkt vars garantiperiod har löpt ut.

Ansvar

Om det är tillåtet enligt gällande lag fränsäger sig Guillemot Corporation S.A. (hädanefter "Guillemot") och dess dotterbolag allt ansvar för eventuella skador orsakade av följande: (1) produkten har modifierats, öppnats eller ändrats; (2) underlåtenhet att följa monteringsanvisningarna; (3) olämplig användning eller missbruk, försumlighet, en olycka (t.ex. att produkten tappas); (4) normalt slitage; (5) produkten har använts för annan användning än hemanvändning, inklusive för professionella eller kommersiella ändamål (t.ex. spelrum, träning, tävlingar). Om det är tillåtet enligt gällande lag fränsäger sig Guillemot och dess dotterbolag allt ansvar för eventuella skador som inte är relaterade till material- eller tillverkningsfel när det gäller produkten (inklusive, men inte begränsat till, skador som direkt eller indirekt orsakats av någon programvara eller genom att kombinera Thrustmaster-produkten med någon olämplig del, i synnerhet nätaggregat, laddningsbara batterier, laddare, eller andra delar som Guillemot inte tillhandahåller för denna produkt).

THRUSTMASTER®

TEKNISK SUPPORT

<https://support.thrustmaster.com>



UPPHOVS RÄTTSSKYDD

© 2020 Guillemot Corporation S.A. Med ensamrätt. Thrustmaster® är ett registrerat varumärke som tillhör Guillemot Corporation S.A. Alla andra varumärken erkänns hämed och tillhör sina respektive ägare. Illustrationer är inte bindande. Innehåll, konstruktion och specifikationer kan ändras utan föregående meddelande och kan variera från land till land. Tillverkad i Kina.

MILJÖSKYDD



* I Europeiska unionen: När produkten har slutat fungera ska den inte slängas i vanligt hushållsavfall, utan kasseras vid en uppsamlingsplats för bortskaffandet av elektriskt och elektroniskt avfall (WEEE) för återvinning.

Detta bekräftas av symbolen på produkten, bruksanvisningen eller förpackningen.

Beroende på dess egenskaper kan materialet kanske återvinnas. Genom återvinning och andra sätt att hantera elektriskt och elektroniskt avfall kan du göra ett viktigt bidrag till att hjälpa till att skydda miljön.

Kontakta dina lokala myndigheter för information om uppsamlingsplatsen som är närmast dig.

För alla andra länder: Följ lokala återvinningslagar för elektriskt och elektroniskt avfall.

Behåll denna information. Färger och dekorationer kan variera.

Plastfästen och lim/kister/tejp bör avlägsnas från produkten innan den används.

www.thrustmaster.com

**Gäller endast EU och Turkiet*



TMX

FORCE FEEDBACK

XBOX ONE, XBOX SERIES X|S JA PC

Käyttöohje

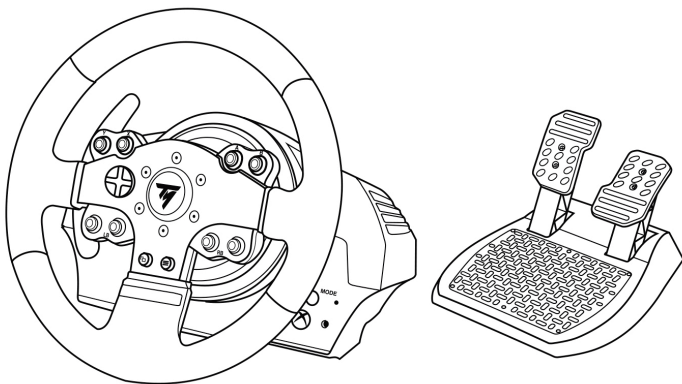

VAROITUS:

Jotta TMX-rattiohjain toimii oikein Xbox One-, Xbox Series X|S- ja PC-pelien kanssa, joudut ehkä asentamaan pelin automaattiset päivitykset (saatavilla konsolin tai tietokoneen yhdistettyä internetiin).

TEKNISET OMINAISUUDET

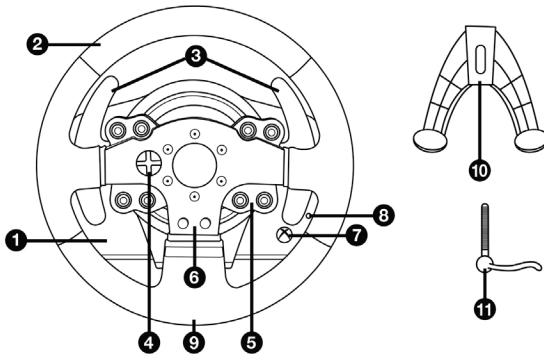

1 TMX-jalusta

2 Ratti

3 Kaksi vaihdevipua (ylös ja alas)

4 Suuntanäppäimet

5 Toimintopainikkeet

6 Toimintopainikkeet

7 Xbox-opaspainike + valkoinen ilmaisvalo

8 MODE-painike + punainen/vihreä ilmaisvalo

9 Suuri reikä kierteillä (kiinnitysjärjestelmää ja -ruuvia varten)

10 Kiinnitysjärjestelmä

11 Metallinen kiinnitysruuvi

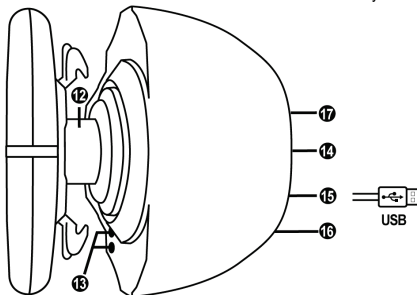

12 Ohjausakseli

13 Xbox-opaspainike + valkoinen ilmaisvalo

14 Virtakaapeli
tai virtalähteen liitin
(maasta riippuen)

15 Rattiohjain USB-kaapelilla ja liittimellä

16 Vaihdelaatikon liitin
(vaihdelaatikko myydään erikseen)

17 Poljinsetin liitin

VAROITUS

Lue tämä käyttöohje huolella ja talleta se myöhempää käyttöä varten, ennen kuin käytät tuotetta.



Varoitus – sähköiskun vaara

- *Pidä tuote kuivassa paikassa, älä altista sitä pölylle tai auringonvalolle.
- *Älä väännä tai vedä liittimiä tai kaapeleita.
- *Älä kaada nestettä tuotteen tai sen liittinten päälle.
- *Älä aiheuta tuotteelle oikosulkua.
- *Älä pura tuotetta; älä heitä tuotetta tuleen tai altista sitä korkeille lämpötiloille.
- *Älä käytä muuta virtajohtoa kuin ratiiohjaimen mukana tullutta.
- *Älä käytä virtajohtoa, mikäli johto tai sen liitin on vioittunut, haljennut tai hajonnut.
- *Varmista, että virtajohto on liitetty kunnolla sähköpistokkeeseen sekä ratiiohjaimen jalustan takana olevan liittimeen.
- *Älä avaa ratiiohjainta: sisällä on osia, jotka eivät ole käyttäjien huollettavissa. Kaikista huolloista vastaa valmistaja, sen virallinen edustaja tai pätevä asentaja.
- *Käytä ainoastaan valmistajan määrittämiä kiinnitysjärjestelmiä/lisäosia.
- *Jos ratiiohjain toimii epänormaalisti (jos sen äänet, lämpö tai tuoksut eivät vaikuta normaaleilta), lopeta käyttö välittömästi, irrota virtajohto sähköpistokkeesta ja irrota muut kaapelit.
- *Jos et käytä ratiiohjainta pitempänä ajanjaksona, irrota sen virtajohto sähköpistokkeesta.
- *Käytä ainoastaan ratiiohjaimen mukana tullutta virtälähdettä (mikäli käytössä on ulkoinen virtälähde).
- *Virtälähde asetetaan laitteiden lähelle ja helposti saataville.



Tuuletusaukot

Varmista, ettei tuki ratiiohjaimen jalustassa olevia tuuletusaukkoja. Varmista optimaalinen tuuletus seuraavasti:

- *Sijoita ratin jalusta siten, että se on ainakin 10 cm päässä seinästä.
- *Älä aseta jalustaa ahtaisiin tiloihin.
- *Älä peitä jalustaa.
- *Älä anna pölyn kertyä tuuletusaukkoihin.



Älä turvallisuussyistä johtuen käytä poljinsetiä ikinä paljain jaloin tai pelkät sukat jalassa.

THRUSTMASTER® KIELTÄÄ KAIKEN VASTUUN, MIKÄLI LOUKKAANTUMINEN JOHTUU POLJINSETIN KÄYTÖSTÄ ILMAN KENKIÄ.



Varoitus – ohjauspalautteen ja toistuvan liikkeen aiheuttamat vammat

Ratiiohjaimen ohjauspalautteen käyttäminen voi johtaa lihas- tai nivelkipuihin. Vältääksesi mahdolliset ongelmat:

- *Vältä pitkiä peli-istuntoja.
- *Vietä 10–15 minuutin tauko jokaisen pelitunnin jälkeen.
- *Mikäli tunnet väsymystä tai kipua käsissäsi, ranteissasi, säärissäsi tai jaloissasi, lopeta pelaaminen ja lepää muutaman tunnin ajan, ennen kun aloitat uudelleen.



Varoitus – ohjauspalautteen ja toistuvan liikkeen aiheuttamat vammat (jatkuu)

*Mikäli oireet tai kivut jatkuvat aloittaessasi pelin uudelleen, lopeta pelaaminen ja kysy neuvoa lääkäriltä.

*Pidä lasten ulottumattomissa.

*Pidä pelin aikana molemmat kädet oikeassa kohdassa rattia päästämättä kokonaan irti.

*Älä aseta pelin aikana koskaan käsiäsi tai somiasi polkimien alle tai poljinsetin lähelle.

*Älä koskaan aseta kalibroinnin ja pelin aikana käsiäsi tai käsivarsiäsi rattiohjaimen reikien läpi.

*Varmista, että rattiohjaimen jalusta on kiinnitetty kunnolla tässä käyttöohjeessa esitetyllä tavalla.

RASKAS TUOTE



Tuote on tarkoitettu vain käyttäjänsä
käsiteltäväksi
Vähintään 14 vuotta täyttäneille



Varo, ettet pudota tuotetta itsesi tai kenenkään
muun päälle!

AINA



EI IKINÄ



EI IKINÄ





Varoitus – poljinsetin puristusvaara pelattaessa

*Pidä poljinsetti lasten ulottumattomissa.

*Älä aseta pelin aikana koskaan somiasi polkimien sivustan päälle tai lähelle.

*Älä aseta pelin aikana koskaan somiasi polkimien jalustan takaosan päälle tai lähelle.

*Älä aseta pelin aikana koskaan somiasi polkimien jalustan etuosan päälle tai lähelle.



Varoitus – poljinsetin puristusvaara pelin ulkopuolella

*Varastoi poljinsetti turvalliseen paikkaan ja pidä se lasten ulottumattomissa.

RATTIOHJAIMEN LAITEOHJELMISTON PÄIVITTÄMINEN

Rattiohjaimen jalustan sisältämä laiteohjelmisto voidaan päivittää uudempaan versioon, joka sisältää parannuksia tuotteeseen.

Tarkista rattiohjaimen käyttämä laiteohjelmiston versio ja päivitä se vaadittaessa: käy tietokoneella osoitteessa <https://support.thrustmaster.com>. Napsauta Racing Wheels / TMX Force Feedback, valitse Firmware ja seuraa sitten lataus- sekä asennusohjeita.

POLJINTEN KALLISTUKSEN SÄÄTÖ

Poljinten kallistus on säädettävissä.

Jokaiselle polkimelle löytyy kallistuksen säätöohje osoitteesta <https://support.thrustmaster.com>. Napsauta Updates and Downloads -osiossa Racing Wheels / TMX Force Feedback ja valitse sitten Manual.

RATTIOHJAIMEN KIIINNITYS

Rattiohjaimen kiinnitys pöytään

1. Aseta rattiohjain pöydälle tai mille tahansa horisontaaliselle, tasaiselle ja vakaalle pinnalle.

2. Aseta kiinnitysruuvi (11) kiinnitysjärjestelmään (10), kiristä sitten laite kääntämällä ruuvia vastapäivään, sen mennessä rattiohjaimen pohjassa olevaan suureen, kierteillä varustettuun reikään (9), kunnes ratti on täysin vakaa.

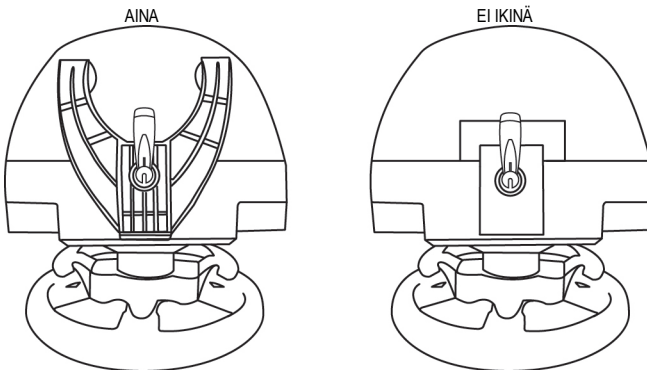

VAROITUS: Älä koskaan kiristä pelkästään ruuvia ilman, että kiinnitysjärjestelmä on paikallaan! (Se voi vahingoittaa rattiohjainta.)

**LIITTÄMINEN/IRROT
TAMINEN**

SUUNTA

Kiinnitys:

Käännä ruuvia
vastapäivään

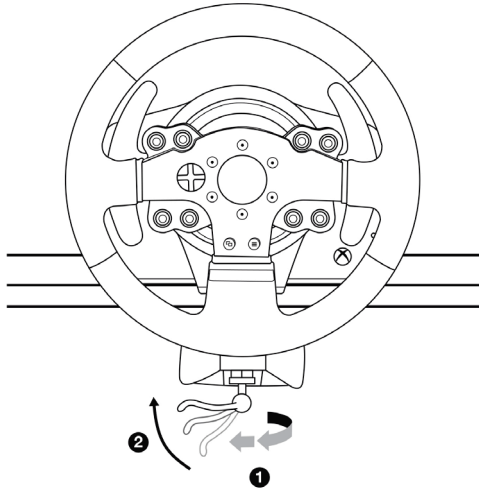

Irrotus:

Käännä ruuvia
myötäpäivään

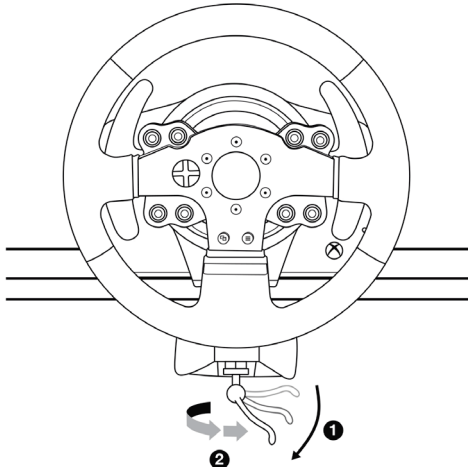

Poljinsetin yhdistäminen ohjaamoon

1.Liitä poljinsetti käyttämällä pieniä ruuvikoloja, jotka löytyvät sen alapuolelta.

2.Kiinnitä kaksi M6-ruuvia (ei mukana) ohjaamon levyyn ja syötä ne kahteen pieneen ruuvikoloon, jotka löytyvät poljinsetin alapuolelta.

Tärkeää: Kahden M6-ruuvin pituudet eivät saa ylittää levyn paksuutta yli 10 millimetillä; pidemmät ruuvit voivat vahingoittaa poljinsetin sisäisiä komponentteja.

Ohjaamon diagrammit löytyvät osoitteesta <https://support.thrustmaster.com>: napsauta **Racing Wheels / TMX Force Feedback** ja valitse sitten **Manual** tai **FAQ**.

RATTIOHJAIMEN KÄYTTÖÖNOTTO XBOX ONELLA / XBOX SERIES X|S:LLÄ

1. Yhdistä poljinsetti rattiohjaimen jalustan takana olevaan liitimeen (**17**).
2. Yhdistä virtajohto rattiohjaimen jalustan takana olevaan liitimeen (**14**).
3. Yhdistä virtajohto sähköpistokkeeseen, joka vastaa tuotteen jännitettä.
4. Yhdistä rattiohjaimen USB-liitin (**15**) yhteen konsolin USB-porteista.
5. Kun konsolin virta on päällä, rattiohjain kalibroi itsensä automaattisesti.

Olet nyt pelivalmis!

- **Lista TMX Force Feedbackin kanssa yhteensopivasti Xbox One- / Xbox Series X|S -peleistä löytyy osoitteesta:**
<https://support.thrustmaster.com> (Racing Wheels / TMX -osio).
Listaa päivitetään säännöllisesti.

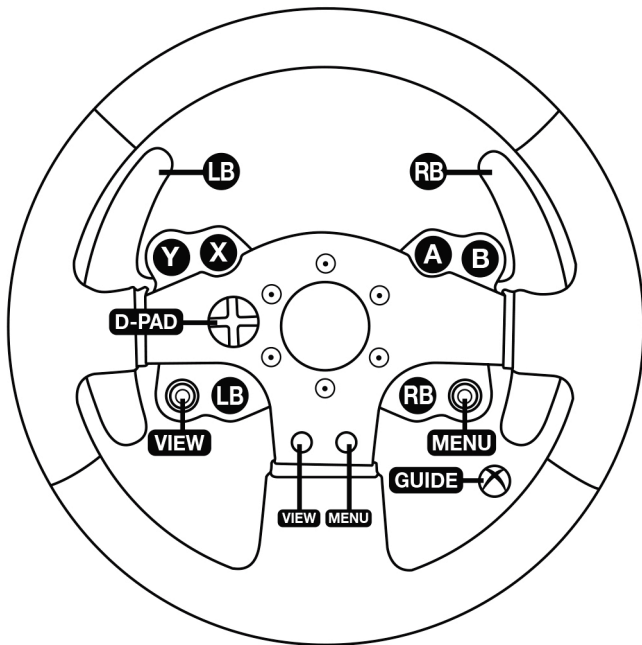

RATTIOHJAIMEN KÄYTTÖNOTTO PC:LLÄ

1. Mene osoitteeseen <https://support.thrustmaster.com> ja lataa ajurit ja ohjauspalautteen ohjelmisto tietokoneelle. Napsauta Racing Wheels / TMX Force Feedback ja valitse sitten Drivers.

2. Kun lataus on suoritettu, käynnistä asennus ja seuraa ruudulla esitettyjä ohjeita, miten ratin USB-kaapeli yhdistetään tietokoneeseen, ja suorita asennus loppuun.

3. Kun asennus on valmis, napsauta Finish (Valmis) ja käynnistä tietokone uudelleen.

4. Valitse Aloita / Kaikki ohjelmat / Thrustmaster / FFB Racing Wheel / Control Panel (Ohjauspaneeli) avataksesi Game Controllers (Peli-ohjaimet) -ikkunan.

Game Controllers -ikkunassa näkyy rattiohjaimen nimi, Thrustmaster TMX Racing Wheel, ja sen tila on OK.

5. Määritä ratti TMX-ohjauspaneelissa napsauttamalla kohtaa Properties (Ominaisuudet).

- Test Input -välilehti: Sallii testaamisen, toimintopainikkeiden, suuntanäppäinten, ratin ja poljinakselien katselun ja ratin kääntämiskulman säädön PC-peleissä.

- Test Forces -välilehti: Sallii 12 ohjauspalautetehosteen testaamisen.

- Gain Settings -välilehti: Sallii ohjauspalautetehosteiden voimakkuuden säädön PC-peleissä.

Olet nyt pelivalmis!

Yleiset huomiot:

- Napsauta tietokoneella OK sulkeaksesi Game Controllers -ikkunan ennen pelin käynnistämistä.

- Tietokoneen Game Controllers -ikkunassa tehdyt säädöt tallennetaan vain tietokoneellesi (ne eivät ole täten voimassa Xbox Onella / Xbox Series X|S:llä).

Rattisi laiteohjelmiston versio esitetään TMX Force Feedback -ohjauspaneelin välilehtien oikeassa yläkulmassa.

PC-MÄÄRITYKSET

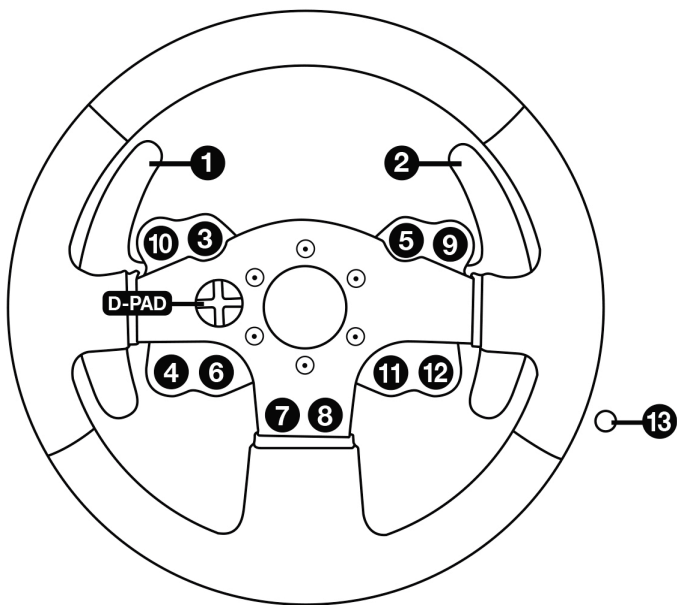

RATTIOHJAIMEN JA POLJINSETIN AUTOMAATTINEN KALIBROINTI

Ratti kalibroi itsensä automaattisesti, kun rattiohjain kiinnitetään sähköpistokkeeseen ja rattiohjaimen USB-liitin yhdistetään Xbox Oneen / Xbox Series X|S:ään.

Toimenpiteen aikana rattiohjain kääntyy nopeasti vasemmalle ja oikealle, kattaen 900 asteen kulman, ennen kuin se pysähtyy keskelle.



VAROITUS:

Älä koskaan koske rattiohjaimen sen kalibroidessa itseään!

(Se voi johtaa virheelliseen kalibrointiin ja/tai vammoihin.)

POLJINSETIN AUTOMAATTINEN KALIBROINTI

Älä ikinä yhdistä poljinsettiä rattiohjaimen jalustaan (tai irrota sitä jalustasta), kun se on yhdistetty konsoliin, tai pelin aikana (se voi johtaa virheelliseen kalibrointiin).

Yhdistä poljinsetti aina ennen rattiohjaimen yhdistämistä konsoliin.

Kun rattiohjaimen kalibrointi on suoritettu ja peli käynnistetty, polkimet kalibroivat itsensä automaattisesti muutaman painalluksen jälkeen.



VAROITUS:

Älä ikinä paina polkimia rattiohjaimen itsekalibrointivaiheen aikana, tai kun peliä ladataan!

(Se voi johtaa virheelliseen kalibrointiin.)

Jos rattiohjain ja/tai poljinsetti ei toimi oikein, tai ne eivät vaikuta oikein kalibroiduilta:

Sammuta konsoli tai tietokone ja irrota rattiohjain täysin. Yhdistä sitten kaikki johdot (mukaan lukien virtajohto ja poljinsetti) ja käynnistä konsoli tai tietokone sekä peli uudelleen.

MODE-PAINIKE JA ILMAISINVALO (8)

Poljinsetin MODE-painike

TMX Force Feedbackin mukana tullut poljinsetti sisältää kaksi poljinta.

Varmista poljinsettiä käyttäessäsi, että ilmaisivalo pysyy punaisena, kaasupoljin ei välttämättä muutoin toimi oikein.

TMX Force Feedback on yhteensopiva myös Thrustmasterin kolmen polkimen settien kanssa (myydään erikseen); voit niiden avulla vaihtaa elektronisesti kaasu- ja kytkinpolkimia keskenään.

Tee se painamalla MODE-painiketta (8) kahden sekunnin ajan.

Rattiohjaimen sisäinen muisti tallentaa, ovatko polkimet vaihdettu keskenään vai ei.

KAASU- JA KYTKINPOLKIMET	MODE-ilmaisivalon (8) väri
NORMAALI	PUNAINEN
VAIHDETTU	VIHREÄ

Muut MODE-painikkeen tiedot

MODE-painikkeesta ja ilmaisivalosta saa lisätietoa osoitteesta <https://support.thrustmaster.com>.

Napsauta **Racing Wheels / TMX Force Feedback** ja valitse sitten **Manual** tai **FAQ**.

OHJETIEDOSTOT JA UKK:T (EIVÄT SISÄLLY TÄHÄN KÄYTTÖOHJEESEEN)

Käy osoitteessa <https://support.thrustmaster.com>, napsauta **Racing Wheels / TMX Force Feedback** ja valitse sitten **Manual** tai **FAQ**.

Kuluttajan takuutiedot

Maailmanlaajuinen, Guillemot Corporation S.A., jonka rekisteröity toimisto sijaitsee osoitteessa Place du Granier, B.P. 97143, 35571 Chantepie, France (tästä eteenpäin "Guillemot"), takaa asiakkaalle, että tämä Thurstmaster-tuote on materiaaleista ja työn laadusta johtuvista vioista vapaa takuuajan verran. Kaikki toimet sen noudattamiseksi on nostettava tämän aikarajan sisällä. Euroopan Union jäsenvaltioissa se vastaa kahta (2) vuotta Thurstmaster-tuotteen toimituksesta. Muissa maissa takuu-aika vastaa

Thurstmaster-tuotteen noudattamisvaatimusten aikarajaa sen maan asiaankuuluvien lakien mukaisesti, jonka asukas kuluttaja oli Thurstmaster-tuotteen ostopäivänä (mikäli kyseisessä maassa ei ole tällaisia vaatimuksia, takuuajan kesto on yksi (1) vuosi Thurstmaster-tuotteen ostopäivästä).

Yllä olevasta huolimatta ladattavilla akuilla on kuuden (6) kuukauden takuu ostopäivästä lähtien.

Mikäli tuote vaikuttaa takuuajan aikana vialliselta, ota välittömästi yhteyttä tekniseen tukeen, joka kertoo noudettavista toimenpiteistä. Jos vika vahvistetaan, tuote täytyy palauttaa sen ostopaikkaan (tai muuhun teknisen tuen osoittamaan paikkaan).

Tämän takuun puiteissa kuluttajan viallinen tuote joko korvataan uudella tai palautetaan toimintakuntoon teknisen tuen valinnan mukaan. Jos takuuajan aikana Thurstmaster-tuotteelle tehdään korjaustoimia, mikä tahansa vähintään seitsemän (7) päivää kestänyt jakso, jolloin tuote ei ole käytettävissä, lisätään se jäljellä olevaan takuu-aikaan (tämä jakso alkaa siitä päivästä, kun asiakas pyytää tukitoimia tai kun kyseessä oleva tuote luovutetaan korjattavaksi, mikäli korjaukseen luovuttamisen päivämäärä on myöhäisempi kuin tukitoimipyynnön). Mikäli asiaankuuluva laki sen sallii, Guillemotin ja sen tytäryhtiöiden täysi vastuuvollisuus (mukaan lukien välilliset vahingot) rajoittuvat Thurstmaster-tuotteen toiminnan palauttamiseen tai sen korvaamiseen uudella. Mikäli asiaankuuluva laki sen sallii, Guillemot kiistää kaikki takuut tuotteen myytävyydestä tai sopivuudesta tiettyyn tarkoitukseen.

Tämä takuu ei ole voimassa: (1) mikäli tuotetta on muokattu, avattu, muunneltu tai se on kärsinyt vahinkoa epäasiallisen tai huonon käytön, huolimattomuuden, onnettomuuden, tavallisen kulumisen tai minkä tahansa muun syyn johdosta, joka ei liity materiaali- tai valmistusvirheisiin (mukaan lukien, mutta rajoittumatta, Thurstmaster-tuotteen yhdistäminen epäsoveliaan osan kanssa, erityisesti virtalähteet, ladattavat akut, laturit tai muut tuotteet, joita Guillemot ei ole toimittanut tälle tuotteelle); (2) mikäli tuotetta on käytetty missä tahansa muussa kuin kotikäytössä, mukaan lukien ammattimaisessa tai kaupallisessa käytössä (esim. pelihoneet, koulutus ja kilpailut); (3) mikäli vian ilmetessä teknisen tuen ohjeita ei ole noudatettu; (4) ohjelmistojen kohdalla, kyseisellä ohjelmistolla on erillinen takuu; (5) käyttöesineiden kohdalla (tuotteen eliniän aikana vaihdettavat osat: esim. kertakäyttöiset paristot, kuulokkeet tai kuuloketyyny); (6) lisälaitteiden kohdalla (esim. kaapelit, kotelot, pussit, laukut ja rannekkeet); (7) mikäli tuote myytiin julkisessa huutokaupassa.

Tätä takuuta ei voi siirtää.

Tämä takuu ei vaikuta kuluttajan laillisiin oikeuksiin hänen maassaan, mitä tulee kuluttajatuotteiden myyntiin.

Ylimääräiset takuehdot

Takuuajan aikana Guillemot ei lähtökohtaisesti tarjoa varaosia, sillä tekninen tuki on ainoa osapuoli, joka on valtuutettu avaamaan ja/tai korjaamaan Thrustmaster-tuotteita (pois lukien sellaiset korjaustoimet, joita tekninen tuki saattaa pyytää kuluttajaa tekemään kirjallisten ohjeiden kautta – esimerkiksi korjaustoimen yksinkertaisuuden ja salassapitotarpeiden puuttumisen vuoksi – ja toimittamalla kuluttajalla vaadittavat varaosat, jos ne ovat tarpeellisia).

Innovaatiosykleistä johtuen ja suojellakseen tietotaitoaan sekä liikesalaisuuksiaan Guillemot ei lähtökohtaisesti tarjoa mitään uudelleenkäsitelyilmoituksia tai varaosia Thrustmaster-tuotteille, joiden takuu aika on umpeutunut.

Vastuuvollisuus

Mikäli asiaankuuluva laki sen sallii, Guillemot Corporation S.A. (tästä eteenpäin "Guillemot") ja sen tytäryhtiöt kiistävät vastuunsa kaikista vahingoista, jotka johtuvat yhdestä tai useammasta seuraavasta: (1) tuotetta on muokattu, avattu tai muunneltu; (2) kokoamisohjeita ei ole noudatettu; (3) epäasiallisen tai huonon käytön, huolimattomuuden tai onnettomuuden (esim. isku) johdosta; (4) tavallisen kulumisen johdosta; (5) tuotetta on käytetty missä tahansa muussa kuin kotikäytössä, mukaan lukien ammattimaisessa tai kaupallisessa käytössä (esim. pelihuoneet, koulutus ja kilpailut). Mikäli asiaankuuluva laki sen sallii, Guillemot ja sen tytäryhtiöt kiistävät vastuunsa kaikista vahingoista, jotka eivät liity tuotteen materiaali- tai valmistusvirheisiin (mukaan lukien, mutta rajoittumatta, ohjelmiston suoraan tai epäsuoraan aiheuttamat vahingot, tai yhdistämällä Thrustmaster-tuote minkä tahansa epäsoivan osan kanssa, mukaan lukien tietyt virtalähteet, ladattavat akut, laturit tai muut osat, joita Guillemot ei ole toimittanut tälle tuotteelle).

THRUSTMASTER®

TEKNINEN TUKI

<https://support.thrustmaster.com>



TEKIJÄNOIKEUS

© 2020 Guillemot Corporation S.A. Kaikki oikeudet pidätetään. Thrustmaster® on Guillemot Corporation S.A.:n rekisteröity tavaramerkki. Kaikki muut tavaramerkit ovat haltijoidensa omaisuutta. Kuvitukset eivät ole sitovia. Sisältö, mallit ja tavaraselosteet voivat muuttua ilman erillistä ilmoitusta ja vaihdella maasta toiseen. Valmistettu Kiinassa.

YMPÄRISTÖNSUOJELUSUOSITUS



* Euroopan unionissa: Käyttöikänsä päätyttyä tätä tuotetta ei pidä laittaa kodin sekajätteeseen, vaan se tulee viedä sähkö- ja elektroniikkalaiteromun (SER/WEEE) keräyspisteeseen kierrätettäväksi.

Tämä vahvistetaan tuotteesta, käyttöohjeesta sekä pakkauksesta löytyvällä symbolilla.

Ominaisuuksistaan riippuen materiaalit voidaan kierrättää. Voit kierätyksen ja muun sähkö- ja elektroniikkaromun käsittelyn avulla auttaa merkittävästi ympäristön suojelussa.

Ota yhteyttä paikallisiin viranomaisiin saadaksesi tietoa lähimmästä keräyspisteestä.

Muissa maissa: Noudata paikallisia sähkö- ja elektroniikkaromun kierrätyslakeja.

Pidä nämä tiedot tallessa. Värit ja koristeet voivat vaihdella.

Muoviset kiinnittimet ja tarat tulee poistaa ennen tuotteen käyttöä.

www.thrustmaster.com

* Voimassa vain EU:ssa ja Turkissa



TMX

FORCE FEEDBACK

PRE XBOX ONE, XBOX SERIES X|S A PC

Návod na použitie

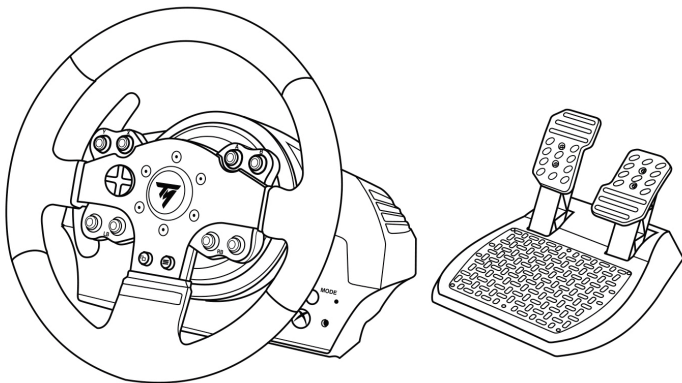

UPOZORNENIE:

Aby ste si boli istí, že Váš pretekársky volant TMX funguje správne s hrami na Xbox One, Xbox Series X|S a PC, možno budete musieť nainštalovať automatické aktualizácie hier. (sú k dispozícii, keď je Vaša konzola alebo počítač pripojený k internetu).

TECHNICKÉ VLASTNOSTI

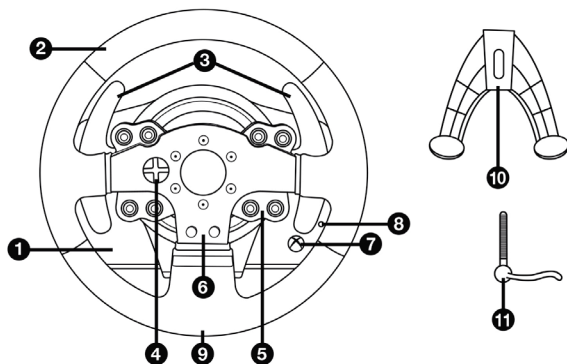

- | | |
|--|--|
| 1 Základňa TMX | 7 Tlačidlo Xbox Guide + Biele kontrolné svetlo |
| 2 Volant | 8 Tlačidlo MODE + Červené/Zelené kontrolné svetlo |
| 3 2 sekvenčné radiace páky (hore & dole) | 9 Veľký otvor so závitom (pre upevňovací systém a upevňovaciu skrutku) |
| 4 Smerové tlačidlá | 10 Upevňovací systém |
| 5 Akčné tlačidlá | 11 Kovová upevňovacia skrutka |
| 6 Akčné tlačidlá | |

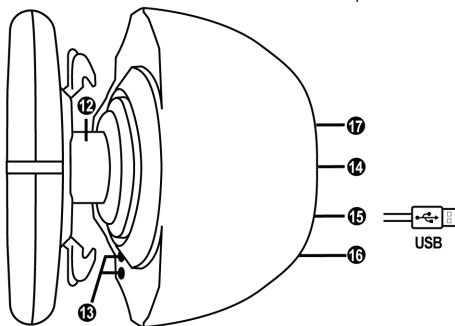

- | | |
|--|--|
| 12 Riadiaca os | 15 Kábel a USB konektor pretekárskeho volantu |
| 13 Tlačidlo Xbox Guide + Biele kontrolné svetlo | 16 Konektor prevodovky
(prevodovka sa predáva samostatne) |
| 14 Napájací kábel alebo Konektor napájacieho zdroja
(líši sa v závislosti od krajiny) | 17 Konektor sady pedálov |

UPOZORNENIE

Pred použitím tohto produktu si pozorne prečítajte tento návod a uschovajte ho pre neskoršie použitie.



Varovanie - zásah elektrickým prúdom

- * Produkt uchovávajte na suchom mieste a nevystavujte ho prachu alebo sľučnému žiareniu.
- * Nestáčajte ani nefahajte konektory a káble.
- * Na výrobok ani jeho konektory nevyliievajte žiadnu tekutinu.
- * Produkt neskratujte.
- * Nikdy nerozoberajte výrobok; nehádzte ho do ohňa a nevystavujte ho vysokým teplotám.
- * Nepoužívajte iný napájací kábel ako ten, ktorý je dodávaný s pretekárskym volantom.
- * Nepoužívajte napájací kábel, ak je kábel alebo jeho konektory poškodené, rozdelené alebo zlomené.
- * Skontrolujte, či je napájací kábel správne zapojený do elektrickej zásuvky a či je správne pripojený ku konektoru na zadnej časti základne pretekárskeho volantu.
- * Neotvárajte pretekársky volant: vo vnútri nie sú žiadne časti, ktoré by mohol opravovať užívateľ. Akékoľvek opravy musí vykonať výrobca, jeho oprávnený zástupca alebo kvalifikovaný technik.
- * Používajte iba upevňovacie systémy/príslušenstvo špecifikované výrobcom.
- * Ak pretekársky volant pracuje neobvykle (ak vydáva akékoľvek nezvyčajné zvuky, teplo alebo zápach), okamžite ho prestaňte používať, odpojte napájací kábel od elektrickej zásuvky a odpojte ostatné káble.
- * Ak pretekársky volant nebudete dlhší čas používať, odpojte jeho napájací kábel z elektrickej zásuvky.
- * Používajte napájací zdroj dodávaný s pretekárskym volantom (v prípade extemého napájacieho zdroja).
- * Elektrická zásuvka musí byť nainštalovaná v blízkosti zariadenia a musí byť ľahko prístupná.



Vetracie otvory

Uistite sa, že žiadne vetracie otvory na základni pretekárskeho volantu nie sú zablokované. Ak chcete dosiahnuť optimálne vetranie, postupujte takto:

- * Umiestnite základňu volantu najmenej 10 cm od akýchkoľvek povrchov stien.
- * Neumiestňujte základňu do tesných priestorov.
- * Nezakrývajte základňu.
- * Nedovoľte, aby sa na vetracích otvoroch hromadil prach.



Z bezpečnostných dôvodov nikdy nepoužívajte pedálovú súpravu s holými nohami, alebo keď máte na nohách iba ponožky.

Spoločnosť THRUSTMASTER® SA ZRIEKA VŠETKEJ ZODPOVEDNOSTI V PRÍPADE ZRANENIA POUŽITÍM PEDÁLOVEJ SADY BEZ OBUVI.



Varovanie - Zranenia v dôsledku spätnej väzby force feedback a opakovaných pohybov

Hranie na pretekárskom volante so spätnou väzbou môže spôsobiť bolesť svalov alebo kĺbov. Aby ste predišli problémom:

- * Vyhnite sa dlhým hemým intervalom.
- * Po každej hodine hry si urobte 10 až 15 minútovú prestávku.
- * Ak pociťujete únavu alebo bolesť v rukách, zápästiach, pažiach, nohách alebo chodidlách, prestaňte hrať a oddychujte niekoľko hodín, kým začnete hrať znova.



Varovanie - Zranenia v dôsledku spätnej väzby force feedback a opakovaných pohybov (pokračovanie)

- * Ak uvedené príznaky alebo bolesť pretrvávajú keď začnete znova hrať, prestaňte hrať a vyhľadajte lekára.
- * Uchovávajte mimo dosahu detí.
- * Počas hrania hry nechajte obe ruky správne umiestnené na volante bez toho, aby ste sa úplne pustili.
- * Počas hrania nikdy nedávajte ruky ani prsty pod pedále ani nikde blízko pedálovej sady.
- * Počas kalibrácie a hrania nikdy nedávajte ruku alebo dlaň do otvorov na pretekárskom volante.
- * Podľa pokynov v tomto návode sa uistite, že základňa pretekárskeho volantu je správne zaistená.

ŤAŽKÝ PRODUKT



S produktom môže manipulovať iba používateľ, ktorý dovŕšil vek 14 a viac rokov



Dávajte pozor, aby produkt nepadol na Vás alebo na kohokoľvek iného!

VŽDY



NIKDY



NIKDY





Varovanie - Pri hraní hrozí nebezpečenstvo privretia do pedálovej sady

- * Pedálovú sadu udržiňte mimo dosahu detí.
- * Počas hrania nikdy neumiestňujte prsty na ani nikde blízko strán pedálov.
- * Počas hrania nikdy neumiestňujte prsty na alebo kdekoľvek blízko zadnej časti základne pedálu.
- * Počas hrania nikdy neumiestňujte prsty na alebo kdekoľvek blízko prednej časti základne pedálu.

NIKDY



NIKDY



NIKDY



Varovanie - Ak nehráte, hrozí nebezpečenstvo privretia do pedálovej sady

- * Uložte sadu pedálov na bezpečnom mieste a uchovávajte ju mimo dosahu detí.

AKTUALIZÁCIA FIRMVÉRU PRETEKÁRSKEHO VOLANTU

Firmware, ktorý je súčasťou základne Vášho pretekárskeho volantu, je možné aktualizovať na novšiu verziu s vylepšeniami produktu.

Ak chcete zobraziť verziu firmvéru, ktorú aktuálne používa Váš pretekársky volant, a podľa potreby ju aktualizovať: na počítači navštívte stránku <https://support.thrustmaster.com>. Kliknite na **Racing Wheels / TMX Force Feedback**, potom vyberte **Firmware** a postupujte podľa pokynov popisujúcich postup sťahovania a inštalácie.

NASTAVENIE SKLONU PEDÁLOV

Sklon pedálu je nastaviteľný.

Pokyny pre nastavenie každého pedálu sú k dispozícii na adrese <https://support.thrustmaster.com>. V časti **Updates and Downloads** kliknite na **Racing Wheels / TMX Force Feedback**, potom vyberte **Manual**.

PRIPOJENIE PRETEKÁRSKEHO VOLANTU

Pripevnenie pretekárskeho volantu k stolu alebo pracovnej ploche

1. Umiestnite pretekársky volant na stôl alebo iný vodorovný, rovný a stabilný povrch.
2. Vložte upevňovaciu skrutku (11) do upevňovacieho systému (10), potom utiahnite zariadenie otáčaním skrutky proti smeru hodinových ručičiek, aby sa posúvala do veľkého otvoru so závitom (9) umiestneného pod pretekárskym volantom, až kým nebude volant dokonale stabilný.

VŽDY

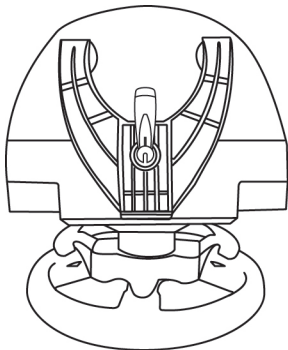

NIKDY

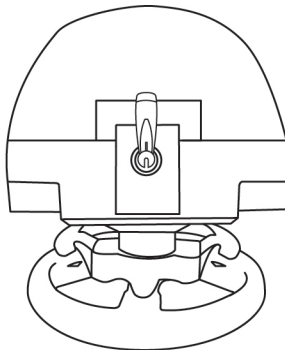

UPOZORNENIE: Nikdy neutáhujte skrutku samotnú, bez upevňovacieho systému na svojom mieste!

(Mohlo by dôjsť k poškodeniu pretekárskeho volantu.)

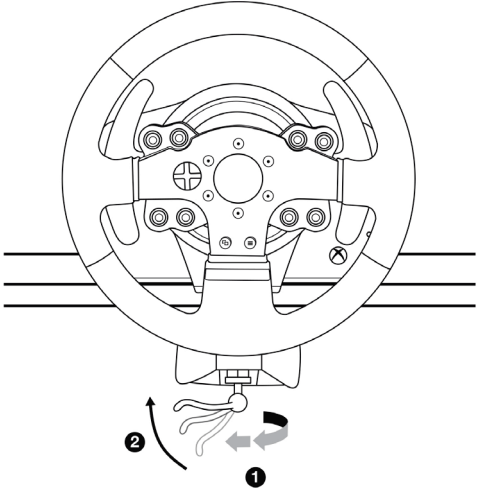
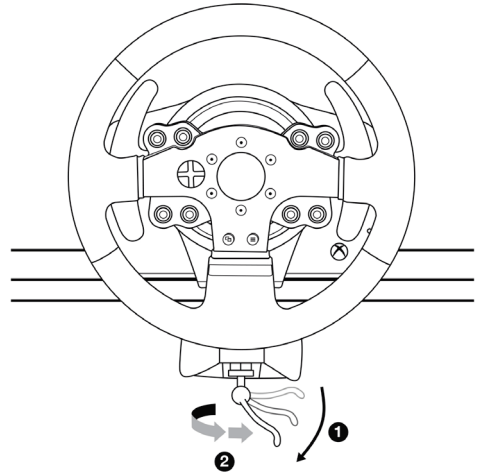
PRIPOJENIE / ODPOJENIE	SMER
<p>Pre utiahnutie:</p> <p><i>Otočte skrutku proti smeru hodinových ručičiek</i></p>	
<p>Pre uvoľnenie:</p> <p><i>Otočte skrutku v smere hodinových ručičiek</i></p>	

Pripravenie sady pedálov ku kokpitu

1. Pripojte pedálovú sadu pomocou malých skrutkových závitov umiestnených na jej spodnej strane.
2. Prestrčte dve skrutky M6 (nie sú súčasťou balenia) cez poličku v kokpite a potom ich vložte do dvoch malých skrutkových závitov umiestnených na spodnej strane pedálovej súpravy.
Dôležité: Dĺžka dvoch skrutiek M6 nesmie prekročiť hrúbku poličky +10 mm; dlhšie skrutky môžu spôsobiť poškodenie vnútorných komponentov umiestnených v pedálovej sade.

Schémy rozloženia pre kokpity sú dostupné na <https://support.thrustmaster.com>: kliknite na **Racing Wheels/TMX Force Feedback**, potom vyberte **Manual** alebo **FAQ**.

NASTAVENIE PRETEKÁRSKEHO VOLANTU PRE XBOX ONE / XBOX SERIES X|S

1. Pripojte pedálovú sadu ku konektoru (17), ktorý sa nachádza na zadnej strane základne pretekárskeho volantu.
2. Pripojte napájací kábel ku konektoru (14), ktorý sa nachádza na zadnej strane základne pretekárskeho volantu.
3. Pripojte napájací kábel do elektrickej zásuvky s rovnakými špecifikáciami napätia.
4. Pripojte konektor USB (15) pretekárskeho volantu k jednému z portov USB konzoly.
5. Po zapnutí konzoly sa Váš pretekársky volant automaticky nakalibruje.

Teraz ste môžete hrať!

- Zoznam Xbox One / Xbox Series X|S hier kompatibilných s TMX Force Feedback je k dispozícii na adrese:

<https://support.thrustmaster.com> (v časti Racing Wheels/TMX).

Tento zoznam sa pravidelne aktualizuje.

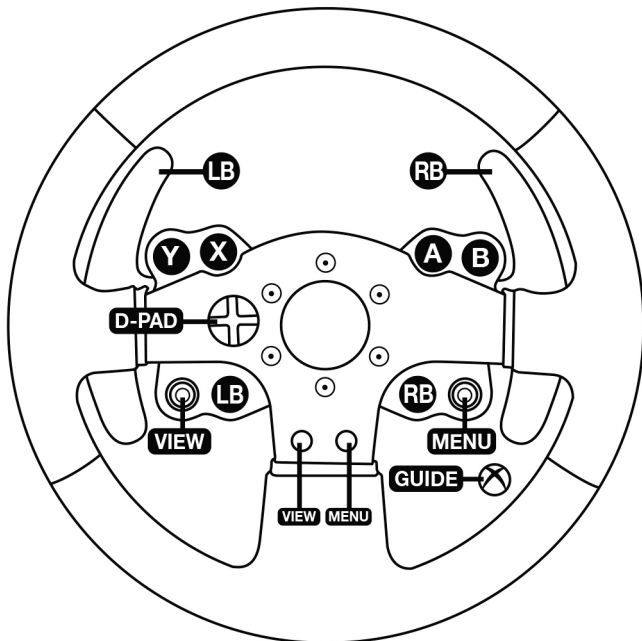

NASTAVENIE PRETEKÁRSKEHO VOLANTU PRE PC

1. Prejdite na stránku <https://support.thrustmaster.com> a stiahnite si ovládače a softvér pre force feedback pre PC. Kliknite na Racing Wheels / TMX Force Feedback a potom vyberte Drivers.

2. Po dokončení sťahovania spustite inštaláciu a podľa pokynov na obrazovke pripojte konektor USB volantu k počítaču a dokončíte inštaláciu.

3. Po dokončení inštalácie kliknite na tlačidlo Dokončiť a reštartujte počítač.

4. Výberom položky Štart / Všetky programy/ Thrustmaster / FFB Racing Wheel / Ovládací panel otvorte okno Ovládače hier.

V okne Ovládače hier sa zobrazuje názov pretekárskeho volantu Thrustmaster TMX Racing Wheel so stavom OK.

5. Kliknutím na Vlastnosti nakonfigurujte svoj volant na ovládacom paneli TMX:

- Karta Test Input: umožňuje testovať a preerať akčné tlačidlá, smerové tlačidlá, osi kolies a pedálov a upravovať uhol natočenia kolies vo Vašich počítačových hrách.
- Karta Test Forces: umožňuje testovať 12 efektov spätnej väzby.
- Karta Gain Settings: umožňuje upraviť silu efektov spätnej väzby vo Vašich počítačových hrách.

Teraz ste pripravení hrať!

Všeobecné poznámky:

- Na počítači, kliknutím na tlačidlo OK pred spustením hry zavriete okno Hemé ovládače.
- Na počítači sa úpravy vykonané v okne Ovládače hier uložia iba do Vášho počítača (preto nebudú mať žiadny vplyv na Xbox One / Xbox Series X|S).
- Verzia firmvéru Vášho volantu sa zobrazuje v pravom hornom rohu kariet ovládacieho panelu TMX Force Feedback.

MAPOVANIE NA PC

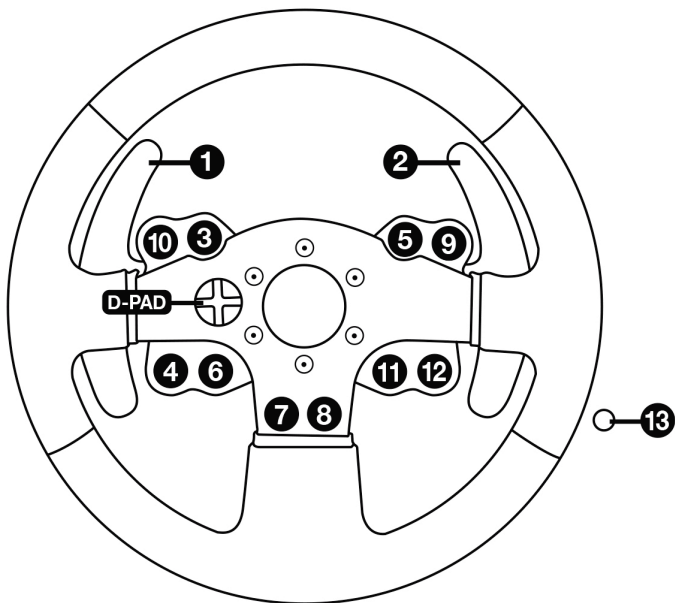

AUTOMATICKÁ KALIBRÁCIA PRETEKÁRSKEHO VOLANTU A PEDÁLOVEJ SADY

Volant sa automaticky kalibruje po pripojení pretekárskeho volantu k elektrickej zásuvke a pripojení USB konektora pretekárskeho volantu k Xbox One / Xbox Series X|S.

Počas tejto fázy sa pretekársky volant rýchlo zastaví vľavo a vpravo a pokryje 900 stupňový uhol pred tým, ako sa zastaví v strede.



UPOZORNENIE:

**Počas fázy samokalibrácie sa nikdy nedotýkajte pretekárskeho volantu !
(Môže to viesť k nesprávnej kalibrácii a/alebo zraneniu osôb.)**

AUTOMATICKÁ KALIBRÁCIA PEDÁLOVEJ SADY

Nikdy neprípájajte pedálovú súpravu k základni pretekárskeho volantu (ani ju neodpájajte od základne), ak je pripojená ku konzole, alebo počas hrania hry (mohlo by to viesť k nesprávnej kalibrácii).

Pred pripojením pretekárskeho volantu ku konzole, vždy najprv pripojte pedálovú súpravu.

Po dokončení kalibrácie pretekárskeho volantu a spustení hry sa pedále po niekoľkých stlačeniach automaticky nakalibrujú.



UPOZORNENIE:

**Nikdy nestláčajte pedále počas
fázy autokalibrácie pretekárskeho volantu alebo počas načítavania hry!
(Mohlo by to viesť k nesprávnej kalibrácii.)**

Ak Váš pretekársky volant a/alebo sada pedálov nefungujú správne alebo ak sa zdá, že sú nesprávne kalibrované:

Vypnite konzolu alebo počítač a úplne odpojte pretekársky volant. Potom znova pripojte všetky káble (vrátane napájacieho kábla a pedálovej súpravy) a reštartujte konzolu alebo počítač a Vašu hru.

TLAČIDLO MODE A KONTROLNÉ SVETLO (8)

Tlačidlo MODE pre sadu pedálov

Sada pedálov zahnutá v TMX Force Feedback má 2 pedále.

Prí použití tejto sady pedálov sa uistíte, že kontrolné svetlo zostane červené, inak plynový pedál nebude správne fungovať.

TMX Force Feedback je tiež kompatibilný s pedálovými sadami Thrustmaster s 3 pedálmi (*predávajú sa samostatne*); tieto Vám umožňujú elektronicky vymeniť pedál plynu a spojky.

Stačí stlačiť tlačidlo MODE (8) na 2 sekundy.

Interná pamäť pretekárskeho volantu si uloží, či boli pedále zamenené alebo nie.

PEDÁLE SPOJKY A PLYNU	Farba kontrolného svetla MODE (8)
NORMÁLNE	ČERVENÁ
ZAMENENÉ	ZELENÁ

Ďalšie informácie týkajúce sa tlačidla MODE

Ak sa chcete dozvedieť viac o tlačidle MODE a svetelnej kontrolke, navštívte stránku <https://support.thrustmaster.com>. Kliknite na **Racing Wheels / TMX Force Feedback**, potom vyberte **Manual** alebo **FAQ**.

POMOCNÍK A ČASTO KLADENÉ OTÁZKY (NEZAHRNUTÉ V TOMTO NÁVODE)

Navštívte stránku <https://support.thrustmaster.com>, kliknite na **Racing Wheels / TMX Force Feedback**, potom vyberte **Manual** alebo **FAQ**.

INFORMÁCIE O ZÁRUKU

Celosvetovo, spoločnosť Guillemot Corporation S.A., ktorej sídlo sa nachádza na adrese Place du Granier, B.P. 97143, 35571 Chantepie, Francúzsko (ďalej len "Guillemot") zaručuje spotrebiteľovi, že počas záručnej doby, ktorá je zhodná s časovým limitom na podanie reklamácie na tento produkt, tento Thrustmaster produkt nemá materiálne chyby ani výrobné chyby.

V krajinách Európskej únie záručná doba zodpovedá obdobiu dvoch (2) rokov od dodania produktu Thrustmaster. V iných krajinách zodpovedá záručná doba lehote pre podanie reklamácie na produkt Thrustmaster podľa platných zákonov krajiny, v ktorej mal spotrebiteľ bydlisko k dátumu kúpy produktu Thrustmaster (ak takýto zákon v príslušnej krajine neexistuje, potom je záručná doba jeden (1) rok od pôvodného dátumu zakúpenia produktu Thrustmaster).

Bez ohľadu na vyššie uvedené, sa na nabíjateľné batérie vzťahuje záručná doba šiestich (6) mesiacov od dátumu nákupu.

Ak počas záručnej doby dôjde na produkte ku chybe, okamžite kontaktujte Technickú podporu, ktorá Vám oznámi ďalší postup. Ak je chyba potvrdená, produkt musí byť vrátený v mieste jeho nákupu (alebo na inom mieste uvedenom Technickou podporou).

V kontexte tejto záruky má Technická podpora možnosť rozhodnúť, či bude chybný produkt spotrebiteľa buď vymenený alebo opravený do funkčného stavu. Ak v priebehu záručnej doby podlieha produkt Thrustmaster takejto oprave, každá doba najmenej siedmich (7) dní, počas ktorých je výrobok nepoužiteľný, bude doplnená do zostávajúcej záručnej doby (toto obdobie začína plynúť od dátumu žiadosti spotrebiteľa alebo dátumom, kedy je daný výrobok dodaný na opravu, ak je dátum, kedy je výrobok dodaný na opravu po dátume podania žiadosti). Ak to umožňujú platné právne predpisy, plná zodpovednosť spoločnosti Guillemot a jej dcérskych spoločností (vrátane následných škôd) je obmedzená na návrat produktu do funkčného stavu alebo na výmenu produktu Thrustmaster. Ak to dovoľuje platné právo, spoločnosť Guillemot neposkytuje záruku obchodovateľnosti a spôsobilosti pre určité použitie.

Táto záruka sa nevzťahuje na: 1. ak bol výrobok upravený, otvorený, pozmenený alebo poškodený v dôsledku nevhodného alebo hrubého používania, nedbanlivosti, nehody, bežného opotrebenia, alebo akejkolvek inej príčiny nesúvisiacej s materiálnou alebo výrobnou chybou (vrátane, nie však výlučne, kombinácie výrobku Thrustmaster s akýmkoľvek nevhodným prvkom, vrátane napájacích zdrojov, nabíjateľných batérií, nabíjačiek, alebo iných prvkov, ktoré Guillemot nedodáva pre tento výrobok); (2) ak bol výrobok použitý na akékoľvek iné použitie ako na domáce použitie, a to aj na profesionálne, alebo komerčné účely (napríklad heme, školenia, súťaže); (3) v prípade nedodržania pokynov poskytnutých Technickou podporou; (4) softvér, pričom uvedený softvér podlieha osobitnej záruke; (5) spotrebné materiály (prvky, ktoré sa majú vymeniť počas životnosti výrobku: napríklad jednorazové batérie, zvukové súpravy alebo slúchadlá); (6) na príslušenstvo (napríklad káble, puzdrá, vrecká, tašky, popruhy na zápästie); (7) ak bol výrobok predaný vo verejnej dražbe.

Táto záruka nie je prenosná.

Zákonné práva spotrebiteľa, pokiaľ ide o zákony platné pre predaj spotrebného tovaru v jeho alebo jej krajine, nie sú touto zárukou ovplyvnené.

Ďalšie záručné ustanovenia

Počas záručnej lehoty, Guillemot neposkytuje žiadne náhradné diely, vzhľadom na skutočnosť, že Technická podpora je jediná strana oprávnená otvoriť a/alebo opraviť akýkoľvek Thrustmaster produkt (Výnimkou je prípadné požiadanie Technickej podpory o nasledovanie písomných pokynov na opravy, ktoré má vykonať užívateľ - napríklad pre ich jednoduchosť a dostupné opravné postupy – a v prípade potreby dodanie náhradných dielov užívateľovi).

Kvôli inovačným cyklom a vzhľadom na ochranu know-how a obchodného tajomstva spoločnosti, Guillemot neposkytuje opravné postupy alebo náhradné diely na Thrustmaster produkty po uplynutí ich záručnej lehoty.

Zodpovednosť

Ak to dovoľujú platné zákony, spoločnosť Guillemot Corporation S.A. (ďalej len "Guillemot") a jej dcérske spoločnosti nenesú žiadnu zodpovednosť za akékoľvek škody spôsobené jedným alebo viacerými z nasledujúcich prípadov: (1) výrobok bol upravený, otvorený alebo pozmenený; (2) nedodržali sa montážne inštrukcie; (3) nevhodné alebo hrubé používanie, nedbalosť, nehoda (napríklad náraz); (4) bežné opotrebenie; (5) používanie výrobku na akékoľvek iné použitie ako na domáce použitie, a to aj na profesionálne, alebo komerčné účely (napríklad heme, školenia, súťaže). Ak to dovoľujú platné zákony, spoločnosť Guillemot a jej dcérske spoločnosti nenesú žiadnu zodpovednosť za akékoľvek škody, ktoré nesúvisia s materiálnou alebo výrobnou vadou vo vzťahu k výrobku (vrátane, nie však výlučne, za akékoľvek škody spôsobené priamo alebo nepriamo akýmkoľvek softvérom, alebo kombinácie výrobku Thrustmaster s akýmkoľvek nevhodným prvkom, vrátane napájacích zdrojov, nabíjateľných batérií, nabíjačiek alebo iných prvkov, ktoré Guillemot nedodáva pre tento výrobok).

THRUSTMASTER®

TECHNICKÁ PODPORA

<https://support.thrustmaster.com>



COPYRIGHT

© 2020 Guillemot Corporation S.A. Všetky práva vyhradené. Thrustmaster® je registrovanou ochrannou známkou spoločnosti Guillemot Corporation S.A. Každé ďalšie ochranné známky a obchodné značky sú týmto uznané a sú majetkom ich príslušných vlastníkov. Obrázky nie sú záväzné. Obsah, dizajn a špeciifikácie sa môžu zmeniť bez predchádzajúceho upozomenia a môžu sa v jednotlivých krajinách líšiť. Vyrobené v Číne.

ODPORÚČANIE PRE OCHRANU ŽIVOTNÉHO PROSTREDIA



* V Európskej únii: Na konci svojej životnosti by sa nemal tento produkt vyhodiť s bežným domovým odpadom, ale mal by byť odovzdaný na recykláciu v zberom mieste na likvidáciu odpadu z elektrických a elektronických zariadení. Potvrdzujúci symbol o recyklácii nájdete na produkte, na návode na použitie alebo na obale. V závislosti od ich vlastností, môžu byť materiály recyklované. Prostredníctvom recyklácie a iných foriem spracovania odpadu z elektrických a elektronických zariadení môžete významne prispieť k ochrane životného prostredia. Pre získanie informácie o pre vás najbližšom možnom mieste odovzdania, kontaktujte miestne orgány.

Pre všetky ostatné krajiny: Dodržujte miestne zákony o recyklácii elektrických a elektronických zariadení.

Ponechajte si tieto informácie. Farby a ozdobnosť sa môžu líšiť.

Plastové spony a lepiace pásky by sa mali z výrobku pred jeho použitím odstrániť.

www.thrustmaster.com

*Použiteľné len pre EÚ a Turecko



TMX

FORCE FEEDBACK

XBOX SERIES X|S-HEZ / XBOX ONE-HOZ ÉS PC-HEZ

Használati Útmutató

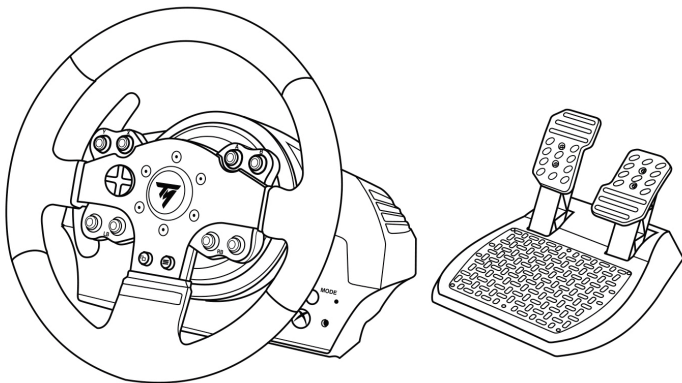

FIGYELMEZTETÉS:

Ahhoz, hogy a TMX versenykormány megfelelően működjön Xbox Series X|S, Xbox One és PC játékokkal, szükséges lehet a játék automatikus frissítésének telepítése *(erre akkor van lehetőség, ha a konzol vagy a PC csatlakoztatva van az internethez).*

MŰSZAKI LEÍRÁS

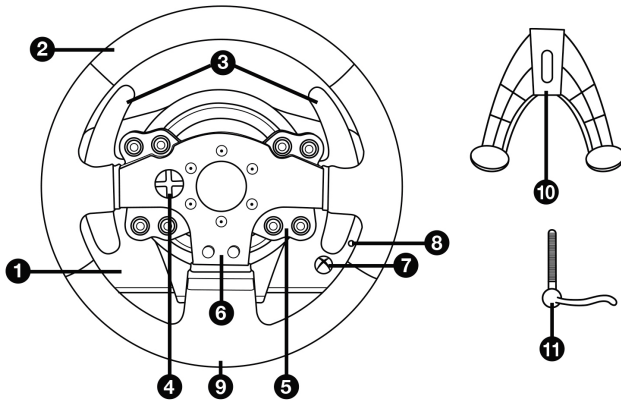

- | | | | |
|---|---|----|--|
| 1 | TMX alap | 7 | Xbox Guide gomb + Fehér jelzőfény |
| 2 | Kormánykerék | 8 | MODE gomb + Piros/Zöld jelzőfény |
| 3 | 2 szekvenciális kormányváltó (fel & le) | 9 | Nagy menetes lyuk (rögzítéshez és a csavar meghúzásához) |
| 4 | Írányító gombok | 10 | Rögzítő rendszer |
| 5 | Akciógombok | 11 | Fém rögzítő csavar |
| 6 | Akciógombok | | |

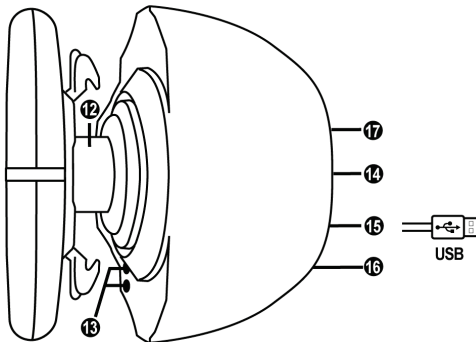

- | | | | |
|----|--|----|---|
| 12 | Forgástengely | 15 | Versenykormány USB kábel és csatlakozó |
| 13 | Xbox Guide gomb + Fehér jelzőfény | 16 | Sebességváltó csatlakozó
(a sebességváltó külön kapható) |
| 14 | Áramkábel
vagy Áram ellátás csatlakozó
(országoként eltér) | 17 | Pedálszett csatlakozó |

FIGYELMEZTETÉS

Használat előtt figyelmesen olvassa el az útmutatót és tartsa meg későbbi használatra.



Figyelmeztetés – Elektromos áramütés

- * Tartsa a terméket száraz helyen és ne tegye ki pomak vagy napfénynek.
- * Ne csavarja vagy húzza meg a csatlakozót és kábelt.
- * A termék vagy a csatlakozója ne érintkezzen folyadékkal.
- * Ne zárja rövidre a terméket.
- * Ne szerelje szét a terméket; ne dobja bele tűzbe és ne tegye ki magas hőmérsékletnek.
- * Csak a versenykománnyhoz tartozó áramkábel használja.
- * Ne használja az áramkábel, ha a kábel vagy a csatlakozók sérültek, szakadtak vagy törtek.
- * Győződjön meg róla, hogy az áramkábel megfelelő módon van bedugva a konnektorba és megfelelő módon csatlakozik a versenykomány hátulján található csatlakozóba.
- * Ne nyissa fel a versenykományt: semmilyen a felhasználó által javítható alkatrész nincs benne. Csak a gyártó, a meghatalmazott képviselő és szakképzett technikus javíthatja a terméket.
- * Kizárólag a gyártó által megjelölt rögzítő rendszert/kiegészítőt használja.
- * Amennyiben a versenykomány működésében hibát észlel (ha a megszokottól eltérő a hangja, a hőmérséklete vagy a szaga), azonnal hagyja abba a használatát, húzza ki az áramkábel a konnektorból és az egyéb kábeleket az eszközből.
- * Amennyiben a versenykományt hosszabb ideig nem használja, húzza ki az áramkábel a konnektorból.
- * Csak a versenykományhoz tartozó áramkábel használja (külső áramforrás esetében).
- * A konnektor legyen a felszerelés közelében, könnyen hozzáférhető helyen.



Szellőzés

Győződjön meg róla, hogy semmi nem gátolja a versenykomány alapjának a szellőzését. A megfelelő szellőzés érdekében tegye a következőket:

- * Helyezze a komány alapját legalább 10 cm-re a fal felettől.
- * Ne tegye az alapot szűk helyre.
- * Ne fedje le az alapot.
- * Ne kerüljön por a szellőzőnyílásokba.



Biztonsági okokból, soha ne használja a pedálokat mezítláb vagy csak zokni viselve.

A THRUSTMASTER® SEMMILYEN SÉRÜLÉSÉRT NEM VÁLLAL FELELŐSÉGET, AMI A PEDÁLOK CIPŐ NÉLKÜLI HASZNÁLATÁBÓL ERED.



Figyelmeztetés – Az ismétlődő mozdulatokból és az erővisszacsatolásból adódó sérülések

Force feedbackkel működő versenykomány használata izom vagy ízületi fájdalmakhoz vezethet. Hogy ezt elkerülje:

- * Ne játsszon túl sokáig egyszerre.
- * Tartson minden játékkal töltött óra után 10-15 perc szünetet.
- * Ha fáradtságot vagy bármilyen fájdalmat észlel a kézfejében, csuklójában, lábfejében vagy lábában, hagyja abba a játékot és pihenjen pár órát az új játék megkezdése előtt.



Figyelmeztetés – Az ismétlődő mozdulatokból és az erővisszacsatolásból adódó sérülések (folytatás)

- * Ha a fent említett tünetek vagy fájdalom újra jelentkezik játék közben, hagyja abba és keresse fel orvosát.
- * Tartsa gyermekektől távol.
- * Játék közben, mindig tartsa mind a két kezét a kormányom a megfelelő helyen, anélkül, hogy teljesen elengedné.
- * Játék közben, soha ne tegye a kezét vagy ujjait a pedálok alá vagy a pedálok közelébe.
- * Kalibrálás és játék közben, soha ne tegye a kezét vagy karját a versenykormány nyílásaiba.
- * Győződjön meg róla, hogy az alábbi útmutató utasításainak megfelelően van az alap rögzítve.

NEHÉZ TERMÉK



A terméket csak 14 éves vagy annál idősebb játékos használhatja



Ne ejtse a terméket magára vagy másokra!

HELYES



SOHA



SOHA

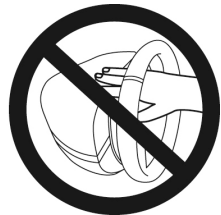



Figyelmeztetés – A pedálok becsipődést okozhatnak a játék közben

- * Tartsa a pedálokat a gyermekétől távol.
- * Játék közben, soha ne helyezze az ujjait a pedálokra vagy a pedálok oldalának a közelébe.
- * Játék közben, soha ne helyezze az ujjait a pedálokra vagy a pedálok hátlujának a közelébe.
- * Játék közben, soha ne helyezze az ujjait a pedálokra vagy a pedálok elejének a közelébe.

SOHA



SOHA



SOHA



Figyelmeztetés – A pedálok becsipődést okozhatnak játékon kívül is

- * Tárolja a pedálszettet biztonságos helyen, gyermekektől távol.

A KORMÁNY FIRMWARE-JÉNEK FRISSÍTÉSE

A versenykormány alapján található firmware frissíthető az aktuális verzióval, hogy felturbózza a termékét.

A következő módon ellenőrizheti a kormány által használt firmware verziót és frissítheti, ha szükséges: PC-n, látogasson el a <https://support.thrustmaster.com> weboldalra. Kattintson a **Racing Wheels / TMX Force Feedback-re**, majd válassza ki a **Firmware-t** és kövesse a letöltésre és telepítésre vonatkozó utasításokat.

A PEDÁLOK DŐLÉSSZÖGÉNEK BEÁLLÍTÁSA

A pedálok dőlésszöge állítható.

Az egyes pedálok beállítási utasítása a <https://support.thrustmaster.com> weboldalon érhető el.

Az **Updates and Downloads** résznél klikkeljen a **Racing Wheels / TMX Force Feedback**-re majd válassza ki a **Manual**-t.

A VERSENYKORMÁNY RÖGZÍTÉSE

A versenykormány rögzítése asztalra vagy pultra

1. Helyezze a versenykormányt az asztalra, vagy egyéb vízszintes, lapos, stabil felületre.
2. Helyezze be a rögzítő csavart (11) a rögzítő rendszerbe (10), majd addig csavarja a csavart az óramutató járásával ellentétes irányba a versenykormány alján található nagy menetes lyukba (9), amíg az tökéletesen stabilan nem áll.

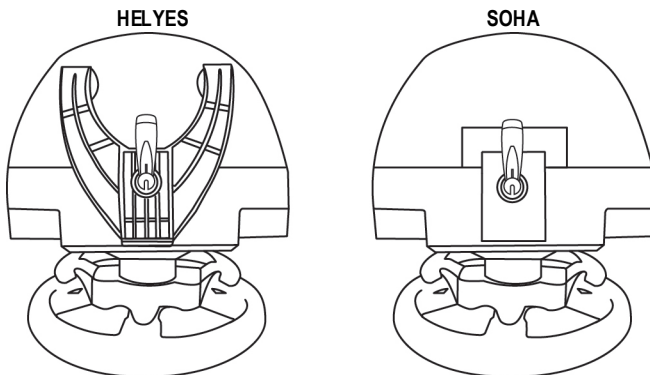

FIGYELMEZTETÉS: Ne húzza meg a csavart önmagában, anélkül, hogy a rögzítő rendszer a helyén lenne!

(A versenykormány sérülését okozhatja.)

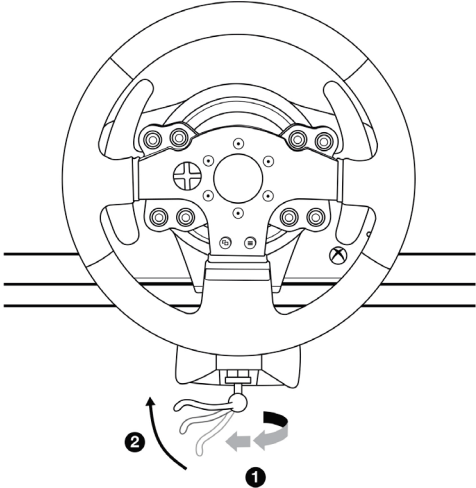
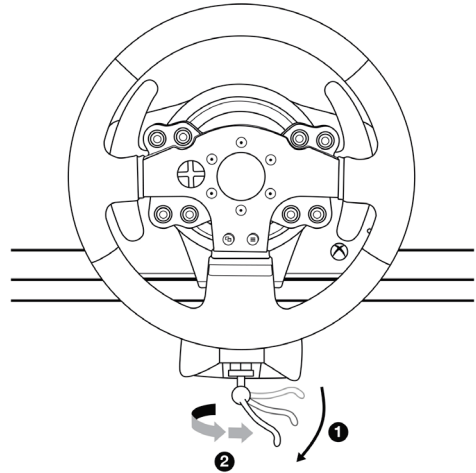
RÖGZÍTÉS /ELTÁVOLÍTÁS	IRÁNY
<p>Rögzítés:</p> <p><i>Forgassa a csavart az óramutató járásával ellentétes irányba</i></p>	
<p>Kiengedés:</p> <p><i>Forgassa a csavart az óramutató járásával megegyező irányba</i></p>	

A pedálok rögzítése pilótafülkében

1. Rögzítse a pedálszettet az alján található kisebb csavar helyeket használva.
2. Csavarjon kettő M6-os csavart (nem a csomag része) a pilótafülkében található pedál rögzítőbe és a pedálok alján található két kisebb csavarhelybe.

Fontos: Az M6-os csavar nem lehet hosszabb, mint maga a pedálrögzítő plusz 10 mm, hogy elkerüljük a pedálszett belső elemeinek a sérülését.

Az elrendezési ábrák pilótafülkéhez itt érhetőek el <https://support.thrustmaster.com>: kattintson a **Racing Wheels / TMX Force Feedback-re**, majd válassza ki a **Manual-t** vagy **FAQ-t**.

A VERSENYKORMÁNY BEÁLLÍTÁSA XBOX SERIES X|S-HEZ / XBOX ONE-HOZ

1. Csatlakoztassa a pedálszettet a versenykormány alapján, hátul található csatlakozóba **(17)**.
2. Csatlakoztassa az áramkábel a versenykormány alapján, hátul található csatlakozóba **(14)**.
3. Dugja be az áramkábel, a vele azonos feszültségű konnektorba.
4. Csatlakoztassa a versenykormány USB csatlakozóját **(15)** a konzol egyik USB portjába.
5. Miután a konzolt bekapcsolta, a versenykormány automatikusan bekalibrálja magát.

Már játszhat is!

- **A TMX Force Feedback kormányval kompatibilis Xbox Series X|S / Xbox One játékok listája itt érhető el:**

<https://support.thrustmaster.com> (a Racing Wheels/TMX részben).
A listát rendszeresen frissítjük.

XBOX SERIES X|S / XBOX ONE GOMBOK KIOSZTÁSA

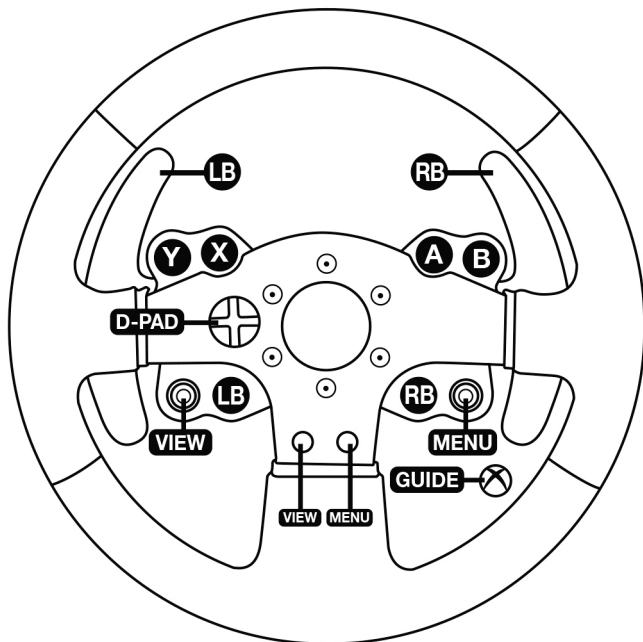

A VERSENYKORMÁNY BEÁLLÍTÁSA PC-HEZ

1. Menjen a <https://support.thrustmaster.com> weboldalra és töltsse le a PC-hez tartozó illesztőprogramot és force feedback szoftvert. Kattintson a Racing Wheels / TMX Force Feedback-re, majd válassza ki az Illesztőprogramot.

2. Miután a letöltés megtörtént, kezdje el a telepítést és figyelje a képernyőn megjelenő utasításokat arra vonatkozóan, hogyan csatlakoztassa a kormány USB csatlakozóját a számítógéphez és fejezze be a telepítést.

3. Miután a telepítés megtörtént, kattintson a Befejezésre és indítsa újra a gépet.

4. Válassza ki a Start / Minden Program / Thrustmaster / FFB Racing Wheel / Vezérlőpultot, hogy megnyíljon a Játékvezérlők ablak.

A Játékvezérlők ablakban jelenik meg a versenykormány neve, a Thrustmaster TMX Racing Wheel az OK állapotot mutatva.

5. Kattintson a Tulajdonságokra, hogy beállíthassa a kormányát a TMX vezérlőpultban:

- Test Input fül: lehetővé teszi az akciógombok, az irányító pad, a kormány-és pedáltengelyek áttekintését és tesztelését, valamint beállíthatja a kormány elforgatási tartományát a PC játékokban.
- Test Forces fül: lehetővé teszi a 12 force feedback hatás tesztelését.
- Gain Settings fül: lehetővé teszi a force feedback erősségének beállítását a PC játékokban.

Már játszhat is!

Megjegyzések:

- PC-n, kattintson az OK-ra, hogy bezáródjon a Játékvezérlők ablak, mielőtt elkezdene játszani.
- PC-n, a Játékvezérlők ablakban történt beállítások csak a számítógépen kerülnek elmentésre (vagyis nem befolyásolják az Xbox Series X|S / Xbox One működését).
- A kormány aktuális firmware verziója a kijelző TMX Force Feedback vezérlőpult fül jobb felső sarkában található.

PC GOMBOK KIOSZTÁSA

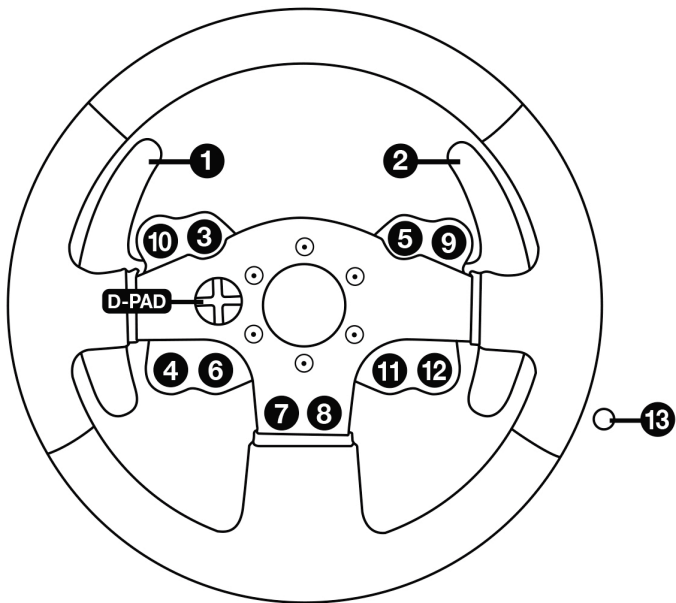

AUTOMATIKUS VERSENYKORMÁNY ÉS PEDÁLSZETT KALIBRÁLÁS

A kormány automatikusan bekalibrálja magát, miután bedugta a konnektorba és csatlakoztatta a kormány USB csatlakozóját az Xbox Series X|S / Xbox One konzolokhoz.

Ebben a fázisban, a versenykormány gyorsan elforog jobb és bal irányba, egy 900 fokos szöveget lefedve, mielőtt megállna középen.



FIGYELMEZTETÉS:

**Soha ne nyúljon a versenykormányhoz miközben az kalibrálja magát!
(Ez nem megfelelő kalibráláshoz és/vagy személyi sérüléshez vezethet.)**

A PEDÁLOK AUTOMATIKUS KALIBRÁLÁSA

Soha ne csatlakoztassa a pedálszettet a versenykormány alapjához (vagy ne húzza ki az alapból) amikor a kormány a konzolhoz van csatlakoztatva, vagy játék közben (hogy elkerülhesse a kalibrálásból fakadó problémákat).

Mindig azelőtt csatlakoztassa a pedálokat a kormányhoz, mielőtt a kormányt a konzolhoz csatlakoztatná.

Miután a kormány bekalibrálta magát és ön elkezdte a játékot, a pedálok néhányszori lenyomás után automatikusan kalibrálódnak.



FIGYELMEZTETÉS:

**Soha ne lépjen a pedálokra, mialatt a kormány kalibrálja magát, vagy amikor a játék betöltődik!
(Ez hibás kalibráláshoz vezethet.)**

Ha a versenykormány és/vagy a pedálok nem rendeltetésszerűen működnek vagy rosszul vannak kalibrálva:

Kapcsolja ki a konzolt vagy PC-t, teljesen húzza ki a kormányt, majd csatlakoztassa újra a kábeleket (beleértve az áram kábelt és a pedálok kábelét is) és indítsa újra a konzolt, vagy PC-t és a játékot.

MODE GOMB ÉS JELZŐFÉNY (8)

MODE gomb a pedálszetthez

A TMX Force Feedback-hez tartozó pedálszett 2 pedálból áll.

Amikor ezt a pedálszettet használja, győződjön meg róla, hogy a jelzőfény piros marad, más különben a gázpedál nem megfelelően fog működni.

A TMX Force Feedback kompatibilis a Thrustmaster 3 pedálból álló szettjével is (*külön kapható*); ezek lehetővé teszik, hogy elektronikusan megcserélje a gáz és kuplung pedált.

Ezt könnyen megteheti a MODE gomb (8) 2 másodpercig tartó lenyomásával.

A versenykomány belső memóriája tárolja, hogy a pedálok fel lettek-e cserélve vagy sem.

GÁZ-ÉS KUPLUNG PEDÁL	A MODE jelzőfény színe (8)
NORMÁL	PIROS
FELCSERÉLT	ZÖLD

Egyéb információ a MODE gombról

Tudjon meg többet a MODE gombról és a jelzőfényekről az alábbi linken <https://support.thrustmaster.com>. Kattintson a **Racing Wheels / TMX Force Feedback-re**, majd válassza ki a **Manual-t** vagy **FAQ-t**.

SEGÍTŐ DOKUMENTUMOK ÉS GYIK (A JELEN ÚTMUTATÓ NEM TARTALMAZZA EZEKET)

Látogasson el a <https://support.thrustmaster.com> weboldalra és kattintson a **Racing Wheels / TMX Force Feedback-re**, majd válassza ki a **Manual-t** vagy a **FAQ-t**.

TERMÉKSZAVATOSSÁGI TÁJÉKOZTATÓ

A franciaországi központú Guillemot Coporation S.A. (továbbiakban "Guillemot") (székhelyének címe: Place du Granier, B.P. 97143, 35571 Chantepie, Franciaország) világszerte garantálja a vásárlóinak, hogy a Thrustmaster által forgalmazott termék anyag és gyártási hibáktól mentes és a meghatározott szavatossági időn belül a termékkel szemben a cég eljár, ha szükséges. Az Európai Unió országain belül ez a szavatossági idő a Thrustmaster termék kiszállításától számított két (2) év. Más országokban, a Thrustmaster termékekre vonatkozó szavatossági időre azon helyi jogszabályok alkalmazandók, ahol a vásárló a vásárlás ideje alatt állandó jelleggel tartózkodott (ha a szóban forgó országnak nincsen ilyen jellegű törvénykezése, abban az esetben a Thrustmaster termék eredeti idejének vásárlásától számítva a szavatossági idő egy (1) év).

A fent meghatározottak ellenére, az akkumulátorok szavatossági ideje a vásárlástól számított hat (6) hónapon belül lejár.

Amennyiben a szavatossági idő alatt a termékben meghibásodást észlel, úgy azonnal lépjen kapcsolatba a Vevőszolgálattal és ők megmondják mit kell tennie. Ha a meghibásodást jóváhagyják, a terméket vissza kell vinnie a vásárlás helyszínére (vagy a Vevőszolgálat által kijelölt helyre).

A jótállás keretein belül, a vásárló hibás termékét a Vevőszolgálat vagy kicseréli, vagy megjavítja. Ha a szavatossági időn belül a Thrustmaster termék javítás alatt áll legalább (7) hét napig, abban az esetben, a kiesett napok számával a szavatossági idő meghosszabbítható (ezt az időszakot az alábbiak szerint kell számolni: vagy attól a dátumtól kezdve amikor a vásárló panaszt tett vagy attól a dátumtól kezdve, amikor a termék javításra átadásra került, amennyiben ez a dátum nem esik egybe a panasztétel időpontjával). Ha az alkalmazandó jogszabályok megengedik, a Guillemot és a leányvállalatai (közvetett károk is beleértve) egyaránt a Thrustmaster termék helyreállítására vagy annak a kicserélésére kell, hogy törekedjen. Ha az alkalmazandó jogszabályok megengedik, Guillemot a termék felhasználhatóságával és rendeltetésével kapcsolatban nem vállal garanciát.

A termékszavatosság nem érvényes: (1) ha a terméket bármilyen formában módosították, felnyitották, nem rendeltetészerűen használták, egyéb külső sérüléseknek tették ki, gondatlanul kezelték vagy normális mértékben elhasználódott és az ebből fakadó károk nem vezethetők vissza a termék gyári meghibásodásra (beleértve, de nem kizárólagosan azt az esetet, amikor a Thrustmaster terméket valamilyen nem a Guillemot által forgalmazott tápegységgel, akkumulátorral, töltővel vagy egyéb eszközzel használták); (2) ha a terméket nem csak saját használatra, hanem szakmai vagy kereskedelmi célokra is használták (pl.: játékszoba, tréning, versenyek); (3) ha a vásárló nem követte a Vevőszolgálat utasításait (4) szoftver hiba esetén. Arra más módon meghatározott jótállás érvényes; (5) fogyóeszközökre (olyan eszközök, amelyeket a termék élettartama alatt kell cserélni. Pl.: eldobható elemek, fejhallgató vagy headset fülpárna); (6) kiegészítőkre (pl.: kábelek, tokok, tasakok, táskák, csukló rögzítők); (7) ha a terméket aukció során vásárolták meg.

A jótállás nem átruházható.

A vásárló törvényes jogaira nincs hatással a termékszavatosság, akármilyen törvények is vonatkoznak a saját országában megvásárolt termékekre.

További termékszavatossággal kapcsolatos rendelkezések

A szavatossági idő alatt, Guillemot semmiféle alkatrészt nem bocsájthat a vásárló részére, mivel csak a Vevőszolgálatnak van kizárólagos joga ahhoz, hogy felnyisson és/vagy megszereljen akármilyen Thrustmaster terméket (kivételt képez az az eset, amikor a Vevőszolgálat külön írásos instrukciókkal látja el a vásárlót a szerelést illetően és az ehhez szükséges alkatrészeket is a rendelkezésére bocsájta pl.: ha nagyon egyszerű és titoktartást nem igénylő szerelési folyamatról van szó.)

Az innovációs ciklusra való tekintettel és a termék szabadalmának, illetve az üzleti titkának védelme érdekében, Guillemot nem tesz ígéretet olyan Thrustmaster termék javítására és nem szolgálat hozzá alkatrészt, amelynek a termékszavatossága már lejárt.

Felelősségvállalás

Ha az alkalmazandó jogszabályok megengedik, a Guillemot Corporation S.A. (továbbiakban "Guillemot") és leányvállalatai nem vállalnak semmiféle felelősséget, ha a károk az alábbiak szerint keletkeztek: (1) a terméket bármilyen formában módosították vagy felnyitották ; (2) nem tartották be az összeszerelési utasítást; (3) a terméket nem rendeltetészerűen használták, egyéb külső sérüléseknek tették ki (pl.: nyomásnak), gondatlanul kezelték ; (4) a termék normális mértékben használódott el; (5) a terméket nem csak saját használatra, hanem szakmai vagy kereskedelmi célokra is használták (pl.: játékszoba, tréning, versenyek). Amennyiben az alkalmazandó jogszabályok lehetővé teszik, úgy Guillemot és a leányvállalatai nem vállalnak felelősséget azon károkért, amelyek nem a termék minőségi vagy gyártási problémájából fakadnak. (beleértve, de nem kizárólagosan azt az esetet, amikor a károkat direkt vagy indirekt módon egy szoftver okozza vagy a Thrustmaster terméket valamilyen nem a Guillemot által forgalmazott tápegységgel, akkumulátorral, töltővel vagy egyéb eszközzel használták.)

THRUSTMASTER®

VEVŐSZOLGÁLAT

<https://support.thrustmaster.com>



SZERZŐI JOG

© 2020 Guillemot Corporation S.A. Minden jog fenntartva. Thrustmaster® a Guillemot Corporation S.A. bejegyzett védjegye. Minden más védjegy a tulajdonos tulajdonában áll. Az illusztrációk nem kötelező érvényűek. A tartalom, design és specifikáció bármikor módosíthatók további értesítés nélkül és országonként eltérhetnek. Kínában készült.

KÖRNYEZETVÉDELMI AJÁNLÁS



* Az Európai Unión belül: ha a termék élettartama lejárt, ne dobja ki a háztartási szeméttel együtt, hanem adja le egy az elektromos és elektronikus berendezések hulladékának újrafelhasználásáért felelős gyűjtőpontra. (WEEE)

Ezt az alábbi ikon is jelöli, amit a terméken, használati útmutatón és csomagoláson is megtalál.



Az anyag sajátosságaitól függően, újrafelhasználásra lehet alkalmas. Az újrafelhasználással és azzal, hogy az elektromos és elektronikus berendezések hulladék megsemmisítésének a módját követi, jelentősen hozzájárul a környezete

védelméhez. Lépjen kapcsolatba a helyi önkormányzattal, hogy hol található az Önhöz legközelebbi gyűjtőpont.

Nem Európai Unió országokban: Vegye figyelembe a helyi elektromos és elektronikus hulladék újrafelhasználásra vonatkozó törvényt.

Őrizze meg a tájékoztatót. A színek és díszítés eltérhetnek.

Távolítsa el a műanyag rögzítőket és ragasztószalagokat a használatba vétel előtt.

A termék minden tekintetben megfelel a 14 éves vagy annál idősebb gyerekeknek. A termék 14 alatti gyerekek használatára nem ajánlott.

www.thrustmaster.com

*EU-ban és Törökországban alkalmazható



TMX

FORCE FEEDBACK

עבורן XBOX ONE / XBOX SERIES X|S ו-PC

מדריך למשתמש

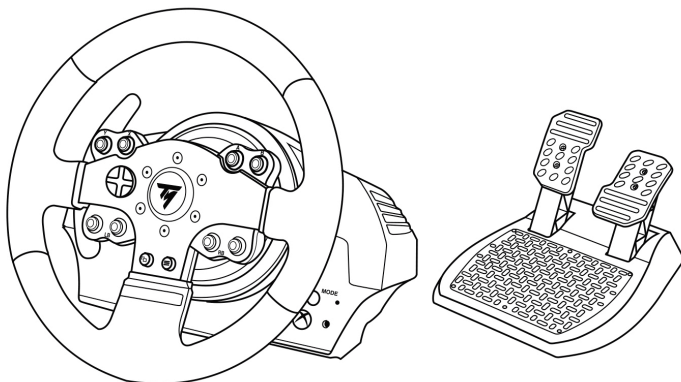

אזהרה:

על מנת לוודא שהגה המירוצים TMX מתפקד כראוי עם משחקי Xbox One / Xbox Series X|S ו-PC, ייתכן שתצטרך להתקין את העדכונים האוטומטיים של המשחק (זמינים כאשר הקונסולה או המחשב האישי שלך מחוברים לאינטרנט).

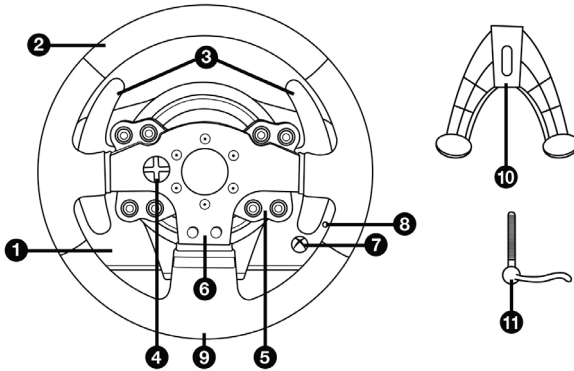

- 7 לחצן Xbox Guide + נורית חיווי לבנה
- 8 לחצן MODE (מצב) + נורית חיווי אדומה/ירוקה
- 9 חור הברגה גדול (עבור מערכת החיבור ובורג ההידוק)
- 10 מערכת החיבור
- 11 בורג הידוק ממתכת

- 1 בסיס TMX
- 2 הגה
- 3 2 מסבי הנעה רציפים (למעלה ולמטה)
- 4 לחצני כיוון
- 5 לחצני פעולות
- 6 לחצני פעולות

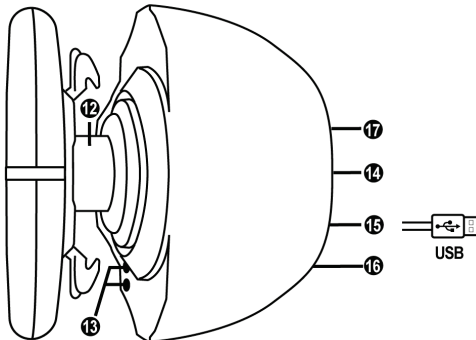

- 15 כבל ומחבר USB של הגה המירוצים
- 16 מחבר תיבת ההילוכים (תיבת ההילוכים נמכרת בנפרד)
- 17 מחבר מערכת הדוושות

- 12 ציר היגוי
- 13 לחצן Xbox Guide + נורית חיווי לבנה
- 14 כבל חשמל
- או מחבר ספק כוח (משתנה מארץ לארץ)

לפני השימוש במוצר זה, יש לקרוא בעיון מדריך זה ולשמור אותו לעיון בעתיד.

אזהרה - סכנת התחשמלות

- * יש לשמור את המוצר במקום יבש ולהימנע מחשיפתו לאבק או לאור שמש.
- * אין לפתל או למשוך את המחברים והכבלים.
- * אין לטפוח מזלים על המוצר או על המחברים שלו.
- * אין לגרום קצר במוצר.
- * לעולם אין לפרק את המוצר; אין לזרוק אותו לאש ואין לחשוף אותו לטמפרטורות גבוהות.
- * אין להשתמש בכבל חשמל מלבד זה שסופק עם הגה המירוצים שלך.
- * אין להשתמש בכבל החשמל אם הכבל או המחברים שלו פגומים, סדוקים, קרועים או שבורים.
- * יש לוודא שכבל החשמל מחובר כראוי לשקע חשמל, ומחובר כראוי למחבר בחלקו האחורי של בסיס הגה המירוצים.
- * אין לפתוח את הגה המירוצים: הוא אינו מכיל חלקים המיועדים לטיפול על ידי המשתמש. כל התיקונים חייבים להתבצע על ידי היצרן, נציג המורשה או טכנאי מוסמך.
- * יש להשתמש אך ורק במערכות החיבור/באבזרים הנלווים המצוינים על ידי היצרן.
- * אם הגה המירוצים פועל בצורה לא רגילה (אם הוא משמיע צלילים משונים, או פולט חום או ריחות משונים), יש להפסיק להשתמש בו מיד, לנתק את כבל החשמל משקע החשמל ולנתק את שאר הכבלים.
- * אם במשך תקופת זמן ארוכה אינך מתכוון להשתמש בהגה המירוצים, יש לנתק את כבל החשמל שלו משקע החשמל.
- * יש להשתמש רק בספק הכוח אשר סופק עם הגה המירוצים (במקרה של ספק כוח חיצוני).
- * שקע החשמל אמור להיות מותקן בסמוך לצידו ונגיש בקלות.

פתחי אוורור

- יש להקפיד שלא לחסום את פתחי האוורור שעל בסיס הגה המירוצים. לאוורור מיטב, יש להקפיד לבצע את הפעולות הבאות:
- * יש להציב את בסיס ההגה במרחק של 10 ס"מ לפחות ממשטחי קירות.
- * אין להציב את הבסיס בחללים צפופים.
- * אין לכסות את הבסיס.
- * אין לאפשר הצטברות של אבק על פתחי האוורור.

מסיבות בטיחותיות, לעולם אין להשתמש במערכת הדושות בכפות רגליים חשופות
או כאשר אתה גורב גרביים בלבד על הרגליים.
THRUSTMASTER® אינה נשאת בשם אחריות במקרה של פגיעה כתוצאה משמש במערכת הדושות ללא מעלים.

אזהרה - פציעות עקב היזון חוזר (force feedback) ותמועות חוזרות ונשנות

- משחק בהגה מירוצים עם היזון חוזר עשוי לגרום כאבי שרירים או מפרקים. כדי למנוע בעיות אפשריות:
 - * יש להימנע ממשחק ממושך.
 - * יש להקפיד על הפסקות של 10 עד 15 דקות לאחר כל שעת משחק.
 - * במקרה של כל תחושת חולשה או כאב בידיים, בפרקי כפות הידיים, בזרועות או ברגליים, יש להפסיק לשחק ולנוח למשך כמה שעות לפני שתחיל לשחק שוב.



אזהרה - פציעות עקב היזון חוזר (force feedback) ותמעות חוזרות ונשנות (המשך)

- * אם התסמינים או הכאב שצוינו לעיל ממשיכים כאשר אתה מתחיל לשחק שוב, הפסק לשחק, והתייעץ עם הרופא שלך.
- * יש להרחיק משיג ידם של ילדים.
- * בזמן המשחק, השאר תמיד את שתי הידיים ממוקמות כראוי על ההגה מבלי לעזוב אותו לחלוטין.
- * במהלך המשחק, לעולם אל תניח את כפות הידיים או את האצבעות מתחת לדוושות או בכל מקום אחר בסמוך למערכת הדוושות.
- * במהלך הכיול והמשחק, לעולם אל תכניס את היד או את הזרוע שלך דרך הפתחים בהגה המירוצים.
- * וודא שבסיס הגה המירוצים מאובטח כראוי, בהתאם להוראות מדריך זה.

מוצר כבד



היזהר שלא להפיל את המוצר, עליך או על אף אחד אחר!



הטיפול במוצר יתבצע על ידי מטופלים בני 14 ומעלה בלבד

תמיד



אף פעם



אף פעם





אזהרה - סכנת צביטה ממערכת הדוושות בזמן משחק

- * שמור את מערכת הדוושות הרחק מהישג ידם של ילדים.
- * במהלך משחק, לעולם אל תניח את אצבעותיך על ציד הדוושות או בסמוך אליהם.
- * במהלך משחק, לעולם אל תניח את אצבעותיך על הבסיס האחורי של הדוושות או בסמוך אליו.
- * במהלך משחק, לעולם אל תניח את אצבעותיך על הבסיס הקדמי של הדוושות או בסמוך אליו.

אף פעם



אף פעם



אף פעם



אזהרה - סכנת צביטה ממערכת הדוושות כאשר לא משחקים

- * יש לאחסן את מערכת הדוושות במקום בטוח, ולהרחיק מהישג ידם של ילדים.

עדכון החומרה של הגה המירוצים שלך

ניתן לעדכן את החומרה הכלולה בבסיס הגה המירוצים שלך לגרסה מעודכנת יותר הכוללת שיפורים למוצר.

כדי להציג את גרסת החומרה בה נעשה שימוש כעת בהגה המירוצים שלך ולעדכן אותה במקרה הצורך; במחשב, בקר בכתובת <https://support.thrustmaster.com>, לחץ על **Racing Wheels** (הגאי מירוצים) / **TMX Force Feedback**, ואז בחר **Firmware** (חומרה) ובצע את ההוראות המתארות את הליך ההורדה וההתקנה.

כוונן הטיה של הדוושה

ניתן לכוונן את הטיית הדוושה.

הוראות הכוונון לכל דוושה זמינות בכתובת <https://support.thrustmaster.com>. במקטע Updates and Download (עדכונים והורדות), לחץ על Racing Wheels (הגה המירוצים) / TMX Force Feedback, ובחר באפשרות Manual (מדריך למשתמש).

חיבור הגה המירוצים

חיבור הגה המירוצים לשולחן או לשולחן עבודה

1. מקם את הגה המירוצים על שולחן או על כל משטח יציב ושטוח אחר.
2. הכנס את בורג הידוק (11) במערכת החיבור (10), ואז הדק את ההתקן על ידי סיבוב הבורג נגד כיוון השעון. כך שהוא יכנס לתוך חור ההברגה הגדול (9) הממוקם מתחת להגה המירוצים, עד שההגה יהיה יציב לגמרי.

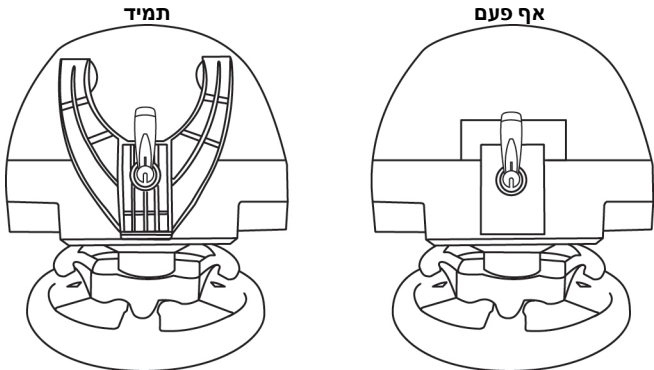

אזהרה: לעולם אל תהדק את הבורג בעצמו, כאשר מערכת החיבור אינה במקומה! (פעולה זו יכולה לפגוע בהגה המירוצים).

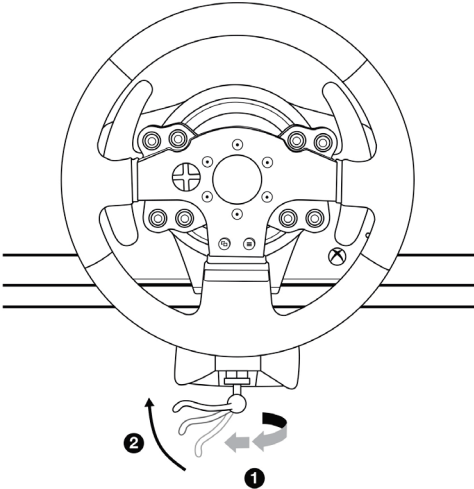
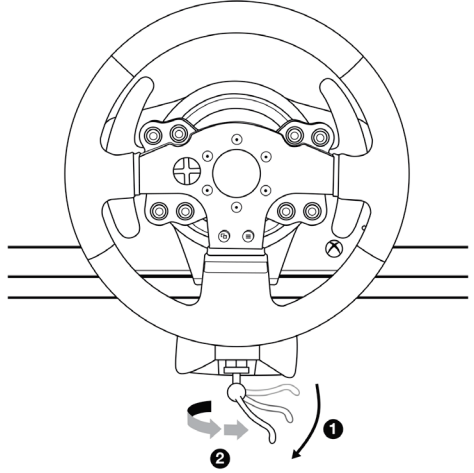
כיוון	חיבור / הסרה
	<p>להידוק: סובב את הכורג נגד כיוון השעון</p>
	<p>לשחרור: סובב את הכורג בכיוון השעון</p>

1. חבר את מערכת הדוושות באמצעות תבריגי הברגים הקטנים הממוקמים בצידו התחתון.
2. הברג שני ברגי M6 (לא כלולים) לתוך מדף הקוקפיט ואז הכנס אותם לשני תבריגי הברגים הקטנים הממוקמים בצידה התחתון של מערכת הדוושות.
חשוב: אורך שני ברגי M6 אינו יכול להרוג מעוּבֵי המדף + 10 מ"מ. ברגים ארוכים יותר עלולים לגרום נזק לרכיבים פנימיים הממוקמים במערכת הדוושות.

דיאגרמות פריסה לקוקפיט זמינות באתר <https://support.thrustmaster.com>: לחץ על **Racing Wheels** (הגה מירוצים) / **TMX Force Feedback**, ולאחר מכן בחר באפשרות **Manual** (מדריך) או **FAQ** (שאלות נפוצות).

הגדרת הגה המירוצים עבור X|S Xbox One / Xbox Series X|S

1. חבר את מערכת הדוושות למחבר (I7) שנמצא כגב כסיס הגה המירוצים.
2. חבר את כבל החשמל למחבר (I4) שנמצא כגב כסיס הגה המירוצים.
3. חבר את כבל החשמל לשקע חשמל בעל מפרטי מתח זהים.
4. חבר את מחבר ה-USB של הגה המירוצים (I5) לאחת מיציאות ה-USB של הקונסולה.
5. לאחר הפעלת הקונסולה שלך, הגה המירוצים שלך יכיל את עצמו באופן אוטומטי.

אתה מוכן ומוזמן לשחק!

- רשימת משחקי X|S Xbox One / Xbox Series X|S התואמים ל-**TMX Force Feedback** זמינה באתר: <https://support.thrustmaster.com> (במקטע **Racing Wheels/TMX**).
רשימה זו מתעדכנת באופן קבוע.

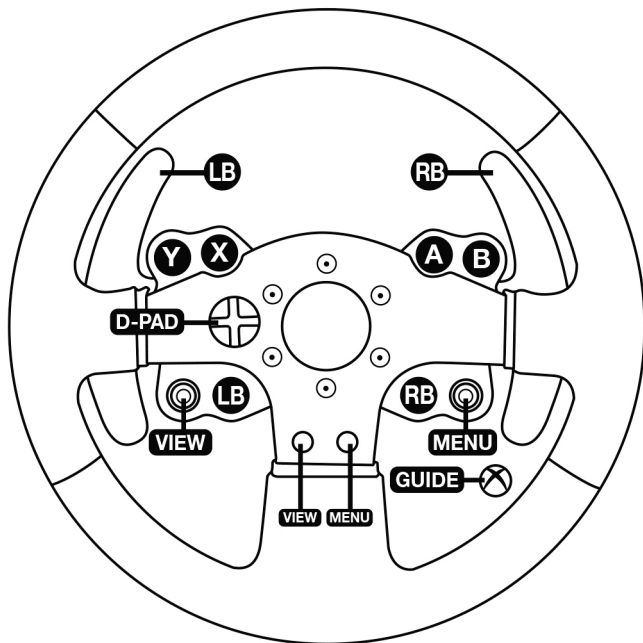

הגדרת הגה המירוצים עבור PC

1. עבור אל <https://support.thrustmaster.com> כדי להוריד את מנהלי ההתקנים ותוכנת ההיזון החוזר ל-PC. לחץ על Racing Wheels (הגה המירוצים) / TMX Force Feedback, ולאחר מכן בחר באפשרות Drivers (מנהלי התקנים).

2. בסיום ההורדה, הפעל את ההתקנה, ובצע את ההוראות המופיעות במסך כדי לחבר את מחבר ה-USB של ההגה למחשב שלך ולהשלים את ההתקנה.

3. בסיום ההתקנה, לחץ על Finish (סיום), והפעל מחדש את המחשב.

4. בחר באפשרות Start (התחל) / All Programs (כל התוכניות) / Thrustmaster / FFB / Racing Wheel / Control Panel (לוח הבקרה) כדי לפתוח את החלון Game Controllers (בקרי משחק).
(משחק).

בחלון Game Controllers (בקרי משחק) יופיע השם של הגה המירוצים Thrustmaster TMX עם המצב OK (תקן).

5. לחץ על האפשרות Properties (מאפיינים) כדי להגדיר את ההגה שלך בלוח הבקרה של TMX:

- הכרטיסייה Test Input (בדיקת קלט): מאפשרת לבדוק ולהציג את לחצני הפעולות, לחצני הכיוונים, צדי ההגה והדוושות וכן לכוון את זווית הסיבוב של ההגה במשחקי PC.

- הכרטיסייה Test Forces (בדיקת עצמות): מאפשרת לבדוק את 12 האפקטים של כוחות ההיזון החוזר.

- הכרטיסייה Gain Settings (הגדרות הגברה): מאפשרת לכוון את עצמת האפקטים של כוח ההיזון החוזר במשחקי PC.

אתה מוכן ומזומן לשחק!

הערת כללית:

- במחשב אישי (PC), לחץ על OK (אישור) כדי לסגור את החלון Game Controllers (בקרי המשחק) לפני שתפעיל את המשחק.

- במחשב האישי, הכווננים שנעשו בחלון Game Controllers (בקרי משחק) ישמרו רק במחשב שלך (ולכן לא תהיה להם השפעה על Xbox One / Xbox Series X|S).

- גרסת הקושחה של ההגה מופיעה בפניה העליונה של כרטיסית לוח הבקרה של TMX Force Feedback.

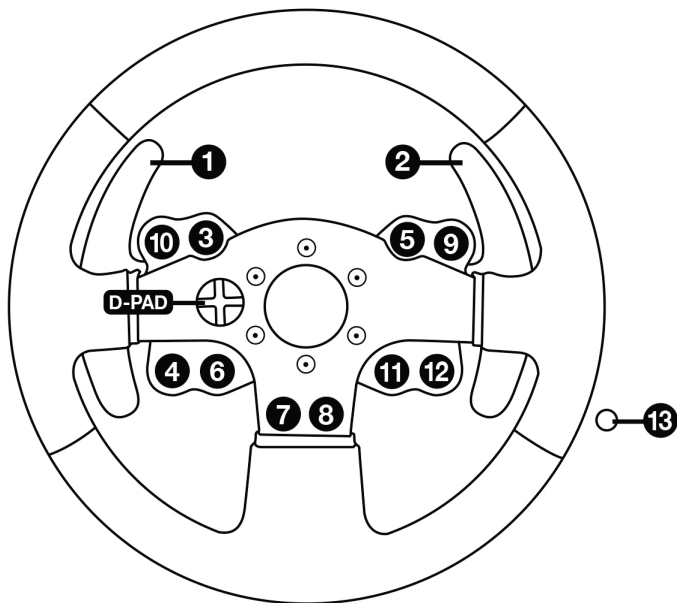

כיוול אוטומטי של הגה המירוצים ומערכת הדוושות

ההגה מכויל באופן אוטומטי כאשר אתה מחבר את הגה המירוצים לשקע חשמל ומחבר את מחבר ה-USB של הגה המירוצים אל Xbox One / Xbox Series X|S. במהלך שלב זה, הגה המירוצים יסתובב במהירות לשמאל ולימין, ויכסה זווית של 900 מעלות, לפני שיעצר במרכז.



אזהרה:

**לעולם אין לגעת בהגה המירוצים במהלך שלב הכיוול העצמי!
(פעולה זו יכולה לגרום לכיוול שגוי ו/או לפגיעות גופניות.)**

כיוול עצמי של מערכת הדוושות

לעולם אין לחבר את מערכת הדוושות לבסיס הגה המירוצים (או לנתק אותה מהבסיס) כאשר היא מחוברת למערכת או בזמן משחק (פעולה זו יכולה לגרום לכיוול שגוי). יש לחבר תמיד את מערכת הדוושות לפני חיבור הגה המירוצים למערכת. לאחר שכיוול הגה המירוצים הושלם והמשחק התחיל, הדוושות מכוילות אוטומטית לאחר מספר לחיצות.



אזהרה:

**לעולם אין ללחוץ על הדוושות במהלך שלב הכיוול העצמי
של הגה המירוצים או בזמן טעינת משחק!
(פעולה זו יכולה לגרום לכיוול שגוי.)**

אם הגה המירוצים ו/או מערכת הדוושות אינם פועלים כראוי, או אם נראה שהם מכוילים באופן שגוי: כבה את הקונסולה או המחשב האיש שלך, ונתק לחלוטין את הגה המירוצים. לאחר מכן חבר מחדש את כל הכבלים (בכלל זה כבל החשמל ומערכת הדוושות), והפעל מחדש את הקונסולה או המחשב ואת המשחק.

לחצן ונורית חייוי MODE (מצב) (8)

לחצן MODE (מצב) עבור מערכת הדוושות

מערכת הדוושות המצורפת ל-TMX Force Feedback כוללת 2 דוושות. בעת השימוש במערכת דוושות זו, וודא שנורית החיווי נותרת אדומה, אחרת דוושת הגז לא תתפקד כראוי.

ה-TMX Force Feedback תואם גם למערכות הדוושות Thrustmaster הכוללות 3 דוושות (נמכרות בנפרד). אלה מאפשרות לך להחליף באופן אלקטרוני בין דוושת ההאצה והמצמד. כדי לעשות זאת, פשוט לחץ על הלחצן MODE (מצב) (8) למשך 2 שניות. הזיכרון הפנימי של הגה המירוצים מאחסן את המידע האם בוצע חילוף בין הדוושות או שלא.

דוושת הגז והמצמד	צבע נורית החיווי MODE (מצב) (8)
רגילה	אדום
הוחלפו ביהן	יחק

מידע נוסף בנוגע ללחצן MODE (מצב)

למידע נוסף על הלחצן ונורית החיווי MODE (מצב), בקר בכתובת <https://support.thrustmaster.com>. לחץ על Racing Wheels (הגה מירוצים) / TMX Force Feedback, וזא בחר Manual (מדריך) או FAQ (שאלות נפוצות).

קובצי עזרה ושאלות נפוצות (לא כלולים במדריך זה)

בקר בכתובת <https://support.thrustmaster.com>, לחץ על Racing Wheels (הגה מירוצים) / TMX Force Feedback, וזא בחר Manual (מדריך) או FAQ (שאלות נפוצות).

פרטי אחריות לצרכן

בעולם, Guillemot Corporation S.A., שעשדיה הרשומים נמצאים בכתובת France, 35571 Chantepie, B.P. 97143, Place du Granier ("Guillemot" להלן) מתחייבת לצרכן כי מוצר זה מבית Thrustmaster יהיה נטול פגמים בחומרים ובטיב העבודה, למשך תקופת אחריות התואמת למגבלת הזמן להגשת תביעת תאימות בנוגע למוצר זה. במדינות האיחוד האירופי, תקופה זו תואמת לשנתיים (2 שנים) מיום המשלוח של המוצר מבית Thrustmaster. בארצות אחרות, תקופת אחריות תואמת למגבלת הזמן להגשת תביעת תאימות בנוגע למוצר זה מבית Thrustmaster, בהתאם להוקים החלים בארץ בה הצרכן מתגורר בתאריך הרכישה של המוצר מבית Thrustmaster (אם לא קיימת תביעה שכזו בארץ המתיימרת, תקופת האחריות תהיה שנה אחת (1) מתאריך הרכישה המקורי של המוצר מבית Thrustmaster). על אף האמור לעיל, סוללות נטענות מכוסות בתקופת אחריות של ששה (6) חודשים מתאריך הרכישה המקורי.

אם נראה שהמוצר פגום במהלך תקופת האחריות, יש לפנות מיד לתמיכה הטכנית שתציין את ההליך על פיו יש לפעול. אם הפגם אושר, יש להחזיר את המוצר למקום הרכישה, (או לכל מקום אחר שצוין על ידי התמיכה הטכנית).

במסגרת אחריות זו, המוצר הפגום של הצרכן יוחלף או יתוקן בכפוף להחלטת התמיכה הטכנית. אם במהלך תקופת האחריות, המוצר מבית Thrustmaster יושפץ כאמור, כל תקופה העולה על שבעה (7) ימים במהלכה המוצר הוצא מכלל שמוש תתווסף לתקופת האחריות שנותרה (תקופה זו מתחילה מתאריך הבקשה של הלקוח להתערבות או מהתאריך בו המוצר המדובר הפך זמין לשפץ, אם התאריך בו המוצר הפך זמין לשפץ מאוחר יותר מתאריך בקשת ההתערבות). אם הדבר מותר על פי ההוקים החלים, האחריות המלאה של Guillemot וחברות הבת שלה (כולל האחריות לנוקים תוצאתיים) מוגבלת להחלפה או לתיקון של המוצר מבית Thrustmaster. אם הדבר מותר על פי ההוקים החלים, Guillemot מתגשרת מכל אחריות בנוגע לסדרות או התאמה למטרה מסוימת.

אחריות זו לא תחול: (1) אם המוצר הותאם, נפתח, שונה או ספג נזק כתוצאה משימוש בלתי הולם או שמוש לרעה, הזנחה, תאונה, בלאי גילי, או כל סיבה אחרת שאינה קשורה לפגם בחומרים או בייצור (כולל, אך לא מוגבל לשלוב של המוצר מבית Thrustmaster עם כל אלמנט בלתי מתאים, כולל בייחוד ספקי כוח, סוללות נטענות, או כל אלמנט אחר שאינו מסופק על ידי Guillemot עבור מוצר זה); (2) אם המוצר שמש למטרה כלשהי שאינה שמוש ביתי, כולל למטרות מקצועיות או מסחריות (למשל, חדרי משחקים, הכשרה, תחרויות); (3) במקרה של חוסר ציות להוראות המסופקות על ידי התמיכה הטכנית; (4) על תוכנה, התוכנה המדוברת כפופה לאחריות ספציפית; (5) על חומרים מתכלים (רכיבים שש ההחליף לאורך חי המוצר: סוללות חד פעמיות, אוזניות שגע, או פידות האוזניים של האוזניות); (6) על אביזרים (למשל, כבלים, נרתיקים, תיקים, פאוור'ם, רצועות יד); (7) אם המוצר נמכר במכירה פומבית.

האחריות אינה ניתנת להעברה.

הזכויות החוקיות של הצרכן בנוגע להוקים החלים על מכירת סחורות לצרכן בארצו, לא יושפעו על ידי אחריות זו.

הוראות נוספות במסגרת האחריות

במהלך תקופת האחריות, Guillemot לא תספק, באופן עקרוני, חלקי חילוף כלשהם, משום שהתמיכה הטכנית היא הגוף היחיד המוסמך לפתוח ו/או לשפץ מוצרים מבית Thrustmaster (לא כולל הליכי שפון שהתמיכה הטכנית עשויה לדרוש שהלקוח יבצע, באמצעות הוראות בכתב - לדוגמה, עקב פגשות הליך השפון והיותו בלתי חסוי - ובאמצעות אספקת חלקי) החילוף הנחוצים לצרכן, כאשר הדבר רלוונטי).
עקב מחזורי החידושם שלה, ועל מנת להגן על סודות המידע והמסחר שלה, Guillemot לא תספק, באופן עקרוני, הודעות שפון או חלקי חילוף עבור מוצר כלשהו מבית Thrustmaster אשר תקופת האחריות שלו פגה.

חבות

אם הדבר מותר על פי החוק החל, Guillemot Corporation S.A. (להלן "Guillemot") וחברות הבת שלה מתנערות מכל חבות שהיא עבור נזקים שגרמו על ידי אחד או יותר מהדברים הבאים: (1) המוצר הותאם, נפתח או שונה; (2) אי ציות להוראות ההרכבה; (3) שמוש בלתי הולם או שמוש לרעה, הזנחה, תאונה (למשל, פגיעה); (4) בלאי רגיל; (5) שמוש במוצר למטרה כלשהי שאינה שמוש ביתי, כולל למטרות מקצועיות או מסחריות (למשל, חדרי משחקים, הכשרה, תחרויות). אם הדבר מותר על פי החוק החל, Guillemot ובנות הבת שלה מתנערות מכל אחריות בנוגע לנזקים כלשהם שאינם קשורים לפגם בחומר או בייצור בהקשר למוצר (כולל, אך לא מוגבל לנזקים כלשהם הנגרמים באופן ישיר או עקיף על ידי תוכנה, או על ידי שלוב של מוצר מבית Thrustmaster עם רכיבים לא מתאימים, כולל בייחוד ספקי כוח, סוללות נטענות, מטענים או כל רכיב אחר שלא סופק על ידי Guillemot עבור מוצר זה).

THRUSTMASTER®

תמיכה טכנית

<https://support.thrustmaster.com>



Guillemot Corporation S.A. © 2020. כל הזכויות שמורות. Thrustmaster® הוא סימן מסחרי רשום של Guillemot Corporation S.A. כל הסימנים המסחריים האחרים הינם רכושם של בעליהם. האורים אינם מחייבים. התוכן העיצובי והמפרטים נתונים לשנוי ללא הודעה על כך, וייתכנו הבדלים בהם בארצות שונות מיוצר בסין.

המלצה בנוגע להגנה על הסביבה

באחוד הארופי: עם סיום חיי השימוש שלו, אין להשליך מוצר זה ביחד עם פסולת ביתית רגילה, אלא יש להביאו לנקודת איסוף לסילוק פסולת חשמלית ואלקטרונית (WEEE) לצורך מחזור.



עובדה זו ניתנת לאימות באמצעות הסמל המופיע על המוצר, המדריך למשתמש או האריזה. ניתן למחזר את החומרים, בהתאם לתכונותיהם. באמצעות מחזור ודרכים אחרות לעיבוד פסולת חשמלית ואלקטרונית, באפשרותך לתרום תרומה משמעותית להגנה על הסביבה.



למידע על נקודת האיסוף הקרובה אליך יש לפנות לרשויות המקומיות. לכל הארצות האחרות: יש לציית לחוקי המחזור המקומיים לצידוד חשמלי ואלקטרוני.

יש לשמור מידע זה. הצבעים והקישוטים עשויים להשתנות. לפני השימוש, יש להסיר מהמוצר מהדקי פלסטיק ומדבקות. www.thrustmaster.com

*רלוונטי באחוד הארופי ובטורקה בלבד

