

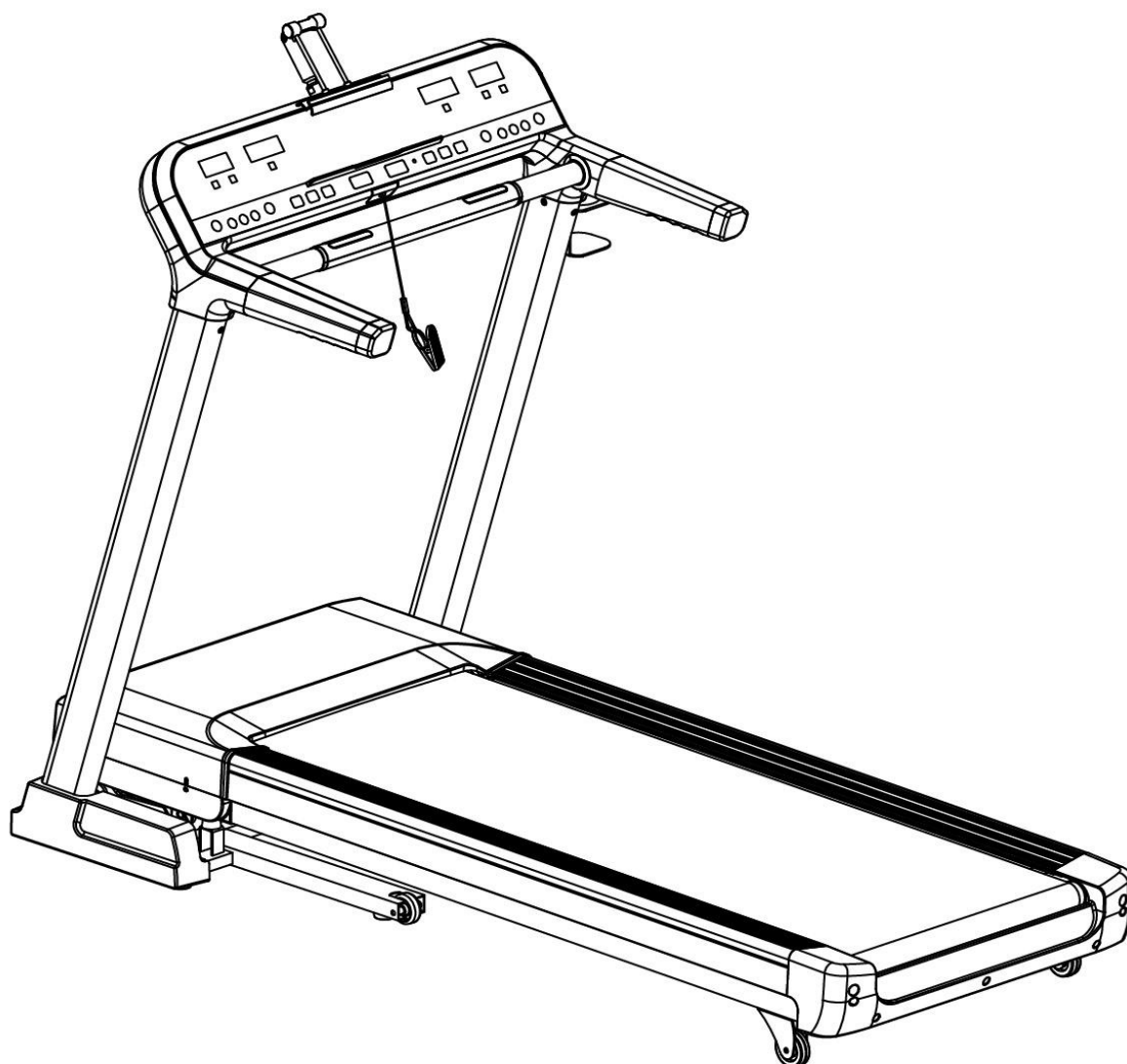

BIEŻNIA ELEKTRYCZNA
HERTZ Prestige
INSTRUKCJA OBSŁUGI



O PRODUKCIE:

Gratulujemy wyboru naszej bieżni. Jest to Twój wielki krok do poprawy zdrowia i samopoczucia. Bieżnia ta jest specjalnie zaprojektowana dla Twoich potrzeb. Poniżej znajdziesz specyfikację produktu.

UWAGA: proszę przeczytać całą instrukcję

INSTRUKCJA UZIEMIENIA:

Bieżnia musi być uziemiona. Jeśli doszłoby do awarii lub zepsucia, uziemienie stanowi opór dla prądu elektrycznego, co w dużej mierze pomoże i zmniejszy ryzyko porażeniem przez prąd elektryczny. To urządzenie wyposażone jest w przewód i wtyczkę z uziemieniem. Wtyczka musi być podłączona do odpowiedniego gniazda, które powinno być zgodne z lokalnymi normami i przepisami. **OSTRZEŻENIE: nie należy podejmować próby użycia bieżni z adapterem napięcia. nie należy podejmować próby użycia bieżni z przedłużaczem.**

NATYCHMIAST SKONTAKTUJ SIĘ Z LEKARZEM:

Uwaga: przed rozpoczęciem wykonywania jakichkolwiek ćwiczeń należy skontaktować się ze swoim lekarzem. Jest to szczególnie ważne dla osób w wieku powyżej 35 lat lub osób z istniejącymi wcześniej problemami zdrowotnymi. Przeczytaj całość instrukcji przed użyciem sprzętu fitness. Nie ponosimy żadnej odpowiedzialności za szkody poniesione przez lub przy wykorzystaniu tej bieżni.

WAŻNE:

Przeczytaj wszystkie instrukcje i ostrzeżenia przed użytkowaniem bieżni.

Zostaw instrukcję w bezpiecznym miejscu.

- dzieci i zwierzęta domowe powinny być trzymane z dala od bieżni. Młodzież i osoby niepełnosprawne muszą być nadzorowane podczas korzystania z bieżni.
 - Przestań ćwiczyć na bieżni gdy czujesz się słabo, boli Cię głowa, masz zawroty głowy doświadczasz bólu w którymś z momentów w trakcie ćwiczeń i skonsultuj się z lekarzem.
 - przypnij klucz bezpieczeństwa na ubranie i dokładnie przetestuj go przed użyciem bieżni.
 - odłącz całość zasilania przed serwisowaniem bieżni.
 - podłącz bieżnię tylko do prawidłowo uziemionego gniazdka.
 - nie należy użytkować bieżni w miejscach wilgotnych i mokrych.
 - bieżnia nadaje się tylko do użytku domowego.
 - usuń klucz bezpieczeństwa, gdy nie jest używany.
 - kontroluj bieżnię i jej newralgiczne części przed każdym użyciem (czy nie zużyły się)
 - nie korzystaj z bieżni, jeżeli:
 - 1) przewód zasilający jest uszkodzony,
 - 2) bieżnia nie działa prawidłowo,
 - 3) bieżnia została upuszczona lub uszkodzona.
 - nie używaj bieżni na zewnątrz, na wolnym powietrzu.
 - przeczytaj niniejszą instrukcję obsługi dokładnie przed użyciem bieżni.
 - należy dokładnie przeczytać i zrozumieć wszystkie ostrzeżenia umieszczone na bieżni i w tej instrukcji.
 - nie należy nosić luźnej lub zwisającej odzieży podczas korzystania z bieżni.
 - zawsze należy nosić odpowiednie obuwie podczas ćwiczeń i w pobliżu urządzenia.
 - należy rozłożyć i ćwiczyć na bieżni, która ustawiona jest na solidnej i płaskiej powierzchni. Nie można ustawiać bieżni np. na pluszowych dywanach.
 - należy zapewnić wolną przestrzeń wokoło bieżni: 100 cm z każdej ze stron, 200 cm na tył.
 - nie należy zmieniać nic w bieżni samemu
 - jeżeli bieżnia nie działa poprawnie proszę skontaktować się z lokalnym sprzedawcą .
- A. W przypadku zauważenia dolegliwości takich, jak bóle w klatce piersiowej, nudności, zawroty głowy, czy problemy z oddychaniem, należy natychmiast przerwać ćwiczenie i skonsultować się z lekarzem.
- B. Systemy monitorujące tętno mogą być niedokładne.
- C. Urządzenie z przeznaczeniem do użytku domowego. Nie może być używany jako sprzęt rehabilitacyjny

1. OPIS URZĄDZENIA

Bieżnia elektryczna umożliwia treningi biegowe wzmacniające mięśnie, kondycję i wytrzymałość. Ćwiczenia te dotleniają organizm i poprawiają samopoczucie. Bieżnia posiada przejrzysty panel sterujący umożliwiający w prosty sposób ustawienie parametrów treningu oraz sterowanie bieżnią. Prędkość bieżni w szerokim zakresie 0,8-20 km/h, automatyczny 15-stopniowy incline.

PARAMETRY TECHNICZNE

Zastosowanie: budowa sylwetki i wzmocnienie organizmu

Panel wyświetla następujące funkcje: prędkość, czas, dystans, puls, kalorie, itd.

Liczba programów: 12

Typ wyświetlacza: LCD

Moc silnika: 3,0 HP

Temperatura pracy: 0-40 st.C

Zakres prędkości 0,8-20 km/h

Incline: 0-15 stopni

Wymiary pasa do biegania: 1400*510 (MM)

Wymiary w opakowaniu (L*W*H):1910mm*850mm*380mm

Wymiary rozłożona: 179 x 82 x 127 cm

Maksymalny czas ciągłej pracy: 1,5 godz (do 12 godz tygodniowo)

Maksymalna waga użytkownika: 160KG

Urządzenie do użytku domowego, klasa dokładności C

2. Pierwsze kroki po zakupie













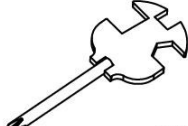
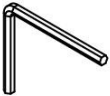

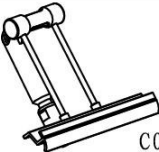
Uwaga: Podczas czynności rozpakowywania urządzenia uważaj aby niczego nie uszkodzić.

Kroki:

- 1) Uważnie przeczytaj całą instrukcję przed montażem. Postępuj zgodnie z krokami instrukcji.
- 2) Sprawdź wszystkie czy wszystkie elementy bieżni były w katonie.
- 3) Usuń wszystkie zabezpieczające kartony i gąbki.
- 4) Jeśli zauważysz że brakuje jakiegokolwiek elementu bieżni, skontaktuj się z sprzedawcą.
- 5) Skręcając urządzenie nie dokręcaj od razu śrub do poru. Śruby dokręć po sprawdzeniu czy wszystko działa.

Montaż urządzenia

Sprawdź listę elementów montażowych przed przystąpieniem do składania urządzenia

 A02	 E32	 E13	 B08	 B09
 D01	 C08	 C05	 C06	 E22
 C14	 C15	 B01	 D07	 B15
 E39				

Elementy:

NO.	Opis	Cechy	ilość	NO.	Opis	Cechy	ilość
A02	Główna rama		1	C06	Gąbka prawego uchwytu		1
E32	Podkładka	8	10	E22	Śruby na krzyżak	M5*12	6
E13	Śruba na imbus	M8*15	10	C14	Lewa osłona		1
B08	Klucz montażowy+śrubokręt		1	C15	Prawa osłona		1
B09	Klucz imbusowy		1	B01	Uchwyt na butelkę		1
D01	Monitor		1	D07	Klucz bezpieczeństwa		1
C08	Uchwyt do iPada		1	B15	Klucz montażowy	#19mm	1
C05	Gąbka lewego uchwytu		1	E39	Duża podkładka		

Informacje dot. montażu :

Postępuj zgodnie z poniższymi rysunkami montażowymi.

Pamiętaj aby nie przykręcać śrub do oporu przez zakończeniem montażu i sprawdzeniu czy bieżnia działa prawidłowo.

Krok 1 .

Wymij z kartonu konstrukcję bieżnia wraz płytą biegową.

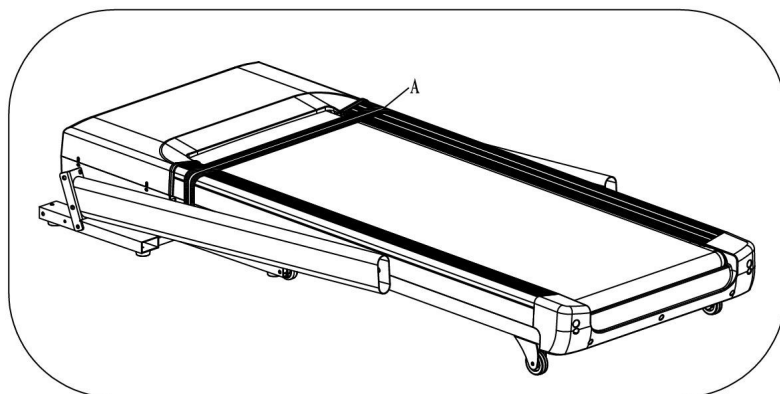

Krok 2 . Montaż podpór

Zamontuj podpory komputera zgodnie z rys. używając do tego śrub E13 oraz podkładek E32 .

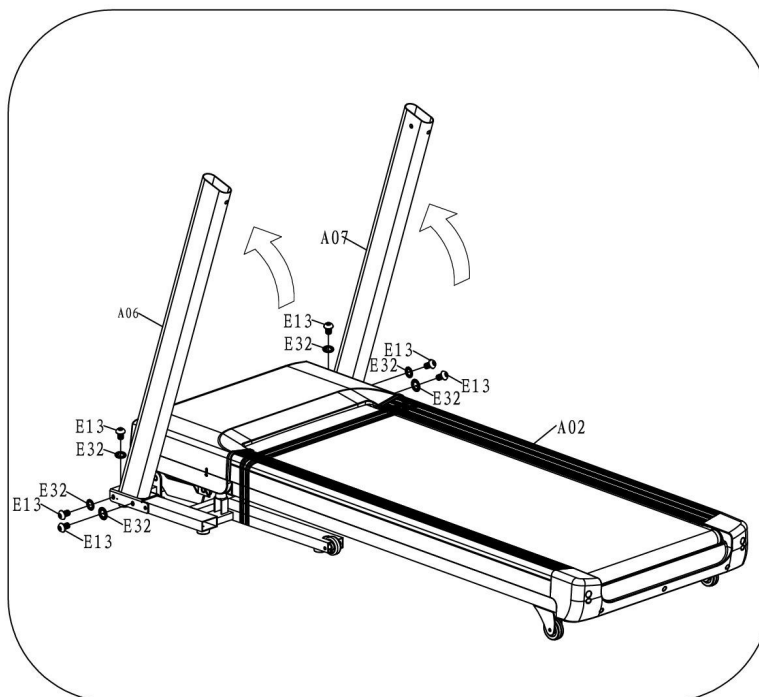

Krok 3 . Montaż komputera

Zamontuj komputer D01 na podporach A07 i A06 zgodnie z rys. używając do tego śrub E13 oraz podkładek E32 .

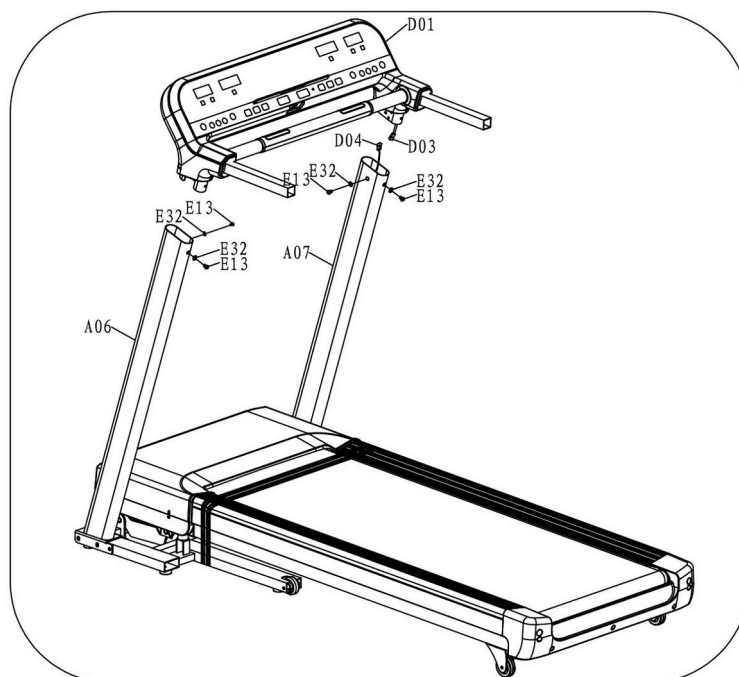

Krok 3 . Montaż uchwyty na iPada

Zamontuj uchwyt C08 na komputerze D01 z rys. używając do tego śrub E13 oraz podkładek E32 .

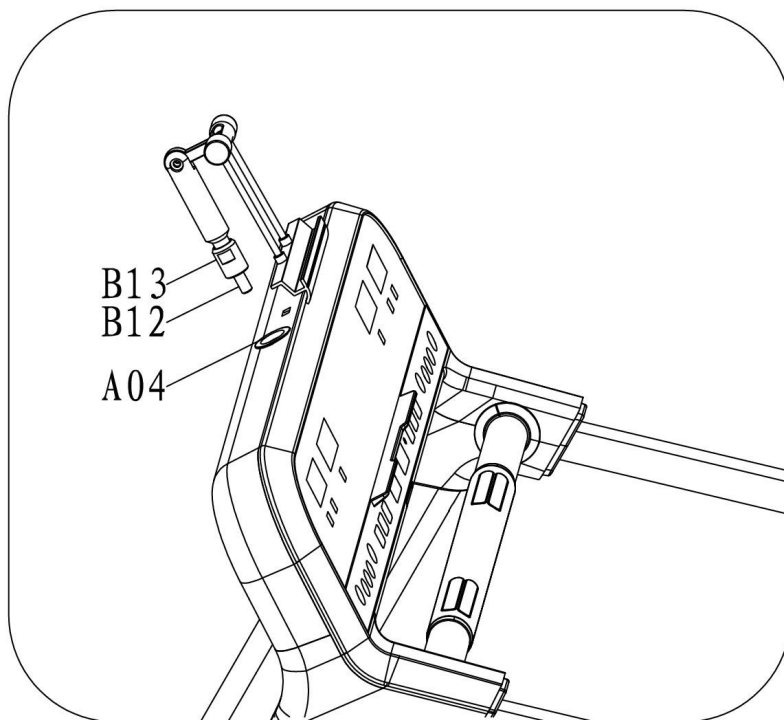
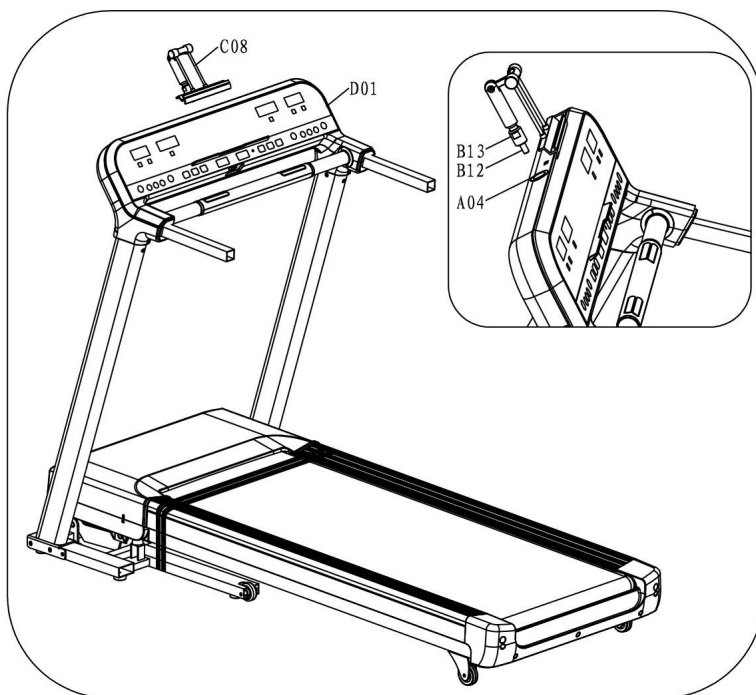

Krok 3 . Montaż osłon na rączki

Zamontuj gumowe osłony C05 oraz C06 na rączkach zgodnie z rys. używając do tego śrub E22 oraz podkładek E39 .

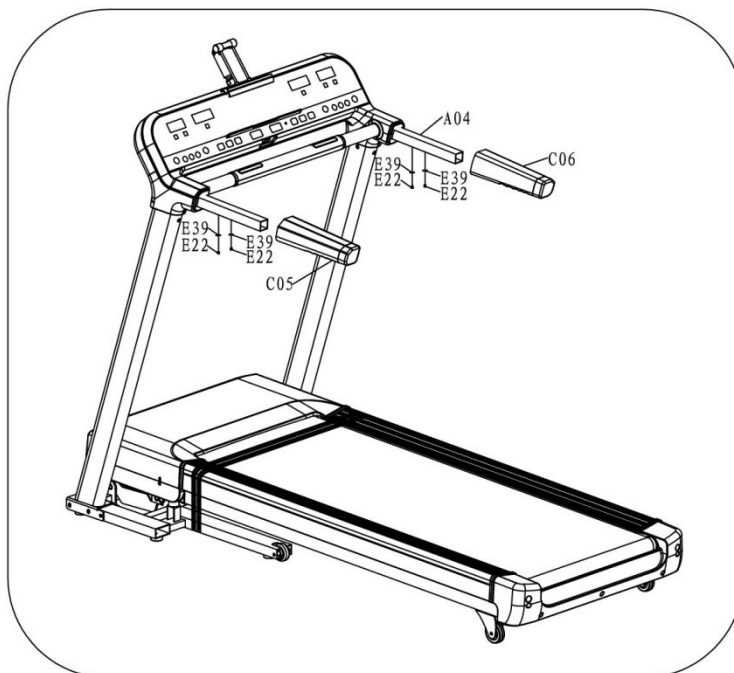

Krok 3 . Montaż osłon bocznych

Zamontuj osłony C14 oraz C15 na odpowiednich miejscach zgodnie z rys.

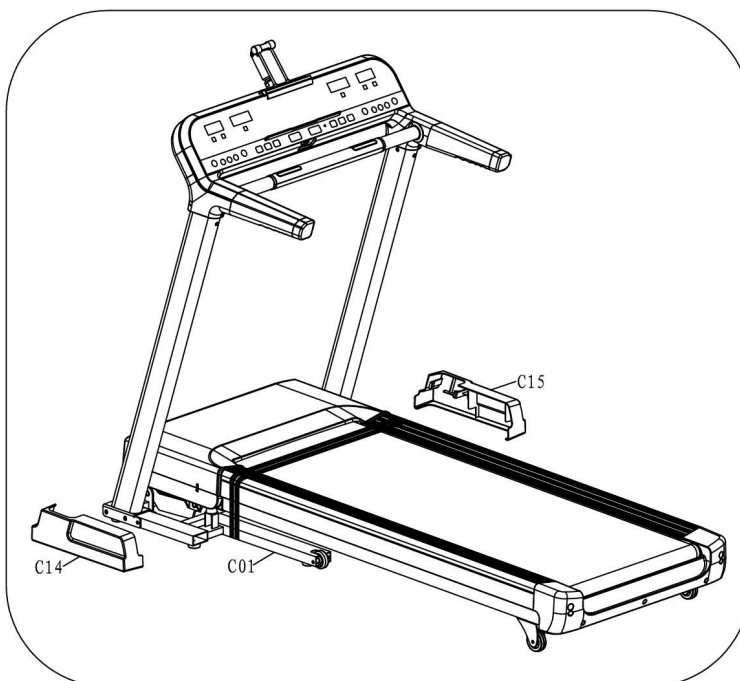

Krok 3 . Montaż uchwyty na kubek

Zamontuj uchwyt na bidon/kubek B01 na odpowiednim miejscu zgodnie z rys. za pomocą śrub E22.

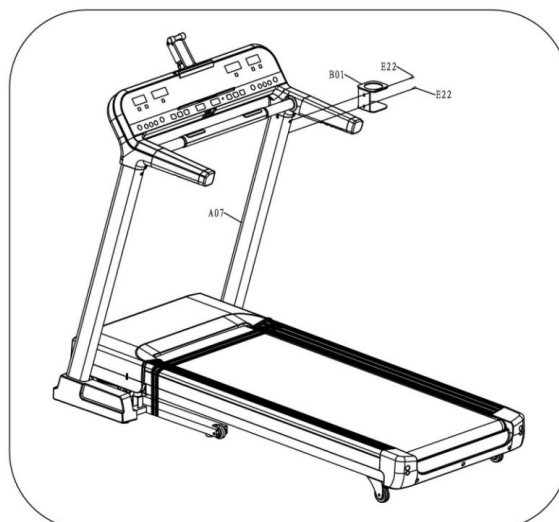

4. Uruchomienie

Podłącz urządzenie do gniazdka elektrycznego. Przełącz przycisk z tyłu obudowy bieżni w pozycję "1". Bieżnia powinna zaznaczyć gotowość do pracy sygnałem dźwiękowym. Pamiętaj aby umieścić klucz bezpieczeństwa na odpowiednim miejscu- bez niego urządzenie nie zadziała.

Klucz bezpieczeństwa :

Urządzenie będzie działało poprawnie tylko jeśli klucz bezpieczeństwa będzie znajdował się na właściwej pozycji na panelu. Drugi koniec klucza bezpieczeństwa przypnij do ubrania. W każdej chwili np podczas zastąpienia, możesz odpiąć klucz bezpieczeństwa i tym samym unieruchomić bieżnię. W celu ponownego uruchomienia bieżni umieść klucz z powrotem na właściwym miejscu.

Składanie urządzenia :

➤ Składanie :

Złożenie urządzenia do pionu pozwala zaoszczędzić miejsce.

Przed złożeniem urządzenia, wyłącz zasilanie bieżni.

Unieś koniec pasa biegowego do góry, do momentu aż urządzenie się nie zablokuje. Podnoszenie i opadanie bieżni jest wspomagane poprzez podnośnik hydrauliczny. Opadanie bieżni jest samoczynne i wolne. Nie wspomagać opuszczania bieżni poprzez dociskanie pasa.

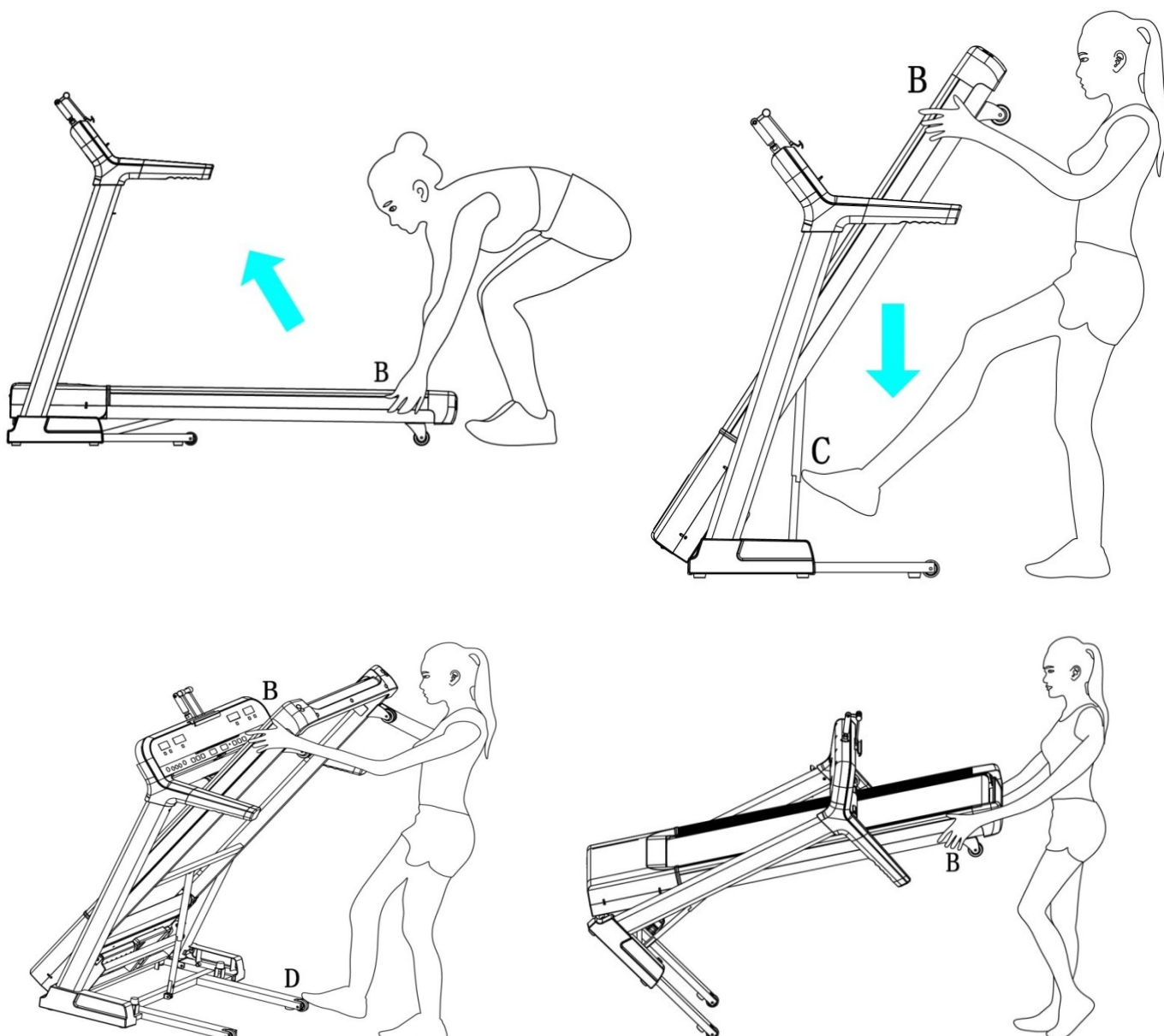

5. Ogólne informacje dot. treningu

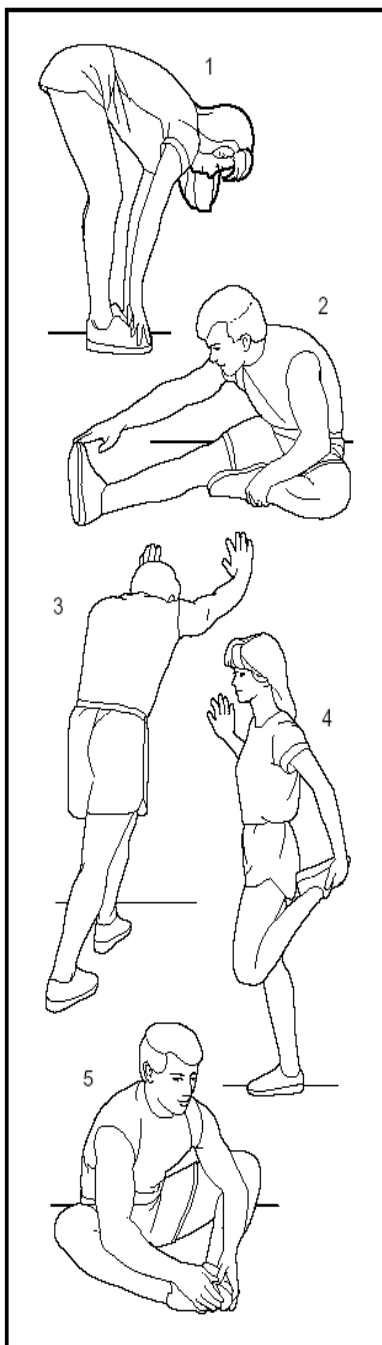

a) ROZGRZEWKA

Rozgrzej się przez około 5-10 minut przed każdym z treningów.

b) ODDYCHANIE

Pamiętaj o prawidłowym oddychaniu podczas wykonywania ćwiczeń. Wdychaj powietrze nosem a wydychaj ustami. Oddech musi być skoordynowany i odpowiedni do tempa ćwiczeń.

c) CZĘSTOTLIWOŚĆ TRENINGU

Pamiętaj że po intensywnym treningu jednej partii mięśni musisz dać im następnie odpocząć od 24-48 godz.

c) DIETA

Pamiętaj żeby trenować nie szybciej niż godzinę po ostatnim posiłku. Po zakończeniu treningu odczekaj co najmniej pół godz. do następnego posiłku.

c) ROZCIĄGANIE

Pamiętaj aby nie kończyć nagle treningu. Gdy kończysz trening ostatnie 5-10 minut przejdź w chód w umiarkowanym tempie. Po skończonym treningu pamiętaj o rozciąganiu – możesz wykorzystać przykłady z rys. obok.

5 · Instrukcja panela sterującego.



Tech info

Time <czas>	00:00-99:59 Min
Speed <prędkość>	0.0-18.0 km/h
Distance <dystans>	0.00-99.9 km
Calorie <kalorie>	0-999 KCAL
Heart rate <puls>	70-200 / Min
Program auto <program>	P1-P12

1. Przyciski panelu i funkcje :

- 1.1 "START" ,uruchomienie bieżni ;"STOP" ,zatrzymanie bieżni
- 1.2 "MODE": przycisk wyboru programów,:
 - program manualny
 - program odliczania czasu
 - program odliczania dystansu
 - program odliczania kalorii
 - wybór programy automatycznego (P1-P12)
- 1.3 SPEED"+": przycisk prędkości "+", podczas trybu biegania, naciśnij za każdym razem aby zwiększyć prędkość pasa o 0.1KM/H ,ciągłe przytrzymanie przycisku spowoduje stały przyrost prędkości.
- 1.4 SPEED"-": przycisk prędkości "-", podczas trybu biegania, naciśnij za każdym razem aby zmniejszyć prędkość pasa o 0.1KM/H ,ciągłe przytrzymanie przycisku spowoduje stałe zmniejszenie prędkości.
- 1.5 Przyciski skrótu : "3,6,9,12". naciśnij aby przejść bezpośrednio do wybranej prędkości.

2. PROGRAMY

- 2.1 Wyświetlacz prędkości(speed) ; w trybie ustawień będzie wyświetlał nr programu (od P1-P12), w trybie treningu, wyświetla aktualna prędkość 1,0-18km/h.
- 2.2 Tryb odliczania czasu :w trybie ustawień,naciśnij "MODE" , wprowadź wartość odliczania ,wyświetlacz czasu pulsuje, początkowy czas to 15:00, naciśnij SPEED+,- aby wybrać odpowiednią wartość. Możliwy do ustawienia czas :5—99 minut. Naciśnij "START"aby uruchomić bieżnię. Jeśli czas odliczania osiągnie wartość 00:00, bieżnia zatrzyma się automatycznie.
- 2.3 Tryb odliczania dystansu: w trybie ustawień,naciśnij "MODE" , wprowadź wartość odliczania ,wyświetlacz dystansu pulsuje , początkowy dystans to 1.0KM ,naciśnij SPEED+,- aby wybrać odpowiednią wartość. Możliwy do ustawienia dystans to : 0.5—99.0KM. Naciśnij "START"aby uruchomić bieżnię z prędkością 1.0KM/H , naciśnij SPEED+,- aby zmienić

prędkość treningu .Jeśli dystans odliczania osiągnie wartość 00:00, bieżnia zatrzyma się automatycznie.

2.4 Tryb odliczania kalorii: w trybie ustawień,naciśnij “MODE” , wprowadź wartość odliczania , wyświetlacz kalorii pulsuje ,początkowa wartość to 50 CAL, naciśnij SPEED+,- brać żadaną wartość. Możliwa do ustawienia wartość to:20—990CAL. Naciśnij “START/STOP” aby uruchomić bieżnię, z prędkością 0.8KM/ H , naciśnij SPEED+,- aby zmienić prędkość treningu .Jeśli spalone kalorie osiągną wartość 00:00, bieżnia zatrzyma się automatycznie.

2.5 “PUL”: pomiar pulsu – obie dłonie należy położyć na sensorach pulsu. Wartość zmierzonego pulsu wyświetli się na monitorze. Wyświetlana wartość z zakresu 50-250 na minutę.(jest to wartość orientacyjna, nie jest to pomiar medyczny)

Charakterystyka programów

program	stage	Set time/1 5 =exer cise time of each stage															
			1	2	3	4	5	6	7	8	9	10	11	12	13	14	15
P1 (manualny)	Speed	3	3	3	3	3	3	3	3	3	3	3	3	3	3	3	
	incline	2	2	2	2	2	2	2	2	2	2	2	2	2	2	2	
P2 (utruty wagi)	Speed	3	3	6	6	3	3	3	6	6	3	3	3	6	6	3	
	incline	2	2	4	4	4	4	4	4	4	4	4	4	4	2	2	2
P3 (interwałowy)	Speed	3	8	8	3	3	8	8	3	3	8	8	3	3	8	8	
	incline	2	2	4	4	6	6	6	6	4	4	4	4	4	2	2	2
P4 (wspinania się)	Speed	3	5	6	8	10	8	6	3	3	6	8	10	8	6	5	
	incline	2	2	4	4	6	6	6	6	4	4	4	4	4	2	2	2
P5 (chodzenia)	Speed	3	5	5	6	6	5	5	8	8	5	3	3	5	5	8	
	incline	2	2	4	4	4	4	4	4	4	4	4	4	4	2	2	2
P6	Speed	2	4	4	4	5	6	8	8	6	7	8	8	6	4	2	
	incline	0	5	5	5	4	4	4	3	3	3	3	4	4	4	0	
P7	Speed	2	3	3	3	4	5	3	4	5	3	4	5	3	3	2	
	incline	0	4	4	4	3	3	6	6	6	7	7	8	8	9	0	
P8	Speed	2	3	3	6	7	7	4	6	7	4	6	7	4	4	2	
	incline	0	5	5	5	6	6	6	7	8	9	9	9	10	10	0	
P9	Speed	2	4	4	7	7	4	7	8	4	8	9	9	4	4	2	
	incline	0	5	5	6	6	6	4	4	6	6	5	5	8	8	0	
P10	Speed	2	4	5	6	7	5	4	6	8	8	6	6	5	4	2	
	incline	0	6	6	6	7	5	8	8	4	4	4	5	5	8	0	
P11	Speed	2	5	8	10	7	7	10	10	7	7	10	10	5	5	2	
	incline	0	5	3	2	6	6	2	2	2	2	2	2	4	5	6	0
P12	Speed	2	4	9	9	5	9	5	8	5	9	7	5	5	7	2	
	incline	0	2	3	2	3	5	5	0	0	2	3	5	7	3	0	

3. Szybki start (tryb ręczny)

- 3.1. podłącz bieżnię, przełącz przycisk zasilania w na pozycję "1" I podłącz klucz bezpieczeństwa
 3.2 naciśnij "START", rozpocznie się 3-sekundowe odliczanie na wyświetlaczu. Gdy odliczanie się zakończy bieżnia rozpocznie pracę z prędkością 3 1.0 km/h.
 3.3 podczas biegu naciśnij "SPEED+" lub "SPEED-" aby ustawić preferowaną prędkość treningu.

4. Wbudowane programy treningowe

Urządzenie posiada 12 wbudowanych programów treningowych (P1-P12), w trybie oczekiwania naciśnij "PROGRAM", wyświetlacz "SPEED " pokaże numer programu "P1-P12" ,po wybraniu jednego z programów naciśnij "START" aby rozpocząć trening , każdy trening składa się z 10 części -etapów, każdy z etapów = ustawiony czas/10 . Każde przejście na kolejny etap treningu będzie sygnalizowane dźwiękiem ,prędkość zmieni się po przejściu na kolejny z dziesięciu etap treningu , podczas biegania możesz nacisnąć "SPEED+" lub "SPEED-" aby zmienić prędkość. Urządzenie wróci jednak do parametrów wybranego programu po przejściu na kolejny etap .Gdy czas treningu będzie dobiegał końca urządzenie oznajmi to dźwiękiem . By następnie zwolnić oraz ostatecznie zatrzymać pracę.

Test Body Fat* - naciśnij UP/DOWN do momentu gdy na wyświetlaczu pojawi się program Body Fat. Zatwierdź wybór naciskając ENTER.

Wybierz i zmień parametry (zmiany dokonujesz przyciskami SPEED „+” i „-”

F-1, F-2, F-3, F-4, F-5

(F-1 PŁEĆ, F-2 WIEK, F-3 WZROST, F-4 WAGA, F-5 BODY FAT TEST)

F-1 w trybie tym wybierz płeć (01- mężczyzna, 02- kobieta)

F-2 w trybie tym wybierz wiek z przedziału : 10-99

F-3 w trybie tym wybierz wzrost z przedziału 100-200

F-4 w trybie tym wybierz wagę z przedziału 20-150

F-5 W trybie tym połóż dłonie na sensorach pulsu.

Wynikami są : FAT% całkowity procent tłuszczu w ciele.

F-1	płeć	01-mężczyzna	02-kobieta
F-2	wiek	10-99	
F-3	wzrost	100-200	
F-4	waga	20-150	
F-5	FAT	≤19	szczupły
		=(20---25)	normalny
		=(26---29)	Lekka nadwaga
		≥30	otyłość

* program dostępny opcjonalnie

REGULACJA PASA BIEŻNI

Jeśli pas bieżni zacznie przeskakiwać może być słabo naprężony. Postępuj zgodnie z poniższym :
Ustaw prędkość na poziomie 5,6 km/h. Przekręć dostarczonym kluczem imbusowym dwie śruby
umieszczone przy tylnej rolce pasa. Przekręć je o pół obrotu lub cały zgodnie z poniższymi
rysunkami. UWAGA ! Przykręcaj/odkręcaj pas takim samym obrotem dla lewej śruby i prawej- pas
będzie się luzował/ naciągał równoległe.

Napinanie pasa bieżni

Luzowanie pasa bieżni

W przypadku gdy pas bieżni nie będzie przesuwał się równoległe postępuj zgodnie z poniższym :
Ustaw prędkość na poziomie 5,6 km/h. Przekręć dostarczonym kluczem imbusowym dwie śruby
umieszczone przy tylnej rolce pasa.

Jeśli pas ucieka na prawo przekręć prawą śrubę o obrót lub pół zgodnie z wskazówkami zegara,
lub lewą odwrotnie.(do odpowiedniego naprężenia pasa i jego równoległego ruchu) rys.1

Jeśli pas ucieka na lewo przekręć lewą śrubę o obrót lub pół zgodnie z wskazówkami
zegara, lub prawą odwrotnie.(do odpowiedniego naprężenia pasa i jego równoległego ruchu)
rys.2

Pas uciekający w prawo

Pas uciekający w lewo

SMAROWANIE PASA/PLATWORMY/ ROLEK

Smarowanie bieżni jest bardzo ważną czynnością. Przed pierwszym użyciem należy sprawdzić czy bieżnia jest odpowiednio nasmarowana. W razie potrzeby należy nasmarować bieżnię. Wraz z urządzeniem otrzymali Państwo smar do konserwacji pasa bieżni (biała butelka).

Smarowanie należy powtarzać co 3-4 tygodnie.

Smarować należy powierzchnię pod pasem biegowym. Smarujemy blat głównie w miejscu gdzie następuje bieg. Nanieś niewielką ilość środka do smarowania na szmatkę i przeciągnąć ją wzdłuż szerokości platformy.

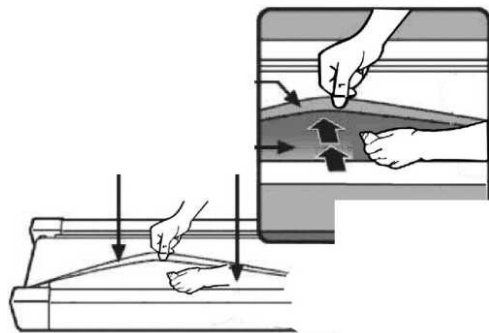

OGÓLNE ZALECENIA I CZYSZCZENIE

Dla zapewnienia długotrwałego użytkowania należy systematycznie czyścić i konserwować (smarować) urządzenie.

Ochrona bieżni jest najlepsza gdy pas oraz platforma utrzymane są w czystości oraz posiadają warstwę smaru.

OSTRZEŻENIE –odłącz kabel zasilający przed przystąpieniem do smarowania.

Czyszczenie

- a) Proszę odłączyć zasilanie urządzenia przez rozpoczęciem czyszczenia .
- b) Używając miękkiej ściereczki wytrzyj kurz z panela sterującego oraz pasa.
- c) Proszę oczyścić ramę i pas za pomocą delikatnie wilgotnej ściereczki z niewielką ilością mydła, nie używać nafty i ropopochodnych.(po oczyszczeniu zostawić do wyschnięcia)

Ostrzeżenie

Upewnij się że urządzenie jest odłączone od zasilanie przed czyszczeniem I konserwacją.

Zalecenia

Bieżnia powinna być użytkowana tylko wewnątrz, chronić przed wilgocią, podczas czyszczenia uważać aby wilgoć nie dostała się do silnika lub układów elektrycznych. Upewnij się o sprawności instalacji elektrycznej, wszelkie przepięcia lub skoki napięcia mogą spowodować awarię urządzenia.

WARUNKI GWARANCJI :

Importer tego urządzenia zapewnia, że urządzenie to zostało wykonane z wysokiej jakości materiałów. Warunkiem dorozumianej gwarancji jest użytkowanie zgodne z instrukcją obsługi. Niewłaściwe użycie i / lub nieprawidłowy transport może spowodować utratę gwarancji.

Gwarancja przewidziana jest na okres 2 lat począwszy od daty zakupu. Jeśli nabyte urządzenie jest wadliwe, prosimy o niezwłoczny kontakt z Sprzedawcą .

Jeśli przewód zasilający, który otrzymałeś został zniszczony, aby uniknąć niebezpieczeństwa, powinien on być wymieniony przez nas, nasz dział obsługi lub współzależny profesjonalny serwis gwarancyjny.

Gwarancja nie obejmuje:

- uszkodzeń mechanicznych (np. rozcięcie wyrobu lub jego części podczas rozpakowywania itp)
- uszkodzenie dokonane przez czynniki zewnętrzne.(wpływ niskiej/wysokiej temperatury,wody,wilgoci, nadmierny nacisk lub uderzenie)
- działanie nieautoryzowanych podmiotów i prób samodzielnych napraw.
- niewłaściwe obchodzenie się z produktem.
- niestosowanie się do instrukcji obsługi.
- uszkodzeń z winy użytkownika (nieprofesjonalna próba naprawy, niewłaściwy montaż)

Gwarancja nie obejmuje również części zużywających się oraz elementów luźnych (np. pas i inne mechanizmy ruchome, gumowe i plastikowe części).

Urządzenie jest przeznaczone wyłącznie do użytku prywatnego/domowego.

Gwarancja nie ma zastosowania do profesjonalnego wykorzystania.

W razie potrzeby części zamienne mogą być zamawiane u Sprzedawcy.

Ewentualne poważniejsze usterki sprzętu, wymagają dostarczenia urządzenia do Sprzedawcy.

Lp.	Data zgłoszenia	Data zakupu	Przebieg napraw	Podpis serwisanta

Importer :

Mega Sport A.K. Spółka Jawna
ul. Grażyńskiego 40
43-300 Bielsko Biała
wyprodukowano w Chinach