

HYUNDAI

TR 1088 SU3RB/SB/BS



**NÁVOD K POUŽITÍ / NÁVOD NA POUŽITIE
INSTRUKCJA OBSŁUGI / INSTRUCTION MANUAL
HASZNÁLATI UTASÍTÁS**

**PŘENOSNÝ PŘEHRÁVAČ S SD/USB A RÁDIEM
PRENOSNÝ PREHRÁVAČ S SD/USB A RÁDIOM
PRZENOŚNY ODTWARZACZ SD/USB/RADIO
SD/USB/RADIO PORTABLE PLAYER
HORDOZHATÓ SD/USB/LEJÁTSZÓ RÁDIÓVAL**

Szanowni klienci, dziękujemy Państwu za zakupienie naszego wyrobu. Przed uruchomieniem urządzenia prosimy o staranne przeczytanie niniejszej instrukcji, co pozwoli Państwu korzystać z jego wszystkich funkcji w najdłuższym okresie bezproblemowej eksploatacji.

WAŻNE UWAGI

- Prosimy przechować instrukcję obsługi i zalecenia w celu umożliwienia ich użycia w przyszłości.
- Przed uruchomieniem prosimy starannie przeczytać zalecenia dotyczące bezpieczeństwa
- Jeżeli urządzenie przestanie działać z powodu silnego zapylenia lub wysokiej temperatury, należy niezwłocznie wyjąć baterie i odłączyć zasilanie.
- Jeżeli urządzenie nie jest używane należy je wyłączyć.
- Urządzenie czyści się miękką tkaniną. Nie używamy rozpuszczalników ani innych agresywnych środków czyszczących.
- Urządzenia nie rozbieramy sami. Jeżeli nastąpi uszkodzenie prosimy zwrócić się do wykwalifikowanego serwisu.
- Urządzenia nie należy instalować w następujących miejscach:
 - Miejsca wystawione na bezpośrednie promieniowanie słoneczne lub znajdujące się w pobliżu urządzeń wydzielających ciepło, na przykład grzejników elektrycznych.
 - Nad innymi urządzeniami elektronicznymi wydzielającymi dużo ciepła (wzmacniacze).
 - Miejsca niedostatecznie przewietrzane i zapyłone
 - Miejsca narażone na stałe wibracje
 - Miejsca wilgotne i mokre
- Urządzenie należy obsługiwać za pomocą elementów sterujących i wyłączników zgodnie z instrukcją.
- Ta broszura spełnia rolę przewodnika dla użytkownika, nie służy konfiguracji systemu.

OSTRZEŻENIA

ABY ZAPOBIEC WYSTĄPIENIU RYZYKA POŻARU LUB PORAŻENIA ELEKTRYCZNEGO, NIE WYSTAWIAĆ URZĄDZENIA NA DZIAŁANIE DESZCZU I WILGOCI.

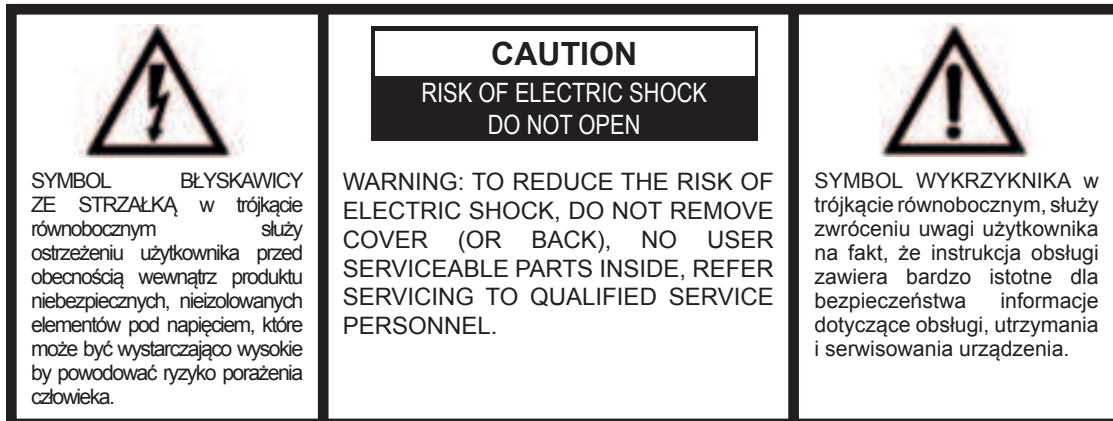

Symbole ostrzegawcze zostały umieszczone na spodzie urządzenia.

WSKAZÓWKI BEZPIECZEŃSTWA

1. Przeczytać instrukcje.
2. Zachować instrukcje.
3. Zwrócić uwagę na ostrzeżenia.
4. Przestrzegać instrukcji.
5. Urządzenie nie może być używane w pobliżu wody.
6. Czyszczenie – odłączyć urządzenie od prądu przed rozpoczęciem czyszczenia. Nie używać do czyszczenia płynów ani aerozoli. Czyścić wyłącznie suchą ściereczką.
7. Nie blokować żadnych otworów wentylacyjnych. Ustawiać zgodnie ze wskazaniami w instrukcji.
8. Nie umieszczać urządzenia na chwiejnych wózkach, stojakach, trójnogach, wspornikach czy stolikach. Urządzenie może spaść poważnie się uszkadzając i stwarzając ryzyko uszkodzenia i urazów. Używać wyłącznie wózków, stojaków, trójnogów w, wsporników czy stolików w zalecanych przez producenta. Jakiegokolwiek prace instalacyjne powinny być przeprowadzone zgodnie z instrukcją producenta i przy użyciu zalecanych przez producenta akcesoriów. Przenosić urządzenie na stoliku należy z dużą ostrożnością, tak żeby się nie wyrócił.
9. Urządzenie należy ustawiać z dala od źródeł ciepła takich jak kaloryfery, kuchenki i inne urządzenia emitujące ciepło (w tym wzmacniacze).
10. Nie omijać zabezpieczeń w postaci wtyczki spolaryzowanej. Jeśli załączona wtyczka nie pasuje do gniazda, należy skontaktować się z uprawnionym elektrykiem w celu wymiany gniazda na pasujące.
11. Przewody zasilające powinny być poprowadzone tak, żeby uniemożliwić deptanie po nich lub przyciskanie przez stawiane na nich przedmioty.
12. Używać wyłącznie akcesoriów w zalecanych przez producenta.
13. Podczas burzy należy odłączyć urządzenie od źródła zasilania. Podobnie w przypadku, kiedy nie planujemy używać urządzenia przez dłuższy czas.
14. Wszystkie naprawy należy zlecać autoryzowanemu serwisowi, kiedy nastąpi uszkodzenie wtyczki lub kabla zasilającego, do urządzenia dostaną się ciała obce lub zostanie na nie rozlany płyn, urządzenie zostało wystawione na deszcz, urządzenie nie pracuje prawidłowo mimo braku zauważalnych zmian zewnętrznych, urządzenie spadło i uszkodziło się.
15. Należy zwrócić uwagę, by przez otwory urządzenia nie dostały się do jego wnętrza żadne ciała obce lub płyny. Nie stawiać na nim żadnych przedmiotów wypełnionych wodą, takich jak np. wazony.



16. Urządzenie może być podłączone wyłącznie do sieci o parametrach zaznaczonych na tabliczce znamionowej lub w instrukcji. Nie przeciążać gniazd, przedłużaczy i rozgałęziaczy – może to spowodować porażenie elektryczne oraz pożar.
17. Używać wyłącznie części zamiennych zalecanych przez producenta.
18. Urządzenie może być montowane na ścianie wyłącznie, jeśli producent przewiduje taką możliwość.
19. W przypadku konieczności dokonania napraw serwisowych, należy także zlecić przeprowadzenie testów bezpieczeństwa.
20. Źródła zasilania – Urządzenie można podłączać wyłącznie do źródeł zasilania o parametrach zgodnych z parametrami wymienionymi na tabliczce znamionowej. Urządzenia zasilane bateriami, należy instalować i użytkować zgodnie z instrukcją użytkowania.
21. Ciało obce i zalanie - przez otwory urządzenia nie wolno wkładać do wnętrza ciał obcych, może się to stać przyczyną porażenia prądem i uszkodzenia urządzenia. Nie dopuszczać do obryzgnięcia lub zalania urządzenia jakimikolwiek płynami.
22. Uszkodzenia wymagające naprawy serwisowej – urządzenie powinno być naprawiane przez kompetentnych serwisantów, gdy:
 - a) wystąpiło uszkodzenie wtyczki lub przewodu zasilania,
 - b) do urządzenia dostały się jakieś przedmioty lub płyny,
 - c) urządzenie było poddane działaniu deszczu,
 - d) urządzenie zostało upuszczone lub została uszkodzona jego obudowa,
 - e) urządzenie nie działa w normalny sposób,
 - f) Wtyczka przewodu elektrycznego lub zasilacza jest używana do wyłączania urządzenia (odłączania od zasilania), powinna być więc łatwo dostępna.
24. Zużytego czy uszkodzonego urządzenia nie wyrzucać na terenie Unii Europejskiej razem z odpadami gospodarczymi. Urządzenie takie należy dostarczyć do sprzedawcy lub do wyspecjalizowanego punktu zbiórki odpadów tego typu. W ten sposób zapewni się utylizację urządzenia zgodną z zasadami ochrony środowiska. Szczegółowe informacje o punktach zbierania zużytych urządzeń elektrycznych można uzyskać u władz lokalnych.

ROZMIESZCZENIE ELEMENTÓW STERUJĄCYCH

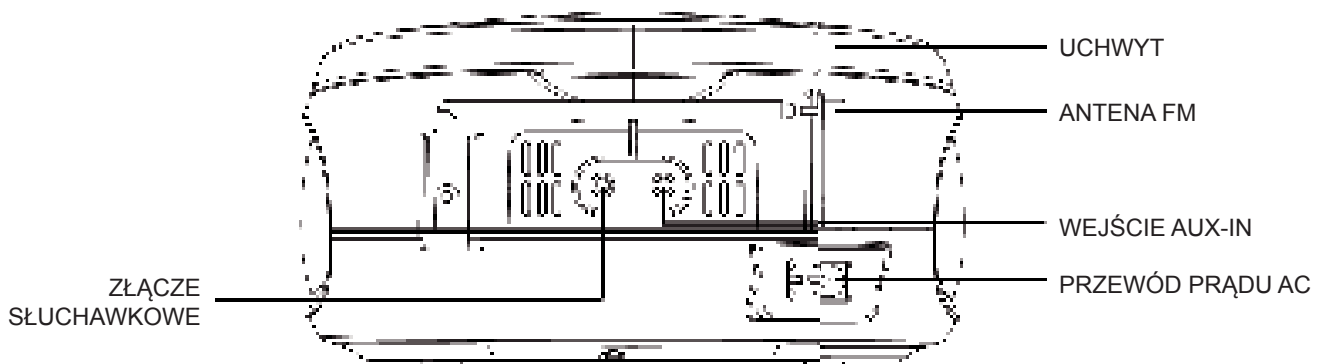
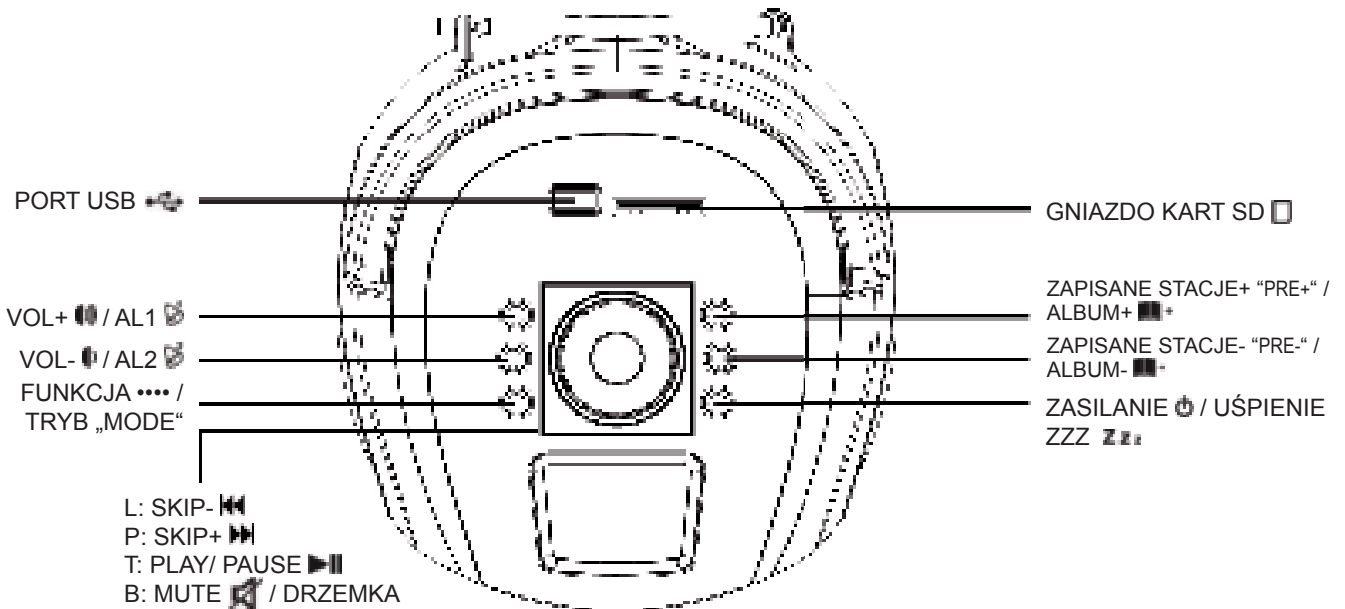
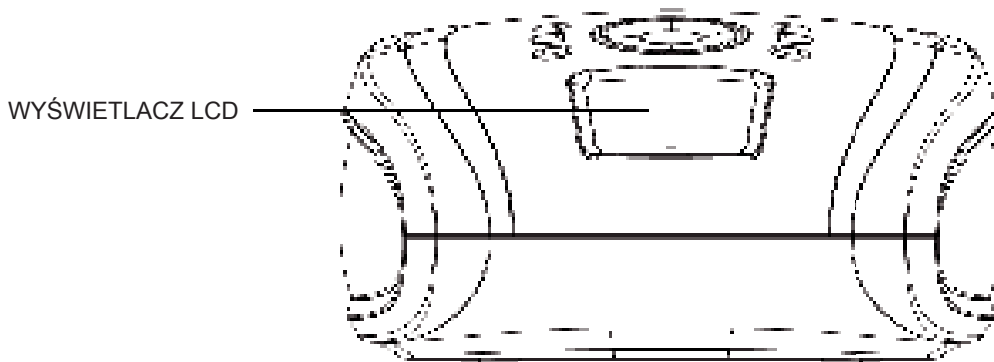

WAŻNE INFORMACJE

Unikać instalowania urządzenia w następujących miejscach:

- Miejsca wystawione na bezpośrednie działanie promieni słonecznych oraz źródeł ciepła takich jak piecyki elektryczne.
- Miejsca zapyłone.
- Miejsca wystawione na stałe wibracje.
- Miejsca wilgotne i mokre.

ŹRÓDŁA ZASILANIA

Urządzenie jest zasilane prądem przemiennym AC 220-240V~50Hz lub za pomocą 4 baterii DC1.5V „C” (UM-2). Nie próbować podłączać źródeł zasilania o innych parametrach niż wskazane, może to doprowadzić do uszkodzeń, których naprawy nie obejmuje gwarancja.

Należy sprawdzić czy gniazdo, do którego podłączane będzie urządzenie, działa prawidłowo i czy prąd jest do niego dostarczany w sposób stały.

ZASILANIE Z SIECI

1. Po podłączeniu przewodu zasilającego (załączony) do złącza znajdującego się z tyłu urządzenia oraz włączeniu wtyczki do gniazda sieci energetycznej o parametrach AC 220-240V~50Hz Urządzenie automatycznie odłączy zasilanie z baterii i będzie zasilane wyłącznie prądem sieciowym.
2. Nacisnąć jeden raz przycisk “

ZASILANIE BATERYJNE

1. Zdjąć pokrywę komory baterii.
2. Włożyć cztery baterie DC1.5V “C” (UM-2) (nie załączone) zgodnie z oznaczeniami polaryzacji w komorze baterii.
3. Zamknąć pokrywę komory baterii.

WAŻNE: Upewnić się, że baterie zostały włożone prawidłowo. Nieprawidłowo włożone baterie mogą doprowadzić do uszkodzeń, których naprawy nie obejmuje gwarancja. W celu najlepszego i najdłuższego użytkowania należy używać baterii alkalicznych dobrej jakości.







UWAGA

1. Nie łączyć ze sobą baterii starych i nowych.
2. Nie łączyć ze sobą baterii alkalicznych, cynkowo-węglowych czy ładowalnych akumulatorów (niklowo-kadmowych).
3. Jeśli urządzenie ma być nie używane przez dłuższy czas, należy wyjąć z niego baterie żeby nie dopuścić do ich wycieku. Wyciek baterii może doprowadzić do uszkodzeń, których naprawy nie obejmuje gwarancja.
4. Nie wyrzucać baterii do ognia – mogą wybuchnąć lub spowodować wyciek.

WYMIANA BATERII

Kiedy dźwięk urządzenia jest słabszy, znaczy to, że baterie są słabe. Należy wymienić cały zestaw baterii tak szybko, jak to możliwe, żeby uniknąć wycieku.









FUNKCJE RADIA FM

1. Nacisnąć jeden raz przycisk  by włączyć urządzenie.
2. Naciskać przycisk "MODE" by włączyć tryb "FM".
3. Nacisnąć przycisk  i przytrzymać przez 2-3 sekundy. Urządzenie będzie szukało i zapisywało kanały w wyższych strefach zakresu FM.
4. Nacisnąć przycisk  i przytrzymać przez 2-3 sekundy. Urządzenie będzie szukało i zapisywało kanały w niższych strefach zakresu FM.
5. Podczas odbierania przekazu radiowego FM, antena powinna być rozsunięta na całą długość, żeby zapewnić najlepszy odbiór. Jeśli mimo to, jakość odbioru jest niska, należy przenieść urządzenie w pobliże np. okna i ustawić tak, by uzyskać najlepszy odbiór.
6. Naciskając przyciski  (VOL+) lub  (VOL-) regulować poziom głośności.
7. Nacisnąć i przytrzymać przycisk , by wyłączyć urządzenie.

Zapisywanie stacji radiowych

- Urządzenie jest wyposażone w możliwość automatycznego wyszukiwania i zapamiętywania stacji radiowych.
- W trybie FM nacisnąć i przytrzymać przycisk  do momentu aż radio wyszuka i zapisze dostępne stacje.
- Naciskać przyciski „PRE+” lub „PRE-”, by przechodzić w górę lub w dół do kolejnych zapisanych stacji.

FUNKCJE USB

1. Nacisnąć jeden raz przycisk , by włączyć urządzenie.
2. Naciskać przycisk "MODE" by włączyć tryb "USB/SD".
3. Podłączyć pamięć USB do złącza USB. Urządzenie automatycznie rozpocznie odtwarzanie.
4. Nacisnąć przycisk  by przejść do poprzedniego utworu, nacisnąć i przytrzymać żeby szybko przewijać w tył.
5. Nacisnąć przycisk , by przejść do następnego utworu, nacisnąć i przytrzymać żeby szybko przewijać w przód.
6. Naciskać przycisk , by odtworzyć następny album, a przycisk , by odtworzyć poprzedni album.
7. Naciskając przyciski  (VOL+) lub  (VOL-) regulować poziom głośności.
8. Nacisnąć i przytrzymać przycisk , by wyłączyć urządzenie.

Powtarzanie

Podczas odtwarzania z pamięci USB lub z karty SD, naciskać przycisk „MODE”. Każde naciśnięcie będzie zmieniało tryb powtarzania wg. następującej kolejności:









1. Powtarzaj jeden utwór
2. Powtarzaj album

Jeśli urządzenie nie czyta pamięci USB

- Po podłączeniu pamięci do urządzenia, należy przełączyć je na funkcję USB, zanim rozpocznie się odtwarzanie.
- Urządzenie nie obsługuje bezpośredniego połączenia USB z komputerem. Należy używać urządzenia USB lub odtwarzacza MP3.
- W przypadku używania zewnętrznego dysku USB, należy go podłączyć zarówno do urządzenia jak i do zewnętrznego źródła zasilania. Jeśli używamy samoładującego się dysku, należy sprawdzić czy bateria została wystarczająco naładowana.
- Sprawdzić czy format systemu plików w urządzeniu USB to FAT lub FAT 32. Urządzenia sformatowane w NTSF nie są obsługiwane.

Uwaga: w przypadku zmiany systemu plików, formatowanie usunie wszystkie dane. Należy uważnie przeczytać i kierować się instrukcją urządzenia USB.

FUNKCJE KARTY SD

1. Nacisnąć jeden raz przycisk , by włączyć urządzenie.
2. Naciskać przycisk "MODE" by włączyć tryb "USB/SD".
3. Włożyć kartę SD do gniazda SD. Urządzenie automatycznie rozpocznie odtwarzanie.
4. Nacisnąć przycisk  by przejść do poprzedniego utworu, nacisnąć i przytrzymać żeby szybko przewijać w tył.
5. Nacisnąć przycisk  by przejść do następnego utworu, nacisnąć i przytrzymać żeby szybko przewijać w przód.
6. Naciskać przycisk , by odtworzyć następny album, a przycisk , by odtworzyć poprzedni album.
7. Naciskając przyciski  (VOL+) lub  (VOL-) regulować poziom głośności.
8. Nacisnąć i przytrzymać przycisk , by wyłączyć urządzenie.

Powtarzanie









Podczas odtwarzania z pamięci USB lub z karty SD, naciskać przycisk „MODE”. Każde naciśnięcie będzie zmieniało tryb powtarzania wg. następującej kolejności:

1. Powtarzaj jeden utwór
2. Powtarzaj album

Jeśli urządzenie nie czyta karty SD

Sprawdzi, czy karta pamięci jest obsługiwana przez urządzenie. Obsługiwane typy kart to: SD, SDHC, MMC. Producent przeprowadził testy urządzenia z większością dostępnych na rynku kart pamięci. Nie można jednak zagwarantować pełnej zgodności ze wszystkimi dostępnymi kartami, ponieważ aktualnie w użyciu jest wiele standardów technologicznych. W przypadku wystąpienia problemów ze zgodnością, należy używać kart o mniejszej pojemności (2GB lub niższa) albo korzystać z pamięci USB.

USTAWIENIA ZEGARA

1. Alarm można ustawiać wyłącznie w trybie „OFF”.
2. Nacisnąć i przytrzymać przycisk  lub  do momentu przejścia urządzenia w tryb ustawiania alarmu.
3. Na wyświetlaczu będzie migać wskazanie godziny.
4. Naciskając przyciski  lub , ustawić żądaną godzinę.
5. Nacisnąć przycisk  lub  żeby zatwierdzić wybór i przejść do następnych ustawień.
6. Powtarzać kroki 3 i 4 żeby ustawić minuty, źródło dźwięku budzenia (Dzwonek, Radio FM, Muzyka z pamięci USB lub SD).
7. Po dokonaniu ustawień alarm aktywuje się.
8. Nacisnąć przycisk  lub , żeby wyłączyć alarm.

DRZEMKA



Po włączeniu się alarmu nacisnąć przycisk , żeby opóźnić go o 9 minut.

FUNKCJA AUX IN

1. Do podłączenia dowolnego zewnętrznego urządzenia audio należy użyć kabla z wtyczkami 3,5 mm.
2. Naciskać przycisk "MODE" by włączyć tryb "AUX".
3. Nacisnąć przycisk  by rozpocząć odtwarzanie.

Uwaga: Trybu "AUX" będzie widoczny tylko po podłączeniu do innego urządzenia kablem 3,5 mm (nie załączony).

FUNKCJA PRZEJŚCIA W STAN UŚPIENIA

1. Naciskać przycisk , by ustawić czas automatycznego wyłączenia (90>80>70>60...10>OFF>).
2. Urządzenie można zawsze wyłączyć naciskając i przytrzymując przycisk  .

SPECYFIKACJE

Główne

Zasilanie: AC: 100V - 240V~ 50/60Hz

DC: 4 baterie 1.5V 'C' (UM-2) (nie załączone)

Pobór energii: 4 W

Pobór energii w trybie czuwania: 0,18W

Moc wyjściowa (RMS): 2 x 1W

Wymiary urządzenia: 182 x 170 X 90 mm Masa urządzenia: 0,6 kg

Radio

Częstotliwość strojenia: FM: 87,5 -108MHz

CZYSZCZENIE I KONSERWACJA

1. Dzieci mogą korzystać z urządzenia wyłącznie pod kontrolą.
2. Nigdy nie owijać przewodów słuchawkowych wokół innych osób lub zwierząt. Należy zachować szczególną ostrożność przy używaniu długich przewodów.
3. Urządzenie czyścić miękką suchą (nigdy wilgotną) ściereczką. Nie używać detergentów, rozpuszczalników ani innych tego typu środków czyszczących.
4. Nie zostawiać urządzenia w zasięgu bezpośredniego oddziaływania promieni słonecznych, ani w miejscach gorących, wilgotnych czy zapyłonych.
5. Urządzenie ustawiać z dala od urządzeń grzewczych lub emitujących zakłócenia elektryczne takich jak silniki czy lampy fluorescencyjne.

ROZWIĄZYWANIE PROBLEMÓW

Objawy	Możliwe przyczyny	Rozwiązanie
Zakłócenia lub zniekształcenie dźwięku w czasie słuchania radia	- Nieprawidłowo dostrojona stacja FM - Antena FM nie rozciągnięta do końca	- Dostroić dokładniej odbieraną stację FM - Rozciągnąć do końca antenę FM
Brak dźwięku podczas słuchania radia	- Urządzenie nie przestawione w tryb „FM” - Zbyt niski poziom głośności	- Naciskać przycisk „MODE”, żeby ustawić funkcję FM - Wyregulować głośność
Zniekształcony dźwięk przy wysokim poziomie głośności	- Poziom głośności ustawiony na maksymalny	- Wyregulować głośność do komfortowego poziomu

Uwagi:

- Jeżeli urządzenie przestało poprawnie pracować, należy nacisnąć za pomocą szpilki przycisk Reset (B13).
- Zegara nie należy umieszczać blisko źródeł zakażeń, ram metalowych, komputerów i telewizorów.
- Po wyjęciu baterii informacje zapamiętane w zegarze zostaną skasowane.
- Przy wyszukiwaniu sygnału czasu DCF lub sygnału z czujników temperatury przyciski nie działają, jeżeli nie nastąpi dobry odbiór sygnału lub dopóki wyszukiwanie nie zostanie zatrzymane ręcznie.
- Jeżeli nie będzie w czasie 15 sekund dokonana żadna zmiana, wszystkie tryby biorące udział w ustawianiu zostaną wyłączone. Specyfikacja i wykonanie urządzenia mogą być zmienione bez wcześniejszego zawiadomienia.



OSTRZEŻENIE: ABY UNIKNĄĆ NIEBEZPIECZEŃSTWA POŻARU LUB PORAŻENIA PRĄDEM ELEKTRYCZNYM, NIE WOLNO WYSTAWIAĆ SPRZĘTU NA DZIAŁANIE DESZCZU BĄDŹ WILGOCI. URZĄDZENIE ODBIORCZE ZAWSZE WYŁĄCZYĆ Z GNIAZDKA, KIEDY NIE JEST UŻYWANE LUB PRZED NAPRAWĄ. W URZĄDZENIU NIE MA ŻADNYCH CZĘŚCI, KTÓRE BY MÓGŁ ODBIORCASAMODZIELNIE NAPRAWIAĆ. NAPRAWĘ SPRZĘTU NALEŻY ZLECIĆ ODPOWIEDNIO PRZYGOTOWANEMU SERWISU AUTORYZACYJNEMU. URZĄDZENIE ZNAJDUJE SIĘ POD NIEBEZPIECZNYM NAPIĘCIEM.

Informacje o ochronie środowiska naturalnego

Wykonaliśmy to najlepsze, aby obniżyć ilość opakowań i stwierdziliśmy ich łatwe rozdzielanie na 3 materiały: tektura, masa papierowa i rozciągnięty polietylen. Urządzenie to zawiera materiały, które mogą być po demontażu utylizowane wyspecjalizowaną spółką. Prosimy, aby Państwo dotrzymywali miejscowe przepisy dotyczące obchodzenia się z papierami pakowymi, wyładowanymi bateriami i starymi urządzeniami.

Likwidacja zużytego sprzętu elektrycznego/elektronicznego oraz utylizacja baterii i akumulatorów



Ten symbol znajdujący się na produkcie, jego wyposażeniu lub opakowaniu oznacza, że z produktem nie można obchodzić jak z odpadami domowymi. Kiedy urządzenie lub bateria/akumulator będą nadawały się do wyrzucenia prosimy, aby Państwo przewieźli ten produkt na odpowiednie miejsce zbiorcze, gdzie zostanie przeprowadzona jego utylizacja

Na terenie Unii Europejskiej oraz w innych europejskich krajach znajdują się miejsca zbiórki zużytych urządzeń elektrycznych i elektronicznych oraz baterii i akumulatorów.

Dzięki zapewnieniu właściwej utylizacji produktów mogą Państwo zapobiec możliwym negatywnym skutkom dla środowiska naturalnego i ludzkiego zdrowia. Mogłyby one wystąpić w wypadku nieodpowiedniego postąpienia z odpadami elektronicznymi i elektrycznymi lub zużytymi bateriami i akumulatorami.

Utylizacja materiałów pomaga chronić źródła naturalne. Z tego powodu, prosimy nie wyrzucać starych elektrycznych i elektronicznych urządzeń oraz akumulatorów i baterii razem z odpadami domowymi.

Aby uzyskać więcej informacji o sposobach utylizacji starych urządzeń, należy skontaktować się z władzami lokalnymi, przedsiębiorstwem zajmującym się utylizacją odpadów lub sklepem, w którym został produkt kupiony.

ZMIANA SPECYFIKACJI TECHNICZNEJ PRODUKTU ZASTRZEŻONA PRZEZ PRODUCENTA.

Producent: Hyundai Corporation, Seoul, Korea

Importer: DIGISON Polska sp. z o.o., ul. Krzemieniecka 46, Wrocław 54 613 Poland

WARUNKI GWARANCJI

- 1) Niniejsza gwarancja dotyczy produktów produkowanych pod marką HYUNDAI, zakupionych w sklepach na terytorium Rzeczypospolitej Polskiej.
- 2) Okres gwarancji wynosi 24 miesiące od daty zakupu produktu.
- 3) Naprawy gwarancyjne odbywają się na koszt Gwaranta we wskazanym przez Gwaranta Autoryzowanym Zakładzie Serwisowym.
- 4) Gwarancją objęte są wady produktu spowodowane wadliwymi częściami i/lub defektami produkcyjnymi.
- 5) Gwarancja obowiązuje pod warunkiem dostarczenia do Autoryzowanego Zakładu Serwisowego urządzenia w kompletnym opakowaniu albo w opakowaniu gwarantującym bezpieczny transport wraz z kompletem akcesoriów oraz z poprawnie i czytelnie wypełnioną kartą gwarancyjną i dowodem zakupu (paragon, faktura VAT, etc.).
- 6) Autoryzowany Zakład Serwisowy może odmówić naprawy gwarancyjnej jeśli Karta Gwarancyjna nosić będzie widoczne ślady przeróbek, jeżeli numery produktów okażą się inne niż wpisane w karcie gwarancyjnej a także jeśli numer dokumentu zakupu oraz data zakupu na dokumencie różnią się z danymi na Karcie Gwarancyjnej.
- 7) Usterki ujawnione w okresie gwarancji będą usunięte przez Autoryzowany Zakład Serwisowy w terminie 14 dni roboczych od daty przyjęcia produktu do naprawy przez zakład serwisowy, termin ten może być przedłużony do 21 dni roboczych w przypadku konieczności sprowadzenia części zamiennych z zagranicy .
- 8) Gwarancją nie są objęte:
 - wadliwe działanie lub uszkodzenie spowodowane niewłaściwym użytkowaniem (np. znaczące zabrudzenie urządzenia, zarówno wewnątrz jak i na zewnątrz, zalanie płynami itp.) lub użytkowanie niezgodne z instrukcją obsługi i przepisami bezpieczeństwa
 - zużycie towaru przekraczające zakres zwykłego używania przez indywidualnego odbiorcę końcowego (zwłaszcza jeżeli był wykorzystywany do profesjonalnej lub innej czynności zarobkowej)
 - uszkodzenia spowodowane czynnikami zewnętrznymi (w tym: wyładowaniami atmosferycznymi, przepięciami sieci elektrycznej, środkami chemicznymi, czynnikami termicznymi) i działaniem osób trzecich
 - uszkodzenia powstałe w wyniku podłączenia urządzenia do niewłaściwej instalacji współpracującej z produktem
 - uszkodzenia powstałe w wyniku zalania wodą, użycia nieodpowiednich baterii (np. ładowanych powtórnie baterii nie będących akumulatorami)
 - produkty nie posiadające wypełnionej przez Sprzedawcę Karty Gwarancyjnej
 - produkty z naruszoną plombą gwarancyjną lub wyraźnymi oznakami ingerencji przez osoby trzecie (nie będące Autoryzowanym Zakładem Serwisowym lub nie działające w jego imieniu i nie będące przez niego upoważnionymi)
 - kable przyłączeniowe, piloty zdalnego sterowania, słuchawki, baterie
 - uszkodzenia powstałe wskutek niewłaściwej konserwacji urządzenia
 - uszkodzenia powstałe w wyniku zdarzeń losowych (np. powódź, pożar, klęski żywiołowe, wojna, zamieszki, inne nieprzewidziane okoliczności)
 - czynności związane ze zwykłą eksploatacją urządzenia (np. wymiana baterii)
 - zapisane na urządzeniu dane w formie elektronicznej (w szczególności Gwarant zastrzega sobie prawo do sformatowania nośników danych zawartych w urządzeniu, co może skutkować utratą danych na nich zapisanych)
 - **uszkodzenia (powodujące np. brak odpowiedzi urządzenia lub jego nie włączanie się) powstałe wskutek wgrania nieautoryzowanego oprogramowania.**
- 9) Jeżeli Autoryzowany Zakład Serwisowy stwierdzi, iż przyczyną awarii urządzenia są przypadki wymienione w pkt. 8 lub nie stwierdzi żadnego uszkodzenia, koszty serwisu oraz całkowite koszty transportu urządzenia pokrywa nabywca.

- 10) W wypadku wystąpienia wypadków wymienionych w pkt. 8 Autoryzowany Zakład Serwisowy wyceni naprawę urządzenia i na życzenie klienta może dokonać naprawy odpłatnej. Uszkodzenia urządzenia powstałe w wyniku wypadków opisanych w pkt. 8 powodują utratę gwarancji.
- 11) Wszelkie wadliwe produkty lub ich części, które zostały w ramach naprawy gwarancyjnej wymienione na nowe, stają się własnością Gwaranta.
- 12) W wypadku gdy naprawa urządzenia jest niemożliwa lub spowodowałaby przekroczenie terminów określonych w pkt. 7 a także kiedy naprawa wiązałaby się z poniesieniem przez Gwaranta kosztów niewspółmiernych do wartości urządzenia Gwarant może wymienić Klientowi urządzenie na nowe o takich samych lub wyższych parametrach.
W razie niedostarczenia urządzenia w komplecie Gwarant może wymienić jedynie zwrócone części urządzenia lub dokonać zwrotu zapłaconej ceny jednak wówczas jest upoważniony do odjęcia kosztu części zużytych lub nie dostarczonych przez użytkownika (np. baterii, słuchawek, zasilacza) wraz z reklamowanym urządzeniem.
- 13) Okres gwarancji przedłuża się o czas przebywania urządzenia w Autoryzowanym Zakładzie Serwisowym.
- 14) W wypadku utraty karty gwarancyjnej nie wydaje się jej duplikatu.
- 15) Producent może uchylić się od dotrzymania terminowości usługi gwarancyjnej gdy zaistnieją zakłócenia w działalności firmy spowodowane nieprzewidywalnymi okolicznościami (tj. niepokoje społeczne, klęski żywiołowe, ograniczenia importowe itp).
- 16) Gwarancja nie wyklucza, nie ogranicza ani nie zawiesza praw konsumenta wynikających z niezgodności towaru z umową sprzedaży.
- 17) W sprawach nieuregulowanych niniejszymi warunkami mają zastosowanie przepisy Kodeksu Cywilnego.

Uszkodzenie wyposażenia nie jest automatycznie powodem dla bezpłatnej wymiany kompletnego urządzenia. Jeżeli reklamujesz słuchawki, pilota, kable przyłączeniowe lub inne akcesoria NIE PRZYSYŁAJ całego urządzenia. Skontaktuj się ze sprzedawcą lub producentem w celu uzgodnienia sposobu przeprowadzenia procedury reklamacyjnej bez konieczności przesyłania całego kompletu do serwisu.

Kontakt w sprawach serwisowych: Digison Polska Sp. z.o.o., Tel. (071) 3577027, Fax. (071) 7234552, internet: <http://www.digison.pl/sonline/>, e-mail: serwis@digison.pl

Nazwa: TR 1088 SU3RB/SB/BS	Pieczęć i podpis sprzedawcy:	
Data sprzedaży:		
Numer serii:		
1. Data Przyjęcia/Nr Naprawy/ Pieczęć i Podpis Serwisanta:	2. Data Przyjęcia/Nr Naprawy/ Pieczęć i Podpis Serwisanta:	
3. Data Przyjęcia/Nr Naprawy/ Pieczęć i Podpis Serwisanta:	4. Data Przyjęcia/Nr Naprawy/ Pieczęć i Podpis Serwisanta:	

HYUNDAI

Licensed by Hyundai Corporation, Korea.