



Obudowy serwerowe seria SC01

Serwer chassis SC01 series

Instrukcja obsługi
User's manual



SC01-4504-08B
SC01-4504-10B
SC01-5504-08B
SC01-3504-10B

WERSJA | VERSION: 2020/01

1. Ważne zalecenia wstępne i informacje dotyczące użytkowania listew dystrybucji zasilania (PDU).....	3
2. Zestawienie obudów serwerowych 19" i akcesoriów	4
2.5 Zestawienie śrub i przeznaczenie ich użycia	5
2.6 Znaczenie elementów na obudowie serwerowej	6
3. Montaż	7
3.1 Płyta główna	7
3.2 Zasilacz (PSU)	8
3.3 Urządzenia w slot zatoki wewnętrznej 3.5"	8
3.4 Urządzenia w slot zatoki zewnętrznej 3.5"	9
3.5 Urządzenia w slot zatoki zewnętrznej 5.25"	10
3.6 Karta rozszerzeń – slot PCI / PCI-E	12
3.7 Dodatkowe wentylatory	12
3.8 Dociski karty rozszerzeń	13
3.9 Panel przeciwkurzowy	13
3.10 Montaż w szafach serwerowych / rack 19"	14
4. Podłączenie przewodów	14
4.1 Obudowa serwerowa	14
4.2 Gniazda przedniego panelu	14

Table of Contents

1. Important precautions and information regarding the use of 19" server chassis	15
2. Comparison of 19" server chassis and their corresponding accessories	16
2.5 Comparison of screws and their uses	17
2.6 Importance of server chassis elements	18
3. Assembly	19
3.1 Motherboard	19
3.2 Power Supply (PSU)	20
3.3 Assembly of devices into 3.5" internal bay slot	20
3.4 Assembly of devices into 3.5" outer bay slot	21
3.5 Assembly of devices into the 5.25" outer slot	22
3.6 Extension card – PCI / PCI-E slot	24
3.7 Additional fans	24
3.8 Dociski karty rozszerzeń	25
3.9 Dust filter	25
3.10 Assembly within server cabinets / rack 19"	26
4. Wiring installation	26
4.1 Server chassis	26
4.2 Front panel slots	26

1. Ważne zalecenia wstępne i informacje dotyczące użytkowania listew dystrybucji zasilania (PDU)

1.1 Wprowadzenie

ZACHOWAJ TĘ INSTRUKCJĘ – Niniejszy zbiór zaleceń oraz instrukcji obsługi obudów serwerowych 19" marki Lanberg, z wyszczególnieniem obsługiwanych poniżej modeli:

- SC01-4504-08B
- SC01-5504-08B
- SC01-4504-10B
- SC01-3504-10B

Zawiera dane logistyczne, techniczne, instrukcje i przepisy, których należy przestrzegać oraz dostosować się do nich podczas transportu, montażu, użytkowania i serwisowania produktów. Nie należy korzystać z urządzenia przed uważnym przeczytaniem i dostosowaniem się do wszystkich informacji oraz zaleceń dotyczących bezpieczeństwa zawartych w instrukcji obsługi. Zachowaj tę instrukcję do jej wykorzystania w późniejszych celach. Wszelkie zdjęcia, rysunki zawarte w instrukcji mają charakter poglądowy. Informacje zawarte w niniejszej instrukcji obsługi zostały sprawdzone i są uważane za wystarczające. Dostawca nie ponosi odpowiedzialności za wszelkie nieścisłości, które mogą być zawarte w tym dokumencie, ani nie zobowiązuje się do uaktualniania lub zachowania bieżących informacji w tej instrukcji lub powiadamiania jej użytkowników bądź organizacji o jej aktualizacji. W szczególności właściciele marki Lanberg nie ponoszą odpowiedzialność za jakiegokolwiek sprzęt, oprogramowanie lub dane przechowywane lub używane wraz z produktem, w tym koszty naprawy, wymiany, integracja, instalacja lub odzyskiwanie sprzętu, oprogramowania lub danych w przypadku niewłaściwego użycia obudów serwerowych i / lub jej elementów.

Właściciele marki Lanberg zastrzegają sobie prawo do wprowadzania zmian w niniejszej instrukcji w dowolnym czasie i bez uprzedzenia. Produkty o których mowa w niniejszej instrukcji, w tym dokumentacja, jest własnością właścicieli marki Lanberg i / lub jego licencjodawców oraz są dostarczane tylko na podstawie umowy. Jakiegokolwiek użycie lub reprodukcja tych produktów, włącznie z dokumentacją jest zabroniona, z wyjątkiem wyraźnego zezwolenia na odpowiednich warunkach licencji.

UWAGA: W celu uzyskania najbardziej aktualnej wersji tej instrukcji, proszę odwiedzić naszą witrynę internetową pod adresem www.lanberg.pl.

1.2 Zgodność z przepisami prawnymi i regulacjami dotyczącymi bezpieczeństwa i środowiska

Ten produkt jest zgodny z przepisami Unii Europejskiej (UE) dotyczącymi bezpieczeństwa i środowiska.

Wymienione w poniższej instrukcji wyroby zostały dopuszczone do obrotu na terenie UE uzyskując certyfikat deklaracji zgodności Unii Europejskiej, który jest zgodny z zasadniczymi wymaganiami oraz innymi stosownymi postanowieniami poniższych dyrektyw oraz, że zastosowano niżej wymienione normy zharmonizowane.

Deklaracja zgodności (CE) znajduje się na stronie: www.lanberg.pl

Dyrektywa: 2011/65/UE,

Normy zharmonizowane: IEC 62321-3-1:2013; IEC 62321-4:2013 + A1:2017; IEC 62321-5:2013; IEC 62321-6:2015; IEC 62321-7-1:2015; IEC 62321-7-2:2017;



Dyrektywa: 2014/30/UE,

Normy zharmonizowane: EN 55032:2015; EN 55035:2017; IEC 61000-4-2:2008; IEC 61000-4-3:2010;

UWAGA: Podczas wyrzucania urządzenia i / lub jego części składowych, oddaj wszystkie możliwe elementy na recykling w lokalnym punkcie recyklingowym. Dzięki temu przyczyniasz się do ochrony i dbałości o środowisko w myśl ustawy WEEE Unii Europejskiej.

1.3 Ogólne wytyczne dotyczące bezpieczeństwa i środki ostrożności

- Użytkowanie urządzenia nie wymaga specjalistycznego szkolenia ani uprawnień elektrycznych. Obudowa serwerowa pełni taką samą funkcję jak obudowa PC z wyszczególnieniem przeznaczenia jej do montażu w szafach 19" i zastosowaniem w miejscach takich jak: serwerownie, datacenter, systemy monitoringu, CCTV, małe / średnie / duże firmy etc.
- Przed podjęciem jakiegokolwiek czynności związanej z podpięciem lub odłączeniem kabli do jakiegokolwiek urządzenia, kart rozszerzeń lub modułów, oraz elementów do płyty głównej, najpierw odłącz płytę od zasilania.
- Upewnij się, że wszystkie elementy przymocowane od nowości w obudowie serwerowej, jak i sprzęty zamocowane przez użytkownika są prawidłowo przykręcone lub odkręcone w przypadku demontażu. Niedopuszczalna jest sytuacja w której jakiegokolwiek elementy obudowy serwerowej lub stanowiące jej spójność nie są odpowiednio zamocowane / zastosowane lub stwarzają zagrożenie przez błędną ich izolację od pozostałych funkcjonujących elementów, które w zetknięciu powodowałyby zagrożenie.
- W przypadku zewnętrznych urządzeń mocowanych w obudowie należy kategorycznie przestrzegać instrukcji obsługi dostarczonych przez ich producenta.
- W celu zapewnienia bezpieczeństwa oraz zgodności, należy używać wyłącznie komponentów zgodnych ze specyfikacją lub częściami zalecanymi przez producenta.
- Z wyjątkiem krótkich okresów czasu nie uruchamiaj obudowy serwerowej bez pokrywy. Musi być na miejscu, aby umożliwić właściwy przepływ powietrza i zapobiec przegrzaniu.

1.4 Wytyczne dotyczące zasad bezpieczeństwa ESD

W celu zapobiegania uszkodzenia sprzętu, systemu lub podzespołów elektrycznych przez wyładowanie elektrostatyczne (ESD), ważne jest, aby podczas pracy z nimi odpowiednio przygotować się oraz ostrożnie je obsługiwać. Następujące środki są ogólnie wystarczające, aby chronić sprzęt przed wystąpieniem ESD:

- Użyj uziemionego paska na nadgarstek, aby zapobiegać wyładowaniom statycznym.

- Dotknij najpierw uziemionego, metalowego przedmiotu przed przystąpieniem do pracy.
- Podczas przemieszczania płyt głównych lub kart rozszerzeń zaleca się chwytywanie tylko za ich krawędzie. Nie dotykaj ich podzespołów, peryferyjnych układów scalonych, modułów pamięci, styków etc.
- Podczas obsługi mikroukładów, kart rozszerzeń lub modułów należy unikać kontaktu z pinami.
- Wszelkie płyty główne, moduły, karty rozszerzeń włóż z powrotem do antystatycznych toreb (o ile to możliwe) gdy nie są one używane.

1.5 Transport

Podczas transportu należy przechowywać obudowę serwerową tylko i wyłącznie w oryginalnym opakowaniu w celu ochrony przed wstrząsami oraz uderzeniami. Nie należy wyrzucać opakowania do śmieci. W przypadku wysyłki obudowy na gwarancję, kategorię musi ona zostać zapakowana w oryginalny, podwójny karton.

1.6 Gwarancja

Gwarancja nie przysługuje w przypadku wystąpienia awarii i wad wynikających z niewłaściwego użytkowania obudowy serwerowej i niewłaściwego postępowania z urządzeniem (niezgodnego z niniejszą instrukcją). Uszkodzenia mechaniczne są podstawą do odrzucenia reklamacji.

1.7 Rozpakowanie, kontrola, przechowywanie i wentylacja

Ostrożnie rozpakuj obudowę serwerową z kartonu transportowego, a następnie z dodatkowego kartonu zabezpieczającego. Sprawdź czy następujące elementy znajdują się w opakowaniu:

- Obudowa serwerowa,
- Instrukcja obsługi,
- Zestaw elementów do mocowania wymienionych w punkcie 2.4

W przypadku braku lub uszkodzenia jednego z wymienionych punktów, należy w miarę możliwości spisać protokół rozbieżności / braków oraz niezwłocznie powiadomić sprzedawcę oraz przewoźnika o wystąpieniu takiej sytuacji w tym samym dniu co data dostawy. Produkt powinien być instalowany tylko w lokalizacji z ograniczonym dostępem (wydzielone pomieszczenia na sprzęt teleinformatyczny etc.). Nie należy instalować i przechowywać obudowy serwerowej w miejscach, w których obecna jest stojąca albo bieżąca woda lub jakiegokolwiek inne płynne substancje. Ponadto nie wolno instalować ani przechowywać go w miejscach, w których występuje nadmierna wilgotność, szum elektryczny i pola elektromagnetyczne. Należy pamiętać, aby unikać wystawiania urządzenia na bezpośrednie działanie promieni słonecznych lub bezpośrednich źródeł ciepła. Może wystąpić zjawisko kondensacji w przypadku, gdy urządzenie zostanie przeniesione bezpośrednio z zimnego do ciepłego otoczenia. W takim przypadku, zanim obudowa serwerowa i dołączona do niej elektronika zostaną uruchomione, należy upewnić się, że są one całkowicie suche.

2. Zestawienie obudów serwerowych 19" i akcesoriów

2.1 Model SC01-4504-08B			
Obsługa płyt	Max. 12"x9.6" (305 x 244 [mm])	ATX, Micro-ATX, Mini-ATX	
Wysokość	4 [U]		
Głębokość	450 [mm]		
Grubość stali	0.8 [mm]		
Materiał wykonania obudowy	Wysoce wytrzymała stal SPCC		
Sloty zatoki wewnętrznej 3.5"	6x		
Sloty zatoki zewnętrznej	3.5"	1x	
	5.25"	3x	
Wentylatory (D x S x W)	Front	1x (opcjonalnie)	2.5x12x12 [cm]
	Tył	2x (opcjonalnie)	2.5x8x8 [cm]
	Obudowa	2x	2.5x8x8 [cm]
Poprzeczny panel	Tak; 14 miejsc na dociski		
Przedni panel	Zamykany; klucze w zestawie		
Filtr przeciwkurzowy	W zestawie; wymienny		
Złącza USB 2.0	2x		
Złącza mini jack 3.5 mm	2x		
Przyciski	Zasilanie; reset		
Diody LED	Zasilanie; uśpienie; HDD		
Typ slotów do kart rozszerzeń	Standardowe gniazda; wyjmowane		
Sloty do kart rozszerzeń	7x		
Zasilacz	Opcjonalny	Standard ATX	
Szyny montażowe	Opcjonalne	Standard 18"	
Kolor zew. panelu	Czarny		
Temperatura pracy	0°C - 50°C		
Waga	10 [kg]		
Wilgotność przechowywania	5% - 95%		
Wymiary (D x S x W)	450 x 430 x 177 [mm]		





2.2 Model SC01-4504-10B			
Obsługa płyt	Max. 12"x9.6" (305 x 244 [mm])	ATX, Micro-ATX, Mini-ATX	
Wysokość	4 [U]		
Głębokość	450 [mm]		
Grubość stali	1.0 [mm]		
Materiał wykonania obudowy	Wysoce wytrzymała stal SPCC		
Sloty zatoki wewnętrznej 3.5"	6x		
Sloty zatoki zewnętrznej	3.5"	1x	
	5.25"	2x	
Wentylatory (D x S x W)	Front	1x (molex żeński)	2.5x12x12 [cm]
	Obudowa	2x (molex żeński)	2.5x8x8 [cm]
	Tył	-	-
Poprzeczny panel	Tak; 7 miejsc na dociski		
Przedni panel	Zamykany; klucze w zestawie		
Filtr przeciwkurzowy	W zestawie; wymienny		
Złącza USB 2.0	2x		
Złącza mini jack 3.5 mm	-		
Przyciski	Zasilanie; reset; blokada klawiatury (KB-LK)		
Diody LED	Zasilanie; HDD; blokada klawiatury (KB-LK)		
Typ slotów do kart rozszerzeń	Standardowe gniazda; wyjmowane		
Sloty do kart rozszerzeń	7x		
Zasilacz	Opcjonalny	Standard ATX	
Szyny montażowe	Opcjonalne	Standard 18"	
Kolor zew. panelu	Czarny		
Temperatura pracy	0°C - 50°C		
Waga	11.5 [kg]		
Wilgotność przechowywania	5% - 95%		
Wymiary (D x S x W)	450 x 430 x 177 [mm]		

2.3 Model SC01-5504-08B			
Obsługa płyt	Max. 12"x9.6" (305 x 244 [mm])	ATX, Micro-ATX, Mini-ATX	
Wysokość	4 [U]		
Głębokość	550 [mm]		
Grubość stali	0.8 [mm]		
Materiał wykonania obudowy	Wysoce wytrzymała stal SPCC		
Sloty zatoki wewnętrznej 3.5"	6x		
Sloty zatoki zewnętrznej	3.5"	1x	
	5.25"	3x	
Wentylatory (D x S x W)	Front	1x (opcjonalnie)	2.5x12x12 [cm]
	Tył	2x (opcjonalnie)	2.5x8x8 [cm]
	Obudowa	1x	2.5x8x8 [cm]
Poprzeczny panel	Tak; 14 miejsc na dociski		
Przedni panel	Zamykany; klucze w zestawie		
Filtr przeciwkurzowy	W zestawie; wymienny		
Złącza USB 2.0	2x		
Złącza mini jack 3.5 mm	2x		
Przyciski	Zasilanie; reset		
Diody LED	Zasilanie; uśpienie; HDD		
Typ slotów do kart rozszerzeń	Standardowe gniazda; wymiowane		
Sloty do kart rozszerzeń	7x		
Zasilacz	Opcjonalny	Standard ATX	
Szyny montażowe	Opcjonalne	Standard 20"	
Kolor zew. panelu	Czarny		
Temperatura pracy	0°C - 50°C		
Waga	12,5 [kg]		
Wilgotność przechowywania	5% - 95%		
Wymiary (D x S x W)	550 x 430 x 177 [mm]		

2.4 Model SC01-3504-10B			
Obsługa płyt	Max. 12"x9.6" (305 x 244 [mm])	ATX, Micro-ATX, Mini-ATX	
Wysokość	4 [U]		
Głębokość	350 [mm]		
Grubość stali	1.0 [mm]		
Materiał wykonania obudowy	Wysoce wytrzymała stal SPCC		
Miejsce wewnątrz obudowy na montaż dysków	1x HDD		
	1x SSD		
	1x HDD/SSD		
Wentylatory (D x S x W)	Front	2x	2.5x12x12 [cm]
	Tył	2x (opcjonalnie)	2.5x6x6 [cm]
	Obudowa	-	-
Poprzeczny panel	-		
Przedni panel	-		
Filtr przeciwkurzowy	W zestawie; wymienny		
Złącza USB 2.0	2x		
Złącza mini jack 3.5 mm	-		
Przyciski	Zasilanie; reset		
Diody LED	Zasilanie; HDD		
Typ slotów do kart rozszerzeń	Standardowe gniazda; wymiowane		
Sloty do kart rozszerzeń	7x		
Zasilacz	Opcjonalny	Standard ATX	
Szyny montażowe	-	-	
Kolor zew. panelu	Czarny		
Temperatura pracy	0°C - 50°C		
Waga	8,5 [kg]		
Wilgotność przechowywania	5% - 95%		
Wymiary (D x S x W)	350 x 430 x 177 [mm]		

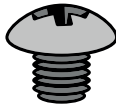
2.5 Zestawienie śrub i przeznaczenie ich użycia

Poniżej znajduje się zestawienie śrub zawartych w obudowach serwerowych, ich liczba oraz cel użycia:

Element	Śruba sześciokątna	Śruba okrągła krzyżakowa	Śruba dystansowa samogwintująca	Śruba krzyżakowa	Śruba kadmowana z kołnierzem	Podkładka
	1	2	3	4	5	
Zdjęcie poglądowe						
Sposób użycia	Mocowanie zasilacza	Mocowanie HDD, FDD	Mocowanie płyty głównej	Mocowanie CD-ROM, FDD, płyty głównej	Opcjonalne mocowanie akcesoriów kart rozszerzeń	Mocowanie między płytą główną a śrubą (4)
Liczba w SC01-4504-08B	4x	24x	9x	25x	2x	9x
Liczba w SC01-4504-10B	4x	32x	9x	11x	-	9x
Liczba w SC01-5504-08B	4x	32x	9x	25x	2x	9x
Liczba w SC01-3504-10B	4x	4x	6x	14x	2x	6x

2.6 Znaczenie elementów na obudowie serwerowej

1) Element montażowy do zamocowania w szafach rack 19"	2) Otwór płaskiego elementu do mocowania śrub M6	3) Uchwyt obudowy serwerowej	4) Port USB
5) Gniazdo mini jack 3.5 mm.	6) Dioda zasilania	7) Dioda uśpienia systemu	8) Dioda pracy dysku
9) Dioda blokady klawiatury	10) Filtr przeciwkurzowy	11) Przycisk reset	12) Przycisk blokady klawiatury
13) Przełącznik zasilania	14) Slot zatoki zewnętrznej 5.25"	15) Slot zatoki zewnętrznej 3.5"	17) Miejsce na zasilacz
18) Wentylator	19) Miejsce na wentylator	20) Zaślepka gniazd płyty	21) Zaślepka kart rozszerzeń (PCI)
			22) Element dociskowy kart

Rysunek 2.6.1.1 - obudowa SC01-4504-08B

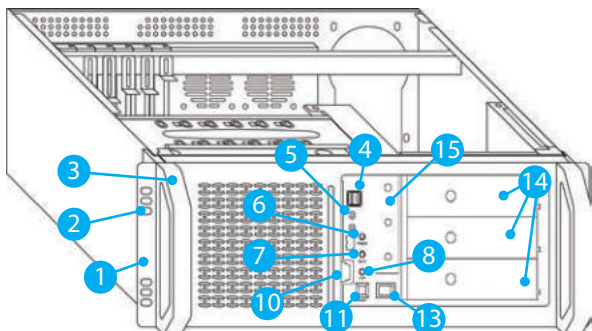

Rysunek 2.6.1.2 - obudowa SC01-4504-08B

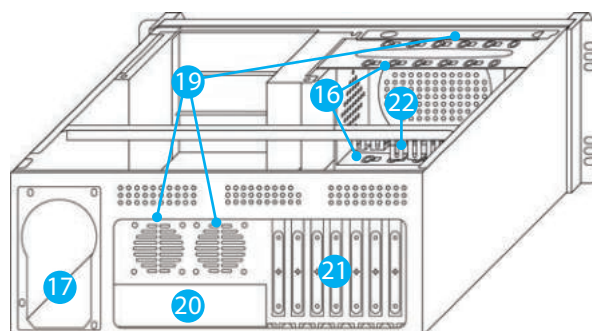

Rysunek 2.6.1.3 - obudowa SC01-4504-10B

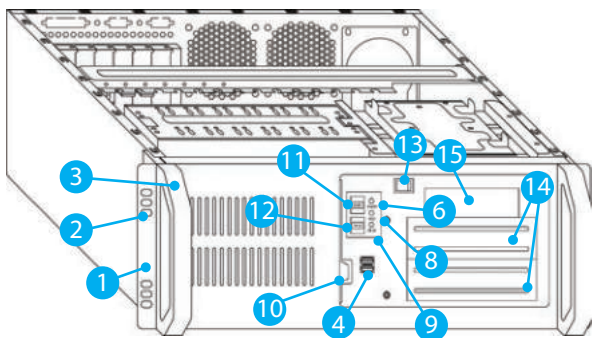

Rysunek 2.6.1.4 - obudowa SC01-4504-10B

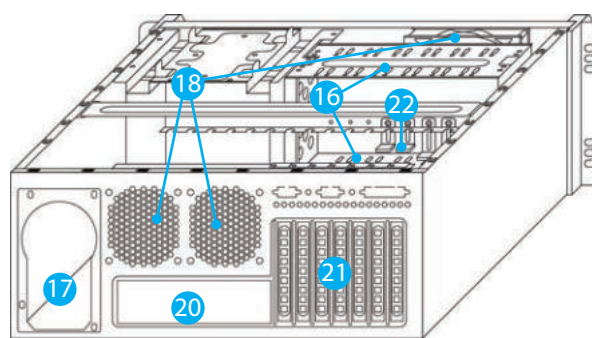

Rysunek 2.6.1.5 - obudowa SC01-5504-08B

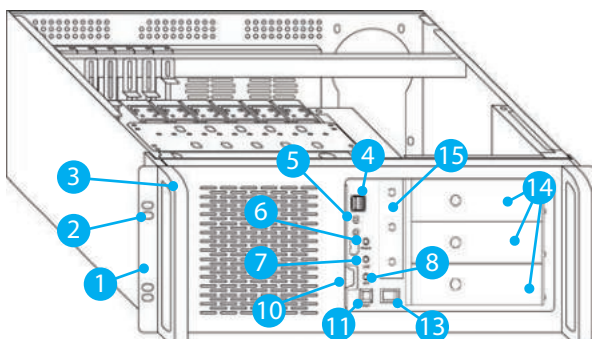

Rysunek 2.6.1.6 - obudowa SC01-5504-08B

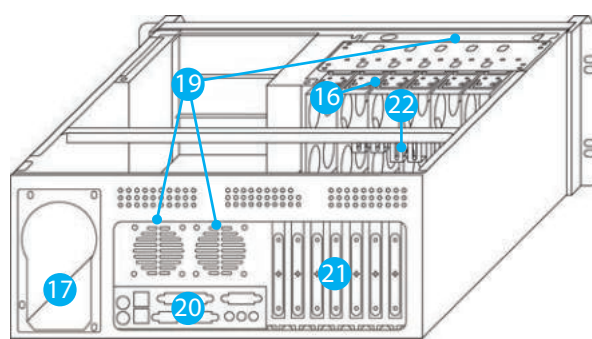

Rysunek 2.6.1.7 - obudowa SC01-3504-10B

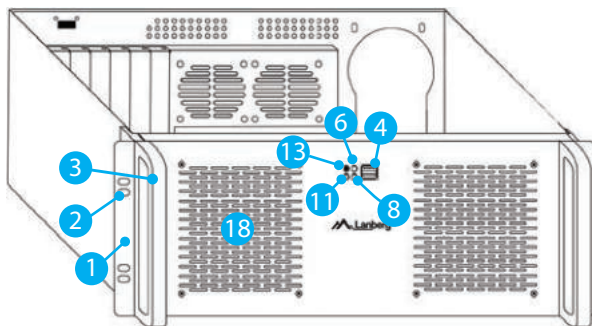

Rysunek 2.6.1.8 - obudowa SC01-3504-10B

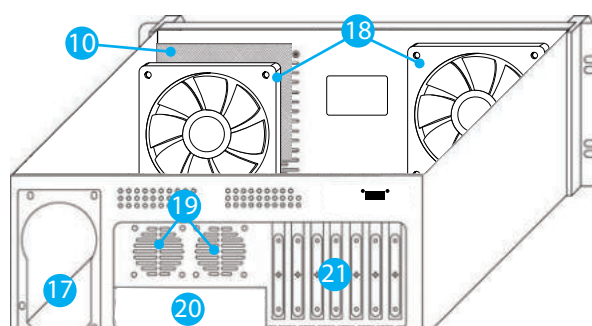

3. Montaż

Przed przystąpieniem do poniższych czynności przygotuj śrubokręt z końcówką krzyżakową oraz płaską. Następnie wyciągnij górną pokrywę obudowy serwerowej wykręcając 2 śruby górne po bokach obudowy oraz 2 śruby górne z tyłu obudowy – tylko dla punktów 3.1-8. Finalnie, po wprowadzeniu elementu do obudowy serwerowej, ponownie załóż górną pokrywę obudowy i wkręć z powrotem 2 śruby po bokach. Następnie obudowę serwerową należy zamontować w szafie teleinformatycznej / rack 19", aby zapobiec powstaniu niebezpiecznych warunków z powodu nierównomiernego obciążenia mechanicznego – sekcja 3.10).

3.1 Płyta główna

1. Przygotuj płytę główną zanim przystąpisz do poniższych czynności. Ważne jest, aby sprawdzić lokalizację otworów na płycie, które posłużą do jej zamocowania w obudowie serwerowej. Płyta podczas montażu nie powinna zawierać wentylatora zamocowanego na procesorze ze względu na występowanie poprzecznego panelu w obudowieco może skutkować problemami przy jej wpasowywaniu – rysunek 3.1.1.1.
2. Wkręć odpowiednio śruby dystansowe samogwintujące (element 3) (ich liczba zależna jest od typu i wymiarów użytej płyty głównej) w otworach do tego przeznaczonych na obudowie serwerowej znajdujących się z tyłu, w rejonie pod poprzecznym panelem. Wprowadź tylko te śruby w odpowiednich miejscach, gdzie otwory na Twojej płycie głównej pozwolą na jej mocne przykręcenie bez spowodowania niepożądanych uszkodzeń – rysunki 3.1.1.2-4.
3. Ostrożnie umieść płytę główną w miejscu do tego przeznaczonym na obudowie serwerowej znajdującym się z tyłu, w rejonie pod poprzecznym panelem. Dopasuj płytę główną tak, aby jej otwory (rysunek 3.1.1.1) pokrywały się z otworami znajdującymi się na obudowie serwerowej – rysunki 3.1.1.2-4.
4. Nałóż podkładki (element 6) do tylko tych otworów na płycie głównej, których odpowiedniki na obudowie serwerowej mają wkręconą śrubę dystansową – rysunki 3.1.1.2-4.
5. Wkręć odpowiednio śruby z kołnierzem (element 4) do tylko tych otworów na płycie głównej, których odpowiedniki na obudowie serwerowej mają wkręconą śrubę dystansową – rysunki 3.1.1.2-4.

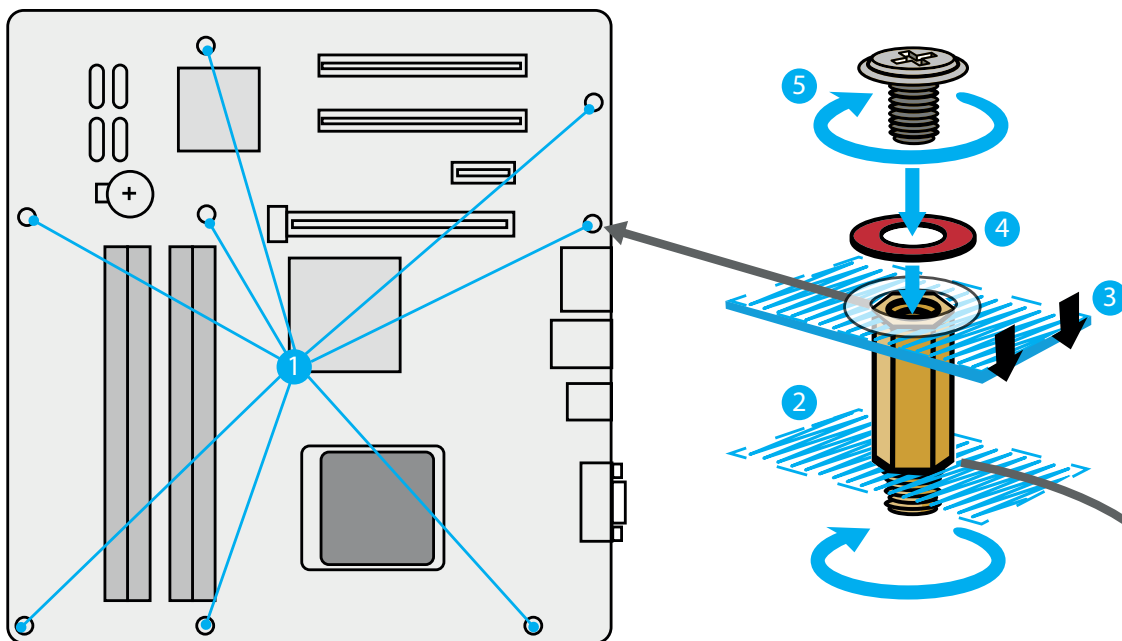

Rysunek 3.1.1.1

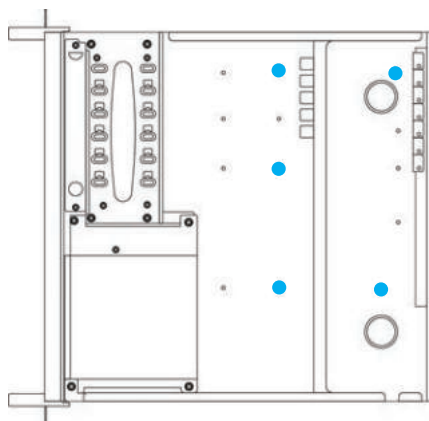

3.1.1.2. Obudowa SC01-4504-08B

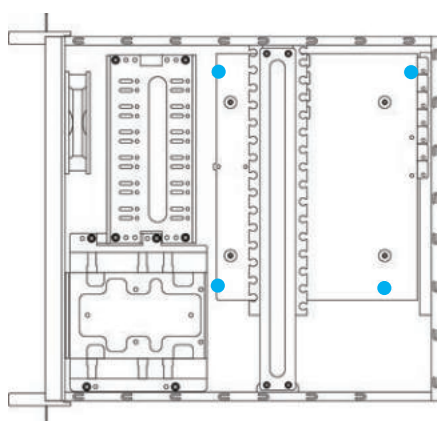

3.1.1.3. Obudowa SC01-4504-10B

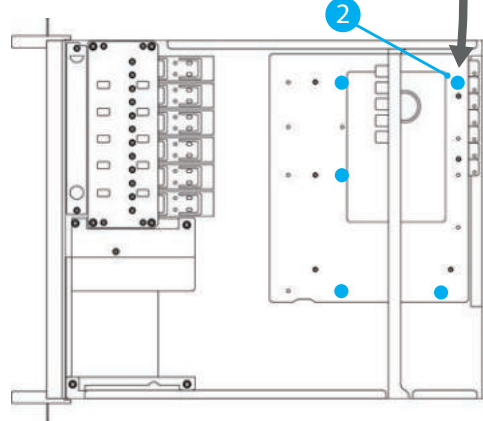

3.1.1.4. Obudowa SC01-5504-08B

3.2 Zasilacz (PSU)

1. Ostrożnie umieść zasilacz do Twojej płyty głównej z tyłu obudowy serwerowej po lewej stronie, zgodnie tak jak przedstawiono to na rysunkach poglądowych 3.2.1.1.
2. Dopasuj położenie otworów zasilacza tak, aby pokrywały się one jak najbardziej to możliwe z otworami znajdującymi się na obudowie serwerowej – rysunki 3.2.1.1.
3. Wkręć odpowiednio śruby sześciokątne (element 1) w otwory na obudowie serwerowej tak, aby przymocować do niej zasilacz – rysunki 3.2.1.1.
4. Podłącz odpowiednio linię zasilania do tych elementów i / lub urządzeń, które chcesz zasilić postępując bezwzględnie zgodnie z instrukcją obsługi Twojej płyty głównej i / lub urządzeń, które zamierzasz podłączyć.

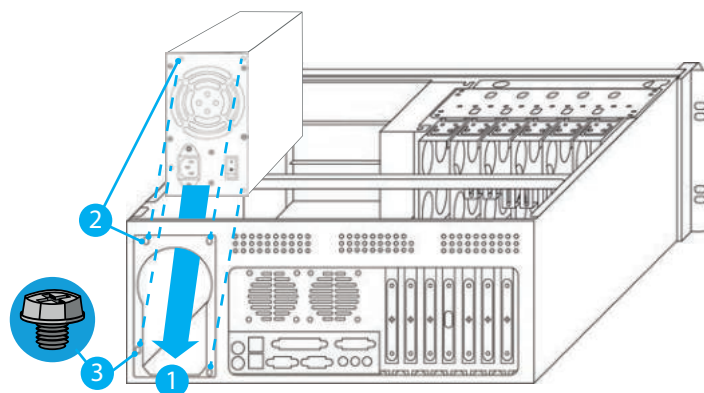

3.2.1.1. Montaż zasilacza (PSU)

3.3 Urządzenia w slot zatoki wewnętrznej 3.5"

3.3.1. Modele SC01-4504-08B i SC01-4504-10B

1. Odkręć 4 śruby sześciokątne mocujące zatokę wewnętrzną 3.5" do obudowy serwerowej – rysunki 3.3.1.1-2.
2. Ostrożnie wyciągnij od góry wewnętrzną zatokę 3.5" z obudowy serwerowej – rysunki 3.3.1.1-2.
3. Ostrożnie wprowadź urządzenie (np. dysk 3.5") pasujące wymiarowo – 3.5" lub adapter na 3.5" – do wolnego slotu zatoki wewnętrznej 3.5" – rysunki 3.3.1.1-2.
4. Dopasuj położenie otworów urządzenia tak, aby pokrywały się one jak najbardziej z otworami znajdującymi się na wewnętrznej zatoce 3.5" – rysunki 3.3.1.1-2.
5. Przykręć 4 okrągłe krzyżakowe śruby (element 2) po 2 od zewnętrznych stron slotu, aby stabilnie przymocować urządzenie do wewnętrznej zatoki 3.5" – rysunki 3.3.1.1-2.
6. Ostrożnie wprowadź od góry wewnętrzną zatokę 3.5" do obudowy serwerowej tak, aby znajdowała się jak przed jej wykręceniem – rysunki 3.3.1.1-2.
7. Wkręć z powrotem 4 śruby sześciokątne mocujące zatokę wewnętrzną 3.5" z obudową serwerową – rysunki 3.3.1.1-2.
8. Podłącz odpowiednio linię zasilania i / lub linię danych do urządzenia postępując bezwzględnie zgodnie z instrukcją obsługi Twojej płyty głównej i / lub urządzenia, które zamierzasz podłączyć.

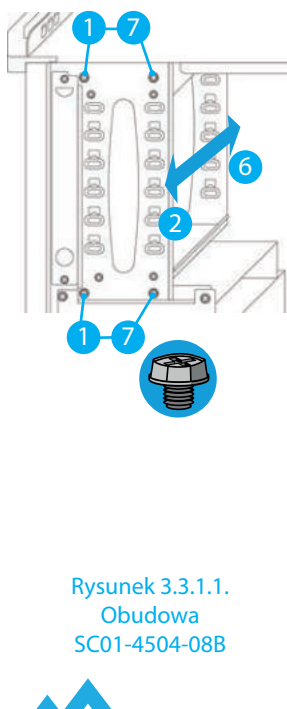

Rysunek 3.3.1.1.
Obudowa
SC01-4504-08B

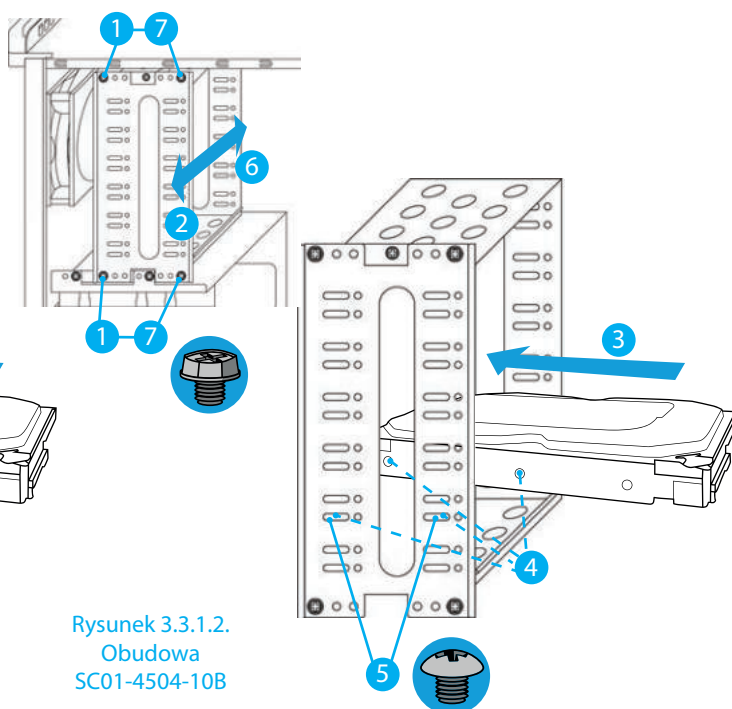

Rysunek 3.3.1.2.
Obudowa
SC01-4504-10B

3.3.2. Model SC01-5504-08B (rys. 3.3.2.1)

1. Odkręć 4 śruby sześciokątne mocujące zatokę wewnętrzną 3.5" z obudową serwerową.
2. Ostrożnie wyciągnij od góry wewnętrzną zatokę 3.5" z obudowy serwerowej.
3. Wykręć 2 śruby krzyżakowe z kołnierzem mocujące kieszeń z zatoką wewnętrzną 3.5".
4. Wyjmij z zatoki wewnętrznej 3.5" kieszeń z której wykręcono śruby (punkt 3).
5. Ostrożnie wprowadź urządzenie (np. dysk 3.5") pasujące wymiarowo – 3.5" lub adapter na 3.5" – do wyjętej kieszeni zatoki wewnętrznej 3.5".
6. Dopasuj położenie otworów urządzenia tak, aby pokrywały się one jak najbardziej z otworami znajdującymi się na kieszeni wewnętrznej zatoki 3.5".
7. Przykręć 6 okrągłych krzyżakowych śrub (element 2) po 3 od zewnętrznych stron kieszeni, aby stabilnie przymocować urządzenie do niej.
8. Z powrotem wprowadź kieszeń do zatoki wewnętrznej 3.5" (odwrotność punktu 4) – rysunek 3.3.2.1.
9. Z powrotem przykręć 2 śruby krzyżakowe z kołnierzem mocujące kieszeń z zatoką wewnętrzną 3.5" (odwrotność punktu 3).
10. Ostrożnie wprowadź od góry wewnętrzną zatokę 3.5" do obudowy serwerowej tak, aby znajdowała się jak przed jej wykręceniem.
11. Wkręć z powrotem 4 śruby sześciokątne mocujące zatokę wewnętrzną 3.5" z obudową serwerową.
12. Podłącz odpowiednio linię zasilania i / lub linię danych do urządzenia postępując bezwzględnie zgodnie z instrukcją obsługi Twojej płyty głównej i / lub urządzenia, które zamierzasz podłączyć.

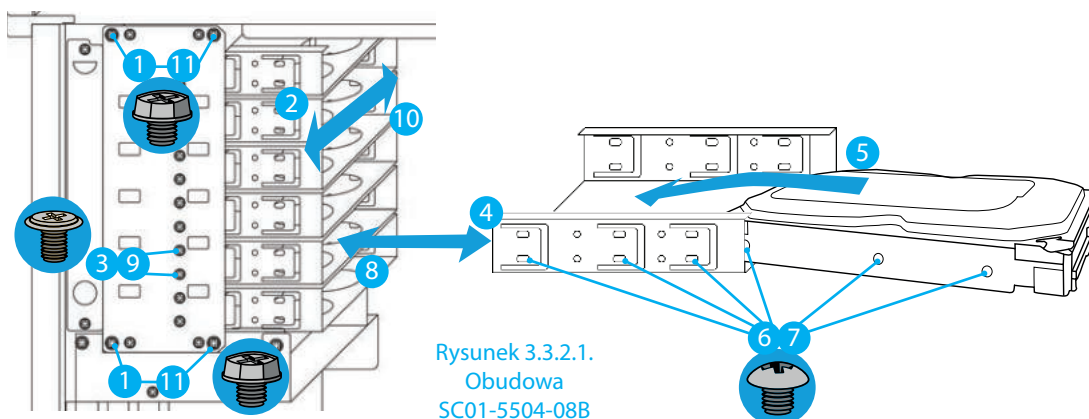

3.4 Urządzenia w slot zatoki zewnętrznej 3.5"

W poniższych obudowach możliwe jest przystosowanie kieszeni 3.5" zatoki zewnętrznej 5.25" w taki sposób, aby podłączać na bieżąco różne urządzenia, bez konieczności przykręcania ich do obudowy serwerowej. Trzeba jednak zwrócić szczególną uwagę na to, że producent odradza zastosowanie tego typu rozwiązania. Istnieje realne ryzyko, że podczas zmiany położenia obudowy znajdujące się wewnątrz nieprzykręcone urządzenia mogą ulec uszkodzeniu.

3.4.1. Modele SC01-4504-08B i SC01-5504-08B (rys. 3.4.1.1)

1. W przypadku wymaganego dostępu z zewnątrz odegnij prostokątną blaszkę z 3 otworami.
2. Odkręć 4 śruby sześciokątne mocujące zatokę zewnętrzną 5.25" z obudową serwerową.
3. Ostrożnie wyciągnij od góry zewnętrzną zatokę 5.25" wraz z kieszenią na 3.5" z obudowy serwerowej.
4. Wykręć 1 śrubę krzyżakową z kołnierzem mocującą zewnętrzną zatokę 5.25" z kieszenią 3.5".
5. Wyjmij kieszeń 3.5" wysuwając ją z zaczepów zewnętrznej zatoki 5.25".
6. Ostrożnie wprowadź urządzenie (np. dysk 3.5") pasujące wymiarowo – 3.5" lub adapter na 3.5" – do wyjętej kieszeni zatoki zewnętrznej 5.25".
7. Dopasuj położenie otworów urządzenia tak, aby jak najbardziej pokrywały się one z otworami znajdującymi się na kieszeni 3.5".
8. Przykręć 6 okrągłych krzyżakowych śrub z kołnierzem (element 4) po 3 sztuki od zewnętrznych stron kieszeni, tak aby stabilnie przymocować urządzenie do kieszeni.

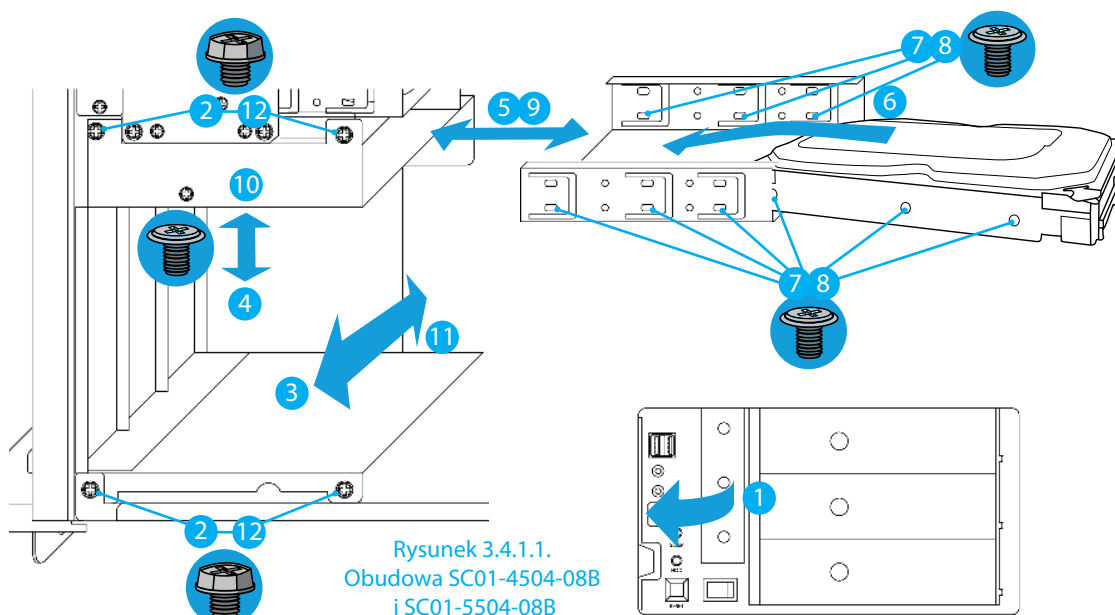

9. Wprowadź z powrotem kieszeń do zatoki zewnętrznej 5.25" (odwrotność punktu (5)).
10. Wkręć 1 śrubę krzyżakową z kołnierzem mocującą zewnętrzną zatokę 5.25" z kieszenią 3.5" (odwrotność punktu (4)).
11. Ostrożnie wprowadź od góry zewnętrzną zatokę 5.25" do obudowy serwerowej tak, aby znajdowała się jak przed jej wykręceniem.
12. Wkręć z powrotem 4 śruby sześciokątne mocujące zatokę zewnętrzną 5.25" z obudową serwerową.
13. Podłącz odpowiednio linię zasilania i / lub linię danych do urządzenia postępując bezzwzględnie zgodnie z instrukcją obsługi Twojej płyty głównej i / lub urządzenia, które zamierzasz podłączyć.

3.4.2. Model SC01-4504-10B

1. Odkręć 4 śruby sześciokątne mocujące zatokę zewnętrzną 5.25" z obudową serwerową – rysunek 3.4.2.1.
2. Ostrożnie wyciągnij od góry zewnętrzną zatokę 5.25" – rysunek 3.4.2.1.
3. Wyjmij frontową blaszkę slotu 3.5" wykręcając 2 śruby z kołnierzem znajdujące się na górze z przodu po bokach zatoki zewnętrznej 5.25" wkładając uprzednio śrubokręt przez otwór w pionowej blaszce z zagięciem – rysunki 3.4.2.2-3.
4. Ostrożnie wprowadź urządzenie (np. dysk 3.5") pasujące wymiarowo – 3.5" lub adapter na 3.5" – do slotu 3.5" zatoki zewnętrznej 5.25" – rys. 3.4.2.2.
5. Dopasuj położenie otworów urządzenia tak, aby jak najbardziej pokrywały się one z otworami znajdującymi się na słocie 3.5" zatoki zewnętrznej 5.25" – rysunek 3.4.2.2.
6. Przykręć 4 i / lub 6 okrągłych krzyżakowych śrub z kołnierzem (element 4) po 2 i / lub 3 sztuki od zewnętrznych stron slotu, tak aby stabilnie przymocować urządzenie do slotu wkładając uprzednio śrubokręt przez otwory w pionowej blaszce z zagięciem – rys. 3.4.2.2.
7. Ostrożnie wprowadź od góry zewnętrzną zatokę 5.25" do obudowy serwerowej tak, aby znajdowała się jak przed jej wykręceniem – rys. 3.4.2.1.
8. Wkręć z powrotem 4 śruby sześciokątne mocujące zatokę zewnętrzną 5.25" z obudową serwerową – rysunek 3.4.2.1.
9. Podłącz odpowiednio linię zasilania i / lub linię danych do urządzenia postępując bezzwzględnie zgodnie z instrukcją obsługi Twojej płyty głównej i / lub urządzenia, które zamierzasz podłączyć.

Rysunek 3.4.2.3.
Obudowa SC01-4504-10B

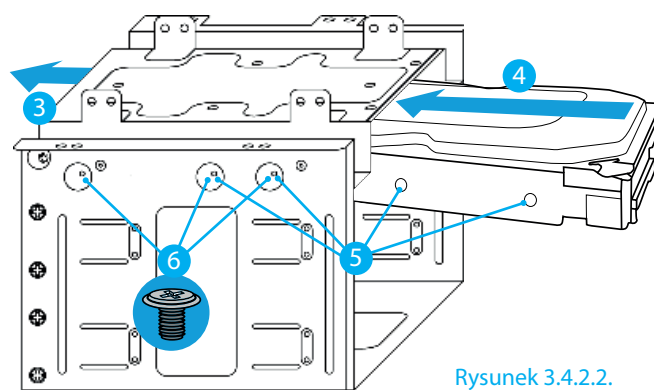
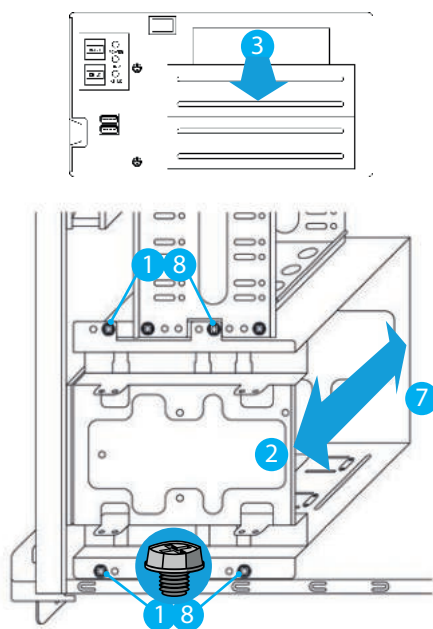

Rysunek 3.4.2.2.
Obudowa SC01-4504-10B

Rysunek 3.4.2.1.
Obudowa SC01-4504-10B

3.5 Urządzenia w slot zatoki zewnętrznej 5.25"

3.5.1. Modele SC01-4504-08B i SC01-5504-08B

1. Odkręć 4 śruby sześciokątne mocujące zatokę zewnętrzną 5.25" z obudową serwerową – rysunek 3.5.1.1.
2. Ostrożnie wyciągnij od góry zewnętrzną zatokę 5.25" – rysunek 3.5.1.1.
3. Wyjmij frontową blaszkę slotu 5.25" wykręcając 4 śruby z kołnierzem znajdujące się po bokach zatoki zewnętrznej 5.25" – rysunki 3.5.1.1-2.
4. Producent w tym przypadku zaleca montowanie urządzeń w kolejności od dołu do góry w zatoce zewnętrznej 5.25"
5. Ostrożnie wprowadź urządzenie (np. CD-ROM 5.25") pasujące wymiarowo – 5.25" lub adapter na 5.25" – do slotu zatoki zewnętrznej 5.25" – rysunek 3.5.1.2.
6. Dopasuj położenie otworów urządzenia tak, aby jak najbardziej pokrywały się one z otworami znajdującymi się na słocie 5.25" zatoki zewnętrznej 5.25" – rysunek 3.5.1.2.
7. Przykręć 4 okrągłe krzyżakowe śruby z kołnierzem (element 4) po 2 sztuki po bokach stron slotu, tak aby stabilnie przymocować urządzenie do slotu – rysunek 3.5.1.2.
8. Ostrożnie wprowadź od góry zewnętrzną zatokę 5.25" do obudowy serwerowej tak, aby znajdowała się jak przed jej wykręceniem – rysunek 3.5.1.1.
9. Wkręć z powrotem 4 śruby sześciokątne mocujące zatokę zewnętrzną 5.25" z obudową serwerową – rysunek 3.5.1.1.
10. Podłącz odpowiednio linię zasilania i / lub linię danych do urządzenia postępując bezzwzględnie zgodnie z instrukcją obsługi Twojej płyty głównej i / lub urządzenia, które zamierzasz podłączyć.

Rysunek 3.5.1.1.
Obudowa SC01-4504-08B
i SC01-5504-08B

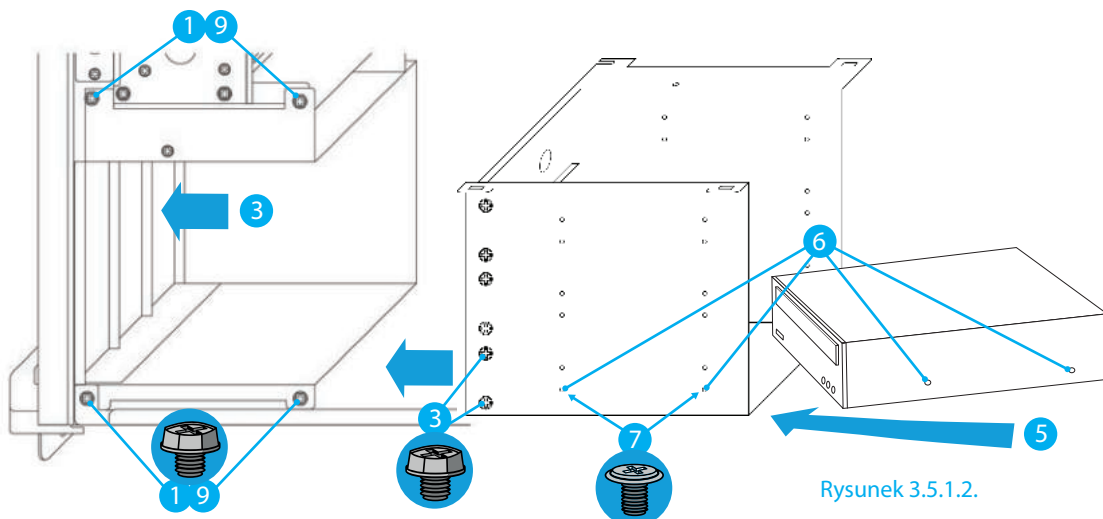

Rysunek 3.5.1.2.

3.5.2. Model SC01-4504-10B

1. Odkręć 4 śruby sześciokątne mocujące zatokę zewnętrzną 5.25" z obudową serwerową – rysunek 3.5.2.1.
2. Ostrożnie wyciągnij od góry zewnętrzną zatokę 5.25" – rysunek 3.5.2.1.
3. Wyjmij frontową blaszkę slotu 5.25" wykręcając 4 śruby z kołnierzem znajdujące się po bokach zatoki zewnętrznej 5.25" – rysunki 3.5.2.2-3.
4. Producent w tym przypadku zaleca montowanie urządzeń w kolejności od dołu do góry w zatoce zewnętrznej 5.25".
5. Ostrożnie wprowadź urządzenie (np. CD-ROM 5.25") pasujące wymiarowo – 5.25" lub adapter na 5.25" – do slotu zatoki zewnętrznej 5.25" – rysunek 3.5.2.2.
6. Dopasuj położenie otworów urządzenia tak, aby jak najbardziej pokrywały się one z otworami znajdującymi się na slotie 5.25" zatoki zewnętrznej 5.25" – rysunek 3.5.2.2.
7. Przykręć 4 okrągłe krzyżakowe śruby z kołnierzem (element 4) po 2 sztuki po bokach slotu, tak aby stabilnie przymocować urządzenie do slotu – rysunek 3.5.2.2.
8. Ostrożnie wprowadź od góry zewnętrzną zatokę 5.25" do obudowy serwerowej tak, aby znajdowała się jak przed jej wykręceniem – rysunek 3.5.2.1.
9. Wkręć z powrotem 4 śruby sześciokątne mocujące zatokę zewnętrzną 5.25" z obudową serwerową – rysunek 3.5.2.1.
10. Podłącz odpowiednio linię zasilania i / lub linię danych do urządzenia postępując bezwzględnie zgodnie z instrukcją obsługi Twojej płyty głównej i / lub urządzenia, które zamierzasz podłączyć.

Rysunek 3.5.2.3.

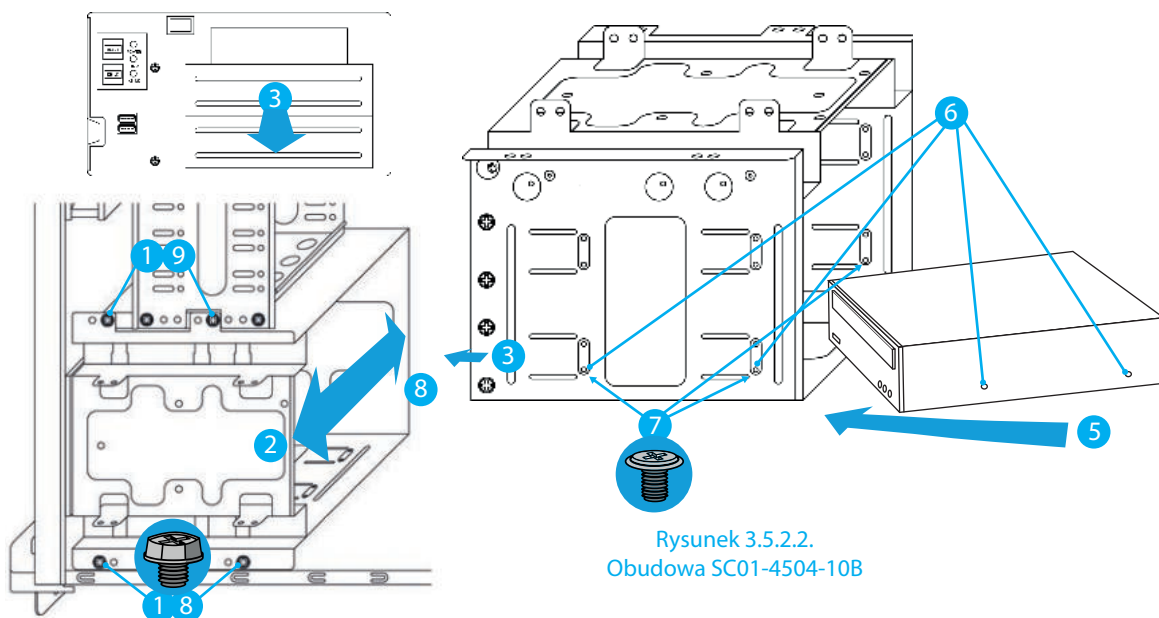

Rysunek 3.5.2.2.
Obudowa SC01-4504-10B

Rysunek 3.5.2.2.

3.6 Karta rozszerzeń – slot PCI / PCI-E

1. Odkręć śrubę krzyżakową z kołnierzem mocującą zaślepkę slotu karty rozszerzeń – rysunki 3.6.1.1.
2. Wyciągnij zaślepkę slotu karty rozszerzeń – rysunki 3.6.1.1.
3. Sprawdź czy długość i wysokość karty rozszerzeń nie będzie kolidowała z elementami dociskającymi karty rozszerzeń. Jeśli nastąpi taka sytuacja, sprawdź sekcję 3.8).
4. Wprowadź w gniazdo PCI lub PCI-E płyty głównej kartę rozszerzeń (np. kartę graficzną) bezwzględnie zgodnie z instrukcją obsługi Twojej płyty głównej i / lub urządzenia, które jest wprowadzane oraz kierunkiem jej gniazd w stronę wykręconej zaślepki, tak aby można było blaszkę karty rozszerzeń przykręcić do obudowy – rysunki 3.6.1.1.
5. Wkręć z powrotem śrubę krzyżakową z kołnierzem w celu stabilnego montażu blaszki karty rozszerzeń z obudową serwerową – rysunki 3.6.1.1.
6. Jeśli zamocowana karta rozszerzeń tego wymaga, podłącz odpowiednio linię zasilania i / lub linię danych do urządzenia postępując bezwzględnie zgodnie z instrukcją obsługi Twojej płyty głównej i / lub urządzenia.

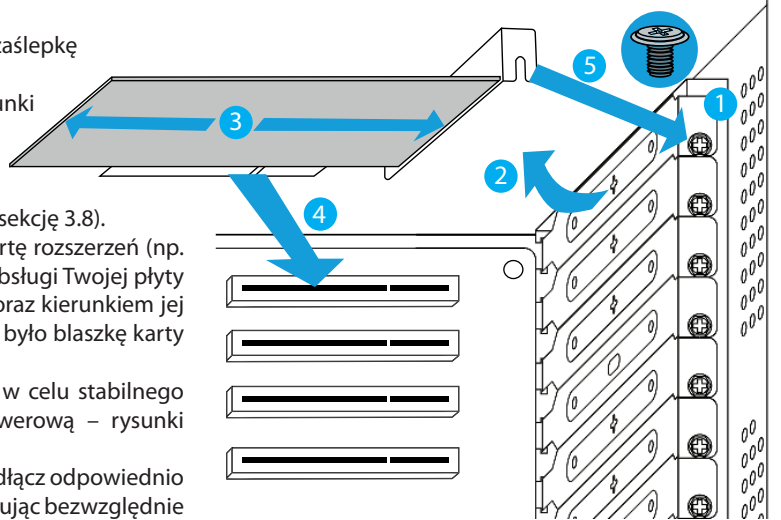

Rysunek 3.6.1.1.

3.7 Dodatkowe wentylatory

Producent nie ponosi odpowiedzialności za wentylatory wprowadzone i / lub wymienione przez użytkownika ani za sprzęt, który w wyniku nieprawidłowego działania urządzeń bądź nieprawidłowego postępowania z instrukcjami został uszkodzony. Producent nie ponosi odpowiedzialności również za złe podłączenie lub użytkowanie wentylatorów.

3.7.1. Modele SC01-4504-08B i SC01-5504-08B

7. Odkręć 2 śruby krzyżakowe z kołnierzem mocujące prostokątną blaszkę znajdującą się od razu przed wewnętrzną zatoką 3.5" z przodu obudowy serwerowej – rysunki 3.7.1.1-2.
8. Wyciągnij konstrukcję do montowania wentylatora – rysunki 3.7.1.1-2.
9. Wprowadź wentylator wymiarowo zgodny z specyfikacją do wyjętej przedniej konstrukcji przeznaczanej na wentylator, tak aby ułożeniem i kierunkiem wdmuchiwał powietrze do obudowy serwerowej – rysunek 3.7.1.3.
10. Przykręć wentylator (głębokość x szerokość x wysokość; 2.5x12x12 [cm]) do konstrukcji na niego przeznaczanej używając 4 śrub krzyżakowych (element 2) – rysunek 3.7.1.3.
11. Wprowadź z powrotem konstrukcję do montowania wentylatora tak, aby znajdowała się w takim samym układzie jak przed jej wykręceniem – rysunki 3.7.1.1-2.
12. Wkręć z powrotem 2 śruby krzyżakowe z kołnierzem mocujące prostokątną blaszkę z obudową serwerową – rysunki 3.7.1.1-2.
13. Wprowadź 2 wentylatory (głębokość x szerokość x wysokość; 2.5x12x12 [cm]) wymiarowo zgodne ze specyfikacją w miejsce na nie przeznaczone z tyłu obudowy serwerowej, przy zaślepkach kart rozszerzeń, tak aby ułożeniem i kierunkiem wydmychwały powietrze z obudowy serwerowej – rysunek 3.7.1.4.
14. Przykręć wentylatory do obudowy serwerowej używając 4 śrub krzyżakowych (element 2) na 1 wentylator – rysunek 3.7.1.5.
15. Podłącz odpowiednio linię zasilania do wentylatora postępując bezwzględnie zgodnie z instrukcją obsługi Twojej płyty głównej i / lub wentylatora.

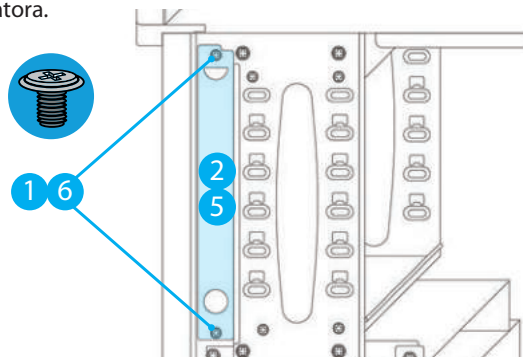

Rysunek 3.7.1.1. Obudowa SC-4504-08B

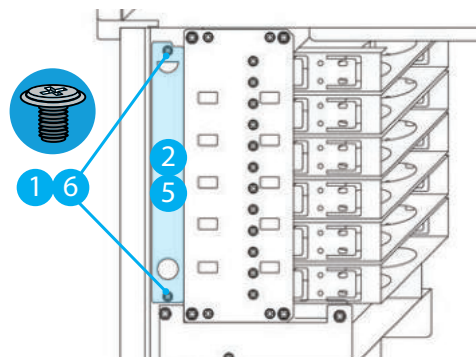

Rysunek 3.7.1.2. Obudowa SC-5504-08B

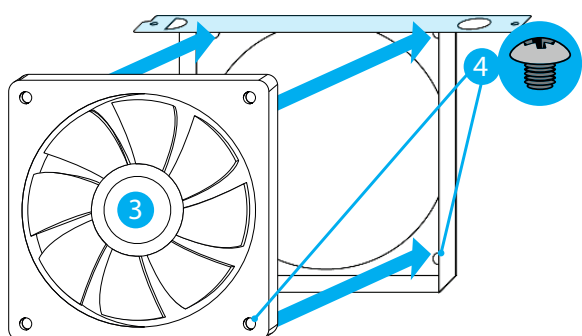

Rysunek 3.7.1.3. Mocowanie wentylatora

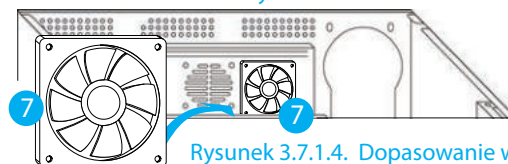

Rysunek 3.7.1.4. Dopasowanie wentylatorów

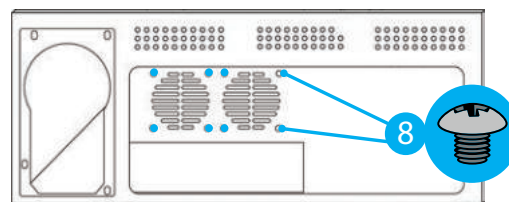

Rysunek 3.7.1.5. Mocowanie wentylatorów

3.7.2. Model SC01-4504-10B

Obudowa ta w zestawie posiada 1 wentylator z przodu i 2 wentylatory z tyłu, dlatego nie jest możliwe zamontowanie dodatkowych wentylatorów w miejscach wydzielonych przez konstrukcję obudowy serwerowej. Producent nie zaleca wymiany istniejących wentylatorów dla tej obudowy przez użytkownika. Podłącz postępując bezwzględnie zgodnie z instrukcją obsługi Twojej płyty głównej odpowiednio linię zasilania – Molex męski – do 3 wentylatorów, które końcówką kabla zakończone są gniazdem żeńskim Molex.

3.8 Dociski karty rozszerzeń

Istnieje możliwość stabilniejszego przymocowania kart rozszerzeń za pomocą docisków znajdujących się na górze poprzecznego panelu. Możliwa jest pewna regulacja wysokości oraz zmiana miejsca blaszek dociskających kart rozszerzeń.

3.8.1. Modele SC01-4504-08B i SC01-5504-08B

1. W celu wyjęcia docisku odkręć śrubę krzyżakową z kołnierzem na blaszce dociskającej na panelu poprzecznym – rysunek 3.8.1.1.
2. W celu zmiany wysokości blaszki lekko odkręć śrubę krzyżakową z kołnierzem na blaszce dociskającej na panelu poprzecznym, a następnie zmień wysokość blaszki i ponownie przykręć śrubę krzyżakową z kołnierzem – rysunek 3.8.1.1.
3. W celu zamocowania docisku, najpierw przyłóż blaszkę (jej kierunek jest obojętny) z dłuższym bokiem w panelu poprzecznym, a następnie dopasuj wysokość blaszki. W celu stabilnego przymocowania blaszki do panelu, przykręć śrubę sześciokątną lub krzyżakową z kołnierzem – rysunek 3.8.1.1.

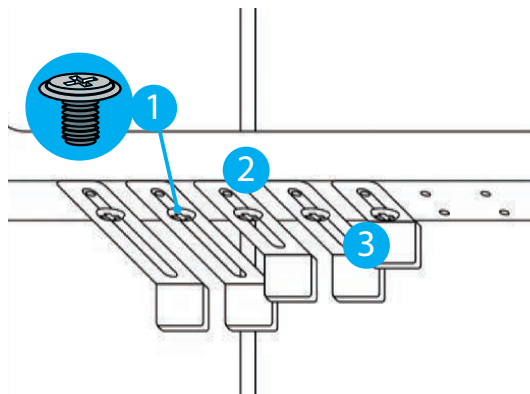

Rysunek 3.8.1.1. Obudowa SC01-4504-10B i SC01-5504-10B

3.8.2. Model SC01-4504-10B

1. W celu wyjęcia docisku odkręć śrubę sześciokątną na blaszce dociskającej na panelu poprzecznym, a następnie zsuń ją w dół – rys. 3.8.2.1.
2. W celu zmiany wysokości blaszki lekko odkręć śrubę sześciokątną na blaszce dociskającej na panelu poprzecznym, a następnie zmień wysokość blaszki i ponownie przykręć śrubę sześciokątną – rysunek 3.8.2.1.
3. W celu zamocowania docisku, najpierw włóż blaszkę (jej kierunek jest obojętny) z dłuższym bokiem od spodu otworu na jednej ze stron panelu poprzecznego, a następnie dopasuj wysokość blaszki i kończąc, w celu stabilnego przymocowania blaszki do panelu, przykręć śrubę sześciokątną lub krzyżakową z kołnierzem – rysunek 3.8.2.1.

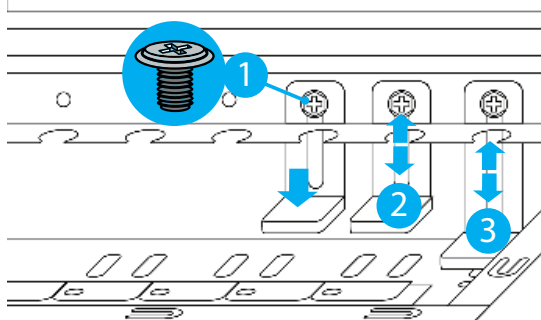

Rysunek 3.8.1.1. Obudowa SC01-4504-10B

3.9 Panel przeciwkurzowy

W każdym modelu obudowy serwerowej wymienionym w niniejszej instrukcji dołączany jest w zestawie wysuwany filtr przeciwkurzowy w plastikowej obwódce (szerokość x wysokość; 17x25.6 [cm]) z przodu obudowy serwerowej po lewej stronie. W celu jego wyczyszczenia bądź wymiany wykonaj następujące czynności:

1. Otwórz przedni panel z drzwiami.
2. Wsuń panel przeciwkurzowy uprzednio chwytając za uchwyt po lewej stronie panelu drzwi – rysunki 3.9.1.1-3.
3. Zdejmij filtr przeciwkurzowy z plastikowej obwódki, a następnie wyczyść lub wymień go – rysunek 3.9.1.5.
4. Wprowadź filtr przeciwkurzowy do plastikowej obwódki – rysunek 3.9.1.4.
5. Wsuń z powrotem panel przeciwkurzowy do środka (odwrotność punktu 2) – rysunki 3.9.1.1-3.

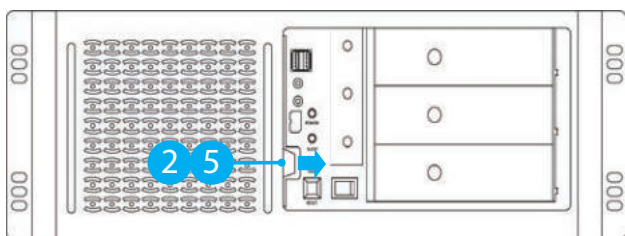

Rysunek 3.9.1.1. Obudowa SC01-4504-10B

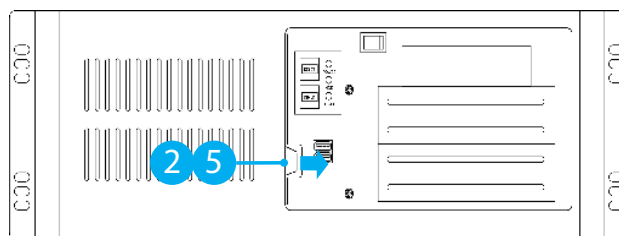

Rysunek 3.9.1.2. Obudowa SC01-4504-10B

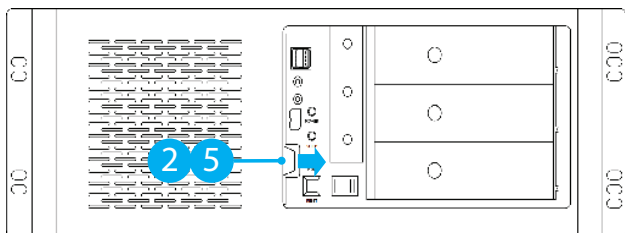

Rysunek 3.9.1.3. Obudowa SC01-4504-10B

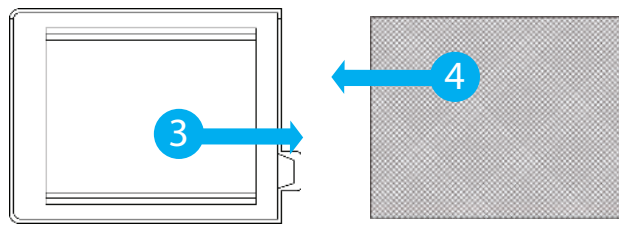

Rysunek 3.9.1.5. Obwódka

Rysunek 3.9.1.4. Filtr

3.10 Montaż w szafach serwerowych / rack 19"

Producent zaleca montaż obudowy serwerowej po uprzednim zamocowaniu szyn na niej, zwłaszcza gdy obudowa serwerowa zostanie dociążona dodatkowymi elementami wprowadzonymi przez użytkownika. Przed zamontowaniem obudowy serwerowej w szafie teleinformatycznej / rack 19" należy zachować następujące środki ostrożności:

1. Przed montażem obudowy lub jej komponentu zawsze należy się upewnić, że konstrukcja szafy jest stabilna.
2. Rozszerzaj szafę tylko o jedną obudowę lub komponent naraz - rozszerzenie dwóch lub więcej jednocześnie może spowodować niestabilność szafy.
3. Obudowy powinny być zamontowane na dole szafy, jeśli będzie to jedyna jednostka zamontowana w szafie. Jeśli jednak montaż będzie się odbywał w częściowo wypełnionej szafie, załaduj ją od dołu do góry najcięższym elementem w dolnej części szafy.
4. Jeśli szafa jest wyposażona w urządzenia stabilizujące, zainstaluj stabilizatory przed montażem lub serwisowaniem obudowy serwerowej w szafie.
5. W przypadku gdy obudowa nie jest serwisowana, zawsze należy starać się zachowywać zamknięte przednie drzwi obudowy i wszystkie jej pokrywy / panele, aby utrzymać prawidłowy obieg chłodzenia obudowy oraz zapobiec przedostawaniu się kurzu do środka obudowy serwerowej.
6. W przypadku montażu w zamkniętym lub wieloczęściowym zestawie szafy teleinformatycznej / rack 19" temperatura otoczenia w szafie może być wyższa niż temperatura otoczenia w pomieszczeniu. Dlatego należy rozważyć zainstalowanie sprzętu w środowisku zgodnym z maksymalną ocenianą przez producenta temperaturą otoczenia.
7. Zaleca się, aby używać systemu awaryjnego zasilania (UPS), aby chronić elementy obudowy serwerowej jak i użytkownika przed przepięciami i skokami napięcia oraz w celu podtrzymania działania całego systemu w przypadku awarii zasilania.

Jeśli nie stwierdzono powyższych przeciwwskazań do montażu obudowy należy uprzednio przygotować 4 śruby montażowe M6 (koszyczek, podstawka, podkładka i śruba; brak w zestawie). Następnie wykonaj następujące czynności:

1. Wybierz 4 wolne pod rząd sloty o wysokości 1U na pionowych szynach montażowych szafy teleinformatycznej / rack 19" – rysunek 3.10.1.1.
2. Przypasuj do nich obudowę serwerową tak, aby określić 12 otworów na pionowych szynach montażowych w które zostaną wprowadzone śruby M6 – rysunek 3.10.1.1.
3. Wprowadź maksymalnie do 12 docelowych otworów (z punktu (2)) od wewnętrznych stron pionowych szyn montażowych zagięte końcówki blaszanych koszyczków z znajdującą się w nich podstawką tak, aby zagięcia po bokach koszyczków wydostały się na zewnątrz otworów – rysunek 3.10.1.1.
4. Ponownie przypasuj obudowę serwerową jak w punkcie (2) – rysunek 3.10.1.1.
5. Wprowadź do 12 podkładek śrub (jeśli są) – rysunek 3.10.1.1.
6. Wprowadź i przykręć do 12 śrub od zewnętrznej strony przechodzące przez wybrane otwory (punkt 2) pionowych szyn montażowych. Należy pamiętać o ich mocnym i poprawnym dokręceniu w podstawkę śruby M6 – rysunek 3.10.1.1.

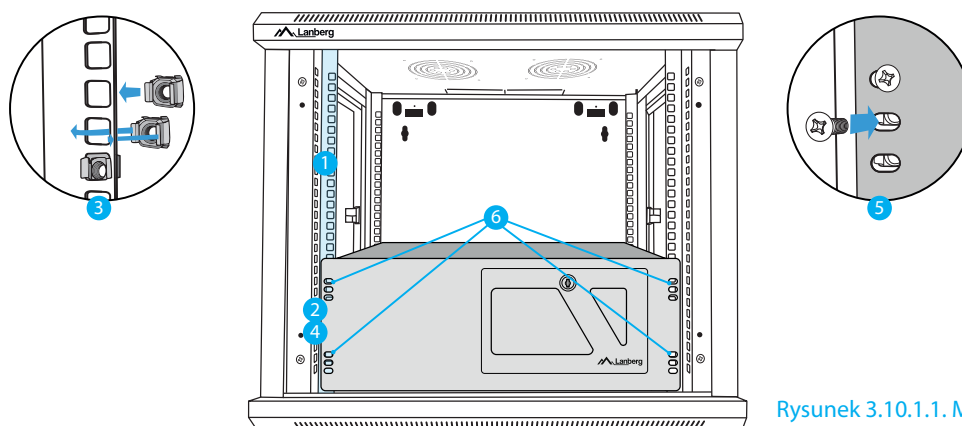

Rysunek 3.10.1.1. Montaż w szafie rack

4. Podłączenie przewodów

4.1 Obudowa serwerowa

Łącznie w obudowach znajdują się diody zasilania, uśpienia, pracy dysku, blokady klawiatury, przełączniki zasilania, przyciski resetu, blokady klawiatury, gniazda USB i mini-jack 3.5 mm oraz wentylatory. W specyfikacji sekcji 2) wyszczególniono w tabeli, które obudowy posiadają w sobie wymienione elementy. W celu skorzystania z nich podłącz odpowiednio linię zasilania do nich postępując bezwzględnie zgodnie z instrukcją obsługi Twojej płyty głównej. Znaczenie zachowania elementów obudowy takich jak diody, przyciski, gniazda, wentylatory w poszczególnych sytuacjach należy sprawdzić w instrukcji obsługi płyty głównej do której zostały podłączone elementy obudowy serwerowej.

Należy zwrócić uwagę na podłączenie elementów do obudowy zasilającego oraz wpływ ewentualnego przeciążenia na okablowanie zasilania jak i same urządzenia. Przy rozwiązywaniu tego problemu należy brać pod uwagę specyfikację danego schematu połączeń oraz przyjętych standardów dla linii zasilania danych urządzeń i / lub elementów.

4.2 Gniazda przedniego panelu





Znajdujące się na przednich panelach gniazda USB i / lub mini jack 3.5 mm można wykorzystywać tylko wyłącznie zgodnie z instrukcją obsługi Twojej płyty głównej i / lub urządzenia do której okablowanie tych gniazd jest podłączone. Należy bezwzględnie przestrzegać zaleceń i procedur postępowania, aby uniknąć niepożądanych sytuacji z działaniem gniazd jak i urządzeń podpiętych do nich.

2.3 Model SC01-5504-08B			
Compatible with motherboards	Max. 12"x9.6" (305 x 244 [mm])	ATX, Micro-ATX, Mini-ATX	
Height	4 [U]		
Depth	550 [mm]		
Steel thickness	0.8 [mm]		
Server chassis material	Highly durable SPCC steel		
Internal bay 3.5" slots	6x		
External bay slots	3.5"	1x	
	5.25"	3x	
Fans (L x W x H)	Front	1x (optional)	2.5x12x12 [cm]
	Rear	2x (optional)	2.5x8x8 [cm]
	Chassis	1x	2.5x8x8 [cm]
Transversal panel	Included; 14 clams location		
Front panel	Lockable; keys included		
Dust filter	Included; replaceable		
USB 2.0 port	2x		
Mini jack 3.5 mm port	2x		
Buttons	Power; reset		
LED	Power; sleep mode; HDD		
Extension cards slot type	Standard slots; removable		
Extension card slots	7x		
Power Supply	Optional	ATX Standard	
Mounting rails	Optional	20" Standard	
Ext. panel color	Black		
Operating temperature	0°C - 50°C		
Weight	12,5 [kg]		
Acceptable storage humidity	5% - 95%		
Dimensions (L x W x H)	550 x 430 x 177 [mm]		

2.4 Model SC01-3504-10B			
Compatible with motherboards	Max. 12"x9.6" (305 x 244 [mm])	ATX, Micro-ATX, Mini-ATX	
Height	4 [U]		
Depth	350 [mm]		
Steel thickness	1.0 [mm]		
Server chassis material	Highly durable SPCC steel		
Space inside the chassis for assembly HDD/SSD	1x HDD		
	1x SSD		
	1x HDD/SSD		
Fans (L x W x H)	Front	2x	2.5x12x12 [cm]
	Rear	2x (optional)	2.5x6x6 [cm]
	Chassis	-	-
Transversal panel	-		
Front panel	-		
Dust filter	Included; replaceable		
USB 2.0 port	2x		
Mini jack 3.5 mm port	-		
Buttons	Power; reset		
LED	Power; HDD		
Extension cards slot type	Standard slots; removable		
Extension card slots	7x		
Power Supply	Optional	ATX Standard	
Mounting rails	-	-	
Ext. panel color	Black		
Operating temperature	0°C - 50°C		
Weight	8,5 [kg]		
Acceptable storage humidity	5% - 95%		
Dimensions (L x W x H)	350 x 430 x 177 [mm]		

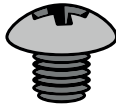
2.5 Comparison of screws and their uses

Poniżej znajduje się zestawienie śrub zawartych w obudowach serwerowych, ich liczba oraz cel użycia:

Element	Hexagon bolt	Phillips round screw	Self-tapping screw	Phillips flange screw	Cadmium flange screw	Cover plate
	1	2	3	4	5	6
Picture						
Purpose	Fixing the power supply	Fixing HDD, FDD	Fixing the motherboard	Fixing Optical drives, FDD, motherboard	Fixing optional extension cards accessories	Fixing between motherboard and screw no. 4
Qty. of SC01-4504-08B	4x	24x	9x	25x	2x	9x
Qty. of SC01-4504-10B	4x	32x	9x	11x	-	9x
Qty. of SC01-5504-08B	4x	32x	9x	25x	2x	9x
Qty. of SC01-3504-10B	4x	4x	6x	14x	2x	6x

E-mail: support@lanberg.pl | support@lanberg.eu

www.lanberg.pl | www.lanberg.eu