



## INSTRUKCJA OBSŁUGI



### KRAJALNICA MKR-03

Allesschneider/Kráječ/Slicer/Macchina  
affettatrice/Trancheuse/Rebanadora/  
Ломтерезка/Kuchniský krájač

PRZED PIERWSZYM UŻYCIEM ZAPOZNAJ SIĘ Z INSTRUKCJĄ OBSŁUGI

<b>DE</b>	<b>BEDIENUNGSANLEITUNG.....</b>	<b>3</b>
<b>CZ</b>	<b>NÁVOD K OBSLUZE .....</b>	<b>7</b>
<b>EN</b>	<b>USER MANUAL .....</b>	<b>11</b>
<b>ES</b>	<b>INSTRUCCIONES DE FUNCIONAMIENTO.....</b>	<b>14</b>
<b>FR</b>	<b>NOTICE D'UTILISATION.....</b>	<b>18</b>
<b>IT</b>	<b>ISTRUZIONI PER L'USO.....</b>	<b>22</b>
<b>PL</b>	<b>INSTRUKCJA OBSŁUGI.....</b>	<b>26</b>
<b>RU</b>	<b>ИНСТРУКЦИЯ ПО ОБСЛУЖИВАНИЮ.....</b>	<b>30</b>
<b>SK</b>	<b>POUŽÍVATEĽSKÁ PRÍRUČKA.....</b>	<b>34</b>

## SICHERHEITSHINWEISE

- Vor Gebrauch lesen Sie genau die Bedienungsanleitung.
- Nur mit trockenen Händen bedienen.
- Besondere Vorsicht bei der Verwendung des Geräts ist geboten, wenn sich Kinder in der Nähe befinden!
- Verwenden Sie das Gerät ausschließlich für den dafür vorgesehenen Verwendungszweck.
- Tauchen Sie das Gerät, das Netzkabel und den Netzstecker niemals in Wasser oder andere Flüssigkeiten.
- Elektronische Geräte sollten während des Gebrauchs nicht unbeaufsichtigt sein.
- Ziehen Sie den Netzstecker nach Gebrauch und vor der Reinigung immer aus der Steckdose.
- Defektes Gerät darf nicht benutzt werden, auch bei Beschädigung von Leitung oder Stecker – in diesem Fall muss das Gerät in einem autorisierten Service repariert werden.
- Verwenden Sie das Gerät nicht im Freien.
- Halten Sie das Netzkabel fern von heißen Flächen, offenen Flammen, sowie von scharfen Kanten.
- Das Gerät nicht auf heißen Oberflächen abstellen.
- Gerät nicht in der Nähe anderer elektrischer Geräte, Herde, Öfen etc. abstellen.
- Das Gerät ist auf trockener, flacher und stabiler Fläche zu stellen.
- Das Gerät nur im Haushalt verwenden.
- Vor Arbeitsbeginn zuerst immer überprüfen, ob alle Geräteteile sachgemäß angebracht worden sind.
- Anwendung eines vom Gerätehersteller nicht empfohlenen Zubehörs kann Geräteschäden, Brand oder Körperverletzungen verursachen.
- Dieses Gerät ist nicht dafür bestimmt, durch Personen mit eingeschränkten physischen oder geistigen Fähigkeiten oder mangels Erfahrung und/oder mangels Wissens benutzt, sowie durch Kinder unter 8 Jahren verwendet zu werden, es sei denn, sie werden durch eine für ihre Sicherheit zuständige Person beaufsichtigt oder erhalten von ihnen Anweisungen, wie das Gerät zu benutzen ist. Kinder sollten das Gerät ohne Aufsicht weder reinigen, noch warten.
- Kinder sollen beaufsichtigt werden, um sicherzustellen, dass sie nicht mit dem Gerät spielen.
- Das Gerät und die Leitung an einem vor Kindern unter 8 Jahren geschützten Ort aufbewahren.

- ▶ Den Netzstecker nie am Kabel aus der Steckdose ziehen.
- ▶ Dieses Gerät darf nicht mit einer externen Zeitschaltuhr oder einem separaten Fernwirksystem, wie z. B. einer Funksteckdose, betrieben werden.
- ▶ Den Stecker nie mit nassen Händen in die Steckdose stecken.
- ▶ Aus Sicherheitsgründen sind lose Verpackungsteile (Kunststoffbeutel, Kartons, Styropor etc.) von Kindern fern zu halten.
- ▶ **WARNUNG! Kinder nicht mit Folie spielen lassen. Erstickungsgefahr!**
- ▶ Regelmäßig die Versorgungsleitung auf Beschädigungen prüfen.
- ▶ Schneiden Sie keine übermäßig harten Lebensmittel wie gefrorenes oder knochiges Fleisch
- ▶ Das Gerät muss unter Anwendung des Führungswagens und des Niederhalters verwendet werden, es sei, dies ist wegen der Größe oder Gestalt des Produkts unmöglich.
- ▶ Es ist notwendig, entsprechende Vorsichtsmaßnahmen bei der Handhabung des Schneidmessers zu treffen.

#### GERÄTEBESCHREIBUNG

1. Gehäuse des Alles-schneiders
2. Gestell des Alles-schneiders
3. Schnittscheibe mit Wellenmesser
4. Montageknopf der Schnittscheibe
5. Führungswagen des Alleschneiders
6. Niederhalter der Produkte
7. Einschalter des Alleschneiders
8. Schieber der Wahl der Drehgeschwindigkeit
9. Einstellknopf der Schnittstärke (0 bis 15 mm)

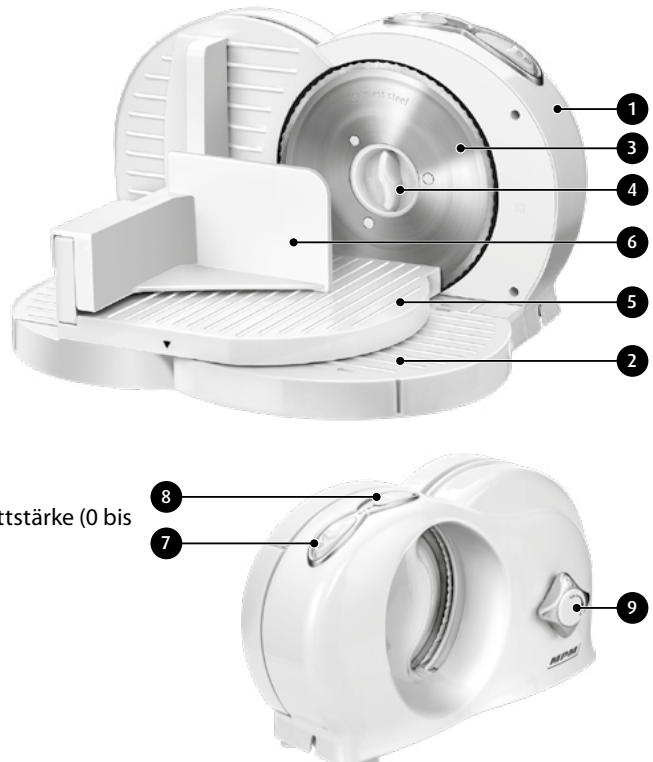

## VOR DER ERSTEN INBETRIEBNAHME

1. Nehmen Sie das Gerät aus dem Karton, entfernen Sie sämtliches Verpackungsmaterial, wie Aufkleber, Folienaschen, Füllmaterial und Transportsicherungen.
2. Reinigen Sie das Gerät gemäß Hinweisen im Kapitel „PFLEGE UND WARTUNG“.
3. Prüfen Sie, ob die Parameter des bei Ihnen vorhandenen Versorgungsnetzes mit denen auf dem Typenschild übereinstimmen.
4. Entfalten Sie das Gestell des Allesschneiders (2) und stellen Sie darauf den Führungswagen des Allesschneiders (5). Achten Sie darauf, dass vier Laschen am unteren Teil des Wagens (5) in die richtige Stellung am Gestell des Allesschneiders platziert werden (2) - dies wird ein richtiges Schieben des Führungswagens am Gestell sicherstellen. Am Führungswagen montieren Sie den Niederhalter der Produkte.

## EINSATZ DES GERÄTES

1. Den richtig zum Gebrauch vorbereiteten Allesschneider stellen Sie auf eine harte, trockene, stabile, glatte und horizontale Oberfläche. Für Ihre Bewegungsfreiheit sorgen Sie um einen ausreichenden Raum um das Gerät herum.
2. Mit Hilfe des Einstellknopfs der Schnittstärke (9) stellen Sie die gewünschte Schnittstärke ein. Die eingestellte Schnittstärke in Millimetern können Sie von der sich an der Spitze des Allesschneiders befindlichen Skala abgelesen.
3. Um das Lebensmittelkleben zu vermeiden feuchten Sie die Schnittscheibe mit einem feuchten Tuch - das wird auch das Aufschnneiden von Lebensmitteln erleichtern.
4. Schließen Sie das Gerät an die Stromversorgung an.
5. Legen Sie die Lebensmittel auf den beweglichen Schlitten (5) zwischen der Klinge der Schnittscheibe (3) und dem Niederhalter (6).
6. Mit dem Schieber der Wahl der Drehgeschwindigkeit (8) wählen Sie die gewünschte Geschwindigkeit der Schnittscheibe:
  - „0“ - Allesschneider (Schneidemaschine) ist ausgeschaltet
  - „1“ - niedrige Geschwindigkeit
  - „2“ - mittlere Geschwindigkeit
  - „3“ - hohe GeschwindigkeitBei der der Geschwindigkeit der Schnittscheibe richten Sie sich nach dem Prinzip, je härter die zum Schneider bestimmte Lebensmittel, desto höher die Geschwindigkeit der Schnittscheibe.
7. Schalten Sie den Allesschneider ein, indem Sie den Schalter (7) betätigen und ihn an seinem vorderen Teil einige halten, wobei im voraus die Sicherung am vorderen Teil nach vorne geschoben wurde. Wenn Sie die Hand von dem Schalter des Allesschneiders nehmen, wird das Gerät seine Arbeit unterbrechen.
8. Mit dem Schlitten des Allesschneiders (5) führen Sie nachfolgend Bewegungen nach vorne und nach hinten und pressen Sie gleichzeitig die Lebensmittel ans Messer mit Hilfe des Niederhalters (6).

**ACHTUNG! Verwenden Sie immer den Niederhalter (6), wenn Sie kleine Lebensmittelstücke schneiden.**

**ACHTUNG! Frische Backwaren bereiten Schwierigkeiten während des Schneidens. Entfernen Sie sofort die bereits abgeschnittenen Brotscheiben. Schneiden Sie nie warme Backwaren.**

## REINIGUNG UND WARTUNG

1. Ziehen Sie immer vor der Reinigung oder Wartung sowie bei Nichtbenutzung des Gerätes den Netzstecker.
2. Das Gerät kann mit einem weichen, feuchten Tuch oder Papiertuch gereinigt werden.
3. Das Gerät darf nicht in Wasser oder anderen Flüssigkeiten eingetaucht werden, sowie in Spülmaschinen gespült werden.
4. Die Messerklinge kann zum Zwecke einer leichteren Reinigung entfernt werden. Dazu drehen Sie den Knopf (4) in der Mitte der Messerklinge 90 Grad im Uhrzeigersinn.
5. Benutzen Sie keine scharfen Tücher zum abwischen, die die Oberfläche zerkratzen können.
6. Trocknen Sie gründlich alle gereinigten Bestandteile.
7. Die Messerklinge (3), das Gestell des Alleschneiders (2) und den Niederhalter (6) können Sie im Wasser mit Reinigungsmitteln waschen, vergessen Sie jedoch nicht, die Komponenten von dem Alleschneider zu entfernen.

## TECHNISCHE DATEN

**Technische Parameter des Geräts sind dem Typenschild zu entnehmen**

**Lärmpegel:**  $L_{WA} = 85 \text{ dB}$

**Maximale Arbeitszeit:** KB Max = 3 Min.

**Länge des Netzkabels:** 1,0 m



**ACHTUNG! Firma MPM agd S.A. behält sich das Recht auf technische Änderungen vor.**

## ORDNUNGSGEMÄSSE ENTSORGUNG (Elektro- und Elektronik-Altgeräte)

### Polen



Die Bezeichnung am Gerät bedeutet: Elektro- und Elektronik-Altgeräte gehören nicht in den Hausmüll. Schonen Sie unsere Umwelt und menschliche Gesundheit und nutzen Sie die für die Entsorgung von Elektrogeräten vorgesehenen Sammelstellen und geben dort Ihre Elektrogeräte ab oder melden Sie ihre Entsorgung von zu Hause. Informationen, wo und wie die Geräte zu entsorgen sind, erhalten Sie über Ihre Verkaufsstelle oder über die lokale Umweltschutzbehörde. Dieses Produkt gehört nicht in den Hausmüll.

## BEZPEČNOSTNÍ POKYNY PŘI POUŽÍVÁNÍ

- Před použitím si pozorně přečtete následující návod k obsluze.
- Zařízení, kabel ani zástrčku je zakázáno ponořovat do vody či jiných kapalin.
- Obzvláště opatrně postupujte v případě, že se v blízkosti vyskytují děti!
- Jestliže zařízení nepoužíváte nebo se chystáte jej čistit, vyjměte zástrčku z elektrické zásuvky.
- Elektrický kabel nevěšejte přes ostré hrany a nedovolte, aby se dostal do kontaktu s horkými povrchy.
- Zařízení nepoužívejte ani v případě, kdy došlo k poškození napájecího kabelu nebo zástrčky. V takovém případě předejte zařízení do autorizovaného servisu k opravě.
- Používání příslušenství, které nebylo doporučeno výrobcem, může způsobit poškození zařízení, zranění nebo dokonce požár.
- Zapnuté zařízení nikdy neopouštějte bez dozoru.
- Zařízení neumísťujte na horké povrchy.
- Napájecí kabel neomotávejte kolem zařízení!
- Zařízení je určeno výhradně k domácímu použití.
- Zařízení nepoužívejte k jiným účelům, než k jakým bylo určeno.
- Kráječ používejte výhradně s pojezdovou a přítlačnou deskou. Výjimkou mohou být pouze případy, kdy jejich použití není možné z důvodu velikosti a tvaru krájeného produktu.
- Při manipulaci s nožem je nutné postupovat velice opatrně.
- Před výměnou příslušenství nebo před přiblížením se k součástem, které jsou během používání kráječe v pohybu, zařízení vypněte.
- Zařízení mohou používat osoby se sníženými fyzickými, sensorickými nebo mentálními schopnostmi či osoby, které nedisponují znalostmi nebo zkušenostmi v oblasti používání tohoto typu zařízení, pod podmínkou, že nad nimi bude zajištěn dohled nebo budou poučeny o bezpečném používání zařízení a budou informovány o potencionálním nebezpečí.
- Dávejte pozor na to, aby si děti se zařízením nehrály.
- Zařízení neumísťujte do blízkosti elektrických či plynových sporáků, hořáků, pečící trouby apod.
- Zařízení nepoužívejte venku (ve venkovním prostředí).
- Zástrčku nevytahujte z elektrické zásuvky taháním za kabel.
- Zástrčku nezapojte do zásuvky mokřýma rukama.

- ▶ S ohledem na zajištění bezpečnosti dětí, prosíme, neponechávejte volně ležet součásti balení výrobku (plastové sáčky, krabice, polystyren apod.).
- ▶ Zařízení nesmí používat děti. Zařízení i kabel uchovávejte mimo dosah dětí.
- ▶ Pokud hodláte zařízení ponechat bez dozoru, před montáží, demontáží nebo čištěním je nutné jej odpojit od napájení.
- ▶ **VAROVÁNÍ! Nedovolte, aby si děti hrály s fólií. Nebezpečí udušení!**
- ▶ **POZOR! Nůž je velice ostrý, vyvarujte se fyzického kontaktu s ním během čištění zařízení - mohli byste se vážně zranit.**
- ▶ Nakrájejte příliš zmrzlé potraviny, např. zmrzlé maso nebo kosti.

## POPIS ZAŘÍZENÍ

1. Kryt kráječe
2. Základna kráječe
3. Nůž s vlnitým ostřím
4. Kolečko pro montáž nože
5. Pojezdová deska
6. Přítlačná deska
7. Vypínač
8. Šoupátko pro nastavení rychlosti otáček
9. Kolečko pro nastavení tloušťky krájení (od 0 do 15 mm)

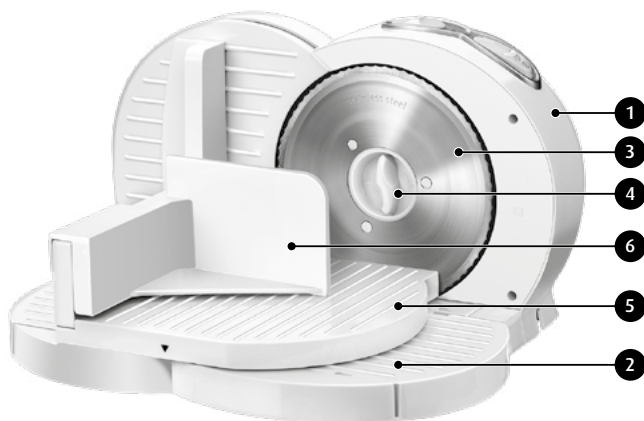

## PŘED PRVNÍM POUŽITÍM

1. Zařízení vybalte z krabice, odstraňte z něj všechny sáčky, samolepky, polystyrenové výplně a přepravní pojistky.
2. Zařízení důkladně očistěte podle pokynů uvedených v kapitole „Čištění a údržba“.
3. Ujistěte se, že jsou parametry Vaší elektrické sítě shodné s parametry uvedenými na nominálním štítku zařízení.
4. Rozložte základnu kráječe (2) a nasadte na ní pojezdovou desku (5). Věnujte pozornost tomu, aby čtyři prohlubně ve spodní části pojezdové desky (5) zapadly do příslušných míst na základně (2) - zajistí to volný pohyb desky. Na pojezdovou desku nasadte přítlačnou desku (6).





## POUŽITÍ ZAŘÍZENÍ

1. Kráječ řádně připravený k použití umístěte na pevný, suchý, stabilní a rovný povrch. Pro volnost pohybu si kolem kráječe zajistěte dostatečný volný prostor.
2. Regulačním kolečkem (9) nastavte tloušťku krájení. Nastavená tloušťka je uvedena v milimetrech na stupnici, která se nachází na horní straně kráječe.
3. Chcete-li zabránit přilnutí krájených plátků potravin k noži, navlhčete nůž hadříkem - usnadní Vám to krájení potravin.
4. Gril připojte do elektrické zásuvky.
5. Potravinu určenou ke krájení položte na pojezdovou desku (5) mezi nůž (3) a přítlačnou desku (6).
6. Posuvným tlačítkem (8) nastavte rychlost otáček nože:
  - „0“ - kráječ je vypnutý
  - „1“ - nízké otáčky
  - „2“ - střední otáčky
  - „3“ - vysoké otáčkyPři výběru rychlosti otáček nože se řiďte pravidlem, že čím tvrdší potravina určená ke krájení, tím vyšší rychlost otáček.
7. Vypínačem (7) spustíte kráječ - vypínač stisknete a držte za jeho přední část, přičemž nejprve musíte posunout pojistku v jeho střední části směrem dopředu. Jakmile vypínač pustíte, kráječ se zastaví.
8. Pojezdovou deskou (5) provádějte pravidelné pohyby dopředu a dozadu, současně tlačte krájenou potravinu směrem k noži pomocí přítlačné desky (6).

**POZOR! Při krájení malých kousků potravin vždy používejte přítlačnou desku (6).**

**POZOR! Krájení čerstvého pečiva může být problematické. Nakrájené plátky pečiva postupně odebírejte. Nikdy nekrájejte teplé pečivo.**

**POZOR! Nůž kráječe je velice ostrý. Se zařízením manipulujte opatrně.**

## ČIŠTĚNÍ A ÚDRŽBA

1. Jestliže se chystáte kráječ čistit, vyjměte zástrčku z elektrické zásuvky.
2. Kráječ můžete čistit měkkým vlhkým hadříkem nebo papírovou utěrkou.
3. Zařízení neponořujte do vody či jiných kapalin, ani jej nemyjte v myčce nádobí.
4. Pro usnadnění čištění je možné nůž demontovat. Otočte kolečko (4), které se nachází ve středu nože, o 90° ve směru hodinových ručiček.
5. Kráječ neotírejte žádnými ostrými předměty, které by mohly způsobit jeho poškrábání.
6. Očištěné díly důkladně osušte.
7. Nůž (3), základnu kráječe (2) a přítlačnou desku (6) můžete umýt ve vodě s příměsí jemného mycího prostředku, ale pamatujte na to, že předtím je nutné tyto součásti z kráječe demontovat.

**POZOR! Zvláště opatrně postupujte při kontaktu s nožem, zejména pak při jeho demontáži a mytí.**

## TECHNICKÉ PARAMETRY

Technické parametry jsou uvedeny na nominálním štítku výrobku.

Emise hluku:  $L_{WA} = 85$  dB

Maximální doba nepřetržitého provozu: KB Max = 3 min.

Délka napájecího kabelu: 1,0 m



**POZOR!** Firma MPM agd S.A. si vyhrazuje právo na provádění technických změn.

CZ

## SPRÁVNÁ LIKVIDACE VÝROBKU (použité elektrické nebo elektronické zařízení).



Označení, které je umístováno na výrobku, znamená, že po uplynutí doby životnosti výrobku nesmí být výrobek vyhozen do běžného komunálního odpadu. Použitý spotřebič může mít negativní vliv na životní prostředí a lidské zdraví z důvodu potenciálního obsahu nebezpečných látek, směsí a součástí. Smísení elektrického odpadu s jinými odpady nebo jejich neprofesionální demontáž mohou způsobit uvolňování látek škodlivých pro lidské zdraví i životní prostředí. Použité spotřebiče je nutné předat na určeném sběrném místě zajišťujícím sběr elektroodpadu. Pro podrobné informace týkající se místa sběru starých elektronických a elektrických spotřebičů je uživatel povinen kontaktovat obecní sběrné místo nebo závod na zpracovávání použitých spotřebičů.

## IMPORTANT SAFEGUARDS

- Before operating this appliance, please read the Manual carefully.
- Do not immerse this appliance, its cord or plug in water or any other liquids!
- Use special caution when operating near children!
- Always unplug the appliance from the power outlet when not in use and before cleaning.
- Do not hang the cord on any sharp edges and prevent any contact with hot surfaces.
- Do not operate the appliance when damaged, with a damaged cord or plug. In such a case, return the appliance to an authorised service centre for repair.
- The use of accessories not recommended by the manufacturer may result in damaging the appliance, fire or cause injury.
- Never leave the operating appliance unattended!
- Do not place the appliance on hot surfaces.
- Do not coil the power cord around the appliance!
- The appliance is intended for household use only.
- Do not use this appliance for other than intended use.
- The appliance needs to be used with a carriage tray and a pusher, unless the size or shape of a product prevents it.
- Use special caution while handling the cutting knife blade.
- Turn the appliance off before replacing its parts or approaching to the moving parts while in use.
- This appliance is not intended for use by children under 8 years of age and individuals with reduced physical, sensory or mental capabilities, or lack of experience and knowledge, unless they have been given supervision or instruction concerning use of the appliance in a safe way and if they understand the hazards involved. Cleaning and user maintenance shall not be carried out by children without supervision.
- Store the appliance and its cord out of reach of children under 8 years of age.
- Make sure children do not play with the appliance.
- Do not place the appliance near electric or gas cookers, burners, ovens, etc.
- Do not use outdoors.
- Do not plug the power cord with wet hands.
- Do not remove the plug from the mains by pulling by the cord.
- Keep your children safe: do not leave any parts of the packaging readily accessible (i.e. plastic bags, cardboard boxes, polystyrene inserts, etc.).

- ▶ Do not cut any food which is extremely hard such as frozen or bony meat.
- ▶ **WARNING! Never let children play with plastic film or bags. Choking/asphyxiation hazard!**

## APPLIANCE DESCRIPTION

1. Slicer housing
2. Slicer platform
3. Cutter disc with corrugated blade
4. Cutter blade installation knob
5. Food slider
6. Food press
7. Power switch
8. Rotating speed selector
9. Slicing thickness dial

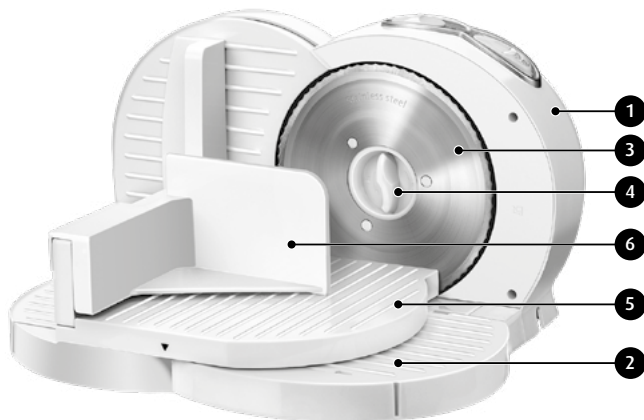

## BEFORE FIRST USE

1. Unpack the appliance, and remove all stickers plastic bags, filling materials and transport locks.
2. Clean the appliance as instructed in Section „CLEANING AND MAINTENANCE“.
3. Make sure that your power mains parameters match the nameplate ratings of the slicer.
4. Unfold the slicer platform (2) and place the food slider (5) on top of it. Make sure that the four protruding parts in the bottom part of the slider (5) fit into the corresponding notches in the slicer platform (2); this will enable smooth slider movement. Install the food press (6) on the slider.



## USING THE APPLIANCE

1. Once properly assembled, place the slicer on a firm, dry, stable, even and level surface. Make sure there is enough empty space around the appliance to ensure freedom of movement.
2. Set the cutting thickness using the cutting thickness dial (9). Refer to the scale in the upper part of the slicer to read the thickness size in millimetres.
3. To prevent food from sticking to the slicer and make cutting easier, moisten the cutter disc with a damp cloth.
4. Connect the appliance to the mains.
5. Place food on the moving slider (5), between the blade of the cutter disc (3) and the press (6).

6. Slide the rotating speed selector (8) to set the cutter disk speed:

- "0" – slicer off
- "1" – low speed
- "2" – medium speed
- "3" – high speed

As a rule of thumb, the harder the food you are cutting, the higher cutting speed should be used.

7. Turn on the slicer using the power switch (7): press and hold the front end of the switch after sliding forward the lock in the middle. The slicer will stop as soon as you take your hand off the power switch.
8. Keep moving the slider (5) forward and backwards while pressing food to the cutter using the press (6).

**IMPORTANT! Always use the press (6) when cutting small pieces of food.**

**IMPORTANT! Fresh bread can be difficult to cut. Move bread slices away as they are cut. Never cut hot bread.**

## CLEANING AND MAINTENANCE

1. Always unplug the appliance from the power outlet before cleaning.
2. Clean the appliance with a soft damp cloth or a paper towel.
3. Do not immerse the appliance in water or other liquids; do not wash it in dishwashers.
4. The knife blade can be detached to facilitate the cleaning. To do so, rotate the knob (4) in the middle of the knife blade by 90 degrees clockwise.
5. Do not wipe with any sharp cloths that could scratch the surface.
6. Dry all the cleaned parts thoroughly.
7. The cutter blade (3), slicer platform (2) and food press (6) can be washed in water with detergent, but remember to disassemble these components from the slicer first.

## TECHNICAL SPECIFICATION

**Technical parameters are indicated on the product nameplate.**

**Noise level:**  $L_{WA} = 85$  dB

**Maximum continuous operating time:** KB MAX = 3 minutes

**Power cord length:** 1.0 m



**NOTE! MPM agd S.A. reserves its right to modify the technical data!**

## PROPER DISPOSAL OF THE PRODUCT (waste electrical and electronic equipment)

### Poland



This symbol on the product indicates that the product, after its lifetime, should not be disposed with other household wastes. To avoid harmful influence on the environment and human health due to uncontrolled waste disposal, dispose the waste device to the service point of waste household appliances or report collecting it from home. In order to obtain detailed information about the location and how to dispose the waste electrical and electronic equipment in a safe way, contact your retailer or local Department of Environmental Protection. Do not dispose the device with other municipal waste.

## INSTRUCCIONES DE SEGURIDAD PARA USAR EL DISPOSITIVO:

- ▶ Por favor, lee atentamente las instrucciones de funcionamiento antes de usarlo.
- ▶ No sumerjas el dispositivo, el cable y el enchufe en agua u otros líquidos!
- ▶ Ten especial cuidado cuando hay niños en las proximidades del dispositivo.
- ▶ Retira siempre el enchufe de la toma de corriente cuando no utilices el aparato y antes de limpiarlo.
- ▶ No cuelgues el cable de alimentación sobre bordes afilados y no permites que toque superficies calientes.
- ▶ No utilices el dispositivo dañado, incluso si el cable o el enchufe están dañados, en este caso lleva el dispositivo a un centro de servicio autorizado para su reparación.
- ▶ El uso de accesorios no recomendados por el fabricante puede dañar el dispositivo, provocar un incendio o causar lesiones.
- ▶ ¡Nunca dejes el dispositivo desatendido cuando esté encendido!
- ▶ No coloques el dispositivo sobre las superficies calientes.
- ▶ ¡No enrolles el cable de alimentación alrededor del dispositivo!
- ▶ El dispositivo está diseñado únicamente para uso doméstico.
- ▶ No utilices el dispositivo para fines distintos a los previstos.
- ▶ La máquina debe utilizarse con un carro y un prensador, a menos que sea imposible debido al tamaño o la forma del producto.
- ▶ Es necesario tomar precauciones al manipular la cuchilla de corte.
- ▶ Apaga el dispositivo antes de cambiar los accesorios o antes de tocar las piezas que están en movimiento durante el uso.
- ▶ El dispositivo puede ser utilizado por las personas con capacidades físicas, sensoriales o mentales reducidas, así como por las personas sin conocimientos o experiencia en el uso de este tipo de dispositivos, siempre que estén supervisadas o hayan sido instruidas en el uso seguro de los dispositivos y estén informadas sobre amenazas potenciales.
- ▶ Asegúrese de que los niños no jueguen con el dispositivo.
- ▶ No coloques el dispositivo cerca de cocinas eléctricas y de gas, quemadores, hornos, etc.
- ▶ No utilices el dispositivo al aire libre.
- ▶ No desconectes el enchufe de la red tirando del cable.
- ▶ No conectes el enchufe a la toma de corriente con las manos mojadas.
- ▶ Por la seguridad de los niños, por favor no permitir su acceso a ninguna parte del embalaje (bolsas de plástico, cartones, poliestireno, etc.).

- ▶ El dispositivo no está diseñado para ser utilizado por niños. Mantén el dispositivo y el cable fuera del alcance de los niños.
- ▶ Desconecte el dispositivo de la fuente de alimentación si lo dejas desatendido y antes de montarlo, desmontarlo o limpiarlo.
- ▶ **¡ADVERTENCIA! No dejes que los niños jueguen con el film de plástico. ¡Peligro de asfixia!**
- ▶ **¡ATENCIÓN! El disco de corte está muy afilado, evita el contacto físico cuando limpies la máquina; puedes lesionarte gravemente.**
- ▶ No cortes los alimentos excesivamente duros, como carne congelada o con huesos.

## DESCRIPCIÓN DEL DISPOSITIVO

1. Carcasa de la rebanadora
2. Base de la rebanadora
3. Disco de corte de hoja ondulada
4. Perilla para montar el disco de corte
5. Carro de la rebanadora
6. Prensador de productos
7. Interruptor de la rebanadora
8. Control deslizante de selección de velocidad
9. Perilla de ajuste del espesor de corte (de 0 a 15 mm)

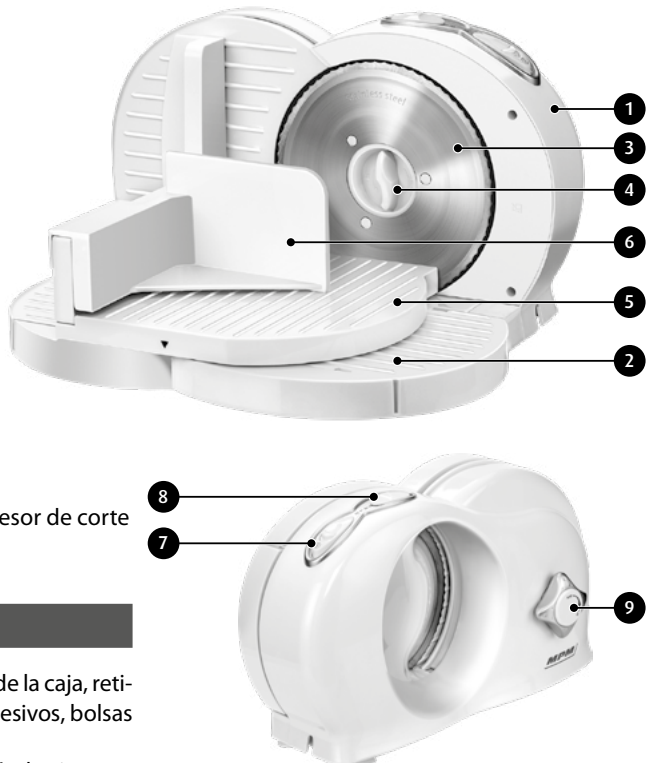

## ANTES DEL PRIMER USO

1. Desembala el dispositivo de la caja, retira todas las etiquetas, adhesivos, bolsas de aluminio y rellenos.
2. Limpia el dispositivo según las instrucciones del capítulo "LIMPIEZA Y MANTENIMIENTO".
3. Asegúrate de que los parámetros de su fuente de alimentación coincidan con los datos de la placa de características del dispositivo.
4. Despliega la base de la cortadora (2) y coloca el carro de la rebanadora (5) sobre ella. Asegúrate de que las cuatro lengüetas en la parte inferior del carro (5) tomen su lugar en la base de

la rebanadora (2); esto asegurará el libre movimiento del carro en la base. Instala el prensador de productos (6) en el carro.

## USO DEL DISPOSITIVO

1. Coloque la rebanadora debidamente preparada para su uso sobre una superficie dura, seca, estable, uniforme y horizontal. Asegúrate de tener suficiente espacio alrededor del dispositivo para tener libertad de movimiento.
2. Usa la perilla de ajuste del espesor de la rebanada (9) para establecer el espesor de la rebanada requerido. El espesor establecido, expresado en milímetros, se puede leer en la escala en la parte superior de la cortadora.
3. Para evitar que los alimentos se peguen a la cortadora, humedezca el disco de corte con un paño húmedo; también facilitará el corte de los alimentos.
4. Conecta el dispositivo a la red.
5. Coloque los alimentos a cortar en el carro móvil (5) entre la hoja del disco de corte (3) y la abrazadera (6).
6. Seleccione la velocidad adecuada del disco de corte con el control deslizante de selección de velocidad de rotación (8):
  - "0" - la rebanadora está apagada
  - "1" - velocidad baja
  - "2" - velocidad media
  - "3" - velocidad bajaAl seleccionar la velocidad del disco de corte, sigue la regla de que cuanto más duro sea el alimento a cortar, más rápida será la velocidad del disco de corte.
7. Enciende la rebanadora con el interruptor (7) - presiona el interruptor y manténlo en su parte delantera, primero moviendo la protección en su parte media hacia adelante. Al retirar la mano del interruptor, la rebanadora dejará de funcionar.
8. Con el carro de rebanadora (5), realiza sucesivamente los movimientos de avance y retroceso mientras presionas el alimento contra la cuchilla con el prensador (6).

**¡ATENCIÓN! Siempre usa el prensador (6) al cortar pequeños trozos de comida.**

**¡ATENCIÓN! El pan fresco es difícil de cortar. Retira las rebanadas de pan en rodajas de forma regular. Nunca corte pan tibio.**

**¡ATENCIÓN! El disco de corte de la máquina está afilado. Debes manipularla con cuidado.**

## LIMPIEZA Y MANTENIMIENTO

1. Retira siempre el enchufe de la toma de corriente cuando no utilices el aparato y antes de limpiarlo.
2. El dispositivo se puede limpiar con un paño suave y húmedo o una toalla de papel.
3. No sumerjes el dispositivo en agua u otros líquidos, y no lo laves en lavavajillas.
4. La hoja del cuchillo se puede quitar para facilitar la limpieza. Para ello, gira la perilla (4) ubicada en el centro de la hoja del cuchillo 90 grados en el sentido de las agujas del reloj.
5. No limpiar con los paños afilados y resistentes a los arañazos.
6. Secar bien todos los elementos limpios.



7. Puedes lavar la hoja de la cuchilla (3), la base de la rebanadora (2) y el prensador (6) en agua con un poco de detergente, pero recuerda quitar primero estos componentes de la rebanadora.

**¡ATENCIÓN!** Ten especial cuidado cuando entre en contacto con el disco de corte, especialmente al retirarlo y durante el lavado.

## DATOS TÉCNICOS

Los parámetros técnicos se presentan en la placa de identificación del producto.

**Nivel de ruido:**  $L_{WA} = 85$  dB

**Tiempo máximo de trabajo continuo:** KB MAX = 3 min

**Longitud del cable de red:** M 1,0



**¡ATENCIÓN!** La empresa MPM agd S.A. se reserva el derecho a realizar cambios técnicos.

## ELIMINACIÓN CORRECTA DEL PRODUCTO (aparatos eléctricos y electrónicos usados)

### Polonia



La etiqueta colocada en el producto indica que el producto no debe desecharse después de la vida útil con otros residuos domésticos. El aparato usado puede tener efectos nocivos sobre el medio ambiente y la salud de personas, debido al posible contenido de sustancias, mezclas y componentes peligrosos. La mezcla de los desechos electrónicos con otros residuos o su desmontaje no profesional puede dar lugar a la liberación de sustancias nocivas para la salud y el medio ambiente. El aparato usado deberá entregarse al punto de recepción de los residuos de aparatos eléctricos y electrónicos usados. Con el fin de obtener información detallada sobre el lugar de entrega de los residuos de aparatos eléctricos y electrónicos, el usuario deberá ponerse en contacto con el punto de recogida municipal de aparatos usados o con la planta procesadora de aparatos usados.

## CONSIGNES DE SÉCURITÉ :

- ▶ Lire attentivement le mode d'emploi avant toute utilisation.
- ▶ Ne pas immerger l'appareil, le cordon ou la fiche dans l'eau ou d'autres liquides !
- ▶ Soyez particulièrement prudent lorsque des enfants se trouvent à proximité de l'appareil !
- ▶ Retirez toujours la fiche de la prise lorsque vous n'utilisez pas l'appareil et avant de le nettoyer.
- ▶ N'accrochez pas le cordon d'alimentation de l'appareil à des bords coupants et ne le laissez pas entrer en contact avec des surfaces chaudes.
- ▶ N'utilisez pas un appareil endommagé, y compris un appareil dont le cordon ou la fiche est endommagé, auquel cas faites-le réparer par un centre de service agréé.
- ▶ L'utilisation d'accessoires non recommandés par le fabricant peut endommager l'appareil, provoquer un incendie ou des blessures.
- ▶ Ne laissez jamais l'appareil allumé sans surveillance !
- ▶ Ne placez pas l'appareil sur des surfaces chaudes.
- ▶ Ne pas enrouler le cordon d'alimentation autour de l'appareil !
- ▶ L'appareil est destiné à un usage domestique uniquement.
- ▶ N'utilisez pas l'appareil à d'autres fins que celles pour lesquelles il a été conçu.
- ▶ L'appareil doit être utilisé avec un chariot et un levier de pression, sauf si cela est impossible en raison de la taille ou de la forme du produit alimentaire à trancher.
- ▶ Des précautions doivent être prises lors de la manipulation de la lame de coupe.
- ▶ Éteignez l'appareil avant de changer son équipement ou avant d'approcher les pièces mobiles pendant l'utilisation.
- ▶ L'appareil peut être utilisé par des personnes dont les capacités physiques, sensorielles ou mentales sont limitées, ou qui n'ont aucune connaissance ou expérience de l'utilisation de ce type d'équipement, à condition qu'elles soient supervisées ou instruites dans l'utilisation sûre de l'équipement et qu'elles soient informées des dangers potentiels.
- ▶ Les enfants doivent être surveillés pour s'assurer qu'ils ne jouent pas avec l'appareil.
- ▶ Ne placez pas l'appareil à proximité de cuisinières électriques ou à gaz, de brûleurs, de fours, etc.
- ▶ N'utilisez pas l'appareil à l'extérieur.
- ▶ Ne retirez pas la fiche de la prise de courant en tirant sur le cordon.
- ▶ Ne branchez pas la fiche à la prise de courant avec des mains mouillées.
- ▶ Pour la sécurité des enfants, veuillez ne pas laisser les parties de l'emballage librement accessibles (sacs en plastique, cartons, mousse de polystyrène, etc.).

- ▶ L'appareil ne doit pas être utilisé par des enfants. Gardez l'appareil et le câble hors de portée des enfants.
- ▶ Débranchez l'appareil si vous le laissez sans surveillance et avant tout montage, démontage ou nettoyage.
- ▶ **AVERTISSEMENT ! Ne laissez pas les enfants jouer avec du film plastique. Risque de suffocation !**
- ▶ **ATTENTION ! Le disque de coupe est très tranchant, évitez tout contact physique lors du nettoyage de la machine - vous pourriez vous blesser gravement.**
- ▶ Ne coupez pas d'aliments excessivement durs comme la viande congelée ou osseuse.

### DESCRIPTION DE L'APPAREIL

1. Boîtier de la trancheuse
2. Socle de la trancheuse
3. Disque de coupe à lame ondulée
4. Bouton de montage du disque de coupe
5. Chariot mobile
6. Levier de pression
7. Interrupteur marche/arrêt de la trancheuse
8. Sélecteur de vitesse de rotation
9. Bouton de réglage de l'épaisseur de la tranche (de 0 à 15 mm)



### AVANT LA PREMIÈRE UTILISATION

1. Déballez l'appareil du carton, retirez tous les autocollants, sacs en plastique, remplissages et protections de transport.
2. Nettoyez l'appareil en suivant les instructions du chapitre « NETTOYAGE ET ENTRETIEN ».
3. Vérifiez que les paramètres de votre alimentation secteur correspondent aux données de la plaque signalétique de la trancheuse.

- Montez le socle de la trancheuse (2) et placez le chariot (5) dessus. Veillez à ce que les quatre languettes situées au bas du chariot (5) prennent leur place dans le socle de la trancheuse (2) - cela permettra au chariot de se déplacer librement le long de l'appareil. Montez le levier de pression (6) sur le chariot.

## UTILISATION DE L'APPAREIL

- Placez la trancheuse, correctement préparée pour l'utilisation, sur une surface dure, sèche, stable, plane et horizontale. Veillez à ce que l'espace libre autour de l'appareil soit suffisant pour faciliter vos mouvements.
- Réglez l'épaisseur de coupe souhaitée à l'aide du bouton de réglage de l'épaisseur (9). L'épaisseur réglée, exprimée en millimètres, peut être lue sur l'échelle située sur le dessus de la trancheuse.
- Afin d'éviter que les aliments ne collent à la trancheuse, humidifiez le disque de coupe avec un chiffon humide - cela facilitera également le tranchage.
- Branchez la machine sur le réseau électrique.
- Placez l'aliment à trancher sur le chariot mobile (5) entre la lame du disque de coupe (3) et le levier de pression (6).
- Utilisez le curseur de sélection de la vitesse (8) pour sélectionner la vitesse appropriée pour le disque de coupe :
  - « 0 » - trancheuse arrêtée
  - « 1 » - basse vitesse
  - « 2 » - vitesse moyenne
  - « 3 » - haute vitessePour sélectionner la vitesse du disque de coupe, suivez la règle suivante : plus l'aliment à couper est dur, plus la vitesse du disque de coupe est élevée.
- Mettez la trancheuse en marche à l'aide de l'interrupteur marche/arrêt (7) - appuyez et maintenez l'interrupteur dans sa partie avant, en poussant d'abord vers l'avant le loquet de sécurité dans sa partie centrale. Lorsque vous retirez votre main de l'interrupteur, la trancheuse s'arrête.
- Utilisez le chariot mobile (5) pour avancer et reculer tout en pressant l'aliment contre le disque de coupe avec le levier de pression (6).

**ATTENTION ! Utilisez toujours le levier de pression (6) lorsque vous coupez de petits morceaux d'aliments.**

**ATTENTION ! Le pain frais est difficile à couper. Retirez les tranches de pain au fur et à mesure. Ne coupez jamais un pain chaud.**

**ATTENTION ! Le disque de coupe de la machine est tranchant. À manipuler avec précaution.**

## NETTOYAGE ET ENTRETIEN

- Débranchez toujours l'appareil de la prise de courant avant de le nettoyer.
- L'appareil peut être nettoyé avec un chiffon doux et humide ou une serviette en papier.
- Ne plongez pas l'appareil dans l'eau ou dans d'autres liquides et ne le lavez pas dans un lave-vaisselle.

4. La lame du couteau peut être retirée pour faciliter le nettoyage. Pour ce faire, tournez le bouton (4) situé au centre de la lame du couteau de 90 degrés dans le sens des aiguilles d'une montre.
5. Ne pas essuyer l'appareil avec une éponge métallique qui pourrait rayer sa surface.
6. Séchez soigneusement toutes les pièces nettoyées.
7. Vous pouvez laver la lame du couteau (3), le socle (2) et le levier de pression (6) dans de l'eau avec du détergent, mais assurez-vous d'abord de retirer ces composants du trancheuse.

**ATTENTION ! Faites particulièrement attention lorsque vous entrez en contact avec le disque de coupe, notamment lorsque vous le retirez ou lors du nettoyage.**

## CARACTÉRISTIQUES TECHNIQUES

**Les paramètres techniques sont indiqués sur la plaque signalétique du produit.**

**Niveau de bruit :**  $L_{WA} = 85$  dB

**Durée maximale de fonctionnement continu :** KB MAX = 3 min

**Longueur du câble secteur :** 1,0 m



**ATTENTION ! L'entreprise MPM agd S.A. se réserve le droit d'apporter des modifications techniques.**

## MISE AU REBUT (déchets d'équipements électriques et électroniques)

### Pologne



Le marquage sur le produit indique que le produit ne doit pas être jeté avec d'autres déchets ménagers à la fin de son utilisation. Les équipements usagés peuvent avoir un effet néfaste sur l'environnement et la santé humaine en raison de la teneur potentielle en substances, mélanges et composants dangereux. Le mélange de déchets électroniques avec d'autres déchets ou leur démontage non professionnel peut entraîner un rejet de substances nocives pour la santé et l'environnement. L'appareil usé doit être déposé dans un point de collecte des déchets d'équipements électriques et électroniques. Afin d'obtenir des informations détaillées sur des lieux de collecte des déchets électriques et électroniques, l'utilisateur doit contacter le point de collecte des déchets d'équipements municipaux ou l'usine de traitement des déchets d'équipements.

## INDICAZIONI RELATIVE ALLA SICUREZZA DI UTILIZZO:

- ▶ Leggere attentamente le istruzioni per l'uso prima di utilizzare il prodotto.
- ▶ Non immergere il dispositivo, il cavo e la spina in acqua o in altri liquidi!
- ▶ Adottare particolare prudenza quando i bambini sono vicini al dispositivo!
- ▶ Togliere sempre la spina dalla presa quando non si usa l'apparecchio o prima della pulizia.
- ▶ Non appendere il cavo a spigoli vivi e non permettere che entri in contatto con superfici calde.
- ▶ Non utilizzare mai un apparecchio danneggiato, anche quando è danneggiato il cavo o la spina. In questo caso, affidare la riparazione a un centro di assistenza autorizzato.
- ▶ L'uso di accessori non raccomandati dal produttore può causare danni al dispositivo, incendi o lesioni.
- ▶ Non lasciare il dispositivo in funzione incustodito!
- ▶ Non posizionare l'apparecchio su superfici calde.
- ▶ Non avvolgere il cavo di alimentazione intorno all'apparecchio
- ▶ Il dispositivo è destinato ad uso domestico.
- ▶ Non utilizzare il dispositivo per scopi diversi da quelli per i quali è destinato.
- ▶ La macchina deve essere usata con un carrello e un braccio pressa merce, a meno che ciò non sia possibile a causa delle dimensioni o della forma del prodotto.
- ▶ È necessario prendere precauzioni quando si maneggia la lama di taglio.
- ▶ Spegnerne l'apparecchio prima di cambiare attrezzatura o prima di avvicinarsi alle parti in movimento durante l'uso.
- ▶ La macchina affettatrice può essere utilizzata da persone con limitate capacità fisiche, sensoriali o mentali, o quelle che non hanno alcuna conoscenza o esperienza nell'uso di questo tipo di apparecchio, a condizione che siano sorvegliate o istruite sull'uso sicuro della macchina e siano informate dei potenziali pericoli.
- ▶ Fare attenzione che i bambini non giochino con l'apparecchio.
- ▶ Non collocare l'apparecchio vicino a cucine elettriche e a gas, fornelli, forni, ecc.
- ▶ Non utilizzare il dispositivo all'aperto.
- ▶ Non estrarre la spina dalla presa di corrente tirando il cavo.
- ▶ Non collegare la spina alla presa di corrente con le mani bagnate.
- ▶ Per la sicurezza dei bambini, si prega di non lasciare parti dell'imballaggio liberamente accessibili (sacchetti di plastica, scatole di cartone, polistirolo, ecc.).
- ▶ La macchina affettatrice non deve essere utilizzata dai bambini. Conservare l'apparecchio e il suo cavo fuori dalla portata dei bambini.

- ▶ Scollegare il dispositivo dalla rete elettrica se viene lasciato incustodito e prima del montaggio, smontaggio e pulizia.
- ▶ **AVVERTENZA! Non permettere ai bambini di giocare con la pellicola. Pericolo di soffocamento!**
- ▶ **ATTENZIONE! Il disco da taglio è molto affilato, evitare il contatto fisico durante la pulizia della macchina - pericolo di gravi lesioni.**
- ▶ Non tagliare cibi troppo duri come la carne congelata o con osso.

## DESCRIZIONE DEL DISPOSITIVO

1. Alloggiamento
2. Base
3. Disco da taglio a lama ondulata
4. Manopola di montaggio del disco da taglio
5. Carrello
6. Braccio pressa per prodotti
7. Interruttore on/off
8. Corsore di selezione della velocità
9. Manopola di regolazione dello spessore di affettazione (da 0 a 15 mm)

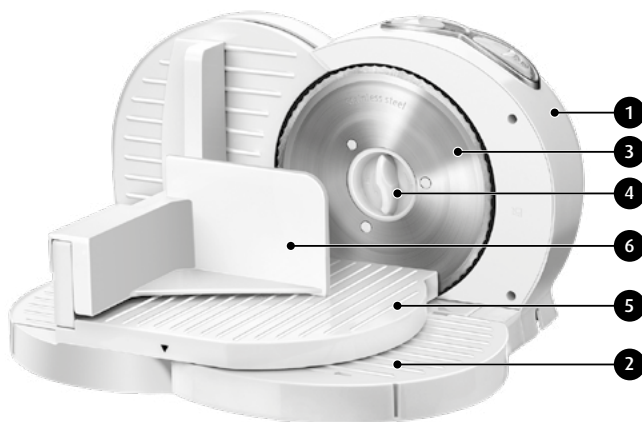

## PRIMA DI UTILIZZARE L'APPARECCHIO PER LA PRIMA VOLTA

1. Rimuovere il dispositivo dalla scatola, rimuovere eventuali etichette, adesivi, materiale di riempimento e blocchi di trasporto.
2. Pulire il dispositivo seguendo le indicazioni del capitolo "PULIZIA E CONSERVAZIONE".
3. Assicurarsi che i parametri della propria rete elettrica corrispondano ai dati della targhetta dell'apparecchio.
4. Aprire la base dell'affettatrice (2) e posizionarvi il carrello (5). Assicurarsi che le quattro linguette nella parte inferiore del carrello (5) si inseriscano bene nella base dell'affettatrice (2) - questo evita che il carrello possa muoversi liberamente nella base. Montare il braccio pressa prodotti (6) sul carrello.

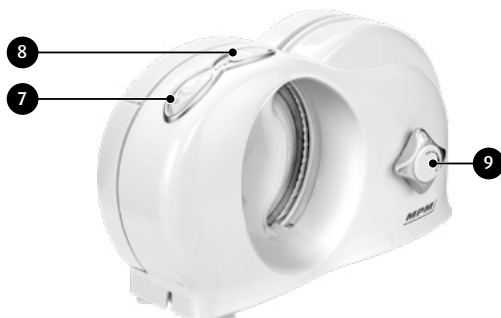

## USO DEL DISPOSITIVO

1. Posizionare l'affettatrice correttamente pronta per l'uso su una superficie dura, asciutta, stabile, piana e orizzontale. Per la libertà di movimento, assicurarsi uno spazio libero sufficiente intorno all'apparecchio.
2. Impostare lo spessore di affettatura desiderato con la manopola di regolazione dello spessore di affettatura (9). Lo spessore impostato in millimetri si può leggere dalla scala sulla parte superiore dell'affettatrice.
3. Per evitare che il cibo si attacchi all'affettatrice, inumidire il disco da taglio con un panno umido - questo permetterà anche di affettare il cibo più facilmente.
4. Scollegare l'apparecchio dalla rete elettrica.
5. Posizionare il prodotto da affettare sul carrello mobile (5) tra la lama del disco da taglio (3) e il braccio pressa (6).
6. Usare il cursore di selezione della velocità (8) per selezionare la velocità richiesta del disco da taglio:
  - "0" - affettatrice spenta
  - "1" - bassa velocità
  - "2" - media velocità
  - "3" - alta velocitàSelezionando la velocità del disco da taglio, tenere presente che più duro è il cibo da tagliare, più alta deve essere la velocità del disco da taglio.
7. Azionare l'affettatrice con l'interruttore (7) - premere e tenere premuto l'interruttore nella sua parte anteriore, avendo prima spinto in avanti il fermo di sicurezza nella sua parte centrale. Al momento di staccare la mano dall'interruttore, l'affettatrice smette di funzionare.
8. Con il carrello dell'affettatrice (5), eseguire dei movimenti in successione avanti e indietro premendo allo stesso tempo il cibo con il braccio pressa (6) contro il coltello.

**ATTENZIONE! Usare sempre il braccio pressa (6) per affettare piccoli pezzi di cibo.**

**ATTENZIONE! Il pane fresco è difficile da tagliare. Rimuovere le fette di pane man mano che vengono tagliate. Non tagliare mai il pane caldo.**

**ATTENZIONE! Il disco da taglio della macchina è affilato. Maneggiarlo con attenzione.**

## PULIZIA E MANUTENZIONE

1. Rimuovere sempre la spina dalla presa di corrente prima delle operazioni di pulizia.
2. La macchina può essere pulita con un panno morbido e umido o con un panno di carta.
3. Non immergere il dispositivo in acqua o altri liquidi o lavare in lavastoviglie.
4. La lama del coltello può essere rimossa per facilitare la pulizia. La lama del coltello può essere rimossa per facilitare la pulizia. A tal fine, girare la manopola (4) situata al centro della lama del coltello di 90 gradi in senso orario.
5. Non pulire con panni abrasivi che potrebbero graffiare la superficie.
6. Asciugare accuratamente gli elementi puliti.
7. La lama del coltello (3), la base dell'affettatrice (2) e il braccio pressa prodotto (6) possono essere lavati in acqua con detergente, ma ricordarsi di smontare prima questi componenti dall'affettatrice.



**ATTENZIONE!** Fare particolare attenzione al momento del contatto con il disco da taglio, specialmente al momento della sua rimozione e della pulizia.

## DATI TECNICI

**I dati tecnici si trovano sulla targhetta nominale del prodotto.**

**Livello sonoro:**  $L_{WA} = 85 \text{ dB}$

**Durata massima di funzionamento continuo:**  $KB \text{ MAX} = 3 \text{ min}$

**Lunghezza del cavo di alimentazione:** 1,0 m



**ATTENZIONE!** L'azienda MPM agd S.A. si riserva il diritto di apportare modifiche tecniche.

## SMALTIMENTO CORRETTO DEL PRODOTTO (rifiuti di apparecchiature elettriche ed elettroniche)

### Italia



Il marchio apposto sul prodotto indica che il dispositivo non può essere smaltito con gli altri rifiuti domestici alla fine della sua vita tecnica. Per evitare effetti dannosi sull'ambiente e sulla salute umana, derivanti dallo smaltimento incontrollato dei rifiuti, si prega di portare il dispositivo usato in un punto di raccolta per apparecchiature elettriche ed elettroniche usate o di richiedere il ritiro da casa. Per informazioni più dettagliate su dove e come smaltire in modo sicuro i rifiuti di apparecchiature elettriche ed elettroniche, contattare il proprio rivenditore locale o il dipartimento ambientale locale. Il prodotto non può essere smaltito con gli altri rifiuti domestici.

## WSKAZÓWKI DOTYCZĄCE BEZPIECZEŃSTWA UŻYTKOWANIA:

- ▶ Przed użyciem przeczytaj dokładnie instrukcję obsługi.
- ▶ Nie wolno zanurzać urządzenia, przewodu i wtyczki w wodzie lub w innych płynach!
- ▶ Zachowaj szczególną ostrożność, gdy w pobliżu urządzenia znajdują się dzieci!
- ▶ Zawsze wyjmuj wtyczkę z gniazdka, gdy nie używasz urządzenia oraz przed rozpoczęciem czyszczenia.
- ▶ Nie wieszaj przewodu na ostrych krawędziach i nie pozwól, aby stykał się z gorącymi powierzchniami.
- ▶ Nie wolno używać uszkodzonego urządzenia, również wtedy gdy uszkodzony jest przewód lub wtyczka w takim wypadku oddaj urządzenie do naprawy w autoryzowanym punkcie serwisowym.
- ▶ Użycie akcesoriów niepolecanych przez producenta może spowodować uszkodzenie urządzenia, pożar lub obrażenia ciała.
- ▶ Nigdy nie zostawiaj włączonego urządzenia bez nadzoru!
- ▶ Nie stawiaj urządzenia na gorących powierzchniach.
- ▶ Nie wolno zwijać przewodu zasilającego wokół urządzenia!
- ▶ Urządzenie przeznaczone jest tylko do użytku domowego.
- ▶ Nie wykorzystuj urządzenia do innych celów niż zostało ono przeznaczone.
- ▶ Urządzenie musi być używane z wykorzystaniem wózka i dociskacza, chyba że jest to niemożliwe z uwagi na wielkość lub kształt produktu.
- ▶ Konieczne jest zachowanie środków ostrożności przy manipulacji z ostrzem tnącym.
- ▶ Wyłącz urządzenie przed zmianą wyposażenia lub przed zbliżeniem do części będących w ruchu podczas użytkowania.
- ▶ Urządzenie może być używane przez osoby z ograniczonymi zdolnościami fizycznymi, sensorycznymi lub umysłowymi, a także nieposiadające wiedzy lub doświadczenia w użytkowaniu tego typu urządzeń, pod warunkiem, że będą one nadzorowane lub zostaną poinstruowane na temat korzystania z urządzeń w bezpieczny sposób oraz zostaną poinformowane o potencjalnych zagrożeniach.
- ▶ Należy zwracać uwagę na dzieci, aby nie bawiły się urządzeniem.
- ▶ Nie stawiaj urządzenia w pobliżu kuchni elektrycznych i gazowych, palników, piekarników, itp.
- ▶ Nie korzystaj z urządzenia na wolnym powietrzu.
- ▶ Nie wyciągaj wtyczki z gniazdka sieci pociągając za przewód.
- ▶ Nie podłączaj wtyczki do gniazdka sieci mokrymi rękami.

- ▶ Dla bezpieczeństwa dzieci proszę nie zostawiać swobodnie dostępnych części opakowania (torby plastikowe, kartony, styropian itp.).
- ▶ Urządzenie nie może być używane przez dzieci. Przechowuj urządzenie i przewód poza zasięgiem dzieci.
- ▶ Odłączaj urządzenie od zasilania, jeśli pozostawiasz je bez nadzoru oraz przed montażem, demontażem lub czyszczeniem.
- ▶ **OSTRZEŻENIE! Nie pozwalaj dzieciom bawić się folią. Niebezpieczeństwo uduszenia!**
- ▶ **UWAGA! Tarcza tnąca jest bardzo ostra, unikaj fizycznego kontaktu podczas czyszczenia urządzenia – możesz się poważnie zranić.**
- ▶ Nie krój nadmiernie twardej żywności jak zamrożone lub kościste mięso.

## OPIS URZĄDZENIA

10. Obudowa kralajnicy
11. Podstawa kralajnicy
12. Tarcza tnąca o falistym ostrzu
13. Pokrętko montażu tarczy tnącej
14. Wózek kralajnicy
15. Dociskacz produktów
16. Włącznik kralajnicy
17. Suwak wyboru prędkości obrotowej
18. Pokrętko regulacji grubości krojenia (od 0 do 15 mm)

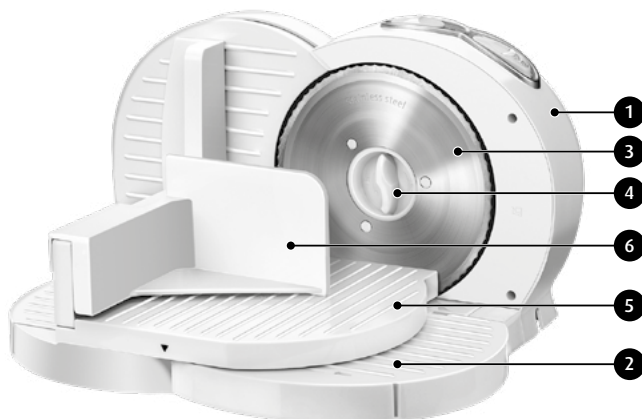

## PRZED PIERWSZYM UŻYCIEM

8. Wypakuj urządzenie z kartonu, usuń wszelkie nalepki, torebki foliowe, wypełniacze oraz blokady transportowe.
9. Wyczyść urządzenie wg wskazówek zawartych w rozdziale „CZYSZCZENIE I KONSERWACJA”
10. Sprawdź czy parametry Twojej sieci zasilającej odpowiadają danym na tabliczce znamionowej kralajnicy.
11. Rozłóż podstawę kralajnicy (2) i umieść na niej wózek kralajnicy (5). Zwróć uwagę aby cztery wypustki w dolnej części wózka (5) zajęły swoje miejsca w podstawie kralajnicy (2) - zagwa-

rantuje to swobodne przesuwanie wózka w podstawie. Na wózku zamontuj dociskacz produktów (6).

## UŻYCIĘ URZĄDZENIA

1. Prawidłowo przygotowaną do użycia krajalnicę ustaw na twardej, suchej, stabilnej, równej i poziomej powierzchni. Dla swobody ruchów zapewnij sobie dostateczną ilość wolnej przestrzeni wokół urządzenia.
2. Pokręćłem regulacji grubości krojenia (9) ustaw wymaganą grubość krojenia. Ustawioną grubość wyrażoną w milimetrach możesz odczytać ze skali znajdującej się w górnej części krajalnicy.
3. W celu uniknięcia przyklejania żywności do krajalnicy zwilż tarczę tnącą wilgotną ściereczką - ułatwi to także krojenie żywności.
4. Podłącz urządzenie do sieci zasilającej.
5. Żywność do krojenia umieść na ruchomym wózku (5) pomiędzy ostrzem tarczy tnącej (3) a dociskaczem (6).
6. Suwakiem wyboru prędkości obrotowej (8) wybierz odpowiednią prędkość tarczy tnącej:
  - „0” - krajalnica wyłączona
  - „1” - mała prędkość
  - „2” - średnia prędkość
  - „3” - duża prędkośćPrzy wyborze prędkości tarczy tnącej kieruj się zasadą, że czym twardsza żywność przewidziana do krojenia, tym większa prędkość tarczy tnącej.
7. Uruchom krajalnicę włącznikiem (7) - włącznik należy wcisnąć i przytrzymać w jego przedniej części przesuwając uprzednio do przodu zabezpieczenie w jego środkowej części. W momencie odjęcia ręki od włącznika krajalnica przerwie pracę.
8. Wózkiem krajalnicy (5) wykonuj kolejno ruchy do przodu i tyłu krajalnicy jednocześnie dociskając żywność do noża dociskaczem (6).

**UWAGA! Zawsze używaj dociskacza (6) przy krojeniu małych kawałków żywności.**

**UWAGA! Świeże pieczywo stwarza trudności podczas krojenia. Usuwać na bieżąco ukrojone kromki pieczywa. Nigdy nie krój ciepłego pieczywa.**

**UWAGA! Tarcza tnąca urządzenia jest ostra. Obchodź się z nią ostrożnie.**

## CZYSZCZENIE I KONSERWACJA

1. Zawsze wyjmij wtyczkę z gniazdka sieciowego przed rozpoczęciem czyszczenia.
2. Urządzenie można czyścić miękką zwilżoną szmatką lub ręcznikiem papierowym.
3. Nie wolno zanurzać urządzenia w wodzie lub innych płynach, jak też myć w zmywarkach do naczyń.
4. Ostrze noża można zdjąć w celu łatwiejszego czyszczenia. W tym celu należy przekręcić pokrętkę (4) znajdującą się w środku ostrza noża o 90 stopni zgodnie z ruchem wskazówek zegara.
5. Nie wolno wycierać żadnymi ostrymi, mogącymi porysować powierzchnię szmatkami.
6. Dokładnie wysusz wszystkie czyszczone elementy.

7. Ostrze noża (3), podstawę krajalnicy (2) oraz dociskacz (6) możesz umyć w wodzie z dodatkiem detergentu jednak pamiętaj o wcześniejszym zdemontowaniu tych podzespołów z krajalnicy.

**UWAGA! Zachowaj szczególną ostrożność przy kontakcie z tarczą tnącą szczególnie przy jej wyjmowaniu oraz podczas mycia.**

## DANE TECHNICZNE

Dane techniczne znajdują się na tabliczce znamionowej produktu.

Poziom hałasu:  $L_{WA} = 85$  dB

Maksymalny czas pracy ciągłej: KB MAX = 3 min

Długość przewodu sieciowego: 1,0 m



**UWAGA! Firma MPM agd S.A. zastrzega sobie możliwość zmian technicznych.**

**AKCESORIA**  
I CZĘŚCI ZAMIENNE KUPISZ NA  
[mpmstrefa.pl](http://mpmstrefa.pl)



**KULINARNYCH  
INSPIRACJI**  
SZUKAJ NA  
[PYSZNIEGOTUJ.PL](http://PYSZNIEGOTUJ.PL)



## PRAWIDŁOWE USUWANIE PRODUKTU (zużyty sprzęt elektryczny i elektroniczny)



Oznaczenie umieszczane na produkcie wskazuje, że produktu po upływie okresu użytkowania nie należy usuwać z innymi odpadami pochodzącymi z gospodarstw domowych. Aby uniknąć szkodliwego wpływu na środowisko naturalne i zdrowie ludzi wskutek niekontrolowanego usuwania odpadów, zużyte urządzenie należy dostarczyć do punktu odbioru zużytego sprzętu AGD lub zgłosić jego odbiór z domu.

W celu uzyskania szczegółowych informacji na temat miejsca i sposobu bezpiecznego usuwania odpadów elektrycznych i elektronicznych użytkownik powinien skontaktować się z punktem sprzedaży detalicznej lub z lokalnym Wydziałem Ochrony Środowiska. Produktu nie należy usuwać razem z innymi odpadami komunalnymi.

## УКАЗАНИЯ ПО БЕЗОПАСНОСТИ ИСПОЛЬЗОВАНИЯ:

- ▶ Перед использованием внимательно прочитайте руководство по эксплуатации.
- ▶ Не погружайте устройство, кабель и штепсель в воду или другие жидкости!
- ▶ Будьте особо осторожны, если поблизости устройства находятся дети!
- ▶ Всегда вынимайте штепсель из розетки, если Вы не используете устройство или перед началом чистки.
- ▶ Не вешайте кабель на острых краях и следите, чтобы он не касался горячих поверхностей.
- ▶ Не используйте поврежденное устройство, а также в случае повреждения кабеля или штепселя, - тогда устройство необходимо отдать в ремонт в авторизованный сервисный центр.
- ▶ Использование аксессуаров, не рекомендованных производителем, может повлечь повреждение устройства, вызвать пожар или нанести телесные повреждения.
- ▶ Никогда не оставляя включенное устройство без присмотра!
- ▶ Не оставляйте устройство на горячих поверхностях.
- ▶ Запрещено сворачивать провод вокруг устройства!
- ▶ Устройство предназначено исключительно для домашнего использования.
- ▶ Не используйте устройств не по назначению.
- ▶ Устройство необходимо использовать с механизмом дожатия, разве что это невозможно из-за размера или вида продуктов.
- ▶ Необходимо соблюдать правила безопасности во время работы с режущим лезвием.
- ▶ Выключите устройство прежде чем менять запчасти или перед контактом с частями, находящимися в движении во время использования.
- ▶ Данным оборудованием могут пользоваться дети в возрасте старше 8 лет и люди с ограниченными физическими и умственными возможностями, а также люди без опыта и знания оборудования, под присмотром или с инструктажем по безопасному использованию оборудования так, чтобы угрозы, связанные с этим, были понятны. Дети без присмотра не должны проводить очистку и уход по оборудованию.
- ▶ Храните устройство и его провод в месте, недоступном для детей до 8 лет.
- ▶ Необходимо следить, чтобы дети не игрались устройством.
- ▶ Не оставляйте устройство поблизости электрических и газовых плит, горелок, духовок, и т. п.
- ▶ Не используйте устройство на улице.
- ▶ Не вытаскивайте вилку из розетки питания за шнур.

- ▶ Не вставляйте вилку в розетку мокрыми руками.
- ▶ Для безопасности детей, пожалуйста, не оставляйте свободно доступные части упаковки (пластиковые мешки, картонные коробки, полистирол и т.д.).
- ▶ Не режьте черезчур твёрдые продукты питания, такие как мороженое мясо или мясо с костями.
- ▶ **ОСТОРОЖНО! Не разрешайте детям играть с пленкой. Опасность удушья!**

## ОПИСАНИЕ УСТРОЙСТВА

1. Корпус ломтерезки
2. Основание ломтерезки
3. Нож с волнообразной заточкой
4. Ручка для установки ножа
5. Каретка ломтерезки
6. Толкатель продуктов
7. Выключатель ломтерезки
8. Ползунок выбора скорости вращения
9. Регулятор толщины нарезки (от 0 до 15 мм)

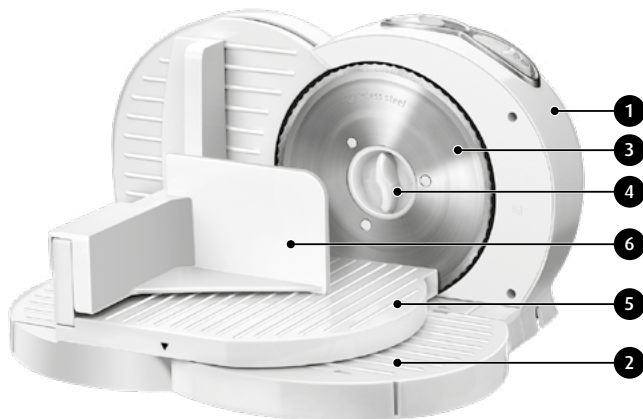

## ПЕРЕД ПЕРВЫМ ИСПОЛЬЗОВАНИЕМ

1. Извлеките прибор из упаковки, удалите любые наклейки, полиэтиленовые пакеты, наполнители и транспортные блокировки.
2. Очистите прибор согласно инструкциям, указанным в разделе «ОЧИСТКА И ТЕХНИЧЕСКОЕ ОБСЛУЖИВАНИЕ».
3. Проверьте, соответствуют ли параметры вашей сети питания данным указанным на паспортной табличке ломтерезки.
4. Разложите основание ломтерезки (2) и поместите на нем каретку ломтерезки (5). Обратите внимание на то, чтобы четыре выступа на нижней части каретки (5) заняли свои места в основании ломтерезки (2) - это гарантирует свободное перемещение каретки в основании. На каретке установите толкатель продуктов (6).

## ИСПОЛЬЗОВАНИЕ ПРИБОРА

1. Правильно подготовленную к работе ломтерезку установите на твердой, сухой, устойчивой, ровной и горизонтальной поверхности. Для удобства работы обеспечьте себе достаточно свободного пространства вокруг прибора.
2. С помощью регулятора (9) настройте требуемую толщину нарезки. Заданную толщину, выраженную в миллиметрах, показывает шкала, расположенная в верхней части ломтерезки.
3. Для того, чтобы продукты питания не прилипали к ломтерезке, намочите нож влажной салфеткой
4. Подключите прибор к сети питания.
5. Продукты для нарезки поместите на движущейся каретке (5) между острием ножа (3) и толкателем (6).
6. С помощью ползунка выбора скорости вращения (8) выберите соответствующую скорость ножа:
  - «0» - ломтерезка выключена
  - «1» - маленькая скорость
  - «2» - средняя скорость
  - «3» - большая скоростьПри выборе скорости ножа руководствуйтесь правилом, что чем плотнее продукты питания, тем выше скорость ножа.
7. Включите ломтерезку выключателем (7) - нажмите выключатель и удерживайте в его передней части, предварительно сдвинув вперед защиту в его центральной части. Как только вы отпустите руку от выключателя, ломтерезка прекратит работу.
8. Кареткой ломтерезки (5) выполняйте движения вперед и назад, одновременно прижимая продукты к ножу с помощью толкателя (6).

**ВНИМАНИЕ! Всегда используйте толкатель (6) во время нарезки маленьких кусочков продуктов.**

**ВНИМАНИЕ! Свежий хлеб создает трудности во время нарезки. Сразу же убирайте отрезанные ломтики хлеба. Никогда не режьте теплый хлеб.**

## ЧИСТКА И УХОД

1. Всегда вынимайте штепсель из розетки прежде чем начать чистку.
2. Устройство можно чистить мягкой увлажненной тряпочкой или бумажным полотенцем.
3. Запрещено окунать устройство в воду или другие жидкости, а также мыть в посудомоечной машине.
4. Для более удобной чистки можно снять лезвие ножа. Для этого необходимо повернуть ручку, находящуюся внутри лезвия, на 90 градусов, по часовой стрелке.
5. Запрещено пользоваться острыми тряпками, которые могут поцарапать поверхность.
6. Тщательно высушите все элементы
7. Лезвие ножа (3), основание ломтерезки (2) и толкатель (6) можно мыть в воде с добавлением моющего средства, предварительно сняв эти элементы с ломтерезки.



## ТЕХНИЧЕСКАЯ ХАРАКТЕРИСТИКА

Технические параметры указаны  
на маркировочном щитке изделия.

Уровень шума:  $L_{WA} = 85$  дБ

Максимальное время непрерывной работы:  $KB_{МАКС} = 3$  мин

Длина провода: 1,0 м



**ВНИМАНИЕ! Фирма «МРМ agd S. A.» может вводить технические изменения!**

RU

## ПРАВИЛЬНОЕ УДАЛЕНИЕ ПРОДУКТА

(использованное электрическое и электронное оснащение)



**Польша** Обозначение, размещаемое на товаре указывает, что продукт после истечения срока пригодности нельзя выкидывать с другими отходами домашнего хозяйства. Чтобы избежать вредного влияния на окружающую среду и здоровье людей, вследствие не контролируемого удаления отходов, использованное устройство следует доставить в точку приёма подержанной домашней техники или согласиться на её передачу дома. Для получения подробной информации на тему места и способа безопасного удаления электрических и электронных отходов пользователь должен связаться с точкой розничной продажи, или с местным Отделом охраны окружающей среды. Товар нельзя выкидывать вместе с другими коммунальными отходами.

## POKYNY TÝKAJÚCE SA BEZPEČNÉHO POUŽÍVANIA:

- ▶ Pred použitím sa dôkladne oboznámte s používateľskou príručkou.
- ▶ Zariadenie, kábel a zástrčku neponárajte do vody ani do iných kvapalín.
- ▶ Zachovávajte mimoriadnu opatrnosť, keď sa v blízkosti zariadenia nachádzajú deti!
- ▶ Ak zariadenie nepoužívate, alebo pred jeho čistením, zástrčku vyberte vždy zo zásuvky.
- ▶ Kábel nevešajte na ostrých hranách, a zabráňte, aby sa dotýkal horúcich povrchov.
- ▶ Poškodené zariadenie sa nesmie používať. Nesmie sa používať ani vtedy, ak je poškodený napájací kábel alebo zástrčka. V takomto prípade zariadenie zanešte na opravu do autorizovaného servisu
- ▶ Používanie príslušenstva, ktoré výrobca nedodal a neodporúča, môže viesť k poškodeniu zariadenia, vzniku požiaru alebo k úrazu.
- ▶ Nikdy nenechávajte zapnuté zariadenia bez dohľadu.
- ▶ Zariadenie nedávajte na horúce povrchy.
- ▶ Napájací kábel neobtáčajte okolo zariadenia.
- ▶ Zariadenie je určené iba na domáce, neprofesionálne použitie.
- ▶ Zariadenie nepoužívajte na iné účely, než na aké je určené.
- ▶ Zariadenie sa musí používať iba s pojazdom a podávačom, iba ak je to nemožné, vzhľadom na veľkosť alebo tvar produktu.
- ▶ Veľkú opatrnosť venujte pri manipulácii s ostrým kotúčom.
- ▶ Zariadenie vypnite pred výmenou vybavenia, alebo pred priblížením sa k častiam, ktoré sú v pohybe počas používania.
- ▶ Toto zariadenie môžu používať osoby s obmedzenými fyzickými, senzorickými a rozumovými schopnosťami, ako aj osoby, ktoré nemajú dostatočné poznatky ani skúsenosti s používaním podobných zariadení, iba ak budú pod dohľadom, alebo ak budú príslušne preškolené, ako zariadenie bezpečne používať a budú informovaní o potenciálnych rizikách.
- ▶ Deti sa v žiadnom prípade nesmú so zariadením hrať.
- ▶ Zariadenie neumiestňujte v blízkosti elektrických a plynových sporákov, horákov, rúr a pod.
- ▶ Zariadenie nepoužívajte vonku, na voľnom priestranstve.
- ▶ Zástrčku nevyťahujte zo zásuvky ťahaním za napájací kábel.
- ▶ Zástrčku nevsúvajte do elektrickej zásuvky mokrými rukami.
- ▶ Kvôli bezpečnosti detí, nenechávajte časti balenia/obalu (plastové obaly, kartóny polystyrén a pod.) voľne dostupné.

- ▶ Zariadenie nesmú používať deti. Zariadenie spolu s napájacím káblom uchovávajúajte mimo dosahu detí.
- ▶ Ak zariadenie nechávate bez dohľadu, pred jeho montážou, demontážou alebo pred čistením, odpojte ho z elektrickej siete.
- ▶ **VAROVANIE! Nedovoľte, aby sa deti hrali obalmi. Hrozí nebezpečenstvo zadusenía!**
- ▶ **POZOR! Kotúč je veľmi ostrý. Vyhýbajte sa fyzickému kontaktu počas čistenia zariadenia. Môžete sa vážne poraniť.**
- ▶ Nekrájajte tvrdé suroviny, ako je zmrazené mäso alebo mäso s kosťami.

## POPIS ZARIADENIA

1. Plášť krájača
2. Základňa krájača
3. Kotúč na krájanie s vlnitým ostrím
4. Koliesko na montáž kotúča
5. Pojazd krájača
6. Ochranný podávač produktov
7. Vypínač krájača
8. Posuvník výberu rýchlosti otáčok
9. Koliesko nastavenia hrúbky krájania (od 0 do 15 mm)



## PRED PRVÝM POUŽITÍM

1. Zariadenie vyberte z kartónu, odstráňte všetky nálepky, plastové obaly, vyplňujúci materiál a prepravné poistky.
2. Zariadenie vyčistite podľa pokynov, uvedených v kapitole „ČISTENIE S ÚDRŽBA“
3. Skontrolujte, či parametre vašej siete zodpovedajú údajom, uvedeným na výrobnom štítku krájača.
4. Rozložte základňu krájača (2) a umiestnite na ňu pojazd (5). Zamerajte sa na to, aby štyri body v dolnej časti pojazdu (5) boli na svojom mieste na základni krájača (2) – umožní to plynulé pohybovanie sa pojazdu po základni. Na pojazd nasadte ochranný podávač produktov (6).



## POUŽÍVÁNIE ZARIADENIA

1. Správne pripravený krájač na použitie postavte na tvrdý, suchý, stabilný a rovný povrch. V okolí krájača si spravte kvôli slobodnému pohybu dostatok miesta.
2. Kolieskom na nastavenie hrúbky krájania (9) nastavte požadovanú hrúbku krájania. Nastavenú hrúbku v milimetroch, sa môžete overiť na stupnici, ktorá sa nachádza v hornej časti krájača.
3. Aby sa jedlo nelepilo na kotúč, ten navlhčite vlhkou handričkou. Uľahčí to krájanie a krájanie surovín.
4. Zariadenie zapojte do elektrickej siete.
5. Surovinu, ktorú chcete nakrájať umiestnite na pohyblivý pojazd (5) medzi ostrým krájacieho kotáča (3) a podávačom (6).
6. Posuvníkom pre výber rýchlosti otáčok (8) vyberte príslušnú rýchlosť otáčok krájania:
  - „0“ – krájač vypnutý
  - „1“ – nízka rýchlosť
  - „2“ – stredná rýchlosť
  - „3“ – vysoká rýchlosťPri voľbe rýchlosti krájania sa riadte zásadou - čím tvrdšia surovina na krájanie, tým vyššia rýchlosť kotúča.
7. Zapnite krájač (7) – tlačidlo stlačte a v jeho prednej časti pridržiňte poistku, ktorú presuniete dopredu do jej strednej časti. V momente, kedy dáte ruku z vypínača preč, krájač sa vypne.
8. Pojazdom sa na krájači (5) pohybujte dopredu – dozadu a súčasne tlačte surovinu ku kotúču pomocou podávača (6).

**POZOR! Stále používajte podávač (6) pri krájaní malých kúskov jedla.**

**POZOR! Čerstvé pečivo sa krája ťažšie. Priebežne odstraňujte nakrájané krajce pečiva. Nikdy nekrájajte teplé pečivo.**

**POZOR! Kotúč zariadenia je veľmi ostrý. Pri manipulácii s ním zachovajte opatrnosť.**

## ČISTENIE A ÚDRŽBA

1. Pred čistením zariadenie vždy odpojte zo siete.
2. Zariadenie môžete čistiť mäkkou vlhkou handričkou alebo papierovou vreckovkou.
3. Zariadenie je zakázané ponárať do vody, iných kvapalín, alebo ho umývať umývačke riadu.
4. Pre uľahčenie čistenia, môžete dať ostrie noža dole. Otočte koliesko (4), ktoré sa nachádza v strede kotúča o 90 stupňov v smere hodinových ručičiek.
5. Neutierame drsnými handričkami, ktoré môžu porysovať povrch.
6. Dôkladne vysušte všetky časti.
7. Kotúč (3), základňu krájača (2) a podávač (6) môžete umyť vo vode s prípravkom na umývanie riadu, avšak pamätajte na demontovanie týchto podsystémov z krájača.

**POZOR! Zachovajte opatrnosť pri kontakte s kotúčom, predovšetkým pri jeho vyberaní a čistení.**

Technické údaje sú uvedené na výrobnom štítku produktu.

Úroveň hluku:  $L_{WA} = 85$  dB

Maximálny čas nepretržitej práce: KB MAX = 3 min

Dĺžka napájacieho kábla: 1,0 m



**POZOR!** Spoločnosť „MPM agd S.A.“ si vyhradzuje právo uvádzať zmeny technického charakteru.

#### SPRÁVNE ODSTRÁŇOVANIE VÝROBKU (opotrebované elektrické a elektronické zariadenia)

##### Poľsko



Označenie umiestnené na výrobku informuje, že výrobok sa po použití nesmie vyhodiť ako komunálny, netriedený odpad. Opatrebované zariadenie môže mať negatívny vplyv na životné prostredie a ľudské zdravie vzhľadom na potenciálny obsah nebezpečných látok, zmesí a komponentov. Miešanie odpadov z elektrických a elektronických zariadení s inými odpadmi, ako aj neprofesionálne vykonaná demontáž, môže viesť k úniku nebezpečných látok škodlivých pre ľudské zdravie a životné prostredie. Opatrebované zariadenie odovzdajte do príslušného zberného miesta, ktoré sa zaoberá zberom opotrebovaných elektrických a elektronických zariadení. Bližšie informácie o mieste a spôsobe bezpečného odstraňovania elektrických a elektronických odpadov vám poskytne miestna samospráva, maloobchodné predajné miesta, zberné miesta alebo príslušná pobočka úradu pre ochranu životného prostredia.





Wir wünschen Ihnen Zufriedenheit bei der Benutzung unseres Produkts und wir ermutigen Sie, das breitgefächerte Handelsangebot der Firma **MPM** zu nutzen

Pevně věříme, že s používáním našeho výrobku budete spokojeni a zveme Vás k seznámení se s širokou nabídkou produktů naší firmy. **MPM**

We wish you satisfaction from using the product and invite you to check a wide range of other **MPM** appliances

Deseamos que estés satisfecho con el uso de nuestro producto y te invitamos a aprovechar la amplia oferta comercial de nuestra empresa **MPM**

Nous vous souhaitons toute satisfaction quant à l'utilisation de notre produit et vous invitons à profiter de la large offre commerciale de notre entreprise **MPM**

Vi auguriamo la massima soddisfazione dall'uso del nostro prodotto e vi invitiamo a usufruire della nostra ricca offerta commerciale. **MPM**

Życzymy zadowolenia z użytkowania naszego wyrobu i zapraszamy do skorzystania z szerokiej oferty handlowej firmy **MPM**

Желаем получить удовольствие от использования нашего продукта и приглашаем воспользоваться широким коммерческим предложением компании **MPM**

Prajeme vám veľa spokojnosti s používaním nášho výrobku a odporúčame vám aj ostatné výrobky z našej bohatej obchodnej ponuky **MPM**

MPM agd S.A.  
ul. Brzozowa 3, 05-822 Milanówek, Polska  
tel.: (22) 380 52 34, fax: (22) 380 52 72, BDO: 000027599  
[www.mpm.pl](http://www.mpm.pl)