

- WENTYLATOR KOLUMNOWY
- COLUMN FAN
- SLOUPOVÝ VENTILÁTOR
- SÄULENLÜFTER
- КОЛОННЫЙ ВЕНТИЛЯТОР
- STĹPOVÝ VENTILÁTOR
- OSZLOPVENTILÁTOR
- VENTILADOR DE TORRE

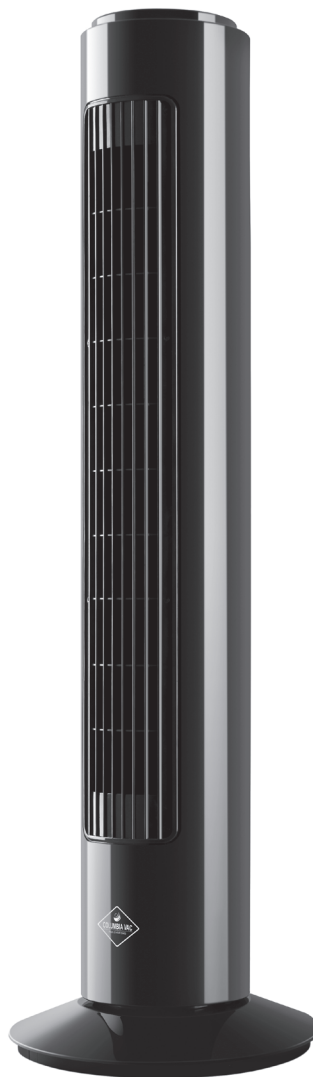

model: **WKC10**

**Eldom Sp. z o.o.**  
ul. Pawła Chromika 5a, 40-238 Katowice, POLAND  
tel: 32 255-33-40, fax: 32 253-04-12

[www.columbiavac.pl](http://www.columbiavac.pl)



## WSKAZÓWKI BEZPIECZEŃSTWA

Przed pierwszym użyciem prosimy uważnie zapoznać się z całością treści niniejszej instrukcji

1. Przewód przyłączeniowy należy podłączyć do sieci elektrycznej o parametrach zgodnych z podanymi na tabliczce znamionowej.
2. Należy zwrócić uwagę na to, by do jednego obiegu prądu nie włączać za dużo odbiorników.
3. Urządzenie przeznaczone wyłącznie do użytku domowego.
4. Urządzenie ustawić na płaskim i suchym podłożu.
5. Nie wkładać palców ani żadnych przedmiotów w otwory wlotu i wylotu.
6. Nie stawiać urządzenia przy firanach i zasłonach.
7. Pracujący wentylator należy mieć zawsze w zasięgu wzroku, zwłaszcza gdy w pobliżu znajdują się dzieci.
8. Nie pozostawiać pracującego urządzenia bez nadzoru.
9. Niniejszy sprzęt może być użytkowany przez dzieci w wieku co najmniej 8 lat i przez osoby o obniżonych możliwościach fizycznych, umysłowych i osoby o braku doświadczenia i znajomości sprzętu, jeżeli zapewniony zostanie nadzór lub instruktaż odnośnie do użytkowania sprzętu w bezpieczny sposób, tak aby związane z tym zagrożenia były zrozumiałe. Dzieci nie powinny bawić się sprzętem. Dzieci bez nadzoru nie powinny wykonywać czyszczenia i konserwacji sprzętu.
10. Nie rozpylać w pobliżu pracującego urządzenia środków owadobójczych lub podobnych.
11. Nie używać w wysokiej temperaturze (powyżej 40°C), w miejscach o podwyższonej wilgotności (np. łazienka) i w miejscach zagrożonych wybuchem.
12. Przed włączeniem urządzenia należy się upewnić czy wszystkie jego elementy są odpowiednio zamontowane. W żadnym wypadku nie włączać urządzenia przed złożeniem
13. Nie zakrywać siatki zabezpieczającej.
14. Nie wieszać na urządzeniu ubrań ani żadnych przedmiotów.

15. Nie wolno używać urządzenia z uszkodzonym przewodem przyłączeniowym. Aby zapobiec niebezpieczeństwu musi on zostać wymieniony w Serwisie Producenta.
16. Napraw sprzętu może dokonać jedynie autoryzowany punkt serwisowy. Wszelkie modernizacje lub stosowanie innych niż oryginalne części zamiennych lub elementów urządzenia jest zabronione i zagraża bezpieczeństwu użytkownika.
17. Firma Eldom Sp. z o. o. nie ponosi odpowiedzialności za ewentualne szkody powstałe w wyniku niewłaściwego używania urządzenia.

### **CZYSZCZENIE I KONSERWACJA**

- przed czyszczeniem odłączyć urządzenie od sieci
- urządzenia nie wolno zanurzać w wodzie
- nie używać do czyszczenia silnych lub niszczących powierzchnię środków czystości

### **OCHRONA ŚRODOWISKA**

- urządzenie jest zbudowane z materiałów, które mogą być poddane ponownemu przetwarzaniu lub recyklingowi,
- należy je przekazać do odpowiedniego punktu, który zajmuje się zbieraniem i recyklingiem urządzeń elektrycznych i elektronicznych,

### **GWARANCJA**

- urządzenie przeznaczone jest do użytku prywatnego w gospodarstwie domowym,
- nie może być używane do celów zawodowych,
- gwarancja traci ważność w przypadku nieprawidłowej obsługi.

**Warunki gwarancji podane są w załączniku.**

## OPIS OGÓLNY

1. Włącznik – (tryby pracy)
2. Uchwyt
3. Kratka wlotu powietrza
4. Kratka wylotu powietrza
5. Korpus
6. Podstawa
7. Nakrętka mocująca

## DANE TECHNICZNE

moc: **50W**

napięcie zasilania: **230V ~ 50Hz**

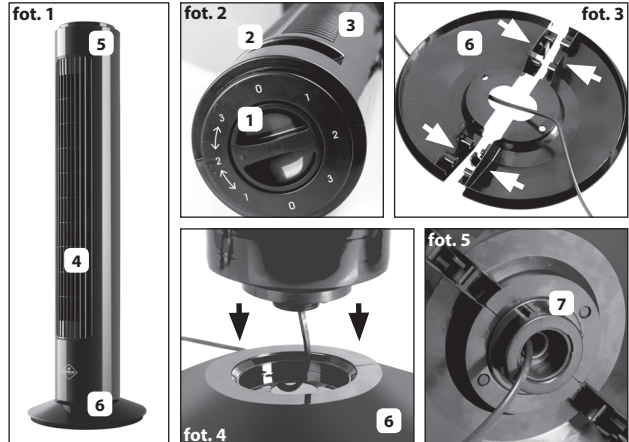

## MONTAŻ

Po rozpakowaniu urządzenia należy upewnić się, czy nie uległo ono uszkodzeniu w czasie transportu. W razie jakichkolwiek wątpliwości należy wstrzymać się z jego użyciem do czasu skontaktowania się z punktem serwisowym.

Przed pierwszym użyciem należy złożyć poszczególne elementy urządzenia:

- odkręcić nakrętkę (7) znajdującą się na spodzie urządzenia
- między częściami podstawy (6) przeprowadzić przewód, a następnie je połączyć – **fot. 3**
- złożoną podstawę (6) dopasować do zaczepek na spodzie korpusu – **fot. 4** – i zamocować nakrętką (7) – **fot. 5**
- przewód wyprowadzić z podstawy (6) przez specjalny rowek, aby urządzenie stało stabilnie.

## PRACA URZĄDZENIA

- ustawić urządzenie na płaskim i stabilnym podłożu,
- ustawić włącznik (1) w pozycji „0”,
- urządzenie jest wyłączone gdy strzałka na włączniku wskazuje jedno z „0”
- podłączyć wentylator do sieci o parametrach zgodnych z podanymi w instrukcji,
- włączenie urządzenia następuje po wybraniu pokrętkiem (1) prędkości trybu oraz prędkości pracy:

1 ↔ 2 ↔ 3    - praca z oscylacją  
 1     2     3    - praca bez oscylacji

- aby wyłączyć urządzenie należy przekręcić pokrętko w pozycję „0”

## SAFETY MEASURES

Before the first use, please read all these instructions carefully:

1. The cord should be plugged into the power supply of parameters indicated in the data plate.
2. Please, do not plug too many appliances to a single electric circuit.
3. **WARNING:** do not use close to bathtubs, showers, swimming pools and other water containers.
4. The unit is designed to operate at a household.
5. Place the unit on a flat and dry surface.
6. Do not insert fingers or any other objects into the inlet and outlet holes.
7. Do not place the unit near cushions or curtains.
8. Working fan must be always supervised, especially, when there are children nearby.
9. Leaving a room where a fan operates, switch it off.
10. Do not spray any insect killers or similar agents near the operating fan.
11. Do not use the appliance under high temperature (exceeding 40°C), in localizations where the humidity rate is high (e.g. bathroom) and localizations where explosive atmosphere occurs.
12. Before switching the unit on make sure all its elements are correctly fixed. Under no circumstances one may switch the unit on before it has been completely assembled!
13. Do not cover the protective mesh.
14. Do not use the appliance as a hanger.
15. In case the power cord is damaged it must be replaced by the manufacturer's authorized service center.
16. The device can be used by children aged 8 and older and by persons with limited physical, sensory or mental capabilities, or persons without sufficient experience and knowledge only under supervision or if previously instructed on the safe use of the appliance and the possible risks. Children shall not play with the appliance. Cleaning and maintenance that are the responsibility of

the user shall not be carried out by children without supervision. Protect the appliance and the power cord against children under 8 years old.

17. The unit may be repaired by a manufacturer's authorized service center only (list of the centers attached and available on the website: [www.eldom.eu](http://www.eldom.eu)). All modifications or use of non-original spare parts or any other elements is prohibited and makes use of the unit hazardous.
18. The device can be repaired only by authorized service center. Any upgrades or any use of non-original spare parts or equipment components is prohibited and endanger the safety of use.
19. Eldom Sp. z o.o. shall not be held liable for any damage caused by improper use of the device.

## **ENVIRONMENTAL PROTECTION**

- the device is made of materials that can be reused or recycled
- it should be handed to the special collection point, that deals with collection and recycling of electronic and electric devices.

## **WARRANTY**

- the device is intended for private use in a household,
- it cannot be used for professional purposes,
- the guarantee does not cover damage caused by improper operation. The guarantee terms are provided in the annex.

## **CLEANING AND MAINTENANCE**

- before cleaning unplug the hair-dryer and wait until it cools down completely
- never immerse the hair-dryer in water
- casing and power cord can be cleaned with soft dry or slightly damp cloth
- the air inlet and outlet should be cleaned with soft brush

## GENERAL DESCRIPTION

1. On/off switch (speed, operation modes)
2. Handle
3. Air inlet grille
4. Air outlet grille
5. Body
6. Base
7. Fixing nut

## TECHNICAL DATA

power: **50W**  
supply voltage:  
**230V ~ 50Hz**

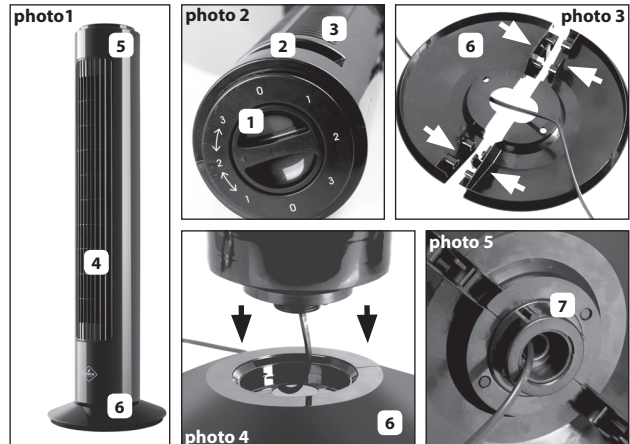

## INSTALLATION

After unpacking the device, make sure that it has not suffered any damage during transport. In the case of any doubt, do not use the device and contact a servicing centre. Before first use, unpack the device and assemble its components.

- loosen the nut (7)
- lead the cable between the base (6) parts and connect them **photo 3**
- attach the base (6) to the fasteners in the body and tighten the nut (7) **photo 2**
- lead the cable out of the base (6) through the groove to make the device stable.

## OPERATION OF THE DEVICE

- place the device on a flat and stable surface,
- set the switch (1) to "0"
- connect the fan to the mains with parameters compliant with those provided in the instruction,
- to turn the device on, select the mode and speed of operation by rotating the knob (1):

1 ↔ 2 ↔ 3    - with oscillations  
1     2     3    - without oscillations

- to turn off, rotate the knob back to "0"



## BEZPEČNOSTNÍ DOPORUČENÍ

Před prvním použitím vysoušeče se prosím seznamte s návodem k obsluze.

1. Před použitím se ujistěte, že napětí v zásuvce je stejné jako v návodu tak na typovém štítku.
2. Je nutné věnovat pozornost tomu, aby na jednom elektrickém okruhu nebylo připojeno příliš mnoho spotřebičů.
3. Zařízení je určeno výlučně k domácímu používání.
4. Zařízení stavět na rovném a suchém podloží.
5. Nevkládat prsty ani žádné předměty do otvorů na vstupu a výstupu vzduchu.
6. Nestavět zařízení v blízkosti záclon a závěsů.
7. Pracující ventilátor je nutné mít vždy v dosahu očí, zvláště pak, pokud se poblíž vyskytují děti.
8. Při odchodu z pokoje, ve kterém se nachází ventilátor, je nutné takový ventilátor vypnout.
9. Poblíž pracujícího ventilátoru nerozpylovat prostředky proti hmyzu nebo jiné podobné chemické prostředky.
10. Zařízení mohou používat děti starší 8 let a osoby s fyzickým, sensorickým nebo duševním omezením nebo osoby, které nemají dostačující zkušenosti a znalosti, výhradně tehdy, jestliže jsou pod dozorem nebo pokud byly instruovány v rozsahu bezpečného používání zařízení a v rozsahu nebezpečí, která jsou s tímto používáním spojena. Děti si nemohou hrát s tímto zařízením. Čištění a úkony údržby, které vykonává uživatel, nemohou provádět děti bez dozoru. Zařízení a napájecí kabel je nutné chránit před dětmi mladšími než 8 let.
11. Neužívat zařízení při vysokých teplotách (nad 40°C), v místech se zvýšenou vlhkostí (např. koupelna) a v místech, kde je výskyt nebezpečí výbuchu.
12. Před zapnutím zařízení je nutné se ujistit, zda jsou všechny jeho části správně namontovány. V žádném případě není možné zapínat zařízení před jeho celkovým složením.

13. Nezakrývat ochrannou síťku.
14. Nevěšet na zařízení oblečení ani jiné předměty.
15. Pokud dojde k poškození přívodního elektrického kabelu, je nutné je z důvodu vzniku nebezpečí vyměnit v servisním místě Výrobce,
16. Opravy zařízení může provádět pouze autorizované servisní místo (seznam servisních míst je uveden v příloze a také na stránkách [www.eldom.eu](http://www.eldom.eu)). Veškeré modernizování nebo používání neoriginálních náhradních dílů nebo částí zařízení je zakázáno a představuje nebezpečí při následném užívání,
17. Firma Eldom Sp. z o. o. nenese odpovědnost za případné škody, které vznikly v důsledku nesprávného používání tohoto zařízení.

## **OCHRANA ŽIVOTNÍHO PROSTŘEDÍ**

Po ukončení životnosti spotřebiče zlikvidujte tyto komponenty prostřednictvím k tomu určených sběrných sítí. Pokud má být přístroj definitivně vyřazen z provozu, doporučuje se po odpojení napájecího přívodu od el. sítě jeho odříznutí, přístroj tak bude nepoužitelný.

## **ZÁRUKA**

- Zařízení je určeno výhradně na použití v domácnosti
- Zařízení není určeno pro používání při provozování živnosti
- Při nesprávné obsluze a nedodržení podmínek daných návodem k obsluze záruka zaniká.  
**Seznam servisních zařízení naleznete v návodu k obsluze nebo na [www.eldom.eu](http://www.eldom.eu)**

## **ČIŠTĚNÍ A KONZERVACE**

- před čištěním zkontrolujte zda je vysoušeč odpojen z elektrické sítě a je vychladlý
- vysoušeč neponořujte do vody
- nenamáčejte přívodní kabel nebo vysoušeč a jeho části do vody
- vysoušeč a napájecí kabel při čištění otřete vlhkým hadříkem a vytřete do sucha

### CELKOVÝ POPIS

1. Vypínač – (rychlosti, režimy práce)
2. Úchyt
3. Mřížka na vstupu vzduchu
4. Mřížka na výstupu vzduchu
5. Těleso
6. Základna
7. Upevňovací matice

### TECHNICKÉ ÚDAJE

výkon: **50W**

napájecí napětí: **230V ~ 50Hz**

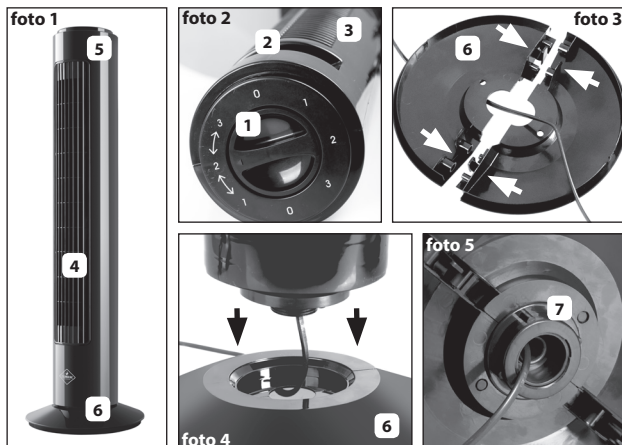

### MONTÁŽ

Po rozbalení zařízení je nutné se ujistit, zda nedošlo k jeho poškození v průběhu dopravy. V případě jakýchkoliv pochybností je nutné pozastavit jeho používání až do okamžiku, kdy bude kontaktováno servisní místo.

Před prvním použitím je nutné zařízení rozbalit a složit jeho jednotlivé elementy:

- odšroubovat matici (7)
- mezi částmi základny (6) vést kabel a následně jej spojit – **foto 3**
- základnu (6) přizpůsobit závěsům na tělese a upevnit pomocí matice (7) – **foto 2**
- kabel vést ze základny (6) přes speciální drážku tak, aby zařízení stálo ve stabilní poloze.

### PRÁCE ZAŘÍZENÍ

- zařízení postavit na rovném a stabilním povrchu,
- vypínač (1) nastavit na pozici „0”,
- ventilátor zapojit do elektrické sítě, jejíž parametry jsou shodné s údaji, které jsou uvedeny v návodu k použití,
- k zapnutí zařízení dojde tak, že pomocí kolečka (1) bude zvolen režim práce:

1 ↔ 2 ↔ 3      práce s oscilací  
 1      2      3      práce bez oscilace

- pro vypnutí zařízení je nutné pootočit kolečkem na pozici „0”

## SICHERHEITSHINWEISE

Bitte lesen Sie die Bedienungsanleitung vor dem ersten Gebrauch aufmerksam durch.

1. Das Gerät bitte nur gemäß den Angaben auf dem Typenschild anschließen und betreiben.
2. Darauf achten, dass nicht zu viele Empfangsgeräte an einem Stromkreis angeschlossen werden.
3. Das Gerät ist ausschließlich für den privaten Gebrauch im Haushalt bestimmt.
4. Das Gerät auf einer ebenen und trockenen Fläche platzieren.
5. Keine Finger oder sonstige Gegenstände in Ein- und Auslassöffnungen des Geräts stecken.
6. Das Gerät nicht in der Nähe von Vorhängen und Gardinen stellen.
7. Das Gerät kann von den Kindern über 8. Lebensjahr benutzt werden. Personen, die körperliche, sensorische und geistliche Beeinträchtigungen aufweisen oder keine ausreichenden Erfahrung oder kein ausreichendes Wissen haben, können das Gerät nur dann benutzen, wenn sie sich unter Aufsicht einer anderen Person befinden oder über einen sicheren Gebrauch des Geräts und damit verbundene Gefahren unterrichtet werden. Kinder dürfen mit dem Gerät nicht spielen. Die Reinigung und Wartungsarbeiten, die dem Benutzer obliegen, dürfen von den Kindern ohne Aufsicht nicht durchgeführt werden. Das Gerät und das Netzkabel sind vor Kindern unter 8. Lebensjahr zu schützen.
8. Den eingeschalteten Ventilator immer im Auge behalten, insbesondere wenn sich Kinder in der Nähe aufhalten.
9. Beim Verlassen des Raumes, in dem sich der Ventilator befindet, ist dieser vorerst auszuschalten.
10. In der Nähe des eingeschalteten Geräts keine Insekt enmittel oder Ähnliches sprühen.
11. Nicht bei hoher Temperatur (über 40°C), hoher Feuchtigkeit (z. B. im Badezimmer) oder Explosionsgefahr benutzen.
12. Vor dem Einschalten des Geräts prüfen, ob sämtliche Elemente

montiert wurden. Das Gerät auf keinen Fall einschalten, wenn nicht alle Geräteteile zusammengebaut wurden.

13. Den Maschendrahtschutz auf keinen Fall überdecken.
14. Am Gerät keine Kleider oder andere Gegenstände aufhängen.
15. Im Fall der Kabel beschädigt wird, darf das Gerät nicht benutzt werden.
16. Um Gefahren zu verhindern, wenden Sie sich bitte bei Beschädigung des Anschlusskabels an die Servicestelle des Herstellers.
17. Reparaturen können ausschließlich von einer autorisierten Kundendienstwerkstätte durchgeführt werden (Die Kundendienststellen finden Sie im Anhang oder auf der Internet-Seite: [www.eldom.eu](http://www.eldom.eu)). Jegliche Modernisierung oder Einsatz nicht originaler Ersatz- und Zubehörteile ist untersagt und gefährdet die Nutzungssicherheit.

## **UMWELTSCHUTZ**

- Das Gerät wurde aus Rohstoffen hergestellt, die weiter verarbeitet und recycelt werden können.
- Die Rohstoffe sind bei der zuständigen Annahmestelle abzugeben.

## **GARANTIE**

- Das Gerät ist zum privaten Hausgebrauch bestimmt
- Das Gerät darf nicht für Berufsziele gebraucht werden
- Im Fall der falschen Bedienung Garantie wird ungültig.

## **REINIGUNG UND WARTUNG**

- Das Gerät vor der Reinigung vom Strom abschalten und warten bis es vollständig abgekühlt ist.
- Das Gerät niemals ins Wasser legen.
- Das Gehäuse und das Netzkabel können mit einem weichen feuchten oder trockenen Tuch gewischt werden.
- Verunreinigungen der Luftein- und -auslassöffnungen mit einer kleinen Bürste reinigen.

### ALLGEMEINE BESCHREIBUNG

1. Schalter – (Geschwindigkeit, Betriebsart)
2. Griff
3. Lufteinlassgitter
4. Luftauslassgitter
5. Gehäuse
6. Untersatz
7. Befestigungsmutter

### TECHNISCHE DATEN

Leistung: **50W**

Netzspannung: **230V ~ 50Hz**

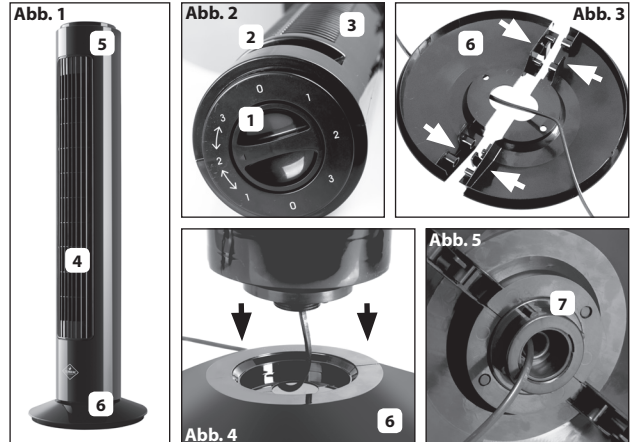

### MONTAGE

Überprüfen Sie vor dem Auspacken des Geräts, ob es beim Transport nicht beschädigt wurde. Falls Sie Bedenken haben, sehen Sie davon ab, das Gerät zu nutzen, bis Sie Kontakt mit dem Servicepunkt aufnehmen.

Vor dem ersten Gebrauch ist das Gerät auszupacken und zusammensetzen:

- die Mutter **(7)** abschrauben
- das Kabel zwischen den Teilen des Untersatzes **(6)** führen und dann sie verbinden – **Abb. 3**
- den Untersatz **(6)** an die Haken am Gehäuse anpassen und mit der Mutter **(7)** befestigen – **Abb. 2**
- das Kabel aus dem Untersatz **(6)** durch die Vertiefung führen, damit das Gerät stabil stehen kann.

### BETRIEB DES GERÄTS

- das Gerät auf eine ebene und stabile Fläche stellen,
- den Schalter **(1)** auf Position „**0**“ stellen,
- den Lüfter ans Netz mit den Parametern nach dieser Betriebsanleitung anschließen,
- das Gerät wird nach der Einstellung der Betriebsart und Geschwindigkeit mit dem Drehschalter **(1)** eingeschaltet:

1 ↔ 2 ↔ 3     Arbeit mit der Oszillation

1     2     3     Arbeit mit der Oszillation

- um das Gerät auszuschalten, drehen Sie den Drehschalter auf Position „**0**“

## МЕРЫ ПРЕДОСТОРОЖНОСТИ

Перед первым использованием внимательно прочитайте инструкцию по эксплуатации

1. перед подключением к сети, удостоверьтесь, что напряжение прибора (см. маркировку) соответствует напряжению сети.
2. чтобы избежать перегрузки сети, не включайте одновременно несколько приборов.
3. только для домашнего использования.
4. установить прибор на ровной, сухой поверхности.
5. запрещается вставлять пальцы или другие предметы в отверстия входа и выхода воздуха.
6. Дети старше 8 лет, лица с ограниченными физическими, умственными или сенсорными возможностями или же лица с ограниченным опытом и знаниями могут пользоваться прибором исключительно в ситуации, когда находятся под контролем или же прошли инструктаж в области безопасности использования прибора и ознакомились с угрозами в области использования прибора. Дети не могут играть с прибором. Чистка и уход могут выполняться детьми только под контролем пользователей. Следует обратить особое внимание на прибор и сетевой шнур в ситуации детей младше 8 лет.
7. запрещается устанавливать прибор вблизи гардин и штор.
8. наблюдайте за прибором во время его работы особенно, если дети находятся вблизи прибора.
9. обратить внимание, чтобы дети не играли с прибором.
10. во время работы фритюрницы, прибор должен находиться вдали от детей.
11. выходя из комнаты, где находится вентилятор, следует прибор выключить.
12. разбрызгивать вблизи работающего прибора средства от насекомых или аналогичные
13. запрещается использование прибора при высоких

температурах (более 40°C), в местах повышенной влажности (на прим. ванная) и в местах с опасностью взрыва.

14. перед включением прибора убедитесь в том, что вентилятор правильно собран. Запрещается включение вентилятора перед сборкой.
15. запрещается прикрывать и закрывать защитную сетку.
16. запрещается вешать или класть одежду или другие предметы на вентилятор.
17. если сетевой шнур поврежден во избежание опасности, следует произвести замену в Сервис Центре Производителя.
18. ремонт может быть произведён только авторизованным сервис центром (список центров в приложении и на веб сайте [www.eldom.eu](http://www.eldom.eu)). Запрещаются какие либо поправки или использование других чем оригинальные запасных частей или элементов устройства, что может опасным.
19. Компания ООО Эльдом (Eldom Sp. z o. o.) не несет ответственности за возможные повреждения, возникшие в результате неправильного использования прибора.

## **ЗАЩИТА ОКРУЖАЮЩЕЙ СРЕДЫ**

- прибор изготовлен из материалов, которые могут использованы вторично,
- передайте прибор в специализированный пункт для дальнейшей утилизации.

## **ГАРАНТИЯ**

- устройство предназначено только для домашнего использования,
- прибор не может быть использован вне дома,
- в случае неправильной эксплуатации гарантия не является действительной. Детальная информация находится в приложении.

## **ЧИСТКА И УХОД**

- перед очисткой отключите фен от сети и дайте ему остыть
- запрещается погружать прибор в воду
- корпус фена а также сетевой шнур можно чистить мягкой влажной или сухой тканью
- грязь с отверстий входа и выхода воздуха необходимо очищать маленькой щеточкой



## ОБЩЕЕ ОПИСАНИЕ

1. Включатель – (изменение скорости и режима работы)
2. Держатель
3. Решетка воздухозаборника
4. Решетка выхода воздуха
5. Корпус
6. Подставка
7. Крепежная гайка

## ТЕХНИЧЕСКИЕ ДАННЫЕ

мощность: **50W**

напряжение электрической  
сети: **230 В ~ 50 Гц**

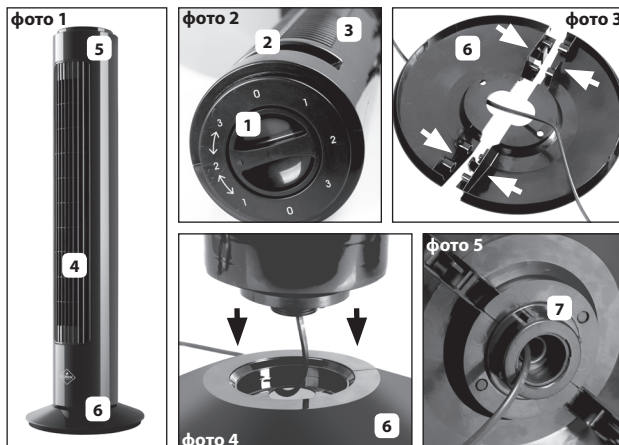

## МОНТАЖ

После распаковки устройства необходимо убедиться в том, что оно не было повреждено во время транспортировки. В случае возникновения каких-либо сомнений, следует воздержаться от использования прибора и связаться с сервисным центром.

Перед первым использованием следует распаковать устройство и собрать его отдельные элементы:

- открутить гайку (7)
- между элементами подставки (6) провести провод, а затем их соединить – **фото 3**
- подставку (6) совместить с шипами в корпусе и закрепить гайкой (7) – **фото 2**
- провод протянуть из подставки (6) через специальную канавку таким образом, чтобы устройство было устойчивым.

## РАБОТА УСТРОЙСТВА

- установить устройство на ровной, устойчивой поверхности,
- установить включатель (1) в положении «0»,
- подключить вентилятор к сети, параметры которой соответствуют приведенным в инструкции,
- включение устройства происходит после выбора поворотным выключателем (1) режима и скорости работы:

1	↔	2	↔	3	работа с колебаниями
1		2		3	работа без колебаний

- чтобы включить устройство, необходимо установить поворотный выключатель в положение «0».

## BEZPEČNOSTNÉ POKYNY

Pred prvým použitím sa dôkladne oboznámte s celým obsahom tohto návodu na obsluhu.

1. Napájací kábel je potrebné pripojiť k elektrickej sieti s parametrami, ktoré sú v súlade s uvedenými na štítku.
2. Pozornosť je potrebné obrátiť na to, aby do jedného elektrického obvodu nebolo pripojených príliš veľa prijímačov.
3. Zariadenie je určené iba na domáce použitie.
4. Prijímač postaviť na plochom a suchom povrchu.
5. Nevkladať prsty ani žiadne predmety do otvorov prívodu a odvodu vzduchu.
6. Nestavať zariadenie pri záclonách a závesoch.
7. Pracujúci ventilátor je potrebné mať v dohľade, predovšetkým, ak sa v blízkosti nachádzajú deti.
8. Nenechávať zapnuté zariadenie bez dozoru.
9. Toto zariadenie môžu používať deti mladšie ako 8 rokov a osoby s obmedzenými fyzickými a mentálnymi možnosťami, ak je pri nich zaistený dozor alebo im bola poskytnutá inštrukcia ako používať zariadenie bezpečným spôsobom tak, aby pochopili ohrozenia s tým súvisiace. Deti sa so zariadením nesmú hrať. Deti nemôžu vykonávať čistenie a konzerváciu zariadenia samé.
10. Nerozprašovať v blízkosti pracujúceho zariadenia biocídne alebo podobné prostriedky.
11. Nepoužívať pri vysokej teplote (viac ako 40°C), na miestach so zvýšenou vlhkosťou (napr. kúpeľňa) a na miestach ohrozených výbuchom.
12. Pred zapnutím zariadenia sa je potrebné uistiť, či sú všetky jeho prvky správne namontované. V žiadnom prípade nezapínať zariadenie pred zložením.
13. Nezakrývať ochrannú sieťku.
14. Nevešať na zariadení oblečenie ani žiadne predmety.
15. Nesmie sa používať zariadenie s poškodeným napájacím káblom. Ak sa chcete vyhnúť nebezpečenstvu, musí byť vyme-

nený v servise výrobcu.

16. Opravu zariadenia môže vykonať iba autorizovaný servisný bod. Akékoľvek modernizácie alebo používanie iných ako originálne náhradné časti alebo prvky zariadenia je zakázané a ohrozuje bezpečnosť počas používania.
17. Firma Eldom Sp. z o.o. nie je zodpovedná za prípadné škody, ktoré vznikli následkom nevhodného používania zariadenia.
18. Nepoužívajte v prípade poškodenia napájacieho káblu, alebo ak zariadenie spadlo alebo bolo iným spôsobom poškodené. Opravu zariadenia zverte autorizovanému servisu; zoznam servisov v prílohe, ako aj na stránke [www.eldom.eu](http://www.eldom.eu).

## **ČISTENIE A KONZERVÁCIA**

- zariadenie je vyrobené z materiálov, ktoré je možné opätovne spracovávať alebo recyklovať,
- treba ho odovzdať do príslušného bodu, ktorý sa zaoberá zberom elektrických a elektronických zariadení,

## **OCHRANA ŽIVOTNÉHO PROSTREDIA**

- zariadenie je vyrobené z materiálov, ktoré môžu byť opätovne spracovávané alebo recyklované
- je ich potrebné odovzdať do príslušného bodu, ktorý sa zaoberá zberom a recykláciou elektrických a elektronických zariadení
- opotrebené batérie je potrebné vyhodiť do nádob, ktoré sú na tento účel špeciálne pripravené

## **ZÁRUKA**

- zariadenie je určené na súkromné používanie v domácnosti
- nemôže byť používané na profesionálne účely- záruka stráca platnosť v prípade nesprávnej obsluhy. Podrobné záručné podmienky v prílohe.

## VŠEOBECNÝ POPIS

1. Vypínač (rýchlosti, pracovné režimy)
2. Držiak
3. Mriežka prívodu vzduchu
4. Mriežka vývodu vzduchu
5. Korpus
6. Základňa
7. Upevňovacia matica

## TECHNICKÉ ÚDAJE

výkon: **50W**  
 napätie napájania:  
**230V ~ 50Hz**

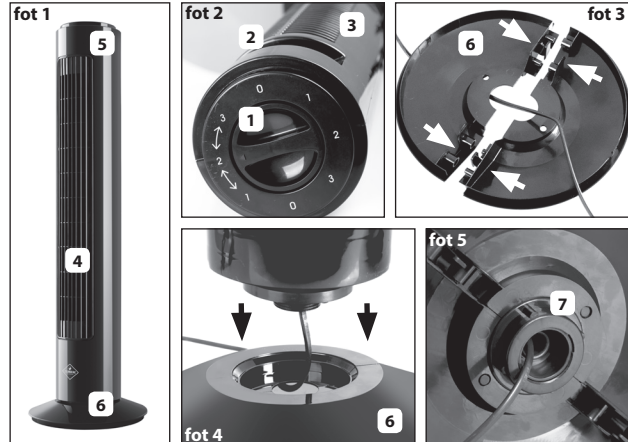

## MONTÁŽ

Pri rozbalení sa uistite, že sa nič počas dopravy nepoškodilo. V prípade akýchkoľvek pochybností je nutné upustiť od jeho používania do tej doby, než kontaktujete servis.

Pred prvým použitím zariadenie rozbalte a zložte jednotlivé časti:

- odskrutkujte maticu (7)
- medzi časťami základne (6) pretiahnite kábel a následne ho spojte fot 3
- Základňu (6) prispôbte závesom na korpuse a pripevnite maticu (7) fot 2
- Kábel vyvedte zo základne (6) cez špeciálnu drážku, aby zariadenie stálo stabilne.

## ČINNOSŤ ZARIADENIA

- postavte zariadenie na plochý a stabilný podklad,
- nastavte vypínač (1) do polohy 0,
- pripojte ventilátor k sieti s parametrami zhodnými s tými uvedenými v návode,
- zariadenie sa spúšťa výberom režimu gombíkom (1) a nastavením rýchlosti práce:

1 ↔ 2 ↔ 3      práca s otáčaním  
 1      2      3      práca bez otáčania

- na vypnutie zariadenia otočte gombík do polohy 0

## BIZTONSÁGI TUDNIVALÓK

Első használat előtt alaposan tanulmányozza át az egész használati útmutatót.

1. A tápkábelt mindig az útmutatóban megadott paraméterekkel rendelkező dugaljhoz csatlakoztassa.
2. Ügyeljen arra, hogy egy áramkörhöz ne csatlakoztasson túl sok elektromos készüléket.
3. A készülék kizárólag otthoni használatra alkalmas.
4. A készüléket sima és száraz aljzatra állítsa.
5. Ne dugja az ujját ill. ne dugjon más tárgyakat a bemeneti és kimeneti nyílásba.
6. Ne tegye a készüléket függönyök közelébe.
7. A működő ventilátort mindig tartsa szem előtt, főleg ha gyermekek is tartózkodnak a közelben.
8. Ne hagyja felügyelet nélkül a működő készüléket.
9. Ezt a készüléket 8 éves és idősebb gyerekek, csökkent fizikai, érzékszervi vagy értelmi képességű, illetve kellő tapasztalattal és tudással nem rendelkező személyek csak akkor használhatják, ha közben felügyelet alatt vannak, vagy a készülék biztonságos használatára megtanították őket és megértették a kapcsolódó veszélyeket. Gyerekek nem játszhatnak a készülékkel. A tisztítást és karbantartást nem végezhetik gyerekek, ha nincsenek felügyelet alatt.
10. A működő készülék közelében ne permetezzen szét rovarirtó szereket és más hasonló anyagokat.
11. Ne használja magas hőmérsékleten (40°C felett), magas páratartalmú helyiségekben (pl. fürdőszobában), valamint robbanásveszélyes helyeken.
12. Mielőtt bekapcsolná a készüléket, ellenőrizze, hogy minden elemét megfelelően a helyére tette-e. Soha ne kapcsolja be a készüléket, ha még nem állította össze.
13. Ne takarja el a biztonsági rácsot.
14. Ne akasszon a készülékre ruhát vagy más tárgyakat.

15. Ne használja a készüléket, ha a tápkábel sérült. Az áramütés megelőzése érdekében a tápkábelt a gyártó márkaszervizével kell kicseréltetni.
16. A készülék javítását kizárólag márkaszerviz végezheti (a szerviz-pontok címét a mellékletben és a [www.eldom.eu](http://www.eldom.eu) honlapon találja). Tilos a készüléket módosítani vagy nem eredeti cserealkatrészeket ill. elemeket használni, mivel ez veszélyt jelenthet a felhasználóra.
17. Az Eldom Sp. z o. o. cég nem vállal felelősséget a készülék nem rendeltetésszerű használatából eredő esetleges károkért.

## **TISZTÍTÁS ÉS ÁPOLÁS**

- Tisztítás előtt kapcsolja le a hálózatról és várja meg míg megszárad a készülék
- Nem merítse vízbe a hajszáritót
- A hajszáritó külső műanyag házát és a tápkábelt egy nedves vagy száraz, puha törlőkendővel lehet megtörölni
- A levegő bemeneti rácsnál és a kimeneti fejnél lévő szennyeződésekkel kefével kell eltávolítani

## **KÖRNYEZETVÉDELEM**

- a készülék olyan anyagokból készült, amelyeket ismét fel lehet használni, vagy feldolgozni
- a használhatatlanná vált készüléket vigye el az elektromos és elektronikus berendezések gyűjtésével és újrahasznosításával foglalkozó gyűjtőhelyre.

## **JÓTÁLLÁS**

- ez a készülék csak magánháztartások számára készült
- ipari célokra nem használható- helytelen kezelés esetén a garancia érvényét veszti. A garancia részletes feltételeit a melléklet tartalmazza.

## ÁLTALÁNOS LEÍRÁS

1. Kapcsoló –  
(sebesség, üzemmód)
2. Fogantyú
3. Elülső rács
4. Hátsó rács
5. Oszlop
6. Aljzat
7. Rögzítőcsavar

## MŰSZAKI ADATOK

teljesítmény: **50W**  
hálózati feszültség:  
**230V ~ 50Hz**

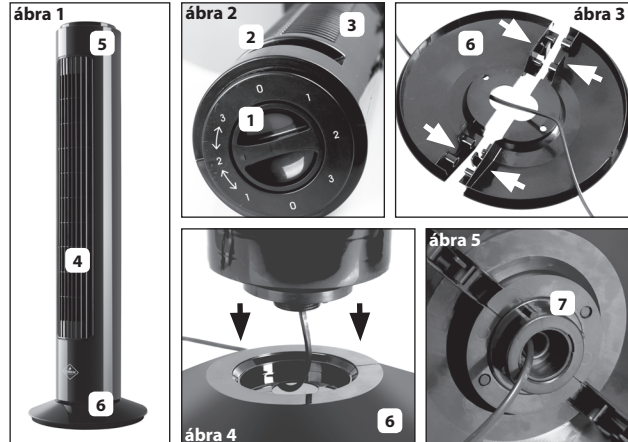

## ÖSSZESZERELÉS

Kicsomagolás után bizonyosodjon meg róla, hogy a készülék nem rongálódott-e meg a szállítás alatt. Kétség esetén kérje ki szakember véleményét a szervizben, és addig ne használja a készüléket.

Első használat előtt csomagolja ki a készüléket és szerelje össze az alábbi részeit:

- tekerje le a rögzítőcsavart (7)
- húzza át a kábelt az aljzat (6) részei között, majd csatlakoztassa őket – **ábra 3**
- az aljzatot (6) illeszse az oszlopban lévő csatlakozókhoz és rögzítse a csavar segítségével (7) – **ábra 2**
- ahhoz, hogy a készülék stabilan álljon, a kábelt a núton keresztül vezesse ki az aljzataból (6).

## A KÉSZÜLÉK MŰKÖDÉSE

- helyezze a készüléket stabil és sima felszínre,
- állítsa a kapcsolót (1) „0” állapotba,
- csatlakoztassa a ventilátort a megadott paraméterekkel rendelkező villamos hálózathoz,
- a készüléket az üzemmód és a sebesség kiválasztásával lehet bekapcsolni. Ezt a forgókapcsoló (1) segítségével adhatja meg:

1 ↔ 2 ↔ 3      oszcilláló üzemmód  
1     2     3      nem oszcilláló üzemmód

- a készülék kikapcsolásához fordítsa a forgókapcsolót (1) „0” állapotba.

## MEDIDAS DE SEGURIDAD

Antes del primer uso se debe leer atentamente todo el contenido del manual

1. El cable de conexión debe estar conectado a la toma de corriente con parámetros compatibles con los que figuran en el manual.
2. No se deben conectar al circuito eléctrico demasiados receptores.
3. El aparato está destinado para un uso privado doméstico.
4. Colocar el aparato sobre una superficie plana y seca.
5. No meter los dedos ni otros objetos en las aberturas de entrada y salida.
6. No colocar el aparato cerca de visillos y cortinas.
7. El aparato encendido debe estar siempre al alcance de la vista, especialmente cuando los niños están alrededor.
8. No dejar el aparato puesto en funcionamiento sin vigilancia.
9. El aparato puede ser utilizado por niños mayores de 8 años y personas con discapacidad física, sensorial o mental, así como por personas que carecen de experiencia o conocimiento, si permanecen bajo supervisión o utilizan el aparato de forma segura, siguiendo las instrucciones de uso y si entienden bien los riesgos. Los niños no pueden jugar con el aparato. La limpieza y el mantenimiento no pueden ser realizadas por niños sin la supervisión de un adulto.
10. No usar productos insecticidas o similares cerca del aparato.
11. No debe usarse en altas temperaturas (por encima de 40°C), en lugares con alta humedad (ej. baño) y lugares peligrosos.
12. Antes de encender el aparato hay que asegurarse de que todas las piezas están montadas correctamente.
13. Nunca tapar la rejilla protectora.
14. No colgar ropa ni otros objetos en el aparato.
15. No utilizar si el cable está dañado. Para evitar peligro el cable debe ser reemplazado en el Servicio del Fabricante.



16. Sólo el centro de servicio autorizado puede reparar el aparato. Cualquier modificación o uso de piezas de repuesto o elementos no originales están prohibidos y son peligrosos.
17. La empresa Eldom Sp. z o.o. no se hace responsable de los daños causados por el uso incorrecto del aparato

### **LIMPIEZA Y MANTENIMIENTO**

- antes de proceder a la limpieza, desconectar el aparato de la red y esperar hasta que se enfríe completamente
- no sumergir el secador en agua
- limpiar la carcasa del secador y el cable de alimentación con un paño suave, seco o húmedo
- retirar con un cepillo pequeño la suciedad de la entrada y la salida de aire

### **PROTECCIÓN DEL MEDIO AMBIENTE**

- el aparato está fabricado de materiales que pueden ser procesados o reciclados,
- el aparato debe ser entregado en un punto de recogida que se ocupa de la recogida y el reciclaje de aparatos eléctricos y electrónicos,

### **GARANTÍA**

- el aparato está destinado para un uso privado doméstico,
- no se puede utilizar para fines profesionales,
- la garantía se anula en caso de un uso incorrecto. Las condiciones de la garantía se detallan en el anexo.

**DESCRIPCIÓN GENERAL**

- 1. Interruptor (velocidad, modos de trabajo)
- 2. Asa
- 3. Rejilla de entrada de aire
- 4. Rejilla de salida de aire
- 5. Cuerpo
- 6. Base
- 7. Tuerca de fijación

**ESPECIFICACIONES**

potencia: **50W**  
 tensión de alimentación:  
**230V ~ 50Hz**

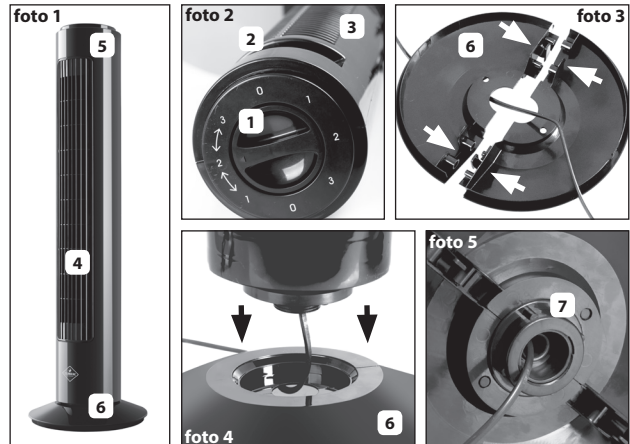

**MONTAJE**

Después de desembalar el aparato debe asegurarse de que no se haya dañado durante el transporte. En caso de cualquier duda, no debe usarlo hasta ponerse en contacto con el servicio técnico.

Antes de usar el aparato debe desembalar el aparato y montar las piezas:

- desenroscar la tuerca (7)
- pasar el cable entre las piezas de la base (6) y luego juntarlas - **foto 3**
- ajustar la base (6) para que coincida con los enganches del cuerpo y poner la tuerca (7) - **foto 2**
- sacar el cable de la base (6) por una ranura especial para que el aparato esté estable.

**FUNCIONAMIENTO DEL APARATO**

- colocar el aparato sobre un suelo plano y estable,
- poner el interruptor (1) en posición "0"
- conectar el ventilador a la red con los parámetros que cumplan con las instrucciones,
- el aparato se enciende al seleccionar con la perilla (1) el modo y la velocidad de trabajo:

1 ↔ 2 ↔ 3      trabajo con oscilación  
 1     2     3      trabajo sin oscilación

- para apagar el aparato debe girar la perilla a la posición "0"





# KARTA GWARANCYJNA

WAŻNA Z DOWODEM ZAKUPU

WENTYLATOR KOLUMNOWY **WKC10**

pieczęć sklepu i data sprzedaży

**Sprzęt przeznaczony do użytku domowego**

WENTYLATOR <b>WKC10</b> pieczęć sklepu:	1
data sprzedaży: .....	
WENTYLATOR <b>WKC10</b> pieczęć sklepu:	2
data sprzedaży: .....	
WENTYLATOR <b>WKC10</b> pieczęć sklepu:	3
data sprzedaży: .....	
WENTYLATOR <b>WKC10</b> pieczęć sklepu:	4
data sprzedaży: .....	

OPIS NAPRAWY	1
..... pieczęć punktu usługowego	
OPIS NAPRAWY	2
..... pieczęć punktu usługowego	
OPIS NAPRAWY	3
..... pieczęć punktu usługowego	
OPIS NAPRAWY	4
..... pieczęć punktu usługowego	