

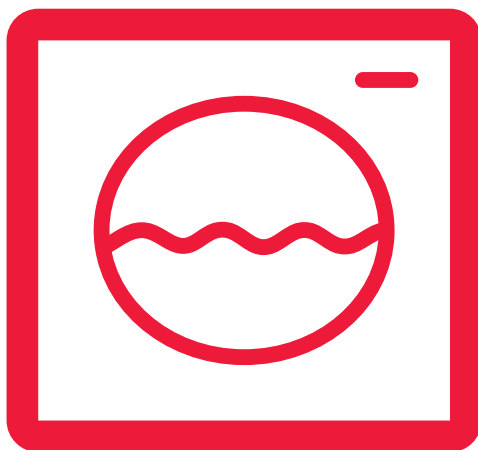

Instrukcja obsługi

PL Instrukcja obsługi



PRALKA

ES-GFD814QI3-PL

SPIS TREŚCI

OSTRZEŻENIA DOTYCZĄCE BEZPIECZEŃSTWA	4-5
PRZED PIERWSZYM UŻYCIEM	6
POPRAWNA OBSŁUGA	6-7
UWAGI OGÓLNE	8-9-10
OSTRZEŻENIA DOTYCZĄCE BEZPIECZEŃSTWA	12-13-14-15-16-17
OPAKOWANIE I ŚRODOWISKO	18
INFORMACJE DOTYCZĄCE OSZCZĘDNOŚCI	19
PRZEGLĄD URZĄDZENIA	20
WYGLĄD OGÓLNY	21-22
SPECYFIKACJA TECHNICZNA	22
INSTALACJA	
USUWANIE ŚRUB ZABEZPIECZAJĄCYCH PRZED USZKODZENIAMI	
PODCZAS TRANSPORTU	23
REGULACJA NÓŻEK	25-26-27
PODŁĄCZANIE DO SIECI ELEKTRYCZNEJ	28
PODŁĄCZANIE WĘŻA DOPROWADZAJĄCEGO WODĘ	29
ODPROWADZANIE WODY	30
PANEL STEROWANIA	31
DOZOWNIK DETERGENTÓW	32-33
POKRĘTŁO PROGRAMATORA	34
USTAWIENIA PARAMETRÓW PRALKI	35
DATA I CZAS	35-36
WYBÓR JĘZYKA	37-38-39
PRANIE EKONOMICZNE	40-41
SYGNAŁY DŹWIĘKOWE	42
REGULACJA JASNOŚCI I KONTRASTU	43
PRZYWRACANIE USTAWIEŃ FABRYCZNYCH	44
PRZYGOTOWANIE DO PRANIA	45
SEGREGACJA BIELIZNY	45-46
UMIESZCZANIE BIELIZNY W PRALCE	47-48
DODAWANIE DETERGENTÓW	49
OBSŁUGA URZĄDZENIA	50
WYBÓR PROGRAMU	51
WYBÓR RODZAJU PŁAM	52-53
WYBÓR POZIOMU ZABRUDZENIA	54
FUNKCJA DODATKOWA	55-56-57-58-59
FUNKCJA ZAPISU PROGRAMÓW W PAMIĘCI	65-66-67-68-69-70-71
PRZYCISK START / PAUZA	72-73
Zatrzymanie programu / dodawanie bielizny / anulowanie	74
Zakończenie programu	75

SPIS TREŚCI

BLOKADA RODZICIELSKA	76-77
SYSTEM WYKRYWANIA CZĘŚCIOWEGO WSADU	78
SYSTEM DOUBLEJET	79
TABELA PROGRAMÓW PRANIA	79-80-81-82-83-84-85-86-87-88-89
WYBÓR PODPROGRAMÓW	90
SYNTETYKI	90-91
WEŁNA	92-93
DODATKOWE	94-95
KONSERWACJA I CZYSZCZENIE	96
FILTRY WLOTU WODY	97
FILTR POMPY	98-99
DOZOWNIK DETERGENTÓW	100
SYFON / O BUDOWA / BĘBEN	101
ROZWIĄZYWANIE PROB LEMÓW	102-103-104-105-106
AUTOMATYCZNE OSTRZEŻENIA O BŁĘDACH I SPOSOBY	
ICH ROZWIĄZYWANIA	107-108-109-110-111
ETYKIETA EFEKTYWNOŚCI ENERGETYCZNEJ	112-113
UTYLIZACJA STAREGO URZĄDZENIA	114

Napięcie zasilania / częstotliwość:
(V/Hz) (220-240) V~/50Hz;
Prąd całkowity (A): 10
Ciśnienie wody (Mpa)
Maksymalne: 1 Mpa / Minimalne: 0.1 Mpa
Moc całkowita (W) : 2200
Maks. ładowność (Pranie) (kg) : 8

Nie ustawiaj pralki na wykładzinie dywanowej, ani na podłożu, które uniemożliwiłoby wentylację jej podstawy.

- Urządzenie to nie jest przeznaczone do obsługi przez osoby (w tym dzieci) z ograniczoną sprawnością fizyczną, zmysłową lub umysłową, czy bez odpowiedniego doświadczenia i umiejętności, o ile nie zapewni się im nadzoru lub instrukcji jego użytkowania ze strony osoby odpowiedzialnej za ich bezpieczeństwo. Należy uważać na dzieci, aby nie bawiły się tym urządzeniem.

-W przypadku uszkodzenia przewodu zasilającego skontaktuj się z najbliższym autoryzowanym serwisem, aby go wymienić.

-Przy przyłączaniu pralko-suszarki do zasilania w wodę użyj wyłącznie nowego węża dopływu wody dostarczonego wraz z nią. Nie wolno używać starych, używanych, ani uszkodzonych węży dopływu wody.

-Urządzenie może być używane przez dzieci w wieku 8 lat i starsze oraz osoby o ograniczonych zdolnościach fizycznych, czuciowych lub umysłowych, lub nieumiejętne i niedoświadczone, jeśli są pod nadzorem lub poinstruowano je w sprawach użytkowania tego urządzenia w sposób bezpieczny i rozumieją związane z tym zagrożenia. Dzieci nie powinny bawić się tym urządzeniem. Dzieciom bez nadzoru nie należy powierzać czyszczenia i konserwacji.

Uwaga: Instrukcję obsługi w formie elektronicznej można uzyskać pod adresem strony internetowej

www.sharphompeappliances.com

W swym e-mailu proszę podać nazwę modelu i numer seryjny (20 cyfr), które można znaleźć na drzwiczkach pralko-suszarki.

PRZED PIERWSZYM UŻYCIEM POPRAWNA OBSŁUGA

- Prosimy o zapoznanie się z instrukcją obsługi.
- Niniejsze urządzenie przeznaczone jest do użytku domowego. Użycie w celach komercyjnych spowoduje natychmiastowe zakończenie gwarancji.
- Zwierzęta należy trzymać z dala od urządzenia.
- Przed montażem sprawdź opakowanie urządzenia, a następnie po rozpakowaniu również stan pokrywy zewnętrznej pralki. Nie należy uruchamiać zniszczonego urządzenia lub urządzeń, których opakowanie było wcześniej otwarte.
- Zaleca się, aby urządzenie zostało zainstalowane przez wykwalifikowany personel. Wszelkie ingerencje w sprzęt przez osoby do tego nieuprawnione spowodują utratę gwarancji.
- To urządzenie nie jest przeznaczone do użytkowania przez osoby (w tym dzieci) o ograniczonej zdolności fizycznej, czuciowej lub psychicznej, lub braku doświadczenia lub wiedzy, chyba że będą one nadzorowane lub zostaną poinstruowane na temat korzystania z tego urządzenia przez osobę odpowiedzialną za ich bezpieczeństwo.
- Dzieci powinny być nadzorowane, aby nie bawiły się urządzeniem.

PRZED PIERWSZYM UŻYCIEM POPRAWNA OBSŁUGA

- Urządzenia należy używać do prania bielizny, która jest określona przez producenta na metce jako odpowiednia do prania.
- Przed uruchomieniem urządzenia należy usunąć 4 śruby zabezpieczające podczas transportu oraz gumowe podkładki umieszczone z tyłu urządzenia. Nieusunięcie śrub może powodować silne wibracje, hałas czy też nieprawidłowe funkcjonowanie urządzenia (może to doprowadzić do utraty gwarancji).
- Gwarancja nie obejmuje uszkodzeń spowodowanych przez jakiegokolwiek czynniki zewnętrzne (środki chemiczne, ogień itp.)
- Instrukcję należy zachować. Może ona przydać się w przyszłości.

(*) Dane techniczne urządzenia mogą się różnić w zależności od zakupionego produktu.

Uwaga: Dane techniczne urządzenia mogą się różnić w zależności od zakupionego produktu.

Wymiana paska napędowego — tylko przez autoryzowany serwis. Pasek można wymienić tylko na oryginalny. 42006396 Optibelt 6 EPJ 1236

- Temperatura otoczenia niezbędna dla idealnej eksploatacji urządzenia to 15-25°.
- Zmrożone węże mogą ulec przetarciu i eksplodować. W obszarach, gdzie temperatura spada poniżej zera, temperatura otoczenia może zagrażać bezpiecznej pracy elektroniki.
- Przed włożeniem ubrań do pralki należy upewnić się, że w kieszeniach nie ma żadnych obcych przedmiotów (gwoździe, igły, monety, zapalniczki, zapalaki, spinacze itp.) Tego typu przedmioty mogą spowodować uszkodzenie urządzenia.
- Przed uruchomieniem urządzenia można skontaktować się z najbliższym autoryzowanym serwisem, aby skorzystać z darmowej porady dotyczącej instalacji, pracy i obsługi pralki.
- Zaleca się, aby pierwsze pranie odbyło się bez wsadu w programie Bawełna 90° z ½ miarki środka piorącego dodanego do drugiej komory dozownika na detergenty.
- Ponieważ środki piorące i zmiękczające wystawione przez dłuższy czas na działanie powietrza mogą powodować zostawianie śladów, należy umieszczać je w dozowniku na początku

PRZED PIERWSZYM UŻYCIEM (UWAGI OGÓLNE)

każdego prania.

- Jeżeli nie będzie się korzystało z pralki przez dłuższy czas, zaleca się odłączenie urządzenia od zasilania i zamknięcie dopływu wody.
- Pozostawienie otwartych drzwi urządzenia zapobiegnie tworzeniu się brzydkich zapachów spowodowanych wilgocią.
- W pralce może znajdować się niewielka ilość wody pozostała po próbach i testach przeprowadzanych w ramach Kontroli Jakości.
- Nie powoduje to żadnej szkody dla urządzenia.

PRZED PIERWSZYM UŻYCIEM (UWAGI OGÓLNE)

• Należy pamiętać, że materiały opakowaniowe mogą być niebezpieczne dla dzieci. Opakowanie należy odpowiednio zutylizować lub przechowywać w miejscu niedostępnym dla dzieci.

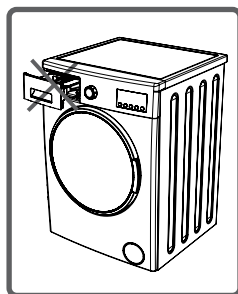

Uwaga!
Nigdy nie otwieraj dozownika na detergenty, kiedy urządzenie pracuje.

• W przypadku jakiegokolwiek awarii należy najpierw odłączyć urządzenie od zasilania, a następnie zakręcić dopływ wody.

• Urządzenia nie należy naprawiać samodzielnie, tylko skontaktować się z autoryzowanym serwisem.

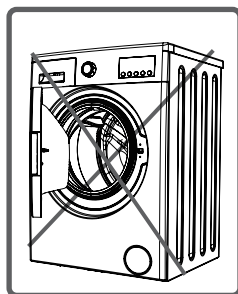

• Nie należy przekraczać maksymalnej wagi wsadu wskazanej dla danego programu.

Uwaga!
Nigdy nie otwieraj drzwi, gdy urządzenie pracuje.

PRZED PIERWSZYM UŻYCIEM (UWAGI OGÓLNE)

Pranie ubrań pokrytych pyłem powoduje uszkodzenie urządzenia. Nie należy prać takich ubrań w pralce.

- Należy dostosować użycie detergentu do zaleceń producenta.
- Urządzenie należy ustawić w miejscu pozwalającym na pełne otwarcie drzwi. (Pralka nie powinna stać w miejscu, gdzie nie można całkowicie otworzyć drzwi).
- Urządzenie należy ustawić w miejscu w pełni wentylowanym, z nieustannym przepływem powietrza.

Uwaga!

Należy zapoznać się z poniższymi ostrzeżeniami. Zignorowanie tych ostrzeżeń może narazić Ciebie lub Twoich bliskich na ryzyko poważnych obrażeń.



RYZIKO POPARZENIA!



Nie wolno dotykać węża odpływowego ani wody wypływającej z pralki. W trakcie pracy urządzenia woda może osiągać wysoką temperaturę.

RYZIKO PORAŻENIA PRĄDEM!



- Nie wolno używać adapterów ani rozgałęziaczy elektrycznych.
- Nie należy podłączać uszkodzonych lub rozerwanych wtyczek.
- Nigdy nie ciągnij za kabel podczas odłączania - zawsze chwyć wtyczkę.
- Aby uniknąć porażenia prądem elektrycznym, nie wolno wkładać ani wyjmować wtyczki z adaptera mokrymi rękami.
- Nie wolno dotykać urządzenia mokrymi rękami ani nogami.
- W przypadku awarii kabla zasilającego i niezbędnej jego wymiany skontaktuj się z najbliższym autoryzowanym serwisem.

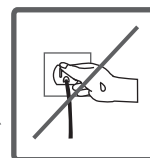
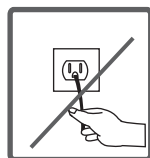
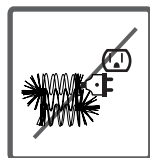
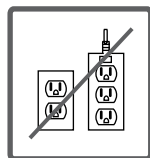

Ryzyko zalania !



- Przed umieszczeniem węża odpływowego w zlewie należy sprawdzić ciśnienie wody.
- Należy przedsięwziąć odpowiednie środki w celu uniknięcia wyslizgnięcia się węża podczas zawieszania.
- Ciśnienie w wężu, który nie jest umieszczony odpowiednio, może powodować jego przemieszczenie. Wyciągnij korek z umywalki zanim umieścisz w niej wąż odpływowy.

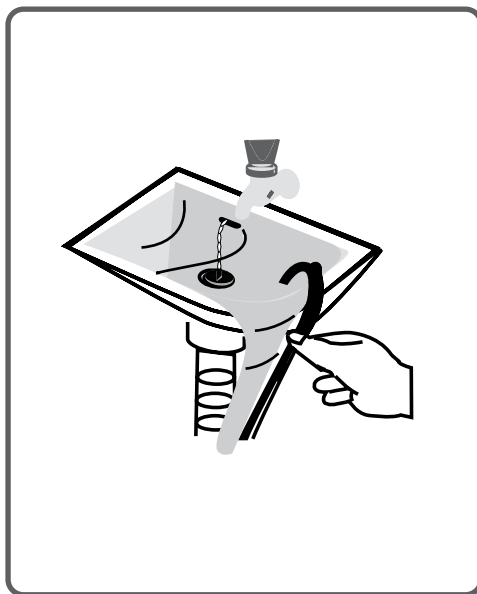
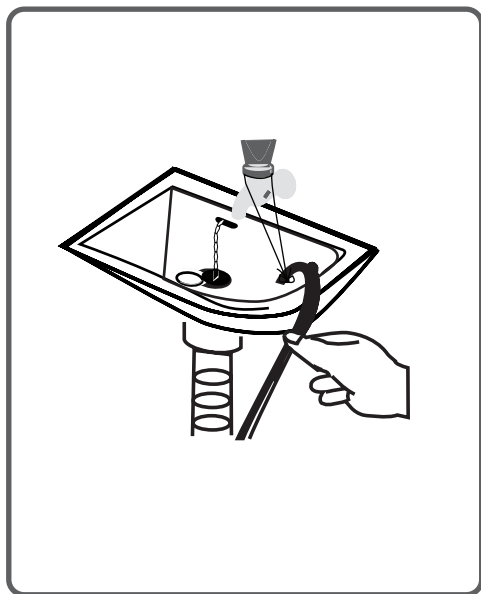

• RYZYKO POŻARU!



- Nie należy przechowywać substancji łatwopalnych w pobliżu urządzenia.
- Siarka używana na materiały do usuwania farby może spowodować korozję. Dlatego nigdy nie wolno używać materiałów do usuwania farby w urządzeniu.

- Nie wolno stosować produktów zawierających rozpuszczalniki.



- Przed umieszczeniem prania w pralce należy usunąć z kieszeni wszelkie przedmioty (igły, spinacze, zapalniczki, zapalniczki itp.).
- Może się pojawić ryzyko pożaru i wybuchu.

RYZIKO UPADKU I ZRANIENIA!



- Nie wchodź na urządzenie. Górna pokrywa urządzenia może pęknąć i może dojść do obrażeń ciała.
- Ze względu na możliwość potknięcia się i upadku, podczas instalacji należy uprzątnąć wąż, przewód i opakowanie.
- Nie przekręcaj urządzenia do góry nogami lub na bok.
- Nie należy podnosić urządzenia za pomocą jego ruchomych części (szuflada na detergenty, drzwi). Części te mogą ulec zniszczeniu i spowodować zranienie.
- W przypadku złego przechowywania węża i przewodów wzrasta ryzyko potknięcia i urazu.

Uwaga!

Urządzenie powinno być przenoszone przez co najmniej 2 osoby.



BEZPIECZEŃSTWO DZIECI!



- Nie wolno zostawiać dzieci samych w pobliżu urządzenia. Dzieci mogą zamknąć się w urządzeniu, co niesie ze sobą ryzyko poważnych obrażeń.
- W trakcie pracy urządzenia szklane drzwi i powierzchnie nagrzewają się. Jest zatem szczególnie ważne, aby dzieci nie dotykały urządzenia, ponieważ może to uszkodzić ich skórę.
- Materiały opakowaniowe należy przechowywać z dala od dzieci.
- W przypadku spożycia lub bezpośredniego kontaktu z detergentem dojdź do zatrucia, bądź podrażnienia oczu lub skóry. Substancje czyszczące należy przechowywać poza zasięgiem dzieci.



• Utylizacja opakowań

Opakowanie chroni urządzenie przed wszelkimi uszkodzeniami w czasie transportu. Materiały opakowaniowe nadają się do recyklingu. Odzyskiwanie materiałów to zarówno oszczędności surowców, jak i zmniejszenie produkcji odpadów.

• Utylizacja starego urządzenia

Zużyte urządzenia elektryczne oraz elektroniczne mogą zawierać części nadające się do ponownego wykorzystania.

Nie należy zatem wyrzucać starych urządzeń do śmieci.

Należy upewnić się, że części starych urządzeń elektronicznych i elektrycznych będą ponownie wykorzystane. W tym celu należy oddać je do lokalnego centrum recyklingu.

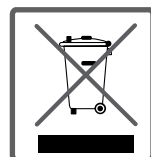

Upewnij się, że stare urządzenia są przechowywane w odpowiednim miejscu dbającym o bezpieczeństwo dzieci, dopóki nie zostaną usunięte poza dom.

Niektóre ważne informacje pozwalające uzyskać większą wydajność urządzenia:

- Ilość bielizny umieszczana w pralce nie powinna przekraczać maksymalnej zalecanej ilości wskazanej w tabeli programów. Bez przeciążenia urządzenie będzie działać sprawniej.
- Pominięcie opcji prania wstępnego w przypadku lekko lub normalnie zabrudzonych tkanin spowoduje oszczędność energii i wody.

PRZEGLĄD URZĄDZENIA WYGLĄD ZEWNĘTRZNY

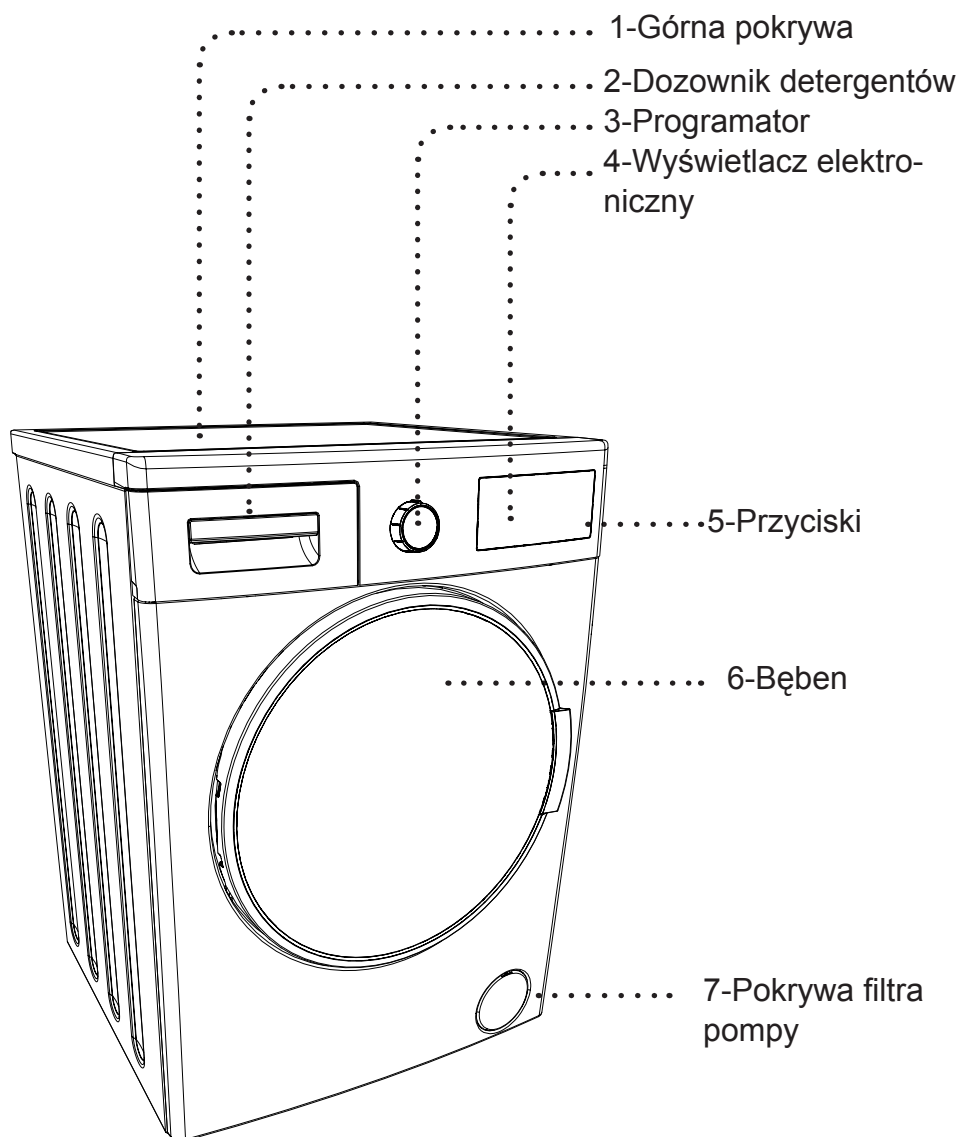

PRZEGLĄD URZĄDZENIA WYGLĄD ZEWNĘTRZNY

Śruba zabezpieczająca
przed uszkodzeniami
podczas transportu

Wąż odpływowy

Przewód zasilający

Śruba zabezpieczająca
przed uszkodzeniami
podczas transportu

Śruba zabezpieczająca
przed uszkodzeniami
podczas transportu

Śruba zabezpieczająca
przed uszkodzeniami
podczas transportu

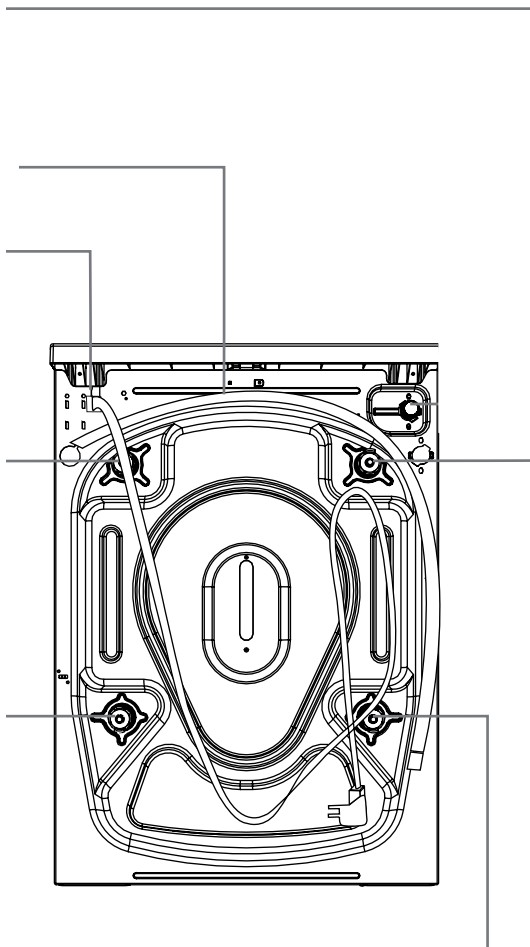

**PRZEGLĄD URZĄDZENIA
SPECYFIKACJA TECHNICZNA**

Napięcie zasilania / częstotliwość (V/ Hz)	(220-240) V~/50Hz
Maksymalne natężenie prądu (A)	10
Ciśnienie wody	Maximum: 1 Mpa Minimum : 0.1 Mpa
Moc całkowita	2200
Maksymalny ciężar wsadu (kg)	8
Prędkość wirowania (obr / min)	1400
Ilość programów	15
Wymiary (Wysokość x Szerokość x Głębokość) (mm)	845 x 597 x 582

INSTALACJA

USUWANIE ŚRUB ZABEZPIECZAJĄCYCH PRZED USZKODZENIAMI PODCZAS TRANSPORTU



Przed uruchomieniem urządzenia należy usunąć 4 śruby zabezpieczające przed uszkodzeniami podczas transportu oraz gumowe podkładki umieszczone z tyłu urządzenia. Nieusunięcie śrub może spowodować silne wibracje, hałas czy też nieprawidłowe funkcjonowanie urządzenia (może to doprowadzić do utraty gwarancji).

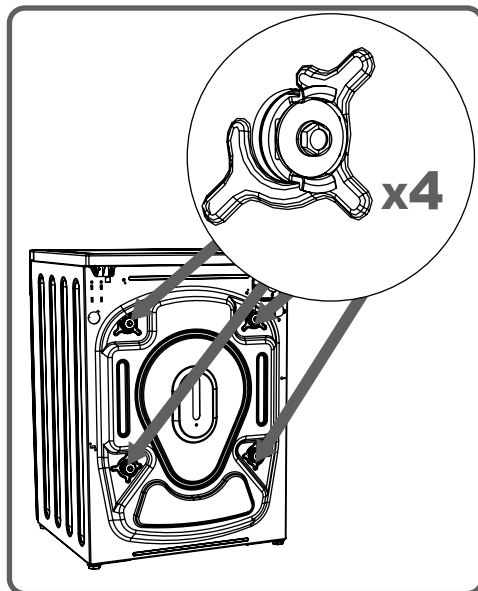

Śruby zabezpieczające przed uszkodzeniami podczas transportu należy poluzować obracając odpowiedni X klucz ruchem przeciwnym do wskazówek zegara.

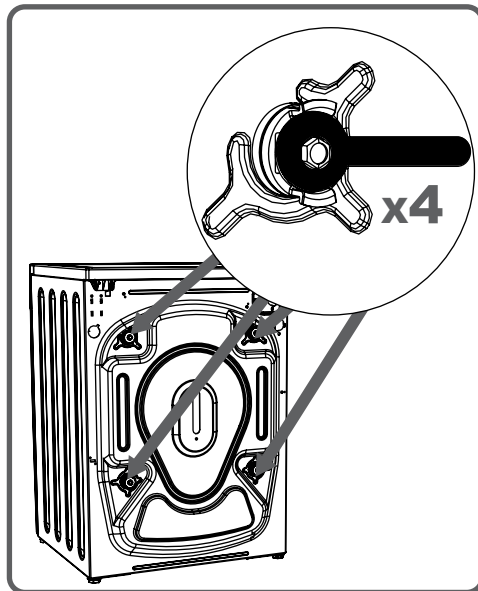

INSTALACJA

USUWANIE ŚRUB ZABEZPIECZAJĄCYCH PRZED USZKODZENIAMI PODCZAS TRANSPORTU

Śruby zabezpieczające powinny zostać wyciągnięte.

Następnie w miejsce usuniętych śrub włożyć zaślepki transportowe znajdujące się w woreczku z akcesoriami mieć plastikowe zaślepki transportowe znajdujące się w woreczku z akcesoriami.

Śruby należy zachować na wypadek kolejnego transportu urządzenia.

Przed pierwszym użyciem należy usunąć wszystkie śruby zabezpieczające. Wszelkie usterki, które wystąpią podczas pracy urządzenia przy zamocowanych śrubach

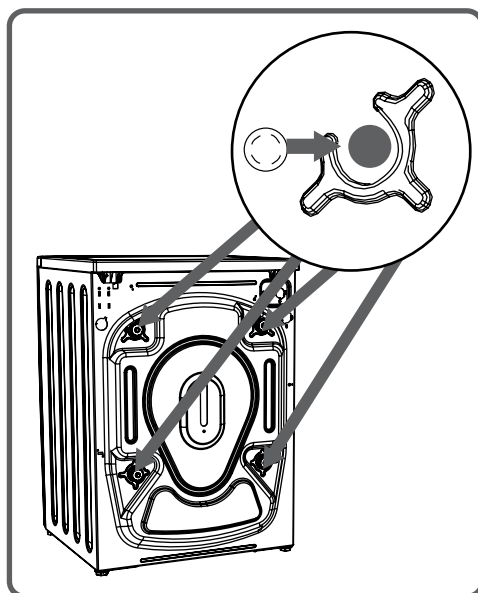
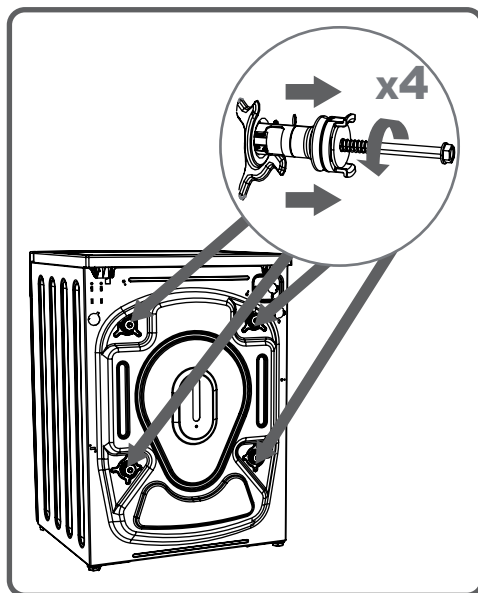

INSTALACJA REGULACJA NÓŻEK

- Nie należy montować urządzenia na wykładzinie i powierzchniach nie pozwalających na wentylację urządzenia.
- Aby zapewnić cichą i wolną od wibracji pracę urządzenia, należy zamontować je na twardym i nie śliskim podłożu.
- Urządzenie można wypoziomować przy pomocy regulowanych nóżek.

Poluzuj plastikową nakrętkę blokującą.

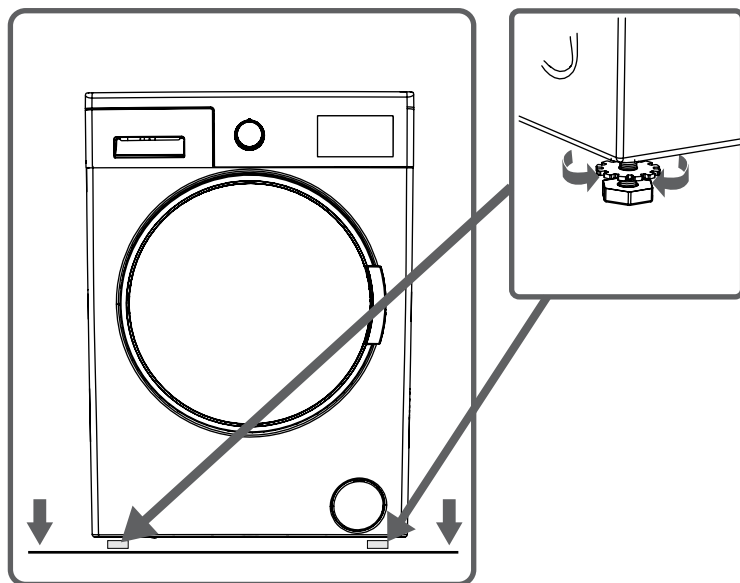

INSTALACJA REGULACJA NÓŻEK

- Wyreguluj nóżki dokręcając je lub odkręcając.
- Po wypoziomowaniu urządzenia dokręć plastikową nakrętkę blokującą.

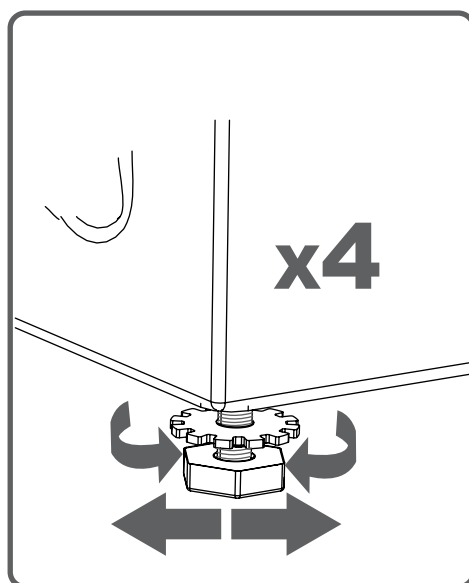

Uwaga!

W celu wyrównania podłoża nigdy nie należy podkładać pod pralkę tektury, desek ani innych materiałów.



Uwaga!

Czyszcząc podłoże pod pralką należy uważać, aby nie przestawić nóżek.

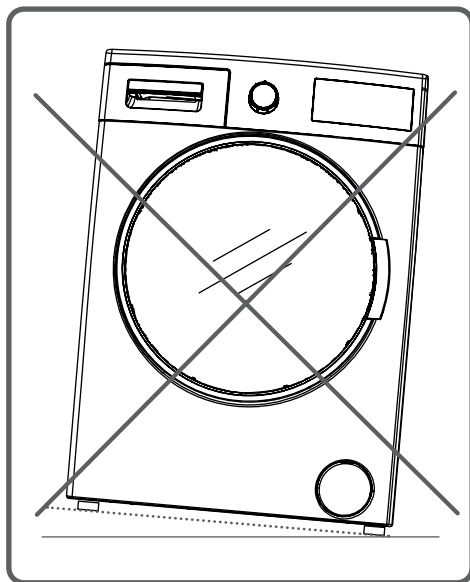

INSTALACJA PODŁĄCZENIE DO SIECI ELEKTRYCZNEJ

- Domyślne ustawienia urządzenia to 220-240V i 50Hz.
- Przewód zasilający pralki wyposażony jest we wtyczkę z uziemieniem, która zawsze powinna być podłączona do gniazdka o napięciu 240V.
- Napięcie w bezpieczniku powinno wynosić 240V.
- Wartość napięcia w przewodzie przyłączonym do wtyczki również powinna wynosić 240V. Jeśli nie posiadasz takiego gniazda, poproś wykwalifikowanego elektryka o wykonanie przyłącza.
- Producent nie ponosi odpowiedzialności za szkody spowodowane korzystaniem z gniazda bez uziemienia.

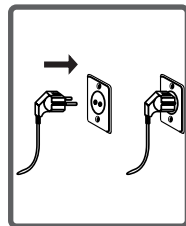

Obsługa urządzenia przy niskim napięciu może spowodować skrócenie cyklu życia pralki i ograniczyć jej wydajność.

INSTALACJA

PODŁĄCZANIE WĘŻA DOPROWADZAJĄCEGO WODĘ

- W zależności od specyfikacji, urządzenie może posiadać zarówno przyłącze pojedyncze (zimne) jak i podwójne (zimne/ciepłe). Wąż z białą nakrętką powinien być podłączony do zimnej wody, a wąż z czerwoną nakrętką do ciepłej (dotyczy pralek z podwójnym przyłączem).
- W celu eliminacji przecieków, do zestawu dołączono 1 lub 2 uszczelki (dotyczy urządzeń z podwójnym przyłączem). Dopasuj dołączone uszczelki do węży dopływowych po stronie kranu.
- Przymocuj węże dopływowe do gwintowanych kranów $\frac{3}{4}$ ".
- Podłącz z tyłu urządzenia białą kolankową końcówkę węża dopływowego do zaworów wlotowych wody z białym filtrem, a czerwoną końcówkę kolankową do czerwonego filtra (dotyczy urządzeń z podwójnym przyłączem).
- Dokręć ręcznie plastikowe części do złączy.
- W razie braku pewności, poproś o pomoc wykwalifikowanego hydraulika.
- Przepływ wody o ciśnieniu 0,1-1 mPa pozwoli na bardziej wydajną pracę urządzenia. (ciśnienie 0,1 mPa oznacza, że przez odkręcony kran przepływa ponad 8 litrów wody na minutę.)
- Po instalacji należy całkowicie odkręcić zawór z wodą, by upewnić się, że żadne z przyłączy nie przecieka.
- Należy sprawdzić czy nowe węże dopływowe nie są złamane, zniszczone i czy mają odpowiedni rozmiar.
- Jeśli urządzenie posiada podwójny dopływ ciepłej wody, jej maksymalna temperatura powinna wynosić 70°C.

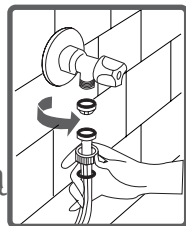
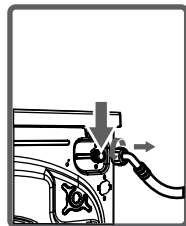
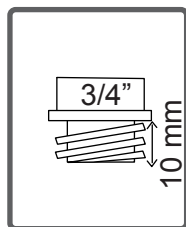
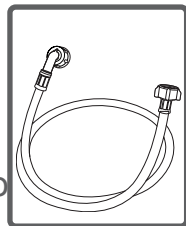

Do podłączenia urządzenia należy używać wyłącznie nowych węży dostarczonych z pralką. Nigdy nie należy używać starych, zużytych lub zniszczonych węży dopływowych.

INSTALACJA ODPROWADZANIE WODY

- Końcówka węża odpływowego może być dopasowana do odpowiedniej kształtki podłączonej bezpośrednio do odpływu lub do syfonu umywalki.
- Nigdy nie należy przedłużać węża odpływowego.
- Nie należy umieszczać węża odpływowego w pojemnikach, wiadrach ani w zlewie.
- Należy upewnić się, że wąż odpływowy nie jest zgięty, wykrzywiony, złamany czy też przedłużony.

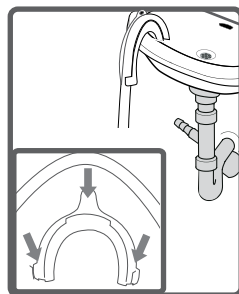
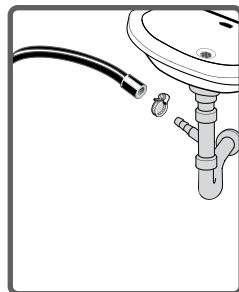

Uwaga:
Wąż powinien być przymocowany
maksimum 100 cm nad podłogą.

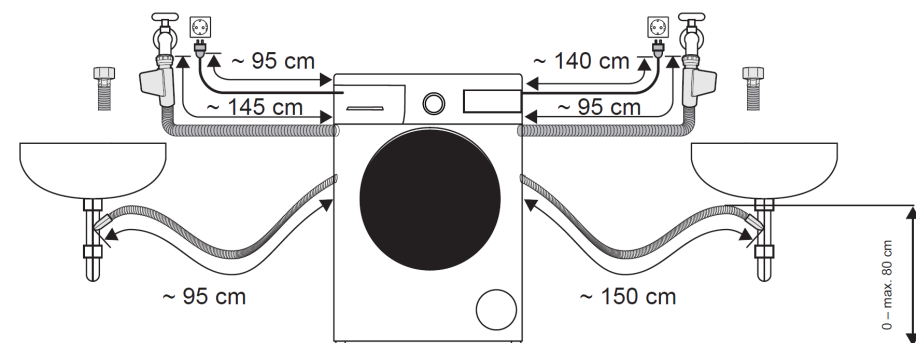

INSTALACJA PANEL STEROWANIA

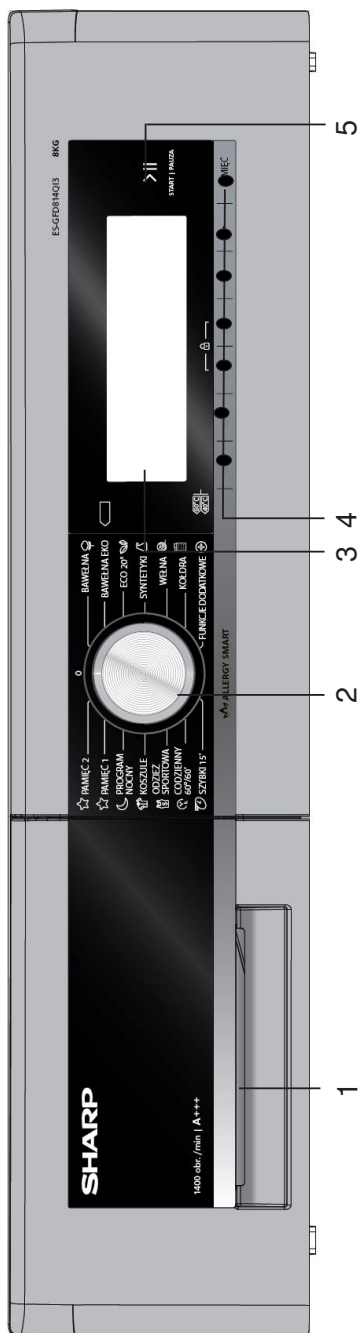

- 1 - Szuflada dozownika na detergenty
- 2 - PPokręto wyboru programu: program prania wybierany jest za pomocą pokręta wyboru programu. Wybór programu dokonuje się poprzez obrót pokręta w obu kierunkach. Należy upewnić się, pokręto programatora jest ustawione dokładnie na pożądanym symbolu programu prania.
- 3 - Wyświetlacz elektroniczny: na wyświetlaczu można zobaczyć cechy wybranego programu prania oraz informację o postępie procesu.
- 4 - Ustawienia i funkcje dodatkowe: tym modelem pralku steruje się przy pomocy przycisków dotykowych, które wystarczy lekko przycisnąć, aby aktywować pożądaną funkcję.
- 5 - Przycisk start / pauza: przeznaczony do uruchamiania pralki.

INSTALACJA SZUFLADA DOZOWNIKA NA DETERGENTY

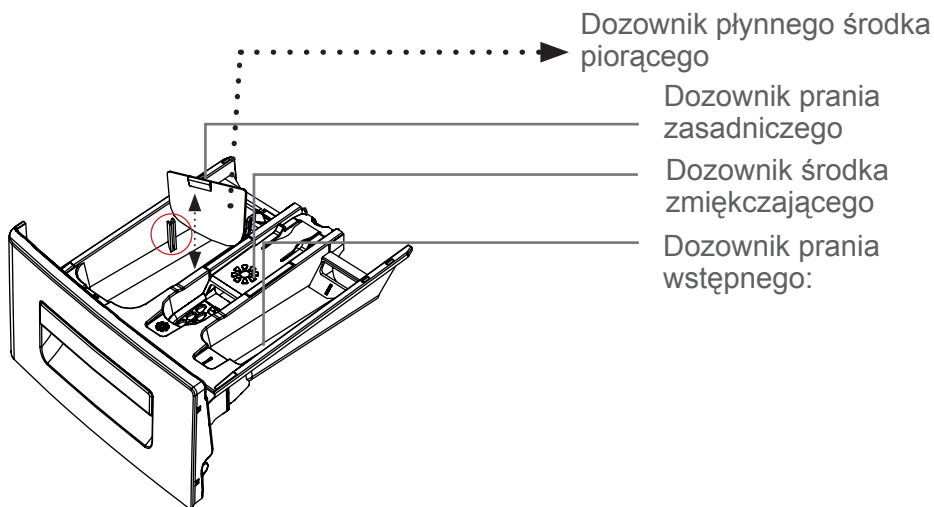
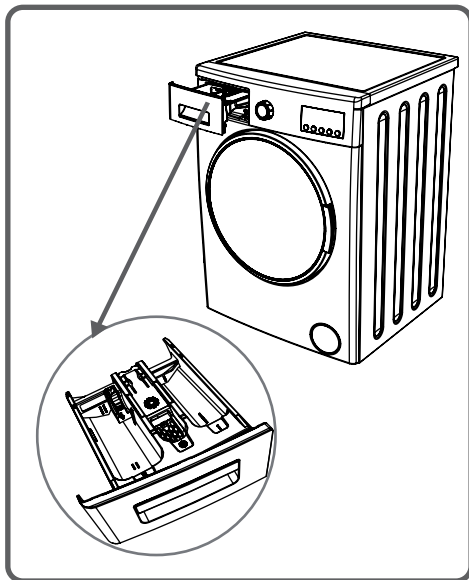

Dozownik płynnego środka piorącego

Dozownik prania zasadniczego

Dozownik środka zmiękczającego

Dozownik prania wstępnego:

(*) Specyfikacja urządzenia może się różnić w zależności od zakupionego modelu.

INSTALACJA SZUFLADA DOZOWNIKA NA DETERGENTY

Komora prania zasadniczego :

Umieszczać należy tutaj wyłącznie środki piorące (płynne lub w proszku) oraz preparaty przeciwko osadzaniu się kamienia. Miarkę płynnego środka piorącego znaleźć można wewnątrz pralki podczas instalacji. (*)

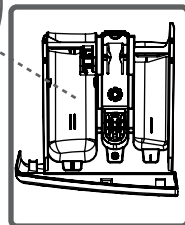
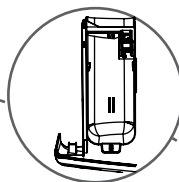

Komora środka zmiękczającego , krochmalu i detergentu :

Do prania można stosować środki zmiękczające (zaleca się dobieranie rodzaju i ilości zgodnie z zaleceniami producenta). Zdarza się, że środek zmiękczający używany do prania pozostaje w dozowniku. Przyczyną jest jego nadmierna gęstość.

Aby uniknąć takich sytuacji, zaleca się stosowanie bardziej rozrzedzonych środków zmiękczających, lub można go rozrzedzić i wówczas używać.

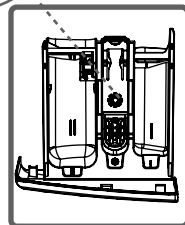
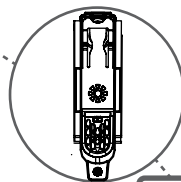

Komora prania wstępnego :

Komorę tą wykorzystuje się wyłącznie przy wybranej opcji prania wstępnego. Programy z praniem wstępnym należy włączać jedynie w przypadku bardzo mocno zabrudzonych ubrań.

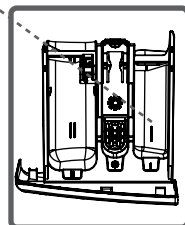
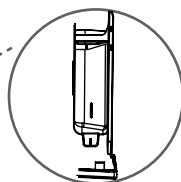

(*) Specyfikacja urządzenia może się różnić w zależności od zakupionego modelu.

PANEL STEROWANIA POKRĘTŁO PROGRAMATORA

- Program piorący można wybrać przy użyciu pokrętki programatora.
- Rodzaj programu piorącego można wybrać przekręcając pokrętkę w obu kierunkach.

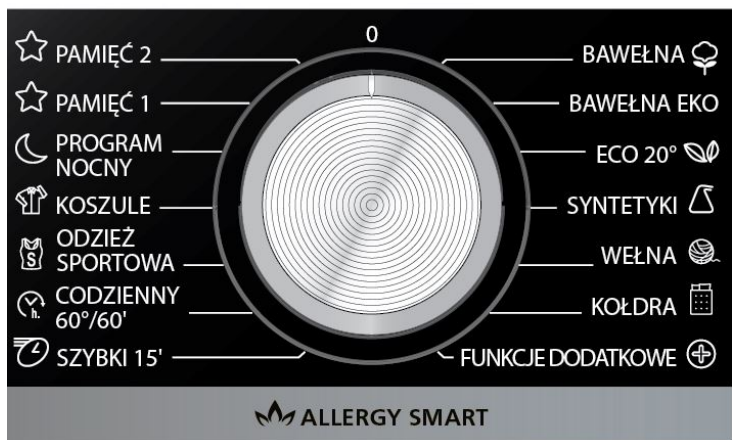



Zaleca się ustawienie poprawnego czasu w momencie instalacji.

Aby poprawnie ustawić parametry pralki należy:

- Podłączyć urządzenie do gniazdka elektrycznego
- Odkręcić zawór wody

Po wyświetleniu logo pralka automatycznie przełącza się do menu ustawienia czasu.

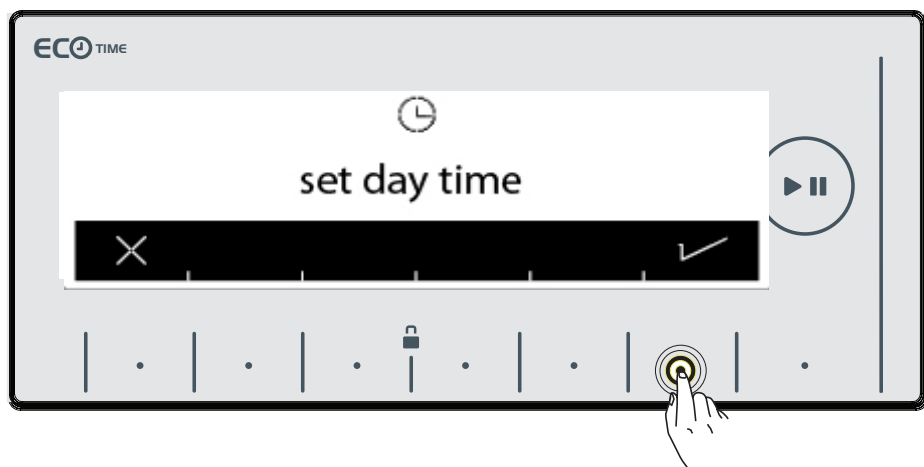

Twoje urządzenie zapyta o zgodę na ustawienie aktualnego czasu. Przejdź do menu ustawień przez dotknięcie przycisku z symbolem (✓). X - ten symbol pozwoli Ci na opuszczenie ustawień bez dokonania wyboru.

Musisz ustawić aktualny czas poprawnie.

W przeciwnym razie będzie to miało wpływ na działanie innych funkcji.

Zapamiętane informacje dotyczące godziny zostaną wyzerowane, jeśli urządzenie zostanie odłączone na dłużej niż 15 dni. W takim przypadku urządzenie poprosi ponownie o ustawienie czasu przy następnym włączeniu.



- Ustaw aktualną godzinę i minuty dotykając przycisków z symbolami (> >)

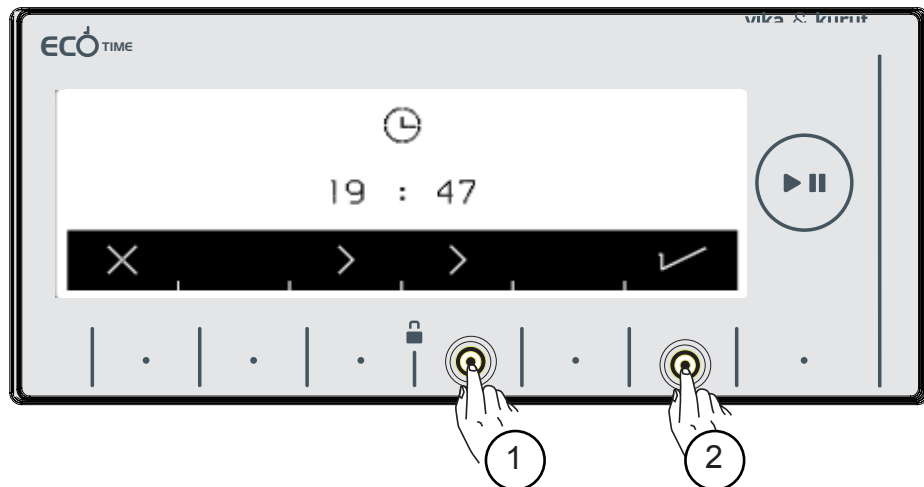

- Po ustawieniu bieżącego czasu zatwierdź go przez naciśnięcie przycisku z symbolem (✓).

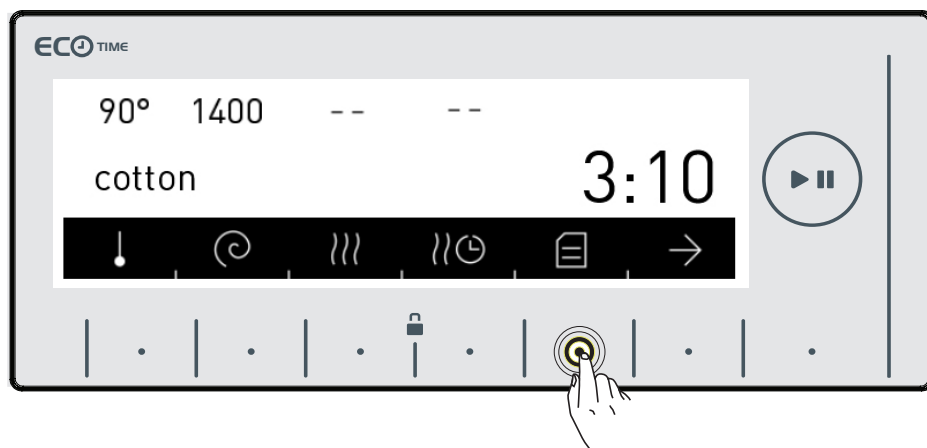

- Urządzenie automatycznie przechodzi do głównego ekranu programu, który wybrałeś. Przejdź do menu ustawień urządzenia, dotykając przycisku z symbolem (☰) na tym ekranie.

USTAWIENIA PARAMETRÓW PRALKI (WYBÓR JĘZYKA)

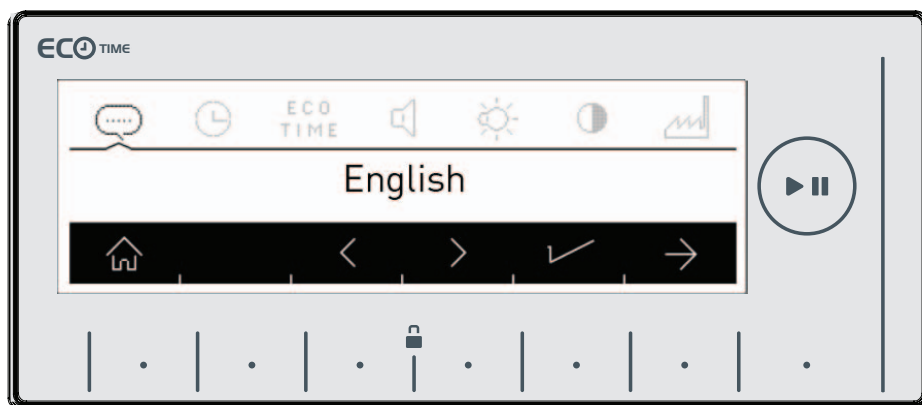

- Wyszukaj język, którego będziesz używać, za pomocą przycisku z symbolem <>.

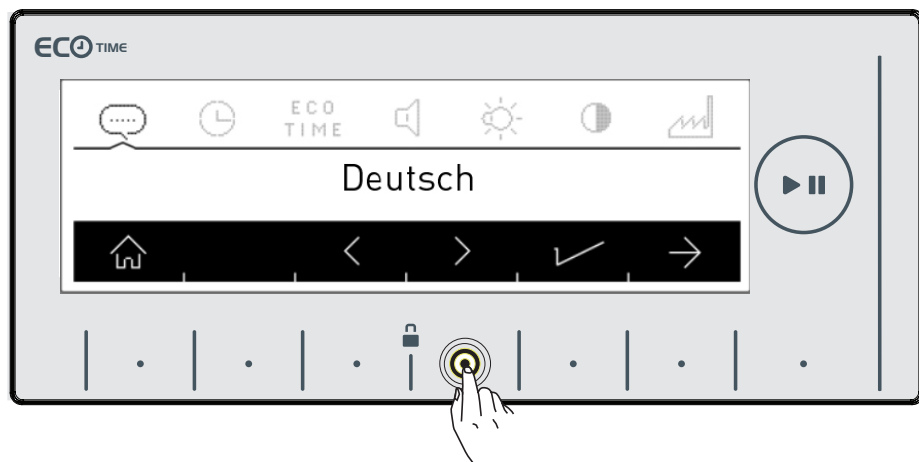

USTAWIENIA PARAMETRÓW PRALKI (WYBÓR JĘZYKA)

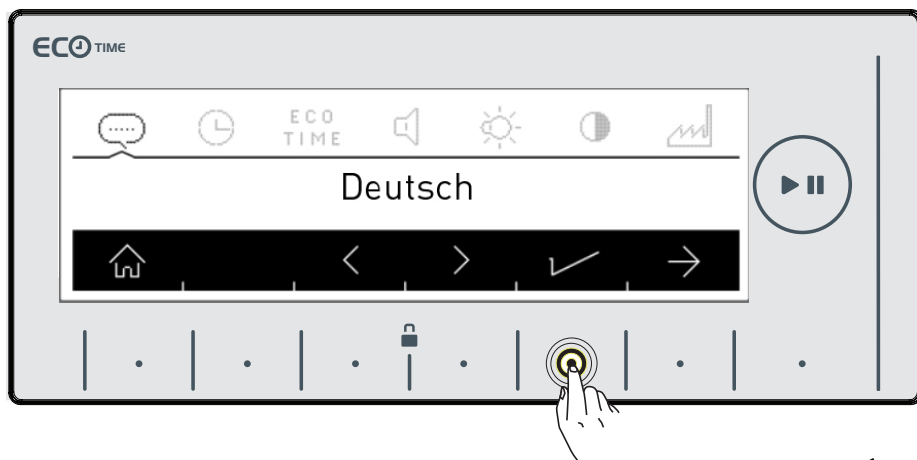

- Zatwierdź wybrany język przyciskiem z symbolem (✓).
- Zostaniesz poproszony o potwierdzenie wyboru języka na ekranie.

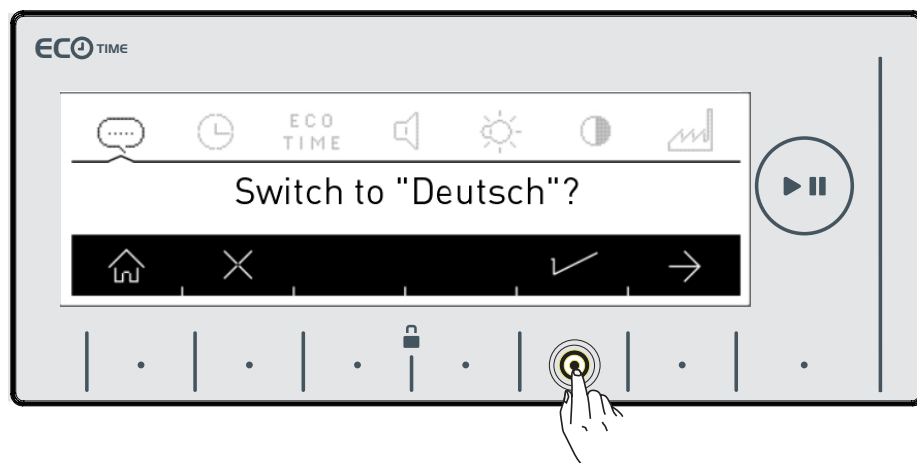

USTAWIENIA PARAMETRÓW PRALKI (WYBÓR JĘZYKA)



- Dotknij przycisk (✓) by potwierdzić wybór.
- Jeśli uważasz, że wybrałeś niepoprawny język, dotknij przycisku X i ponownie dokonaj wyboru języka.
- Kiedy zatwierdzisz wybór języka, wybrany przez Ciebie język będzie aktywny.

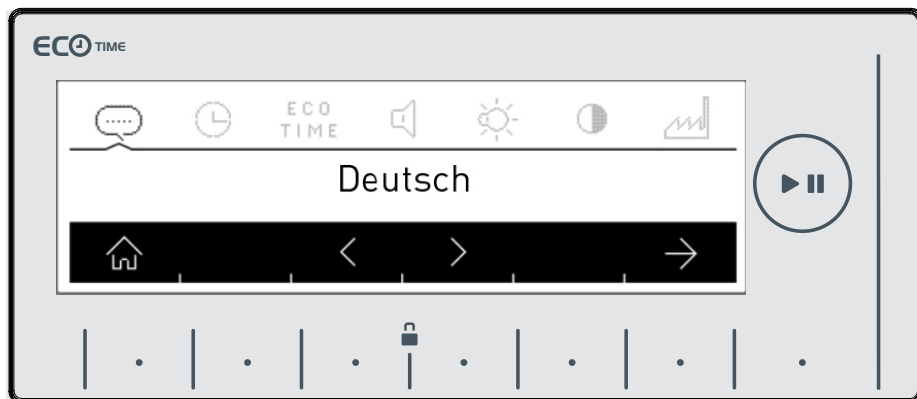

- Przejdź do menu Ustawienia czasu przez podwójne kliknięcie przycisku z symbolem (→)

Koszty zużycia energii elektrycznej zmieniają się w ciągu dnia według przedziałów czasowych określonych przez dostawców energii elektrycznej. Informacje o tych okresach można uzyskać od dostawców energii i tak ustawić godziny pracy ekonomicznej, by urządzenie pracowało w określonych godzinach.

Sieć elektryczna musi być podłączona do licznika z funkcją smart, aby móc zapewnić oszczędność energii.

- Dotknij przycisku z symbolem ✓), aby dokonać tego ustawienia.

Jeśli chcesz dokonać tego później, przyciśnij przycisk z symbolem ✕.

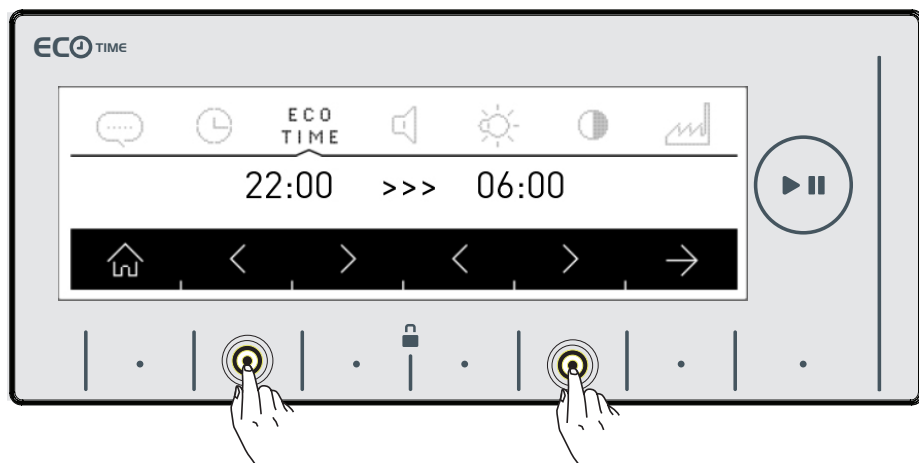

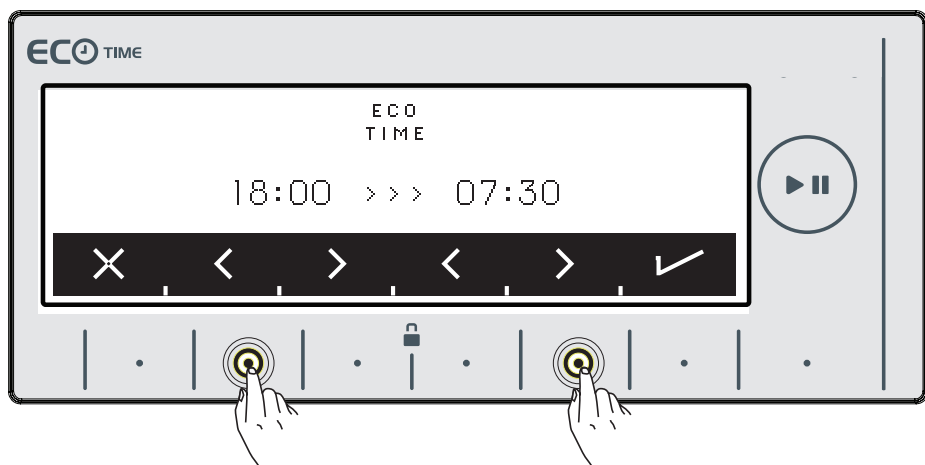

Możesz ustawić przedział czasu Eco dotykając przycisków z symbolami <>. Zobacz na stronie 60, jak aktywować dodatkową funkcję w Ekonomicznym przedziale czasowym.

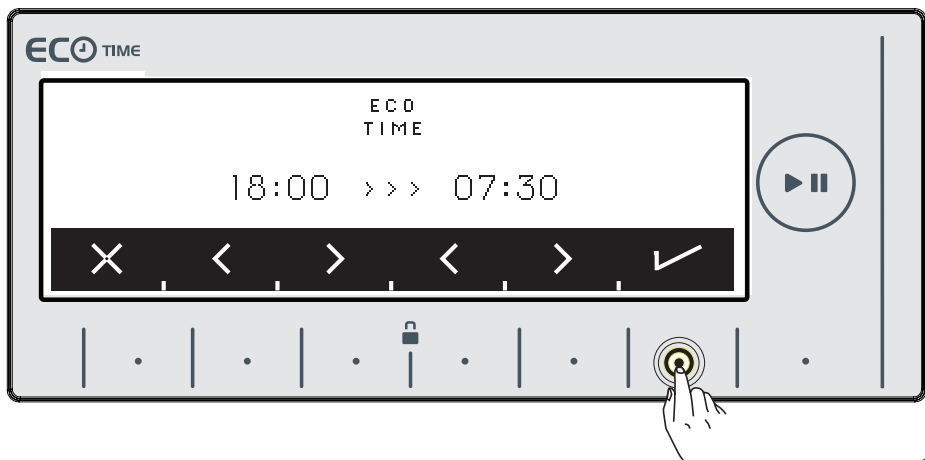

- Zatwierdź swój wybór dotykając przycisku z symbolem ✓



- Regulacja sygnałów dźwiękowych odbywa się poprzez naciśnięcie przycisków z symbolami < >.

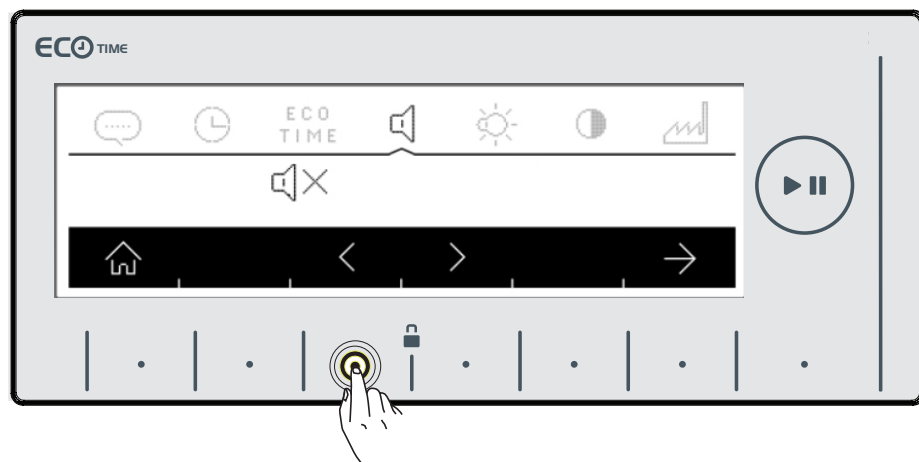
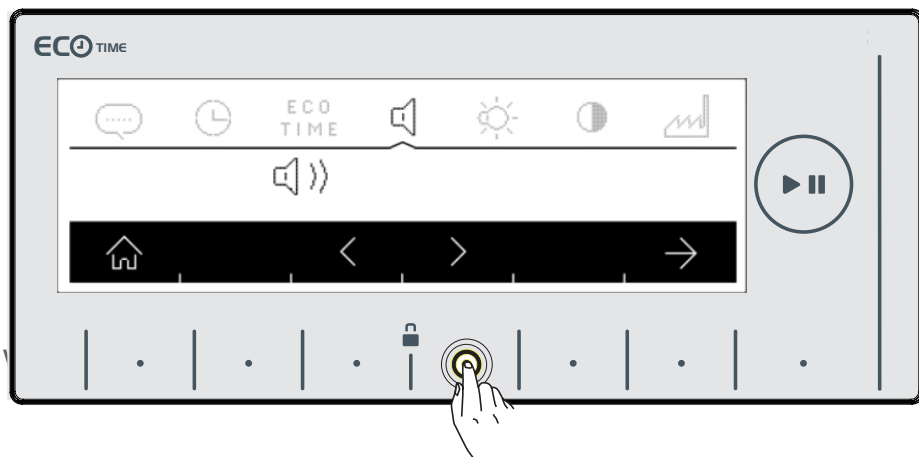



 Ten symbol oznacza, że sygnały ostrzegawcze zostały wyłączone.

- Aby przejść do ustawień kontrastu należy kliknąć przycisk z symbolem →

USTAWIENIA PARAMETRÓW PRALKI

REGULACJA JASNOŚCI I KONTRASTU

Regulację jasności wyświetlacza pralki przeprowadza się przez naciśnięcie przycisków z symbolami  .



- Aby przejść do ustawień kontrastu wyświetlacza pralki należy nacisnąć na przycisk z symbolem .

- Ustawień kontrastu dokonuje się poprzez naciśnięcie przycisków z symbolami  .

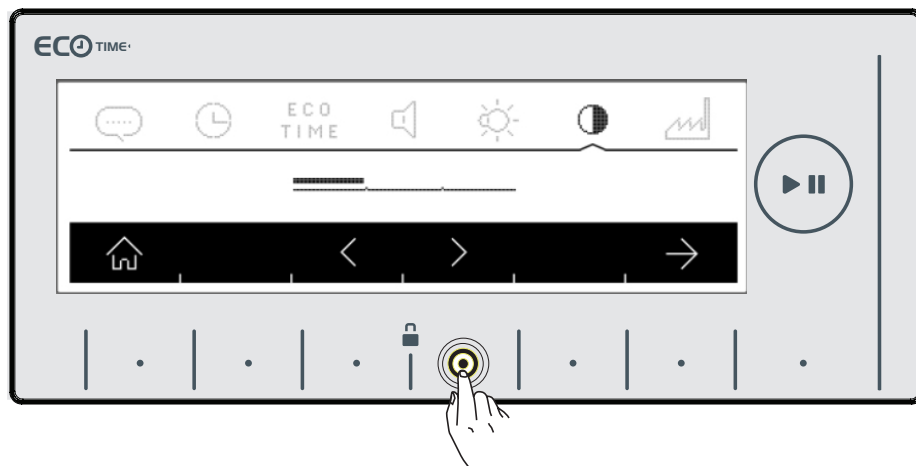

- Można też wybrać opcję „Powrót do ustawień fabrycznych” przez naciśnięcie przycisku z symbolem .

USTAWIENIA PARAMETRÓW PRÁLKI PRZYWRACANIE USTAWIEŃ FABRYCZNYCH



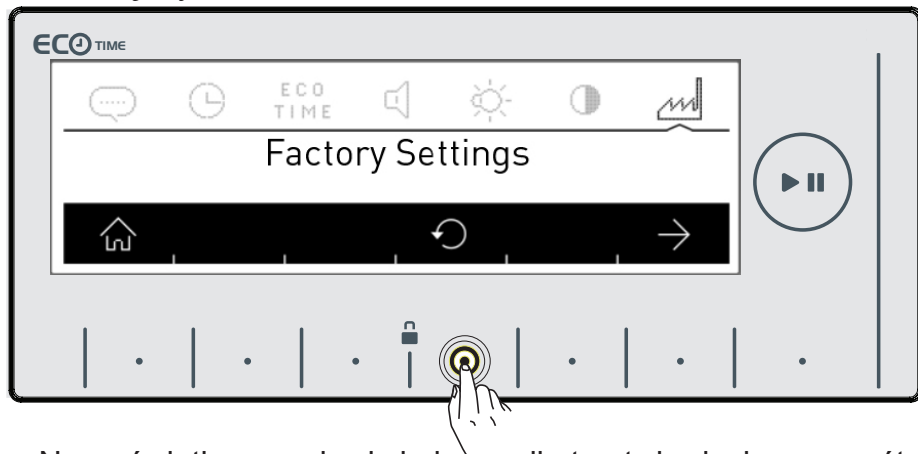

Aby przywrócić ustawienia fabryczne należy:

- Nacisnąć symbol .



- Na wyświetlaczu pojawi się komunikat potwierdzający powrót do ustawień fabrycznych.



- Aby potwierdzić wybór należy nacisnąć przycisk z symbolem .
- Natomiast, jeśli chcemy anulować wybór należy nacisnąć przycisk z symbolem .
- Można też powrócić do głównego menu klikając przycisk z symbolem .

PRZYGOTOWANIE DO PRANIA SEGREGACJA BIELIZNY

Każda rzecz posiada metkę ze specyfikacją. Bieliznę należy prać i suszyć zgodnie z zaleceniami na metce.

- Pranie należy rozdzielić zgodnie z jego rodzajem (bawełna, syntetyki, tkaniny delikatne, tkaniny wełniane, itp.), temperaturą prania (zimne, 30°, 40°, 60°, 90°) oraz stopniem zabrudzenia (lekko zabrudzone, brudne, mocno zabrudzone).
- Nigdy nie należy prać razem ubrań białych i kolorowych.
- Ponieważ pranie kolorowe może farbować, należy prać je osobno.
- Należy upewnić się czy na ubraniach i w kieszeniach nie ma żadnych materiałów metalowych; jeśli takie znajdziemy, należy je usunąć.

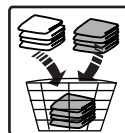
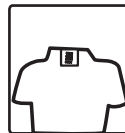

Uwaga!
Wady powstające w wyniku dostania się do pralki substancji obcych nie są objęte gwarancją.

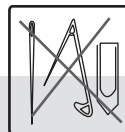

- Ubrania powinny być zasunięte lub zapięte.
- Metalowe lub plastikowe haczyki przy firankach i zasłonach należy usunąć lub prać całość w odpowiedniej siatce lub worku do prania.
- Spodnie, podkoszulki, dresy i ubrania wykonane z dzianiny należy prać odwrócone na lewą stronę.
- Skarpetki, chusteczki i mniejsze rzeczy należy wkładać do siatki.

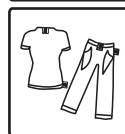

PRZYGOTOWANIE DO PRANIA

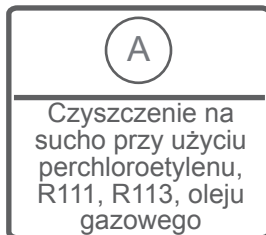
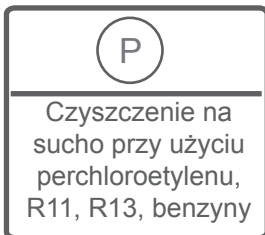
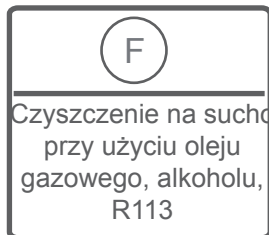
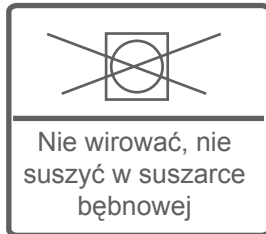
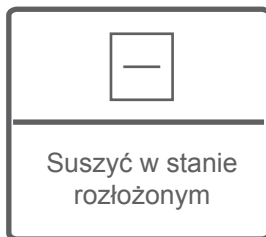
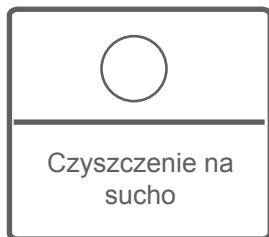
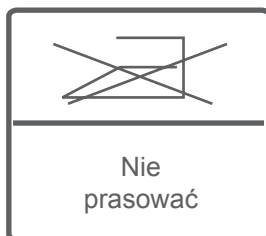
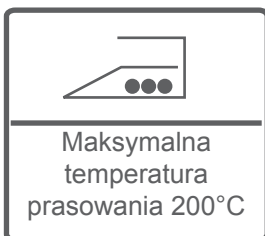
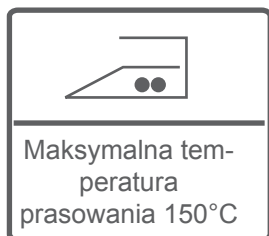
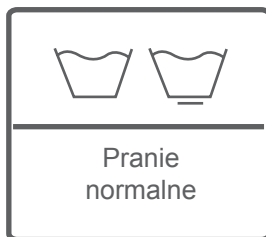
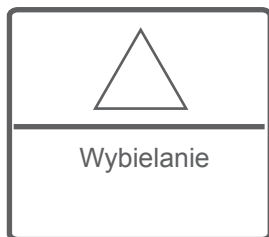

PRZYGOTOWANIE DO PRANIA UMIESZCZANIE BIELIZNY W PRALCE

Maksymalna waga wsadu może się różnić w zależności od rodzaju prania, stopnia zabrudzenia i wybranego programu. Nie należy przekraczać maksymalnego limitu suchego wsadu wskazanego w tabeli programów prania.

- Otwórz drzwi urządzenia.

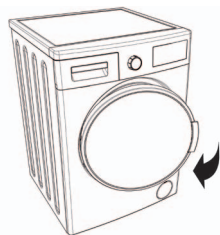

- Otworzyć drzwi urządzenia i zwrócić uwagę, czy nie znajdują się w nim jeszcze rzeczy pozostałe z poprzedniego prania. Jeśli tak jest, należy je usunąć przed wyborem programu prania.

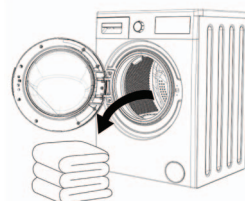

- Załaduj bieliznę do pralki i rozłóż ją równomiernie w urządzeniu. Takie rzeczy, jak koce, zasłony złoż w sposób pokazany na poniższym rysunku.

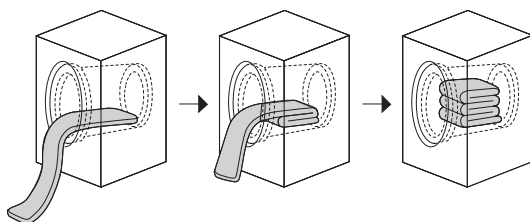

PRZYGOTOWANIE DO PRANIA UMIESZCZANIE BIELIZNY W PRALCE

Każdą rzecz należy wkładać osobno.

- Przed zamknięciem drzwi pralki należy się upewnić czy żadna rzecz nie dostała się pomiędzy obudowę a dolną uszczelkę.
- Aby zamknąć drzwi urządzenia należy je przyciskać dopóki nie zabrmi dźwięk zamykania.
- Zamknij dokładnie drzwi urządzenia, w przeciwnym razie pralka nie uruchomi się.



PRZYGOTOWANIE DO PRANIA DODAWANIE DETERGENTÓW

Ilość detergentu dodawanego do prania zależy od następujących czynników:

- Zużycie detergentu zależy od stopnia zabrudzenia prania. Mniej zabrudzone rzeczy należy prać bez prania wstępnego z mniejszą ilością środka piorącego dodanego do drugiej komory dozownika na detergenty.
 - Do prania zabrudzonego należy wybrać program z praniem wstępnym, $\frac{1}{4}$ środka piorącego dodać do pierwszej komory dozownika na detergenty, pozostałe $\frac{3}{4}$ środka do drugiej komory.
 - Zaleca się stosowanie detergentów przeznaczonych do prania w pralce. Ilość środka piorącego jaką należy dodać do prania umieszczona jest na opakowaniu.
 - Im twardsza woda, tym więcej detergentu należy dodać.
 - Ilość użytego środka piorącego wzrasta wraz ze wzrostem ilości prania.
 - Środek zmiękczający należy umieścić w dozowniku znajdującym się w szufladzie na detergenty. Nie należy przekraczać poziomu MAX. W przeciwnym razie środek zmiękczający przedostanie się do wody podczas spłukiwania.
 - Środki zmiękczające o dużej gęstości należy rozrzedzić przed umieszczeniem w szufladzie na detergenty. Mogą one zablokować dozownik i utrudnić przepływ środka.
 - Płynne środki piorące można wykorzystywać we wszystkich programach bez prania wstępnego. Należy dodać odpowiednią ilość płynnego środka piorącego do dozownika na detergenty do drugiego dozownika detergentu i ustalić ilość zgodnie z poziomami zaznaczonymi na miarce. (*) Należy pamiętać, by usunąć miarkę.
- (*) Specyfikacja urządzenia może się różnić w zależności od zakupionego modelu. .

PRZYGOTOWANIE DO PRANIA OBSŁUGA URZĄDZENIA

- Podłącz pralkę do zasilania.
- Odkręć zawór z wodą.
- Otwórz drzwi urządzenia.
- Umieść bieliznę w pralce.
- Aby zamknąć drzwi urządzenia należy je przyciskać dopóki nie zabrzmi dźwięk zamykania.

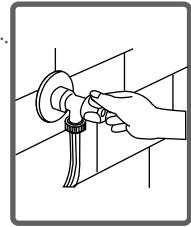
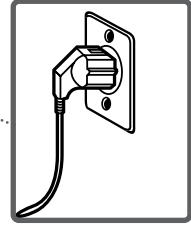

PRZYGOTOWANIE DO PRANIA WYBÓR PROGRAMU

- Wybierz pożądany program przy pomocy pokrętki programatora.
- Na wyświetlaczu pojawi się nazwa programu i dostępne opcje.

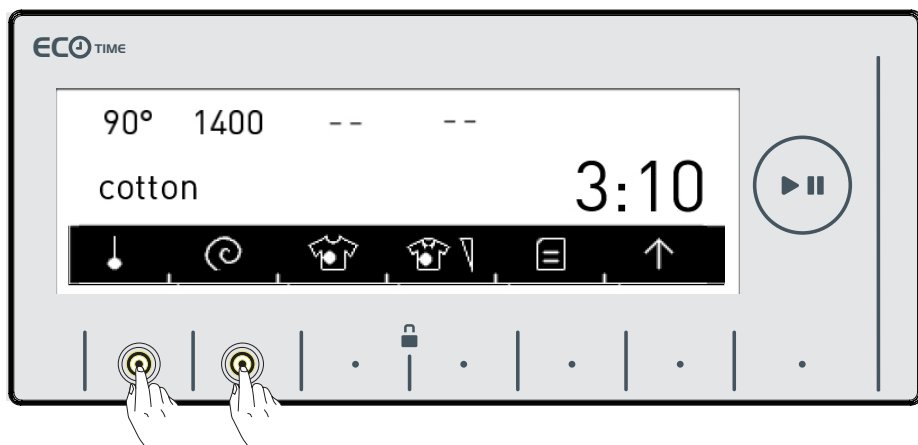
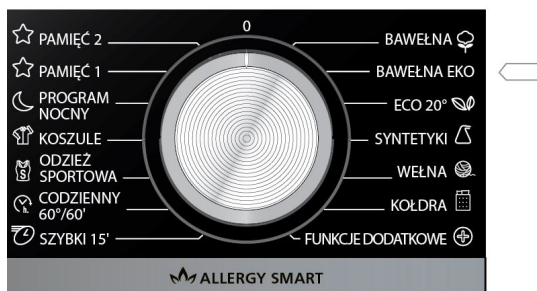

- Naciskając na przycisk z symbolem ● można wybrać temperaturę (*, 20°, 30°, 40°, 60°, 90°)
- Naciskając na przycisk z symbolem (⊙) można wybrać prędkość wirowania (∅, 400, 600, 800, 1000, 1200, 1400).

PRZYGOTOWANIE DO PRANIA WYBÓR RODZAJU PLAM



Urządzenie zapewnia dodatkową funkcję usuwania 22 rodzajów plam. Tej funkcji należy używać zgodnie z rodzajem plam znajdujących się na bieliźnie.

Uwaga!

Aby funkcja ta działała poprawnie, nie wolno dopuścić do wyschnięcia plamy. Przed włożeniem bielizny do pralki należy usunąć z niej resztki substancji stałych.

Uwaga!

Przed przystąpieniem do czyszczenia świeżych plam z odzieży, należy osuszyć plamę miękką szmatką. W żadnym wypadku nie wolno pocierać plamy.

Urządzenie automatycznie dostosuje temperaturę, sposób obracania bębna, długość trwania prania i liczbę cykli płukania w zależności od wybranego rodzaju plamy.

Przykładowa metoda usuwania plam jest następująca:

Plamy z krwi: opcja usuwania plam krwi wraz z wybranym programem zapewnia moczenie poplamionej bielizny w zimnej wodzie przed praniem i przeprowadzenie procesów związanych z czyszczeniem zaplamionych powierzchni, a dopiero potem uruchomienie wybranego programu prania.

Plamy z jaj: bielizna z plamami z jaj jest najpierw zmiękczana przez pewien czas w ciepłej wodzie, aby oczyścić ją z plam, a następnie urządzenie kontynuuje wykonywanie cyklu prania. Opcje wyboru rodzaju plamy są wymienione poniżej.

Dla innych rodzajów plam stosowane są podobne metody usuwania plam. Aby aktywować wybór rodzaju plamy należy nacisnąć przycisk wyboru stopnia zabrudzenia z symbolem (☹) (Rys.1)

Wybrać rodzaj plamy naciskając przycisk ze strzałkami (<>) (Rys.2)

Aby potwierdzić wybór, należy włączyć wybrany dodatkowy program usuwania plam naciskając przycisk z symbolem (✓). (Rys.2)

Rys 1

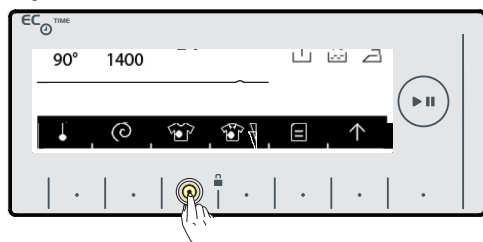

Rys 2

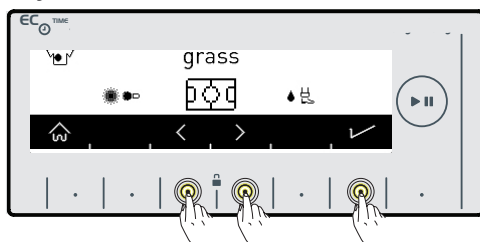

PRZYGOTOWANIE DO PRANIA WYBÓR RODZAJU PŁAM



Rys 3



Rys 4

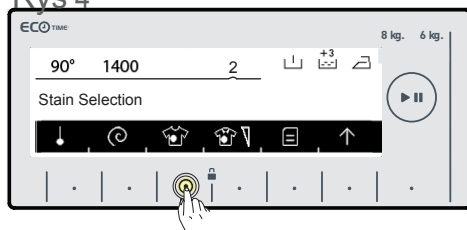

Na wyświetlaczu wyświetli się symbol rodzaju płamy. (Rys. 3)
Aby anulować wybór, należy ponownie nacisnąć przycisk z symbolem rodzaju płamy. Po upływie krótkiego czasu na wyświetlaczu pojawi się ostrzeżenie, że wybór zostanie anulowany. “Stain selection” (Wybierz rodzaj płamy).
Jeśli chcesz wybrać inną funkcję wyboru płam, powtórz kroki przedstawione na rysunkach 1 i 2. Jeśli po zakończeniu cyklu prania oczekiwany rezultat nie zostanie osiągnięty mimo aktywowanej funkcji usuwania płam, to prawdopodobnie rodzaj płamy został określony nieprawidłowo. Należy powtórzyć program prania z prawidłowo wybranym rodzajem płamy.

Objaśnienia dotyczące rodzaju jów płam

1- blood Krew	8- coffee Kawa	15- cuff grime Brudne mankiety
2- mud Brud	9- red wine Czerwone wino	16- oil Olej
3- socks Skarpety	10- tomato tomat	17- sauce Sos
4- babyfood Pokarmy dla dzieci	11- tea Herbata	18- chocolate Czekolada
5- sweat Pot	12- fruit Owoce	19- deodorant Dezodorant
6- egg Jajka	13- grass Trawa	20- stick Pomadka do ust
7- ice cream Lody	14- collar grime Brud na kołnierzu	21- make-up Makijaż
22- Zabrudzenia mieszane		

PROGRAM	WYBÓR RODZAJU PŁAMY
Bawełna	S
Bawełna Eco	S
*Bawełna 60°	S
*Bawełna 40°	S
Eco 20°	SY
Syntetyki	S
*Zastłony	S
Wełna	SY
*Jedwab	SY
Kołdra	S
Dodatkowe	SY
*Płukanie	SY
*Wirowanie	SY
*Odprowadzanie wody	SY
*Czyszczenie bębna	SY
Allergy safe	S
Ultraszybkie pranie 15'	SY
Codzienne 60° 60'	S
Bluzki/Koszule	S
Pranie nocne	S
S: Wybieralne	
SY: Niewybieralne	
* : Podprogramy	

PRZYGOTOWANIE DO PRANIA WYBÓR STOPNIA ZABRUDZENIA



Można dokonać wyboru poziomu zabrudzenia według zabrudzenia swojej bielizny i prać ją w krótszym lub dłuższym czasie, w niższej lub wyższej temperaturze. W niektórych programach poziomy zabrudzenia są ustawiane automatycznie. Możesz dokonywać ich modyfikacji.

Jeżeli nie nastąpi zmiana po dotknięciu przycisku (👉) poziomu zabrudzenia, to oznacza, że nie ma wyboru poziomu zabrudzenia do wybranego programu.



- 1 **Mniej zabrudzone (bez prania wstępnego)**
- 2 **Zabrudzone (wykonaj pranie wstępne w razie potrzeby)**
- 3 **Bardzo zabrudzone (wykonaj pranie wstępne w razie potrzeby)**

PROGRAMY	ZABRUDZENIE SELECTION	USTAWIENIA POCZĄTKOWE	MOŻLIWE POZIOMOY	
			Bardzo zabrudzone	Mniej zabrudzone
Bawełna	S	Zabrudzone	Bardzo zabrudzone	Mniej zabrudzone
Bawełna Eco	S	Zabrudzone	Bardzo zabrudzone	Mniej zabrudzone
*Cotton 60 e	S	Zabrudzone	Bardzo zabrudzone	Mniej zabrudzone
*Cotton 40 e	S	Zabrudzone	Bardzo zabrudzone	Mniej zabrudzone
Eco 20°	SY	Mniej zabrudzone	NS	NS
Synthetic	S	Zabrudzone	Bardzo zabrudzone	Mniej zabrudzone
*Curtain	S	Zabrudzone	Bardzo zabrudzone	Mniej zabrudzone
Wool	S	Zabrudzone	Bardzo zabrudzone	Mniej zabrudzone
*Silk	S	Zabrudzone	Bardzo zabrudzone	Mniej zabrudzone
Koldra	S	Zabrudzone	Bardzo zabrudzone	Mniej zabrudzone
Exstra	SY	NS	NS	NS
*Rinse	SY	NS	NS	NS
*Spin	SY	NS	NS	NS
*Drain	SY	NS	NS	NS
*Drum clean	SY	NS	NS	NS
Allergy safe	S	Zabrudzone	NS	NS
Rapid 15'	SY	Mniej zabrudzone	NS	NS
Daily 60°/60'	S	Zabrudzone	Mniej zabrudzone	NS
Sports Wear	S	Zabrudzone	Bardzo zabrudzone	Mniej zabrudzone
Blouses/Shirts	S	Zabrudzone	Bardzo zabrudzone	Mniej zabrudzone
Night Wash	S	Zabrudzone	Bardzo zabrudzone	Mniej zabrudzone

S: wybieralne SY: niewyberalne * : Podprogramy



PRZYGOTOWANIE DO PRANIA FUNKCJE DODATKOWE

Przed rozpoczęciem programu można opcjonalnie wybrać funkcję dodatkową.

- Naciśnięcie przycisku wybranej funkcji dodatkowej.

Dodatkowe funkcje mogą nie być dostępne w wybranym programie, lub z powodu prania znajdującego się w urządzeniu.

Przyczyny braku aktywacji:

- Wybrana funkcja programu piorącego jest nieodpowiednia.
- Twoje urządzenie przekroczyło etap, podczas którego żądana funkcja dodatkowa może zostać włączona.
- Więcej informacji na temat funkcji dodatkowych można znaleźć w tabeli programów na stronie 79-89.

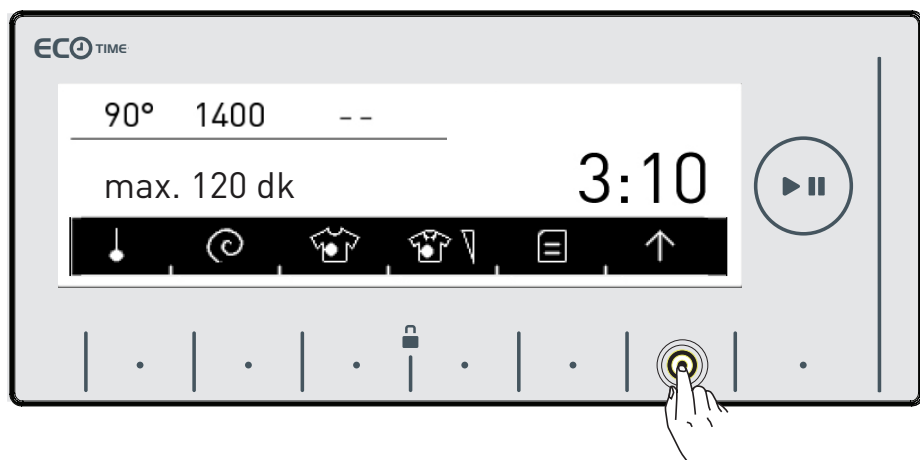

Nacisnąć przycisk z symbolem (↑), aby włączyć menu funkcji dodatkowych.

PRZYGOTOWANIE DO PRANIA FUNKCJA DODATKOWA „PRANIE WSTĘPNE”



Ta funkcja pozwala na namoczenie silnie zabrudzonej bielizny przed rozpoczęciem prania zasadniczego. Korzystając z tej funkcji należy dodać detergent do przedniej komory dozownika na detergenty.

- Aby aktywować funkcję prania wstępnego należy nacisnąć przycisk z symbolem (□).

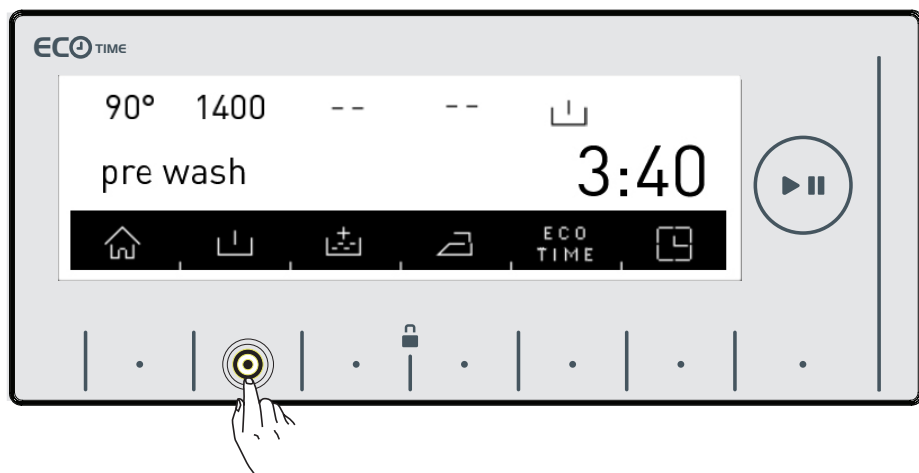

Jeśli po wybraniu funkcji prania wstępnego na wyświetlaczu nie pojawi się symbol □ oznacza to, że dla danego programu funkcja nie jest dostępna.





PRZYGOTOWANIE DO PRANIA FUNKCJA DODATKOWEGO „PŁUKANIA”



Przy użyciu tej funkcji możesz zaprogramować dodatkową funkcję płukania lub płukań białizny. Urządzenie oferuje 3 różne opcje płukania dodatkowego.

-  : Jedno dodatkowe płukanie wykonane na końcu prania.
-  : Dwa dodatkowe płukania wykonane na końcu prania.
-  : Trzy dodatkowe płukania wykonane na końcu prania.

Jeśli chcesz wykonać więcej niż jedno płukanie, wciśnij przycisk z symbolem () tyle razy, aż na wyświetlaczu pojawi się ich pożądana ilość.

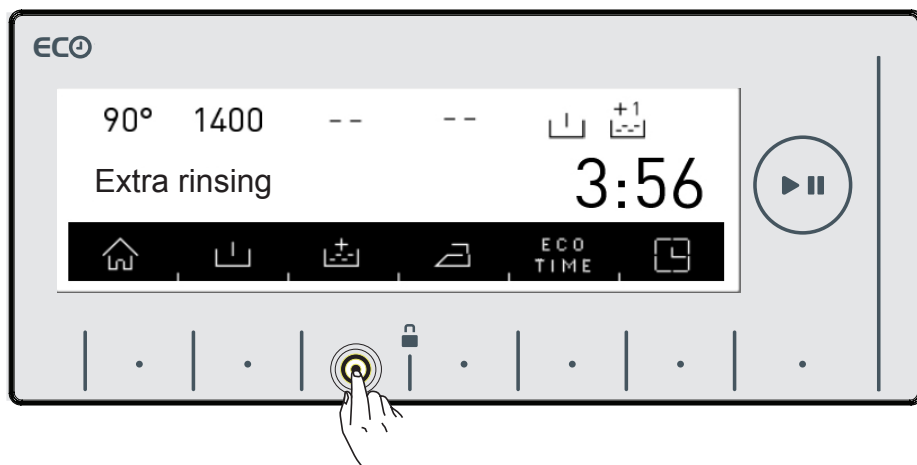

Jeśli na ekranie nie pojawia się symbol () , gdy chcesz wybrać funkcję dodatkowego płukania oznacza to, że przy wybranym programie prania nie można korzystać z tej funkcji.



PRZYGOTOWANIE DO PRANIA FUNKCJA DODATKOWA „ANTYALERGICZNA”



Przy użyciu tej funkcji możesz dodać dodatkowe płukanie. Urządzenie wykona wszystkie etapy płukania za pomocą gorącej wody (zaleca się w przypadku prania bielizny noszonej na delikatnej skórze, ubrań dla dzieci, bielizny osobistej).

* Aby aktywować dodatkową funkcję antyalergiczną należy nacisnąć przycisk z symbolem (), aż na wyświetlaczu wyświetli się symbol ().

Jeśli na ekranie nie pojawia się symbol (), gdy chcesz wybrać antyalergiczną funkcję dodatkową oznacza to, że przy wybranym programie prania nie można korzystać z tej funkcji.

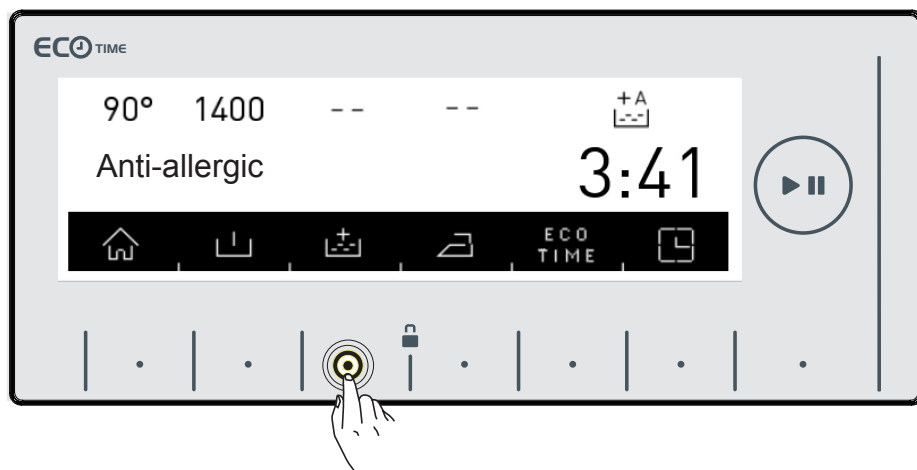

PRZYGOTOWANIE DO PRANIA FUNKCJA DODATKOWA „ŁATWE PRASOWANIE”



Dzięki zastosowaniu tej funkcji dodatkowej pranie może być mniej pogniecione.

- Aby aktywować funkcję łatwego prasowania, należy nacisnąć przycisk z symbolem (👉).

Jeśli podczas wyboru dodatkowej funkcji łatwego prasowania na ekranie nie pojawia się symbol (👉), oznacza to, że dla wybranego programu prania ta funkcja dodatkowa nie jest dostępna.

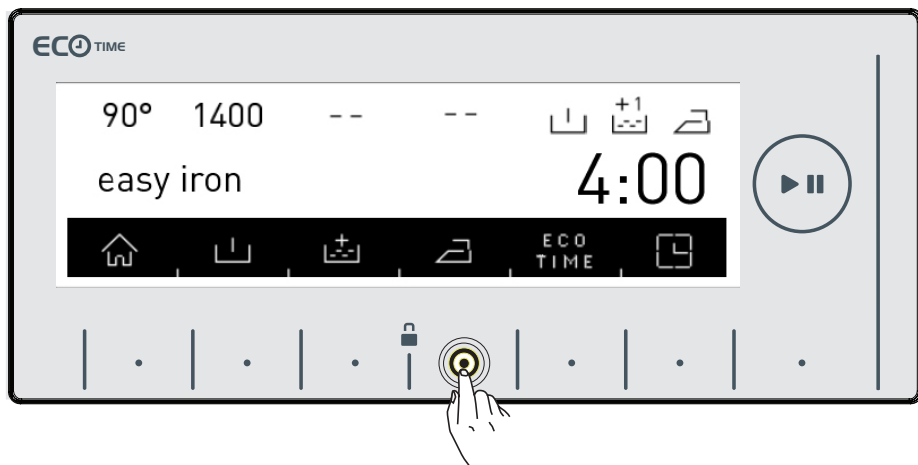

Aby korzystać z tej funkcji należy najpierw ustawić parametry trybu „prania ekonomicznego” (Patrz str 22)

- Aby aktywować funkcję „pranie ekonomiczne” należy nacisnąć przycisk z symbolem (ECO TIME).
- W tym przypadku na wyświetlaczu pojawi się symbol (ECO TIME).

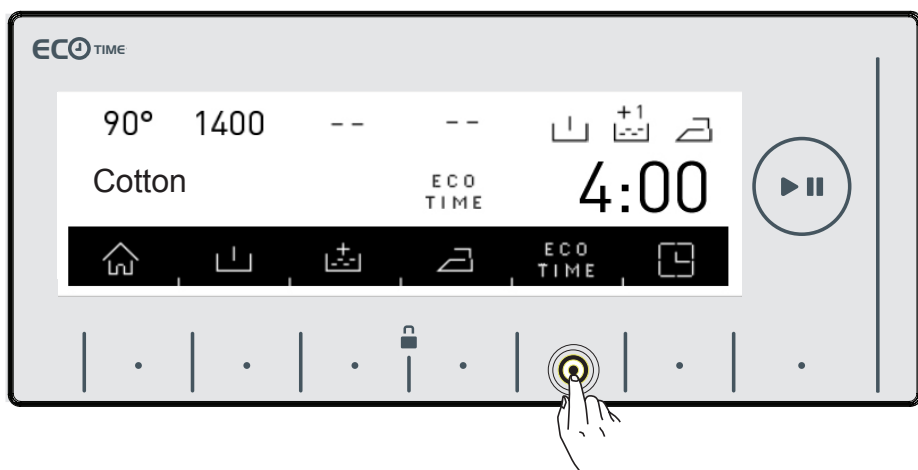

PRZYGOTOWANIE DO PRANIA USTAWIANIE EKONOMICZNEGO PRZEDZIAŁU CZASOWEGO

ECO
TIME

Funkcja „Ekonomiczny przedział czasowy” będzie się wyświetlać do momentu jej wyłączenia. Aby ją wyłączyć należy nacisnąć przycisk «Eco Time».

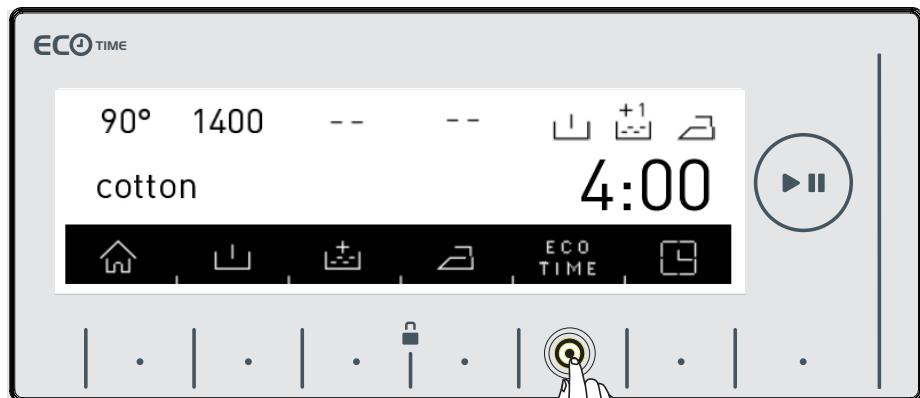

Aby uruchomić program przy aktywnej funkcji „pranie ekonomiczne” należy nacisnąć na przycisk z symbolem (⏮). Uruchomienie programu zostanie automatycznie przeniesione do przedziału czasowego określonego jako ekonomiczny. Czas uruchomienia programu oraz czas jego trwania będą się okresowo pojawiać na wyświetlaczu.

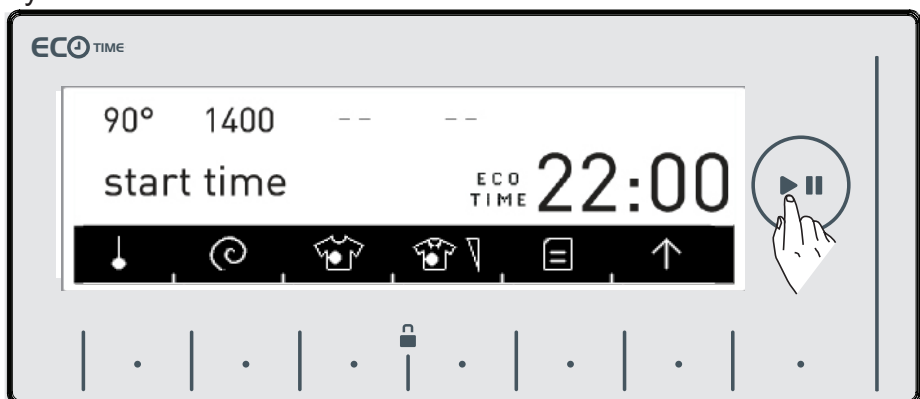

PRZYGOTOWANIE DO PRANIA USTAWIANIE EKONOMICZNEGO PRZEDZIAŁU CZASOWEGO

- Aby zrezygnować z programu, którego realizacja została zaplanowana na ekonomiczny przedział czasowy, należy nacisnąć ponownie przycisk . Na wyświetlaczu zostanie wyświetlony komunikat o anulowaniu programu "eco time is cancelled".

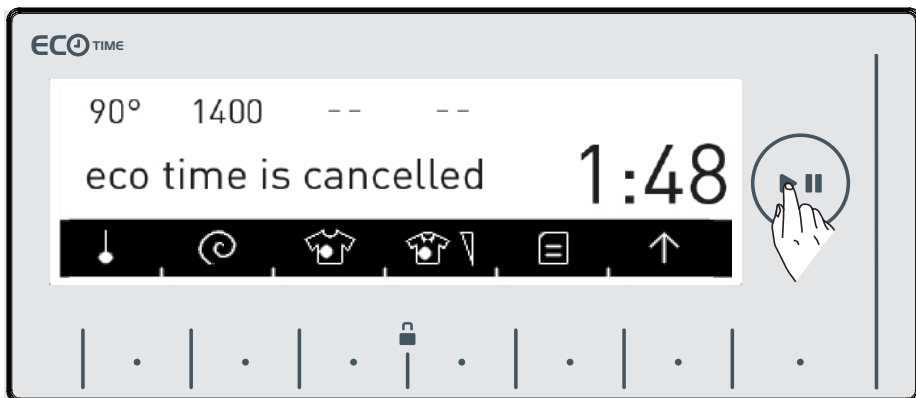

- Po upływie około 3 sekund na wyświetlaczu pojawi się główne menu wybranego programu. Aby włączyć wybrany program należy nacisnąć przycisk „start/pauza”.

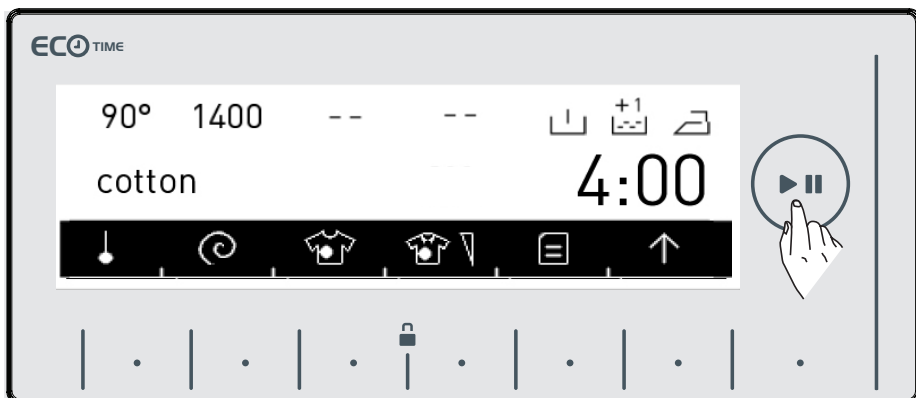

PRZYGOTOWANIE DO PRANIA FUNKCJA OPÓŹNIENIA STARTU / WSTRZYMANIA



Funkcja ta umożliwia opóźnienie rozpoczęcia programu prania w czasie od 10 minut do 23 godzin 50 minut, lub zatrzymanie programu prania na jakiś czas.

Aby aktywować tę funkcję dodatkową należy nacisnąć przycisk z symbolem

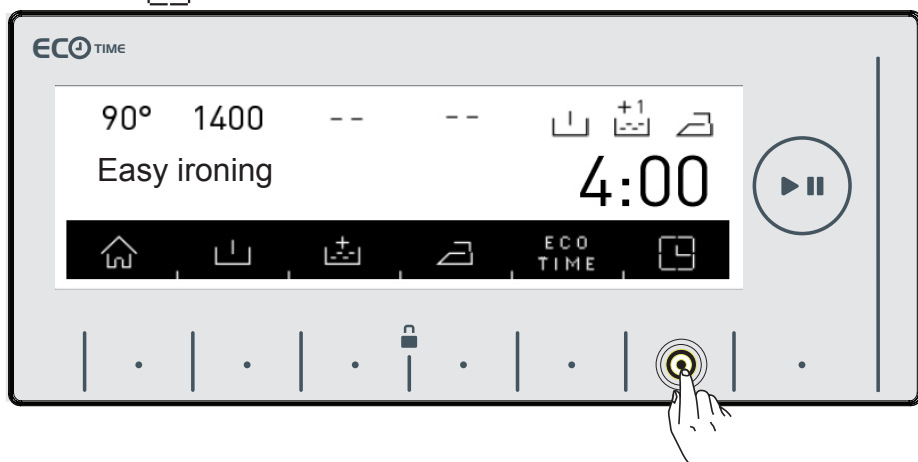

- Po upływie krótkiego okresu czasu na wyświetlaczu wyświetli się aktualny czas.

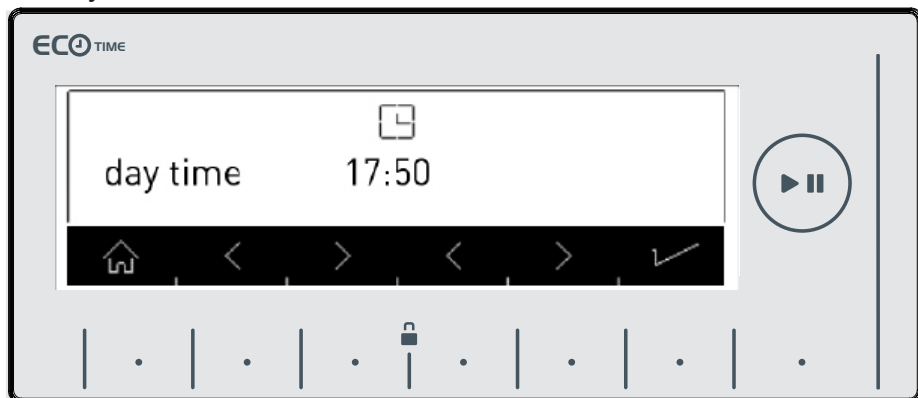

Następnie na wyświetlaczu pojawi się czas opóźnienia lub wstrzymania programu.

PRZYGOTOWANIE DO PRANIA FUNKCJA OPÓŹNIENIA STARTU / WSTRZYMANIA

- Na tym ekranie za pomocą przycisków < > można ustawić czas opóźnienia/rozpoczęcia prania lub określić czas jego zakończenia.

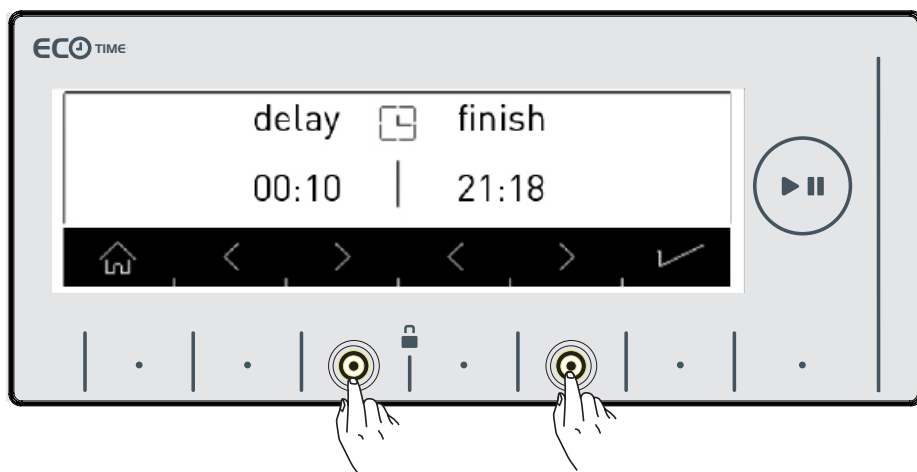

Aby zapewnić prawidłowe działanie funkcji w urządzeniu musi być prawidłowo ustawiony aktualny czas. Patrz str. 36 jeżeli czas nie został skonfigurowany.

PRZYGOTOWANIE DO PRANIA FUNKCJA ZAPISU PROGRAMÓW W PAMIĘCI

Ta funkcja pozwala na zapisywanie w pamięci urządzenia wcześniej używanych programów przez naciśnięcie jednej z dwóch oddzielnych komórek pamięci. Zapewnia to możliwość prania bez ponownej regulacji. Należy wybrać ustawienia, które mają być wprowadzone do pamięci, a następnie nacisnąć przycisk «Memory» (Pamięć).

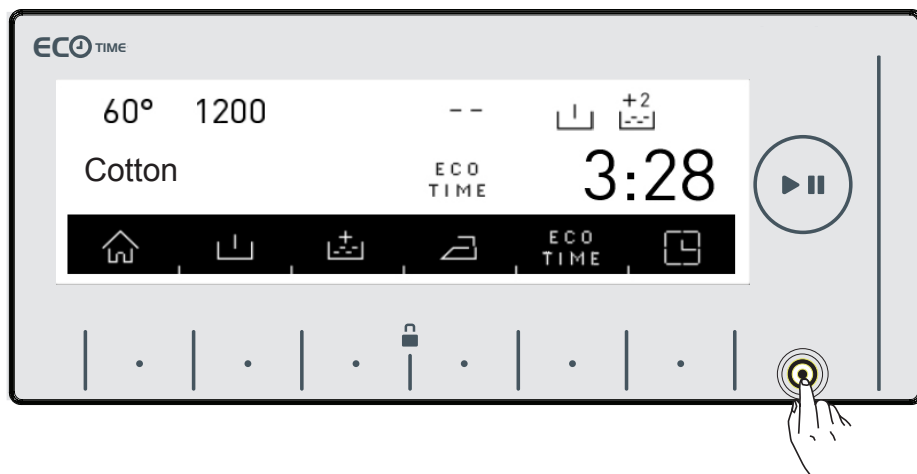

PRZYGOTOWANIE DO PRANIA FUNKCJA ZAPISU PROGRAMÓW W PAMIĘCI

Po naciśnięciu tego przycisku na wyświetlaczu pojawi się pytanie “Save as memory?”.

- W przypadku wniesienia zmian do ustawień przed zapisem ich w pamięci, można wrócić do menu programu naciskając przycisk .



- Po dokonaniu zmian w ustawieniach programu można ponownie zapisać go w pamięci.

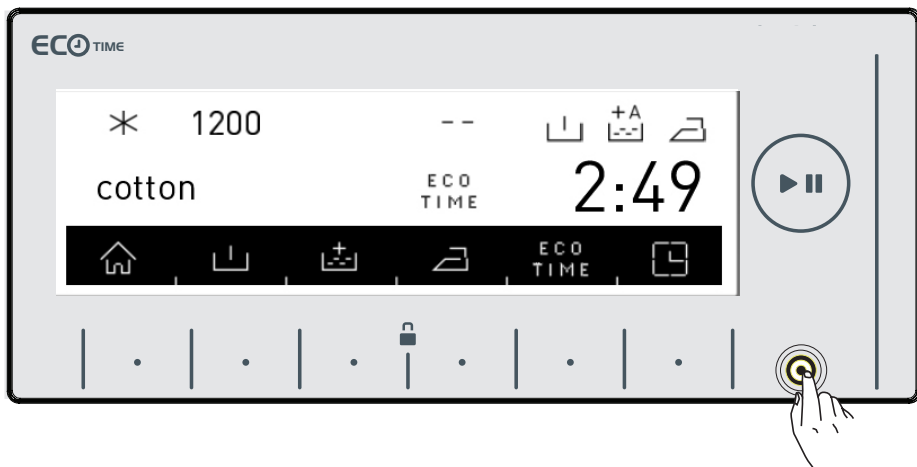

PRZYGOTOWANIE DO PRANIA FUNKCJA ZAPISU PROGRAMÓW W PAMIĘCI

- Zapisu w pamięci dokonuje się przez naciśnięcie przycisku 1 (Pamięć 1) lub 2 (Pamięć 2).

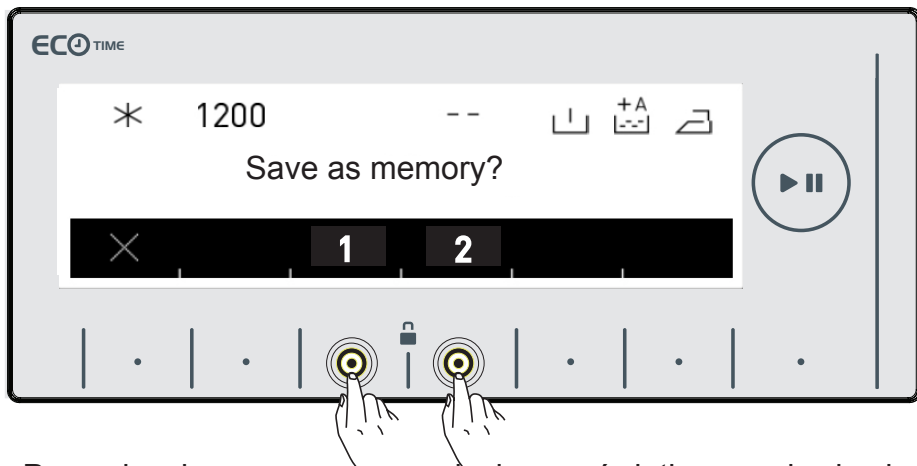

- Po zapisaniu programu w pamięci na wyświetlaczu pojawia się komunikat w sposób pokazany na rysunku. Następnie w miejsce napisu pojawia się menu programu prania, do którego zostały wniesione zmiany.

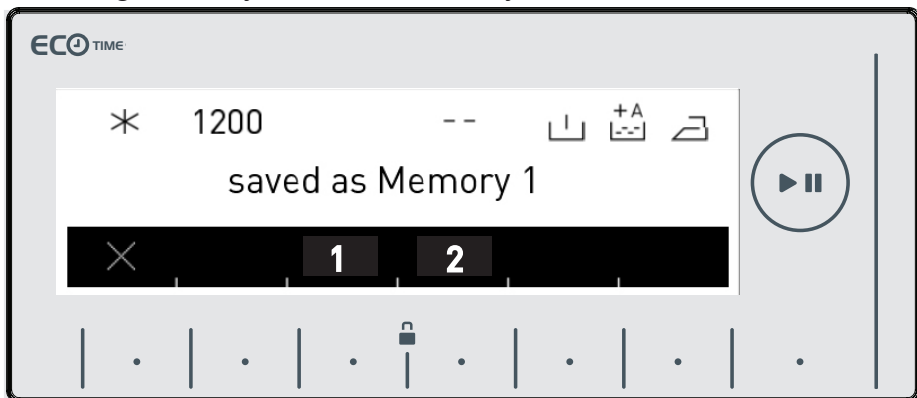

- Można wykonać pranie naciskając na przycisk start/pauza lub wybrać inny program.

PRZYGOTOWANIE DO PRANIA FUNKCJA ZAPISU PROGRAMÓW W PAMIĘCI

- Zapisu w pamięci dokonuje się przez naciśnięcie przycisku 1 (Pamięć 1) lub 2 (Pamięć 2).

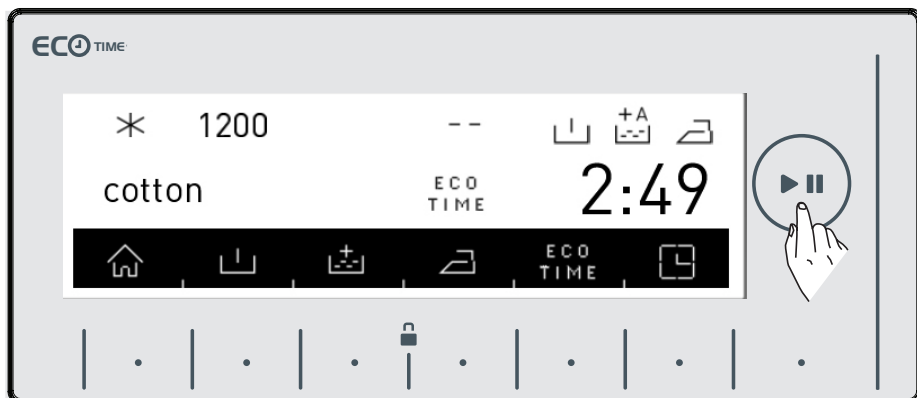

Aby wybrać program zapisany w pamięci, należy za pomocą pokrętki programatora wybrać opcję „M1” albo «M2», jak to jest pokazane na poniższym rysunku.



PRZYGOTOWANIE DO PRANIA FUNKCJA ZAPISU PROGRAMÓW W PAMIĘCI

Jeśli chcesz zmienić ustawienia, które są zapisane w pamięci, wybierz «M1» i «M2» lub ustaw odpowiednie parametry dowolnego programu i naciśnij «Memory» (Pamięć).

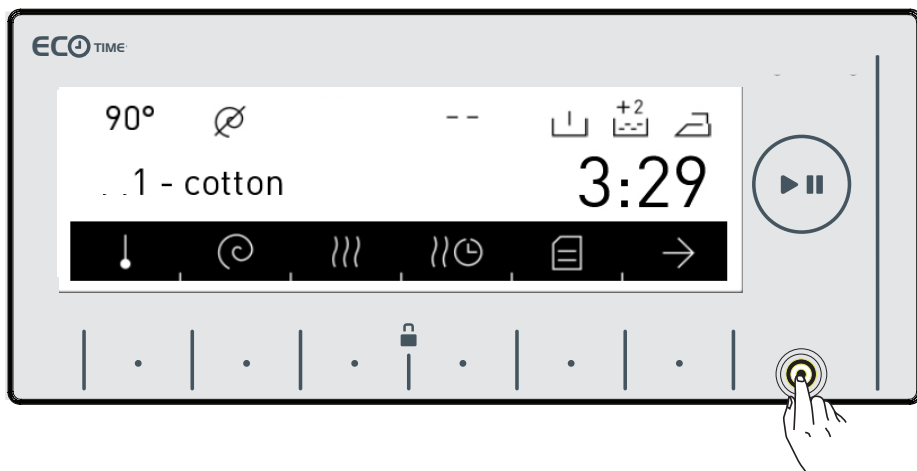

- Zapisu dokonuje się przez naciśnięcie przycisku 1 (Pamięć 1) albo 2 (Pamięć 2).

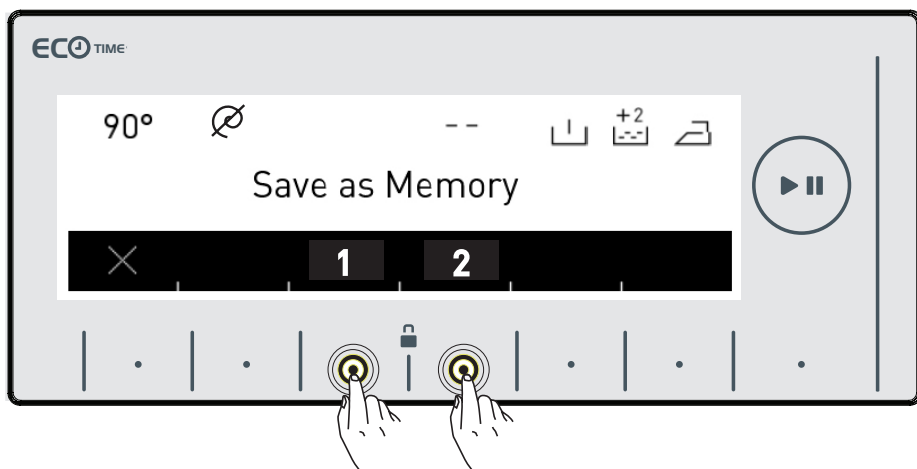

PRZYGOTOWANIE DO PRANIA FUNKCJA ZAPISU PROGRAMÓW W PAMIĘCI

- Jeśli po raz pierwszy zapisywane są ustawienia programu w pamięci 1 lub pamięci 2, to na wyświetlaczu pojawia się napis, jak na poniższym rysunku.
- Należy zatwierdzić wybór naciskając odpowiedni przycisk.



Podczas próby zapisu ustawień programu w miejscu, w którym wcześniej był inny zapis, na wyświetlaczu pojawi się ostrzeżenie o nadpisaniu zapisu.

- Aby potwierdzić chęć nadpisania wystarczy nacisnąć na przycisk z symbolem ✓

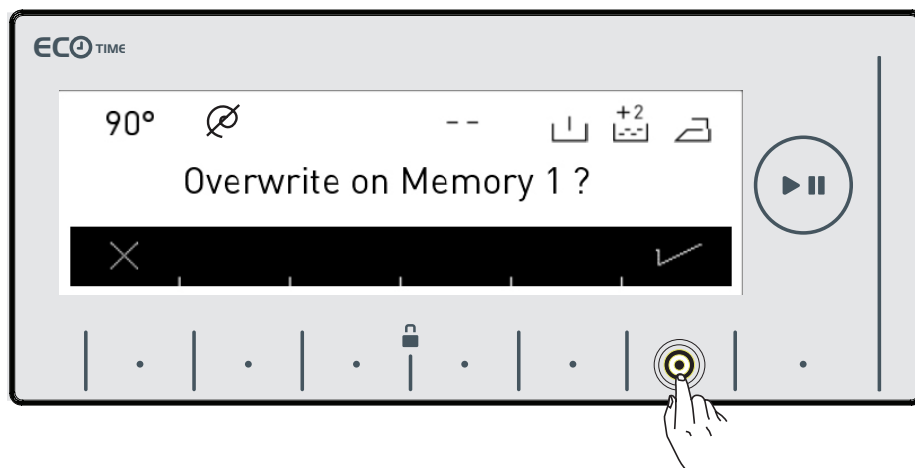

PRZYGOTOWANIE DO PRANIA FUNKCJA ZAPISU PROGRAMÓW W PAMIĘCI

- Po dokonaniu potwierdzenia na wyświetlaczu pojawi się inny komunikat. Aby go potwierdzić należy nacisnąć na przycisk z symbolem ✓





- Włączenia wybranego programu dokonuje się przez naciśnięcie przycisku start/pauza .
- Po włączeniu urządzenia, na wyświetlaczu pojawi się wybrany program. Poniżej podano przykładowy wygląd wyświetlacza w trakcie cyklu prania.



- Gotowość do rozpoczęcia programu prania.

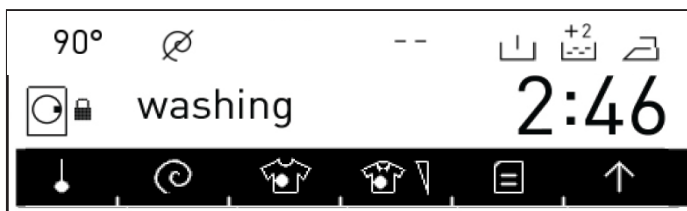

- Realizacja programu prania (program aktywny).

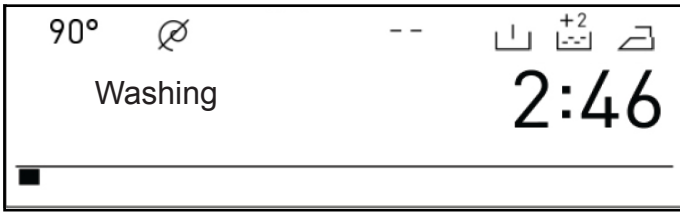

• Faza prania

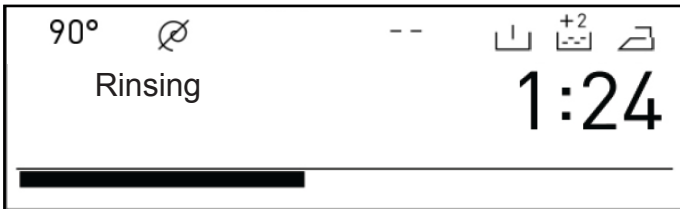

• Faza
płukania

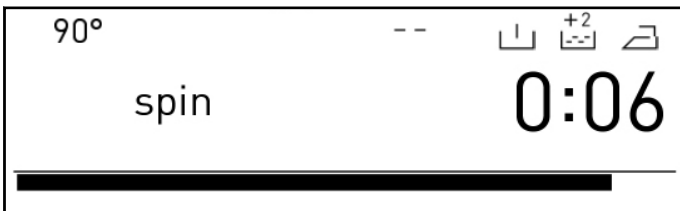

• Faza
wirowania



• Program
zakończony



• Program
zakończony,
drzwi

PRZYGOTOWANIE DO PRANIA ZATRZYMANIE PROGRAMU / DODAWANIE BIELIZNY / ANULOWANIE PROGRAMU



Wstrzymanie lub ponowne uruchomienie programu wykonuje się przez naciśnięcie przycisku z symbolem

(▶||). Funkcja ta może być używana w celu dodania bielizny do prania znajdującego się w urządzeniu.

* W tym celu należy nacisnąć przycisk z symbolem (▶||).

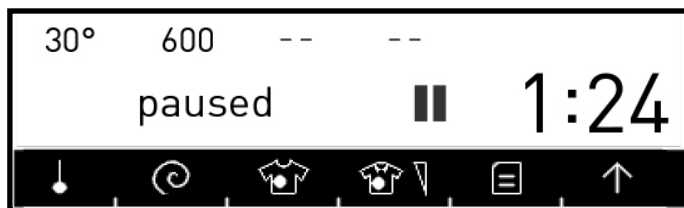

• Program prania wstrzymany.

- Gdy na wyświetlaczu pojawi się symbol (🌀), można otworzyć drzwi i dodać pranie.
- Pojawienie się na wyświetlaczu symbolu (🔒) oznacza, że etap dodawania bielizny do prania zakończył się.

Anulowania programu w toku dokonuje się w następujący sposób:

Ustawić pokrętkę programatora w położenie «STOP».

- Urządzenie wstrzymuje proces prania i anuluje ustawiony program prania.
- Aby odprowadzić wodę z urządzenia należy ustawić pokrętkę programatora na dowolny program.
- Urządzenie odprowadzi wodę i anuluje program.
- Można uruchomić pralkę i wybrać nowy program



• Tabela programów prania znajduje się na str. 49.

PRZYGOTOWANIE DO PRANIA ZAKOŃCZENIE PROGRAMU

Zaraz po zakończeniu programu, urządzenie zatrzymuje się.



Na wyświetlaczu pojawia się napis „end”.

- Można otworzyć drzwiczki urządzenia i wyjąć bieliznę.
- Drzwi pralki należy pozostawić otwarte, aby wewnętrzne części urządzenia mogły wyschnąć.
- Przekręć pokrętko programatora na pozycję «STOP».
- Odłącz urządzenie od zasilania.
- Zakręcić dopływ wody.



W celu uniknięcia przerwania programu po wciśnięciu przycisków lub włączeniu przycisku programu, w trakcie prania dostępna jest blokada rodzicielska.

Blokada zostanie aktywowana po jednoczesnym przyciśnięciu przez ponad 3 sekundy dwóch przycisków, z symbolem .

Po aktywacji funkcji blokady na wyświetlaczu wyświetli się tekst ostrzeżenia:

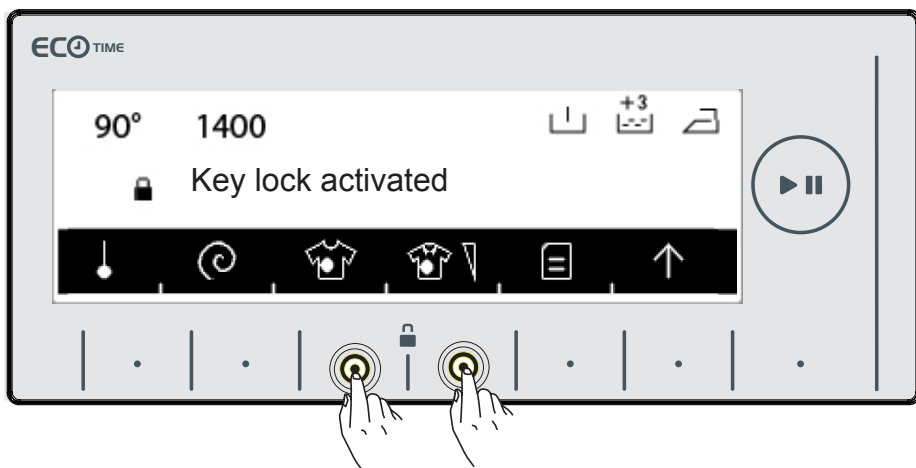

PRZYGOTOWANIE DO PRANIA BLOKADA RODZICIELSKA

Jeśli funkcja blokady jest aktywna naciśnij na jakikolwiek przycisk, na wyświetlaczu wyświetli się następujący tekst:



Jeżeli podczas trwania jakiegokolwiek programu aktywna jest blokada, a pokrętko programatora jest ustawione na «CANCEL» i został wybrany inny program prania, to poprzednio wybrany program nie zostanie zmieniony na nowy i będzie kontynuowany w od momentu, w którym program się zatrzymał. Aby odblokować blokadę należy nacisnąć przyciski z symbolem (| · 🔒 · |) i przytrzymać je w takim położeniu przez 3 sekundy. Po zdjęciu blokady na wyświetlaczu pojawi się tekst:

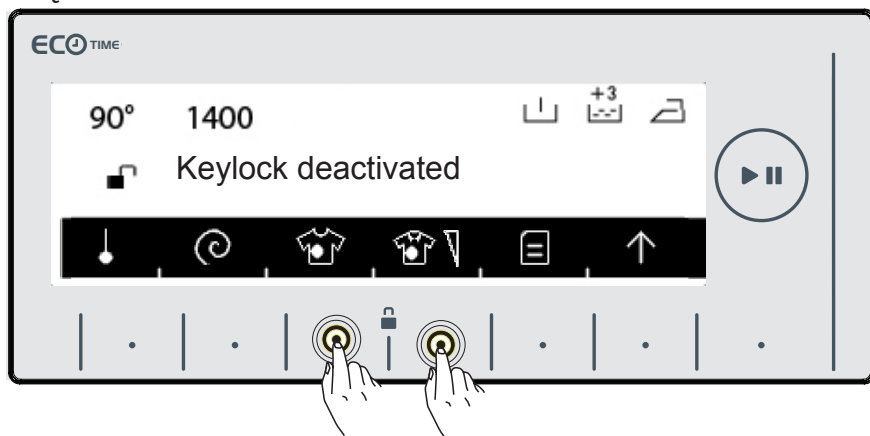

Funkcja blokady rodzicielskiej nie blokuje korzystania z pokrywy pompy i dozownika na detergenty.

PRZYGOTOWANIE DO PRANIA SYSTEM WYKRYWANIA CZĘŚCIOWEGO WSADU



Pralka posiada system wykrywania częściowego załadunku. W przypadku, gdy załadowana zostanie mniej niż połowa maksymalnej pojemności pralki, urządzenie uruchomi się w trybie oszczędzającym czas, zużycie wody i energii w niektórych programach. Przy włączonej funkcji wykrywania częściowego wsadu, urządzenie może ukończyć ustawiony program w krótszym czasie.

TABELA PROGRAMÓW PRANIA

BAWEŁNA 90°

Temperatura prania (°C)	*90°-80°-70°-60°-50°-40°-30°-”*”
Maximum dry laundry amount	8,0
Dozownik detergentu	2
Czas trwania programu (Min.)	196
Rodzaj prania / Opis	Mocno zabrudzone tkaniny wykonane z bawełny i lnu (bielizna, pościel, obrusy (ręczniki max. 4,0 kg), koce)

BAWEŁNA ECO

Temperatura prania (°C)	*  - 60° -  - 40° - 30° - ”*”
Maksymalny ciężar suchego prania (kg)	8,0
Dozownik detergentu	2
Czas trwania programu (Min.)	380
Rodzaj prania / Opis	Brudna bawełna i tkaniny lniane (bielizna, len, obrusy, ręczniki (maksymalnie 4,0 kg), pościel, etc)

*** 60°e - 40°e Programy zgodne z deklaracją klasy energetycznej**

*(*Wybrane elementy są ustawione fabrycznie)*

DŁUGOŚĆ TRWANIA PROGRAMU MOŻE SIĘ ZMIENIĆ W ZALEŻNOŚCI OD ILOŚCI PRANIA, WODY, TEMPERATURY OTOCZENIA ORAZ WYBRANYCH FUNKCJI DODATKOWYCH

TABELA PROGRAMÓW PRANIA

ECO 20°

Temperatura prania (°C)	*20°-”✱”
Maksymalny ciężar suchego prania (kg)	4,0
Dozownik detergentu	2
Czas trwania programu (Min.)	100
Rodzaj prania / Opis	Brudne, bawełna, tkaniny lniane (Bielizna, prześcieradła, obrusy max. 2 kg) prześcieradła, ręczniki itp.

(*Wybrane elementy są ustawione fabrycznie)

DŁUGOŚĆ TRWANIA PROGRAMU MOŻE SIĘ ZMIENIĆ W ZALEŻNOŚCI OD ILOŚCI PRANIA, WODY, TEMPERATURY OTOCZENIA ORAZ WYBRANYCH FUNKCJI DODATKOWYCH

TABELA PROGRAMÓW PRANIA

SYNTETYKI ↪

Temperatura prania (°C)	*40°-30°-"*"
Maximum dry laundry amount	3,5
Dozownik detergentu	2
Czas trwania programu (Min.)	90
Rodzaj prania / Opis	Bardzo brudne lub tkaniny z mieszanych syntetyków (skarpety nylonowe, koszule, bluzy, spodnie zawierające włókna)

ZASŁONY ↪

Temperatura prania (°C)	*40°-30°-"*"
Maximum dry laundry amount	2,5
Dozownik detergentu	1&2
Czas trwania programu (Min.)	131
Rodzaj prania / Opis	Zaleca się prać tylko zasłony

(↪) Programy do syntetyki i zasłony posiadają podprogramy opisane w sekcji podprogramów.

(*Wybrane elementy są ustawione fabrycznie)

DŁUGOŚĆ TRWANIA PROGRAMU MOŻE SIĘ ZMIENIĆ W ZALEŻNOŚCI OD ILOŚCI PRANIA, WODY, TEMPERATURY OTOCZENIA ORAZ WYBRANYCH FUNKCJI DODATKOWYCH

TABELA PROGRAMÓW PRANIA

WEŁNA ↪

Temperatura prania (°C)	*30°-”*”
Maksymalny ciężar suchego prania (kg)	2,5
Dozownik detergentu	2
Czas trwania programu (Min.)	51
Rodzaj prania / Opis	Tkaniny wełniane z możliwością prania mechanicznego.

JEDWAB ↪

Temperatura prania (°C)	*30°-”*”
Maksymalny ciężar suchego prania (kg)	2,5
Dozownik detergentu	2
Czas trwania programu (Min.)	102
Rodzaj prania / Opis	Tkaniny przeznaczone do prania ręcznego lub delikatnego.

(↪) Programy do prania wełny i jedwabiu posiadają podprogramy opisane w sekcji podprogramów.

(*Wybrane elementy są ustawione fabrycznie)

DŁUGOŚĆ TRWANIA PROGRAMU MOŻE SIĘ ZMIENIĆ W ZALEŻNOŚCI OD ILOŚCI PRANIA, WODY, TEMPERATURY OTOCZENIA ORAZ WYBRANYCH FUNKCJI DODATKOWYCH

TABELA PROGRAMÓW PRANIA

Kołdra

Temperatura prania (°C)	*40°-30°-”*”
Maksymalny ciężar suchego prania (kg)	2,5
Przegródka na proszek do prania	2
Czas trwania programu (min.)	100
Rodzaj pranych rzeczy / Opisy	Za pomocą tego programu możesz prać kołdra z etykietami o praniu mechanicznym. (maks. 2.5 kg)

(*Wybrane elementy są ustawione fabrycznie)

DŁUGOŚĆ TRWANIA PROGRAMU MOŻE SIĘ ZMIENIĆ W ZALEŻNOŚCI OD ILOŚCI PRANIA, WODY, TEMPERATURY OTOCZENIA ORAZ WYBRANYCH FUNKCJI DODATKOWYCH

TABELA PROGRAMÓW PRANIA

PŁUKANIE

Temperatura prania (°C)	**“*”
Maksymalny ciężar suchego prania (kg)	8,0
Dozownik detergentu	2
Czas trwania programu (Min.)	39
Rodzaj prania / Opis	Aby włączyć dodatkowe płukanie po zakończeniu programu prania, można stosować do każdego rodzaju prania.

WIROWANIE

Temperatura prania (°C)	**“*”
Maksymalny ciężar suchego prania (kg)	8,0
Dozownik detergentu	-
Czas trwania programu (Min.)	17
Rodzaj prania / Opis	Aby włączyć dodatkowe wirowanie po zakończeniu programu, można stosować do każdego rodzaju prania.

(*Wybrane elementy są ustawione fabrycznie)

DŁUGOŚĆ TRWANIA PROGRAMU MOŻE SIĘ ZMIENIĆ W ZALEŻNOŚCI OD ILOŚCI PRANIA, WODY, TEMPERATURY OTOCZENIA ORAZ WYBRANYCH FUNKCJI DODATKOWYCH

TABELA PROGRAMÓW PRANIA

ODPROWADZANIE WODY

Temperatura prania (°C)	*"✳"
Maksymalny ciężar suchego prania (kg)	8,0
Dozownik detergentu	-
Czas trwania programu (Min.)	3
Rodzaj prania / Opis	Zapewnia odprowadzenie wody z urządzenia.

CZYSZCZENIE BĘBNA

Temperatura prania (°C)	*"80°"
Maksymalny ciężar suchego prania (kg)	-
Dozownik detergentu	-
Czas trwania programu (Min.)	96
Rodzaj prania / Opis	Program służący czyszczeniu bębna, musi być przeprowadzony bez wsadu.

(*Wybrane elementy są ustawione fabrycznie)

DLUGOŚĆ TRWANIA PROGRAMU MOŻE SIĘ ZMIENIĆ W ZALEŻNOŚCI OD ILOŚCI PRANIA, WODY, TEMPERATURY OTOCZENIA ORAZ WYBRANYCH FUNKCJI DODATKOWYCH

TABELA PROGRAMÓW PRANIA

ALLERGY SAFE

Temperatura prania (°C)	*60-50-40-30°-”✳”
Maksymalny ciężar suchego prania (kg)	4,0
Dozownik detergentu	2
Czas trwania programu (Min.)	210
Rodzaj prania / Opis	Konfekcja dziecięca

ULTRASZYBKIE, 15 MIN.

Temperatura prania (°C)	*30°-”✳”
Maksymalny ciężar suchego prania (kg)	2,0
Dozownik detergentu	2
Czas trwania programu (Min.)	15
Rodzaj prania / Opis	Lekko zabrudzone białe i kolorowe tkaniny bawełniane i lniane do prania w ciągu 15 minut

Ponieważ pranie jest krótkie w tym programie, wymagana jest mniejsza ilość detergentów w porównaniu do innych programów. Czas trwania program wzrośnie, jeśli urządzenie wykryje niestabilny wsad.

Drzwi pralki można otworzyć zaraz po zakończeniu operacji prania.

(*Wybrane elementy są ustawione fabrycznie)

DŁUGOŚĆ TRWANIA PROGRAMU MOŻE SIĘ ZMIENIĆ W ZALEŻNOŚCI OD ILOŚCI PRANIA, WODY, TEMPERATURY OTOCZENIA ORAZ WYBRANYCH FUNKCJI DODATKOWYCH

TABELA PROGRAMÓW PRANIA

CODZIENNE 60°60'

Temperatura prania (°C)	*60°-50°-40°-30°-”*”
Maksymalny ciężar suchego prania (kg)	4,0
Dozownik detergentu	2
Czas trwania programu (Min.)	60
Rodzaj prania / Opis	Brudną bieliznę, tkaniny kolorowe i lniane można prać w 60°C przez 60 minut

UBRANIA SPORTOWE

Temperatura prania (°C)	*30°-”*”
Maksymalny ciężar suchego prania (kg)	3,5
Dozownik detergentu	2
Czas trwania programu (Min.)	81
Rodzaj prania / Opis	Odzież sportowa.

(*Wybrane elementy są ustawione fabrycznie)

DŁUGOŚĆ TRWANIA PROGRAMU MOŻE SIĘ ZMIENIĆ W ZALEŻNOŚCI OD ILOŚCI PRANIA, WODY, TEMPERATURY OTOCZENIA ORAZ WYBRANYCH FUNKCJI DODATKOWYCH

TABELA PROGRAMÓW PRANIA

BLUZKI / KOSZULE

Temperatura prania (°C)	*60-50-40-30°-”*
Maksymalny ciężar suchego prania (kg)	4,0
Dozownik detergentu	2
Czas trwania programu (Min.)	117
Rodzaj prania / Opis	Brudne tkaniny bawełniane, syntetyczne i syntetyczne mieszane oraz bluzki mogą być prane razem.

(*Wybrane elementy są ustawione fabrycznie)

DŁUGOŚĆ TRWANIA PROGRAMU MOŻE SIĘ ZMIENIĆ W ZALEŻNOŚCI OD ILOŚCI PRANIA, WODY, TEMPERATURY OTOCZENIA ORAZ WYBRANYCH FUNKCJI DODATKOWYCH

TABELA PROGRAMÓW PRANIA

PRANIE NOCNE

Temperatura prania (°C)	*90°-80°-70°-60°-50°-40°-30°-”*”
Maksymalny ciężar suchego prania (kg)	8,0
Dozownik detergentu	2
Czas trwania programu (Min.)	172
Rodzaj prania / Opis	Bardzo brudne, bawełna i tkaniny lniane (bielizna, len, obrusy, ręczniki, pościel (maksymalnie 4,0 kg)

Program Prania Nocnego jest to program, który będzie prał bieliznę po cichu, bez etapu wirowania na koniec prania. Gdy urządzenie zbliża się do końca prania, przechodzi w tryb uśpienia i może w nim trwać maksymalnie do 10 godzin bez odprowadzania wody. Jeśli czas uśpienia przekroczy 10 godzin, urządzenie automatycznie odprowadzi wodę i przejdzie do etapu wirowania.

W chwili, gdy urządzenie znajduje się w trybie oczekiwania, można anulować tę operację i wznowić program prania, w którym urządzenie zostało pozostawione. Należy tylko ponownie dotknąć przycisk Start / Pauza. (W trybie uśpienia pozostały czas nie jest odliczany na wyświetlaczu, czas pozostały na wyświetlaczu to czas ważny tylko do momentu opróżniania i wirowania.

(*Wybrane elementy są ustawione fabrycznie)

DŁUGOŚĆ TRWANIA PROGRAMU MOŻE SIĘ ZMIENIĆ W ZALEŻNOŚCI OD ILOŚCI PRANIA, WODY, TEMPERATURY OTOCZENIA ORAZ WYBRANYCH FUNKCJI DODATKOWYCH

WYBÓR PODPROGRAMÓW SYNTETYKI

Po wybraniu za pomocą pokrętki programatora programu „SYNTETYKI” urządzenie zaproponuje dokonanie wyboru jednego z dwóch podprogramów:

- 1-Syntetyki
- 2-Zasłony

- Wyboru podprogramu dokonuje się przy pomocy przycisków z symbolami strzałek < >

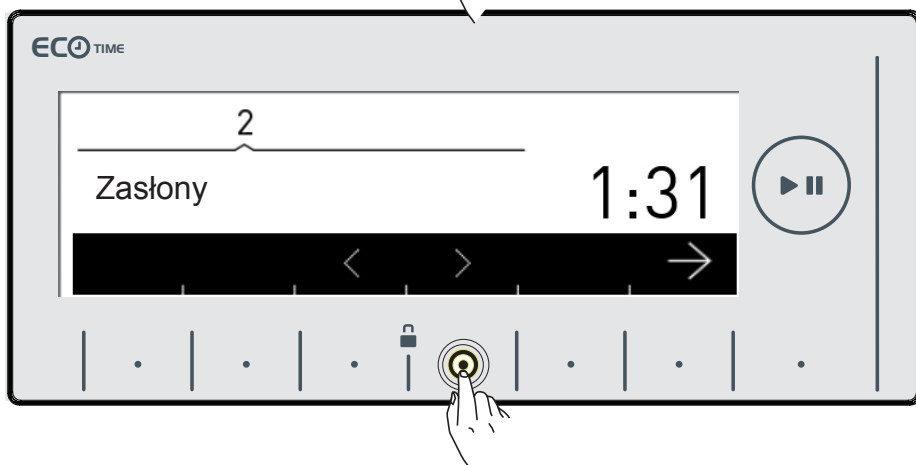
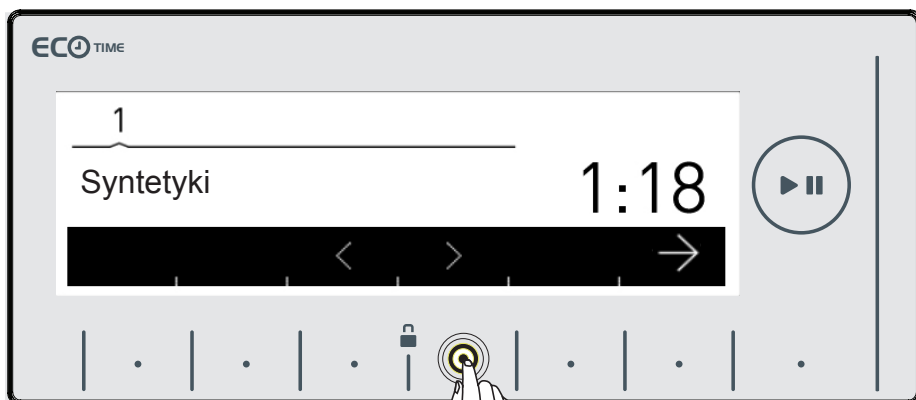
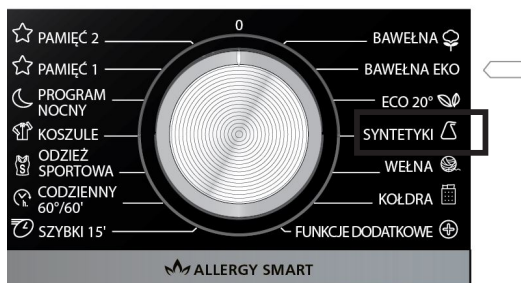

WYBÓR PODPROGRAMÓW SYNTETYKI

- Aktywacji wybranego podprogramu dokonuje się przez naciśnięcie przycisku  .

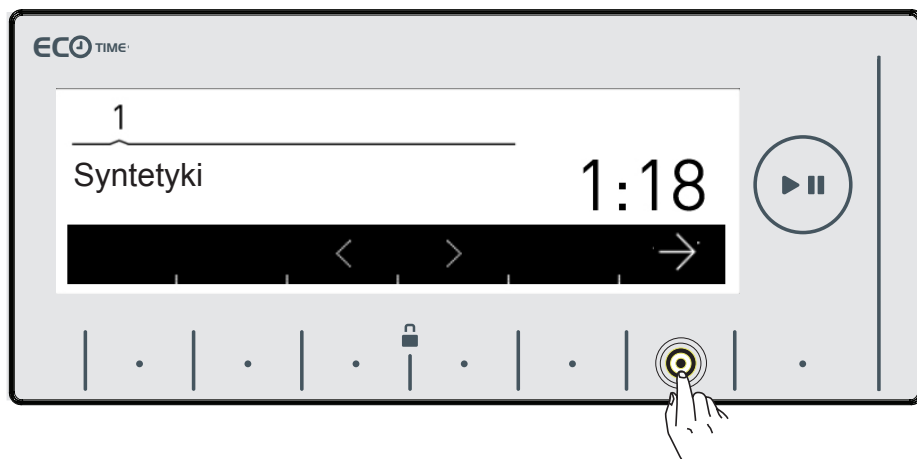

- Po dokonaniu wyboru, na wyświetlaczu wyświetli się automatycznie menu główne wybranego programu. Teraz można wybrać więcej opcji, a następnie należy uruchomić urządzenie, naciskając przycisk Start / Pauza.

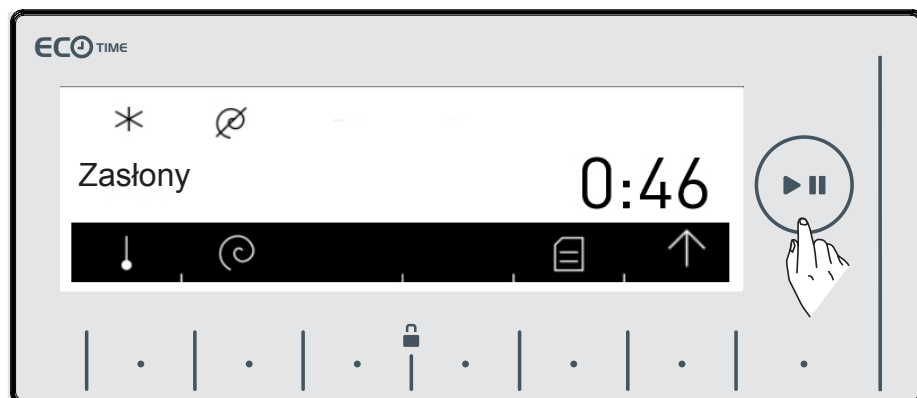

WYBÓR PODPROGRAMÓW WEŁNA

Po wybraniu za pomocą pokrętki programatora programu „WEŁNA” urządzenie zaproponuje dokonanie wyboru podprogramu:

1-Wełna

2-Jedwab

• Wyboru podprogramu dokonuje się przy pomocy przycisków z symbolami strzałek < >.

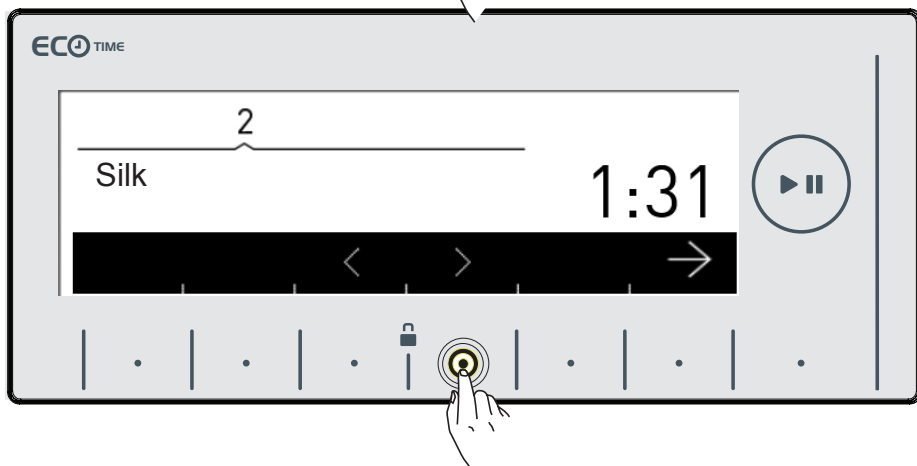
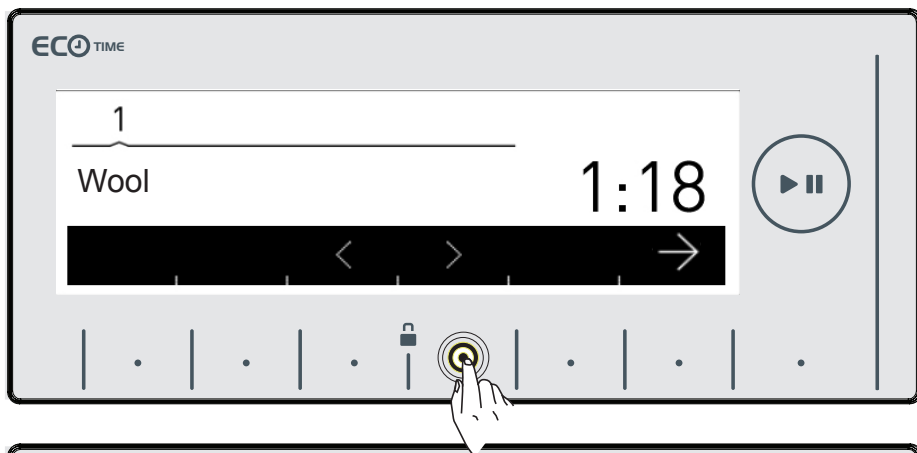
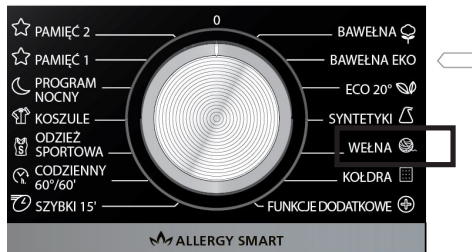

WYBÓR PODPROGRAMÓW WEŁNA

- Aktywacji wybranego podprogramu dokonuje się przez naciśnięcie przycisku z symbolem →.

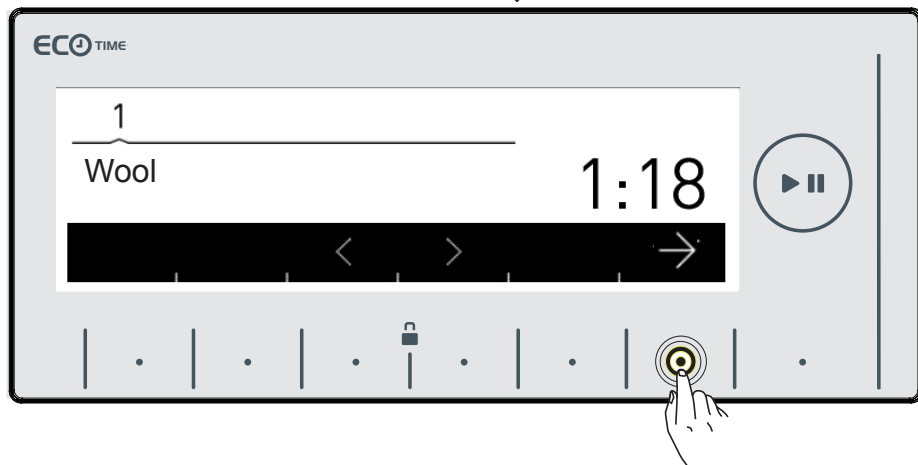

- Po dokonaniu wyboru, na wyświetlaczu wyświetli się automatycznie menu główne wybranego programu. Teraz można wybrać więcej opcji, a następnie należy uruchomić urządzenie, naciskając przycisk Start / Pauza.

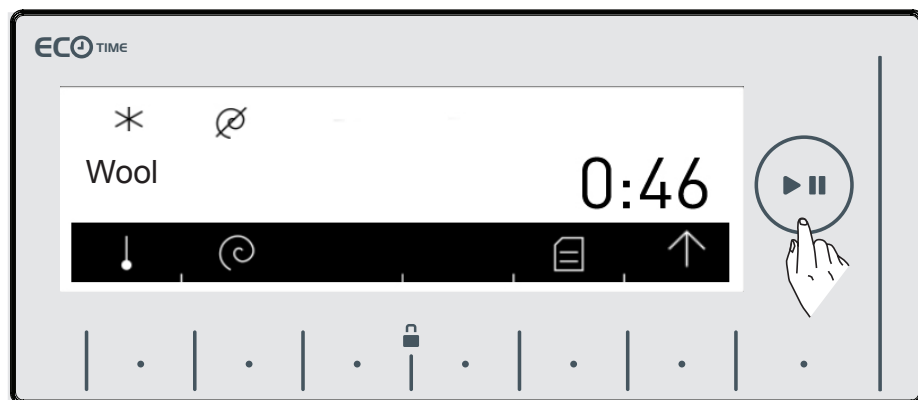

WYBÓR PODPROGRAMÓW DODATKOWE

Po wybraniu za pomocą pokręć programatora programu „DODATKOWE”

urządzenie zaproponuje dokonanie wyboru jednego z czterech podprogramów:

- 1-Płukanie
- 2-Wirowanie
- 3-Odprowadzanie wody
- 4-Czyszczenie bębna

• Wyboru podprogramu dokonuje się przy pomocy przycisków z symbolami strzałek <>.

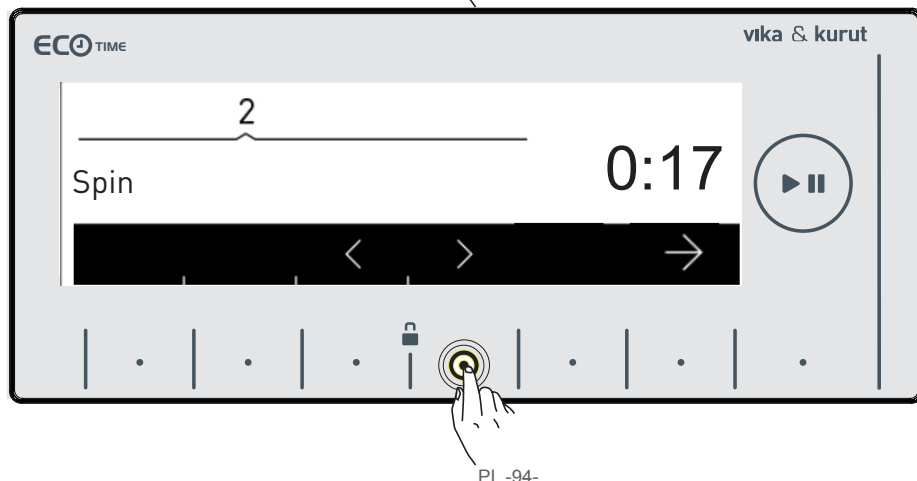
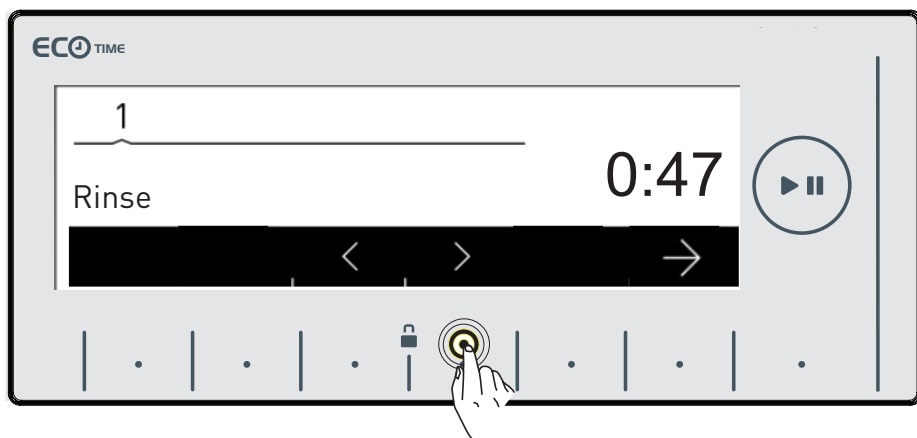
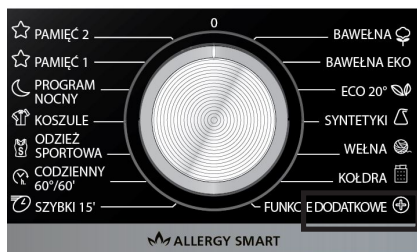

WYBÓR PODPROGRAMÓW DODATKOWE

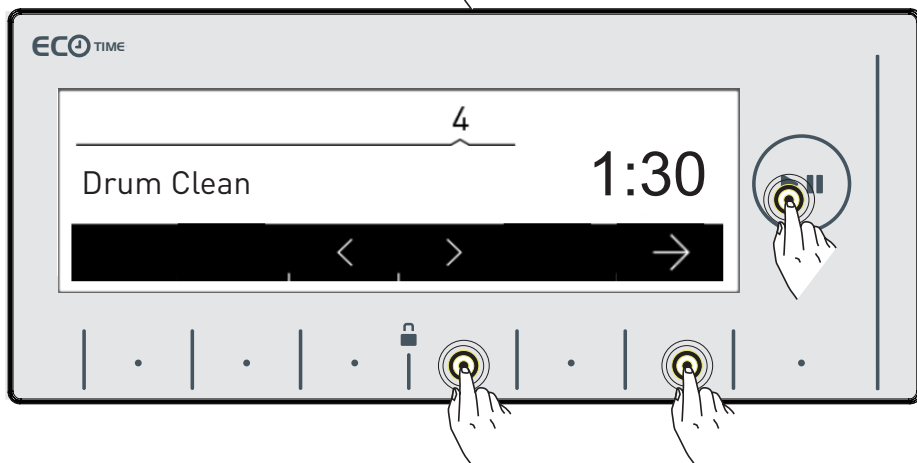

- Aktywacji wybranego podprogramu dokonuje się przez naciśnięcie przycisku z symbolem →.
- Po dokonaniu wyboru, na wyświetlaczu wyświetli się automatycznie menu główne wybranego programu. Teraz można wybrać więcej opcji, a następnie należy uruchomić urządzenie, naciskając przycisk Start / Pauza.



Odłącz urządzenie od zasilania przed rozpoczęciem czynności konserwacyjnych i czyszczących.

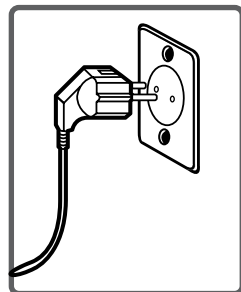

Zakręć dopływ wody przed rozpoczęciem czynności konserwacyjnych i czyszczących.

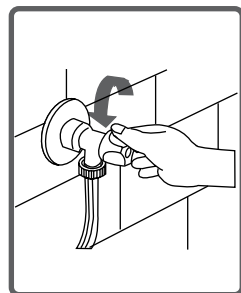

Uwaga! Części urządzenia mogą ulec zniszczeniu, jeśli środki czyszczące zawierają rozpuszczalniki.

Uwaga! Nie należy stosować materiałów czyszczących zawierających rozpuszczalniki.

KONSERWACJA I CZYSZCZENIE FILTRY WLOTU WODY

Filtry zapobiegające przedostawaniu się brudu i substancji obcych do urządzenia znajdują się w kranach i zaworach na obu końcach węża doprowadzającego wodę do pralki.

Jeśli urządzenie nie może pobrać odpowiedniej ilości wody pomimo całkowitego odkręcenia zaworu, należy wyczyścić filtry.

(Zaleca się czyszczenie filtra pompy raz na 2 miesiące.)

- Odłącz węże dopływowe.
- Usuń filtry z zaworów za pomocą szczypiec, a następnie oczyść je w wodzie przy użyciu szczotki.
- Zdemontuj ręcznie filtry na zaworach i węzłach dopływowych i wyczyść je
- Po wyczyszczeniu filtrów należy je ponownie umieścić we właściwych miejscach.

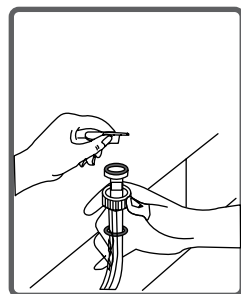
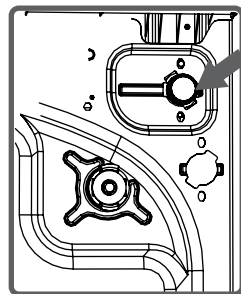

Uwaga!



Filtry na zaworach mogą być zablokowane z powodu zanieczyszczenia kranu z wodą lub brakiem odpowiedniej konserwacji. Zepsute zawory mogą również powodować nieustanne przeciekanie wody do urządzenia.

Awarie wynikające z powyższego nie są objęte gwarancją.

KONSERWACJA I CZYSZCZENIE FILTR POMPY

Dostępny jest system filtrów zapobiegający przedostawaniu się niitek i drobnych materiałów do pompy podczas operacji wypompowywania wody po zakończeniu prania, dzięki czemu cykl życia pompy jest przedłużony.

Zaleca się czyszczenie filtra pompy raz na 2 miesiące.
Czyszczenie filtra pompy:

- Aby otworzyć pokrywę pompy, należy użyć miarki do detergentu w proszku lub w płynie (*) dostarczoną z pralką.
- Dopasuj zakończenie plastikowej części do otworu pokrywy pompy i wciśnij je. W ten sposób pokrywa otworzy się.
- Przed otwarciem pokrywy filtra należy umieścić przodu pojemnik, aby zapobiec wydostaniu się pozostałej w urządzeniu wody na podłogę.
- Poluzuj pokrywę filtra przekręcając ją w kierunku odwrotnym do wskazówek zegara i wylej wodę.

(*)Ze względu na ilość wody zgromadzonej w pralce, może zająć potrzeba wielokrotnego opróżniania naczynia.

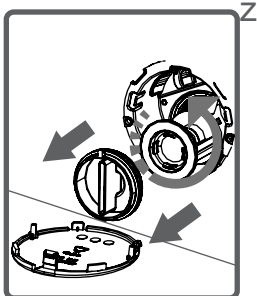
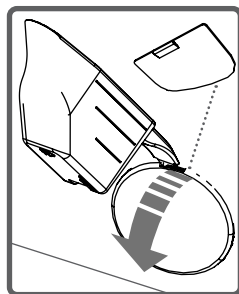

KONSERWACJA I CZYSZCZENIE FILTR POMPY

- Oczyszczyć filtr z przedmiotów obcych za pomocą szczotki.
- Po oczyszczeniu filtra, należy ponownie umieścić jego pokrywę we właściwym miejscu i przymocować ją.
- Zamykając pokrywę pompy należy upewnić się, że części po wewnętrznej stronie pokrywy pasują do otworów w obudowie.
- Pokrywę pompy można ponownie przymocować w kolejności odwrotnej niż podczas jej zdejmowania

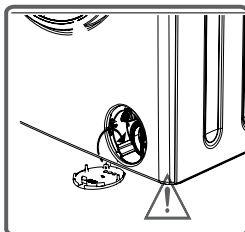
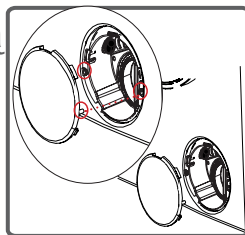
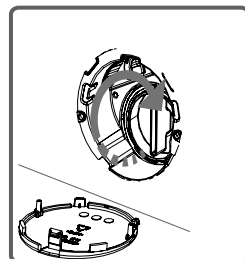
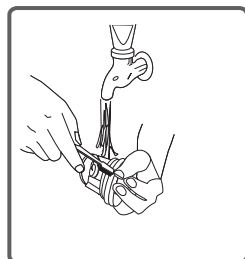

Uwaga!
Ponieważ woda wewnątrz pompy może być gorąca, należy poczekać do jej wystudzenia.

KONSERWACJA I CZYSZCZENIE DOZOWNIK DETERGENTÓW

Detergenty mogą pozostawiać ślady w dozowniku na detergenty i jego otoczeniu.

W celu wyczyszczenia pozostałości należy regularnie wyjmować dozownik. Zaleca się czyszczenie filtra pompy raz na 2 miesiące.

Wymowanie dozownika na detergenty:

- Wyciągnij dozownik do samego końca.
- Wyciągaj dozownik przyciskając część pokazaną na poniższym rysunku i ciągnij, aby go wyjąć.

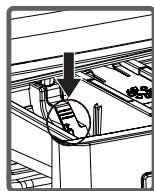
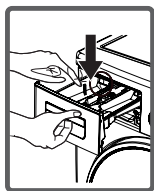
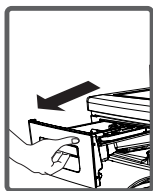

- Oczyszczyć dozownik pod bieżącą wodą za pomocą szczotki.
- Zbierz osad z dozownika starając się nie zostawiać nic wewnątrz urządzenia.
- Po wysuszeniu dozownika ręcznikiem lub suchą ściereczką należy go ponownie zamontować na swoim miejscu.

Uwaga!
Nie myć dozownika w zmywarce.



SYFON

Wyjmij szufladę na detergenty. Wymontuj syfon i całkowicie wyczyść pozostałości środka zmięczającego. Umieść syfon po jego wyczyszczeniu. Sprawdź czy został poprawnie włożony.

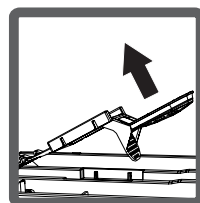
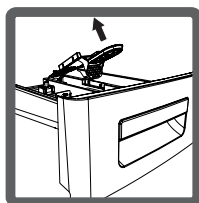
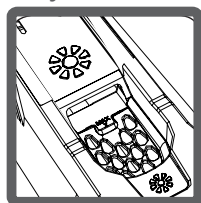

OBUDOWA

Umyj obudowę zewnętrzną ciepłą wodą i niepalnym środkiem, aby jej nie uszkodzić. Po opłukaniu obudowy odrobiną wody, wytrzyj ją suchą i miękką ściereczką.

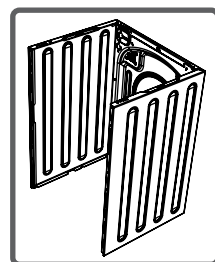

BĘBEN

Nie należy zostawiać w pralce metalowych przedmiotów takich jak igły, spinacze, monety itp. Przedmioty te mogą doprowadzić do rdzewienia bębna. Do czyszczenia plam z rdzy należy stosować środki pozbawione chloru i przestrzegać zaleceń producenta środka czyszczącego. Nigdy nie należy stosować przedmiotów druczianych czy twardych do czyszczenia plam z rdzy.

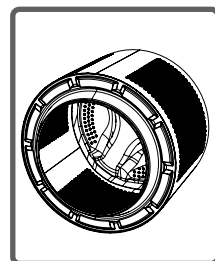

ROZWIĄZYWANIE PROBLEMÓW

Wszelkie czynności naprawcze powinny być przeprowadzone przez autoryzowany serwis jeśli urządzenie wymaga naprawy lub gdy nie można usunąć awarii stosując poniższe informacje:

- Odłącz urządzenie od zasilania.
- Zakręć dopływ wody.

BŁĄD	MOŻLIWA PRZYCZYNA	ROZWIĄZYWANIE PROBLEMÓW
Pralka nie uruchamia się.	Nie jest podłączona do zasilania.	Podłącz
	Zepsuty bezpiecznik.	Wymień bezpieczniki.
	Brak zasilania.	Sprawdź źródło zasilania.
	Przycisk Start/Pauza nie jest wciśnięty.	Wciśnij przycisk Start/Pauza
	Wybór program - pozycja „Stop”.	Przekręć przycisk programowania na wybraną pozycję.
	Drzwi pralki nie są dokładnie zamknięte.	Zamknij drzwi urządzenia
Pralka nie pobiera wody.	Zawór z wodą jest zakręcony.	Odkręć zawór.
	Wąż dopływowy może być skręcony.	Sprawdź wąż dopływowy i odkręć go.
	Zablokowany wąż dopływowy.	Wyczyść filtry węża dopływowego. (*)
	Zablokowany filtr zaworu.	Wyczyść filtry zaworów (*)
	Niedokładnie zamknięte drzwi pralki.	Zamknij drzwi urządzenia.

(*) Sprawdź rozdział dotyczący konserwacji i czyszczenia urządzenia.

ROZWIĄZYWANIE PROBLEMÓW

BŁĄD	MOŻLIWA PRZYCZYNA	ROZWIĄZYWANIE PROBLEMÓW
Pralka nie wypompuje wody.	Wąż odpływowy jest zablokowany lub skręcony.	Sprawdź wąż odpływowy, następnie wyczyść go lub odkręć.
	Zablokowany filtr pompy.	Wyczyść filtr pompy. (*)
	Pranie nierówno rozmieszczone w pralce.	Rozmieść pranie równo.
Urządzenie wibruje.	Nóżki pralki nie zostały wyregulowane.	Wypoziomuj urządzenie za pomocą nóżek.(**)
	Nakładki zabezpieczające podczas transportu nie zostały wymontowane.	Zdemontuj nakładki zabezpieczające. (**)
	Mniejsza ilość prania w pralce.	Nie powoduje to blokady urządzenia.
	Nadmierna ilość prania lub pranie nierówno rozmieszczone.	Nie należy wkładać do pralki więcej prania niż zalecane. Pranie należy równo rozmieścić w bębnie.
	Pralka stoi na twardym podłożu.	Nie należy ustawiać urządzenia na twardym podłożu.

(*) Sprawdź rozdział dotyczący konserwacji i czyszczenia urządzenia.

(**) Sprawdź rozdział dotyczący montażu urządzenia.

ROZWIĄZYWANIE PROBLEMÓW

BŁĄD	MOŻLIWA PRZYCZYNA	ROZWIĄZYWANIE PROBLEMÓW
Nadmierna ilość piany tworzy się w szufladzie na	Użyto zbyt dużo środka piorącego.	W celu eliminacji tworzenia piany, naciśnij przycisk Start/Pauza, wymieszaj jedną łyżkę środka zmiękczającego z pół litra wody i wlej mieszankę do dozownika na detergenty. Po 5-10 minutach ponownie wciśnij przycisk Start/Pauza. Podczas następnego prania użyj odpowiednią ilość detergentu.
	Użyto złego środka piorącego.	Zaleca się stosowanie wyłącznie detergentów przeznaczonych do prania w pralce.
Niesatysfakcjonujący rezultat prania.	Wybrany program został źle dopasowany do stopnia zabrudzenia prania.	Wybierz program odpowiedni dla stopnia zabrudzenia prania. (Sprawdź tabelę programów prania)
	Użyto zbyt mało środka piorącego.	Dopasuj ilość detergentu w oparciu o ilość prania i stopień jego zabrudzenia.
	Ilość prania przekraczająca maksymalną pojemność pralki.	załaduj taką ilość prania, która nie przekroczy maksymalnej pojemności urządzenia.

ROZWIĄZYWANIE PROBLEMÓW

BŁĄD	MOŻLIWA PRZYCZYNA	ROZWIĄZYWANIE PROBLEMÓW
Niesatysfakcjonujący rezultat prania.	Twarda woda. (Zanieczyszczona, z dużym stężeniem wapnia itp.)	Dopasuj ilość detergentu zgodnie z zaleceniami producenta.
	Pranie nierówno rozmieszczone w palce.	Rozmieść odpowiednio i równo pranie w palce.
Tuż po nabraniu wody zostaje ona wypompowana.	Zakończenie węża odpływowego znajduje się zbyt nisko dla urządzenia.	Zamontuj wąż odpływowy na odpowiedniej wysokości. (**)
Woda nie pojawia się w bębnie podczas prania.	To nie jest usterka. Woda znajduje się w niewidocznej części bębna.	_____
Detergent pozostawia ślady na praniu.	Nierozpuszczalne cząsteczki niektórych środków piorących mogą przyklejać się do prania tworząc białe plamki.	Należy przeprowadzić dodatkowe płukanie ustawiając program „Płukanie” lub usunąć plamki szczotką po wysuszeniu prania.
Na praniu pojawiają się szare plamki.	Powodem takich plamek może być olej, krem lub maść.	Podczas następnego prania należy zastosować maksymalną ilość detergentu zgodnie z zaleceniami producenta.

(**) Sprawdź rozdział dotyczący montażu urządzenia.

BŁĄD	MOŻLIWA PRZYCZYNA	ROZWIĄZYWANIE PROBLEMÓW
<p>Opcja wirowania nie uruchamia się lub uruchamia się z opóźnieniem.</p>	<p>To nie jest usterka. Aktywowany został system kontroli wyważenia wsadu.</p>	<p>System kontroli wyważenia wsadu powoduje równomierne rozłożenie zawartości pralki. Po rozmieszczeniu prania rozpocznie się czynność wirowania. Następnym razem umieść pranie równo w pralce.</p>

AUTOMATYCZNE KOMUNIKATY O BŁĘDACH I SPOSOBY ICH ROZWIĄZYWANIA

Urządzenie wyposażone jest w systemy informujące o ewentualnych awariach poprzez nieustanne sprawdzanie systemu w trakcie czynności prania.

KOD BŁĘDU



MOŻLIWY BŁĄD

Drzwi urządzenia są otwarte.

CO ROBIĆ

Zamknij drzwi urządzenia.
Jeśli Problem nie został rozwiązany,
wyłącz pralkę, odłącz ją od zasilania i
jak najszybciej skontaktuj się z najbliższym
autoryzowanym serwisem.

AUTOMATYCZNE KOMUNIKATY O BŁĘDACH I SPOSOBY ICH ROZWIĄZYWANIA

KOD BŁĘDU

 BRAK WODY

Sprawdzić dopływ wody



MOŻLIWY BŁĄD

Odłączony dopływ wody lub niskie ciśnienie wody.

CO ROBIĆ

Kran musi być wyłączony. Sprawdź.

Woda może być odcięta. Sprawdź.

Jeśli tak, przestaw programator na pozycję 0.

Możesz wybrać program i uruchomić urządzenie po tym, jak woda zostanie dostarczona.

Ciśnienie dostarczanej wody może być niskie.

Sprawdź.

- Wąż doprowadzający wodę może być skręcony.
Sprawdź.
 - Wąż doprowadzający wodę może być zatkany.
 - Wyczyść wąż odprowadzający wodę i filtry zaworu wlotowego.(*)
 - Filtr wlotowy zaworu może być zatkany.
 - Wyczyść filtr wlotowy zaworu (*)
- Jeśli problem nadal występuje, należy odłączyć urządzenie, wyłączyć kran i skontaktować się z najbliższym autoryzowanym serwisem.

(*) Patrz str. 97.

AUTOMATYCZNE KOMUNIKATY O BŁĘDACH I SPOSOBY ICH ROZWIĄZYWANIA

KOD BŁĘDU



POMPA

Wyłączyć urządzenie



MOŻLIWY BŁĄD

Pompa jest uszkodzona, filtr pompy jest zatkany lub połączenie elektryczne pompy jest uszkodzone

CO ROBIĆ

- Filtr pompy może być zatkany. Wyczyść filtr pompy (**).
- Wąż odpływowy może być zatkany lub skręcony. Sprawdź wąż odpływowy. Jeśli problem nadal się utrzymuje, skontaktuj się z najbliższym autoryzowanym serwisem. (**)

KOD BŁĘDU



FILTR

Sprawdzić filtr



MOŻLIWY BŁĄD

Pompa jest uszkodzona, filtr pompy jest zatkany lub połączenie elektryczne pompy jest uszkodzone.

CO ROBIĆ

- Filtr pompy może być zatkany. Wyczyść filtr pompy (**).
- Wąż odpływowy może być zatkany lub skręcony. Sprawdź wąż odpływowy.
- Jeśli problem nadal się utrzymuje, skontaktuj się z najbliższym autoryzowanym serwisem

AUTOMATYCZNE KOMUNIKATY O BŁĘDACH I SPOSOBY ICH ROZWIĄZYWANIA

KOD BŁĘDU



PRZEPEŁNIENIE

Zakręcić kran.



MOŻLIWY BŁĄD

Przekroczony poziom wody w urządzeniu.

CO ROBIĆ

Urządzenie samodzielnie wypompuje wodę. Po wypompowaniu wody, wyłącz pralkę i odłącz ją od zasilania. Zakręć wodę i skontaktuj się z najbliższym autoryzowanym serwisem.

AUTOMATYCZNE KOMUNIKATY O BŁĘDACH I SPOSOBY ICH ROZWIĄZYWANIA

KOD BŁĘDU



NAPIĘCIE



Za wysokie napięcie w sieci



ERROR CODE



NAPIĘCIE



Za niskie napięcie w sieci



MOŻLIWY BŁĄD

Za wysokie lub za niskie napięcie w sieci.

CO ROBIĆ

Jeśli napięcie w sieci jest niestabilne, należy sprawdzić uziemienie gniazdka, do którego jest podłączone urządzenie.

Upewnij się, że wykwalifikowany elektryk dokonał pomiaru napięcia na wyjściu. Jeśli nie ma żadnych odchyłań, należy skontaktować się z autoryzowanym serwisem.

INFORMACJE PRAKTYCZNE ETYKIETA EFEKTYWNOŚCI ENERGETYCZNEJ

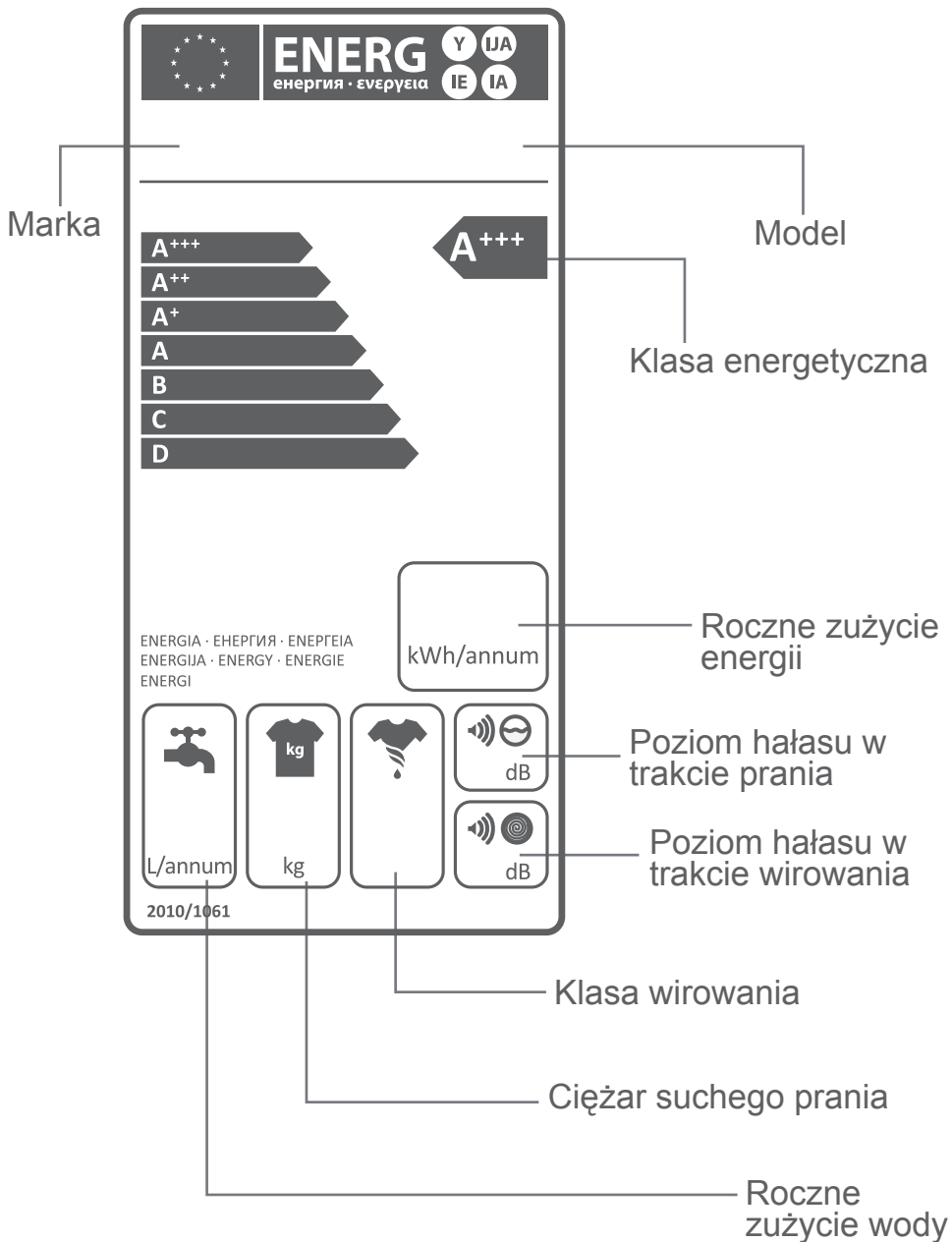

Zużycie wody i energii może się różnić w zależności od ciśnienia wody, twardości wody, temperatury wody i otoczenia, ilości prania, dodatkowych wybranych funkcji, różnic napięcia. Zużycie energii i wody można ograniczyć stosując programy zalecane do danej ilości prania, piorąc mniej zabrudzone rzeczy oraz pranie codzienne w krótszych programach, regularnie czyszcząc i konserwując urządzenie, włączając urządzenie w odpowiednich porach określonych przez dostawcę energii.

UTYLIZACJA STAREGO URZĄDZENIA

Poniższy symbol znajdujący się na produkcie lub opakowaniu oznacza, że sprzęt nie powinien trafić do odpadów zwykłych. Powinien być dostarczony do odpowiedniego punktu zbiórki urządzeń elektrycznych. Właściwe postępowanie ze zużytym sprzętem przyczynia się do uniknięcia szkodliwych dla zdrowia ludzi i środowiska naturalnego konsekwencji, wynikających z niewłaściwego składowania i przetwarzania takiego sprzętu. Materiały podlegające przetworzeniu pomagają w ochronie zasobów naturalnych. Szczegółowych informacji dotyczących przetwarzania zużytego sprzętu udzielają władze lokalne, punkty zbiórki oraz sklep, w którym zakupiony został sprzęt.



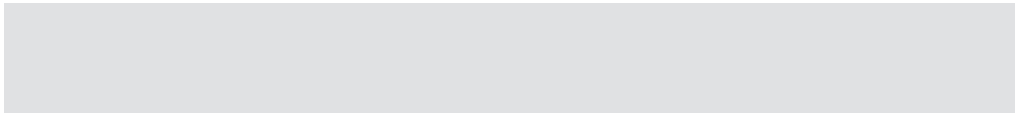



Service
& Support

Visit our website:

www.sharphomeappliances.com

Or contact us:



You **Tube**

52224004