

Panasonic

Operating Instructions
(Household) Rechargeable Shaver

Model No. ES-SL33



CE

Spis treści

Środki ostrożności	186	Czyszczenie maszynki	192
Przeznaczenie	189	Rozwiązywanie problemów	194
Dane dotyczące części	190	Serwis	195
Obsługa nakładki do transportu	190	Ochrona środowiska i recykling materiałów	195
Ładowanie maszynki	191	Dane techniczne	197
Obsługa maszynki	192		

Dziękujemy za wybór produktu firmy Panasonic.

Przed rozpoczęciem użytkowania tego urządzenia prosimy o przeczytanie całej instrukcji i zachowanie jej do wykorzystania w przyszłości.

Ostrzeżenie

- To urządzenie może być używane przez dzieci w wieku powyżej 8 lat, przez osoby o ograniczonej sprawności ruchowej, sensorycznej lub intelektualnej oraz przez osoby nieposiadające odpowiedniego doświadczenia i umiejętności, jeśli są one odpowiednio nadzorowane lub zostały poinstruowane w zakresie używania urządzenia w bezpieczny sposób i rozumieją związane z tym ryzyko. Nie należy pozwalać dzieciom na zabawę urządzeniem. Czyszczenie oraz konserwacja urządzenia nie mogą być wykonywane przez dzieci bez nadzoru.
- Nie można wymieniać przewodu zasilającego. Jeśli przewód zostanie uszkodzony, zasilacz musi zostać zutylizowany.

- Maszynki do golenia Wet/Dry można używać do golenia na mokro z pianką do golenia lub do golenia na sucho. Maszynka jest wodoszczelna i dzięki temu można z niej korzystać pod prysznicem i czyścić wodą. Symbol poniżej oznacza, że urządzenie można używać w wannie lub pod prysznicem.



- Nie używaj żadnego innego zasilacza niż ten, który został dostarczony z produktem. Nie ładuj innych produktów za pomocą zasilacza dostarczonego z produktem. (Patrz strona 190)
- Poniższy symbol oznacza, że urządzenie elektryczne może zostać podłączone do źródła zasilania wyłącznie za pośrednictwem odłączanego zasilacza. Obok symbolu znajduje się numer referencyjny kompatybilnego typu zasilacza.



Środki ostrożności

Aby zmniejszyć ryzyko urazu, utraty życia, porażenia prądem elektrycznym, pożaru i uszkodzenia mienia, należy przestrzegać następujących środków ostrożności.

Wyjaśnienie użytych symboli

Poniższe symbole klasyfikują i opisują poziom zagrożenia, rodzaj urazu oraz uszkodzenia własności w przypadku niezastosowania się do ostrzeżenia i nieprawidłowego użycia produktu.

 **NIEBEZPIECZEŃSTWO**

Sygnalizuje potencjalne zagrożenie, które spowoduje poważne uszkodzenie ciała lub śmierć.

 **OSTRZEŻENIE**

Sygnalizuje potencjalne zagrożenie, które może spowodować poważne uszkodzenie ciała lub śmierć.

 **PRZESTROGA**

Sygnalizuje zagrożenie, które może spowodować drobne uszkodzenie ciała lub szkody materialne.

Poniższe symbole klasyfikują i opisują typ instrukcji, których należy przestrzegać.

 Ten symbol oznacza, że nie należy wykonywać określonej procedury.

 Ten symbol oznacza, że procedura musi zostać wykonana, aby obsługa urządzenia była bezpieczna.

OSTRZEŻENIE

► Ten produkt

Ta maszynka zawiera wbudowany akumulator. Nie należy wrzucać jej do ognia ani pozostawiać w miejscu o wysokiej temperaturze.



- Może to spowodować wyciek elektrolitu, przegrzanie lub wybuch.

Nie należy modyfikować ani naprawiać urządzenia.



- Może to spowodować pożar, porażenie prądem lub obrażenia ciała.

Skontaktuj się z autoryzowanym serwisem w celu przeprowadzenia naprawy (wymiany akumulatora itp.).

Produkt może zostać zdemontowany wyłącznie w chwili jego utylizacji.



- Może to spowodować pożar, porażenie prądem lub uszkodzenie ciała.

► W przypadku wystąpienia nieprawidłowości lub awarii Natychmiast zaprzestań używania adaptora i odłącz go, jeśli wystąpią jakieś nieprawidłowości lub awaria.

- W przeciwnym razie może dojść do pożaru, porażenia prądem lub urazów ciała.

<Przypadki nieprawidłowości lub usterek>

• **Urządzenie, adaptor lub przewód są zdeformowane lub nietypowo gorące.**



• **Urządzenie, adaptor lub przewód pachną spalenizną.**

• **Występują nietypowe odgłosy podczas używania lub ładowania urządzenia głównego, adaptora lub przewodu.**

- Należy natychmiast zażądać sprawdzenia lub naprawy urządzenia w autoryzowanym punkcie serwisowym.



OSTRZEŻENIE

► Zasilanie



Nie podłączaj ani nie odłączaj adaptora do/z gniazda elektrycznego mokrą ręką.

- Może to spowodować porażenie prądem lub obrażenia ciała.

Nie wolno zanurzać zasilacza w wodzie ani myć go wodą.

Nie umieszczaj zasilacza nad lub w pobliżu umywalki lub wanny napełnionymi wodą.

W żadnym wypadku nie używaj urządzenia, jeżeli zasilacz został uszkodzony lub jeżeli, lub jeżeli wtyczka zasilania wetknięta do kontaktu jest poluzowana.



Nie wolno niszczyć, modyfikować, ciągnąć, skręcać ani zginać na siłę przewodu zasilającego. Nie wolno również kłaść ciężkich przedmiotów na przewodzie zasilającym ani przytrząskiwać przewodu zasilającego.

- Może to spowodować porażenie prądem lub pożar z powodu zwarcia.

Nie należy używać urządzenia w niezgodnej z jego parametrami domowej instalacji lub sieci elektrycznej.



- Przekroczenie parametrów, poprzez podłączenie zbyt wielu wtyczek do jednego gniazda sieci elektrycznej lub obwodu może spowodować pożar w wyniku przegrzania.



Pamiętaj, aby urządzenie było zawsze zasilane ze źródła energii elektrycznej zgodnego z napięciem znamionowym wskazanym na zasilaczu.

Włóż adaptor do końca.

- W przeciwnym razie może dojść do pożaru lub porażenia prądem.



Odłącz zasilacz, zanim zaczniesz myć maszynkę wodą.

- W przeciwnym razie może dojść do porażenia prądem lub urazów ciała.



Należy regularnie czyścić wtyczkę zasilania i wtyczkę urządzenia, aby zapobiec gromadzeniu się kurzu.

- Niezastosowanie się do tego zalecenia może spowodować pożar na skutek pogorszenia izolacji spowodowanej wilgotnością.

► Zapobieganie wypadkom



Kłaść urządzenia w miejscu niedostępnym dla dzieci lub niemowląt. Dzieci nie mogą używać urządzenia.

- Włożenie części lub akcesoriów do buzi grozi wypadkiem lub uszkodzeniem ciała.



PRZESTROGA

► Ochrona skóry



Nie przyskikaj zbyt mocno zewnętrznej folii urządzenia do wargi lub innych części twarzy.

Nie przykładaj zewnętrznej folii urządzenia bezpośrednio do wyprysków lub uszkodzonej skóry. Nie dotykaj sekcji ostrza (metalowy fragment) ostrza wewnętrznego.

- W przeciwnym razie może dojść do uszkodzenia skóry lub ręki.

PRZESTROGA

Nie naciskaj mocno zewnętrznej folii urządzenia. Nie dotykaj także zewnętrznej folii urządzenia palcami lub paznokciami podczas użycia.



Nie używaj tego urządzenia do włosów na głowie lub innej części ciała.

- Może to spowodować uszkodzenie skóry lub skrócić cykl życia zewnętrznej folii urządzenia.

Przed użyciem sprawdź, czy zewnętrzna folia urządzenia nie jest zdeformowana lub uszkodzona.



- W przeciwnym razie może to spowodować uszkodzenie skóry.

Podczas przenoszenia lub przechowywania należy nałożyć nakładkę do transportu na maszynkę.



- Zaniechanie tej czynności może spowodować uszkodzenie skóry lub skrócić cykl życia zewnętrznej folii urządzenia.

► **Należy przestrzegać następujących środków ostrożności**

Nie owijaj ściśle przewodu wokół adaptora i podstawki do ładowania podczas przechowywania.



- W przeciwnym razie może dojść do wyrwania przewodu na skutek naprężenia, co może doprowadzić do pożaru z powodu zwarcia.

Nie można dopuścić, aby jakieś metalowe przedmioty lub śmieci przylegały do wtyczki zasilania lub wtyczki urządzenia.



- Może to spowodować porażenie prądem lub pożar z powodu zwarcia.

Nie odłączaj adaptora lub wtyczki urządzenia trzymając za przewód.



- Może to spowodować porażenie prądem lub uszkodzenie ciała.



Nie udostępniaj swojej maszynki członkom rodziny ani innym osobom.

- Może to być przyczyną infekcji lub zapalenia.



Nie należy upuszczać urządzenia ani uderzać nim o inne przedmioty.

- Może to spowodować uszkodzenie ciała.

Odłącz adaptor od gniazda sieci elektrycznej, gdy urządzenie nie jest ładowane.



- W przeciwnym razie może dojść do porażenia prądem lub pożaru na skutek przebiecia elektrycznego spowodowanego pogorszeniem stanu izolacji.

Postępowanie z akumulatorem wyjętym do utylizacji



NIEBEZPIECZEŃSTWO

Akumulator jest przeznaczony do użytku wyłącznie z opisywanym urządzeniem. Nie używaj akumulatora z innymi produktami.

- Nie wrzucaj go do ognia i nie podgrzewaj.
- Nie lutuj, nie rozbieraj i nie modyfikuj akumulatora.
- Nie pozwalaj, aby dodatnie i ujemne styki akumulatora zetknęły się ze sobą poprzez inne metalowe obiekty.
- Nie przenoś ani nie trzymaj akumulatora razem z metalową biżuterią, na przykład z naszyjnikami lub spinkami do włosów.
- Nigdy nie zdzieraj powłoki.



- Może to spowodować wyciek elektrolitu, przegrzanie lub wybuch.



OSTRZEŻENIE

Wyjęty akumulator należy przechowywać poza zasięgiem niemowląt i małych dzieci.



- Przypadkowe połknięcie akumulatora może skutkować uszkodzeniem ciała.

W takim przypadku natychmiast skontaktuj się z lekarzem.

W przypadku wycieku elektrolitu z akumulatora, nie dotykaj akumulatora gołymi dłońmi.

- Elektrolit może spowodować utratę wzroku w przypadku zetknięcia się z oczami.

Nie pocieraj oczu. Wypłucz je natychmiast bieżącą wodą i skontaktuj się z lekarzem.

- Elektrolit może spowodować podrażnienie lub uszkodzenie ciała w przypadku zetknięcia się ze skórą lub ubraniem.

Natychmiast przemyj dokładnie powierzchnię bieżącą wodą i skontaktuj się z lekarzem.



Przeznaczenie

- Podaruj sobie luksus golenia na mokro z pianką przez co najmniej trzy tygodnie i pocuj różnicę. Przyzwyczajenie się do maszynki do golenia Panasonic Wet/Dry wymaga nieco czasu, ponieważ skóra i broda potrzebują około miesiąca, aby przestawić się na nową metodę golenia.
- Nie dopuść do tego, aby folia urządzenia dotykała twardych przedmiotów.
Urządzenie może przez to ulec uszkodzeniu, ponieważ ostrza są bardzo cienkie i łatwo je odkształcić.
- Nie susz urządzenia głównego suszarką ani termowentylatorem.
Urządzenie lub części urządzenia mogą się przez to zepsuć lub odkształcić.
- Gdy zdejmiesz ramkę folii, nie przechowuj maszynki w miejscu narażonym na bezpośrednie działanie światła słonecznego.
Promienie słoneczne mogą uszkodzić gumę wodoodporną i osłabić właściwości wodoodporne urządzenia, co może doprowadzić do awarii urządzenia.
- Po zakończeniu używania maszynkę należy przechowywać w miejscu o niskiej wilgotności.
Przechowywanie maszynki w wilgotnych miejscach może doprowadzić do awarii spowodowanej skraplaniem lub rdzą.
- Pozostaw obydwie ostrza wewnętrzne na swoim miejscu.
Jeżeli tylko jedno z ostrzy wewnętrznych będzie nałożone, maszynka może ulec uszkodzeniu.
- Jeżeli płuczysz maszynkę pod wodą, nie używaj stoniej ani gorącej wody. Nie pozostawiaj maszynki w wodzie na dłuższy czas.

GB

D

F

I

NL

E

DK

P

N

S

FIN

PL

CZ

SK

H

RO

TR

Dane dotyczące części

A Korpus maszyny

- 1 Zewnętrzna folia urządzenia
- 2 Ramka folii
- 3 Przyciskizwalniania ramki folii
- 4 Zasłona do czyszczenia
- 5 Oparcie dla palca
- 6 Włącznikzasilania
- 7 Wskaźnikstanu ładowania (→)
- 8 Gniazdo urządzenia
- 9 Wlew wody
- 0 Głowica z folią zewnętrzną
- Przyciski zwalniania zewnętrznej folii urządzenia
- ⊥ Ostrza wewnętrzne
- ∴ Przynararka
- θ Uchwyt przycinarki

B Nakładka do transportu

C Zasilacz (RE7-92)

- ω Wtyczka zasilania
- ε Adaptor
- ρ Przewód zasilający
- τ Wtyczka urządzenia

Aksesoria

D Szczoteczka czyszcząca

E Instrukcja obsługi

F Karta gwarancyjna

Obsługa nakładki do transportu

Możesz przechowywać maszynkę w pozycji pionowej i poziomej. Korzystaj z nakładki do transportu w czasie transportu maszyny. Dzięki temu ochronisz folię i unikniesz nieprawidłowego funkcjonowania przełącznika.

- Przed transportem maszyny wyczyść przycięte włosy, a dopiero potem nałóż nakładkę do transportu.



Zakładanie nakładki do transportu

Załadź nakładkę do transportu w sposób przedstawiony na rysunku.

- Sprawdź, czy wszystkie cztery wypukłości na maszynce zostały zabezpieczone.

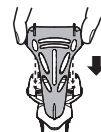

Zdejmowanie nakładki do transportu

Ściśnij nakładkę z obu stron, a następnie ją zdejmij.

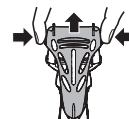

Ładowanie maszynki

- Wyłącz maszynkę przed włożeniem.
- Zetrzyj krople wody z gniazda urządzenia.

► Ładowanie za pomocą wtyczki urządzenia

1. Podłącz wtyczkę urządzenia [Ⓞτ] do maszynki.

2. Podłącz adaptor [Ⓞε] do gniazda elektrycznego.

- Sprawdź, czy wskaźnik stanu ładowania (➔) świeci na czerwono.
- Czas ładowania wynosi około 10 godzin.
- Ładowanie akumulatora przez ponad 10 godzin nie będzie mieć wpływu na wydajność akumulatora.
- Wskaźnik stanu ładowania (➔) świeci i pozostaje włączony do momentu wyjęcia wtyczki z gniazda elektrycznego.

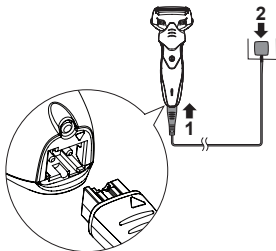

3. Odłącz adaptor [Ⓞε] po zakończeniu ładowania.

► Uwaga

Nie używaj maszynki do golenia podczas ładowania.

Podczas ładowania

Ładowanie w toku

Wskaźnik stanu ładowania (➔) pozostaje czerwony.



Ładowanie zakończone

Wskaźnik stanu ładowania (➔) pozostaje czerwony po zakończeniu ładowania.



► Uwagi

- Jeśli podczas ładowania usłyszysz trzaski w radiu lub w głośnikach innego urządzenia, ładuj maszynkę za pomocą innego gniazda elektrycznego.
- Jeśli maszynka nie będzie używana przez 6 miesięcy lub dłuższy okres, wydajność akumulatora spadnie (może nastąpić wyciek elektrolitu itp.). Naładuj akumulator do końca co 6 miesięcy.
- Zalecana temperatura otoczenia podczas ładowania wynosi 0-35 °C. W przypadku niewłaściwej temperatury, wydajność akumulatora spadnie.
- Kiedy akumulator jest ładowany po raz pierwszy lub jeśli nie był używany przez ponad 6 miesięcy, wskaźnik stanu ładowania na korpusie maszynki może się nie świecić przez kilka minut lub wydajność akumulatora spadnie. Jeśli tak się stanie, ładuj maszynkę przez ponad 18 godzin.

Możesz doładowywać częściowo rozładowaną maszynkę. Zalecamy jednak, abyś ładował maszynkę wtedy, gdy akumulator rozładuje się całkowicie. Żywotność akumulatora zależy głównie od sposobu użycia i przechowywania maszynki.

Obsługa maszynki

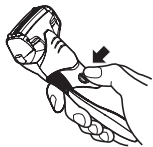

1 Przyciśnij włącznik zasilania [A6].

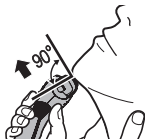

2 Podczas golenia trzymaj maszynkę tak, jak pokazano na rysunku.

Rozpocznij golenie przyciskając lekko maszynkę do twarzy. Naciągnij skórę wolną ręką i przesuwaj maszynkę w przód i w tył w kierunku brody. Możesz łagodnie zwiększać nacisk, kiedy twoja skóra przyzwyczai się do maszynki. Zbyt mocne dociskanie nie zapewnia lepszego golenia.

Możesz również trzymać maszynkę uchwytem piórkowym.



- Pełne naładowanie zapewnia energię na około 7 goleni na sucho po 3 minuty każde. (Będzie się to zmieniać w zależności od sposobu użytkowania.)

► Uwagi

- Urządzenie nie może działać przy temperaturze otoczenia poniżej około 0 °C.
- Przed goleniem sprawdź, czy zasłona do czyszczenia jest zamknięta.
- Nie trzymaj palców na włączniku zasilania podczas korzystania z maszynki. Możesz przez przypadek wyłączyć maszynkę.
- Nie stosować przy naniesionym kremie ani kosmetyków oczyszczających zawierających substancje ściernie, aby nie zatkać folii zewnętrznej.

► Korzystanie z przycinarki

Przesuń uchwyt przycinarki do góry, aby otworzyć przycinarkę. Przyłóż do twarzy pod odpowiednim kątem (90 stopni) i przesuwaj w dół, aby przyciąć baki.



Czyszczenie maszynki

- 1. Wyjmij maszynkę z zasilacza.**
- 2. Nałóż trochę mydła do rąk i nalej trochę wody na zewnętrzną folię urządzenia [A1].**
 - Zamknij zasłonę do czyszczenia [A4].
- 3. Włącz maszynkę.**



Szybkie czyszczenie

- Przesuń zasłonę do czyszczenia [A4], aż do usłyszenia zatrzaśnięcia.

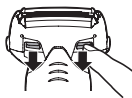

- Przepłucz folię zewnętrzną [A0] bieżącą wodą.

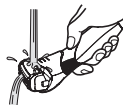

- Wyłącz maszynkę.

- Przepłucz wodą, a następnie potrząśnij w górę i w dół, aby pozbyć się wody.

- Uważaj, aby w trakcie osuszania nie uderzyć korpusem maszynki w zlew lub inny przedmiot. Przechowywanie maszynki w wilgotnych miejscach może doprowadzić do awarii.

Dokładne czyszczenie

- Wyłącz maszynkę po 10–20 sekundach.



- Usuń głowicę z folią zewnętrzną [A0] i włóż maszynkę.



- Przepłucz maszynkę i folię zewnętrzną [A0] bieżącą wodą.



- Przepłucz wodą, a następnie potrząśnij w górę i w dół, aby pozbyć się wody.

- Wytrzyj maszynkę do sucha za pomocą suchej szmatki.
- Wysusz całkowicie głowicę z folią zewnętrzną [A0] i maszynkę z dala od światła.
- Dołącz głowicę z folią zewnętrzną do maszynki.



Czyszczenie szczoteczką

- Czyszczenie szczoteczką z długim włosiem

Oczyść zewnętrzną folię urządzenia (a), korpus maszynki (b) i przycinarkę (c), używając szczoteczki z długim włosiem.



- Czyszczenie szczoteczką z krótkim włosiem

Oczyść ostrza wewnętrzne [A1], używając szczoteczki z krótkim włosiem, przesuwając ją w kierunku (A).

- Nie przesuwaj szczoteczki z krótkim włosiem w kierunku (B) ponieważ możesz uszkodzić wewnętrzne ostrza, stępując je.
- Nie używaj szczoteczki z krótkim włosiem do czyszczenia zewnętrznej folii urządzenia.

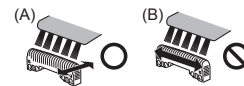

Wymiana folii zewnętrznej i ostrzy wewnętrznych

zewnętrzna folia urządzenia	raz na rok
ostrza wewnętrzne	raz na dwa lata

► Zdejmowanie ramki z folią zewnętrzną

Przyciśnij przyciski zwalniania ramki folii [A3] i unieś do góry ramkę z folią zewnętrzną [A0].



► Zakładanie ramki z folią zewnętrzną

Gdy obrócisz powierzchnię wlewu wody do przodu, dołącz głowicę z folią zewnętrzną [A0] do maszynki aż do usłyszenia zatrzaśnięcia.



► Wymiana folii zewnętrznej w maszynce

- Przyciśnij przyciski zwalniania zewnętrznej folii urządzenia [A-] i ściągnij zewnętrzną folię urządzenia.
- Wyrównaj przednią stronę ramki folii z oznaczeniem folii zewnętrznej urządzenia (Δ) i włóż je do środka.
 - Folia zewnętrzna urządzenia nie może zostać założona odwrotnie.
 - Pamiętaj, aby zawsze umieszczać zewnętrzną folię w ramce folii przedpodłączeniem do maszynki.



► Wymiana ostrzy wewnętrznych

- Zdejmij po kolei wszystkie ostrza wewnętrzne [A⊥].
 - Nie dotykaj krawędzi (metalowe części) ostrzy wewnętrznych, aby uniknąć skaleczenia dłoni.
- Zakładaj ostrza wewnętrzne pojedynczo, aż zatrzasną się w punktach mocowania.



Rozwiązywanie problemów

Problem	Działanie
Przycięte włosy są rozrzucone na wszystkie strony.	<ul style="list-style-type: none"> ► Czyść maszynkę po każdym goleniu, aby ograniczyć problem. ► Wyczyść ostrza szczoteczką.
Zewnętrzna folia urządzenia nagrzewa się.	<ul style="list-style-type: none"> ► Wymień zewnętrzną folię urządzenia, jeśli jest uszkodzona lub zdeformowana. (Patrz strona 194.)
Ostrza nie wyschły.	<ul style="list-style-type: none"> ► Ostrza mogą schnąć dłużej z powodu nieodpowiedniej temperatury suszenia. ► Wyjmij ostrza przed suszeniem, aby przyspieszyć proces.
Nieprzyjemny zapach staje się coraz bardziej intensywny.	<ul style="list-style-type: none"> ► Czyść maszynkę po każdym goleniu, aby ograniczyć problem.

Problem	Działanie
Golenie nie jest tak dokładne jak wcześniej.	<ul style="list-style-type: none"> ▶ Czyść maszynkę po każdym goleniu, aby ograniczyć problem. Wymień zewnętrzną folię urządzenia i/lub ostrza wewnętrzne. Oczekiwany czas eksploatacji zewnętrznej folii urządzenia i ostrzy wewnętrznych: Zewnętrzna folia urządzenia: około 1 rok. Ostrza wewnętrzne: około 2 lata.
Maszynka wydaje głośny dźwięk.	<ul style="list-style-type: none"> ▶ Sprawdź, czy ostrza są prawidłowo zamocowane.
Nie można naładować maszynki.	<ul style="list-style-type: none"> ▶ Zalecana temperatura otoczenia podczas ładowania wynosi 0-35 °C. W przypadku niewłaściwej temperatury, wydajność akumulatora spadnie.
Czas pracy jest krótki, nawet po naładowaniu.	<ul style="list-style-type: none"> ▶ Kiedy liczba goleń po naładowaniu urządzenia zaczyna się zmniejszać, zbliża się koniec czasu eksploatacji akumulatora.
Maszynka przestała działać.	<ul style="list-style-type: none"> ▶ Używaj maszynki w pomieszczeniach, w których temperatura otoczenia wynosi około 0 °C lub więcej. ▶ Nastąpił koniec czasu eksploatacji akumulatora.

Jeżeli problemy występują nadal, skontaktuj się z punktem zakupu urządzenia lub autoryzowanym centrum serwisowym firmy Panasonic.

Serwis

Kontakt

Jeśli potrzebujesz informacji lub maszynka albo przewód zostały uszkodzone, wejdź na stronę internetową firmy Panasonic <http://www.panasonic.com> lub skontaktuj się z autoryzowanym centrum serwisowym (adres kontaktowy znajdziesz w ulotce paneuropejskiej gwarancji).

Części zamienne

Części zamienne są dostępne w punkcie zakupu urządzenia lub w centrum serwisowym.

Części zamienne do modelu ES-SL33	Folia zewnętrzna urządzenia	WES9087
	Ostrza wewnętrzne	WES9068
	Folia zewnętrzna i ostrza wewnętrzne	WES9013

Żywotność akumulatora

Żywotność akumulatora wynosi 3 lata. Akumulator w tej maszynie nie jest przystosowany do wymiany przez użytkownika. Wymianę akumulatora należy zlecić pracownikom autoryzowanego centrum serwisowego.

Ochrona środowiska i recykling materiałów

Ta maszynka zawiera akumulator NI-MH. Zużyty akumulator należy zutylizować w miejscu przeznaczonym do tego celu, jeżeli takie miejsce istnieje w Twoim kraju.

Pozbywanie się zużytych urządzeń elektrycznych i elektronicznych oraz baterii

Dotyczy wyłącznie obszaru Unii Europejskiej oraz krajów posiadających systemy zbiórki i recyklingu



Niniejsze symbole umieszczane na produktach, opakowaniach i/lub w dokumentacji towarzyszącej oznaczają, że nie wolno mieszać zużytych urządzeń elektrycznych i elektronicznych oraz baterii z innymi odpadami domowymi/komunalnymi. Aby procedury przetwarzania, utylizacji oraz recyklingu zużytych urządzeń elektrycznych i elektronicznych oraz zużytych baterii i akumulatorów przebiegały prawidłowo, zużyte produkty należy dostarczać do wyznaczonych punktów gromadzenia odpadów, zgodnie z przepisami obowiązującego prawa.

Poprzez prawidłowe pozbywanie się zużytych urządzeń elektrycznych i elektronicznych oraz zużytych baterii pomagasz oszczędzać cenne zasoby naturalne oraz zapobiegać potencjalnemu negatywnemu wpływowi na zdrowie człowieka oraz na stan środowiska naturalnego.

Aby uzyskać informacje o zbiórce oraz recyklingu zużytych urządzeń elektrycznych i elektronicznych oraz baterii i akumulatorów, prosimy o kontakt z lokalnymi władzami.

Za niewłaściwe pozbywanie się tych odpadów mogą grozić kary przewidziane przepisami prawa krajowego.

Dotyczy symbolu baterii (symbol poniżej)

Ten symbol może występować wraz z symbolem pierwiastka chemicznego. W takim przypadku, wymagania Dyrektywy w sprawie określonej substancji chemicznej zostały spełnione.



Utylizacja wbudowanego akumulatora

Wymij wbudowany akumulator, zanim wyrzucisz maszynkę.

Akumulator musi zostać zutyliзовany w oficjalnie wyznaczonym miejscu, jeżeli takie miejsce jest dostępne. Poniższy rysunek pomocniczy stanowi wytyczne, do których należy się stosować wyłącznie w przypadku utylizacji maszynki, a nie do jej naprawy. Samodzielny demontaż maszynki sprawi, że straci ona swoje właściwości demoodporne, co może doprowadzić do jej uszkodzenia.

- Odłącz maszynkę od zasilacza.
- Przyciśnij włącznik zasilania, aby włączyć zasilanie. Nie wyłączaj maszynki do pełnego rozładowania akumulatora.
- Postępuj zgodnie z wytycznymi od 1 do 6, a następnie unieś akumulator i wymij go z maszynki.
- Zachowaj ostrożność, aby złącza dodatnie i ujemne wyjętego akumulatora nie zostały zwarte. Zaizoluj złącza taśmą klejącą.

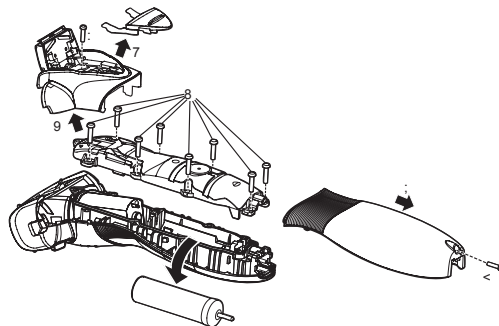

Dane techniczne

Źródło zasilania	Patrz tabliczka znamionowa na zasilaczu. (automatyczna zmiana napięcia zasilania)	
Napięcie pracy silnika	1,2 V $\overline{=}$	
Czas ładowania	220 V \sim	około 10 godzin
	230 V \sim	około 8 godzin
Poziom hałasu	W trybie golenia: 62 (dB (A) odp. 1 pW). W trybie przycinania: 64 (dB (A) odp. 1 pW).	

Produkt przeznaczony wyłącznie do użytku domowego.

GB

D

F

I

NL

E

DK

P

N

S

FIN

PL

CZ

SK

H

RO

TR

