

Canon EF LENS

EF70-200mm f/2.8L IS III USM



IMAGE STABILIZER
 ULTRASONIC

POLSKI

Instrukcje

Dziękujemy za zakup produktu Canon.

Akcesorium EF70-200mm f/2.8L IS III USM firmy Canon jest teleobiektywem przeznaczonym do użytku z aparatami EOS.

- Skrót „IS” oznacza Image Stabilizer (Stabilizator obrazu).
- Skrót „USM” oznacza silnik ultradźwiękowy.

Oprogramowanie układowe aparatu

Należy dbać, aby zawsze używać aparatu wyposażonego w najnowszą wersję oprogramowania układowego. Szczegółowe informacje na temat sprawdzania, czy na urządzeniu zainstalowano najnowszą wersję oprogramowania układowego można znaleźć w witrynie internetowej firmy Canon.

Konwencje stosowane w niniejszej instrukcji



Ostrzeżenie, które ma na celu zapobieżenie nieprawidłowemu działaniu lub uszkodzeniu aparatu.



Dodatkowe uwagi na temat korzystania z obiektywu i fotografowania.

Zalecenia dotyczące bezpieczeństwa

Zalecenia te mają na celu zagwarantowanie, że aparat jest używany w sposób bezpieczny. Należy uważnie się z nimi zapoznać. Należy dbać o to, aby były one ściśle przestrzegane w celu uniknięcia narażenia użytkownika i innych osób na niebezpieczeństwo oraz odniesienia przez nich obrażeń.

Ostrzeżenie

Szczegółowe informacje na temat niebezpiecznych sytuacji, które mogą skutkować śmiercią lub odniesieniem poważnych obrażeń.

- **Nie wolno patrzeć przez obiektyw ani lustrzanek jednoobiektywową na słońce ani inne źródła silnego światła.** Może to skutkować uszkodzeniem wzroku. Parzenie na słońce bezpośrednio przez obiektyw stwarza szczególnie duże zagrożenie.
- **Niezależnie od tego, czy obiektyw jest zamocowany do aparatu czy też nie, nie wolno pozostawiać go w miejscu, gdzie będzie wystawiony na działanie promieni słonecznych bez dekla na obiektyw.** Ma to na celu zapobieżenie skupianiu przez obiektyw promieni słonecznych, które może grozić wybuchem pożaru.

Przestroga

Szczegółowe informacje na temat niebezpiecznych sytuacji, które mogą skutkować odniesieniem obrażeń.

- **Nie wolno pozostawiać aparatu w miejscach, w których będzie wystawiony na działanie wysokiej lub niskiej temperatury.** Może to spowodować nadmierny wzrost lub spadek temperatury aparatu, co z kolei może skutkować doznaniem oparzeń bądź innych obrażeń po dotknięciu.

Przestroga

Szczegółowe informacje na temat niebezpiecznych sytuacji, które mogą skutkować uszkodzeniem mienia.

- Nie wolno pozostawiać obiektywu w miejscach, w których panuje wysoka temperatura, takich jak zaparkowany samochód wystawiony na bezpośrednie działanie światła słonecznego. Wysokie temperatury mogą spowodować, że obiektyw przestanie działać prawidłowo.

Zalecenia ogólne

Zalecenia dotyczące obsługi

- W przypadku przeniesienia obiektywu z miejsca, gdzie panuje niska temperatura, do lokalizacji, w której temperatura jest wysoka, na powierzchni obiektywu i jego częściach wewnętrznych może skraplać się para. Aby zapobiec skraplaniu się pary w takiej sytuacji, przed przeniesieniem obiektywu z miejsca zimnego do ciepłego należy umieścić to akcesorium w szczelnym plastikowym opakowaniu. Po stopniowym ogrzaniu obiektywu można go wyjąć. Tak samo należy postąpić, gdy obiektyw jest przenoszony z miejsca ciepłego do zimnego.
- W trakcie mocowania obiektywu do aparatu należy go podtrzymywać. Należy to robić również w trakcie montowania aparatu na statywie.
- Należy zapoznać się również z wszelkimi zaleceniami dotyczącymi obsługi obiektywu zawartymi w instrukcji obsługi.

Nazewnictwo

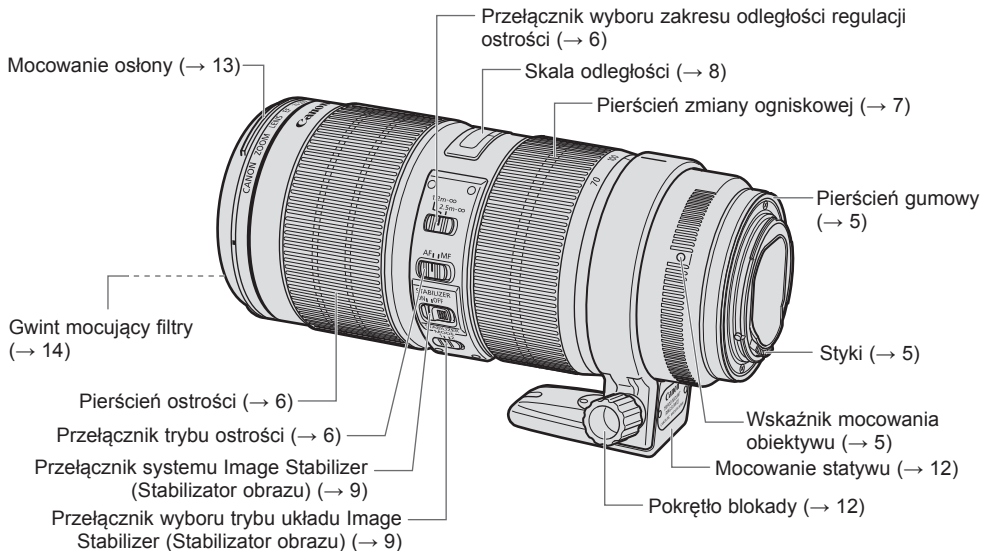

- Aby uzyskać szczegółowe informacje, należy zapoznać się z zawartością stron podanych w nawiasach (→ **).

1. Mocowanie i odłączanie obiektywu

Szczegółowe informacje na temat mocowania i odłączania obiektywu można znaleźć w instrukcji obsługi aparatu.

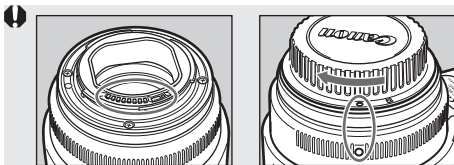

- Po odłączeniu obiektywu należy umieścić go tylną częścią skierowaną do góry, aby zapobiec zarysowaniu powierzchni obiektywu i styków.
- Jeżeli styki zostaną zarysowane lub zabrudzone bądź znajdują się na nich odciski palców, połączenie może być nieprawidłowe lub może pojawić się korozja, co z kolei może skutkować nieprawidłowym działaniem. Zabrudzone styki należy wyczyścić miękką ściereczką.
- Po odłączeniu obiektywu należy zamocować dekiel na obiektyw i dekiel przeciwkurzowy. Podczas mocowania dekla przeciwkurzowego należy wyrównać wskaźnik mocowania obiektywu względem oznaczenia O na dekle przeciwkurzowym, a następnie obrócić w prawo, tak jak pokazano na ilustracji. W celu odłączenia należy wykonać opisane czynności w odwrotnej kolejności.

👉 Mocowanie obiektywu zabezpieczono pierścieniem gumowym w celu zapewnienia lepszej ochrony przed kurzem i wodą. Pierścień gumowy może powodować niewielkie otarcia wokół mocowania obiektywu, nie wywołuje to jednak żadnych problemów z aparatem. Jeżeli pierścień gumowy zużyje się, można go wymienić w punkcie serwisowym firmy Canon po uiszczeniu stosownej opłaty.

2. Ustawienie trybu regulacji ostrości

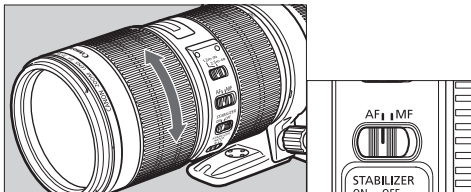

Aby fotografować w trybie autofokusa (AF), należy ustawić przełącznik trybu ostrości w pozycji AF.

Aby korzystać wyłącznie z ręcznej regulacji ostrości (MF), należy ustawić przełącznik trybu ostrości w pozycji MF i wyregulować ostrość, obracając pierścieniem ostrości.

Pierścień ostrości działa zawsze niezależnie od wybranego trybu regulacji ostrości.



Gdy jako działanie AF wybrano ustawienie [ONE SHOT], po zakończeniu automatycznej regulacji ostrości można dokonać regulacji ręcznej poprzez kontynuowanie naciskania spustu migawki do połowy (pełnoczasowa ręczna regulacja ostrości).

3. Przełączanie zakresu odległości regulacji ostrości

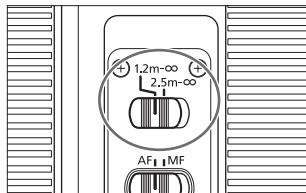

Zakres odległości regulacji ostrości można ustawić za pomocą przełącznika. Ustawienie odpowiedniego zakresu odległości regulacji ostrości skraca rzeczywisty czas automatycznej regulacji ostrości.

Zakresy

1. 1,2 m - ∞
2. 2,5 m - ∞

4. Zmiana ogniskowej

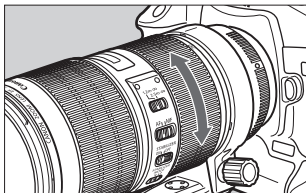

Aby zmienić ogniskową, należy obrócić pierścień zmiany ogniskowej na obiektywie.

! Należy pamiętać, aby ukończyć zmienianie ogniskowej przed rozpoczęciem regulacji ostrości. Zmiana ogniskowej po wyregulowaniu ostrości może wpłynąć na ustawioną ostrość.

5. Znacznik kompensacji dla nieskończoności

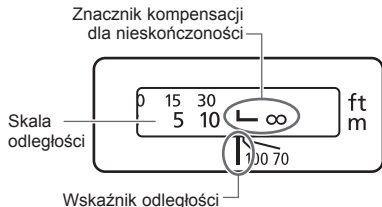

Aby skompensować przesunięcie punktu ogniskowania dla nieskończoności, które następuje w wyniku zmian w temperaturze, ustalono margines dla pozycji nieskończoności (∞).

Pozycja nieskończoności przy temperaturze standardowej to punkt, w którym pionowa linia skali odległości L zostaje wyrównana ze wskaźnikiem odległości.

⚠ Aby odpowiednio ręcznie ustawić ostrość na nieskończoność na wybrany obiekt, należy patrzeć przez wizjer lub powiększony obraz* na ekranie LCD i jednocześnie obracać pierścieniem ostrości.

* Dotyczy aparatów oferujących funkcję fotografowania w trybie Live View.

6. Indeks podczerwieni

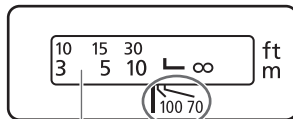

Skala odległości

Indeks podczerwieni

Indeks podczerwieni koryguje ustawienie ostrości podczas korzystania z monochromatycznego filmu rejestrującego podczerwień. Przed wykonaniem zdjęcia należy ręcznie ustawić ostrość na obiekt, a następnie dostosować skalę ostrości zgodnie ze wskazaniem wskaźnika odległości, ustawiając pierścień ostrości w pozycji oznaczenia odpowiadającego indeksowi podczerwieni.

⚠ Niektóre aparaty EOS nie obsługują filmów rejestrujących podczerwień. Należy zapoznać się z instrukcjami dotyczącymi używanego aparatu EOS.



- Indeks podczerwieni odpowiada fali o długości 800 nm.
- Wartość korekty ekspozycji różni się zależnie od ogniskowej (duża dla skrajnego położenia szerokokątnego, mała dla największego kąta widzenia). Podczas ręcznego ustawiania wartości korekty ekspozycji za wyznacznik należy przyjąć położenie indeksu podczerwieni o wartości 100 lub 70 (mm).
- W przypadku korzystania z filmu rejestrującego podczerwień należy pamiętać o przestrzeganiu instrukcji producenta.
- Podczas robienia zdjęcia należy skorzystać z filtra czerwonego.

7. Image Stabilizer (Stabilizator obrazu)

Z funkcji Image Stabilizer (Stabilizator obrazu) można korzystać w trybie AF lub MF.

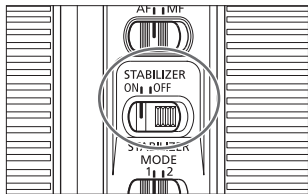

1 Ustaw przełącznik STABILIZER w pozycji ON.

- Jeżeli nie zamierzasz korzystać z funkcji Image Stabilizer (Stabilizator obrazu), ustaw przełącznik w pozycji OFF.

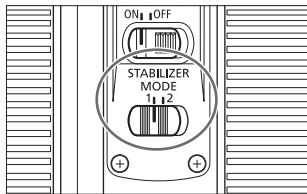

2 Wybierz tryb stabilizatora.

- MODE 1: Drgania są korygowane we wszystkich kierunkach. Jest to szczególnie przydatne w przypadku fotografowania obiektów nieruchomych.
- MODE 2: Korygowane są pionowe drgania aparatu podczas wykonywania kilku kolejnych zdjęć w orientacji poziomej oraz poziome drgania aparatu podczas wykonywania kilku kolejnych zdjęć w orientacji pionowej.

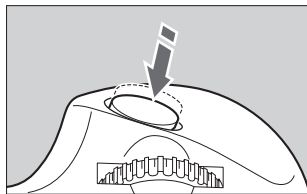

3 Po naciśnięciu spustu migawki do połowy funkcja Image Stabilizer (Stabilizator obrazu) zacznie działać.

- Należy upewnić się, że obraz w wizjerze jest stabilny, a następnie nacisnąć spust migawki do końca, aby zrobić zdjęcie.

8. Wskazówki dotyczące korzystania z funkcji Image Stabilizer (Stabilizator obrazu)

Funkcja Image Stabilizer (Stabilizator obrazu) tego obiektywu przynosi oczekiwane efekty w przypadku fotografowania z ręki w opisanych tutaj warunkach.

■ MODE 1



ON

OFF

- W częściowo zacienionych miejscach, na przykład w pomieszczeniach lub na zewnątrz w porze nocnej.
- W miejscach, w których fotografowanie z lampą błyskową jest zabronione, na przykład w muzeach i teatrach.
- W przypadku fotografowania w miejscu, które nie gwarantuje użytkownikowi odpowiedniej równowagi.
- W sytuacjach, w których skonfigurowanie dużej szybkości migawki nie jest możliwe.

■ MODE 2



ON

OFF

- Podczas fotografowania panoramicznego obiektów w ruchu.

Wskazówki dotyczące korzystania z funkcji Image Stabilizer (Stabilizator obrazu)

- Funkcja Image Stabilizer (Stabilizator obrazu) nie zapewnia korekcji rozmycia obrazu na skutek ruchu fotografowanego obiektu.
- W przypadku fotografowania z zastosowaniem ustawienia Bulb (długa ekspozycja) należy ustawić przełącznik STABILIZER w pozycji OFF. Ustawienie przełącznika STABILIZER w pozycji ON może spowodować błędy w wyniku działania funkcji Image Stabilizer (Stabilizator obrazu).
- Funkcja Image Stabilizer (Stabilizator obrazu) może nie działać w pełni poprawnie w następujących przypadkach:
 - Gdy fotograf znajduje się w szybko poruszającym się pojeździe.
 - Gdy aparat zostanie nazbyt energicznie przesunięty w celu wykonania zdjęcia panoramicznego w trybie 1.
 - Gdy fotograf korzysta z technik innych niż wykonywanie serii zdjęć w trybie 2.
- Po ustawieniu przełącznika funkcji Image Stabilizer (Stabilizator obrazu) w pozycji ON zużywane jest więcej energii niż w sytuacji, gdy dla zwykłego fotografowania wybrano ustawienie OFF, co przekłada się na mniejszą liczbę zdjęć i skrócenie czasu nagrywania filmu.
- Funkcja Image Stabilizer (Stabilizator obrazu) działa przez około dwie sekundy nawet wtedy, gdy użytkownik nie umieści palca na spuście migawki. Nie wolno odłączać obiektywu, gdy stabilizator pracuje. Takie postępowanie może skutkować wadliwym działaniem.
- W przypadku modeli EOS-1V, 3, 30/33, 30V/33V, 50/50E, 300, IX, IX 7 i D30 funkcja Image Stabilizer (Stabilizator obrazu) nie będzie działać, gdy wybrano ustawienie samowyzwalacza.



- Korzystanie ze statywu również ułatwia ustabilizowanie obrazu. W zależności od rodzaju statywu i warunków fotografowania niekiedy lepszym rozwiązaniem może okazać się jednak wyłączenie funkcji Image Stabilizer (Stabilizator obrazu).
- Nawet gdy używany jest monopod, funkcja Image Stabilizer (Stabilizator obrazu) działa tak samo wydajnie jak podczas fotografowania z ręki. Zależnie od warunków fotografowania działanie funkcji Image Stabilizer (Stabilizator obrazu) może jednak nie być równie efektywne.
- Funkcja Image Stabilizer (Stabilizator obrazu) działa również wtedy, gdy obiektyw stosowany jest z pierścieniem pośrednim EF12 II/EF25 II oraz konwerterem EF1.4X III/EF2X III.
- Zależnie od aparatu mogą występować drgania, na przykład na skutek wyzwolenia migawki. Nie ma to jednak wpływu na wyniki fotografowania.
- Jeżeli użytkownik skonfiguruje funkcję indywidualną aparatu, aby zmienić przycisk służący do obsługi trybu AF, funkcja Image Stabilizer (Stabilizator obrazu) zostanie uruchomiona po naciśnięciu nowo przypisanego przycisku AF.

9. Mocowanie statywu

Niniejszego obiektywu można używać z dołączonym do zestawu pierścieniem mocowania statywu B (W II).

Odłączanie

Najpierw odłącz obiektyw od aparatu, a następnie odłącz mocowanie statywu od obiektywu, zgodnie z poniższą ilustracją. Aby zamontować mocowanie statywu, wykonaj opisane czynności w odwrotnej kolejności.

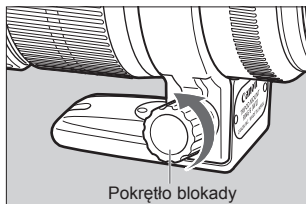

- 1** Poluzuj pokrętko blokady orientacji.

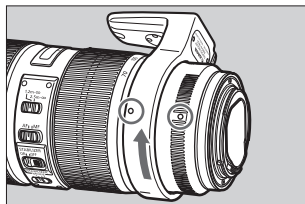

- 2** Obróć mocowanie statywu i wyrównaj znajdujący się na nim wskaźnik montażowy ze wskaźnikiem na obiektywie.

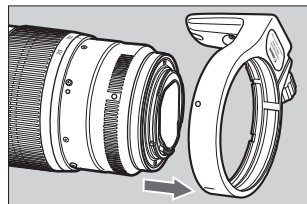

- 3** Zsuń kołnierzyk statywu z tylnej części obiektywu.

Regulacja mocowania statywu

Obrócenie i poluzowanie pokrętki blokady na mocowaniu statywu umożliwia obrócenie aparatu w celu dostosowania jego pozycji do wykonania zdjęcia w orientacji pionowej lub poziomej.

10. Osłona

Osłona ET-87 blokuje niechciane światło i chroni przednią część obiektywu przed deszczem, śniegiem i kurzem.

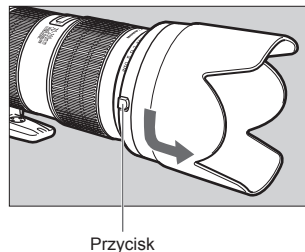
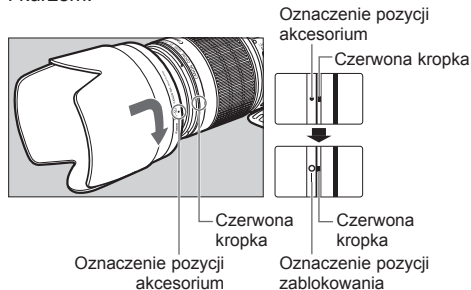

• Montaż

Wyrównaj czerwone oznaczenie pozycji akcesorium na osłonie względem czerwonej kropki znajdującej się z przodu obiektywu, a następnie obracaj osłonę w kierunku wskazanym przez strzałkę, aż usłyszysz odgłos kliknięcia.

• Demontaż

Aby zdemontować osłonę, naciśnij i przytrzymaj przycisk znajdujący się z boku osłony, następnie obracaj ją w kierunku wskazanym przez strzałkę, aż znajdujące się na niej oznaczenie pozycji akcesorium wyrówna się z czerwoną kropką umieszczoną z przodu obiektywu. Podczas przechowywania osłonę można umieścić na obiektywie odwrótnie.

- Jeżeli osłona nie zostanie poprawnie zamocowana, może występować winietowanie (zaciemnienie brzegów obrazu).
- Podczas obracania osłony w trakcie montażu i demontażu należy trzymać za jej podstawę. Jeżeli użytkownik będzie przytrzymywał osłonę za jej brzeg, mogą pojawić się odkształcenia.

11. Filtry (sprzedawane osobno)

Do gwintu mocującego filtry znajdującego się z przodu obiektywu można montować filtry.

- Można zamocować tylko jeden filtr naraz.
- Jeżeli niezbędne jest skorzystanie z filtra polaryzacyjnego, należy użyć kołowego filtra polaryzacyjnego PL-C B (77 mm) firmy Canon.
- Przed wyregulowaniem filtra należy zdjąć osłonę.

12. Obiektywy zbliżeniowe (sprzedawane osobno)

Zamocowanie obiektywu zbliżeniowego 500D (77 mm) umożliwi fotografowanie zbliżeniowe. Akcesorium to zapewnia powiększenie z zakresu od 0,14x do 0,60x.

- Obiektywu zbliżeniowego 250D nie można zamocować, ponieważ ze względu na rozmiar nie pasuje on do obiektywu.
- W celu dokładnego wyregulowania ostrości zaleca się skorzystanie z trybu MF.

13. Pierścienie pośrednie (sprzedawane osobno)

Aby uzyskać duże powiększenie fotografowanych obiektów, można zamocować do aparatu pierścienie pośrednie EF12 II lub EF25 II. Wartości odległości regulacji ostrości i powiększenia podano poniżej.

		Zakres odległości regulacji ostrości (mm)		Powiększenie (x)	
		Mała odległość	Duża odległość	Mała odległość	Duża odległość
EF12 II	70 mm	538	628	0,23	0,17
	200 mm	998	3404	0,28	0,06
EF25 II	70 mm	400	406	0,42	0,38
	200 mm	862	1740	0,36	0,14

- W celu dokładnego wyregulowania ostrości zaleca się skorzystanie z trybu MF.

14. Konwertery (sprzedawane osobno)

Konwerterów EF1.4x III lub EF2x III można używać z obiektywami o podanych poniżej parametrach technicznych.

Artykuł		Konwerter EF1.4x III	Konwerter EF2x III
Ogniskowa (mm)		98–280	140–400
Przysłona		f/4–45	f/5.6–64
Kąt widzenia	Po przekątnej	25°20'–8°50'	16°20'–6°10'
	Pionowy	13°50'–4°55'	9°10'–3°30'
	Poziomy	20°50'–7°20'	13°40'–5°10'
Powiększenie maksymalne (x)		0,30	0,44

- Należy najpierw zamocować konwerter do obiektywu, a następnie zamontować obiektyw do aparatu. W celu demontażu należy wykonać te czynności w odwrotnej kolejności. Zamocowanie konwertera najpierw do aparatu może spowodować błędy.
- Można korzystać z tylko jednego konwertera naraz.

- Po założeniu konwertera EF1.4X III/EF2X III automatyczna regulacja ostrości jest nadal aktywna.
- Po zamocowaniu konwertera szybkość AF zostanie obniżona w celu utrzymania odpowiedniego poziomu kontroli.

Dane techniczne

Ogniskowa/Przysłona	70-200mm f/2.8
Konstrukcja obiektywu	23 elementów w 19 grupach
Minimalny otwór przysłony	f/32
Kąt widzenia	Po przekątnej: 34°–12°, w pionie: 19°30'–7°, w poziomie: 29°–10°
Minimalna odległość ostrzenia	1,2 m
Maksymalne powiększenie	0,21x (przy 200 mm)
Pole widzenia	308 x 463–115 x 171 mm (z odległości 1,2 m)
Średnica filtra	77 mm
Maksymalna średnica i długość	88,8 x 199 mm
Masa	Ok. 1480 g
Oslona	ET-87
Dekiel na obiektyw	E-77 II
Pokrowiec	LZ1326

- Długość obiektywu jest mierzona od powierzchni mocowania do przedniej krawędzi obiektywu. Aby uwzględnić dekiel na obiektyw i dekiel przeciwkurzowy, należy dodać 24,2 mm.
- Podane rozmiary i masy dotyczą wyłącznie obiektywu, o ile nie wskazano inaczej.
- Ustawienie przysłony konfiguruje się z poziomu aparatu.
- Wszelkie podane wartości zostały zmierzone zgodnie ze standardami firmy Canon.
- Dane techniczne i wygląd produktu mogą ulec zmianie bez powiadomienia.

Canon