

---

# INSTRUKCJA OBSŁUGI

## Glebogryzarki spalinowej

### Faworyt NGT48-950B

Numer katalogowy: 16 035 467

Instrukcja oryginalna



Krysiak Sp. z o.o.

62-081 Baranowo, ul. Rolna 6, tel.: 61 650 75 30,

Serwis Centralny – infolinia serwisowa: 61 650 75 39,

Dział części zamiennych tel.: 61 650 75 34,

Fax: 61 650 75 32,

[www.krysiak.pl](http://www.krysiak.pl)

 **Faworyt**

Wyprodukowano w CHRL

Wydanie pierwsze, grudzień 2019

---



# CE DEKLARACJA ZGODNOŚCI WE CE

Zgodnie z Rozporządzeniem Ministra Gospodarki z dnia 21 października 2008r. w sprawie zasadniczych wymagań dla maszyn (Dz. U. Nr 199, poz. 1228) i Dyrektywą 2006/42/WE Parlamentu Europejskiego i Rady  
**Krysiak Sp. z o.o. ul. Rolna 6 62-081 Baranowo**

**Osoba odpowiedzialna za przygotowanie dokumentacji technicznej maszyny na terenie UE:**

Andrzej Krysiak, Rolna 6, 62-081, Baranowo **deklaruje z pełną odpowiedzialnością, że:**

<b>Maszyna:</b>	Glebogryzarka spalinowa Faworyt NGT48-950B
<b>Model:</b>	TL012B
<b>Numery seryjne:</b>	2020014110001-2020014119999
<b>Rok produkcji:</b>	2019-2020
<b>Funkcja:</b>	Spulchnianie i kultywacja ogródków przydomowych

do której odnosi się niniejsza deklaracja, spełnia wymagania:

**2006/42/EC** – Dyrektywa Parlamentu Europejskiego i Rady z dnia 17 maja 2006r. w sprawie maszyn

**2014/30/EU** – Dyrektywa kompatybilności elektromagnetycznej

**2000/14/EC i 2005/88/EC** – Dyrektywa hałasowa

**2016/1628** - Rozporządzenie Parlamentu Europejskiego i Rady (UE) z dnia 14 września 2016r. w sprawie wymogów dotyczących silników spalinowych.

**Do oceny zgodności zastosowano następujące normy zharmonizowane:**

EN ISO 14982:2009

EN 709:1997/A4:2009/AC:2012

**Ponadto potwierdzono, zgodnie z dyrektywą w sprawie emisji hałasu 2000/14/EC + 2005/88/EC**

Zmierzony poziom ciśnienia akustycznego: 87,4 dB(A) k=3 dB(A)

Zmierzony poziom mocy akustycznej: 99,98 dB(A) k=3 dB(A)

Gwarantowany poziom mocy akustycznej: 103 dB(A)

Wibracje przy uchwycie: lewy 4,257 m/s<sup>2</sup>, prawy 4,170 m/s<sup>2</sup> k=1,5 m/s<sup>2</sup>

**Zastosowana procedura oceny zgodności odpowiada załącznikowi V dyrektywy 2000/14/EC**

Niniejsza deklaracja zgodności WE traci swoją ważność, jeżeli maszyna zostanie zmieniona lub przebudowana bez zgody producenta.

Integralnym elementem maszyny jest instrukcja obsługi.

03/12/2019, Baranowo

Data i miejsce wystawienia

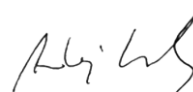

Andrzej Krysiak  
Prezes Zarządu

Imię, nazwisko oraz podpis osoby upoważnionej przez producenta do sporządzenia deklaracji zgodności

Jednostkanotyfikująca:

**TÜV Rheinland LGA Products GmbH**, Tillystraße 2, 90431, Nürnberg, Germany, NB0197





Przeczytaj uważnie niniejszą instrukcję przed rozpoczęciem eksploatacji glebogryzarki. Zawarte są tu ważne informacje dotyczące zasad właściwego montażu, sposobu pracy i konserwacji urządzenia, bezpiecznych dla użytkownika. Przechowuj instrukcję w bezpiecznym miejscu, aby w razie potrzeby móc do niej wrócić lub przekazać ją kolejnym użytkownikom wraz z urządzeniem.



**Uwaga!**

Zwracaj szczególną uwagę na rozdziały, które zawierają sygnały ostrzegawcze i uwagi.

---

## Spis treści

Spis treści .....	6
1. Zawartość opakowania .....	7
2. Przeznaczenie .....	7
3. Opis ogólny .....	7
3.1 Opis działania .....	8
3.2 Elementy glebogryzarki .....	8
3.3 Dane techniczne .....	10
4. Podstawowe zalecenia bezpieczeństwa .....	11
4.1 Symbole dotyczące urządzenia .....	11
4.2 Symbole w instrukcji obsługi .....	12
4.3 Ogólne wskazówki bezpieczeństwa .....	13
4.4 Wskazówki bezpieczeństwa dotyczące paliwa .....	15
5. Przygotowanie do pracy .....	<b>Błąd! Nie zdefiniowano zakładki.</b>
5.1 Montaż urządzenia .....	<b>Błąd! Nie zdefiniowano zakładki.</b>
5.1.1 Montaż ogranicznika głębokości .....	16
5.1.2 Montaż dolnego uchwytu .....	17
5.1.3 Montaż górnego uchwytu .....	17
5.1.4 Montaż noży .....	17
5.1.5 Montaż kół .....	18
5.2 Olej silnikowy .....	19
5.3 Benzyna .....	<b>Błąd! Nie zdefiniowano zakładki.</b>
6. Praca z urządzeniem .....	23
6.1 Wskazówki dotyczące pracy .....	27
6.2 Ustawienie kół – umożliwienie działania napędu .....	18
6.3 Ustawianie ogranicznika głębokości pracy .....	21
6.4 Uruchamianie urządzenia .....	23
6.5 Zatrzymanie silnika .....	26
7. Konserwacja, czyszczenie, przechowywanie i zamawianie części zamiennych .....	29
7.1 Konserwacja i regulacje .....	30
7.2 Przechowywanie .....	34
7.3 Przygotowanie do transportu .....	35
7.4 Zamawianie części .....	35
8. Plan wyszukiwania usterek .....	36
9. Gwarancja .....	38
10. Usuwanie odpadów i recycling .....	38
11. Ryzyko resztkowe .....	39
12. Rysunek złożeniowy .....	40

## 1. Zawartość opakowania

Ostrożnie otwórz opakowanie i wyciągnij z niego wszystkie elementy glebogryzarki. Komplet powinien zawierać:

- korpus glebogryzarki z silnikiem i z przekładnią
- uchwyt górny z 2 dźwigniami do załączania napędu (do przodu i do tyłu)
- uchwyt dolny
- ogranicznik głębokości pracy
- noże
- 2 koła
- osłona noży
- zestaw montażowy (klucz do świecy, 4 śruby motylkowe, sworznie, zawlecзки, klucze płaskie)
- instrukcja obsługi glebogryzarki
- instrukcja obsługi silnika
- karta gwarancyjna

## 2. Przeznaczenie



Glebogryzarka jest przeznaczona wyłącznie do spulchniania, kultywacji i uprawy wierzchniej warstwy lekkiej i średniej twardości gleby w ogrodach, gospodarstwach leśnych i przydomowych. Każde inne jej wykorzystanie jest sprzeczne z przeznaczeniem i może stanowić poważne zagrożenie dla użytkownika, a także prowadzić do uszkodzenia urządzenia.

Glebogryzarka nie jest przeznaczona do użytkowania przez dzieci oraz osoby dorosłe znajdujące się pod wpływem alkoholu, środków odurzających lub leków ograniczających możliwość prowadzenia pojazdów mechanicznych i obsługiwanie maszyn. Urządzenie może obsługiwać wyłącznie osoba dorosła, która zapoznała się z niniejszą instrukcją i jest świadoma ryzyka zranień i uszkodzeń, jakie mogą wystąpić w wyniku nieprzestrzegania zasad w niej zawartych. Producent nie ponosi odpowiedzialności za szkody zaistniałe w wyniku użycia urządzenia niezgodnego z przeznaczeniem oraz jego nieprawidłowej obsługi. Za wszelkie wypadki lub szkody poniesione przez innych ludzi na zdrowiu lub mieniu odpowiada wyłącznie właściciel glebogryzarki i/lub osoba ją obsługująca.



Glebogryzarka nie jest przystosowana do użytku komercyjnego. Umowa gwarancyjna nie obowiązuje w przypadku, gdy urządzenie było stosowane w zakładach rzemieślniczych, przemysłowych lub do innej działalności zarobkowej.

### 2.1 Montaż i regulacja dolnego uchwytu

Zamontuj dolny uchwyt (Rys. 3, poz. 4) przy pomocy dostarczonych śrub (Rys. 3, poz. 4A) i nakrętek (Rys. 3, poz. 4B), jak pokazano na Rys. 3

1. Dolny uchwyt umieść po zewnętrznej stronie pokrywy skrzyni biegów (Rys. 3, poz. 11) i wyrównaj dolne otwory (Rys. 3, poz. 4C).
2. Włóż jedną śrubę 3/8 "-16x 1" z każdej strony w dolne otwory.
3. Umieść nakrętki 3/8 "-16 na każdej śrubie.
4. Włóż jedną śrubę 3/8 "-16x 1" z każdej strony do górnych otworów na żądanej wysokości kierownicy.
5. Dokręć wszystkie nakrętki (Rys. 3, poz. 4B).

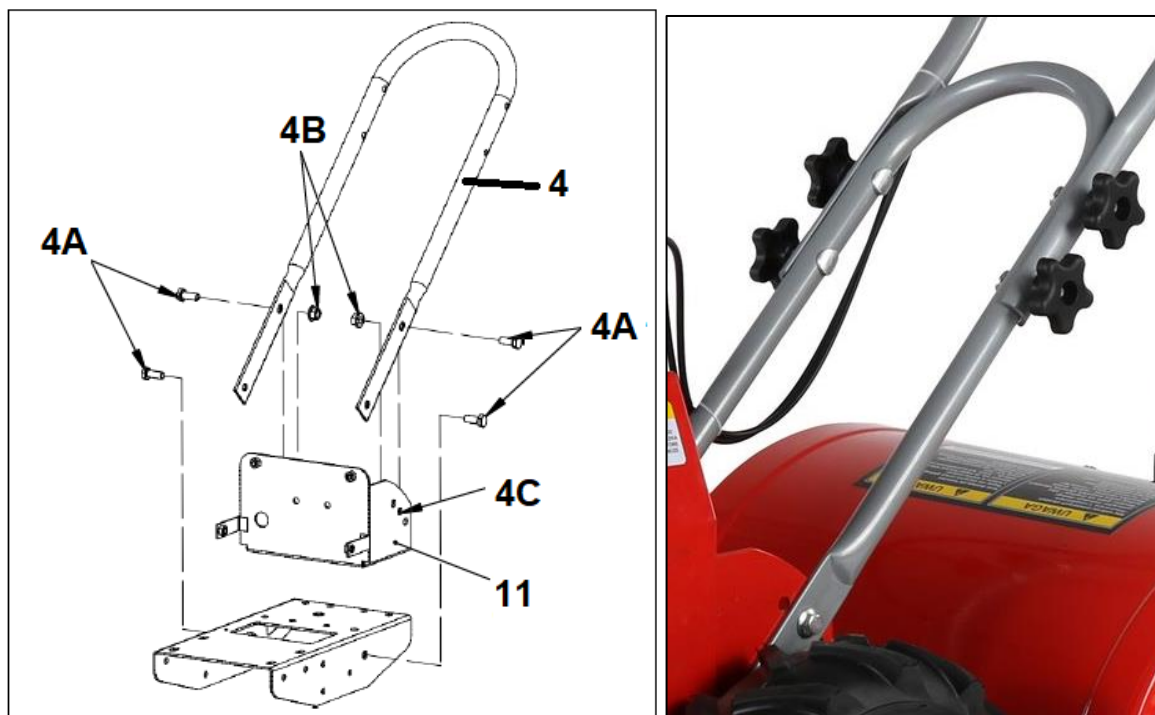

Rys. 3

Idealna wysokość uchwytu zmienia się w zależności od wysokości operatora i głębokości uprawy roli. Aby wyregulować położenie uchwytu:

1. Odkręć nakrętki i wyjmij górne i dolne śruby z każdej strony.
2. Dopasuj uchwyt do żądanych otworów w dolnym mocowaniu kierownicy.
3. Zamontuj śruby i nakrętki. Ponownie dokręć.

### 3. Opis ogólny

#### 3.1 Opis działania

Glebogryzarka spalinowa spulchnia i kultywuje glebę za pomocą noży specjalnego kształtu, napędzanych przez przekładnię - pracą silnika 4-suwowego renomowanej firmy Briggs&Stratton. Stalowa obudowa glebogryzarki oraz koła napędowo-transportowe gwarantują trwałość i łatwość pracy oraz transportu urządzenia. Komfortowe i bezpieczne warunki pracy zapewniają ergonomiczne uchwyty z dźwigniami napędu noży i jazdy, wyłącznik zapłonu oraz osłona noży. Unikalny osobny napęd na koła jezdne oraz na tylne noże glebogryzarki powodują to, że praca tym urządzeniem jest wyjątkowo łatwa i nieobciążająca nawet przy długotrwałym użytkowaniu. Rola operatora sprowadza się właściwie tylko do kontrolowania i prowadzenia maszyny – wysiłek fizyczny został zredukowany do minimum.

#### 3.2 Elementy glebogryzarki



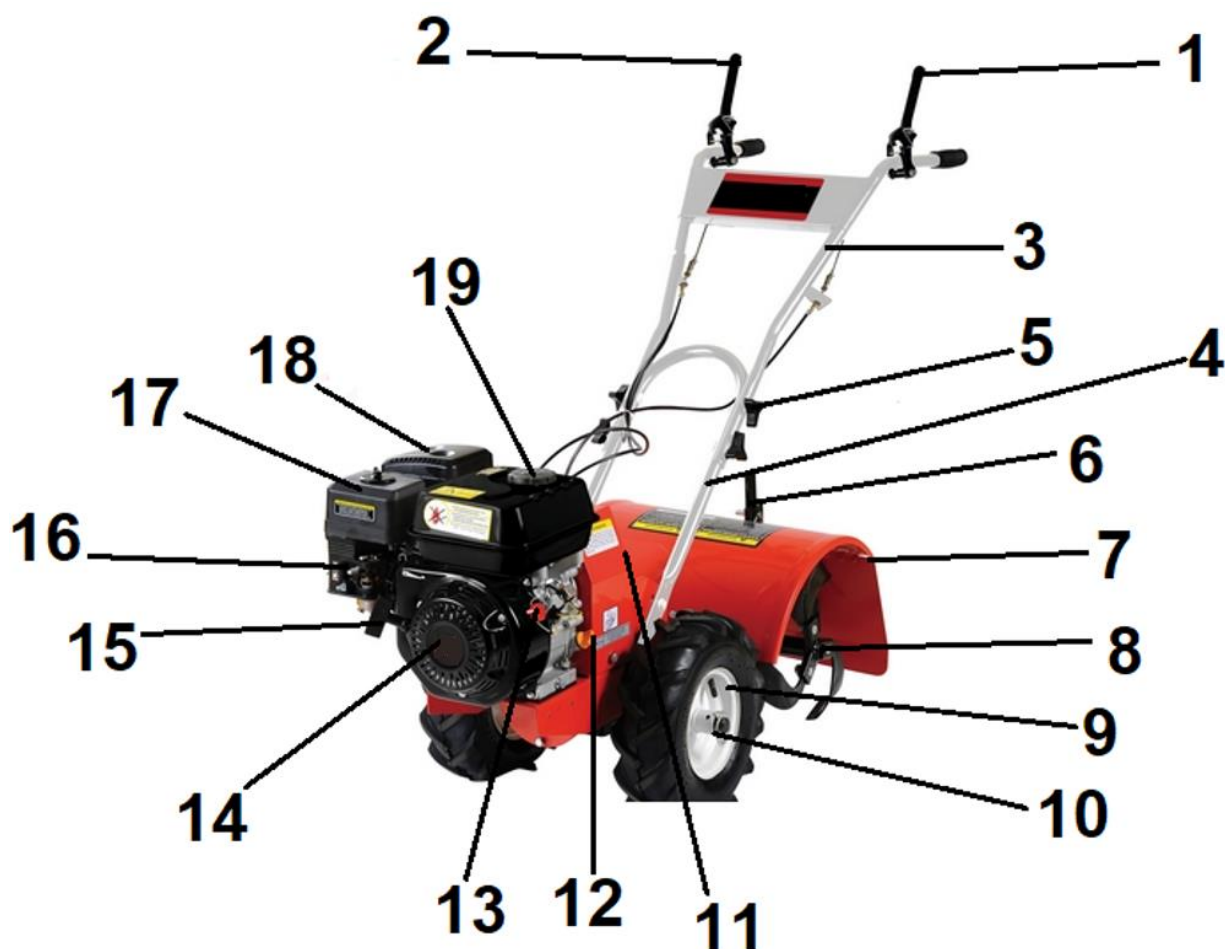

Rys. 1

1. Dźwignia sterowania do załączania napędu do tyłu
2. Dźwignia sterowania do załączania napędu do przodu
3. Uchwyt górny
4. Uchwyt dolny
5. Nakrętka motylkowa
6. Dźwignia regulatora głębokości pracy
7. Osłona noży
8. Noże
9. Koło
10. Zawlecзка koła
11. Korpus glebogryzarki
12. Korek wlewu oleju
13. Wyłącznik zapłonu
14. Obudowa silnika
15. Uchwyt linki rozrusznika
16. Gaźnik
17. Obudowa filtra powietrza
18. Tłumik
19. Korek zbiornika paliwa



Przed złożeniem urządzenia zapoznaj się z Rys. 1 przedstawiającym elementy glebogryzarki.

### 3.3 Dane techniczne

<b>Model/numer katalogowy:</b>	<b>Faworyt NGT48-950B/ 16 035 467</b>
Silnik B&S	13R2 – seria CR950
Moc znamionowa silnika/obroty silnika	4,2 kW/ 3600 obr/min
Maksymalny moment obrotowy silnika:	14 Nm/2800 obr / min
Pojemność silnika	208 cm <sup>3</sup>
Rozruch	Ręczny
Pojemność zbiornika paliwa	3L
Pojemność zbiornika oleju	0,6 L
Biegi do przodu	1
Biegi do tyłu	1
Szerokość pracy:	48 cm
Głębokość pracy max:	35 cm
Ilość oleju przekładniowego:	0,8 L
Prędkość obrotowa noży – bieg do przodu	215 obr/min
Prędkość obrotowa noży – bieg wsteczny	210 obr/min
Gwarantowany poziom mocy akustycznej:	103 dB(A)
Zmierzony poziom mocy akustycznej:	99,98 dB(A) k=3 dB(A)
Poziom ciśnienia akustycznego:	87,4 dB(A) k=3 dB(A)
Wibracje na uchwycie lewym:	4,257 m/s <sup>2</sup> k=1,5 m/s <sup>2</sup>
Wibracje na uchwycie prawym:	4,170 m/s <sup>2</sup> k=1,5 m/s <sup>2</sup>
Waga netto:	72 kg

Wartość drgań została określona zgodnie z normami i przepisami określonymi w deklaracji zgodności. Zmierzone ją metodą znormalizowaną i może być użyta do porównania urządzenia z innymi urządzeniami oraz do szacunkowej oceny stopnia ekspozycji użytkownika na drgania.



Wartości emisji drgań mogą być rozbieżne z podaną i różne podczas pracy glebogryzarki, w zależności od sposobu jej użycia. Środki ostrożności mające na celu ochronę użytkownika, powinny opierać się na ocenie ekspozycji w konkretnych, rzeczywistych warunkach pracy (należy wziąć pod uwagę wszystkie składowe cyklu pracy, czyli zarówno czas pracy, jak czas, w którym urządzenie ma zgaszony silnik oraz pracuje bez obciążenia).



Ta maszyna wytwarza pole elektromagnetyczne podczas pracy. To pole może w pewnych okolicznościach zakłócać aktywne lub pasywne implanty medyczne. Aby zmniejszyć ryzyko poważnych lub śmiertelnych obrażeń, zalecamy osobom z implantami medycznymi skonsultowanie się z lekarzem i producentem implantów medycznych przed uruchomieniem tego urządzenia.

\*Producent zastrzega sobie prawo do zmian poprawiających funkcjonalność i bezpieczeństwo urządzenia, które niekoniecznie są odzwierciedlone na rysunkach i w opisach niniejszej instrukcji.

## 4. Podstawowe zalecenia bezpieczeństwa

Zawarte są tu podstawowe zasady bezpieczeństwa, konieczne do zachowania podczas pracy urządzenia. Urządzenie jest zaopatrzone w naklejki ostrzegawcze i informacje w postaci piktogramów – umownych znaków ostrzegawczych, które mają przypominać o bezpieczeństwie użytkowania i obsługi. Naklejki te należy utrzymywać w czystości i nie wolno ich odklejać. W przypadku uszkodzenia, zabrudzenia czy utraty czytelności należy dokupić je u importera i ponownie umieścić na maszynie.

Znaki bezpieczeństwa oraz napis ostrzegawczy jest umieszczony na obudowie glebogryzarki.

### 4.1 Symbole dotyczące urządzenia

Dbaj o to, aby były czytelne: (nie wszystkie są na urządzeniu)

	<p><b>UWAGA!</b>  <b>Przed uruchomieniem urządzenia należy uważnie i dokładnie przeczytać instrukcję obsługi i stosować się do wszystkich wskazówek. Zachowaj szczególną ostrożność!</b>  <b>Zachowaj instrukcję dostępną do użytku w przyszłości.</b></p>
	<p><b>UWAGA!</b>          Niebezpieczeństwo urazów ze względu na możliwość wyrzucania pochwyconych przez noże przedmiotów          Istnieje ryzyko, że kamienie i inne przedmioty mogą być wyrzucane spod urządzenia.          Osoby postronne (szczególnie dzieci) i zwierzęta domowe powinny znajdować się w bezpiecznej odległości.</p>
	<p><b>UWAGA!</b>          Niebezpieczeństwo – rotujące noże! Trzymaj z daleka ręce i nogi.          Niebezpieczeństwo doznania obrażeń ciała!          Poczekać aż narzędzie tnące się zatrzyma zanim przystąpisz do dalszych czynności.</p>
	<p><b>OSTRZEŻENIE!</b>  <b>Gazy wydechowe zawierają trujący tlenek węgla.</b>  <b>Nigdy nie uruchamiaj silnika w zamkniętych przestrzeniach.</b>  <b>Miej pewność, że zapewniona jest odpowiednia wentylacja.</b>  <b>W miejscu wentylowanym, zwracaj uwagę, aby pracować z wiatrem i aby gazy wydechowe ulatywały w kierunku od Ciebie.</b></p>

 	<p><b>OSTRZEŻENIE!</b> Zgaś silnik i zdejmij nasadkę świecy zapłonowej przed naprawą, czyszczeniem, transportem czy wykonywaniem jakichkolwiek regulacji i konserwacją glebogryzarki bądź gdy zostawiasz urządzenie bez nadzoru.</p>
 	<p><b>OSTRZEŻENIE!</b> Paliwo jest łatwopalne. Podczas nalewania paliwa trzymaj się z dala od źródeł ognia. Niebezpieczeństwo wybuchu.</p>
	<p><b>OSTRZEŻENIE!</b> Gorąca powierzchnia. Nie dotykaj!</p>
  	<p><b>UWAGA!</b> Do pracy zakładaj ochronniki słuchu, okulary i odpowiednią odzież ochronną. Załóż obuwie robocze z przeciwpoślizgową podeszwą i ze stalowymi okuciami oraz wytrzymałe rękawice ochronne</p>
	<p><b>Uwaga!</b> Sprawdź czy nie ma wycieku paliwa. Przed ponownym wleciem paliwa zgaś silnik.</p>
	<p>Położenie dźwigni załączenia napędu noży. Pozycja wyłączona. Pozycja - włączona.</p>
	<p>Gwarantowany poziom mocy akustycznej.</p>
	<p>Produkt odpowiada standardom bezpieczeństwa.</p>

#### 4.2 Symbole w instrukcji obsługi



**UWAGA!** Ostrzeżenie - symbol niebezpieczeństwa z informacjami na temat ochrony osób i mienia.



**WSKAZÓWKA** ułatwiająca posługiwanie się urządzeniem.

### 4.3 Ogólne wskazówki bezpieczeństwa



W przypadku nieprawidłowej eksploatacji urządzenie może spowodować poważne urazy. W celu uniknięcia szkód osobowych i rzeczowych, koniecznie przestrzegaj opisanych wskazówek bezpieczeństwa i zachowania szczególnej uwagi. Zaznajom się dobrze ze wszystkimi częściami glebogryzarki przed jej montażem.

#### Przygotowanie do bezpiecznej pracy:

- Nie pozwalaj dzieciom oraz innym osobom dorosłym, które nie zaznajomiły się z niniejszą instrukcją obsługi, używać urządzenia.
- Glebogryzarka nie jest zabawką, zachowaj szczególną ostrożność przez cały czas kontaktu z urządzeniem.
- Nie używaj glebogryzarki do celów innych niż opisanych w niniejszej instrukcji.
- Nie uruchamiaj, ani nie korzystaj z urządzenia w czasie, w którym w pobliżu znajdują się inne osoby (szczególnie małe dzieci oraz zwierzęta domowe). Zatrzymaj urządzenie, jeśli ktoś pojawi się w obrębie obszaru, w którym pracujesz. Odwrócenie uwagi w trakcie cięcia może prowadzić do utraty kontroli nad urządzeniem.
- Pamiętaj, że to użytkownik i/lub właściciel ponoszą odpowiedzialność za wypadki i urazy innych osób oraz ich mienia.
- Upewnij się, że miejsce Twojej pracy oraz jego bezpośrednia okolica są należycie przygotowane – uprzątnięte. Usuń kamienie, patyki, druty i inne przeszkody, które mogą zostać pochwycone i wyrzucone przez obracające się noże. Pamiętaj o schowaniu wszystkich kluczy użytych do regulacji glebogryzarki.
- Do pracy, regulacji oraz naprawy glebogryzarki zawsze zakładaj środki ochrony osobistej: okulary i naszniki ochronne. Zalecamy dodatkowe środki ochrony głowy, rąk i nóg.
- Zakładaj do pracy solidne obuwie na nieślizgającej się podeszwie. Nie pracuj na boso oraz w niezapinanym i lekkim obuwiu. Unikaj noszenia rozpuszczonych włosów, luźnej odzieży z wiszącymi sznurkami czy paskami oraz biżuterii, gdyż łatwo może dostać się w ruchome części glebogryzarki.
- Przed każdym użyciem przeprowadź kontrolę wzrokową urządzenia. Nie uruchamiaj glebogryzarki, jeśli brak w niej jakichkolwiek elementów (zwłaszcza ochronnych) lub gdy mocowania są luźne (niedokręcone).
- Używaj wyłącznie części zamiennych i elementów wyposażenia, które zostały dostarczone i/lub są zalecane przez producenta. Użycie innych części zamiennych prowadzi do utraty roszczeń z tytułu gwarancji.

#### Bezpieczna praca z urządzeniem:



W trakcie pracy urządzenia w żadnym wypadku nie podkładaj rąk i nóg pod, ani w pobliże obracających się części glebogryzarki. Niebezpieczeństwo zranienia!



Przestrzegaj przepisów dotyczących ochrony przed hałasem i przepisów lokalnych. Możliwość eksploatacji urządzenia w określone dni (np. w niedziele i święta), w określonych porach dnia (w porze obiadowej, w czasie ciszy nocnej) oraz w określonych obszarach (np. kurortach lub klinikach) jest ograniczona.

- Nie używaj urządzenia w deszczu, przy złej pogodzie, w wilgotnym otoczeniu.
- Pracuj wyłącznie w świetle dziennym lub przy bardzo dobrym sztucznym oświetleniu.
- Nie uruchamiaj urządzenia przy silnym wietrze, gdy jest słaba widoczność, bardzo wysokie lub bardzo niskie temperatury.
- Nigdy nie uruchamiaj glebogryzarki w zamkniętych lub źle przewietrzanych pomieszczeniach; niebezpieczeństwo zatrucia – spaliny zawierają szkodliwy tlenek węgla.
- Do pracy glebogryzarką miej suche dłonie, bez śladów zabrudzeń paliwem lub olejem.
- Nie korzystaj z urządzenia w przypadku zmęczenia, osłabionej koncentracji, gdy jesteś pod wpływem alkoholu, leków lub innych środków odurzających. Pracuj z rozsądkiem, rób przerwy.
- Nigdy nie zostawiaj glebogryzarki w miejscu pracy bez nadzoru.



**Zgaś silnik za każdym razem gdy pozostawiasz glebogryzarkę. Podczas przerw w pracy pozostaw urządzenie w taki sposób, aby nie stanowiło dla nikogo zagrożenia.**

- Nie przechylaj urządzenia w trakcie uruchamiania.
- Uruchamiaj i gaś silnik zgodnie z zasadami podanymi w niniejszej instrukcji.
- Prowadź urządzenie wyłącznie chodząc, nie biegaj z glebogryzarką.
- Nie pracuj przy użyciu urządzenia, które jest niekompletne, uszkodzone lub przebudowane bez zgody producenta. Przed użyciem sprawdź, czy działają wszystkie elementy ochronne.
- Nie przeciążaj urządzenia. Pracuj tylko w podanym przedziale mocy, nie zmieniaj ustawień regulatora przy silniku.
- Nie pal tytoniu podczas pracy glebogryzarką oraz na obszarze, na którym dolewasz paliwo lub przechowujesz paliwo, czy samo urządzenie. Wyeliminuj wszystkie źródła iskiei lub płomieni, takie jak: ognisko czy inna praca, która powoduje iskrzenie.
- Uważnie obchodź się z paliwem. Jeśli rozlejesz - posprzątaj.
- Nie pracuj w pobliżu palnych cieczy i gazów - niebezpieczeństwo pożaru lub wybuchu.
- Nie pracuj w pobliżu wysypisk, kanałów czy wałów - możesz stracić równowagę i spaść. Uważaj na dziury, koleiny, ukryte przedmioty lub wyboje - wysoka trawa może je łatwo ukryć.
- Pracuj zachowując stabilną pozycję, w szczególności na pochyłościach terenu. Poślizgnięcie się lub upadek może spowodować poważne obrażenia ciała.
- Podczas pracy ciągle zwracaj uwagę na wystarczającą wymianę powietrza – zagrożenie dla życia wskutek zatrucia!
- W razie wystąpienia mdłości, bólu czy zawrotów głowy, zakłóceń widzenia, słuchu lub spadku koncentracji - natychmiast przerwij pracę! Symptomy mogą oznaczać zatrucie wysoką koncentracją spalin – niebezpieczeństwo wypadku! Jeśli poczujesz, że tracisz grunt pod nogami NATYCHMIAST PUŚĆ DŹWIGNIĘ, a noże przestaną się obracać w ciągu kilku sekund. Nie „wieszaj się” na glebogryzarce, próbując bronić się przed upadkiem.
- Pracuj zawsze w poprzek zbocza, nigdy do góry lub w dół. Zachowaj szczególną ostrożność podczas zmiany kierunku jazdy. Nie pracuj na zbyt stromych zboczach – o nachyleniu większym niż 15 stopni.
- Zachowaj szczególną ostrożność podczas odwracania urządzenia, przyciągania go do siebie, podczas cofania oraz zbliżając się do ślepych zaułków, krzaków, drzew i innych obiektów, które mogą zasłaniać widoczność.
- Silnik i tłumik nagrzewają się podczas pracy i mogą spowodować poparzenia - nie dotykaj ich.
- Uważaj, aby podczas pracy gorący strumień spalin nie został skierowany na materiały łatwopalne (np. suchą trawę, liście, korę, czy paliwo). Nie dotykaj takich materiałów rozgrzaną powierzchnią tłumika – niebezpieczeństwo pożaru!
- Zgaś silnik każdorazowo podczas przekraczania innych powierzchni niż ziemia.

- Jeśli urządzenie zacznie wibrować w odmienny, anormalny sposób – zgaś silnik, zdejmij nasadkę ze świecy zapłonowej i szybko poszukaj przyczyny. Wibracje są ostrzeżeniem przed problemem.
- Zawsze zgaś silnik i zdejmij nasadkę ze świecy zapłonowej:
  - gdy oddalasz się od maszyny;
  - jeżeli urządzenie jest nieużywane;
  - przed sprawdzaniem, czyszczeniem, konserwacją i przechowywaniem;
  - jeżeli w trakcie pracy urządzenie natrafia na ciało obce lub pojawiają się anormalne wibracje. W takim przypadku należy sprawdzić urządzenie pod kątem uszkodzeń lub ewentualnie naprawić.
- Jeśli powstanie sytuacja nieopisana w tym podręczniku, zwróć się o pomoc na infolinię serwisową producenta.

### Bezpieczny transport, konserwacja i przechowywanie



Pamiętaj, że noże mogą się poruszyć nawet przy zdjętej nasadce świecy zapłonowej!

- Sprawdź, czy wszystkie nakrętki, śruby, trzpienie były dobrze dokręcone oraz czy urządzenie jest kompletne i nieuszkodzone. Pamiętaj o sprawdzeniu przewodów i wszystkich zabezpieczeń. Przed użyciem zleć naprawę uszkodzonych części.
- Nie podejmuj samodzielnych prób naprawiania urządzenia, o ile nie posiadasz właściwego przygotowania zawodowego w tym zakresie. Wszystkie prace, które nie są podane w tej instrukcji, powinien przeprowadzić autoryzowany serwis upoważniony przez dealera.
- Nie podnoś, ani nie transportuj urządzenia w czasie, gdy silnik pracuje!
- Przechowuj urządzenie, paliwo i olej w suchym, dobrze wentylowanym miejscu, poza zasięgiem dzieci. Używaj tylko odpowiednich pojemników do oleju i paliwa.
- Dbaj o urządzenie. Utrzymuj je tak, aby zawsze było czyste, co umożliwia łatwiejsze i bezpieczniejsze wykonywanie pracy. Przestrzegaj instrukcji konserwacyjnych.
- Pilnuj, aby uchwyty były suche, czyste i niezanieczyszczone olejem ani smarem. Tłuste, zabrudzone olejem uchwyty są śliskie i prowadzą do utraty kontroli nad urządzeniem.
- Wymień uszkodzony tłumik.
- Nie zmieniaj ustawień silnika, nie reguluj obrotów silnika. Nadmierne obroty są niebezpieczne dla silnika. Nie reguluj dźwigni gazu podczas pracy silnika.
- Używaj wyłącznie oryginalnych części zamiennych i części wyposażenia, które zostały dostarczone i/lub są zalecane przez producenta. Użycie innych części zamiennych prowadzi do utraty roszczeń z tytułu gwarancji.



Noże obracają się jeszcze przez pewien czas po zgaszeniu silnika - istnieje niebezpieczeństwo obrażeń!

#### 4.4 Wskazówki bezpieczeństwa dotyczące paliwa

- Ostrożnie obchodź się z benzyną - jest wysoce łatwopalna, opary mogą być wybuchowe.
- Używaj wyłącznie atestowanych pojemników na benzynę.
- W razie rozlania paliwa na siebie lub na ubranie może dojść do poważnych obrażeń. Natychmiast się umyj i zmień ubranie!
- Wlewaj paliwo przed uruchomieniem silnika. Nigdy nie odkręcaj korka zbiornika paliwa i nie uzupełniaj paliwa podczas pracy silnika, ani gdy silnik jest jeszcze gorący! Zgaś silnik, powoli odkręć korek, odpowietrzając nagromadzone ciśnienie w zbiorniku i odczekaj przynajmniej 2 minuty (aż ostygnie) zanim dolejesz paliwo.
- Po dolaniu paliwa do zbiornika dokładnie dokręć korek paliwa i powycieraj rozlane paliwo, przesuń

---

urządzenie w inne miejsce przed uruchomieniem silnika.

- Nie przepelniaj zbiornika – nie napełniaj go powyżej poziomu 2,5 cm poniżej wlewu. Pozostaw przestrzeń na rozszerzanie się paliwa.
- Uzupełniaj paliwo na wolnym powietrzu.
- Nie pal tytoniu w trakcie uzupełniania paliwa.
- Przechowuj paliwo w miejscu niedostępnym dla dzieci. Nie trzymaj paliwa, ani glebogryzarki w pomieszczeniach, gdzie jest otwarty ogień lub iskry (np. gazowy podgrzewacz do wody, grzejnik, piec) ani w okolicy lamp, grilla, urządzeń elektrycznych, elektronarzędzi itp..
- Nie uruchamiaj silnika, ani nie spuszczaaj paliwa ze zbiornika w zamkniętym pomieszczeniu.
- Nie wdychaj oparów paliwa.
- Utrzymuj silnik w czystości, aby zminimalizować ryzyko pożaru. Usuń z urządzenia wszelkie pozostałości ścinek drewna, nadmiernego smaru, itp.



Twoja odpowiedzialność: Ogranicz użytkowanie tego urządzenia do osób, które przeczytały, zrozumiały i będą się stosować do ostrzeżeń i zaleceń zawartych w tej instrukcji.

## 5. Montaż



Przed montażem poszczególnych elementów sprawdź czy masz wszystkie potrzebne części. Uruchom silnik dopiero wtedy, gdy glebogryzarka jest w całości zmontowana.



**Urządzenie dostarczane jest z pustym zbiornikiem paliwa!**

### 5.1 Montaż ogranicznika głębokości

Zamontuj ogranicznik głębokości (dźwignię regulatora głębokości pracy), jak zaprezentowano na Rys. 2

1. Zamontuj dźwignię regulacji głębokości w górnej części wspornika regulatora głębokości z uchwytem skierowanym do tyłu.
2. Przelóż bolec/ sworzeń regulatora głębokości przez wspornik regulatora głębokości i górny otwór regulatora głębokości. Zęby powinny spoczywać na podłożu.



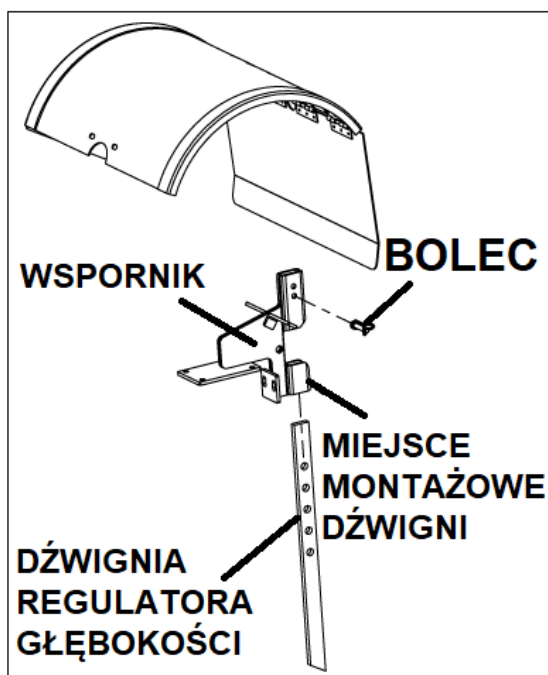

Rys. 2

### 5.2 Montaż górnego uchwytu

Zamontuj górny uchwyt, przyłączając go do dolnego, jak pokazano na Rys. 4:

1. Włóż 4 śruby mocujące (Rys. 4, poz. 5B) z każdej strony do każdego otworu.
2. Na 4 śruby nałóż 4 podkładki (Rys. 4, poz. 5A) po jednej na każdą.
3. Nakręć nakrętki zabezpieczające na każdej śrubie (Rys. 4, poz. 5).
4. Dokręć wszystkie 4 nakrętki (Rys. 4, poz. 5).

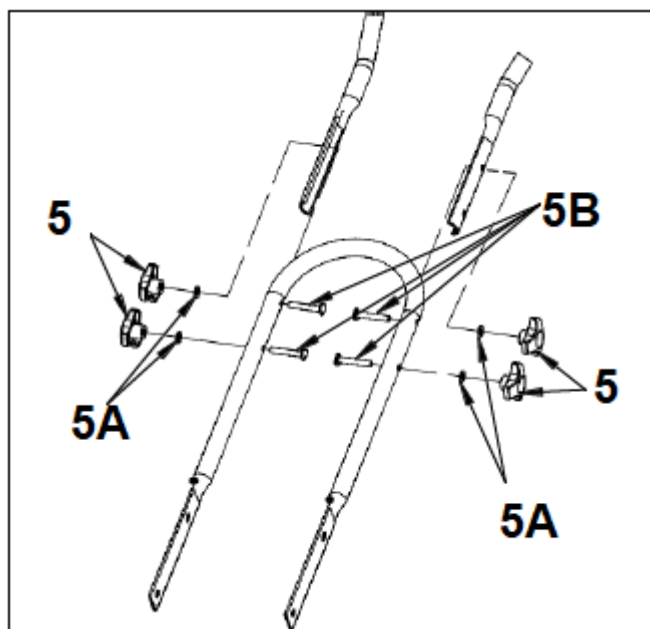

Rys.4

### 5.3 Montaż noży

Nałóż noże na wałki, które powinny znaleźć się na przekładni. Następnie przełóż sworznie oraz zabezpiecz zawleczką.



Rys. 5

#### 5.4 Montaż kół

Nałóż koła na oś napędową, a następnie zabezpiecz zawleczkami.



Rys. 6

## 6. Przygotowanie do pracy

### 6.1 Sprawdzanie ciśnienia w kołach

Zalecane ciśnienie w oponach wynosi 20 PSI. Jeśli opony nie mają równego ciśnienia, urządzenie będzie zsuwało się na bok.

## 6.2 Ustawienie kół – umożliwienie działania napędu

 Aby napęd glebogryzarki działał – aby ustawić koła w pozycji do uprawy

1. Wyjmij zawleczkę koła (Rys. 7, poz. 1).
2. Przesuń felgę koła na osi kół -tak, by otwór w feldze (Rys.7, poz. 2) pokrywał się z otworem osi koła (tak, by umożliwić przeprowadzenie zawlecзки koła przez obydwa opisane otwory).
3. Wsuń zawleczkę koła przez otwory: w feldze oraz w osi koła.
4. Powtórz czynność z drugim kołem.



Rys. 7

 Zawsze należy wkładać i wyjmować obie zawlecзки w kołach. Nie obsługuj glebogryzarki z zablokowanym tylko jednym kołem.

Aby ustawić koła w pozycji wolnego obrotu.

1. Wyjmij zawleczkę. Przesuń koło do wewnątrz w kierunku maszyny.
2. Włóż sworzeń tylko w oś (nie w felgę).
3. Koło powinno swobodnie obracać się na osi.

## 6.3 Olej silnikowy

 **Urządzenie dostarczane jest bez oleju!** Przed pierwszym uruchomieniem napełnij silnik olejem.

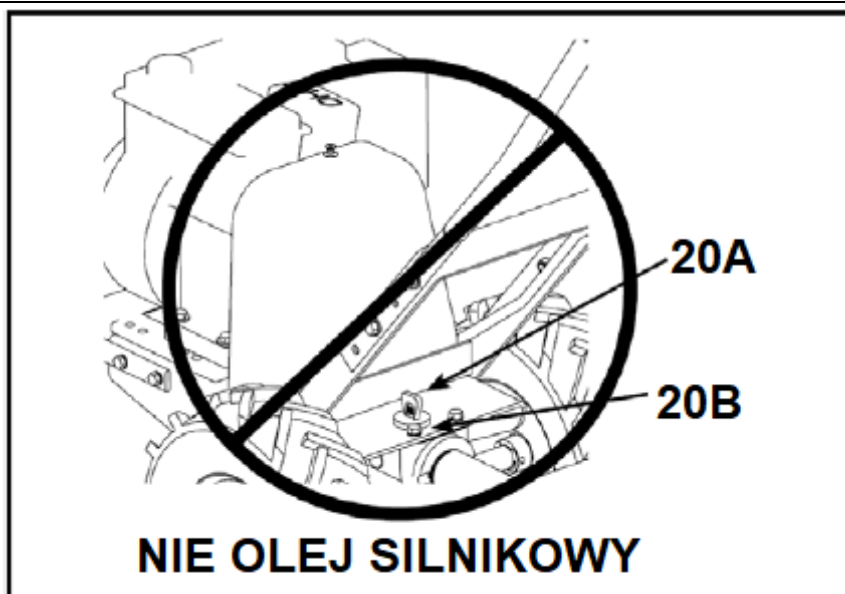

Rys.8

 Rys. 7 pokazuje korek oleju przekładniowego (Rys. 8, poz. 20A)!

Nie wlewasz oleju silnikowego do otworu od zbiornika przekładni (Rys. 8, poz. 20B)!

Silnik posiada osobny wlew oleju!



Przed każdym uruchomieniem urządzenia sprawdź poziom oleju. Sprawdzaj olej też po każdych 8 godzinach pracy. Niedokładne dawkowanie oleju powoduje trudności w uruchamianiu, dymienie i zanieczyszczanie świecy zapłonowej.



Nigdy nie przekraczaj maksymalnego poziomu oleju - możesz uszkodzić silnik!

1. Używaj oleju SAE 30 w ilości ok. 0,6L
2. Użyj korka wlewu oleju (pomarańczowy), który służy jednocześnie za miarkę oleju, by sprawdzić poziom oleju (Rys. 9, poz. 8).

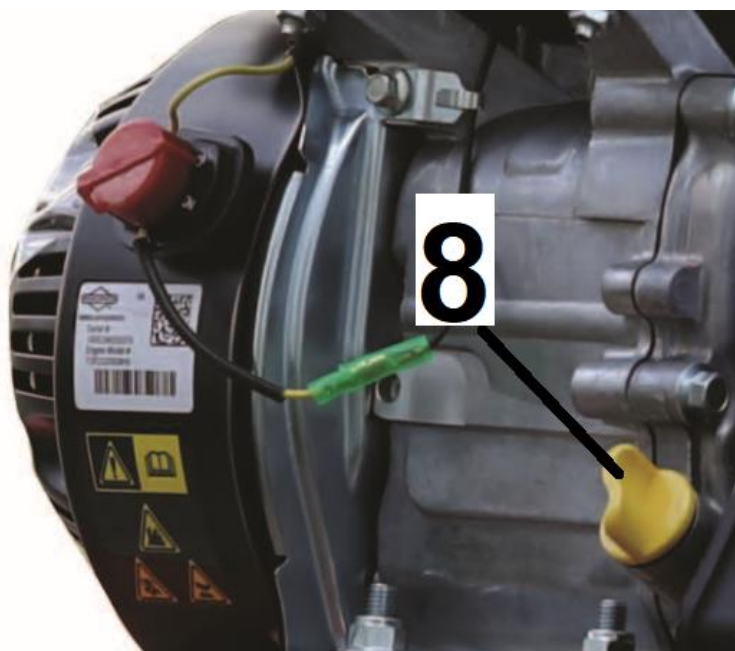

Rys.9

3. Odpowiedni poziom oleju powinien być zawsze na poziomie maksimum na miarce. Jeśli poziom jest za niski dolej oleju.
4. Przykręć korek zbiornika oleju.
5. Upewnij się, że wszystkie śruby są dobrze dokręcone. Używaj tylko części dołączonych do glebogryzarki w kartonie.
6. Upewnij się, że wszystkie elementy znajdują się na swoim miejscu, jak pokazano na wcześniejszych rysunkach.

#### 6.4 Paliwo



**Glebogryzarka dostarczana jest z pustym zbiornikiem paliwa.**

**Pojemność zbiornika paliwa wynosi 3 l. Nie przepelniaj zbiornika.**



**Używaj tylko benzyny bezołowiowej PB 95.**

**Zawsze używaj bezpiecznego pojemnika na paliwo.**

**Podczas wlewania paliwa nie pal papierosów. Nie uzupełniaj paliwa w pomieszczeniu zamkniętym.**

**Przed dolaniem paliwa zatrzymaj silnik i poczekaj kilka minut, aż ostygnie.**

**Paliwo przechowuj w miejscu niedostępnym dla dzieci. Po napełnieniu paliwa zawsze dobrze dokręć korek zbiornika paliwa. Nie wdychaj oparów paliwa.**

**Paliwo jest substancją łatwopalną. Zachowaj wszelkie środki bezpieczeństwa dotyczące obchodzenia się z paliwem.**

##### Nalewanie paliwa

1. Odkręć korek zbiornika paliwa (Rys. 1, poz. 19).
2. Nalej ostrożnie paliwo. Nie przepelniaj zbiornika! Poziom max zaznaczono na Rys. 10.

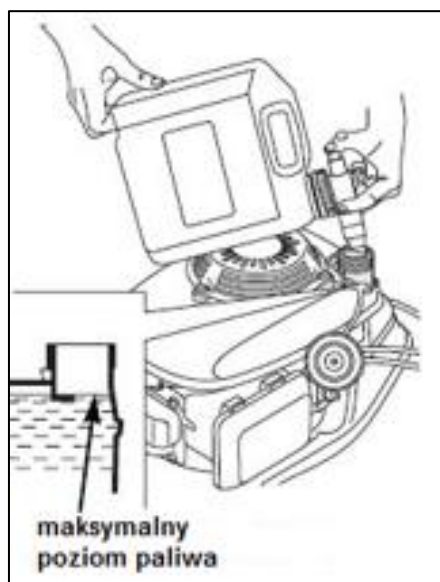

**Rys. 10**

3. Dokręć korek.
4. Powycieraj porozlewane paliwo zanim uruchomisz silnik.

#### 6.5 Ustawianie ogranicznika głębokości pracy

Odpowiednia głębokość pracy zmniejszy obciążenie robocze. Prawidłowa głębokość pracy zależy od gleby - zalecamy wykonanie kilku prób w celu ustalenia optymalnego położenia ogranicznika głębokości.

Głębokość uprawy jest kontrolowana przez wysokość dźwigni regulatora głębokości. Aby dostosować głębokość uprawy:

1. Wyjmij bolec/ zawleczkę (Rys. 11, poz. 6A).

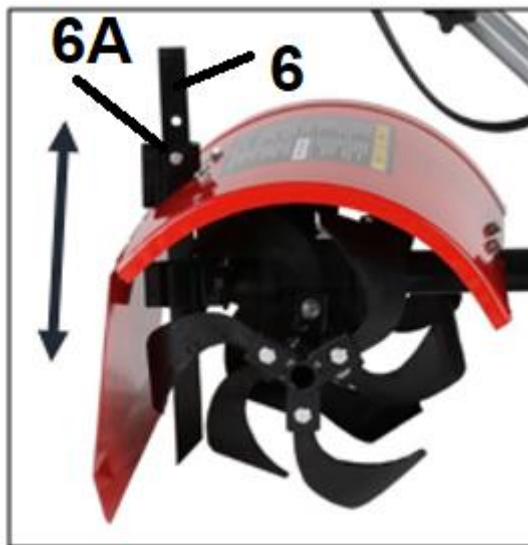

Rys. 11

2. Unieś dźwignię regulatora głębokości (Rys. 11, poz. 6), aby ustawić noże na wybranej głębokości uprawy.
3. Dopasuj dźwignię regulatora głębokości otworu do wspornika regulatora głębokości i umieść w nim zawleczkę.
  - a) Dźwignia regulatora głębokości w dół = płytsze uprawianie.  
Umieść kołek ustalający w górnym otworze dźwigni regulatora głębokości, aby uzyskać płytszą uprawę.
  - b) Dźwignia regulatora głębokości w górę = głębsza uprawa.  
Umieść kołek ustalający w dolnym otworze dźwigni regulatora głębokości, aby uzyskać najgłębszą uprawę.

## 6.6 Sprawdzanie smaru w przekładni



W przekładni glebogryzarki znajduje się olej przekładniowy którym przekładnia jest napełniona fabrycznie w ilości (0,8) L.

Sprawdzaj poziom oleju przed każdym użyciem. W tym celu:

1. Przesuń glebogryzarkę na poziomą powierzchnię.
2. Wyjmij prętowy wskaźnik poziomu smaru (Rys. 12, poz. 20A) znajdujący się między mocowaniami kierownicy na wsporniku silnika. Jeśli poziom smaru nie dotyka prętowego wskaźnika poziomu, uzupełnij smar.

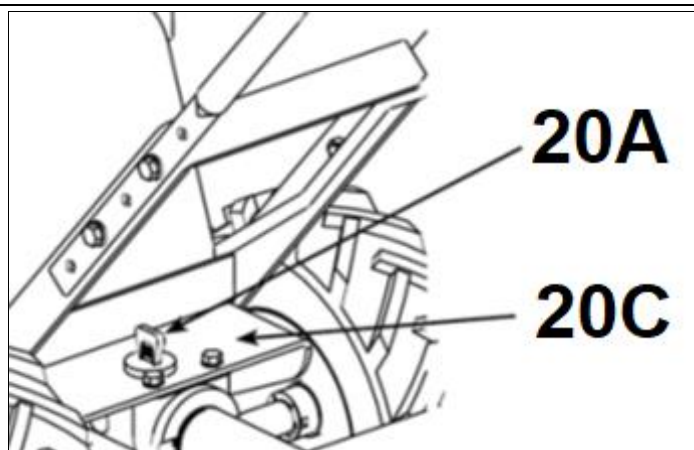

Rys. 12

3. Umieść prętowy wskaźnik poziomu smaru w otworze wlewowym (Rys. 12, poz. 20C).
4. Pamiętaj, że przednia przekładnia koła i tylna przekładnia zębowa mają wspólny zbiornik. Po dodaniu oleju do przedniej przekładni należy odczekać krótki czas, aż smar przepłynie do tyłu i wyrówna się zarówno z przodu, jak i z tyłu.
5. Miarka mierzy poprawnie poziom oleju na poziomym podłożu dla obu przekładni.

## 7. Praca z urządzeniem



**SZCZEGÓLNE INFORMACJE DOTYCZĄCE DZIAŁANIA I KONSERWACJI SILNIKA SPALINOWEGO ZNAJDUJĄ SIĘ W ZAŁĄCZONEJ INSTRUKCJI OBSŁUGI SILNIKA. PRZECZYTAJ JĄ PRZED URUCHOMIENIEM GLEBOGRYZARKI.**



Upewnij się, że noże przestały się całkowicie obracać, zanim na nowo uruchomisz urządzenie.



Przed uruchomieniem

1. Sprawdź stan techniczny urządzenia i jego czystość (szczególnie osi noży). Nie uruchamiaj urządzenia niekompletnego czy nieprawidłowo złożonego. Sprawdź, czy wszystkie elementy zabezpieczające są prawidłowo zamocowane i czy są w dobrym stanie.
2. Ustaw maszynę na równej powierzchni z odpowiednio ustawionym ogranicznikiem głębokości.
3. Sprawdź poziom oleju.
4. Sprawdź poziom paliwa. Używaj tylko benzyny bezołowiowej.
5. Sprawdź ciśnienie w kołach.
6. Sprawdź czystość filtra powietrza.
7. Sprawdź napięcie paska napędu.
8. Sprawdź poziom smaru w przekładni.

### 7.1 Uruchamianie urządzenia



Podczas pracy na kierownicy mogą przenosić się wibracje. Zalecane są przerwy w pracy co 2 godziny.

Gdy zgasisz silnik, elementy tnące obracają się jeszcze przez kilka sekund.

Nie zbliżaj rąk ani nóg w pobliże noża, dopóki całkowicie się nie zatrzyma!

1. Przekręć wyłącznik zapłonu (Rys. 13, poz. 13) na pozycję: ON/ WŁ.



Rys. 13

2. Ustaw dźwignię gazu (kontroli prędkości obrotowej) (Rys. 14, poz. 21) na pozycję START

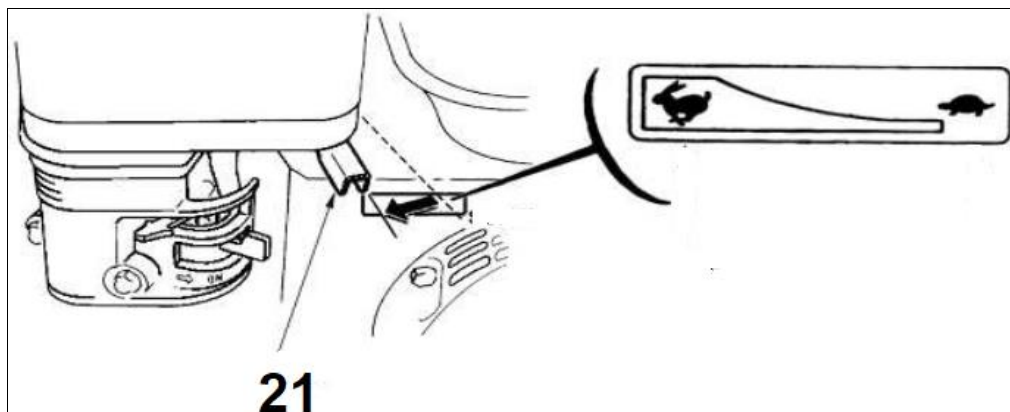

Rys. 14

3. Przesuń dźwignię dopływu paliwa (Rys. 15, poz. 16), w prawo do oporu w poz. otwarte/ON.

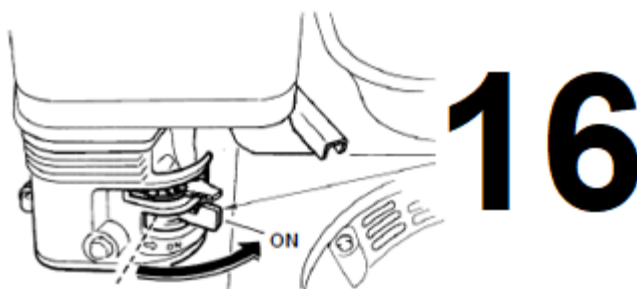

Rys. 15

4. Przesuń dźwignię ssania (Rys. 16, poz. 2), przy gaźniku przesuń w lewo do oporu, aby włączyć ssanie. NIE WŁĄCZAJ SSANIA jeśli silnik już pracował i jest rozgrzany.



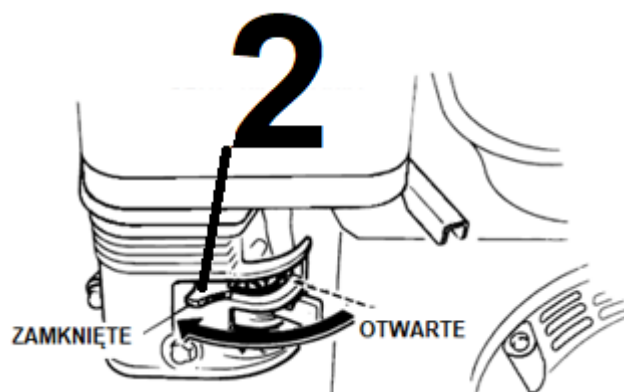

Rys. 16

5. Chwyć uchwyt linki rozrusznika (Rys.17, poz. 15). Wyciągnij linkę rozrusznika (pociągając za uchwyt) - do momentu wyczucia oporu. Następnie, od tego punktu, stanowczo pociągnij. W sytuacji, gdyby silnik nie odpalił – powtórz czynność.

Szarpięcie linki bez wcześniejszego wybrania jej do momentu wyczucia oporu – grozi uszkodzeniem rozrusznika!

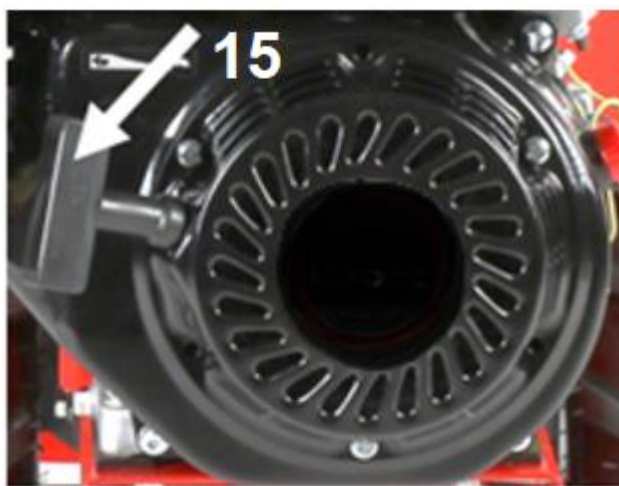

Rys. 17

6. Po uruchomieniu silnika, po 3-6 sekundach wyłącz ssanie – przesunij dźwignię ssania (Rys. 16, poz. 2) w kierunku rozrusznika. Silnik po rozgrzaniu pracuje równomiernie i nie zalewa się.

Zignorowanie tego punktu grozi zalaniem świecy zapłonowej!



Gdy silnik jest ciepły możesz rozpoczynać pracę na wyższych obrotach.

7. Następnie, w zależności od obranego kierunku pracy, wciśnij dźwignię załączania napędu do przodu bądź do tyłu.  
8. Glebogryzarka rozpocznie pracę.

9. Dla lepszych rezultatów pracy zawsze pracuj z dźwignią gazu ustawioną w pozycji  („zając”).

Użyj „niskiej/ ŻÓŁWIA” pozycji na dźwigni przepustnicy, aby zmniejszyć obciążenie silnika, gdy uprawa nie jest wykonywana. Obniżenie prędkości obrotowej silnika do „biegu jałowego” pomoże wydłużyć żywotność silnika, a także zaoszczędzić paliwo i obniżyć poziom hałasu urządzenia.

Przy zwolnionej dźwigni, napęd noży będzie wyłączony, ale silnik będzie pracował.

Podczas pracy urządzeniem nie zmieniaj od razu dźwigni z kierunku pracy do przodu i do tyłu. Zawsze po zwolnieniu jednego kierunku odczekaj aż wybierzesz drugi kierunek. Zawsze poczekaj aż ostrza zatrzymają się zanim uruchomisz inny kierunek pracy.

Zwracaj szczególną uwagę przy cofaniu urządzeniem. Nigdy nie cofaj urządzeniem gdy za nim idziesz. Jeśli musisz cofnąć się, np. od ściany, stań, najpierw się rozejrzyj w dół i za siebie a następnie postępuj w poniższy sposób:

- odstęp od urządzenia by wyciągnąć ręce,
- upewnij się, że utrzymujesz równowagę stojąc prawidłowo,
- wybierz kierunek do tyłu i tak prowadź urządzenie aby było nie więcej niż pół drogi do ciebie,
- powtórz te czynności jeśli dalej chcesz cofać.

## 7.2 Zatrzymanie silnika

Aby zgasić silnik przesun dźwignię gazu w pozycję „żółwia”  / STOP a wyłącznik zapłonu (Rys. 13, poz. 13) w pozycję OFF.



Gdy zgasisz silnik noże obracają się jeszcze przez jakiś czas, dlatego nie zbliżaj rąk, ani nóg w ich pobliżu dopóki całkowicie się nie zatrzymają!

## 7.3 Praca

1. Jeżeli potrzebna jest zmiana ustaw dźwignię regulatora głębokości na żądaną głębokość uprawy.



**UWAGA:** Podnoś dźwignię regulatora głębokości do góry o jeden otwór na raz, sprawdzając działanie urządzenia po każdym podniesieniu. Zbyt duże podniesienie dźwigni regulatora głębokości może spowodować utratę kontroli nad glebogryzarką!

2. Przesun dźwignię przepustnicy na pozycję „zająca”.
3. Ustaw dźwignię sterowania do przodu (Rys. 18b. poz. 1), popychając w dół do uchwytu na dźwigni sterowania bezpieczeństwem jazdy (DO PRZODU) - spowoduje to sprzęgnięcie kół i noży.



**UWAGA:** W dowolnym momencie możesz spowolnić ruch naprzód urządzenia, lekko naciskając na kierownicę. Możesz zatrzymać glebogryzarkę, zwalniając dźwignię sterowania bezpieczeństwem jazdy do położenia neutralnego.

## 7.4 Obsługa dźwigni sterowania

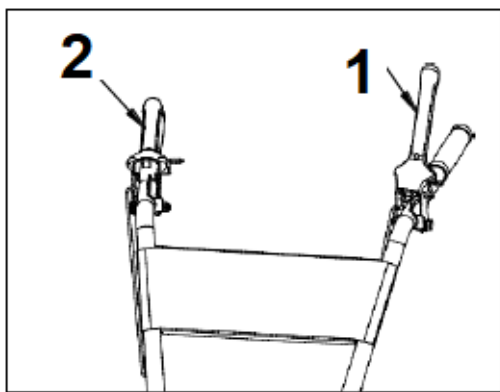

Rys. 18a

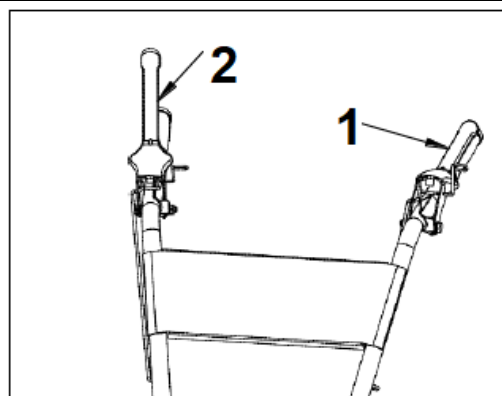

Rys. 18b

**Dźwignia do załączania napędu do przodu** (Rys. 18a, poz. 2) włącza koła i noże do jazdy do przodu.

Przesunięcie dźwigni sterowania bezpieczeństwem jazdy DO PRZODU w kierunku kierownicy powoduje uruchomienie kół i noży. Zwolnienie dźwigni powoduje zatrzymanie kół i noży i całkowite zatrzymanie glebogryzarki.

**Dźwignia do załączania napędu do tyłu** (Rys. 18b, poz. 1) włącza koła i noże do jazdy do tyłu.

Pociągnięcie dźwigni sterowania bezpieczeństwem jazdy DO TYŁU w kierunku kierownicy powoduje cofnięcie urządzenia. Zwolnienie dźwigni zatrzymuje koła i noże.



Noże i koła obracają się, gdy glebogryzarka jest ustawiona na jazdę **do przodu** lub **do tyłu** - podczas jazdy do przodu noże i koła obracają się, gdy dźwignia kontroli bezpieczeństwa jazdy (**DO PRZODU**) jest przesunięta w dół w kierunku kierownicy. Na biegu wstecznym koła i noże obracają się, gdy dźwignia kontroli bezpieczeństwa jazdy (**TYŁ**) zostanie pociągnięta do tyłu w kierunku kierownicy. Zwolnienie dźwigni cofania do położenia **neutralnego** zatrzymuje koła i noże. Nie obsługuj jednocześnie obu dźwigni sterowania.

### 7.5 Wskazówki dotyczące pracy

1. Przed rozpoczęciem pracy z glebogryzarką zapoznaj się z procedurami uruchamiania i zatrzymywania silnika. Silnik uruchamiaj zawsze ze strefy zaznaczonej kropkami (Rys. 19).

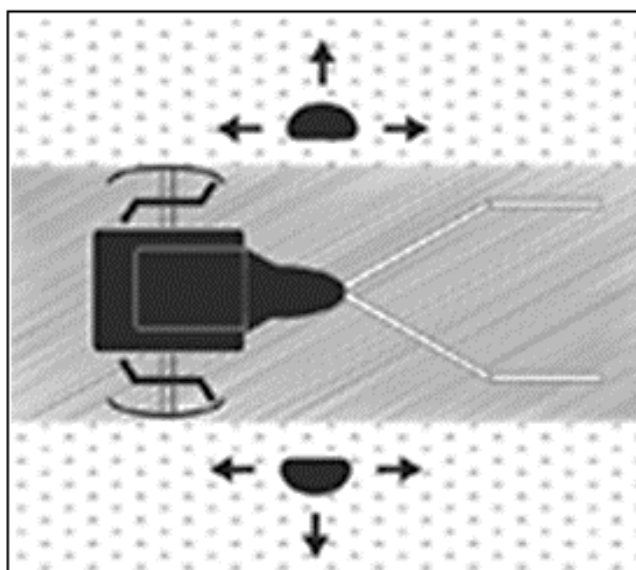

Rys. 19

2. Zachowaj szczególną uwagę podczas zawracania. Przed rozpoczęciem zawracania ważne jest, aby obszar był wolny od jakichkolwiek przeszkód. Nigdy nie zawracaj maszyną w pobliżu ściany, drzewa lub innej stałej przeszkody.
3. Gdy pracuje silnik i maszyna jest użytkowana, nie opuszczaj strefy bezpieczeństwa - oznaczonej kropkami na Rys. 20.
4. W sytuacji konieczności opuszczenia strefy bezpieczeństwa (np. w celu dołączenia elementu wyposażenia dodatkowego), najpierw zatrzymaj silnik.

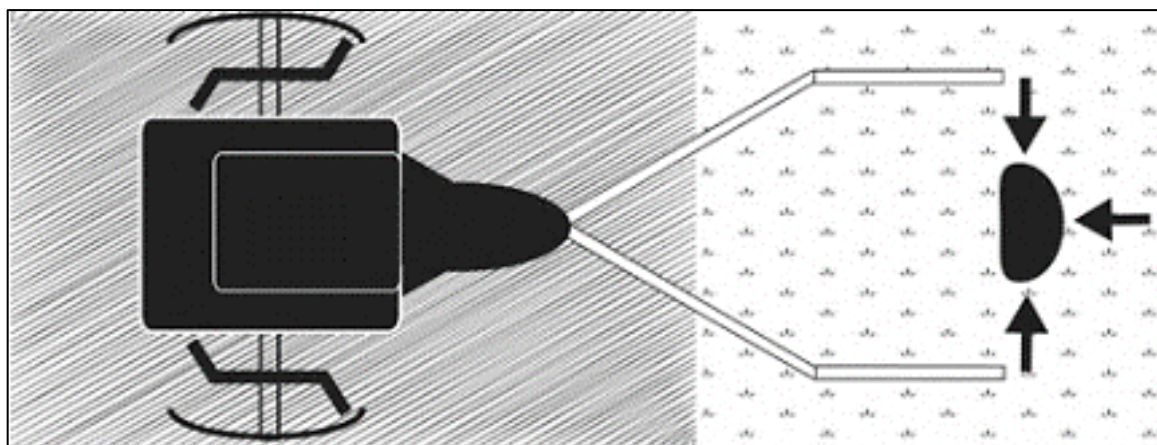

Rys. 20

5. Nie pracuj na bardzo mokrej glebie gdyż wówczas utworzą się bryły, które trudno będzie rozbić
6. Sucha i twarda gleba będzie potrzebowała podwójnej rekultywacji.
7. Jeśli roślinność blokuje noże, podnieś kierownicę, aby podnieść noże, i popchnij urządzenie w odwrotnym kierunku. Jeśli to nie usunie roślinności z zębów, **ZATRZYMAJ SILNIK I ODŁĄCZ PRZEWÓD ŚWIECY ZAPŁONOWEJ** przed ręcznym usunięciem roślinności.
8. Głębokość uprawy zależy od warunków gruntowych.
9. Gdy zaczynasz pracę na nieutwardzonym gruncie lub na wyjątkowo twardej glebie, ustaw dźwignię głębokości w najwyższym położeniu. Pozwoli to na płytką uprawę. W tej pozycji wykonaj kilka przejść przez obszar, który ma być uprawiany. Wykonaj pracę na większej głębokości w kolejnych przejściach.
10. Jeśli urządzenie podskakuje lub ślizga się w sposób niekontrolowany, podnieś ogranicznik głębokości. Pozwoli to na płytszą uprawę. Przytrzymaj mocno kierownicę, aby kontrolować nagłe podskoki
11. Jeśli chwasty, wysokie trawy, winorośle lub inne materiały zatykają lub zacinają zęby, odwróć pracę głębogryzarką, aby rozluźnić roślinność.
12. Natychmiast zwolnij dźwignie sterowania jazdą, jeśli zęby się zablokują lub uderzysz w obcy przedmiot. Przy dźwigniach sterowania jazdą w położeniu neutralnym naciśnij dźwignię przepustnicy, aby zatrzymać pozycję, aby zatrzymać silnik. Odłącz przewód świecy zapłonowej. Po zatrzymaniu zębów usuń ciała obce i sprawdź, czy zęby nie są uszkodzone.
13. Jeśli planujesz używać urządzenia do przygotowania pod uprawy:
  - sadź rośliny w rzędach co 50 – 55 cm dla łatwego obracania urządzeniem.
  - ustaw dźwignię regulatora głębokości wyżej. Pozwoli to na płytką uprawę niezbędną do obrócenia chwastów oraz rozbicia i napowietrzenia gleby.
14. Noże pociągną urządzenie do przodu podczas uruchamiania. Prędkość reguluj za pomocą manetki gazu.
15. Jeżeli wybierzesz mniejsze obroty na manetce gazu, to noże będą kopać głębiej i bardziej agresywnie.
16. Ważne jest aby nie przytrzymywać urządzenia – ma się swobodnie przemieszczać. Nie przeciążaj

urządzenia.

17. Jeżeli urządzenie ma tendencję do zakopywania się to może znaczyć o tym że jedno z ostrzy jest bardziej stępione od drugiego albo osłony boczne nie są na odpowiedniej wysokości. Zawsze utrzymuj ogranicznik głębokości na najwyższym poziomie – sprawdź rozdział poświęcony regulacji ogranicznika głębokości.
18. Regulację prędkości urządzenia można również prowadzić ustawiając odpowiednio ogranicznik głębokości.
19. Zaleca się aby noże swobodnie ciągnęły urządzenie do przodu, a następnie wybierz kierunek pracy do tyłu. Poprzez swobodne puszczenie glebogryzarki do przodu i następnie pracę do tyłu uzyskuje się największą efektywność.
20. Jeśli urządzenie wkopie się i stanie w jednym miejscu, delikatnie rozkołysz urządzenie aby ruszyło dalej.
21. Dla optymalnego przygotowania obszaru zrób 2-3 przejścia, drugie prostopadłe do pierwszego jak na Rys. 21.

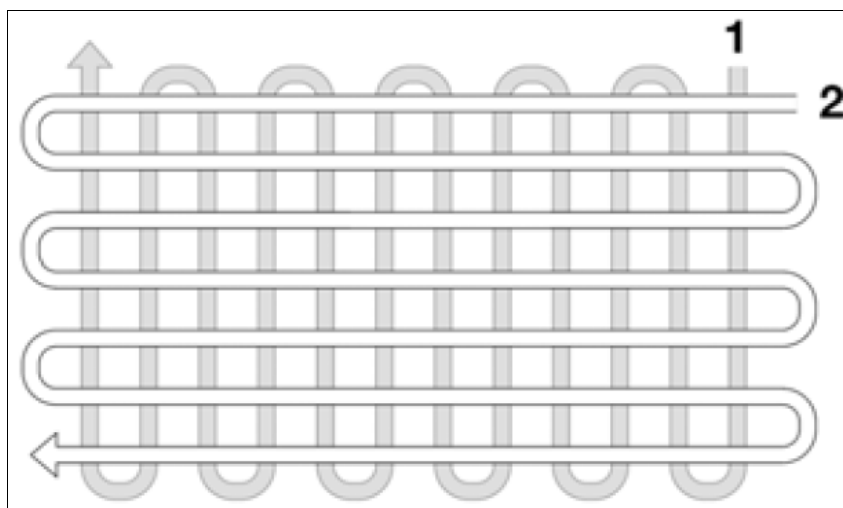

Rys. 21

22. Kluczem do udanej uprawy roli jest rozpoczęcie od płytkiej pracy przy pierwszym przejeździe, a następnie głębsze przejście o 3 cm przy każdym kolejnym przejeździe.
23. Aby uniknąć drobienia zwróć uwagę na ruch do przodu i do tyłu.
24. Noże muszą obracać się zawsze z maksymalną prędkością, w innym przypadku może dojść do przeciążenia silnika.
25. Podczas pracy na pochyłości zawsze stawaj po przekątnej do pochyłości w pewnej, stabilnej pozycji. Nie pracuj na szczególnie dużych pochyłościach.
26. Zdemontuj zewnętrzne ostrza jeżeli pracujesz na wąskim obszarze np. między roślinami. To zawęzi szerokość pracy.

## 8. Czyszczenie, konserwacja, przechowywanie i zamawianie części zamiennych



Przed wykonaniem prac konserwacyjnych, czyszczeniem, bądź przechowywaniem zgaś silnik, poczekaj, aż noże całkowicie się zatrzymają, silnik ostygnie i zdejmij nasadkę świecy zapłonowej, wyłącz zapłon. W ten sposób możesz uniknąć zaccadzenia, poparzenia przez gorące elementy i obrażeń ciała od ruchomych elementów.

## 8.1 Czyszczenie

- Utrzymuj urządzenie w czystości.
- Nie polewaj silnika wodą, nie stosuj myjki ciśnieniowej.
- Oczyszcz urządzenie po każdym użyciu. Użyj węża ogrodowego i zmyj ziemię i brud z noży.
- Po każdej pracy sprawdzaj urządzenie i usuwaj wszystkie resztki roślinne, pozostałości smaru z jej kółek, otworów i noży a także silnika i tłumika. Stosuj do tego kawałek drewna lub plastiku, nie używaj twardych narzędzi – mogą uszkodzić urządzenie.
- Wyczyść obudowę urządzenia. Do czyszczenia stosuj szczotkę lub szmatkę, nie używaj żadnych środków do czyszczenia, ani rozpuszczalników. Może to spowodować jedynie uszkodzenie urządzenia.

## 8.2 Czyszczenie osi z nożami

1. Zgaś silnik. Silnik musi być zimny.
2. Zdejmij nasadkę świecy zapłonowej i zabezpiecz ją aby nie wróciła przypadkowo na świecę.
3. Przechyl glebogryzarkę do przodu. Zablokuj ją tak, aby spoczywała na wsporniku silnika, a zęby będą odsłonięte.
4. Usuń całą roślinność, sznurki i inne materiały, które mogły zgromadzić się na osi między wewnętrznym zestawem zębów a uszczelką na obudowie skrzyni biegów. Stosuj do tego kawałek drewna lub plastiku, nie używaj twardych narzędzi – mogą uszkodzić urządzenie.
5. Przechyl urządzenie z powrotem do pozycji poziomej.
6. Zamocuj nasadkę świecy zapłonowej.

## 8.3 Konserwacja i regulacje

Maszyna będzie wydajnie i długo pracować, jeśli będzie prawidłowo konserwowana. Niewystarczająca konserwacja może być przyczyną wypadków i zranień.

Aby pomóc ci odpowiednio zadbać o glebogryzarkę, opracowano harmonogram konserwacji, rutynowe procedury kontroli i proste procedury konserwacji przy użyciu podstawowych narzędzi ręcznych. Inne czynności serwisowe, które są trudniejsze lub wymagają specjalnych narzędzi, najlepiej zostawić do wykonania profesjonalistom i wykwalifikowanym serwisantom.

Poniższe informacje pomogą ci przeprowadzić niezbędne kontrole i wykonać procedury wymagane do przestrzegania normalnych zaleceń dotyczących pielęgnacji dla twojej glebogryzarki.

Jeśli wolisz, Twój lokalny autoryzowany dealer może przeprowadzić te kontrole i wykonać dla Ciebie wymagane procedury.

1. Przed każdym użyciem sprawdź urządzenie pod kątem widocznych usterek, takich jak nieprzytwierdzone lub uszkodzone części. Regularnie sprawdzaj dokręcenie wszystkich śrub i wkrętów. Zużyte bądź źle dokręcone nakrętki mogą spowodować bardzo niebezpieczne uszkodzenia silnika bądź ramy.
2. Sprawdzaj regularnie stan obudowy, urządzeń bezpieczeństwa (boczna osłona) pod kątem uszkodzeń i stabilności przymocowania. Wymień na nowe, jeśli zachodzi taka potrzeba.
3. Często sprawdzaj nóż, by uzyskać optymalne cięcie. Noże powinny być zawsze ostre i dobrze wyważone.
4. Smaruj regularnie osie kół.
5. Nie ma potrzeby smarować skrzyni biegów-została ona nasmarowana przez producenta.

Przeczytaj poniższy normalny harmonogram konserwacji i zwróć uwagę na zalecane okresy międzyobsługowe, aby przedłużyć żywotność urządzenia.

#### 8.4 Plan czynności konserwacyjnych

Co		Kiedy		Przed	Po 1	Po 3	Co pół roku	Co rok lub
		każdym	użyciem	miesiącu	miesiącach	lub co 100 h	co 300 h	
				lub 20h	lub 50h	pracy	pracy	pracy
Napięcie paska napędu	Sprawdzenie	x						
	Wymiana							x
Olej silnikowy	Sprawdzenie poziomu	x						
	Wymiana			x			x	
Filtr powietrza	Sprawdzenie	x						
	Czyszczenie				X (1)		X (1)	
	Wymiana							x
Olej przekładniowy	Sprawdzenie poziomu	x						
	Wymiana					x		
Ciśnienie w oponach	Sprawdzanie	x						
Osie noży	Czyszczenie	x						
Osie kół	Smarowanie					x		

1) Przeprowadzaj częściej serwisowanie gdy praca odbywa się w zapyłonych obszarach.

#### 8.5 Wymiana oleju

Olej należy początkowo wymienić po pierwszych 5-8 godzinach użytkowania, a następnie co każde 20 h pracy.

1. Pozwól silnikowi pracować przez 5 minut, aby rozgrzać olej. Pozwala to na bardziej swobodny przepływ oleju i zapewnia bardziej kompletną wymianę oleju.
2. Po 5 minutach zatrzymaj silnik. Zdejmij nasadkę świecy zapłonowej. Spuść olej, odkręcając korek miski olejowej. Pamiętaj, aby spuścić olej do pojemnika o wystarczającej pojemności.



Silnika nie wolno przechylać do tyłu o więcej niż 45 stopni.

3. Wkręć ponownie korek miski olejowej i wlej nowy olej do silnika. Zrób to, wyjmując prętowy wskaźnik poziomu oleju i wlewając zalecaną ilość oleju.
4. Załóż ponownie świecę zapłonową.

Alternatywnie użyj zestawu do wyciągania oleju.

1. Zassij olej przez otwór wlewu oleju za pomocą strzykawki. Użyj węża, aby dotrzeć do zbiornika.
2. Umieść zużyty olej w przygotowanym pojemniku.
3. Napełnij silnik nowym olejem SAE-30.
4. Sprawdź poziom oleju za pomocą prętowego wskaźnika.



Pamiętaj, aby pozbywać się zużytego oleju w bezpieczny sposób. Przestrzegaj zasad ochrony środowiska.

---

Olej i odsysarka oleju nie są załączone w komplecie.

### 8.6 Konserwacja filtra powietrza

Regularnie sprawdzaj i czyść filtr powietrza. Jeżeli filtr nie był czyszczony przez dłuższy czas, będzie to miało wpływ na wyczerpanie silnika.

1. Wyczyść okolicę wkła filtra powietrza przed jego wyciągnięciem.
2. Ostrożnie wyjmij filtr papierowy i sprawdź go. Wyczyść go miękką szmatką. Jeśli jest bardzo brudny, zmień. Uważaj, aby brud nie dostał się do wlotu silnika. Załóż pokrywę.
3. Umyj czarny element piankowy po właściwej stronie w ciepłej wodzie z mydłem.
4. Wyciśnij wodę z elementu piankowego i pozwól jej wyschnąć. Nałóż kilka kropli oleju SAE-30 na filtr, aby lekko zwilżyć go olejem. Ostrożnie wyciśnij nadmiar oleju.
5. Zamontuj elementy na nowo.
6. Sprawdź, czy wszystkie części są prawidłowo zamontowane, a pokrywa zamknięta.

### 8.7 Konserwacja świecy zapłonowej

Sprawdzaj świecę 1 raz na rok albo po 100rbh

1. Zdejmij nasadkę świecy zapłonowej.
2. Zetrzyj wszelkie zabrudzenia i osady świecy zapłonowej.
3. Poluzuj świecę zapłonową za pomocą klucza świecy zapłonowej.
4. Sprawdź, czy izolacja jest nienaruszona.
5. Oczyść świecę zapłonową za pomocą szczotki drucianej.
6. Zmierz odstęp elektrodowy 0,7–0,8 mm. Unikaj uszkodzenia elektrody.
7. Jeśli świeca jest uszkodzona, wymień.
8. Zamontuj świecę zapłonową.
9. Załóż nasadkę na świecę zapłonową.

### 8.8 Naciąganie paska napędu

Prawidłowe napięcie paska ma kluczowe znaczenie dla dobrej wydajności. Po 1/2 godzinie pracy oba przewody (Rys. 22, poz. 1 i 2) mogą wymagać regulacji ze względu na początkowe rozciągnięcie. W związku z tym sprawdź napięcie po każdych 2 godzinach pracy.

Aby zwiększyć napięcie paska:

1. Poluzuj górną przeciwnakrętkę (Rys. 22, poz. A). Obróć nakrętkę w krokach co 1/8 ”.



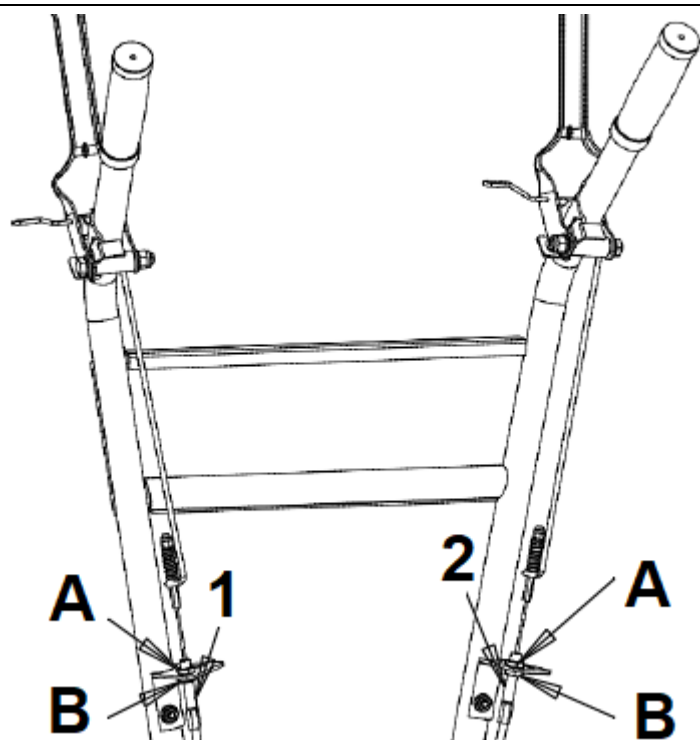

Rys. 22

2. Dokręcić dolną przeciwnakrętkę (Rys. 22, poz. B).
3. Sprawdź regulację.

Procedurę tę można powtarzać do momentu pełnego wyregulowania śrub regulacyjnych. Jeśli wykonanie regulacji nie pomaga, pasek może wymagać wymiany.

### 8.9 Wymiana paska

1. Zgaś silnik. Silnik musi być zimny
2. Zdejmij nasadkę świecy zapłonowej i zabezpiecz ją aby nie wróciła na przypadkowo na świecę.

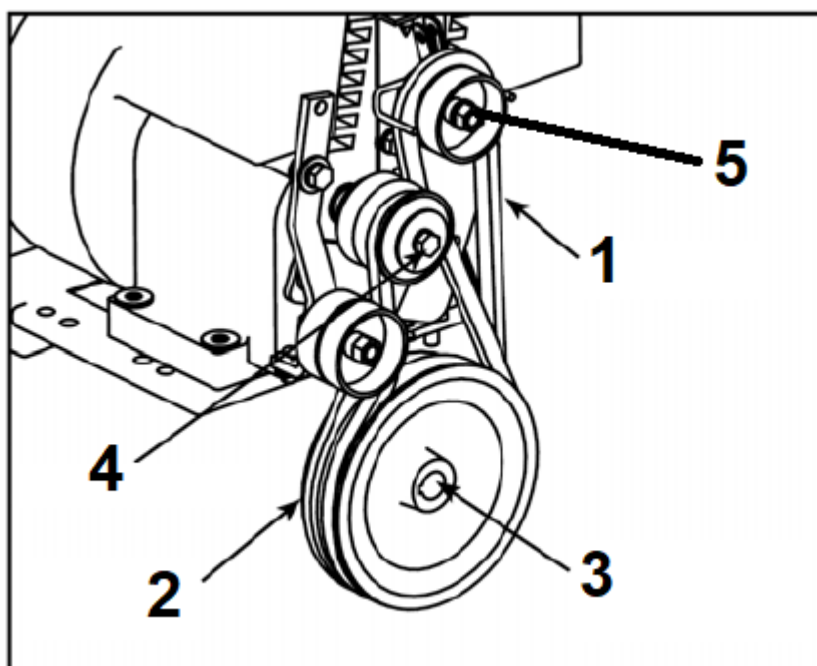

Rys. 23

3. Zdejmij osłonę paska.
  - a) zdejmij pasek napędu do przodu (Rys. 23, poz. 2) z koła pasowego silnika jazdy do przodu (Rys. 23,

---

poz. 4). W tym celu:

- delikatnie pociągnij uchwyt linki rozrusznika, aby obrócić koło pasowe.
- obracając koło pasowe, wypchnij pasek napędu do przodu z rowka w kształcie litery V.
- zsuń pasek z koła pasowego silnika.
- pociągnij przedni pas w dół i zdejmij z koła pasowego przekładni (Rys. 23, poz. 3).

b) zdejmij pasek biegu wstecznego (Rys. 23, poz. 1) z koła pasowego silnika biegu wstecznego. W tym celu:

- delikatnie pociągnij linkę odrzutu silnika, aby obrócić koło pasowe.
- obracając koło pasowe, wypchnij pasek wsteczny z rowka w kształcie litery V.
- zsuń pasek z kół pasowych silnika i prowadnic paska.
- pociągnij pasek w dół i zdejmij z koła pasowego przekładni (Rys. 23, poz. 3).

c) zainstaluj nowy pasek wsteczny:

- przewlec pasek od dołu.
- umieścić pasek wokół koła pasowego przekładni (Rys. 23, poz. 3) w rowku.
- umieścić pasek pod prowadnicami paska (Rys. 23, poz. 5).
- delikatnie pociągnij uchwyt linki rozrusznika, wciskając pasek przez krawędź koła pasowego silnika do rowka w kształcie litery V.

d) zainstaluj nowy pasek do jazdy do przodu:

- umieścić pasek w rowku koła pasowego przekładni (Rys. 23, poz. 3) w rowku.
- delikatnie pociągnij uchwyt linki rozrusznika, aby obrócić koło pasowe, jednocześnie wciskając pas przedni w rowek V.

4. Zamontuj osłonę paska.

5. Zamocuj nasadkę świecy zapłonowej.

### 8.10 Smarowanie

Prawidłowe smarowanie ruchomych części mechanicznych ma kluczowe znaczenie dla właściwej pielęgnacji i konserwacji. Nasmaruj pokazane części ruchome co 10 godzin za pomocą oleju o masie 30.

### 8.11 Przechowywanie

Wykonaj poniższe czynności, aby przygotować urządzenie do przechowywania. Przeczytaj instrukcję silnika, aby uzyskać szczegółowe instrukcje dotyczące przygotowania silnika do przechowywania.

1. Chroń koła i osie przed rdzą:

- Zdejmij zawleczkę i zsuń koło z piasty.
- Lekko posmaruj osie smarem do osi.
- Wsuń koło z powrotem na piastę i zamontuj bolec zabezpieczający.

2. Całkowicie opróżnij układ paliwowy. Uruchom silnik by trochę popracował i wypalił resztę paliwa. Sprawdź dodatkowo w instrukcji obsługi silnika lub dodaj stabilizator paliwa, aby zapobiec gromadzeniu się paliwa podczas dłuższego okresu przechowywania.

3. Gdy silnik jest jeszcze ciepły, spuść olej z silnika. Wlej świeży olej do miski olejowej.

4. Wykręć świecę zapłonową z cylindra. Wlej odrobinę oleju (łyżka) do cylindra. Powoli pociągnij za linkę rozrusznika i odprowadź ją na miejsce. Załóż nową świecę w cylindrze.

5. Wyczyść brud i śmieci z żeberek chłodzących silnika i z jego obudowy.

6. Wyczyść spód obudowy glebogryzarki.

7. Wyczyść całą glebogryzarkę, by chronić farbę (lakier).

8. Przechowuj urządzenie w czystym i suchym miejscu, z dala od źródeł ognia.

9. Umieść urządzenie w pomieszczeniu z dobrą wentylacją.
10. Nie przechowuj urządzenia z pełnym zbiornikiem paliwa w pomieszczeniu zamkniętym gdzie opary paliwa mogą stanowić niebezpieczeństwo w połączeniu z iskrą bądź płomieniem. Niech silnik ostygnie zanim schowasz urządzenie w miejsce przechowywania.
11. Jeśli zdecydowałeś się użyć stabilizatora paliwa i nie opróżniłeś układu paliwowego, postępuj zgodnie ze wszystkimi instrukcjami bezpieczeństwa dotyczącymi przechowywania w niniejszej instrukcji, aby zapobiec możliwości pożaru w wyniku zapłonu oparów benzyny. Pamiętaj, że opary benzyny mogą przemieszczać się do odległych źródeł zapłonu i zapalać się, powodując ryzyko wybuchu i pożaru.
12. Jeśli istnieje jakakolwiek możliwość nieautoryzowanego użycia lub manipulacji, wyjmij świecę zapłonową i przechowuj ją w bezpiecznym miejscu z dala od glebogryzarki. Pamiętaj, aby zaślepić otwór świecy zapłonowej, aby zapobiec dostaniu się ciał obcych.

Jeśli nie będziesz używał urządzenia dłużej niż miesiąc należy przeprowadzić poniższe czynności:

- Odłącz przewód świecy zapłonowej.
- Opróżnij zbiornik paliwa.
- Nałóż warstwę oleju na noże, aby zapobiec korozji.
- Nasmaruj punkty tarcia w linkach sprzęgła i gazu.
- Wyczyść urządzenie.
- Wyczyść filtr powietrza.
- Wyczyść filtr paliwa.

Jeśli masz jakiegokolwiek pytania zwróć się do autoryzowanego punktu serwisowego.

### 8.12 Przygotowanie do transportu

Urządzenie transportuj jedynie ze zgaszonym silnikiem i odłączonym przewodem świecy zapłonowej.



Transportuj urządzenie w pozycji pionowej. Zabezpiecz je przed przechyleniem bądź przewróceniem.

1. Całkowicie opróżnij układ paliwowy. Nie wylewaj, zutylizuj przestrzegając obowiązujących zasad ochrony środowiska. Uruchom silnik by trochę popracował i wypalił resztę paliwa.



Paliwo bądź olej mogą wyciekać podczas transportu. Zabezpiecz odpowiednio urządzenie na czas przewożenia.

2. Gdy silnik jest jeszcze ciepły, spuść olej z silnika. Nie wylewaj, zutylizuj przestrzegając obowiązujących zasad ochrony środowiska.
3. Wyczyść dokładnie urządzenie przed transportowaniem.
4. Zabezpiecz noże.

### 8.13 Zamawianie części

Przy zamawianiu części zamiennych podaj następujące dane glebogryzarki z tabliczki znamionowej, umieszczonej na obudowie:

- Typ urządzenia
- Numer artykułu
- Numer identyfikacyjny

W celu przyspieszenia realizacji zamówienia podaj numer części zamiennej, którą potrzebujesz. Możesz

również dostać zdjęcie uszkodzonego elementu na adres mailowy producenta: [czesci@krysiak.pl](mailto:czesci@krysiak.pl) – ułatwi to jednoznaczną identyfikację zwłaszcza w przypadku nieznaności numeru części.

Zamówienia części możesz dokonać również w autoryzowanych punktach serwisowych, których wykaz znajdziesz na stronie internetowej producenta: [www.krysiak.pl](http://www.krysiak.pl)



Używaj tylko oryginalnych części zamiennych. Części zamienne złej jakości mogą uszkodzić urządzenie i skrócić żywotność urządzenia.

Producent nie ponosi odpowiedzialności za szkody wywołane przez urządzenie, jeżeli zostaną one wywołane z powodu nieprawidłowo wykonanej samodzielnej naprawy, zastosowania nieoryginalnych części zamiennych, względnie zastosowania urządzenia niezgodnie z jego przeznaczeniem.

## 9. Plan wyszukiwania usterek

Podczas gdy normalna pielęgnacja i rutynowa konserwacja przedłuży żywotność urządzenia, przedłużone lub ciągłe użytkowanie może ostatecznie wymagać wykonania serwisu, aby umożliwić jego prawidłowe działanie. Poniższy przewodnik rozwiązywania problemów zawiera listę najczęstszych problemów, przyczyn i rozwiązań.

Problem	Przyczyna	Rozwiązanie
Silnik nie uruchamia się	Brak paliwa	Napełnij zbiornik paliwa, sprawdź paliwo w gaźniku.
	Brudny filtr powietrza	Wyczyść filtr powietrza.
	Brak iskry w świecy	Wyczyść świecę bądź wymień na nową.
	Zalany silnik	Wyjmij świecę, wyczyść i wysusz. Pociągnij kilka razy linkę rozrusznika z wyjętą świecą.
	Niewłaściwa pozycja ssania przy uruchamianiu zimnego silnika	Ustaw ssanie na odpowiedniej pozycji przy uruchamianiu zimnego silnika.
Silnik uruchamia się z problemami	Odłączony przewód świecy.	Nałóż nasadkę z przewodem na świecę.
	Zablokowane przewody paliwowe bądź złe paliwo.	Wyczyść przewody paliwowe, wlej świeże paliwo.
	Woda lub brud w systemie paliwowym.	Spuść paliwo i nalej świeże paliwo.
	Niewłaściwa pozycja dźwigni sterowania.	Ustaw dźwignie sterowania w pozycji neutralnej przy uruchamianiu silnika.
	Brudny filtr powietrza.	Wyczyść filtr powietrza.
Silnik traci moc albo nie ma mocy.	Głębokość pracy ustawiona na za dużą	Podnieś ogranicznik głębokości.
	Woda lub brud w systemie paliwowym.	Spuść paliwo i nalej świeże paliwo.
	Brudny filtr powietrza.	Wyczyść filtr powietrza.
	Nieprawidłowo wyregulowany gaźnik.	Wyreguluj gaźnik (w serwisie!).

	Brak iskry w świecy	Wyczyść świecę, ustaw odstęp bądź wymień na nową.
	Zablokowane przewody paliwowe bądź złe paliwo.	Wyczyść przewody paliwowe, wlej świeże paliwo.
Silnik gaśnie na biegu jałowym	Nieprawidłowo wyregulowany gaźnik.	Wyreguluj gaźnik (w serwisie!).
	Brudny filtr powietrza.	Wyczyść filtr powietrza.
Urządzenie jedzie do przodu podczas uruchamiania silnika.	Niewłaściwa pozycja dźwigni sterowania.	Ustaw dźwignie sterowania w pozycji neutralnej (nie załączonej) przy uruchamianiu silnika.
Napęd nie funkcjonuje prawidłowo	Sprawdź naciąg linki napędu.	Wyreguluj naciąg linki.
	Napęd nie działa.	Sprawdź urządzenie w punkcie serwisowym.
Ciężko kontrolować urządzenie podczas pracy (podskakuje)	Koła nie są zablokowane	Ustaw koła (zablokuj zawleczką) na jazdę na wprost.
	Głębokość pracy ustawiona na za dużą. Noże pracują za głęboko.	Podnieś ogranicznik głębokości.
Nadmierne wibracje	Poluzowane śruby.	Dokręć.
Noże się obracają ale koła nie.	Koła nie są zablokowane	Ustaw koła (zablokuj zawleczką) na jazdę na wprost.
	Problem z układem przekładni.	Udaj się do autoryzowanego serwisu.
Pasek pisy (ślizga się) w pozycji neutralnej albo cofania	Wyreguluj prowadnicę paska napędu cofania	<ul style="list-style-type: none"> <li>- zgaś silnik i poczekaj, aż tłumik ostygnie</li> <li>- odłącz przewód świecy zapłonowej i zabezpiecz aby się przypadkowo nie podłączył</li> <li>- zdejmij osłonę paska</li> <li>- pociągnij za dźwignię sterowania bezpieczeństwem jazdy</li> <li>- ręcznie zegnij prowadnicę pasa do przodu, aby między prowadnicą pasa a pasem był mniejszy 1/16 cala</li> <li>- nałóż osłonę paska i nasadkę świecy zapłonowej</li> </ul>
Pasek pisy (ślizga się) w pozycji jazdy do przodu	Wyreguluj prowadnicę paska napędu przodu	<ul style="list-style-type: none"> <li>- zgaś silnik i poczekaj, aż tłumik ostygnie</li> <li>- odłącz przewód świecy zapłonowej i zabezpiecz aby się przypadkowo nie podłączył</li> <li>- zwolnij dźwignie sterowania bezpieczeństwem jazdy do położenia neutralnego</li> </ul>

		<ul style="list-style-type: none"> <li>- zdejmij osłonę paska</li> <li>- wyreguluj zaczepy tylnej prowadnicy pasa:</li> </ul> <p>gdy dźwignie sterowania bezpieczeństwem napędu są zwolnione, zegnij metalowe zaczepy na prowadnicy pasa wstecznego do luzu 1/64 cala lub mniejszego od pasa wstecznego</p> <ul style="list-style-type: none"> <li>- nałóż osłonę paska i nasadkę świecy zapłonowej</li> </ul>
Nadmierne gromadzenie się ciepła w obszarze przekładni/zębów podczas pracy	Nagromadzone nieczystości na osi z nożami.	Usuń roślinność, postępując zgodnie z instrukcjami oczyszczania osi z nożami. <b>OBSERWUJ WSZYSTKIE INSTRUKCJE BEZPIECZEŃSTWA</b>
	Za mało płynu przekładniowego	Sprawdź płyn przekładniowy i uzupełnij w razie potrzeby

## 10. Gwarancja

Na niniejsze urządzenie obowiązuje 24-miesięczna gwarancja. W ramach gwarancji gwarant zapewnia kupującemu nieodpłatne usunięcie usterek w funkcjonowaniu urządzenia wynikających z jego wadliwości konstrukcyjnych i materiałowych. Niektóre części konstrukcyjne ulegające normalnemu zużyciu oraz szkody wywołane naturalnym zużyciem, przeciążeniem lub nieprawidłową obsługą, są wykluczone z zakresu gwarancji. Warunkiem skorzystania ze świadczeń gwarancyjnych jest przestrzeganie podanych w instrukcji obsługi wskazówek dotyczących oczyszczania, konserwacji i napraw urządzenia. Próby samodzielnej naprawy urządzenia względnie jego rozebranie albo otwarcie obudowy silnika przez osoby nieupoważnione, powodują wygaśnięcie gwarancji.

Warunkiem skorzystania ze świadczenia gwarancyjnego jest przekazanie nierozmontowanego urządzenia wraz z dowodem zakupu naszemu centrum serwisowemu lub sprzedawcy. Wykonanie obowiązków wynikających z gwarancji nastąpi w terminie 30 dni, licząc od dnia dostarczenia urządzenia przez Użytkownika.

W przypadku reklamacji gwarancyjnej lub zlecenia naprawy należy dostarczyć oczyszczone urządzenie wraz z informacją o usterce pod adres naszego punktu serwisowego. W celu ustalenia wskazówek dotyczących nadania przesyłki należy skontaktować się z gwarantem.

Utylizację Twojego urządzenia przeprowadzimy bezpłatnie.

Naprawy nie objęte gwarancją można zlecać odpłatnie naszemu centrum serwisowemu.

## 11. Usuwanie odpadów i recycling

Każde gospodarstwo jest użytkownikiem maszyn i urządzeń, a co za tym idzie – potencjalnym wytwórcą niebezpiecznego dla ludzi i środowiska odpadu, z tytułu obecności w tymże niebezpiecznych substancji, mieszanin oraz części składowych. Z drugiej strony zużyty sprzęt to cenny materiał, z którego można odzyskać surowce.

Użytkownik urządzenia zgodnie z przepisami o ochronie środowiska zobowiązany jest do prowadzenia prawidłowej gospodarki odpadami zgodnie z przepisami krajowymi. Nie wyrzucaj urządzenia razem z odpadami

---

domowymi. Przekaż je, jego akcesoria i opakowanie do zgodnej z przepisami o ochronie środowiska naturalnego utylizacji. Starannie opróżnij zbiornik oleju oraz paliwa, oddaj glebogryzarkę w punkcie recyklingu – użyte w produkcji elementy z tworzyw sztucznych i metalu można posegregować i poddać selektywnej utylizacji. Nie wylewaj zużytego oleju i resztek paliwa do zlewu, ani do kanalizacji – oddaj go osobno w punkcie recyklingu. Informacje o dostępnym systemie zbierania zużytego sprzętu można znaleźć u sprzedawcy oraz w urzędzie miasta/gminy.

Pamiętaj, że odpowiednie postępowanie ze zużytym sprzętem zapobiega negatywnym konsekwencjom dla środowiska naturalnego i zdrowia ludzkiego!

W przypadku pytań zwróć się o poradę do Centrum Serwisowego producenta.

Pamiętaj, że producent bezpłatnie przeprowadza utylizację przesłanych do niego zużytych i uszkodzonych swoich urządzeń.

## **12. Ryzyko resztkowe**

Mimo tego, iż producent ponosi odpowiedzialność za konstrukcję glebogryzarki, pewne elementy ryzyka są podczas pracy nie do uniknięcia:

- odrzucenie przedmiotu,
- uszkodzenie słuchu w przypadku długotrwałej pracy bez ochraniaczy,
- uszkodzenie płuc, jeśli nie jest noszona skuteczna maska przeciwpyłowa.
- uszkodzenie wzroku i twarzy przez odpryskujące elementy,
- pochwycenie i wplątanie odzieży w ruchome części.
- uszkodzenia zdrowia wynikające z emisji wibracji, jeśli narzędzie jest używane przez dłuższy czas lub nie jest odpowiednio zarządzane i konserwowane

### **Ocena ryzyka resztkowego**

W przypadku przestrzegania wskazówek znajdujących się w niniejszej instrukcji zagrożenie resztkowe podczas użytkowania glebogryzarki jest ograniczone. Niestosowanie się do zasad tu opisanych zwiększa ryzyko resztkowe.

## 13. Rysunek złożeniowy

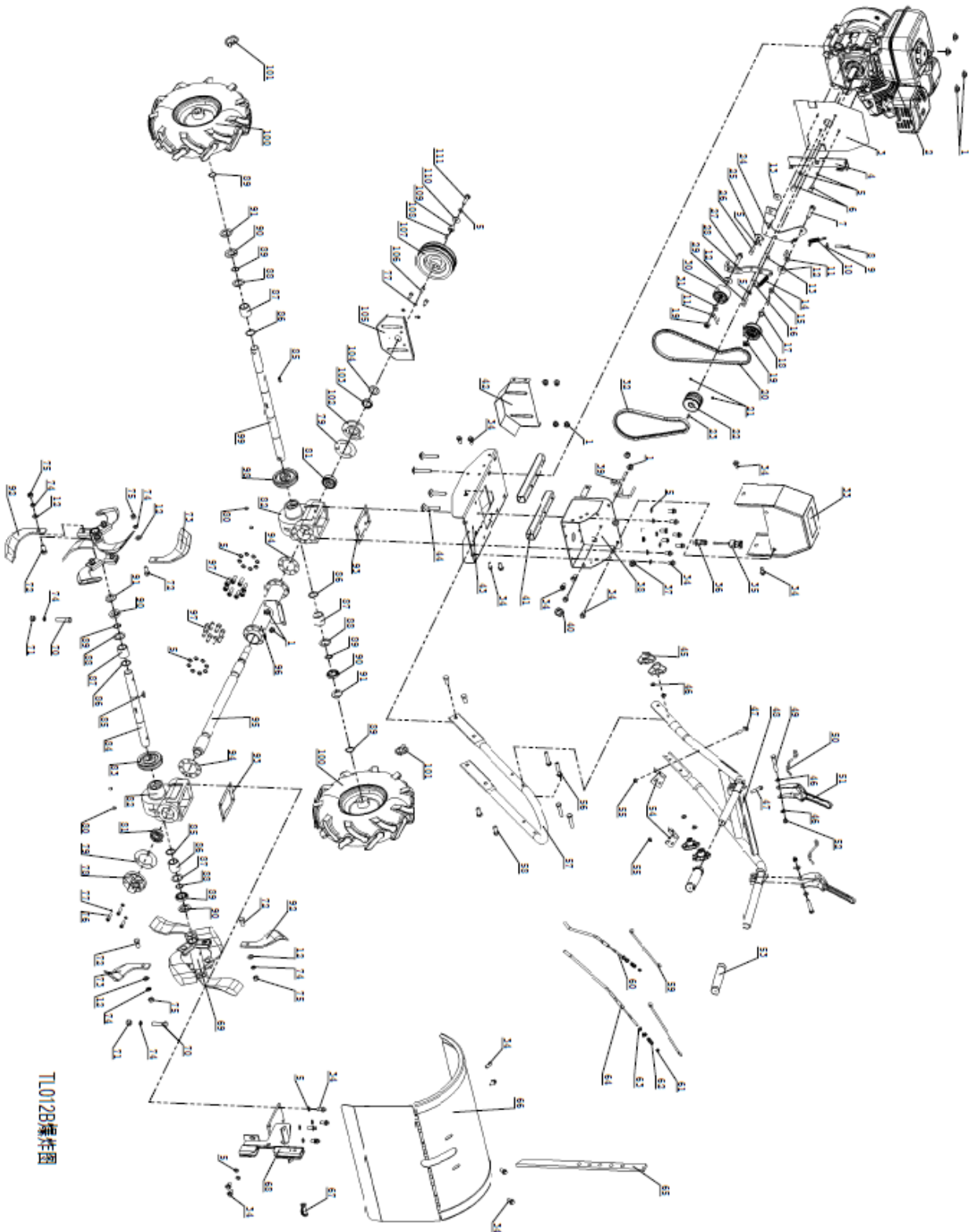

T1012B 操作图