



INSTRUKCJA OBSŁUGI

Pompy do wody czystej

LIDER DPC50

Numer katalogowy: 24 037 684

Instrukcja oryginalna



Krysiak Sp. z o.o.
62-081 Baranowo, ul. Rolna 6, tel.: 61 650 75 30,
Serwis Centralny – infolinia serwisowa: 61 650 75 39,
Dział części zamiennych tel.: 61 650 75 34,
Fax: 61 650 75 32,
www.krysiak.pl

Lider.

Wyprodukowano w ChRL
Wydanie trzecie, czerwiec 2021r.

DEKLARACJA ZGODNOŚCI WE

Zgodnie z Rozporządzeniem Ministra Gospodarki z dnia 21 października 2008r. w sprawie zasadniczych wymagań dla maszyn (Dz. U. Nr 199, poz. 1228) i Dyrektywą 2006/42/WE Parlamentu Europejskiego i Rady

Krysiak Sp. z o.o.

ul. Rolna 6

62-081 Baranowo

Osoba odpowiedzialna za przygotowanie dokumentacji technicznej maszyny na terenie UE:

Andrzej Krysiak, Rolna 6, 62-081, Baranowo **deklaruje z pełną odpowiedzialnością, że:**

| | |
|-----------------------|--|
| Maszyna: | Pompa spalinowa do wody czystej Lider DPC50 |
| Model: | DP50 |
| Numer seryjny: | 2021015850001-2021015859999 |
| Rok produkcji: | 2021 |
| Funkcja: | pompa tłocząca wodę czystą |

do której odnosi się niniejsza deklaracja, spełnia wymagania:

2006/42/EC – Dyrektywa Parlamentu Europejskiego i Rady z dnia 17 maja 2006r. w sprawie maszyn

2014/30/EU – Dyrektywa kompatybilności elektromagnetycznej

2000/14/EC i 2005/88/EC – Dyrektywa hałasowa

(EU)2016/1628 zmieniona przez 2017/656 - Rozporządzenie Parlamentu Europejskiego i Rady (UE) z dnia 14 września 2016r. w sprawie wymogów dotyczących silników spalinowych.

Do oceny zgodności zastosowano następujące normy zharmonizowane:

EN 55012:2017/A1:2009, EN 61000-6-1:2007, EN809:1998/A1:2009

Ponadto potwierdzono, zgodnie z dyrektywą w sprawie emisji hałasu 2000/14/EC + 2005/88/EC

Gwarantowany poziom mocy akustycznej 112 dB(A)

Zmierzony poziom mocy akustycznej 109,3 dB(A), K=3 dB(A)

Poziom ciśnienia akustycznego 96,3 dB(A), K=3 dB(A)

Wibracje – max 4,12 m/s² k=1,5 m/s²

Zastosowana procedura oceny zgodności odpowiada załącznikowi V dyrektywy 2000/14/EC

Niniejsza deklaracja zgodności WE traci swoją ważność, jeżeli maszyna zostanie zmieniona lub przebudowana bez zgody producenta.

Integralnym elementem maszyny jest instrukcja obsługi.

30/06/2021, Baranowo

Data i miejsce wystawienia

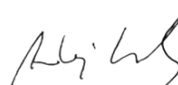

Andrzej Krysiak
Prezes Zarządu

Imię, nazwisko oraz podpis osoby upoważnionej
do sporządzenia deklaracji zgodności

Jednostka notyfikowana:

TÜV Rheinland LGA Products GmbH

Tillystraße 2, 90431, Nürnberg, Germany, NB0197



Przeczytaj uważnie niniejszą instrukcję przed rozpoczęciem eksploatacji pompy. Zawarte są tu ważne informacje dotyczące zasad właściwego montażu, sposobu pracy i konserwacji urządzenia, bezpiecznych dla użytkownika. Przechowuj instrukcję w bezpiecznym miejscu, aby w razie potrzeby móc do niej wrócić lub przekazać ją kolejnym użytkownikom wraz z urządzeniem.



Uwaga!

Zwracaj szczególną uwagę na rozdziały, które zawierają sygnały ostrzegawcze i uwagi.

Spis treści

| | |
|--|----|
| Spis treści | 4 |
| 1. Zawartość opakowania | 5 |
| 2. Przeznaczenie..... | 5 |
| 3. Opis ogólny | 5 |
| 3.1 Opis działania..... | 5 |
| 3.2 Elementy pompy (budowa) | 6 |
| 3.3 Dane techniczne..... | 7 |
| 4. Podstawowe zalecenia bezpieczeństwa | 7 |
| 4.1 Symbole dotyczące urządzenia | 7 |
| 4.2 Symbole w instrukcji obsługi | 11 |
| 4.3 Ogólne wskazówki bezpieczeństwa | 11 |
| 4.4 Wskazówki bezpieczeństwa dotyczące paliwa | 14 |
| 5. Przed uruchomieniem | 15 |
| 5.1 Podłączenie dopływu..... | 15 |
| 5.2 Podłączenie odpływu..... | 16 |
| 5.3 Olej silnikowy..... | 17 |
| 5.4 Paliwo | 18 |
| 5.5 Sprawdzanie filtra powietrza | 19 |
| 5.6 Sprawdzanie poziomu wody chłodzącej | 20 |
| 6. Praca z urządzeniem | 21 |
| 6.1 Uruchomienie | 22 |
| 6.2 Wyłączanie pompy | 23 |
| 6.3 Wskazówki dotyczące pracy urządzenia..... | 23 |
| 7. Czyszczenie, konserwacja, przechowywanie i zamawianie części zamiennych | 23 |
| 7.1 Czyszczenie i konserwacja | 24 |
| 7.2 Wymiana oleju | 25 |
| 7.3 Filtr powietrza | 26 |
| 7.4 Świeca zapłonowa..... | 26 |
| 7.5 Przechowywanie i transport | 27 |
| 7.6 Zamawianie części zamiennych..... | 29 |
| 8. Plan wyszukiwania usterek | 29 |
| 9. Gwarancja | 31 |
| 10.Usuwanie odpadów i recycling..... | 31 |
| 11.RYSUNEK ZŁOŻENIOWY NR 1 | 32 |

1. Zawartość opakowania

Ostrożnie otwórz opakowanie i wyciągnij z niego wszystkie elementy pompy.

Komplet powinien zawierać:

- korpus pompy
- opaski zaciskowe na wąż – kpl
- instrukcja obsługi
- karta gwarancyjna

2. Przeznaczenie



Samozasysająca pompa przeznaczona jest do pompowania wody czystej. Pompa spalinowa jest przeznaczona do użytku domowego.



Nigdy nie używaj pompy do przepompowywania łatwopalnych materiałów lub środków korodujących (np. kwasy lub benzyna). Pompowanie substancji agresywnych chemicznie (ściernych), żrących, palnych (np. paliwa silnikowe) i wybuchowych, słonej wody, środków czyszczących oraz artykułów spożywczych jest niedozwolone.

Pompa nie jest przeznaczona do zasysania brudnej wody.

Absolutnie nie dopuszczaj do działania pompy na sucho.

Nie stosuj pompy do przepompowywania cieczy o temp. powyżej +40 °C.

Każde inne wykorzystanie pompy jest sprzeczne z przeznaczeniem i może stanowić poważne zagrożenie dla użytkownika, a także prowadzić do uszkodzenia urządzenia.

Pompa nie jest przeznaczona do użytkowania przez dzieci oraz osoby dorosłe znajdujące się pod wpływem alkoholu, środków odurzających lub leków ograniczających możliwość prowadzenia pojazdów mechanicznych i obsługiwanie maszyn. Urządzenie może obsługiwać wyłącznie osoba dorosła, która zapoznała się z niniejszą instrukcją i jest świadoma ryzyka, jakie może wystąpić w wyniku nieprzestrzegania zasad w niej zawartych.

Producent nie ponosi odpowiedzialności za szkody zaistniałe w wyniku użycia urządzenia niezgodnego z przeznaczeniem oraz jego nieprawidłowej obsługi. Za wszelkie wypadki lub szkody poniesione przez innych ludzi na zdrowiu lub mieniu odpowiada wyłącznie właściciel pompy i/lub osoba ją obsługująca.

Pompa nie jest przystosowana do użytku komercyjnego, ani do pracy ciągłej.



Ta pompa nie jest przeznaczona do pompowania wody pitnej!

3. Opis ogólny

3.1 Opis działania

Samozasysająca pompa spalinowa do wody czystej po przyłączeniu węża ssącego i węża tłoczącego oraz zalaniu ją wodą pompuje i przesyła określoną ilość czystej wody. Pompę napędza benzynowy 4 suwowy silnik spalinowy firmy Ducar OHV z poziomym wałem korbowym.

3.2 Elementy pompy (budowa)

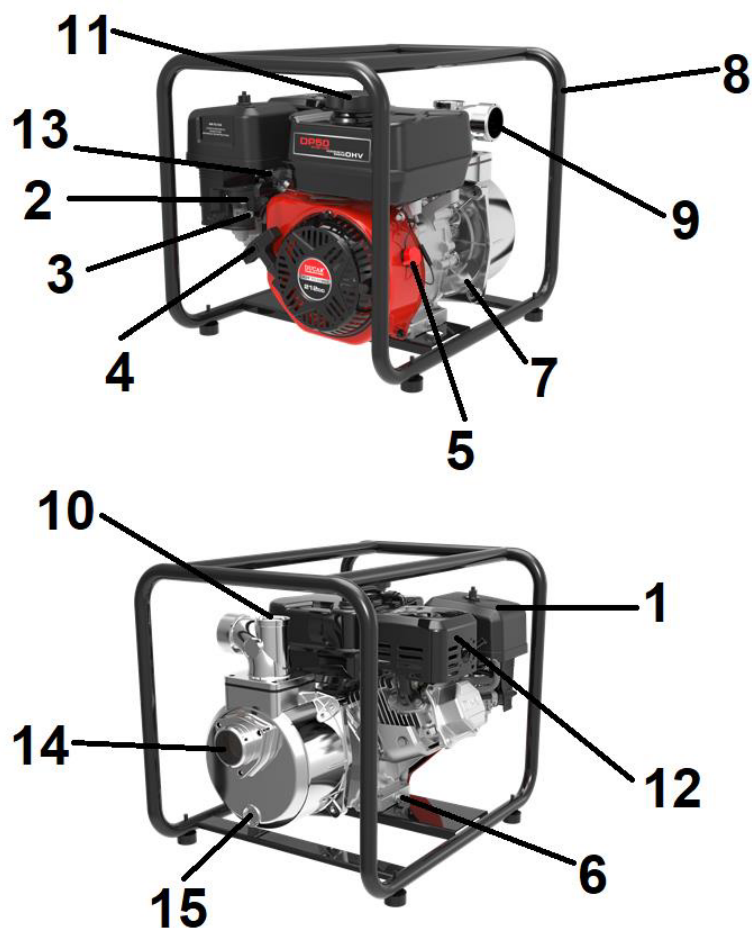

Rys. 1

1. Obudowa filtra powietrza
2. Dźwignia ssania
3. Zawór paliwa
4. Uchwyt linki rozrusznika
5. Wyłącznik zapłonu on/off – główny wyłącznik silnika pompy
6. Śruba spustowa oleju – korek spustowy
7. Korek miski oleju z miarką
8. Rama pompy
9. Wypust wody (tłoczenie)
10. Korek zalewowy pompy
11. Korek zbiornika paliwa
12. Tłumik
13. Dźwignia regulacji gazu
14. Wpust wody (zasysanie)
15. Śruba spustowa pompy



Przed uruchomieniem pompy zapoznaj się z Rys. 1 przedstawiającym elementy urządzenia.

3.3 Dane techniczne

| | |
|--------------------------------------|---|
| Model / numer katalogowy | DPC50 /24 037 684 |
| Waga netto | 23 kg |
| Silnik -model / Pojemność silnika | 4-suwowy OHV poziomy wał – DH212/ 212 cm ³ |
| Moc silnika nominalna/obrotowy | 4,3kW /3600 obr/min |
| Max moment obrotowy silnika | 13,5 Nm/2800 obr/min |
| Pojemność zbiornika paliwa / oleju | 3,6 L / 0,6 L |
| Wydajność pompy | 28 m ³ /h |
| Maksymalna wysokość podnoszenia | 32 m |
| Maksymalna wysokość zasysania | 7 m |
| Średnica króćców przyłączy | 50 mm = 2" (wyjście i wejście) |
| Maksymalna temperatura cieczy | 40 °C |
| Czas samozasysania | 180 s |
| Gwarantowany poziom mocy akustycznej | 112 dB(A) |
| Zmierzony poziom mocy akustycznej | 109,3 dB(A), K=3 dB(A) |
| Poziom ciśnienia akustycznego | 96,3 dB(A), K=3 dB(A) |
| Wibracje | Max 4,12 m/s ² , K=1,5 m/s ² |

Wartości hałasu i drgań zostały określone zgodnie z normami i przepisami określonymi w deklaracji zgodności. Podana wartość emisji drgań została zmierzona metodą znormalizowaną i może być użyta do porównania urządzenia z innymi urządzeniami oraz do szacunkowej oceny stopnia ekspozycji użytkownika na drgania.



Wartości emisji drgań mogą być rozbieżne z podaną i różne podczas pracy urządzenia, w zależności od sposobu jej użycia. Środki ostrożności mające na celu ochronę użytkownika, powinny opierać się na ocenie ekspozycji w konkretnych, rzeczywistych warunkach pracy (należy wziąć pod uwagę wszystkie składowe cyklu pracy, czyli zarówno czas pracy, jak czas, w którym urządzenie pozostaje wyłączone oraz pracuje bez obciążenia).









*Producent zastrzega sobie prawo do zmian poprawiających funkcjonalność i bezpieczeństwo urządzenia, które niekoniecznie są odzwierciedlone na rysunkach i w opisach niniejszej instrukcji.



4. Podstawowe zalecenia bezpieczeństwa

Zawarte są tu podstawowe zasady bezpieczeństwa, konieczne do zachowania podczas pracy urządzenia. Urządzenie jest zaopatrzone w naklejki ostrzegawcze i informacje w postaci piktogramów – umownych znaków ostrzegawczych, które mają przypominać o bezpieczeństwie użytkowania i obsługi. Naklejki te należy utrzymywać w czystości i nie wolno ich odklejać. W przypadku uszkodzenia, zabrudzenia czy utraty czytelności należy dokupić je u importera i ponownie umieścić na maszynie. Znaki bezpieczeństwa oraz napis ostrzegawczy jest umieszczony na obudowie urządzenia.



4.1 Symbole dotyczące urządzenia

Dbaj o to, aby były czytelne (nie wszystkie są na urządzeniu):

| | |
|---|--|
|  | <p>OSTRZEŻENIE! Zachowaj szczególną ostrożność!</p> |
|  | <p>OSTRZEŻENIE! Przeczytaj uważnie instrukcję obsługi przed uruchomieniem urządzenia.</p> |
|  | <p>Zakładaj odpowiednie środki ochrony osobistej Zakładaj odpowiednią odzież ochronną. Pracuj w obuwiu roboczym z przeciwpoślizgową podeszwą.</p> |
|  | <p>UWAGA! Osoby postronne (szczególnie dzieci) i zwierzęta domowe powinny znajdować się w bezpiecznej odległości.</p> |
|  | <p>OSTRZEŻENIE! Nie używaj pompy w pobliżu palnych cieczy i gazów - niebezpieczeństwo pożaru lub wybuchu. Nie pal podczas nalewania paliwa.</p> |
|  | <p>OSTRZEŻENIE! Nigdy nie uruchamiaj silnika w zamkniętych przestrzeniach. Gazy wydechowe zawierają trujący tlenek węgla. Miej pewność, że zapewniona jest odpowiednia wentylacja. W miejscu wentylowanym, zwracaj uwagę na to aby gazy wydechowe ulatywały w kierunku od Ciebie.</p> |
|  | <p>UWAGA! Urządzenie dostarczone jest z pustą miską olejową i zbiornikiem paliwa. Używaj oleju do silników chłodzonych powietrzem. Przed każdym uruchomieniem sprawdź poziom oleju. Nalewaj paliwo na wolnym powietrzu i tylko gdy silnik jest zgaszony.</p> |
|  | <p>OSTRZEŻENIE! Nie dotykaj! Gorąca powierzchnia!</p> |
|  | <p>ODRZUT WSTECZNY - SZYBKIE POCIĄNIĘCIE ZA LINKĘ ROZRUSNIKA MOŻE SPOWODOWAĆ ODRZUT I POCIĄNIĘCIE DŁONI I RAMIENIA KU SILNIKOWI ZANIM ZWOLNISZ UCHWYT, GROZI TO ZWICHNIĘCIEM, ZŁAMANIEM LUB INNĄ KONTUZJĄ.</p> |

| | |
|---|--|
| | <ul style="list-style-type: none"> • Przy uruchamianiu silnika najpierw lekko wyciągnij linkę rozrusznika aż do wycucia oporu, a dopiero potem pociągnij linkę szybkim, zdecydowanym ruchem. • Uruchamiaj silnik bez obciążenia. • Elementy maszyny, które są bezpośrednio podłączone do silnika takie jak między innymi noże, koła pasowe, zębate muszą być pewnie i trwale zamontowane. |
|  | <p>RUCHOME ELEMENTY - OBRACAJĄCE SIĘ CZĘŚCI MOGĄ CHWYCIĆ DŁONIE, NOGI, WŁOSY LUB TEŻ CZĘŚCI ODZIEŻY, WSKUTEK CZEGO MOŻE DOJŚĆ DO POWAŻNYCH USZKODZEŃ CIAŁA SKUTKUJĄCYCH NAWET AMPUTACJĄ KOŃCZYNY.</p> <ul style="list-style-type: none"> • Uruchamiaj silnik tylko wtedy, kiedy są zamontowane wszystkie osłony i zabezpieczenia. • Ręce, stopy i włosy trzymaj z dala od obracających się części maszyny. • Upnij długie włosy i zdjąć wszelką biżuterię, łańcuszki, szale itp. • Unikaj rozpiętych ubrań, zwisających części odzieży, które mogą się dostać w obracające się części maszyny. |
|  | <p>GORĄCA POWIERZCHNIA - SILNIKI SPALINOWE SĄ SILNYM ŹRÓDŁEM CIEPŁA. SZCZEGÓLNICIE TŁUMIK SILNIKA ULEGA BARDZO SILNEMU NAGRZANIU, W PRZYPADKU DOTKNIĘCIA MOŻNA ULEC POWAŻNEMU POPARZENIU. SUCHY MATERIAŁY TAKIE JAK ZESCHŁA TRAWA, LIŚCIE MOGĄ SIĘ ŁATWO ZAPALIĆ W KONTAKCIE Z TŁUMIKIEM.</p> <ul style="list-style-type: none"> • Poczekaj aż silnik ostygnie przed dotykaniem tłumika, cylindra oraz innych nagrzewających się części. • Usuń wszystkie łatwopalne materiały z tłumika i cylindra silnika. • Zainstaluj i utrzymuj w odpowiednim stanie łapacz iskier przed użyciem urządzenia w obszarach leśnych, pokrytych trawą, z krzakami i jeżeli jest to wymagane w Twoim kraju. |
|  | <p>WYBUCH- URUCHOMIENIE SILNIKA POWODUJE POWSTAWANIE ISKIER ISKRZENIE MOŻE SPOWODOWAĆ ZAPALENIE PALNYCH GAZÓW. SKUTKIEM TEGO MOŻE BYĆ WYBUCH I POŻAR</p> |

| | | |
|---|--|--|
| | <ul style="list-style-type: none"> • Nie uruchamiaj silnika w pobliżu gazu albo gdy doszło do wycieku gazu. • Nie używaj płynów rozruchowych pod ciśnieniem, ponieważ spaliny są łatwopalne. <p>Benzyna i jej opary są wyjątkowo łatwopalne i wybuchowe. Ogień lub wybuch może spowodować poważne oparzenia lub śmierć. Podczas dodawania paliwa:</p> <ul style="list-style-type: none"> • Wyłącz silnik i pozwól mu ostygnąć przez co najmniej 2 minuty przed zdjęciem korka. • Napełnij zbiornik paliwa na zewnątrz lub w dobrze wentylowanym miejscu. • Nie przepelniaj zbiornika paliwa. • Utrzymuj benzynę z dala od iskier, otwartego ognia, lampek kontrolnych, ciepła i innych źródeł zapłonu. • Często sprawdzaj przewody paliwowe, zbiornik, korek i złączki pod kątem pęknięć lub wycieków. W razie potrzeby wymień <p>Podczas uruchamiania silnika:</p> <ul style="list-style-type: none"> • Upewnij się, że świeca zapłonowa, tłumik, korek wlewu paliwa i filtr powietrza są na swoim miejscu. • Nie obracaj silnika przy zdjętej świecy zapłonowej. • Jeśli paliwo się rozleje, przed uruchomieniem silnika zaczekaj, aż wyparuje. • Jeśli silnik zaleje, ustaw dławik w położeniu OTWÓRZ / URUCHOM, ustaw przepustnicę w pozycji SZYBKIEJ i obracaj korbą, aż silnik się uruchomi. <p>Podczas obsługi sprzętu:</p> <ul style="list-style-type: none"> • Nie wolno dusić gaźnika, aby zatrzymać silnik. <p>Podczas transportu sprzętu:</p> <ul style="list-style-type: none"> • Transport z PUSTYM zbiornikiem paliwa. <p>Podczas przechowywania benzyny lub sprzętu z paliwem w zbiorniku:</p> <ul style="list-style-type: none"> • Przechowuj z dala od pieców, pieców, podgrzewaczy wody lub innych urządzeń wyposażonych w źródło światła lub inne źródło zapłonu, ponieważ mogą one zapalić opary benzyny. | |
|  | <p>UWAGA!</p> <p>Przed uruchomieniem silnika sprawdź czy nie ma luźnych śrub ani pozostawionych narzędzi.</p> | |
|  | <p>Ssanie: zamknięte - otwarte</p> | |

| | |
|---|---|
|  | Zawór paliwa: otwarty - zamknięty |
|  | Gwarantowany poziom mocy akustycznej. |
|  | Produkt odpowiada standardom bezpieczeństwa. |

4.2 Symbole w instrukcji obsługi

Twoje bezpieczeństwo i bezpieczeństwo innych osób jest bardzo ważne. Bezpiecznie korzystać z tej pompy wodnej jest ważną odpowiedzialnością.

Aby pomóc Ci podejmować świadome decyzje dotyczące bezpieczeństwa, ważne informacje zamieszczamy na etykietach oraz w tej instrukcji. Ta informacja ostrzega przed potencjalnymi zagrożeniami, które mogą zranić ciebie lub innych.

Oczywiście nie jest możliwe ostrzeżenie o wszystkich związanych z obsługą i konserwacją tego urządzenia zagrożeniami.

Musisz użyć własnego osądu.

Znajdziesz ważne informacje dotyczące bezpieczeństwa w różnych formach, w tym:

Etykiety bezpieczeństwa - na pompie.

Komunikaty bezpieczeństwa - poprzedzone symbolem alarmu bezpieczeństwa i jednym z trzech sygnałów słowa, NIEBEZPIECZEŃSTWO, OSTRZEŻENIE lub UWAGA. Te słowa ostrzegawcze oznaczają:



NIEBEZPIECZEŃSTWO wskazuje na zagrożenie, które, jeśli się go nie uniknie, spowoduje śmierć lub poważne obrażenia.



OSTRZEŻENIE wskazuje na zagrożenie, które, jeśli się go nie uniknie, może spowodować śmierć lub poważne obrażenia.



UWAGA wskazuje na niebezpieczeństwo, które, jeśli się go nie uniknie, może spowodować lekkie lub umiarkowane obrażenia.

WSKAZÓWKA wskazuje że pompa może ulec uszkodzeniu jeśli nie będziesz postępował zgodnie ze wskazówkami.

4.3 Ogólne wskazówki bezpieczeństwa



Przeczytaj uważnie niniejszą instrukcję. Przechowuj ją, aby móc do niej zaglądać w dowolnej chwili.



W przypadku nieprawidłowej eksploatacji urządzenie może spowodować poważne urazy. W celu uniknięcia szkód osobowych i rzeczowych, koniecznie przestrzegaj opisanych wskazówek bezpieczeństwa i zachowania szczególnej uwagi. Zaznajom się dobrze ze wszystkimi częściami urządzenia przed montażem.

Przygotowanie do bezpiecznej pracy:

- Nie pozwalaj dzieciom oraz innym osobom dorosłym, które nie zaznajomiły się z niniejszą instrukcją obsługi, używać urządzenia. Kontakt z gorącymi elementami maszyny grozi poparzeniem!
- Umieść pompę na solidnej podstawie w celu uniknięcia kołysania się maszyny, co mogłoby spowodować rozlanie paliwa.
- Urządzenie trzymaj (przechowuj) co najmniej 1m od ściany lub innych urządzeń oraz z dala od materiałów łatwopalnych.
- Przed uruchomieniem urządzenia po raz pierwszy przeczytaj jak szybko zatrzymać pracę pompy.
- Pompa nie jest zabawką, zachowaj szczególną ostrożność przez cały czas kontaktu z urządzeniem.
- Nie używaj pompy do innych celów niż zgodnych z przeznaczeniem. Pompowanie brudnej wody, substancji agresywnych chemicznie (ściernych), żrących, palnych (np. paliwa silnikowe) i wybuchowych, słonej wody, środków czyszczących oraz artykułów spożywczych jest zabronione!
- Nie korzystaj z urządzenia w czasie, w którym w pobliżu znajdują się inne osoby (szczególnie małe dzieci) oraz zwierzęta domowe.
- Pamiętaj, że to użytkownik i/lub właściciel ponoszą odpowiedzialność za wypadki i urazy innych osób oraz ich mienia.
- Zakładaj wysokie, gumowe, solidne obuwie na nieślizgającej się podszewie.
- Przed każdym użyciem przeprowadź kontrolę wzrokową urządzenia. Nie uruchamiaj pompy, jeśli brak w niej jakichkolwiek elementów.
- Używaj wyłącznie części zamiennych i elementów wyposażenia, które zostały dostarczone i/lub są zalecane przez producenta. Użycie innych części zamiennych prowadzi do utraty roszczeń z tytułu gwarancji.
- Nie korzystaj z urządzenia w przypadku zmęczenia, osłabionej koncentracji, gdy jesteś pod wpływem alkoholu, leków lub innych środków odurzających. Używaj pompy z rozsądkiem.
- Nigdy nie zostawiaj pompy w miejscu pracy bez kontroli, zwłaszcza w pomieszczeniach mieszkalnych!
- Chroń urządzenie przed mrozem i pracą „na sucho”.
- Nie pracuj przy użyciu urządzenia, które jest niekompletne, uszkodzone lub przebudowane bez zgody producenta. Nie przeciążaj urządzenia.
- Nie używaj pompy w pobliżu palnych cieczy i gazów - niebezpieczeństwo pożaru lub wybuchu.
- Pompa nie jest przystosowana do pracy ciągłej (np. do napędzania cieków wodnych w sadzawkach ogrodowych). Regularnie sprawdzaj, czy urządzenie pracuje prawidłowo.
- Jeśli powstanie sytuacja nieopisana w tej instrukcji, zwróć się o pomoc na infolinię serwisową producenta.
- Nie podejmuj samodzielnych prób naprawiania urządzenia o ile nie posiadasz właściwego przygotowania zawodowego w tym zakresie. Wszystkie prace, które nie są opisane w tej instrukcji, powinien przeprowadzić autoryzowany serwis upoważniony przez dealera.
- Przechowuj urządzenie w bezpiecznym miejscu, poza zasięgiem dzieci.

Bezpieczna praca z urządzeniem:

W trakcie pracy urządzenia pamiętaj że niektóre elementy pompy nagrzewają się. Niebezpieczeństwo poparzenia!



Przestrzegaj przepisów dotyczących ochrony przed hałasem i przepisów lokalnych. Możliwość eksploatacji urządzenia w określone dni (np. w niedziele i święta), w określonych porach dnia (w porze

obiadowej, w czasie ciszy nocnej) oraz w określonych obszarach (np. kurortach lub klinikach) jest ograniczona.

- Pracuj wyłącznie w świetle dziennym lub przy bardzo dobrym sztucznym oświetleniu.
- Nie uruchamiaj urządzenia przy silnym wietrze, gdy jest słaba widoczność, bardzo wysokie lub bardzo niskie temperatury.
- Nigdy nie uruchamiaj urządzenia w zamkniętych lub źle przewietrzanych pomieszczeniach; niebezpieczeństwo zatrucia – spaliny zawierają szkodliwy tlenek węgla.
- Do pracy przy pompie miej suche dłonie, bez śladów zabrudzeń paliwem lub olejem.
- Nie korzystaj z urządzenia w przypadku zmęczenia, osłabionej koncentracji, gdy jesteś pod wpływem alkoholu, leków lub innych środków odurzających. Pracuj z rozsądkiem, rób przerwy.
- Nigdy nie zostawiaj pompy w miejscu pracy bez nadzoru.



UWAGA! Zatrzymaj silnik za każdym razem gdy pozostawiasz pompę. Podczas przerw w pracy pozostaw urządzenie w taki sposób, aby nie stanowiło dla nikogo zagrożenia.

- Nie przechylaj urządzenia w trakcie uruchamiania.
- Nie uruchamiaj silnika stojąc przed otworem wylotowym.
- Uruchamiaj i gaś silnik zgodnie z zasadami podanymi w niniejszej instrukcji i tylko stojąc w bezpiecznej odległości od wylotu spalin.
- Nie pracuj gdy pompa jest niekompletna, uszkodzona lub przebudowana bez zgody producenta. Przed użyciem sprawdź, czy wszystkie węże są dobrze podłączone.
- Nie przeciążaj urządzenia. Pracuj tylko w podanym przedziale mocy, nie zmieniaj ustawień regulatora przy silniku.
- Nie pal tytoniu podczas pracy oraz na obszarze, na którym dolewasz paliwo lub przechowujesz paliwo, czy samo urządzenie. Wyeliminuj wszystkie źródła iskier lub płomieni, takie jak np. ognisko, czy inna praca, która powoduje iskrzenie.
- Uważnie obchodź się z paliwem; rozlane posprzątaj.
- Nie pracuj w pobliżu palnych cieczy i gazów - niebezpieczeństwo pożaru lub wybuchu.
- Nie pracuj w pobliżu wysypisk, kanałów czy wałów - możesz stracić równowagę i spaść.
- Podczas pracy ciągle zwracaj uwagę na wystarczającą wymianę powietrza – zagrożenie dla życia wskutek zatrucia!
- W razie wystąpienia mdłości, bólu czy zawrotów głowy, zakłóceń widzenia, słuchu lub spadku koncentracji, natychmiast przerwij pracę; symptomy mogą oznaczać zatrucie wysoką koncentracją spalin – niebezpieczeństwo wypadku!
- Silnik i tłumik nagrzewają się podczas pracy i może spowodować poparzenia - nie dotykaj ich.
-  Uważaj, aby podczas pracy gorący strumień spalin nie został skierowany na materiały łatwopalne (np. suchą trawę, liście, korę, czy paliwo). Nie dotykaj takich materiałów rozgrzaną powierzchnią tłumika – niebezpieczeństwo pożaru!
- Nie podnoś ani transportuj urządzenia w czasie, gdy silnik pracuje.
- Jeśli urządzenie zacznie wibrować w nienormalny sposób, zatrzymaj silnik, zdejmij nasadkę ze świecy zapłonowej i szybko poszukaj przyczyny. Wibracje są ostrzeżeniem przed problemem.
- Zawsze zgaś silnik, zamknij zawór paliwa i zdejmij nasadkę ze świecy zapłonowej:
 - gdy oddalasz się od pompy;
 - jeżeli urządzenie jest nieużywane;
 - przed rozpoczęciem jakichkolwiek prac przy pompie w przypadku wystąpienia nieszczelności w układzie wodnym;
 - przed sprawdzaniem, czyszczeniem i przechowywaniem;

-
- jeżeli w trakcie pracy urządzenie natrafia na ciało obce lub pojawiają się anormalne wibracje. W takim przypadku należy sprawdzić urządzenie pod kątem uszkodzeń lub ewentualnie naprawić.
 - Jeśli powstanie sytuacja nieopisana w tym podręczniku zwróć się o pomoc na infolinię serwisową producenta.

Bezpieczna konserwacja i przechowywanie

- Sprawdź, czy wszystkie nakrętki, śruby, trzpienie były dobrze dokręcone oraz czy urządzenie jest kompletne i nieuszkodzone. Pamiętaj o sprawdzeniu przewodów. Przed użyciem zleć naprawę uszkodzonych części.
- Nie podejmuj samodzielnych prób naprawiania urządzenia, o ile nie posiadasz właściwego przygotowania zawodowego w tym zakresie. Wszystkie prace, które nie są podane w tej instrukcji, powinien przeprowadzić autoryzowany serwis upoważniony przez dealera.
- Przechowuj urządzenie w suchym miejscu, poza zasięgiem dzieci.
- Dbaj o urządzenie. Utrzymuj je tak, aby zawsze było czyste. Przestrzegaj instrukcji konserwacyjnych.
- Dbaj o urządzenie. Pilnuj, aby uchwyty były suche, czyste i nie były zanieczyszczone olejem ani smarem. Tłuste, zabrudzone olejem uchwyty są śliskie i prowadzą do utraty kontroli nad urządzeniem.
- Wymień uszkodzony tłumik.
- Ze względów bezpieczeństwa zużyte i uszkodzone części bezzwłocznie wymieniaj.
- Nie zmieniaj ustawień silnika, nie reguluj obrotów silnika. Nadmierne obroty są niebezpieczne dla silnika. Nie reguluj dźwigni gazu podczas pracy silnika.
- Używaj wyłącznie oryginalnych części zamiennych i części wyposażenia, które zostały dostarczone i/lub są zalecone przez producenta. Użycie innych części zamiennych prowadzi do utraty roszczeń z tytułu gwarancji.

4.4 Wskazówki bezpieczeństwa dotyczące paliwa

- Ostrożnie obchodź się z benzyną. Jest wysoce łatwopalna, a opary mogą być wybuchowe.
- Używaj wyłącznie atestowanych pojemników na benzynę.
- Wlewaj paliwo przed uruchomieniem silnika. Nigdy nie odkręcaj korka zbiornika paliwa i nie uzupełniaj paliwa podczas pracy silnika, ani gdy silnik jest jeszcze gorący. Zgaś silnik i odczekaj przynajmniej 2 minuty zanim dolejesz paliwo!
- Po dolaniu paliwa do zbiornika dobrze dokręć korek paliwa.
- Rozlane paliwo powycieraj i poczekaj co najmniej 5 minut aż opary wyparują.
- Przesuń urządzenie w inne miejsce przed uruchomieniem silnika.
- Jeżeli podczas napełniania zbiornika paliwo rozlało się na Twoją skórę i ubranie, natychmiast przemyj skórę i zmień ubranie.
- Uzupełniaj paliwo na wolnym powietrzu. Nie uzupełniaj paliwa na stacji benzynowej bezpośrednio do zbiornika paliwa.
- Nie pal tytoniu w trakcie uzupełniania paliwa.
- Przechowuj paliwo w miejscu niedostępnym dla dzieci. Nie trzymaj paliwa, ani pompy w pomieszczeniach, gdzie jest otwarty ogień lub iskry, np. gazowy podgrzewacz do wody, grzejnik, piec.
- Nie uruchamiaj silnika w zamkniętym pomieszczeniu.
- Nie wdychaj oparów paliwa.
- Utrzymuj silnik w czystości, aby zminimalizować ryzyko pożaru. Usuń z urządzenia wszelkie pozostałości trawy, nadmiernego smaru, itp.



Twoja odpowiedzialność: Ogranicz użytkowanie tego urządzenia do osób, które przeczytały, zrozumiały i będą się stosować do ostrzeżeń i zaleceń zawartych w tej instrukcji.

5. Przed uruchomieniem



Sprawdź, czy masz wszystkie potrzebne części. Włącz urządzenie dopiero wtedy, gdy pompa jest zmontowana.

Bądź pewien, co pompujesz.

Dla twojego bezpieczeństwa i dla maksymalizacji żywotności twojego sprzętu, bardzo ważne jest aby poświęć kilka chwil na uruchomienie pompy, aby sprawdzić jej stan. Pamiętaj, aby rozwiązać każdy znaleziony problem lub poprosić o naprawienie go przed rozpoczęciem pracy



OSTRZEŻENIE Nieprawidłowe utrzymanie tej pompy lub niemożność rozwiązania problemu przed rozpoczęciem pracy może spowodować awarię, w której możesz zostać poważnie ranny.

Zawsze wykonuj kontrolę przed uruchomieniem i usuń problem.

Przed uruchomieniem upewnij się, że pompa znajduje się na poziomej powierzchni i włącznik zapłonu znajduje się w pozycji OFF.

Sprawdź ogólny stan pompy

Rozejrzyj się wokół pompy pod kątem wycieków oleju lub benzyny.

Usuń nadmiar brudu i zanieczyszczeń, szczególnie wokół tłumika silnika i uchwyty rozrusznika.

Poszukaj oznak uszkodzenia.

Sprawdź, czy wszystkie nakrętki, śruby, śruby, złącza węża i zaciski są dokręcone.

Sprawdź węże ssawne i tłoczne.

Sprawdź ogólny stan węży. Upewnij się, że węże są sprawne przed podłączeniem ich do pompy. Pamiętaj, że wąż ssący musi być wzmocniony a jego konstrukcja musi zapobiegać zwijaniu się węża.

Sprawdź, czy podkładka uszczelniająca złącza węża ssącego jest w dobrym stanie.

Sprawdź, czy złącza węża i zaciski są prawidłowo zainstalowane.

Sprawdź, czy filtr siatkowy jest w dobrym stanie i czy jest zainstalowany na wężu ssącym.

5.1 Podłączenie dopływu

Podłącz dopływ wody za pomocą węża gumowego o średnicy 50 mm ze wzmocnieniem, umocowanego za pomocą opasek zaciskowych na króćcu ssącym.



Aby uzyskać optymalną pracę pompy wąż wlotowy (ssący) nie powinien posiadać żadnych zgięć, a jego długość nie powinna być dłuższa niż to konieczne. Powinien również być tak blisko wody jak to możliwe. Czas przepompowywania wody jest proporcjonalny do długości użytego węża wlotowego.

Rozmiar węża wynosi 50 mm = 2 ”.



Przed pompowaniem wody podłącz kosz ssawny, aby uniknąć przepływu wody z zanieczyszczeniami, które mogą uszkodzić urządzenie. Nieszczelne podłączenie węża spowoduje wolniejszy przepływ wody.

Użyj dostępnego w handlu węża i złącza węża z dołączonym zaciskiem. Wąż ssący musi być wzmocniony nierozkładalną ścianą lub drutem plecionym.

Nie używaj węża mniejszego niż rozmiar króćca ssawnego pompy.

Wąż ssący nie powinien być dłuższy niż to konieczne. Wydajność pompy jest najlepsza, gdy pompa znajduje się w pobliżu poziomu wody, a węże są krótkie.

Użyj zacisku węża, aby bezpiecznie przymocować złącze węża do węża ssącego aby zapobiegać wyciekom powietrza i spadkowi ssania. Sprawdź, czy podkładka uszczelniająca złącza węża jest w środku i w dobrym stanie.

Zamontuj filtr siatkowy (dostarczony z pompą) na drugim końcu węża ssącego i zabezpiecz za pomocą opaski zaciskowej. Filtr siatkowy pomoże zapobiec włączeniu zatkanej pompy lub uszkodzeniu jej przez zanieczyszczenia.

Dokładnie dokręć złącze węża na króćcu ssawnym pompy.

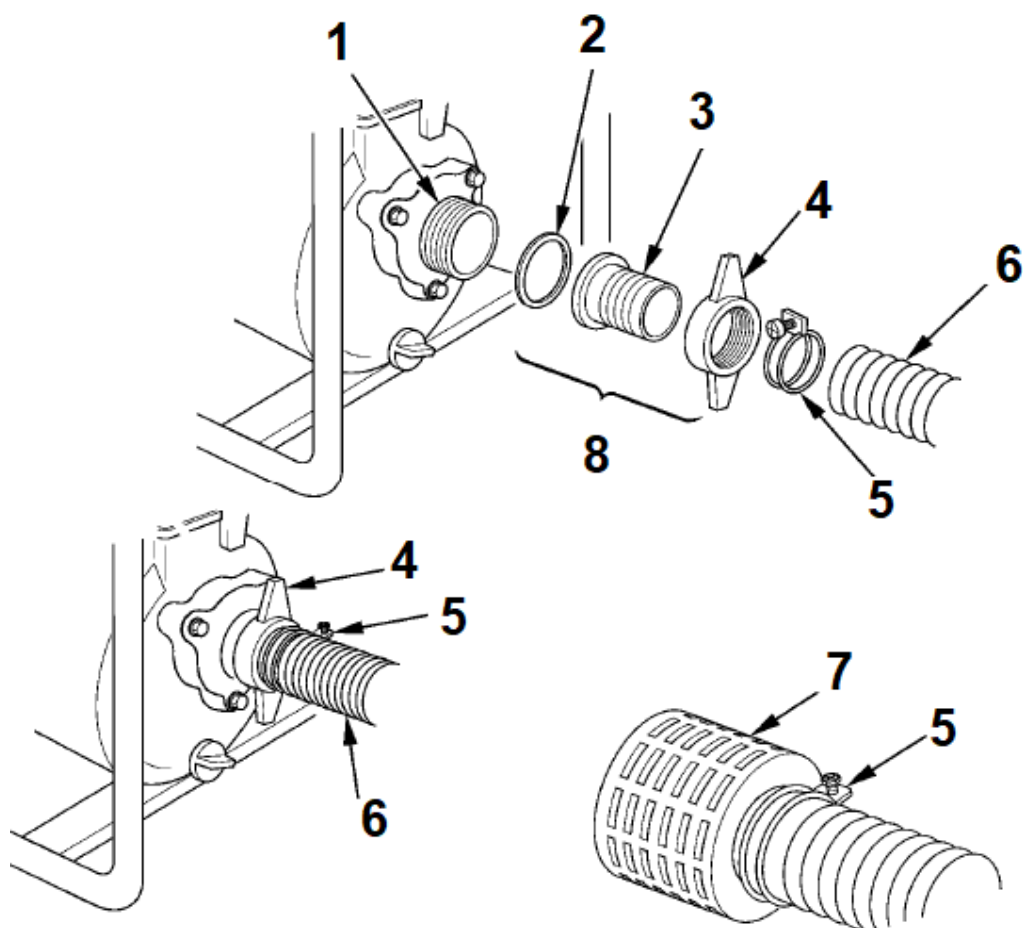

Rys. 2

1. Wlot (wpust) wody (zasysanie)
2. Uszczelka
3. Króciec – łącznik węża
4. Nakrętka – pierścień zaciskowy
5. Opaska zaciskowa
6. Wąż ssący
7. Filtr
8. Zestaw podłączeniowy (dostępny w sprzedaży)

5.2 Podłączenie odpływu

Podłącz odpływ za pomocą węża gumowego tłoczącego, umocowanego za pomocą opaski zaciskowej na

krótcu tłoczącym. Większa średnica węża jest bardziej efektywna od mniejszych, które mogą hamować przepływ wypompowywanej wody. Mocno dokręć opaskę, aby zapobiec odłączeniu się węża w wyniku pojawiającego się ciśnienia.

Optymalna średnica węża dla tej pompy wynosi 50 mm = 2".



UWAGA

Solidnie zamocuj wąż aby uniknąć rozlania wody w miejscu do tego nieprzeznaczonym.

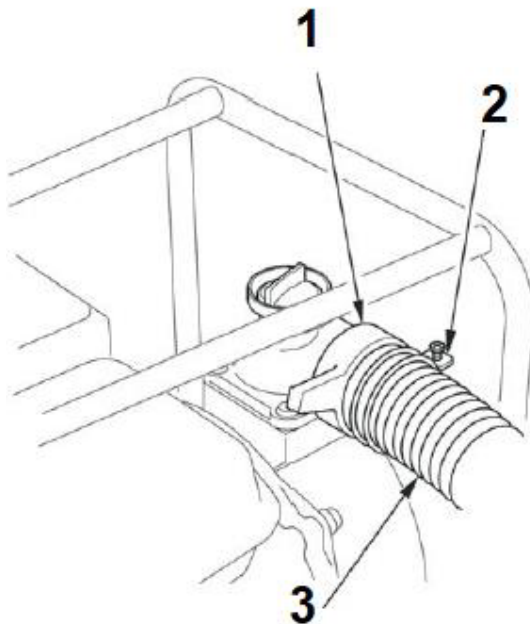

Rys. 3

1. Króciec tłoczący
2. Opaska zaciskowa
3. Wąż odpływowy

5.3 Olej silnikowy



Pompa dostarczana jest z pustą miską olejową.

Zastosuj się do wskazówek producenta silnika odnośnie rodzaju oleju.

Przed uruchomieniem wlej olej do miski olejowej w ilości 0,6 L (do poziomu maks. na miarce oleju).

Zalecany olej SAE30.

Olej jest głównym czynnikiem wpływającym na właściwą pracę silnika i jego żywotność. Nie używaj olejów zabrudzonych lub roślinnych. Poziom oleju sprawdzaj wyłącznie wtedy gdy silnik jest zgaszony i ustawiony na stabilnej powierzchni. Używaj oleju typu samochodowego ze składnikami czyszczącymi przeznaczonego do silników 4-suwowych.

Olej typu SAE 10W-30 jest zalecany jako najbardziej uniwersalny we wszystkich temperaturach. Oleje o innej lepkości (patrz rysunek poniżej) można stosować, gdy średnia temperatura w danej strefie przekracza wskazany zakres na schemacie.

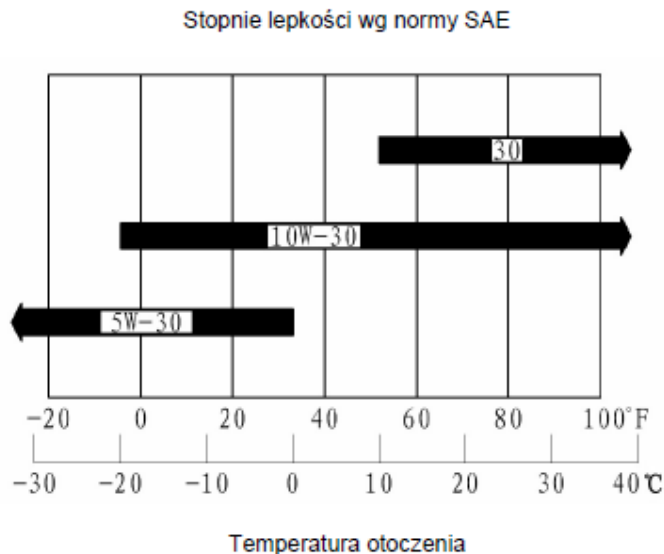

Stopień lepkości oleju wg SAE i klasyfikacja zastosowania podane są na etykiecie w kategorii API.

Zaleca się stosowanie oleju wg API SERVICE kategoria SE lub SF.

Przed uruchomieniem pompy najpierw sprawdź poziom oleju. W tym celu:

- odkręć korek zbiornika oleju z miarką (Rys. 4, poz. 7) i wyczyść miarkę

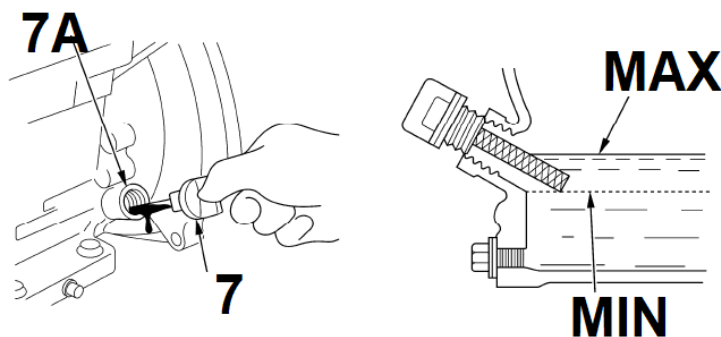

Rys. 4

- włoż miarkę do otworu (Rys. 4, poz. 7A), ale nie zakręcaj korka. Odpowiedni poziom oleju powinien być zawsze na poziomie maksimum na miarce. Jeśli poziom jest za niski dolej oleju.
- przykręć korek zbiornika oleju.



OSTRZEŻENIE – uruchomienie pompy z za małą ilością oleju może spowodować uszkodzenie silnika.

5.4 Paliwo



Pompa dostarczana jest z pustym zbiornikiem paliwa.



Zastosuj się do wskazówek producenta silnika odnośnie rodzaju paliwa. Zalecane jest używanie paliwa bezołowiowego PB 95 (min 90 oktanów) lub o niskim stężeniu ołowiu. Nie używaj mieszanki olej-benzyna lub zanieczyszczonej benzyny.

Zawsze używaj bezpiecznego pojemnika na paliwo.

Podczas wlewania paliwa nie pal papierosów. Nie uzupełniaj paliwa w pomieszczeniu zamkniętym. Przed dolaniem paliwa zatrzymaj silnik i poczekaj kilka minut, aż ostygnie. Paliwo przechowuj w miejscu niedostępnym dla dzieci. Po napełnieniu paliwa zawsze dobrze dokręć korek zbiornika paliwa. Nie wdychaj oparów paliwa.

! **OSTRZEŻENIE** Paliwo jest substancją łatwopalną. Zachowaj wszelkie środki bezpieczeństwa dotyczące obchodzenia się z paliwem.

Sprawdzaj poziom paliwa z pompą na płaskiej powierzchni i ze zgaszonym silnikiem.

W celu uzupełnienia paliwa:

-odkręć korek zbiornika paliwa (Rys. 5, poz. 11) i sprawdź poziom paliwa. Jeśli jest za niski uzupełnij paliwo

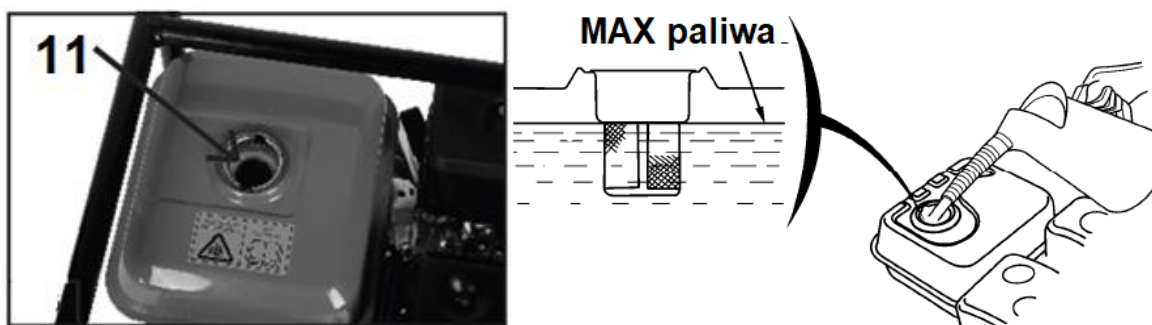

Rys. 5

-po dolaniu paliwa dokręć korek.

-powycieraj porozlewane paliwo zanim uruchomisz silnik. Nie uruchamiaj silnika w miejscu gdzie rozlane zostało paliwo.

! **WSKAZÓWKA** nie przepelniaj powyżej poziomu maksymalnego. Zostaw min 2cm na rozprężenie.

! **WSKAZÓWKA** Paliwo może uszkodzić farbę i niektóre rodzaje plastiku. Uważaj, aby nie rozlać paliwa podczas napełniania zbiornika paliwa.

Od czasu do czasu słyhać „stukanie iskier”, gdy silnik pracuje pod dużym obciążeniem.

Jeżeli „stukanie iskier” występuje przy stałej prędkości pod normalnym obciążeniem, zmień markę benzyny; jeśli takie zdarzenia nadal występują, skontaktuj się ze sprzedawcą w celu uzyskania pomocy, w przeciwnym razie silnik może zostać uszkodzony.

! **WSKAZÓWKA** praca silnika z ciągłym stukaniem może doprowadzić do uszkodzenia silnika. Ten rodzaj uszkodzenia nie jest objęty gwarancją.

5.5 Sprawdzanie filtra powietrza

Odkręć śrubę (Rys. 6, poz. 1A) i zdejmij elementy montażowe a następnie zdejmij pokrywę filtra (Rys. 6, poz. 1).

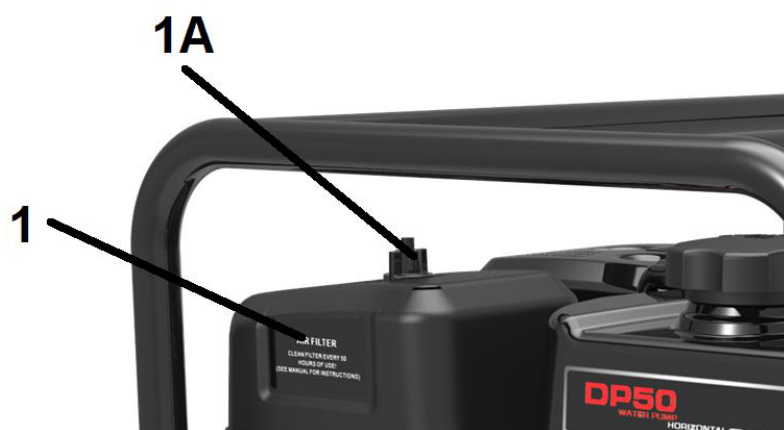

Rys. 6

Sprawdź elementy filtra i jeśli są one zabrudzone wyczyść je (opis znajduje się w pkt 7.3 niniejszej instrukcji).

! WSKAZÓWKA Nie uruchamiaj silnika bez założonego filtra powietrza albo z uszkodzonym filtrem! Może to spowodować dostanie się zanieczyszczeń do wnętrza silnika, co w efekcie spowoduje jego uszkodzenie. Ten rodzaj uszkodzenia nie jest objęty gwarancją.

5.6 Sprawdzanie poziomu wody chłodzącej

Przed rozpoczęciem pracy pompa musi być napełniona wodą.

! WSKAZÓWKA Praca na sucho uszkodzi pompę. Upewnij się że komora jest uzupełniona wodą zanim uruchomisz pompę.

! Nie uruchamiaj pompy bez uprzedniego wiania wody, ponieważ spowoduje to przegrzanie się pompy. Jeśli urządzenie jest włączone, ale nie pompuje wody zgaś silnik i po jego ochłodzeniu uzupełnij uprzednio odkręcając korek (Rys. 7. Poz. 10).

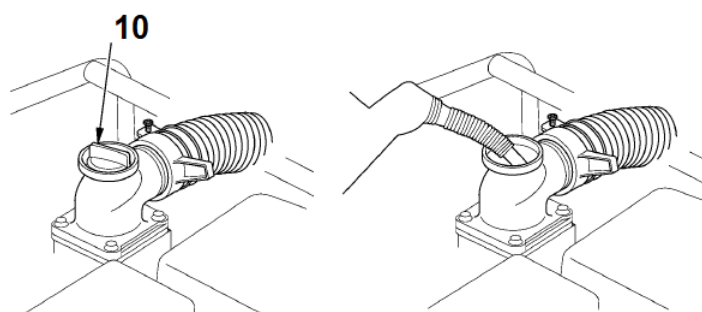

Rys. 7

! WSKAZÓWKA Praca na sucho spowoduje zniszczenie uszczelnienia pompy. Jeśli pompa może zacząć pracować na sucho, natychmiast zatrzymaj silnik i pozwól pompie ostygnąć przed pracą.

6. Praca z urządzeniem



Nie uruchamiaj urządzenia niekompletnego czy nieprawidłowo złożonego.

Przed uruchomieniem sprawdź zawsze poziom oleju, paliwa, czystość filtra powietrza i poziom wody w pompie! Przed uruchomieniem sprawdź czy węże są prawidłowo zamocowane i czy są w dobrym stanie.



Nie uruchamiaj urządzenia niekompletnego czy nieprawidłowo złożonego.

Przed uruchomieniem sprawdź zawsze poziom oleju, paliwa, czystość filtra powietrza i poziom wody w pompie! Przed uruchomieniem sprawdź czy węże są prawidłowo zamocowane i czy są w dobrym stanie.

Ustaw pompę w miejscu możliwie najbliższym powierzchni cieczy. Zapewni to prawidłowe ssanie pompy. Wszystkie węże należy utrzymywać możliwie prosto, unikając ostrych zakrętów.

Zawsze upewnij się, że urządzenie stoi bezpiecznie. Zachowaj bezpośredni obszar pracy pompy wolny od osób postronnych. Jeśli pompa stoi obok wykopu, upewnij się, że jest dobrze zakotwiczona, aby nie spadła. Zabezpiecz elastyczny wąż. Nigdy nie pozwalaj pojazdowi przejechać przez elastyczny wąż. Nagły spadek ciśnienia może spowodować „szok hydrauliczny”. Jeśli wąż elastyczny musi znajdować się w obszarze o dużym natężeniu ruchu, zaleca się chronić elastyczny wąż deskami.

Aby uzyskać najlepszą wydajność pompy, umieść pompę w pobliżu poziomu wody i użyj odpowiednich węży nie dłuższych niż to konieczne. Umożliwi to pompie uzyskanie największej wydajności - najkrótszy czas samozasysania.

Wraz ze wzrostem wysokości podnoszenia (wysokości pompowania) spada wydajność pompy. Długość, typ i rozmiar węży ssących i tłoczących mogą również znacząco wpływać na wydajność pompy.

Możliwości głowicy tłoczącej są zawsze większe niż możliwości głowicy ssącej, dlatego jest to ważne aby głowica ssąca była krótszą częścią całkowitej wysokości.

Bardzo ważne jest również minimalizowanie wysokości ssania (umieszczenie pompy w pobliżu poziomu wody) co skróci czas samozasysania. Czas samozasysania to czas, w którym pompa doprowadza wodę do głowicy ssącej podczas pierwszego uruchomienia.

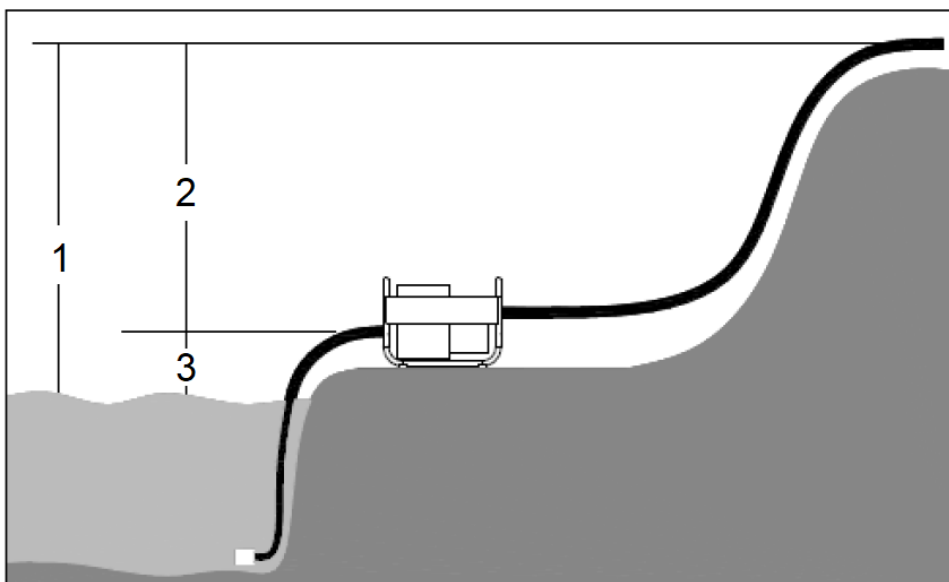

- 1) Całkowita wysokość
- 2) Maksymalna wysokość podnoszenia
- 3) Maksymalna wysokość zasysania

6.1 Uruchomienie

1. Napełnij wąż ssący i pompę wodą.

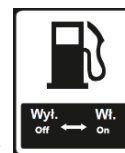

2. Otwórz zawór paliwa (Rys. 8, poz. 3) przestawiając go z pozycji OFF/ Wyl na ON/ Wł

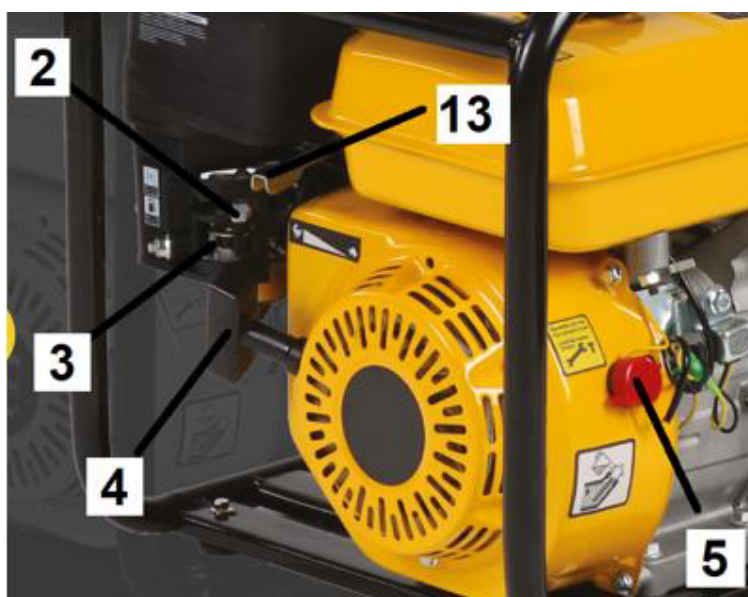

Rys. 8

3. Dźwignię gazu (Rys. 8, poz. 13) przesunąć z  w kierunku „zająca” .- około 1/3 mocy.

4. Włącz ssanie ustawiając dźwignię ssania  (Rys. 8, poz. 2) w pozycję zamkniętą .



Ciepły silnik uruchamiaj w położeniu dźwigni ssania otwartego. Nie wykorzystujesz wtedy „ssania”.

Zimny silnik uruchamiaj w położeniu dźwigni ssania zamkniętego.

Pozycja zamknięta wzbogaca mieszankę paliwową do uruchomienia zimnego silnika.

5. Ustaw wyłącznik zapłonu on/off (Rys. 8, poz. 5) w pozycję ON.

Wyłącznik zapłonu silnika włącza i wyłącza układ zapłonowy. Przełącznik silnika musi być w pozycji ON, aby silnik mógł pracować. Obrócenie przełącznika silnika w położenie OFF powoduje zatrzymanie silnika.

6. Powoli pociągnij za uchwyt linki rozrusznika (Rys. 8, poz. 4) do wycucia oporu, a następnie mocno pociągnij dźwignię.



Po uruchomieniu się silnika powoli odprowadź linkę, nigdy nie puszczaj jej gwałtownie, bo może dojść do uszkodzenia rozrusznika.



Jeśli uruchamiasz zimny silnik powtórz operację 2-3 razy, gdy silnik nie uruchomi się za pierwszym razem. Jeśli jest zimno pozwól by silnik rozgrzewał się kilka minut, zanim rozpoczniesz dalszą pracę.

7. Powoli przesunąć dźwignię regulacji mocy (gazu) (Rys. 8, poz. 13) w kierunku pozycji zająca i sprawdź moc

pompy. Moc pompy jest kontrolowana poprzez dostosowanie prędkości obrotowej silnika. Przesunięcie dźwigni przepustnicy w kierunku SZYBKO zwiększy wydajność pompy, a przesunięcie dźwigni przepustnicy w kierunku WOLNO zmniejszy wydajność pompy

8. Jeżeli silnik pracował w pozycji zamkniętego ssania ustaw dźwignię ssania (Rys. 8, poz. 2) w pozycji

otwartej 



Jeżeli urządzenie wydaje jakieś niepokojące dźwięki – skontaktuj się ze sprzedawcą, bądź z serwisem producenta. Jeśli nie obserwujesz takich hałasów – urządzenie jest gotowe do pracy.

6.2 Wyłączanie pompy

1. Przesław dźwignię regulacji mocy (gazu) w pozycję „żółwia”.
2. Przesław główny wyłącznik pompy w pozycję OFF.
3. Zamknij zawór paliwa (ustaw w pozycję OFF/ Wył).



W nagłych przypadkach gdy należy szybko wyłączyć pompę przesław włącznik silnika do pozycji OFF.

Po użyciu wyjmij korek spustowy pompy i opróżnij komorę pompy. Zdejmij korek wlewu i przepłucz komorę pompy czystą, świeżą wodą. Pozwól wodzie spłynąć z komory pompy, a następnie ponownie załóż korek wlewu i korek spustowy.

6.3 Wskazówki dotyczące pracy urządzenia

Jeśli wyjście pompy zatka się a pompa nadal pracuje niezwłocznie zgaś silnik. Zdejmij nasadkę ze świecy zapłonowej, zamknij zawór paliwa i sprawdź co jest przyczyną problemu.



Nigdy nie próbuj obracać wirnika gdy pompa ma założoną nasadkę świecy zapłonowej.

7. Czyszczenie, konserwacja, przechowywanie i zamawianie części zamiennych



Przed wykonaniem prac konserwacyjnych i czyszczeniem bądź przechowywaniem zdejmij nasadkę ze świecy zapłonowej i zamknij zawór paliwa. Jeśli czynności związane z konserwacją muszą odbywać się przy uruchomionym silniku czyn to na zewnątrz lub w dobrze wentylowanym pomieszczeniu.



Zleć prace, które nie są opisane w tej instrukcji, upoważnionej placówce serwisowej.

Regularnie oczyszczaj i konserwuj urządzenie. Zapewni to jego sprawność i długą żywotność eksploatacyjną.

Dobra konserwacja jest niezbędna do bezpiecznej, ekonomicznej i bezproblemowej eksploatacji. Pomaga również zmniejszyć zanieczyszczenie powietrza.



OSTRZEŻENIE Nieprawidłowe utrzymanie tej pompy lub niemożność rozwiązania problemu przed rozpoczęciem pracy może spowodować awarię, w wyniku której możesz być poważnie ranny lub zabity. Zawsze należy przestrzegać zaleceń i harmonogramów kontroli i konserwacji zawartych w tym podręczniku.

Aby pomóc ci odpowiednio dbać o pompę, na poniższych stronach opisano konserwację, przedstawiono harmonogram i rutynowe procedury inspekcji i proste procedury konserwacji z wykorzystaniem podstawowych narzędzia ręczne.

Harmonogram konserwacji dotyczy normalnych warunków pracy. Jeśli operujesz pompą w trudnych warunkach, takich jak długotrwałe działanie przy wysokim obciążeniu lub w wysokiej temperaturze lub używasz jej w wyjątkowo mokrych lub zakurzonych warunkach, skonsultuj się ze sprzedawcą w celu określenia wymagań dotyczących twoich indywidualnych potrzeb i zastosowania.

Niezastosowanie się do instrukcji konserwacji i środków ostrożności może spowodować poważne obrażenia lub śmierć.

Zawsze postępuj zgodnie z procedurami i środkami ostrożności opisanymi w instrukcji obsługi.

Upewnij się, że silnik jest wyłączony przed rozpoczęciem jakichkolwiek prac konserwacyjnych lub napraw. To pozwoli wyeliminować kilka potencjalnych zagrożeń:

- zatrucie tlenkiem węgla - zawsze upewnij się, że zapewniona jest odpowiednia wentylacja.
- oparzenie od gorących części - przed dotknięciem poczekaj, aż silnik i układ wydechowy ostygną.
- urazy spowodowane przez ruchome części - nie uruchamiaj silnika, jeśli nie jest to zalecane.

Przeczytaj instrukcje przed rozpoczęciem i upewnij się, że masz narzędzia i wymagane umiejętności.

Aby zmniejszyć możliwość pożaru lub wybuchu, należy zachować ostrożność podczas pracy w pobliżu benzyny. Do czyszczenia części używaj wyłącznie niepalnego rozpuszczalnika, a nie benzyny. Trzymaj papierosy, iskry i płomień z dala od wszystkich części związanych z paliwem.

7.1 Czyszczenie i konserwacja

- Utrzymuj urządzenie w czystości. Po każdym użyciu oczyść urządzenie czystą wodą. Umyj silnik ręcznie i uważaj, aby woda nie dostała się do wnętrza, filtra powietrza lub tłumika. Trzymaj wodę z dala elementów sterujących i wszystkich innych miejsc, które są trudne do wysuszenia, ponieważ woda sprzyja powstawaniu rdzy.



WSKAZÓWKA Użycie węża ogrodowego lub myjki ciśnieniowej może spowodować wypchnięcie wody do otworu filtra powietrza lub tłumika. Woda w filtrze powietrza nasączy filtr powietrza i dostanie się do cylindra, powodując uszkodzenia.



WSKAZÓWKA Kontakt wody z gorącym silnikiem może spowodować uszkodzenie. Jeśli silnik pracował, pozwól mu ostygnąć przez co najmniej pół godziny przed myciem.

Wytrzyj do sucha wszystkie dostępne powierzchnie.

Napełnij komorę pompy czystą, świeżą wodą, uruchom silnik na zewnątrz i pozwól mu pracować, aż osiągnie normalną temperaturę roboczą, aby odparowała woda z powierzchni.

- Przy użyciu czystego strumienia wody usuwaj włoski i włókna, które mogą się osadzać w obudowie pompy.
- Przepłukuj regularnie układ zasysania czystą wodą.
- Przed każdym użyciem sprawdź urządzenie pod kątem widocznych usterek, takich jak nieprzytwierdzone lub uszkodzone części. Regularnie sprawdzaj dokręcenie wszystkich śrub i wkrętów. Zużyte bądź źle dokręcone nakrętki mogą spowodować bardzo niebezpieczne uszkodzenia silnika bądź obudowy. Elementy zużyte lub uszkodzone wymień na nowe, jeśli zachodzi taka potrzeba.
- Nie przechowuj urządzenia z pełnym zbiornikiem paliwa w pomieszczeniu zamkniętym gdzie opary paliwa mogą stanowić niebezpieczeństwo w połączeniu z iskrą bądź płomieniem. Niech silnik ostygnie zanim schowasz pompę w miejsce przechowywania.
- Jeśli chcesz spuścić paliwo, należy to zrobić przed zimą, na zewnątrz.
- Sprawdzaj regularnie poziom oleju i dolej lub wymień olej jeśli jest to wymagane.

- Konserwacji i napraw urządzenia powinny wykonywać osoby z odpowiednim przygotowaniem.

Harmonogram czynności konserwacyjnych

| Częstotliwość Czynność | | Przed | Pierwszy | Co 3m-ce | Co pół | Co rok lub |
|---------------------------|---------------------------|--|--------------------------------|---------------------|------------------------------|------------------|
| | | każdym użyciem | miesiąc lub co 20h pracy | lub co 50h pracy | roku lub co 100h pracy | co 300h pracy |
| Olej silnikowy | Sprawdzenie | v | | | | |
| | Wymiana | | v | | v | |
| Filtr powietrza | Sprawdzenie | v | | | | |
| | Czyszczenie | | | V ¹ | | |
| Bieg jałowy | Sprawdzanie i regulacja | | | | | V ² |
| Świeca zapłonowa | Sprawdzanie i czyszczenie | | | | v | |
| Łapacz iskier | Czyszczenie | | | | v | |
| Komora spalania | Czyszczenie | | | | | V ² |
| Luz zaworowy | Sprawdzanie i regulacja | | | | | V ² |
| Zbiornik paliwa i osadnik | Czyszczenie | | | | | V ² |
| Przewody paliwowe | Sprawdzenie | Wymiana co 2 lata (wymiana jak zachodzi potrzeba) ² | | | | |
| Wirnik | Sprawdzenie | | | | | V ² |
| Czystość wirnika | Sprawdzenie | | | | | V ² |
| Dopływ wody | Sprawdzenie | | | | | V ² |

1. W przypadku stosowania w bardzo zapyłonych obszarach konserwacja ta powinna być wykonywana częściej.
2. Powinno to być wykonywane wyłącznie przez autoryzowanego pracownika serwisu, chyba że masz odpowiednie narzędzia do naprawy.

7.2 Wymiana oleju

Olej odprowadza się łatwiej i szybciej gdy silnik jest ciepły.

1. Odkręć korek zbiornika oleju z miarką (Rys. 6, poz. 7). Przygotuj pojemnik na olej. Odkręć śrubę spustową oleju (Rys. 6, poz. 6) nie zgub uszczelki (Rys. 6A), aby usunąć zużyty olej.
2. Spuść olej do blaszanego pojemnika i zakręć śrubę.
3. Wlej świeży olej do zbiornika oleju. Po włożeniu miarki (bez dokręcania) poziom oleju musi być na maksimum na miarce (pompa na płaskiej powierzchni). Nie wlewaj zbyt dużo oleju. Włóż miarkę.
4. Następnie na krótko uruchom silnik. Zatrzymaj silnik, odczekaj jedną minutę i sprawdź poziom oleju. Dolej go w razie potrzeby.

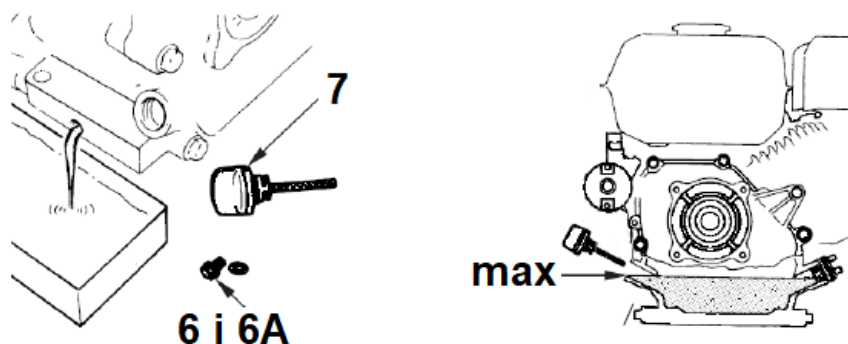

Rys. 9

7.3 Filtr powietrza

Zanieczyszczony filtr będzie przepuszczał mniejszą ilość powietrza do gaźnika. Aby zapewnić prawidłowe działanie gaźnika należy systematycznie czyścić filtr powietrza (nie rzadziej niż co 50rbh). Jeżeli pompa jest używana w zabrudzonym środowisku filtr należy czyścić częściej. Do czyszczenia filtra nie należy używać środków łatwopalnych.

1. Odkręć śruby (Rys. 6, poz. 1A), zdejmij pokrywę filtra (Rys. 6, poz. 1). Wyjmij elementy filtra.
2. Wyczyść elementy filtra za pomocą środków niepalnych. Filtr gąbkowy wyczyść detergentem i wysusz. Po wyschnięciu delikatnie nasącz olejem silnikowym i wyciśnij nadmiar oleju. Silnik będzie dymił jeżeli zostanie za dużo oleju.
Filtr papierowy przedmuchać sprężonym powietrzem o niskim ciśnieniu lub oczyścić z nieczystości uderzając delikatnie o twarde podłoże.
Do czyszczenia nie używaj szczotek.
3. Wyczyść ściereczką pokrywę filtra i komorę uważając aby brud nie dostał się do wnętrza.
4. Po wyczyszczeniu elementów filtra zamocuj je z powrotem.



Nigdy nie uruchamiaj silnika bez zainstalowanego wkładu filtra powietrza.

7.4 Świeca zapłonowa

Aby praca silnika przebiegała normalnie świeca powinna posiadać odpowiednią szczelinę oraz nie powinno na niej być osadu węglowego.

1. Gdy silnik jest zimny zdejmij nasadkę świecy (Rys. 10, poz. 16).

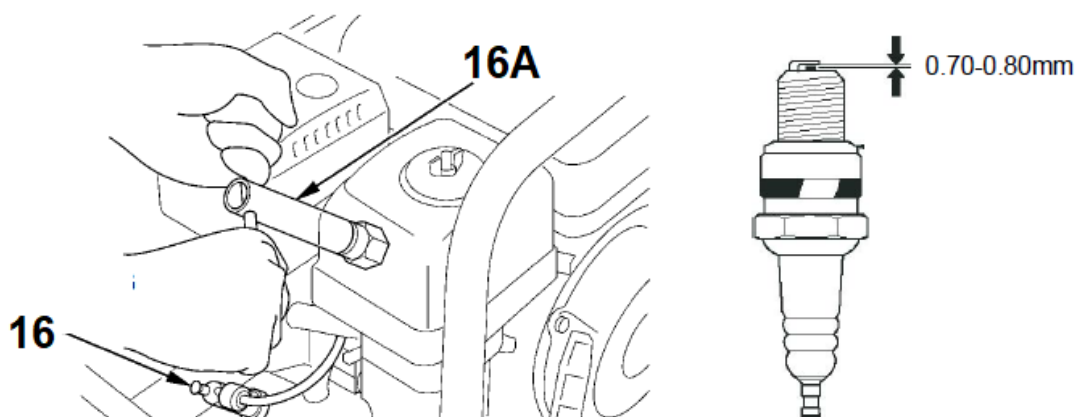

Rys. 10

2. Kluczem nasadowym do świec (Rys.10, 16A) wykręć świecę.

3. Dokładnie obejrzyj świecę. Świecę oczyść szczotką. Wymień ją jeśli ma znaki zużycia lub jeśli pierścień izolacyjny jest uszkodzony.
4. Sprawdź czy świeca posiada odpowiednią szczelinę (0,7-0,8mm). Za pomocą szczelinomierza ustaw szczelinę.
5. Zamontuj ponownie świecę uważając, by nie dokręcić jej zbyt mocno.



Uwaga: Podczas instalowania nowej świecy zapłonowej, przekręć ją o 1/2 obrotu; w przypadku zużytej świecy zapłonowej obróć o 1 / 8-1 / 4 obrotu.



Upewnij się, że świeca jest właściwie dokręcona. Niewłaściwe dokręcenie świecy może spowodować przegrzanie silnika i jego uszkodzenie.

Rekomendowana świeca to F7TC, F7RTC lub odpowiednik.

7.5 Przechowywanie i transport



Aby uniknąć pożaru, przed transportem i przechowywaniem pompy upewnij się czy silnik jest wystarczająco ochłodzony. Zamknij zawór paliwa, zdejmij nasadkę świecy zapłonowej i ustaw ssanie w pozycję zamkniętą. Ustaw urządzenie w stabilnej pozycji aby uniknąć rozlania paliwa.

Prawidłowe przygotowanie do przechowywania jest niezbędne, aby zapewnić bezproblemową pracę pompy. Poniższe kroki pomogą powstrzymać rdzę i korozję, które zaburzą działanie i mogłyby zniszczyć pompę. Poza tym umożliwią one bezproblemowe uruchomienie silnika przy ponownym użyciu pompy.

1. Upewnij się, czy pomieszczenie, w którym zamierzasz przechowywać pompę jest czyste, suche i nie ma w nim kurzu. Pompę przechowuj na płaskiej, stabilnej powierzchni z dala od zanieczyszczeń i źródeł ognia, w dobrze wentylowanym pomieszczeniu nawet jeżeli zbiornik paliwa jest pusty.
2. Wyczyść pompę i wnętrze pompy.
3. Pompa może się zapchać jeśli była używana do przepompowywania wody brudnej np. zawierającej piasek, ziemię itp.
4. Przed rozpoczęciem przechowywania pompy przepompuj pompę czystą wodą. Po takim czyszczeniu pozbądź się wody znajdującej się w pompie odkręcając korek spustowy (Rys. 1, poz. 15). Osady i pozostałości mogą utrudniać uruchamianie pompy.
5. Jeżeli przechowujesz pompę na krótki czas rozważ dodanie stabilizatora do paliwa. Jeżeli przechowujesz ją dłużej opróżnij zbiornik paliwa i pozbądź się paliwa z gaźnika.
6. O ile całe paliwo nie zostało spuszczone ze zbiornika paliwa, pozostaw dźwignię zaworu paliwa w pozycji OFF w celu zmniejszenia możliwości wycieku paliwa.
7. Wymień olej silnikowy.
8. Wykręć świecę i nalej niewielką ilość oleju silnikowego do cylindra, kilkakrotnie uruchom silnik, następnie wkręć świecę.
9. Włóż (z zimnym silnikiem) pompę do oryginalnego bądź zastępczego kartonu. Przechowywanie pompy pod plandeką, nylonowym workiem czy podobną osłoną nie jest zalecane; może się pod nią zbierać wilgoć, która będzie powodować rdzewienie pompy.
10. Jeżeli na powierzchni znajduje się uszkodzona farba i obszary, które mogą rdzewieć powlecz je lekką warstwą oleju. Nasmaruj elementy sterujące za pomocą smaru w sprayu silikonowym.

Paliwo

Benzyna przechowywana przez dłuższy czas utlenia się, ulega rozwarstwieniu i jej jakość jest bardzo zła. Stara benzyna powoduje problemy z uruchomieniem silnika, pozostawia osad żywiczny który zanieczyszcza układ doprowadzenia paliwa do silnika. Jeżeli taka sytuacja nastąpi, koniecznym może być czyszczenie lub wymiana gaźnika ewentualnie wymiana innych elementów instalacji zasilającej w paliwo.

Okres przez który benzyna może być bezpiecznie przechowywana w zbiorniku silnika a co za tym idzie w instalacji paliwowej i gaźniku nie powodując problemów, zależy od wielu czynników, takich jak skład benzyny, temperatura otoczenia, to czy zbiornik jest napełniony w całości czy częściowo. Powietrze w zbiorniku napełnionym np. do połowy sprzyja utlenianiu się i rozwarstwieniu benzyny, sprzyja temu również wysoka temperatura otoczenia. Do problemu z benzyną i jej zesterzeniem się może dojść podczas kilku miesięcy składowania ewentualnie nawet wcześniej, jeżeli do zbiornika wlewo już zwietrzałą, starą benzynę.

Gwarancja nie obejmuje uszkodzeń instalacji zasilania paliwem i problemów związanych z wydajnością silnika spowodowanych niewłaściwą obsługą związaną ze stosowaniem i przechowywaniem paliwa.

Możesz przedłużyć jakość i okres składowania paliwa poprzez dodanie specjalnego dodatku stabilizującego benzynę, można również uniknąć wszelkich problemów związanych z paliwem poprzez całkowite wypalenie/zużycie benzyny w zbiorniku po sezonie lub spuszczenie jej z gaźnika. Benzynę przechowuj w specjalnie do tego celu przeznaczonym i atestowanym kanistrze.

ZASTOSOWANIE DODATKU STABILIZUJĄCEGO DO BENZYNY

Jeżeli stosowany był środek stabilizujący, napełnij zbiornik paliwa świeżą, czystą benzyną. Jeżeli zbiornik jest napełniony tylko do połowy, pozostające powietrze przyspieszy utlenianie się benzyny podczas przechowywania. Upewnij się, że przechowywana benzyna w kanistrze nie jest stara.

1. Dodaj środek stabilizujący do benzyny zgodnie z zaleceniami producenta.
2. Po dodaniu środka uruchomić silnik na wolnym powietrzu przez ok. 10 min, aby upewnić się, że benzyna ze środkiem stabilizującym dotarła do układu paliwowego i gaźnika
3. Zgaś silnik, zawór paliwa przestaw w pozycję "OFF" - zamknięty.

OPRÓŻNIANIE ZBIORNIKA PALIWA I GAŹNIKA

1. Umieść odpowiedni zbiornik pod gaźnikiem i użyj lejka, aby zapobiec rozlaniu się benzyny.
2. Wykręć śrubę spustową (Rys. 11, poz. 6) oraz zdejmij podkładkę uszczelniającą (Rys. 11, poz. 6A), przestaw zawór paliwa (Rys. 11, poz. 3) w pozycję "ON".
3. Po zlaniu całości paliwa wkręć z powrotem śrubę spustową z podkładką i odstopnik (Rys. 11, poz. 17), z o-ringiem (Rys.11, poz. 17A). Dokręć do oporu.

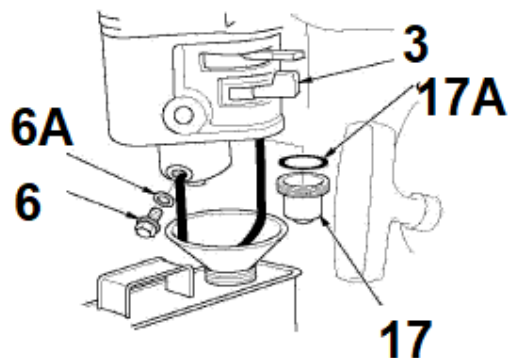

Rys. 11

Ponowne uruchomienie silnika

Sprawdź silnik zgodnie z rozdziałem „PRZED URUCHOMIENIEM”.

Jeżeli paliwo zostało spuszczone z silnika napełnij zbiornik czystą i świeżą benzyną. Jeżeli używasz kanistra z benzyną, to upewnij się, że znajduje się w nim benzyna odpowiedniej jakości, długie przechowywanie w

kanistrze utlenia i rozwarstwa paliwo, benzyna wietrzeje co może bardzo utrudnić uruchomienie silnika. Jeżeli zabezpieczyłeś cylinder warstwą oleju po sezonie do prawidłowej konserwacji silnika, po uruchomieniu przez chwilę silnik może dymić nadmiernie co jest zjawiskiem normalnym i przejściowym.

7.6 Zamawianie części zamiennych

Przy zamawianiu części zamiennych podaj następujące dane pompy z tabliczki znamionowej, umieszczonej na obudowie:

- Typ urządzenia
- Numer artykułu
- Numer identyfikacyjny

W celu przyspieszenia realizacji zamówienia podaj numer części zamiennej, którą potrzebujesz. Możesz również dostać zdjęcie uszkodzonego elementu na adres mailowy producenta: czesci@krysiak.pl – ułatwi to jednoznaczny identyfikację zwłaszcza w przypadku nieznaności numeru części.

Zamówienia części możesz dokonać również w autoryzowanych punktach serwisowych, których wykaz znajdziesz na stronie internetowej producenta: www.krysiak.pl



UŻYWAJ TYLKO ORYGINALNYCH CZĘŚCI ZAMIENNYCH.

Części zamienne złej jakości mogą uszkodzić pompę i skrócić jej żywotność.

Producent nie ponosi odpowiedzialności za szkody wywołane przez urządzenie, jeżeli zostaną one wywołane z powodu nieprawidłowo wykonanej samodzielnej naprawy, zastosowania nieoryginalnych części zamiennych, względnie zastosowania urządzenia niezgodnie z jego przeznaczeniem.

8. Plan wyszukiwania usterek

Nigdy nie podejmuj się rozbiórki pompy. W razie konieczności sprawdzenia i naprawy dokona autoryzowany serwis (w porozumieniu ze sprzedawcą).

SILNIK

| Silnik się uruchamia się | Możliwa przyczyna | Usuwanie |
|--|---|--|
| Sprawdź elementy sterujące | Zawór paliwa na OFF | Ustaw zawór na ON |
| | Ssanie otwarte | Przestaw dźwignię ssania na ZAMKNIĘTE chyba że silnik jest ciepły |
| | Wyłącznik zapłonu na OFF | Przestaw w pozycję ON |
| Sprawdź poziom paliwa | Brak paliwa | Uzupełnij |
| | Paliwo złej jakości albo niewłaściwe | Opróżnij zbiornik paliwa i gaźnik. Napełnij właściwym świeżym paliwem. |
| Usuń i sprawdź świecę zapłonową | Świeca zapłonowa wadliwa, uszkodzona lub ma źle ustawioną szczelinę. | Wymień świecę lub ustaw szczelinę. |
| | Świeca zalana (zalany silnik) | Osusz i zamontuj świecę. Uruchom silnik z przepustnicą w pozycji FAST |
| Udaj się z silnikiem do autoryzowanego serwisu | Zapchany filtr paliwa, uszkodzenie gaźnika, uszkodzenie zapłonu, zawory | Wymień albo napraw odpowiednie komponenty w autoryzowanym serwisie |

| | | |
|--|-----------------|--|
| | się zablokowały | |
|--|-----------------|--|

| Silnik nie ma mocy | Możliwa przyczyna | Usuwanie |
|--|--|--|
| Sprawdź filtr powietrza | Filtr zapchany | Wyczyść lub wymień filtr |
| Sprawdź poziom paliwa | Paliwo złej jakości; pompa przechowywana bez dodatku stabilizatora do paliwa albo bez spuszczenia paliwa | Opróżnij zbiornik paliwa i gaźnik. Napętnij właściwym świeżym paliwem. |
| Udaj się z silnikiem do autoryzowanego serwisu | Zapchany filtr paliwa, uszkodzenie gaźnika, uszkodzenie zapłonu, zawory się zablokowały | Wymień albo napraw odpowiednie komponenty w autoryzowanym serwisie |

POMPA

| Brak wydajności pompy przy zasysaniu | Możliwa przyczyna | Usuwanie |
|---|---|---|
| Sprawdź komorę pompy | Komora zalewania nie jest wystarczająco pełna | Dodaj więcej wody do komory zalewania |
| Sprawdź wąż zasysający | Wąż uszkodzony, przecięty albo odcięty | Wymień wąż ssący |
| | Filtr nie jest w pełni zanurzony | Umieść filtr i końcówkę węża zasysającego całkowicie pod wodą. |
| | Powietrze dostaje się do układu | Wymień podkładkę uszczelniającą, jeśli uszkodzona lub zamontuj jeżeli brakuje. Dokręć złącze węża i opaskę zaciskową. |
| | Brudny filtr zasysania wody | Wyczyść filtr |
| Zmierz długość węża zasysającego i wysokość zasysania i podnoszenia | Za duże wartości | Przenieś pompę i/ albo węże bliżej źródła wody |
| Sprawdź silnik | Silnik nie ma mocy | Sprawdź we wskazówkach dotyczących rozwiązywania problemów silnika. |

| Brak wydajności pompy na wylocie | Możliwa przyczyna | Usuwanie |
|---|--|---|
| Sprawdź wąż zasysający | Wąż uszkodzony, przecięty albo odcięty | Wymień wąż ssący |
| | Filtr nie jest w pełni zanurzony | Umieść filtr i końcówkę węża zasysającego całkowicie pod wodą. |
| | Powietrze dostaje się do układu | Wymień podkładkę uszczelniającą, jeśli uszkodzona lub zamontuj jeżeli brakuje. Dokręć złącze węża i opaskę zaciskową. |
| | Brudny filtr zasysania wody | Wyczyść filtr |
| Sprawdź wąż odprowadzający wodę | Wąż uszkodzony, za długi albo średnica za mała | Wymień wąż odprowadzający |
| Zmierz długość węża | Za duże odległości | Przenieś pompę i/ albo węże bliżej źródła |

| | | |
|---|--------------------|---|
| zasysającego i wysokość zasysania i podnoszenia | | wody |
| Sprawdź silnik | Silnik nie ma mocy | Sprawdź we wskazówkach dotyczących rozwiązywania problemów silnika. |

9. Gwarancja

Na niniejsze urządzenie obowiązuje 24-miesięczna gwarancja. W ramach gwarancji gwarant zapewnia kupującemu nieodpłatne usunięcie usterek w funkcjonowaniu urządzenia wynikających z jego wadliwości konstrukcyjnych i materiałowych. Niektóre części konstrukcyjne ulegające normalnemu zużyciu oraz szkody wywołane naturalnym zużyciem, przeciążeniem lub nieprawidłową obsługą, są wykluczone z zakresu gwarancji. Warunkiem skorzystania ze świadczeń gwarancyjnych jest przestrzeganie podanych w instrukcji obsługi wskazówek dotyczących czyszczenia, konserwacji i napraw urządzenia. Próby samodzielnej naprawy urządzenia względnie rozebranie albo otwarcie obudowy silnika przez osoby nieupoważnione, powodują wygaśnięcie gwarancji.

Warunkiem skorzystania ze świadczenia gwarancyjnego jest przekazanie nierozmontowanego urządzenia wraz z dowodem zakupu naszemu centrum serwisowemu lub sprzedawcy. Wykonanie obowiązków wynikających z gwarancji nastąpi w terminie 30 dni, licząc od dnia dostarczenia urządzenia przez Użytkownika. W przypadku reklamacji gwarancyjnej lub zlecenia naprawy należy dostarczyć oczyszczone urządzenie wraz z informacją o usterce pod adres naszego punktu serwisowego. W celu ustalenia wskazówek dotyczących nadania przesyłki należy skontaktować się z gwarantem.

Utylizację Twojego urządzenia przeprowadzimy bezpłatnie.

Naprawy nie objęte gwarancją można zlecać odpłatnie naszemu centrum serwisowemu.

10. Usuwanie odpadów i recycling

Każde gospodarstwo jest użytkownikiem maszyn i urządzeń, a co za tym idzie – potencjalnym wytwórcą niebezpiecznego dla ludzi i środowiska odpadu, z tytułu obecności w tymże niebezpiecznych substancji, mieszanin oraz części składowych. Z drugiej strony zużyty sprzęt to cenny materiał, z którego można odzyskać surowce.

Użytkownik urządzenia zgodnie z przepisami o ochronie środowiska zobowiązany jest do prowadzenia prawidłowej gospodarki odpadami zgodnie z przepisami krajowymi. Nie wyrzucaj urządzenia razem z odpadami domowymi. Przekaż je, jego akcesoria i opakowanie do zgodnej z przepisami o ochronie środowiska naturalnego utylizacji. Starannie opróżnij zbiornik oleju oraz paliwa, oddaj urządzenie w punkcie recyklingu – użyte w produkcji elementy z tworzyw sztucznych i metalu można posegregować i poddać selektywnej utylizacji. Nie wylewaj zużytego oleju i resztek paliwa do zlewu, ani do kanalizacji – oddaj go osobno w punkcie recyklingu. Informacje o dostępnym systemie zbierania zużytego sprzętu można znaleźć u sprzedawcy oraz w urzędzie miasta/gminy.

Pamiętaj, że odpowiednie postępowanie ze zużytym sprzętem zapobiega negatywnym konsekwencjom dla środowiska naturalnego i zdrowia ludzkiego!

W przypadku pytań zwróć się o poradę do Centrum Serwisowego producenta.

Pamiętaj, że producent bezpłatnie przeprowadza utylizację przesłanych do niego zużytych i uszkodzonych swoich urządzeń.

11. RYSUNEK ZŁOŻENIOWY NR 1

