

YouTube



Smartphone Scan:



MA 212- v.25.05.16-01

Video URL: <http://q-r.to/baeLej>

**Instrukcja montażu i użytkowania**  
**STÓŁ DO TENISA STOŁOWEGO**  
**KETTLER OUTDOOR K5**

PL

Przed rozpoczęciem montażu stołu do tenisa oraz pierwszym użyciem zapoznaj się dokładnie z instrukcją montażu oraz z informacjami dla użytkownika. Zawierają istotne wskazówki na temat zasad bezpieczeństwa, których należy przestrzegać podczas korzystania ze stołu. Przechowuj niniejszą instrukcję tak długo, jak korzystasz ze stołu. Informacje w niej zawarte mogą pomóc także w konserwacji stołu i zamawianiu części zamiennych.

- Co najmniej **dwie osoby dorosłe** są niezbędne do zmontowania stołu. Montaż należy przeprowadzać na czystym i miękkim podłożu.
- Do tego kroku należy użyć **zestawu montażowego**.
- Przestrzegaj kolejności montażu, zgodnie z krokami ABC.
- Jeżeli występuje **oznaczenie tekstowe**, należy zapoznać się z wyjaśnieniami na stronie II.
- Jeżeli występuje **oznaczenie części**, należy zapoznać się z informacjami odnoszącymi się do tej części na liście części na stronie III.
- Na każdym etapie montażu należy **używać narzędzi** wskazanych w instrukcji.

Zestaw montażowy



Znacznik tekstu



Oznaczenie części









Narzędzia



PL

### Oznaczenia tekstowe dla poszczególnych kroków montażu

-  Nie należy dokręcać zbyt mocno nakrętek zespołu bezpieczeństwa **17**, tak aby czerwona część mogła się nadal swobodnie poruszać.
-  Nie należy dokręcać zbyt mocno nakrętki **11**, tak aby stół do tenisa mógł być nadal łatwo składany i rozkładany.
-  Wróć do **kroku A** i w taki sam sposób zmontuj drugi blat stołu.
-  Wróć do **kroku E** i w taki sam sposób zmontuj drugi blat stołu.
-  Wróć do **kroku G** i w taki sam sposób zmontuj drugi blat stołu.
-  Wróć do **kroku J** i w taki sam sposób zmontuj drugi blat stołu.
-  Po zakończeniu montażu należy sprawdzić czy wszystkie ruchome części stołu działają w sposób opisany w instrukcji (koła, mechanizm rozkładania, blokada). Jeśli dotyczy, należy zachować szczególną ostrożność podczas zdejmowania folii ochronnej z powierzchni stołu.



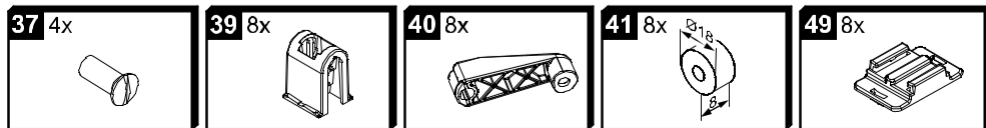
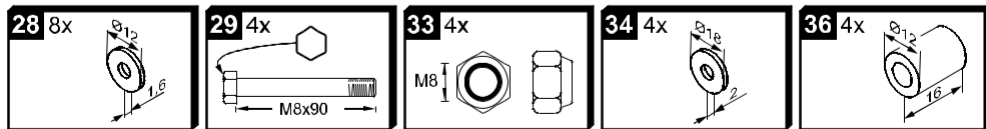
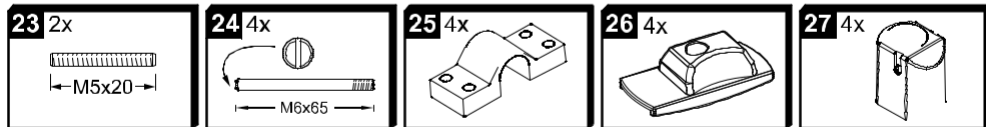
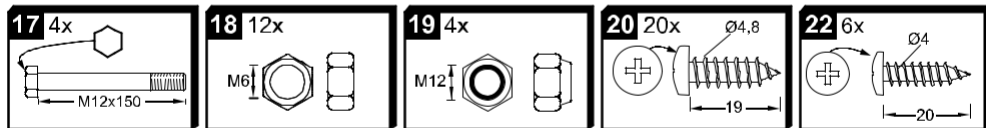
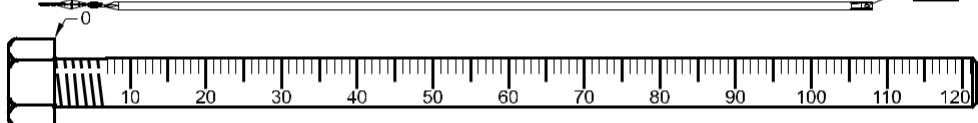
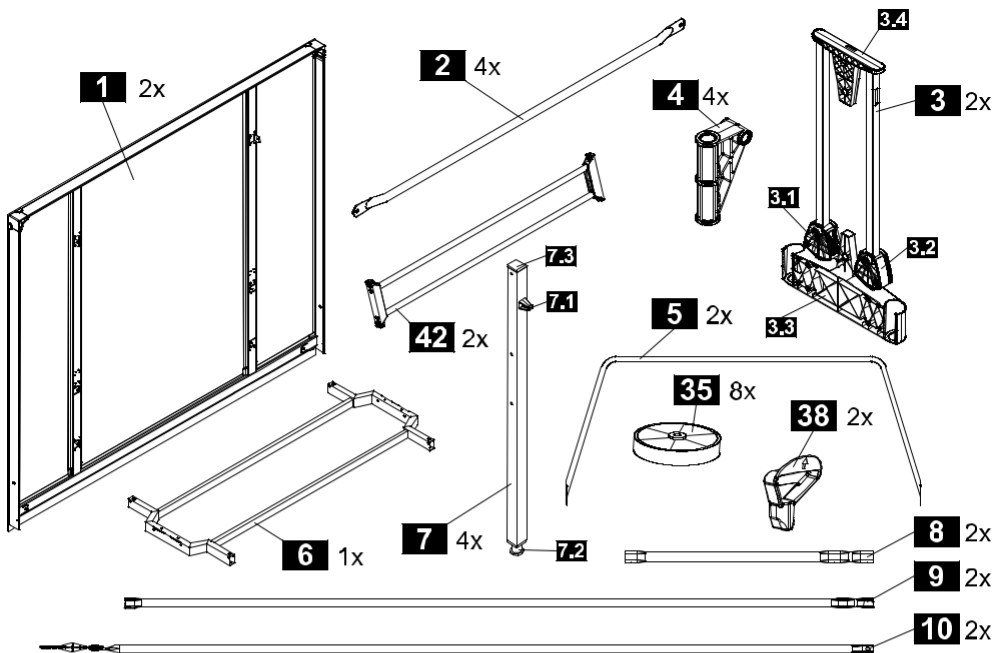

# A

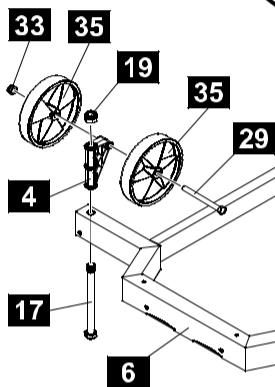
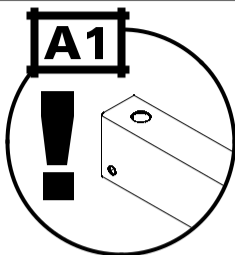
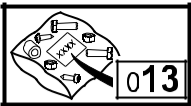

### A2

0,5 - 1,0 mm

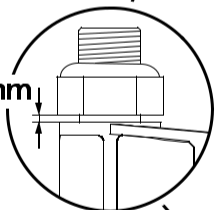

### A3

1 - 3 mm

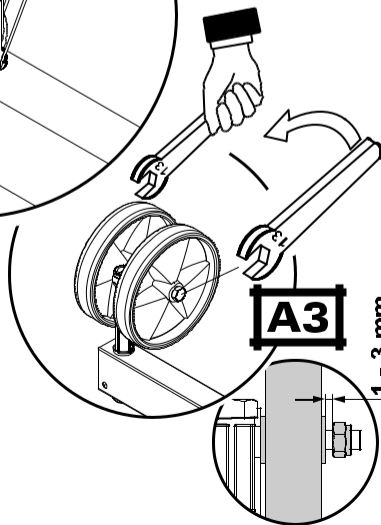

1

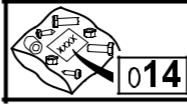
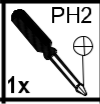
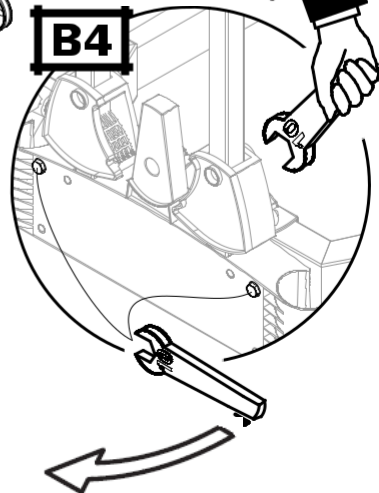
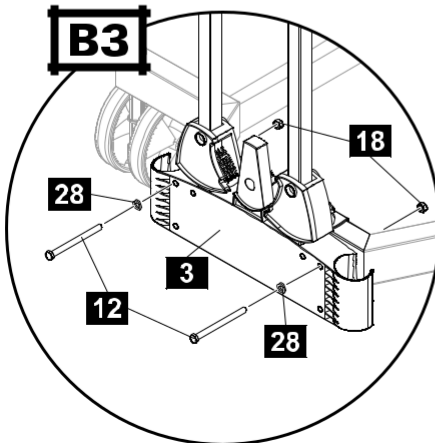
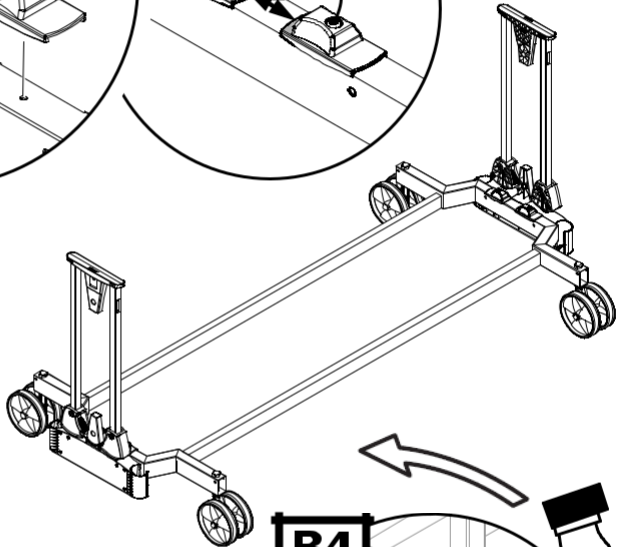
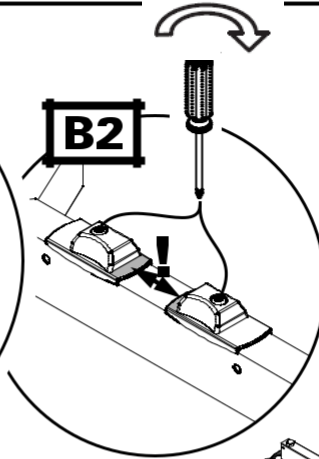
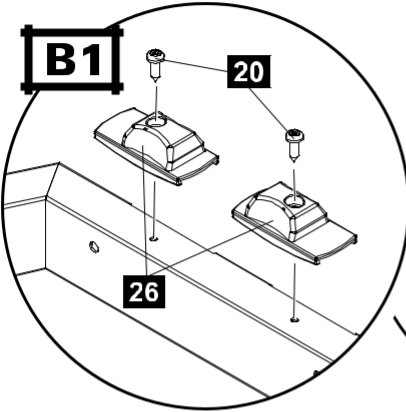
**B****2x**

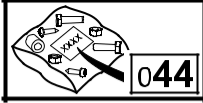
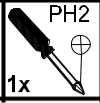
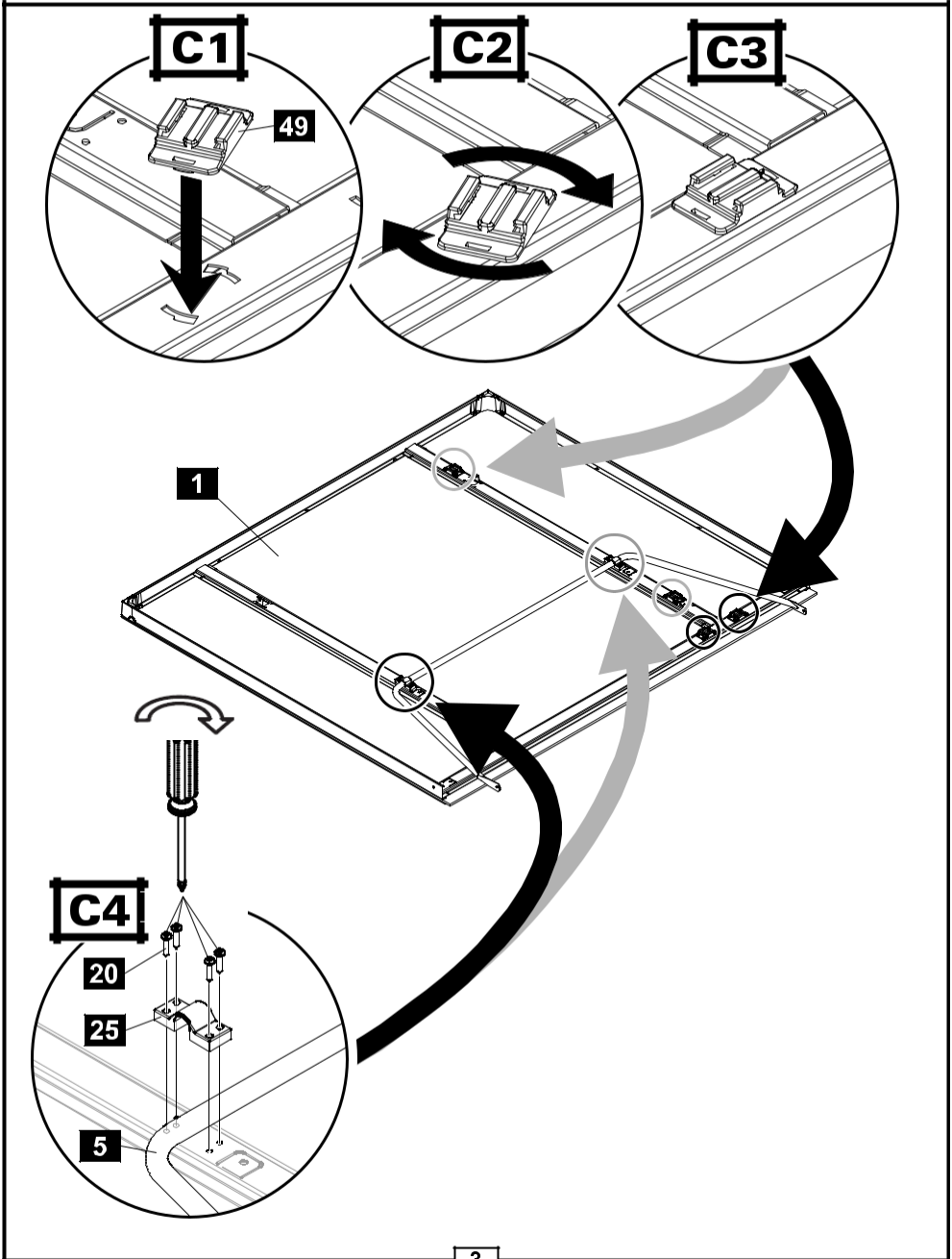
**C****2x**

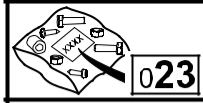
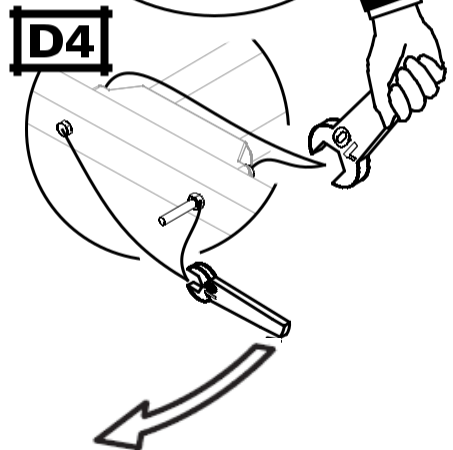
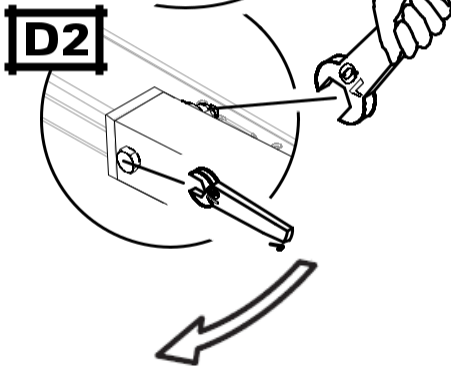
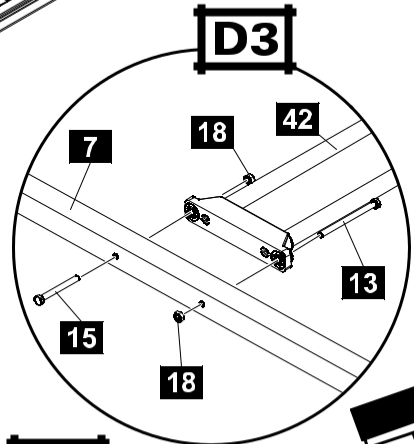
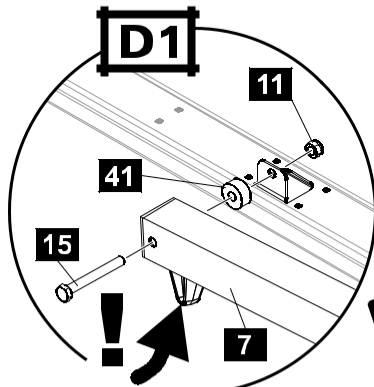
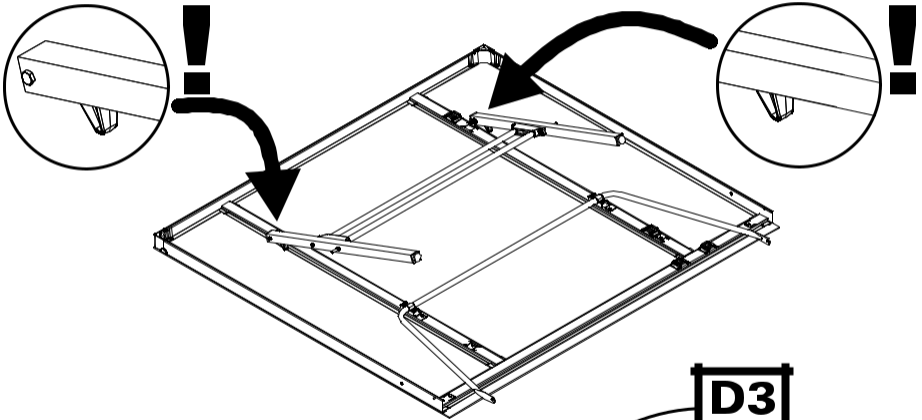
**D****2x**

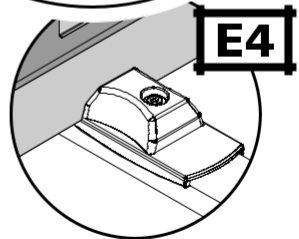
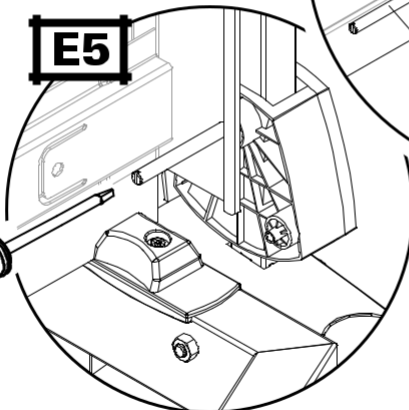
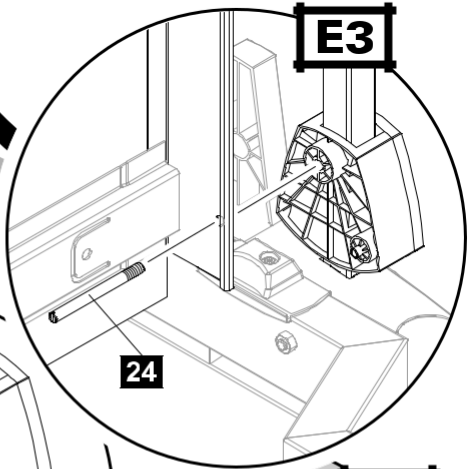
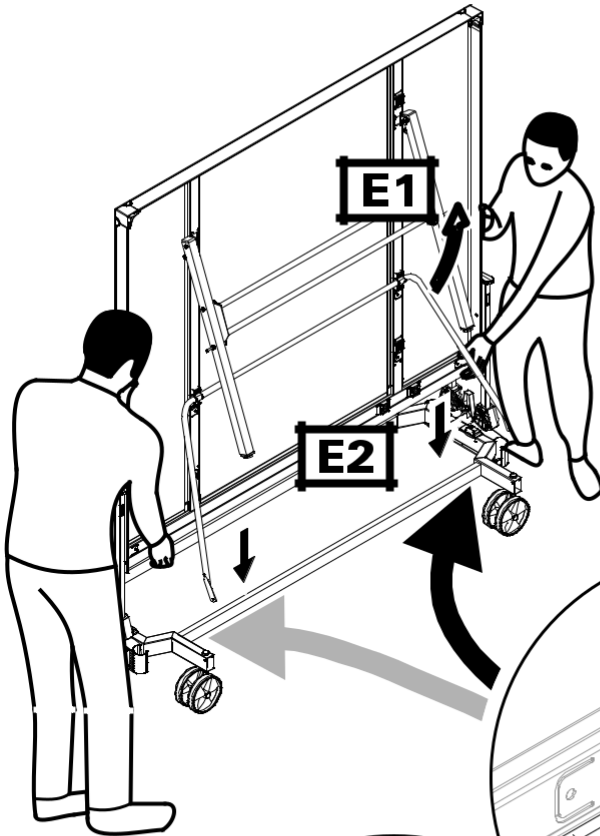
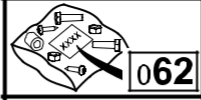
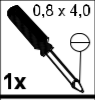
**E**

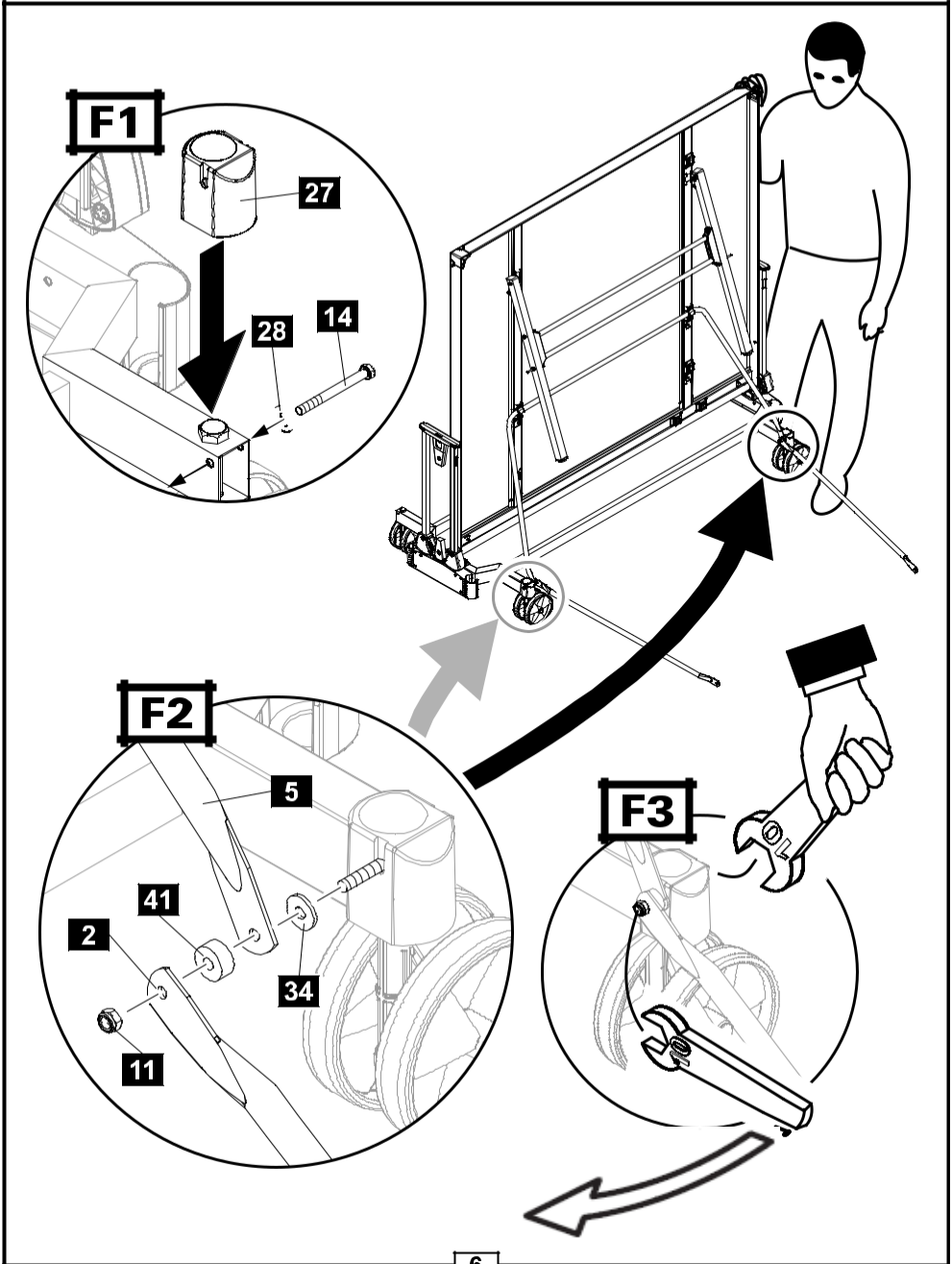
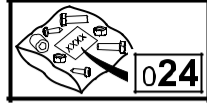
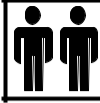

**F**

G

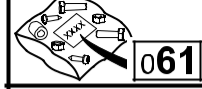

G1

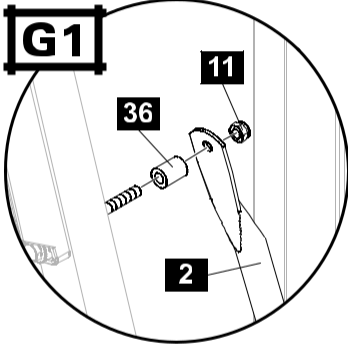

G2

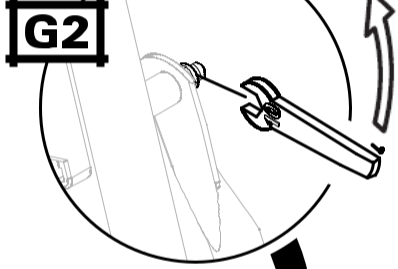

G4

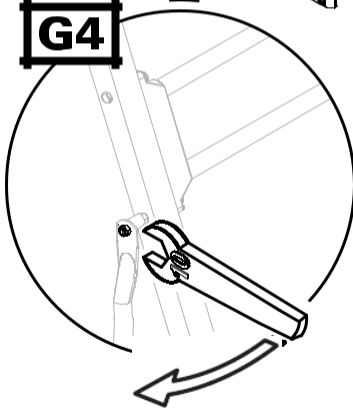

G3

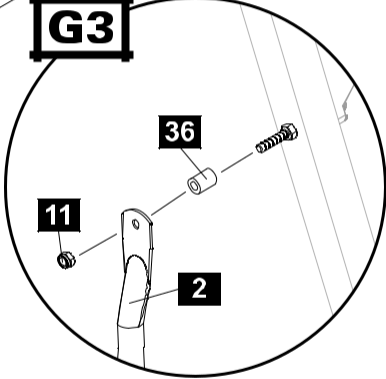

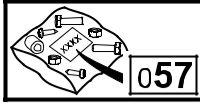
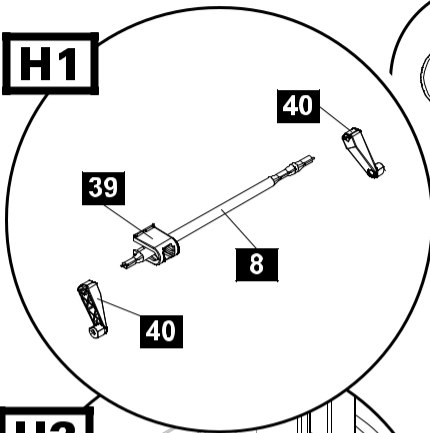
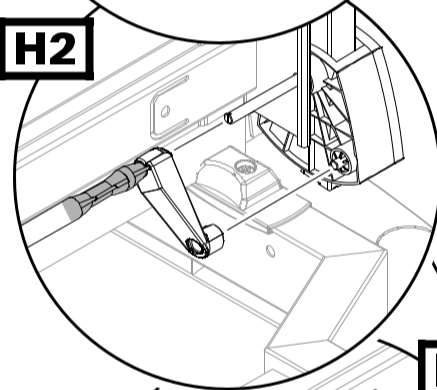
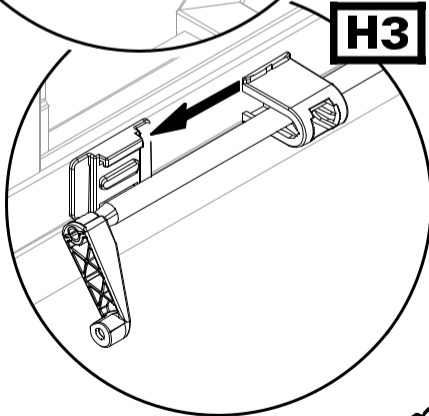
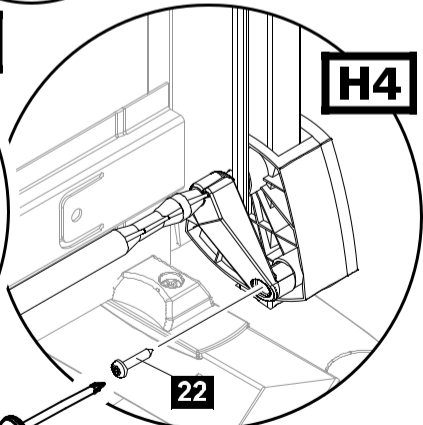
**H****2x****H1****H2****H3****H4****8**

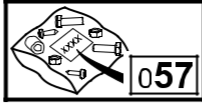

2x

I1

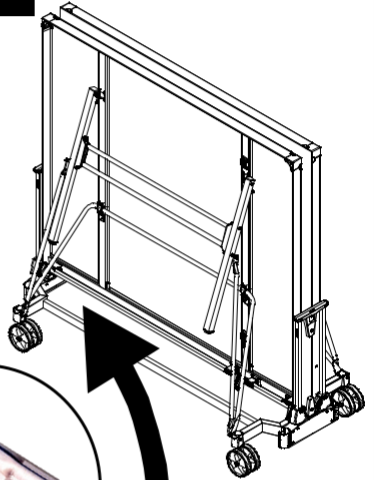
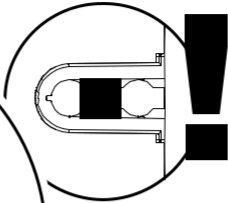
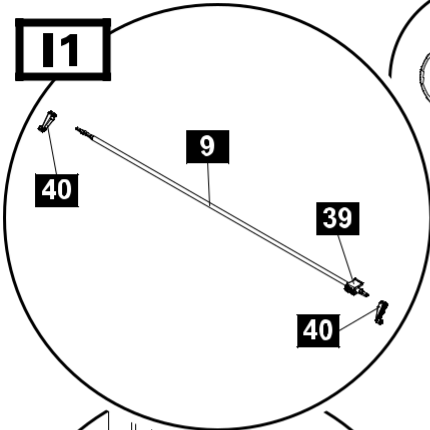

I2

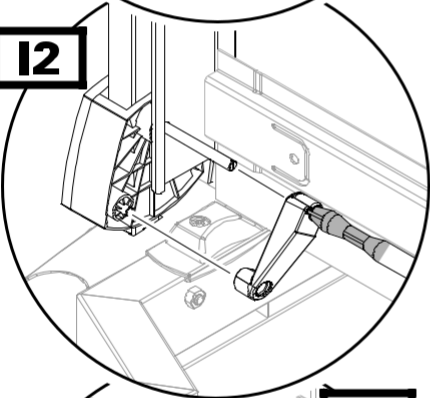

I3

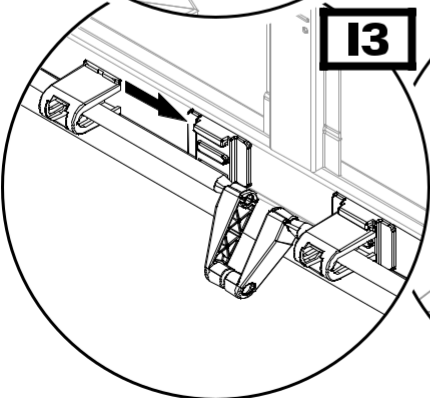

I4

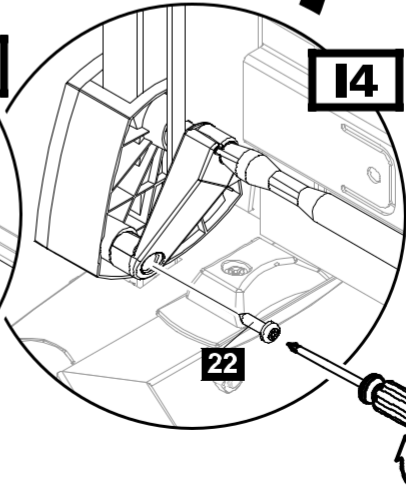

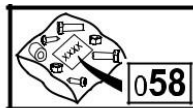
**J****2x**