

D-6000L XXL

PRO-GAMER
by YUMISU



PROGAMER.PL
+48 22 599 42 66

INSTRUKCJA OBSŁUGI
Assembly instruction

Lista części / Part list



S1 x16



S2 x2



S3 x36

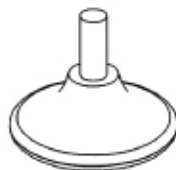

S4 x4



S5 x2

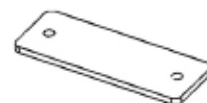

S6 x2



S7 x1

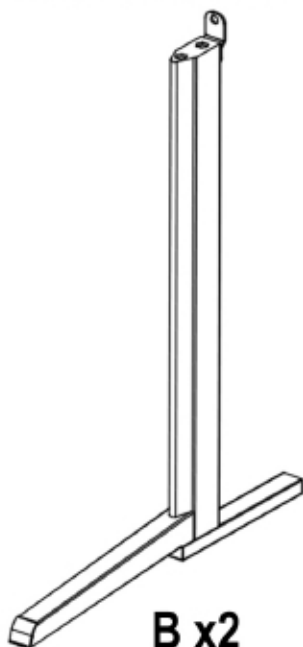

B x2

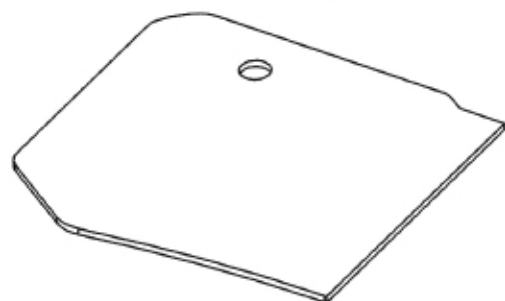

G x1

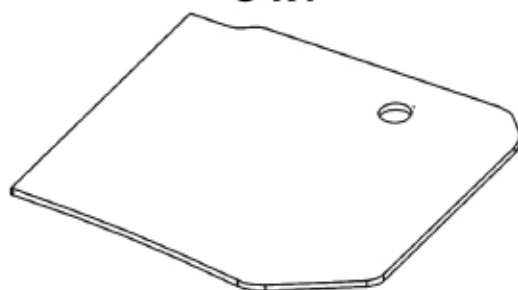

H x1

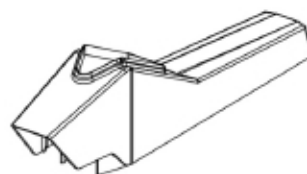

A x2

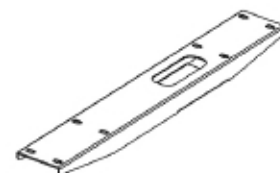

E x1

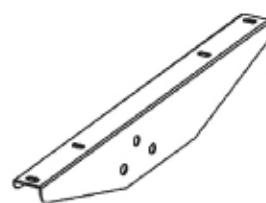

F1 x1

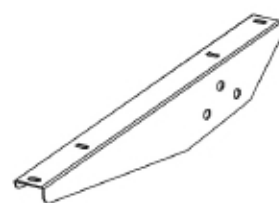

F2 x1

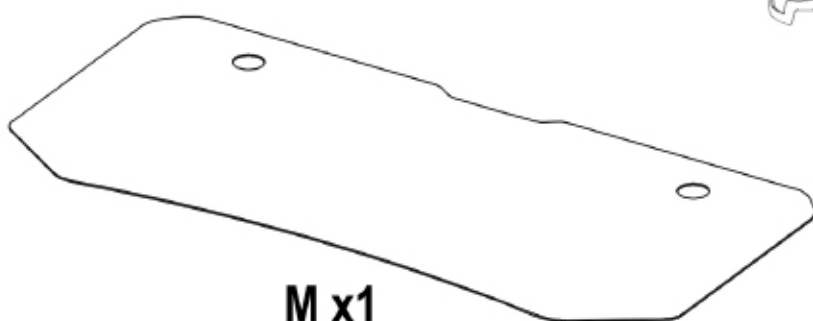

M x1

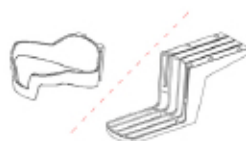

I x1



J x1

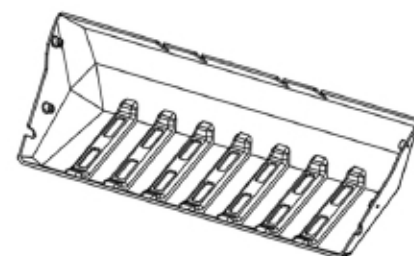

L x1



K1 x1



K2 x1

WAŻNE Przed montażem prosimy o dokładne zapoznanie się z poniższą instrukcją.

1. BEZPIECZEŃSTWO I OSTRZEŻENIA

Nieodpowiednie użytkowanie produktu może skutkować jego uszkodzeniem i/lub urazem ciała.

2. UŻYTKOWANIE

Maksymalne obciążenie 100kg

Nie siadaj ani nie stawaj na ramie biurka.

Nie należy korzystać z biurka w środowiskach o wysokiej wilgotności.

Odpowiedzialność za wykorzystanie biurka niezgodnie z instrukcją ponosi użytkownik.

3. MONTAŻ I INSTALACJA

Jeżeli biurko jest zmontowane, wyreguluj stopy tak aby biurko było wypoziomowane i sprawdź stabilność posadowienia biurka.

Przed pozbyciem się kartonu lub innego opakowania, upewnij się, że ilość elementów jest zgodna z poniższą listą. Aby uniknąć uszkodzeń, produkt należy montować na podłożu chronionym podkładką lub dywanem. Dla bezpieczeństwa i wygody zaleca się, aby montaż wykonywały dwie osoby

Zalecamy by śruby / wkręty dokręcać maksymalnie do całkowitym złożeniu biurka.

Jeżeli występują trudności z zamocowaniem poszczególnych śrub, oznacza to, że pozostałe śruby są dokręcone zbyt mocno. W takim wypadku należy poluzować pozostałe śruby.

Nie używaj innych niż dostarczone wkrętów. Wkręty z łbem stożkowym nie nadają się do mocowania w blacie, ponieważ powodują one wysokie naprężenia materiału blatu.

Upewnij się, że śruby nie przewiercą blatu stołu na wylot lub nie uszkodzą materiału w inny sposób

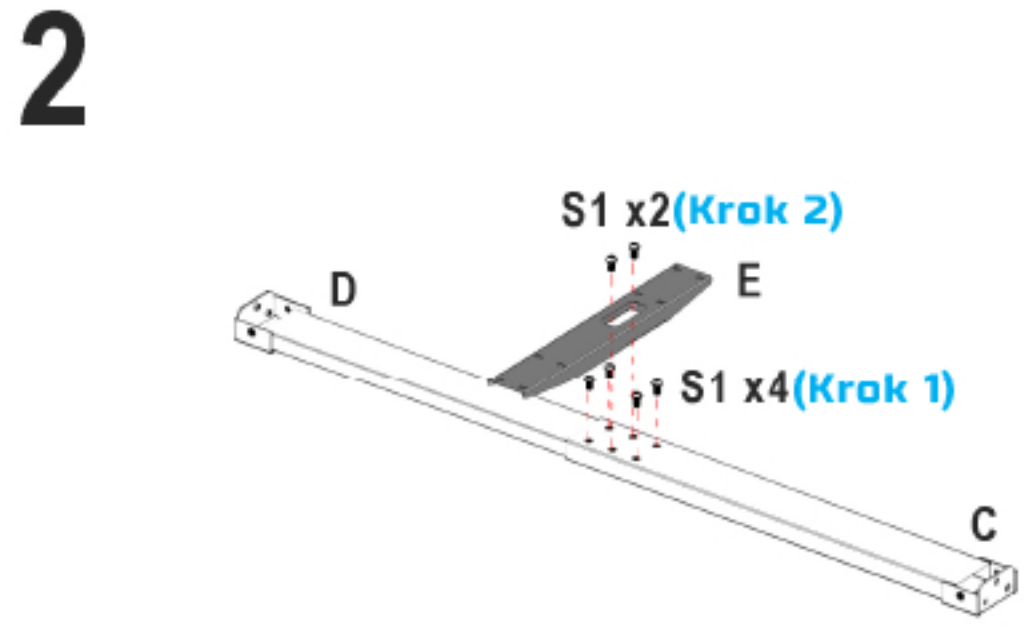
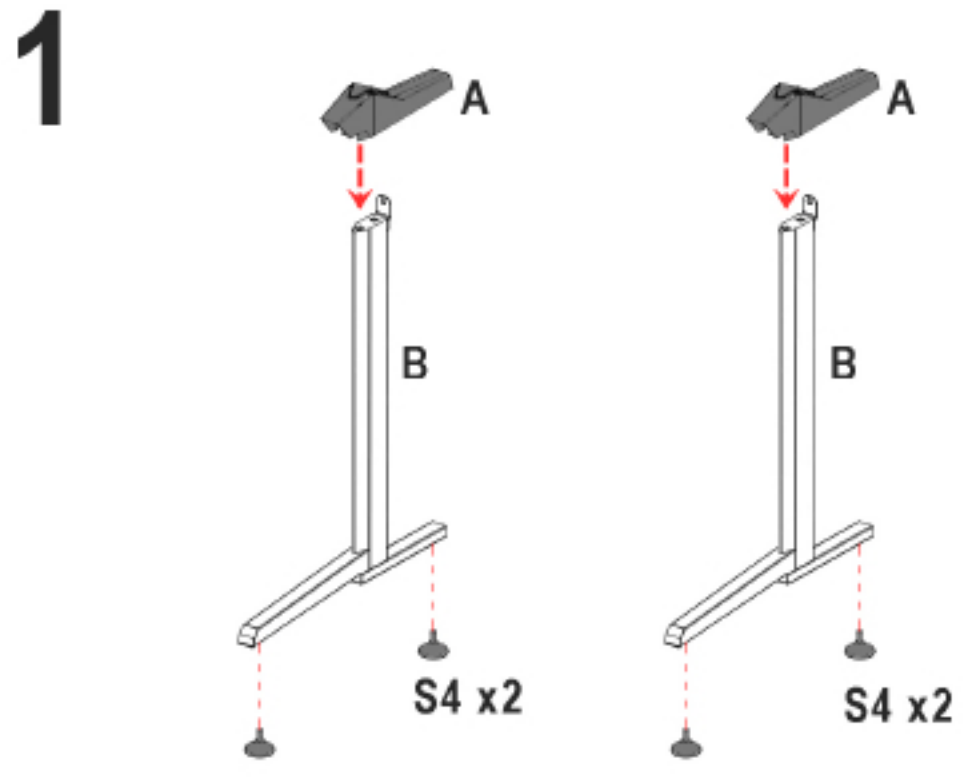
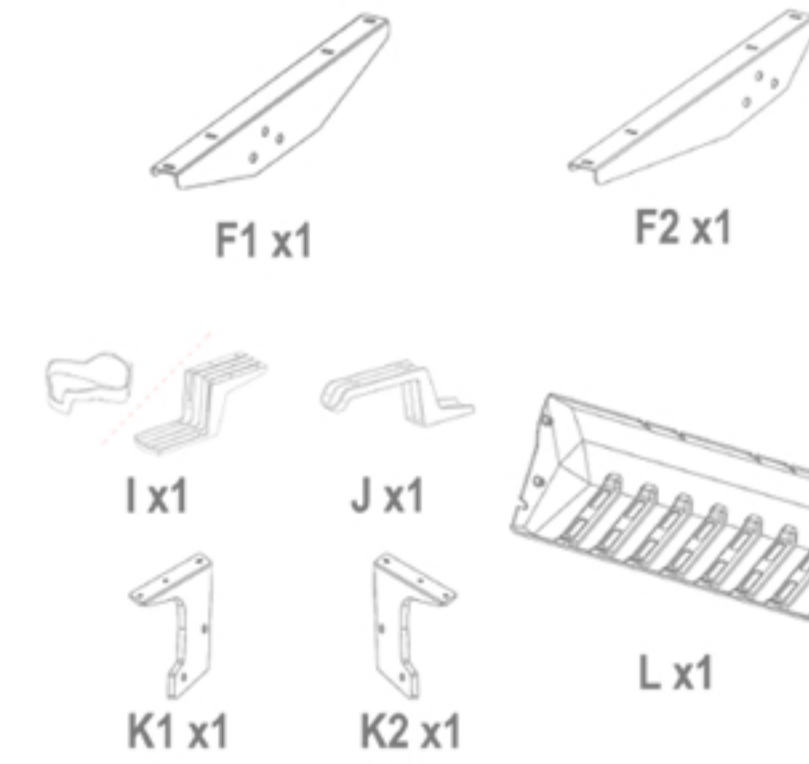
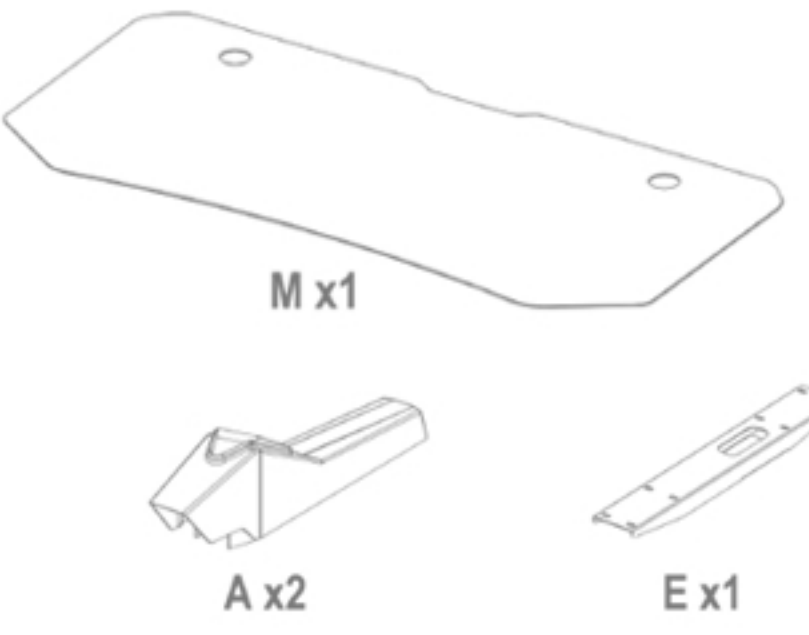
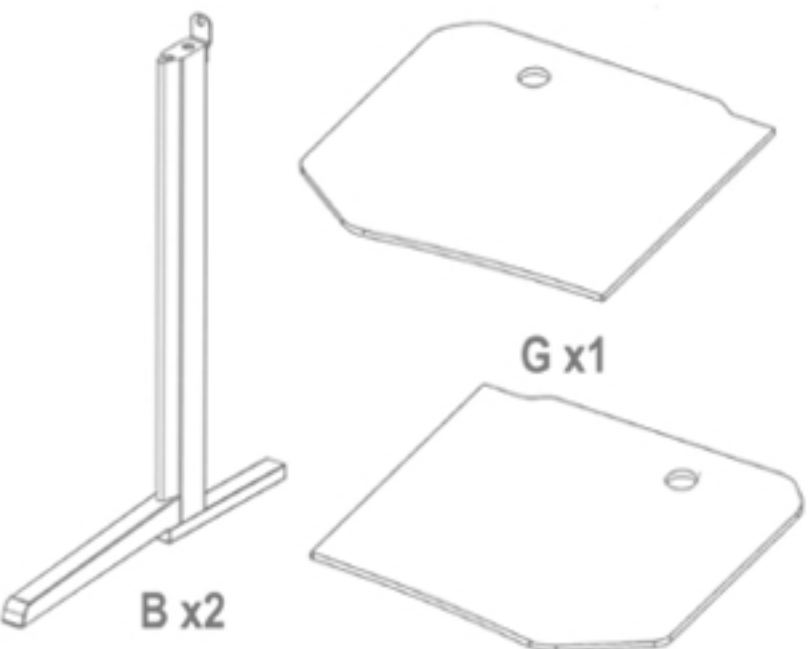

! Upewnij się, że część E jest umieszczona prostopadle względem części C i D.

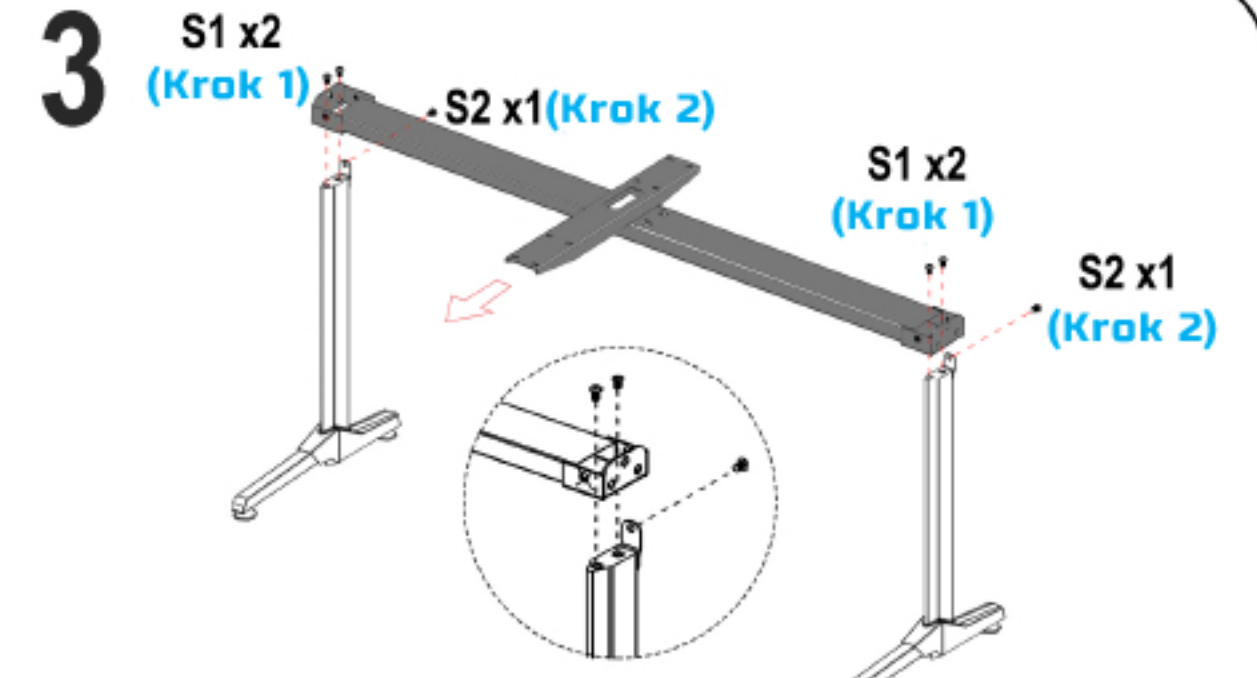

! 1. Włóż śruby w otwory montażowe.
2. Dokręć śruby.
3. Sprawdź poziom dokręcenia śrub.

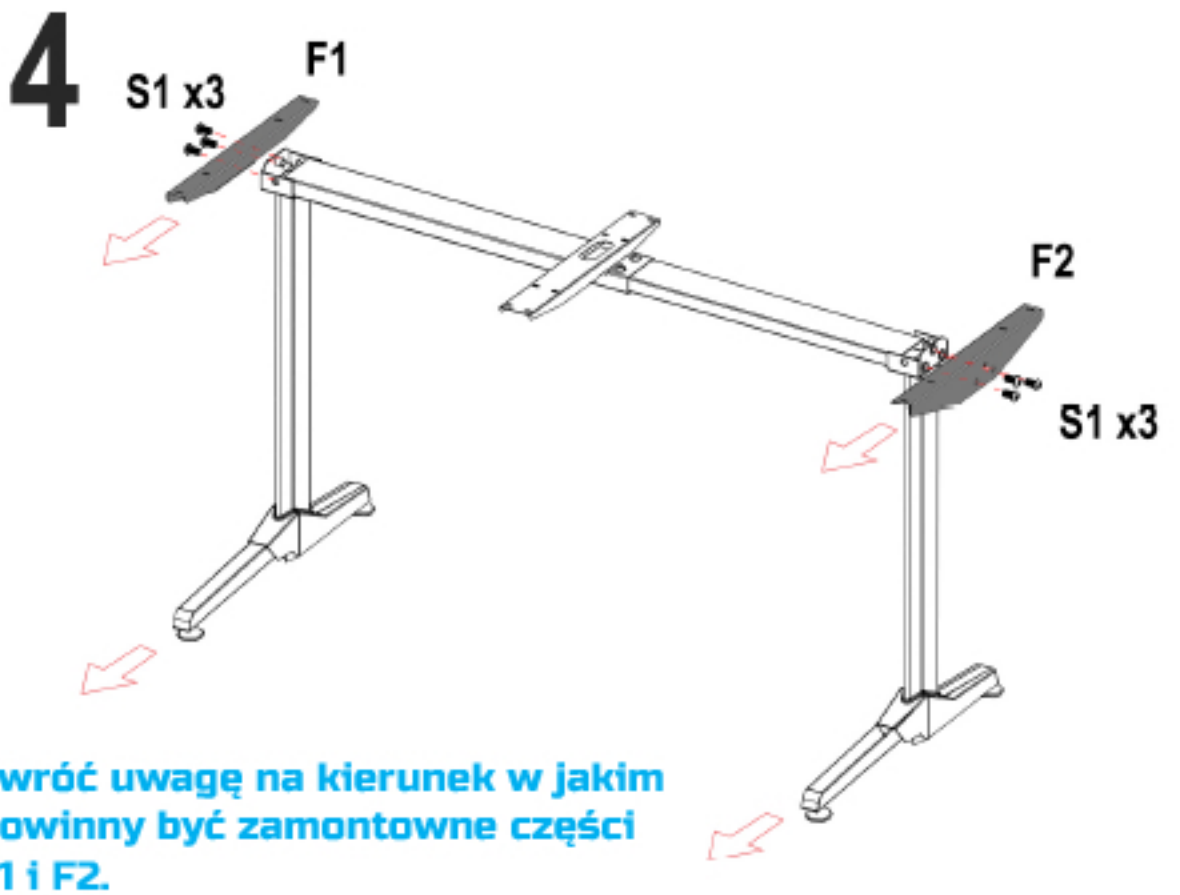

Zwróć uwagę na kierunek w jakim powinny być zamontowane części F1 i F2.

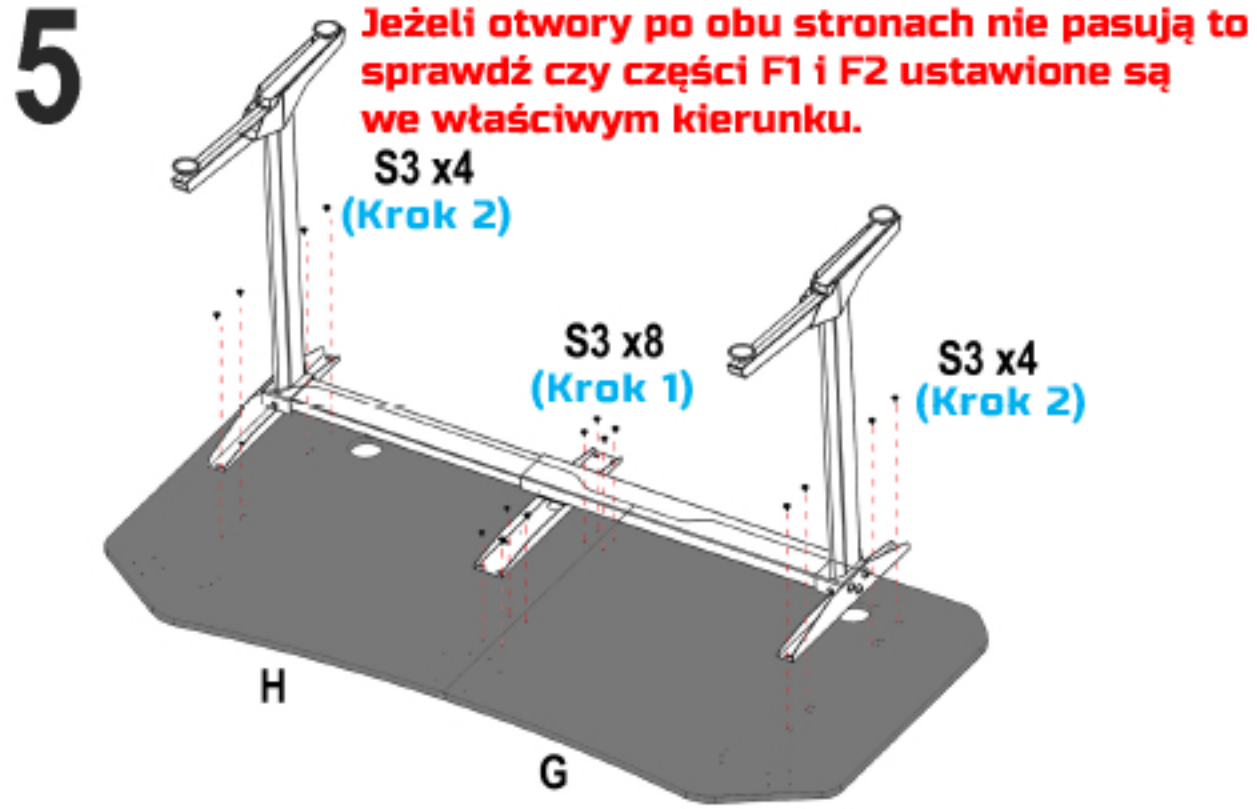

! Jeżeli otwory po obu stronach nie pasują to sprawdź czy części F1 i F2 ustawione są we właściwym kierunku.

1. Wyrównaj obie połowki blatu.
2. Dopasuj otwory na śruby w stelażu do tych na blacie.

