

cecotec

FUSION&COOK 4000 LUXURY

Amasadora/Kneading machine



Manual de instrucciones
Instruction manual
Manuel d'instructions
Bedienungsanleitung
Manuale di istruzioni
Manual de instruções
Instrukcja obsługi
Návod k použití

Instrucciones de seguridad	4
Safety instructions	6
Instructions de sécurité	8
Sicherheitshinweise	10
Istruzioni di sicurezza	13
Instruções de segurança	15
Instrukcje bezpieczeństwa	17
Bezpečnostní pokyny	20

ÍNDICE

1. Piezas y componentes	22
2. Antes de usar	22
3. Funcionamiento	22
4. Limpieza y mantenimiento	24
5. Especificaciones técnicas	25
6. Reciclaje de electrodomésticos	25
7. Garantía y SAT	26

INDEX

1. Parts and components	27
2. Before use	27
3. Operation	27
4. Cleaning and maintenance	29
5. Technical specifications	30
6. Disposal of old electrical appliances	30
7. Technical support service and warranty	30

SOMMAIRE

1. Pièces et composants	32
2. Avant utilisation	32
3. Fonctionnement	32
4. Nettoyage et entretien	34
5. Spécifications techniques	35
6. Recyclage des électroménagers	35
7. Garantie et SAV	36

INDEX

1. Teile und Komponenten	37
2. Vor dem Gebrauch	37
3. Bedienung	37
4. Reinigung und Wartung	39
5. Technische Spezifikationen	40
6. Entsorgung von alten Elektrogeräten	40
7. Garantie und Kundendienst	41

INDICE

1. Parti e componenti	42
2. Prima dell'uso	42
3. Funzionamento	42
4. Pulizia e manutenzione	44
5. Specifiche tecniche	45
6. Riciclaggio di elettrodomestici	45
7. Garanzia e SAT	45

ÍNDICE

1. Peças e componentes	47
2. Antes de usar	47
3. Funcionamento	47
4. Limpeza e manutenção	49
5. Especificações técnicas	50
6. Reciclagem de eletrodomésticos	50
7. Garantia e SAT	51

SPIS TREŚCI

1. Części i komponenty	52
2. Przed użyciem	52
3. Funkcjonowanie	52
4. Czyszczenie i konserwacja	54
5. Specyfikacja techniczna	55
6. Recykling sprzętu AGD	55
7. Gwarancja i SAT	55

OBSAH

1. Části a složení	57
2. Před použitím	57
3. Fungování	57
4. Čištění a údržba	59
5. Technické specifikace	60
6. Recyklace elektrospotřebičů	60
7. Záruka a technický servis	60

INSTRUCCIONES DE SEGURIDAD

Lea las siguientes instrucciones atentamente antes de usar el producto. Guarde este manual para referencias futuras o nuevos usuarios.

Asegúrese de que el voltaje de red coincida con el voltaje especificado en la etiqueta de clasificación del producto y de que el enchufe tenga toma de tierra.

Coloque el dispositivo sobre una superficie plana, estable y resistente al calor, manteniendo una distancia mínima de seguridad desde el borde la encimera para evitar que se caiga.

Este producto está diseñado exclusivamente para uso doméstico. No es apropiado para usos comerciales o industriales. No lo utilice en el exterior.

No sumerja el cable, el enchufe o cualquier otra parte del producto en agua o cualquier otro líquido, ni esponga las conexiones eléctricas al agua. Asegúrese de que tiene las manos completamente secas antes de tocar el enchufe.

No deje el dispositivo sin supervisión.

Apague el dispositivo y desconéctelo de la toma de corriente antes de cambiar los accesorios, de desmontar o montar el producto o de acercarse a los elementos que puedan cortar o moverse.

Inspeccione el cable de alimentación regularmente en busca de daños visibles. Si el cable presenta daños, debe ser reparado por el Servicio de Asistencia Técnica oficial de Cecotec para evitar cualquier tipo de peligro.

No retire la tapa del producto durante el funcionamiento del dispositivo.

No utilice cables alargadores dañados. Examine el cable alargador antes de utilizarlo y reemplácelo si estuviera dañado. No abuse de los cables alargadores y no tire del cable para desconectarlo. Mantenga el cable alejado de fuentes de calor y de bordes afilados.

No utilice ningún accesorio que no haya sido recomendado por Cecotec ya que podría ocasionar daños.

Compruebe el cuerpo principal y los demás componentes para comprobar que no haya daños. Si detecta cualquier daño, no utilice el dispositivo.

Asegúrese de que todas las partes están montadas correctamente y en buenas condiciones antes de utilizar el dispositivo.

Apague el dispositivo y desconéctelo de la toma de corriente antes de cambiar los accesorios o de aproximarse a las partes móviles en funcionamiento.

Tenga especial cuidado cuando maneje los accesorios y al vaciar el bol durante la limpieza.

Evite tocar las partes en movimiento. Mantenga las manos, el pelo, la ropa y las espátulas y otros utensilios lejos del aparato durante el funcionamiento para evitar daños a personas y al propio dispositivo.

No utilice un aparato si tiene el cable o el enchufe dañado, si no funciona correctamente o si se ha dañado de alguna manera.

No deje que el cable asome sobre el borde de la superficie de trabajo o la encimera.

Retire las varillas antes de limpiar el dispositivo.

Si el producto dejara de funcionar de forma inesperada, apáguelo y desconéctelo de la toma de corriente inmediatamente.

No intente reparar el dispositivo por su propia cuenta.

No sobrepase la marca MAX. en el bol del producto.

Utilice algún tipo de protección para tocar o mover el dispositivo.

El aparato no debe ser usado por niños desde 0 hasta 8 años.

Este electrodoméstico puede ser usado por niños a partir de 8 años si están continuamente supervisados.

Este producto puede ser usado por niños/as de a partir de 8 años y personas con capacidades físicas, sensoriales o

mentales reducidas, o con falta de experiencia y conocimiento si están supervisados o han recibido instrucción concerniente al uso del aparato de una forma segura y entienden los riesgos que este implica.

Supervise a los niños para evitar que jueguen con el dispositivo. Es necesario dar una supervisión estricta si el producto está siendo usado por o cerca de niños.

SAFETY INSTRUCTIONS

Read these instructions thoroughly before using the appliance. Keep this instruction manual for future reference or new users.

Make sure that the mains voltage matches the voltage stated on the rating label of the appliance and that the wall outlet is grounded.

Place the appliance on a flat, stable and heat-resistant surface, keeping a safe distance from the edge of the countertop to avoid it from falling.

This product is designed only for household use. It is not suitable for commercial or industrial use. Do not use outdoors.

Do not immerse the cord, plug, or any non-removable part of the appliance in water or any other liquid, nor expose the electrical connections to water. Make sure your hands are dry before handling the plug.

Do not leave the appliance unattended.

Always turn the appliance off and disconnect it from the power supply before changing accessories, disassembling or assembling the product or approaching cutting or moving elements.

Check the power cord regularly for visible damage. If the cord is damaged, it must be replaced by the official Technical Support Service of Cecotec in order to avoid any type of

danger.

Do not remove the product's lid during operation.

Do not use damaged extension cords. Examine extension cord before using and replace if damaged. Do not abuse extension cord and do not yank on any cord to disconnect. Keep cord away from heat and sharp edges.

Do not use any accessory that has not been recommended by Cecotec, as they might cause injuries or damage.

Check the main body and other components regularly for damage. If any damage is detected, do not use the appliance. Make sure that all parts are properly assembled before operating the device.

Switch off the appliance and disconnect from supply before changing accessories or approaching parts that move in use. Care shall be taken when handling the accessories, emptying the bowl and during cleaning.

Avoid contacting moving parts. Keep hands, hair, clothing, as well as spatulas and other utensils away from mixers during operation to reduce the risk of injury to persons, and/or damage to the device.

Do not operate any appliance with a damaged cord or plug or after the appliance malfunctions or is dropped or damaged in any manner.

Do not let cord hang over edge of table or counter.

Remove mixers from the device before washing.

If the product stops working unexpectedly, turn it off and switch it off immediately from the power supply.

Do not try to repair the device by yourself.

Do not exceed the "max." mark on the product's bowl.

Use some type of protection to touch or move the device.

The appliance is not intended to be used by children under the age of 8. It can be used by children over the age of 8, as long as they are given continuous supervision.

This appliance can be used by children aged 8 and above, and persons with reduced physical, sensory or mental capabilities or lack of experience and knowledge, as long as they have been given supervision or instruction concerning the use of the appliance in a safe way and understand the hazards involved.

Supervise children, they shall not play with the appliance. Close supervision is necessary when the appliance is being used by or near children.

INSTRUCTIONS DE SÉCURITÉ

Veillez lire les instructions suivantes avec attention avant d'utiliser l'appareil. Gardez bien ce manuel pour de futures références ou pour tout nouvel utilisateur.

Assurez-vous que le voltage du réseau coïncide avec le voltage spécifié sur l'étiquette de classification de l'appareil et que la prise possède une connexion à terre.

Placez l'appareil sur une surface plate, stable et résistante à la chaleur, en maintenant une distance de sécurité depuis le bord du plan de travail pour éviter qu'il ne tombe.

Ce produit a été conçu pour un usage exclusivement domestique. Il n'est pas approprié pour un usage commercial ni industriel. Ne l'utilisez pas en extérieur.

Ne submergez pas le câble, la prise ni aucune autre partie du produit dans l'eau ni dans aucun autre liquide, ni n'exposez les connexions électriques à l'eau. Assurez-vous d'avoir les mains complètement sèches avant de toucher la prise.

Ne laissez pas le produit sans surveillance.

Éteignez l'appareil et débranchez-le de la prise de courant avant de changer les accessoires, démonter ou monter le produit ou de vous approchez des éléments qui peuvent couper ou bouger.

Inspectez le câble d'alimentation régulièrement pour rechercher des dommages visibles. S'il présente des dommages, il doit être réparé par le Service Après-Vente Officiel de Cecotec pour éviter tout type de danger.

Ne retirez pas le couvercle du produit pendant le fonctionnement de l'appareil.

N'utilisez pas de rallonges abîmées. Examinez la rallonge avant de l'utiliser et remplacez-la si elle est abîmée. N'utilisez pas trop de rallonges et ne tirez pas sur le câble pour le débrancher. Maintenez le câble éloigné des sources de chaleur et des bords pointus.

N'utilisez aucun accessoire qui ne soit pas recommandé par Cecotec, cela pourrait endommager le produit.

Vérifiez que l'unité principale et les autres composants ne possèdent pas de dommages visibles. Si vous détectez un dommage, n'utilisez pas l'appareil.

Assurez-vous que toutes les parties soient correctement assemblées et en bon état avant d'utiliser l'appareil.

Éteignez l'appareil et débranchez-le de la prise de courant avant de remplacer les accessoires ou de vous approcher des parties en mouvement lors du fonctionnement.

Faites attention lors de la manipulation des accessoires et lorsque vous videz le bol pendant le nettoyage.

Évitez de toucher les parties en mouvement. Maintenez les mains, les cheveux, les vêtements et les spatules ainsi qu'autres ustensiles hors de portée de l'appareil lorsqu'il est en fonctionnement afin d'éviter d'endommager le produit et de vous blesser.

N'utilisez pas l'appareil si le câble ou la prise sont abîmés, si l'appareil ne fonctionne pas correctement ou s'il est abîmé de quelque manière qu'elle soit.

Ne laissez pas le câble dépasser de la surface de travail ou du plan de travail.

Démontez les fouets avant de nettoyer l'appareil.
Si le produit arrête de fonctionner de manière inattendue, éteignez-le et débranchez-le de la prise de courant immédiatement.
N'essayez pas de réparer l'appareil vous-même.
Ne dépassez pas la marque « MAX » du bol.
Utilisez un type de protection pour toucher ou déplacer l'appareil.
L'appareil ne doit pas être utilisé par des enfants de 0 à 8 ans.
Il peut être utilisé par des enfants de 8 ans et plus s'ils sont surveillés constamment.
Cet appareil peut être utilisé par des personnes aux capacités physiques, mentales ou sensorielles réduites, ou sans expérience ni connaissances si elles sont surveillées et/ou ont reçu les informations nécessaires à sa correcte utilisation et qu'elles ont bien compris les risques qu'il implique.
Surveillez les enfants pour vous assurer qu'ils ne jouent pas avec le produit. Une surveillance stricte est nécessaire si le produit est utilisé par ou à côté des enfants.

SICHERHEITSHINWEISE

Lesen Sie die folgenden Hinweise aufmerksam durch, bevor Sie das Produkt verwenden. Bewahren Sie die Bedienungsanleitung zum Nachschlagen oder für künftige Benutzer gut auf.
Vergewissern Sie sich, dass die Netzspannung, mit der auf dem Typenschild des Gerätes angegebenen Spannung übereinstimmt und dass die Steckdose geerdet ist.
Stellen Sie das Gerät auf eine stabile, gerade und hitzebeständige Oberfläche. Halten Sie die ausreichende Sicherheitsabstand zum Rand der Arbeitsfläche, um Fallen zu vermeiden.

Dieses Produkt ist nur zur Nutzung in privaten Haushalt bestimmt. Es ist nicht für den gewerblichen bzw. Industriellen Gebrauch geeignet bzw. vorgesehen. Verwenden Sie das Gerät nicht im Freien.

Tauchen Sie das Netzkabel, den Stecker oder jegliche nicht entfernbaren Teile des Gerätes nicht ins Wasser oder andere Flüssigkeiten ein und lassen Sie die elektrischen Anschlüsse nicht in Berührung mit Wasser kommen. Stellen Sie sicher, dass Sie Ihre Hände völlig trocknen sind, bevor Sie die Steckdose berühren.

Lassen Sie das Gerät nicht unbeaufsichtigt.
Schalten Sie das Gerät aus und trennen Sie die Verbindung mit der Steckdose, bevor Sie die Zubehöre wechseln, zerlegen, das Produkt zusammenbauen oder vor der Annäherung an schärfenen und beweglichen Elementen.
Überprüfen Sie das Netzkabel regelmäßig auf sichtbare Schäden. Wenn das Kabel beschädigt ist, muss es durch den offiziellen Technischen Kundendienst von Cecotec ersetzt werden, um Sach- und Personenschäden zu vermeiden. Entfernen Sie die Produktabdeckung nicht während des Betriebs des Geräts.

Verwenden Sie kein Verlängerungskabel. Prüfen Sie das Verlängerungskabel vor der Verwendung und ersetzen Sie es, falls es beschädigt würde. Verwenden Sie die Verlängerungskabel nicht missbräuchlich und ziehen Sie nicht am Kabel, um es zu trennen. Halten Sie das Kabel von Wärmequellen und scharfen Kanten fern.

Verwenden Sie niemals Zubehörteile, die nicht von Cecotec empfohlen wurden, da sie Schäden verursachen könnten. Überprüfen Sie den Hauptkörper und andere Komponenten auf Beschädigungen. Verwenden Sie nicht das Gerät, wenn Sie sichtbaren Schäden bemerken.

Stellen Sie sicher, dass alle Teile korrekt und in gutem Zustand zusammengebaut sind, bevor Sie das Gerät verwenden.

Schalten Sie das Gerät aus und ziehen Sie den Stecker, bevor Sie Zubehör ersetzen oder, wenn Sie die beweglichen Teile berühren bzw. sich annähern.

Seien Sie besonders vorsichtig beim Umgang mit Zubehör und beim Entleeren der Schüssel während der Reinigung.

Vermeiden Sie das Berühren der beweglichen Teile. Halten Sie während des Betriebs Hände, Haare, Kleidung und Spatel und andere Utensilien von dem Gerät fern, um Schäden an Personen und dem Gerät selbst zu vermeiden.

Verwenden Sie ein Gerät nicht, wenn das Kabel oder der Stecker beschädigt ist, wenn es nicht richtig funktioniert oder in irgendeiner Weise beschädigt wurde.

Lassen Sie das Kabel niemals über der Arbeitsfläche stehen.

Entfernen Sie die Stäbe, bevor Sie das Gerät reinigen.

Schalten Sie sofort das Gerät aus und trennen Sie die Verbindung mit der Steckdose, wenn das Gerät unerwartet nicht mehr funktioniert.

Versuchen Sie niemals das Gerät selbst zu reparieren.

Überschreiten Sie nicht die MAX. Markierung auf der Produktschale.

Verwenden Sie eine Art Schutz, um das Gerät zu berühren oder zu bewegen.

Das Gerät darf von Kindern unter 8 Jahren nicht benutzt werden. Dieses Gerät kann von Kindern ab 8 Jahren benutzt werden, wenn sie beaufsichtigt werden.

Dieses Produkt kann von Kindern ab 8 Jahren und Personen mit eingeschränkten körperlichen, sensorischen oder geistigen Fähigkeiten oder mit mangelnder Erfahrung und Kenntnissen verwendet werden, wenn sie in der sicheren Anwendung des Geräts beaufsichtigt oder unterwiesen werden und die damit verbundenen Risiken verstehen.

Beaufsichtigen Sie Kinder, um zu verhindern, dass sie mit dem Gerät spielen. Eine besondere genaue und konsequente Beaufsichtigung ist geboten, wenn das Gerät in der Nähe von Kindern verwendet wird.

ISTRUZIONI DI SICUREZZA

Leggere attentamente le seguenti istruzioni prima di usare il prodotto. Conservare questo manuale per riferimenti futuri o nuovi utenti.

Verificare che il voltaggio di rete coincida con la tensione specificata nell'etichetta di classificazione del prodotto e che la presa elettrica sia dotata di conduttore di terra.

Collegare il dispositivo su di una superficie piana, stabile e resistente al calore, mantenendo una distanza minima di sicurezza dal bordo del piano di lavoro per evitare che cada.

Questo prodotto è stato progettato esclusivamente per uso domestico. Non è appropriato per uso commerciale o industriale. Non utilizzare in esterni.

Non sommergere il cavo, la presa o qualsiasi altra parte del prodotto in acqua o qualsiasi altro liquido, nè esporre le componenti elettriche in acqua. Verificare di avere le mani completamente asciutte prima di toccare la presa.

Non lasciare il dispositivo senza supervisione.

Spegnere il dispositivo e scollegarlo dalla presa della corrente prima di cambiare gli accessori o di avvicinarsi alle parti mobili in funzionamento.

Ispezionare regolarmente il cavo di alimentazione alla ricerca di danni visibili. Se il cavo dovesse essere danneggiato, dovrà essere riparato dal Servizio di Assistenza Tecnica ufficiale di Cecotec per evitare qualsiasi tipo di pericolo.

Non rimuovere il coperchio del prodotto durante il funzionamento dell'apparecchio.

Non utilizzare prolunghe danneggiate. Esaminare l'allargatore prima di utilizzarlo e sostituirlo qualora fosse danneggiato. Non abusare delle prolunghe e non tirare il cavo per scollegare il prodotto. Mantenere il cavo lontano da fonti di calore e bordi affilati.

Non utilizzare nessun accessorio non suggerito da Cecotec, potrebbe provocare danni.

Verificare il corpo principale e le restanti componenti per verificare che non vi siano danni. Non utilizzare il dispositivo in caso di anni.

Assicurarsi che tutte le parti siano montate correttamente e in buone condizioni prima di utilizzare il dispositivo.

Spegnere il dispositivo e scollegarlo dalla presa della corrente prima di cambiare gli accessori o di avvicinarsi alle parti mobili in funzionamento.

Fare particolare attenzione quando si maneggiano gli accessori e quando si svuota la ciotola durante la pulizia.

Evitare di toccare le parti in movimento. Tenere mani, capelli, vestiti, spatole e altri utensili lontani dall'apparecchio durante il funzionamento per evitare danni alle persone e all'apparecchio stesso.

Non utilizzare l'apparato se il cavo o spina sono danneggiati, se non funziona correttamente o se si è in qualche modo danneggiato.

Non lasciare che il cavo fuoriesca dal bordo della superficie o piano da cucina.

Rimuovere le fruste prima di pulire l'apparecchio.

Se il prodotto dovesse smettere di funzionare inaspettatamente, spegnerlo e scollegarlo immediatamente dalla corrente.

Non cercare di riparare il dispositivo per conto proprio.

Non superare il segno MAX sulla ciotola del prodotto.

Utilizzare una protezione per toccarlo o muoverlo.

L'apparato non deve essere usato da bambini da 0 a 8 anni. Questo elettrodomestico può essere usato da bambini a partire dagli 8 anni sotto la sorveglianza continua di un adulto.

Questo prodotto può essere usato da bambini a partire dagli 8 anni e persone con capacità fisiche, sensoriali o mentali limitate, o con mancanza di esperienza e conoscenza solo sotto sorveglianza o avendo ricevuto istruzioni riguardo l'uso dell'apparato in modo sicuro e comprendono i rischi che lo stesso implica.

Sorvegliare i bambini per evitare che non giochino con il prodotto. È necessario sorvegliare rigidamente nel caso in cui il prodotto venga utilizzato da o vicino a bambini.

INSTRUÇÕES DE SEGURANÇA

Leia as seguintes instruções atentamente antes de usar o produto. Guarde este manual para referências futuras ou novos usuários.

Certifique-se de que a tensão de rede coincide com a tensão especificada na etiqueta de classificação do produto e de que a tomada tenha ligação à terra.

Coloque o dispositivo sobre uma superfície plana, estável e resistente ao calor, mantendo uma distância mínima de segurança desde o limite da bancada para evitar que caia.

Este produto está desenhado exclusivamente para uso doméstico. Não está apropriado para usos comerciais ou industriais. Não o utilize em exteriores.

Não submerja o cabo, a ficha ou qualquer outra parte elétrica do produto na água ou qualquer outro líquido nem exponha as conexões elétricas à água. Certifique-se de que tem as mãos completamente secas antes de tocar na tomada ou ligar o produto.

Não deixe o dispositivo sem supervisão.
Desligue o dispositivo e desconecte da corrente elétrica antes de trocar os acessórios, desmontar ou montar o jarro ou antes de que se aproxime dos elementos que possam cortar.
Inspeccione o cabo de alimentação regularmente em busca de danos visíveis. Se o cabo apresentar danos, deve ser reparado pelo Serviço de Assistência Técnica Oficial da Cecotec para evitar qualquer tipo de perigo.
Não retire a tampa do produto quando este estiver a ferver água ou durante o funcionamento do dispositivo.
Não utilize cabos extensores danificados. Examine o cabo extensor antes de usar e substitua se estiver danificado.
Não abuse dos cabos de extensão e não puxe o cabo para o desligar. Mantenha o cabo longe de fontes de calor e de bordas afiadas.
Não utilize nenhum acessório que não tenha sido recomendado pela Cecotec, já que poderá causar danos.
Verifique o estado do corpo principal e dos demais componentes para garantir que não tenham nenhum dano.
Não utilize o dispositivo se detetar danos.
Certifique-se de que todas as peças estão montadas corretamente e em bom estado antes de utilizar o dispositivo.
Desligue o dispositivo e desconecte da corrente elétrica antes de mudar os acessórios ou de que se aproxime das partes móveis em funcionamento.
Tenha especial cuidado ao manusear os acessórios e ao esvaziar a taça durante a limpeza.
Evite tocar nas partes em movimento. Mantenha as mãos, cabelo, roupas e espátulas e outros utensílios longe do dispositivo durante o funcionamento para evitar danos às pessoas e ao próprio dispositivo.
Não utilize um aparelho se tiver o cabo ou a ficha danificados,

se não funcionar corretamente ou se sofreu algum dano de alguma maneira.
Não deixe que o cabo esteja sobre a borda da superfície de trabalho ou do balcão.
Remova as varas antes de limpar o dispositivo.
Se o produto deixar de funcionar de forma inesperada, desligue e desconecte da corrente elétrica imediatamente.
Não tente reparar o dispositivo por conta própria.
Não exceda a marca MAX na taça do produto.
Utilize algum tipo de proteção para o tocar ou mover.
O aparelho não deve ser usado por crianças de 0 a 8 anos.
Este aparelho pode ser usado por crianças de 8 anos se estiveram continuamente sob supervisão.
Este produto pode ser usado por crianças a partir de 8 anos e pessoas com capacidades físicas, sensoriais ou mentais reduzidas, ou com falta de experiência e conhecimento se estão supervisionados ou tenham recebido instruções concernentes ao uso do aparelho de uma forma segura e entendem os riscos que este implica.
Supervisione as crianças para evitar que brinquem com o produto. É necessário dar supervisão estrita se o produto estiver a ser usado perto ou por crianças.

INSTRUKCJE BEZPIECZEŃSTWA

Przed użyciem produktu należy uważnie przeczytać poniższe instrukcje. Zachowaj tę instrukcję do przyszłego użytku lub nowych użytkowników.
Upewnij się, że napięcie sieciowe odpowiada napięciu podanemu na tabliczce znamionowej produktu i że wtyczka jest uziemiona.
Umieść urządzenie na płaskiej stabilnej i odpornej na ciepło powierzchni, utrzymując minimalną bezpieczną odległość od

krawędzi blatu, aby uniknąć upadku urządzenia.
Ten produkt jest przeznaczony wyłącznie do użytku domowego. Nie nadaje się do zastosowań komercyjnych lub przemysłowych. Nie używaj go na zewnątrz.
Nie zanurzaj przewodu, wtyczki ani żadnej innej części produktu w wodzie lub innej cieczy ani nie wystawiaj połączeń elektrycznych na działanie wody. Przed dotknięciem wtyczki upewnij się, że masz całkowicie suche ręce.
Nie pozostawiaj urządzenia bez nadzoru.
Wyłącz urządzenie i odłącz je od gniazdka elektrycznego przed zmianą akcesoriów, demontażem lub montażem produktu lub zbliżaniem się do przedmiotów, które mogą przeciąć lub się przesunąć.
Regularnie sprawdzaj przewód zasilający pod kątem widocznych uszkodzeń. Jeśli kabel jest uszkodzony, musi zostać naprawiony przez oficjalny serwis pomocy technicznej Cecotec, aby uniknąć wszelkiego rodzaju zagrożeń.
Nie zdejmuj pokrywki produktu podczas pracy urządzenia.
Nie używaj uszkodzonych przedłużaczy. Sprawdź przedłużacz przed użyciem i wymień go, jeśli jest uszkodzony. Nie należy nadużywać przedłużaczy ani szarpać za przewód w celu odłączenia. Trzymaj przewód z dala od źródeł ciepła i ostrych krawędzi.
Nie należy używać akcesoriów, które nie są zalecane przez Cecotec, ponieważ mogą spowodować uszkodzenie.
Sprawdź korpus i inne elementy pod kątem uszkodzeń. Jeśli zauważysz jakiegokolwiek uszkodzenia, nie używaj urządzenia.
Przed użyciem urządzenia upewnij się, że wszystkie części są prawidłowo zmontowane i w dobrym stanie.
Wyłącz urządzenie i odłącz je od gniazdka elektrycznego przed zmianą akcesoriów lub zbliżeniem się do ruchomych części.

Zachowaj szczególną ostrożność podczas obchodzenia się z akcesoriami i opróżniania miski podczas czyszczenia.
Unikaj dotykania ruchomych części. Ręce, włosy, odzież, łyżki do gotowania i inne przybory należy trzymać z dala od urządzenia podczas pracy, aby uniknąć obrażeń ludzi i samego urządzenia.
Nie używaj urządzenia, jeśli ma uszkodzony przewód lub wtyczkę, jeśli nie działa prawidłowo lub zostało w jakikolwiek sposób uszkodzone.
Nie pozwól, aby przewód zwisał z krawędzi blatu lub blatu.
Usuń pręty przed czyszczeniem urządzenia.
Jeśli produkt nieoczekiwanie przestanie działać, wyłącz go i natychmiast wyjmij wtyczkę z gniazdka.
Nie próbuj samodzielnie naprawiać urządzenia.
Nie przekraczaj znaku MAX. w misce produktu.
Użyj jakiejś formy ochrony, aby dotknąć lub przesunąć urządzenie.
Z urządzenia nie powinny korzystać dzieci w wieku od 0 do 8 lat. Z tego urządzenia mogą korzystać dzieci w wieku od 8 lat, jeżeli są pod stałym nadzorem.
Ten produkt może być używany przez osoby o ograniczonych zdolnościach fizycznych, sensorycznych lub umysłowych lub bez doświadczenia i wiedzy, jeśli są one nadzorowane lub otrzymały instrukcje dotyczące bezpiecznego korzystania z urządzenia i rozumieją związane z tym ryzyko.
Nadzoruj dzieci, aby nie bawiły się urządzeniem. Konieczny jest ścisły nadzór, jeśli produkt jest używany przez dzieci lub w ich pobliżu.

BEZPEČNOSTNÍ POKYNY

Před použitím přístroje si pozorně přečtěte následující bezpečnostní pokyny. Uchovejte tento manuál pro pozdější použití nebo pro nové uživatele.

Ujistěte se, že elektrická síť má stejné napětí jako je uvedené na etiketě produktu a že zásuvka je uzemněná.

Postavte přístroj na rovný stabilní a teplu odolný povrch, udržujte minimální bezpečnou vzdálenost od okraje stolu, abyste zabránili pádu.

Tento produkt je vhodný výlučně pro domácí využití. Není vhodný pro komerční nebo průmyslové účely. Nepoužívejte venku.

Nedávejte kabel, zásuvku nebo jinou část přístroje do vody ani jiné tekutiny. Nevystavujte elektrické spoje vodě. Ujistěte se, že máte naprosto suché ruce, než se dotknete zásuvky.

Nenechávejte přístroj během fungování bez dozoru.

Vypněte přístroj, odpojte ho z elektrické sítě, než začnete měnit příslušenství nebo se budete přibližovat k částem, které by vás mohly pořezat nebo by se mohly pohybovat.

Pravidelně kontrolujte přívodový kabel, abyste zjistili viditelná poškození. Pokud je kabel poškozen, musí být opraven u oficiálního technického servisu Cecotec, aby se tak předešlo jakýmkoli nebezpečím.

Neodstraňujte víko během fungování přístroje.

Nepoužívejte poškozené prodlužovací přívody. Před použitím prodlužovací kabel zkontrolujte a pokud je poškozený, vyměňte jej. Nepoužívejte prodlužovací kabely ani za kabel netahejte pro odpojení. Kabel udržujte mimo zdroje tepla a ostré hrany.

Nepoužívejte žádné příslušenství, které nebylo doporučeno výrobcem, protože by mohlo způsobit škodu.

Zkontrolujte hlavní tělo a další části a zkontrolujte, jestli nejsou poškozené. Pokud jsou poškozeny, přístroj nepoužívejte.

Před použitím zařízení se ujistěte, že jsou všechny části správně sestaveny a v dobrém stavu.

Před výměnou příslušenství nebo přibližováním k pohyblivým částem zařízení vypněte a odpojte od elektrické zásuvky.

Při manipulaci s příslušenstvím a při vyprazdňování nádoby během čištění buďte zvláště opatrní.

Nedotýkejte se pohyblivých částí. Během provozu udržujte ruce, vlasy, oděv, špachtle a jiné nádobí mimo spotřebič, aby nedošlo k poranění osob a poškození zařízení.

Nepoužívejte přístroj, pokud má kabel nebo zásuvku poškozenou, nebo pokud je jakkoli poškozen.

Nedovolte, aby kabel visel přes okraj pracovní desky.

Před čištěním zařízení tyče vyjměte.

Pokud přístroj přestane neočekávaně fungovat, vypněte ho a okamžitě ho odpojte od sítě elektrické energie.

Nepokoušejte se opravit přístroj vlastními silami.

Nepřekračujte značku MAX. na nádobě.

Použijte nějaký typ ochrany, když budete přístrojem pohybovat.

Přístroj by neměl být používán dětmi do 8mi let. Tento přístroj může být používán dětmi od 8mi let, pokud jsou pod neustálým dozorem.

Tento produkt může být používán dětmi nad 8 let a osobami s fyzickým, sensorickým anebo mentálním postižením, nebo osobami, kterým chybí zkušenost a znalost, pokud jsou pod dozorem anebo jim byly poskytnuty informace o používání aparátu a mohou jej používat bezpečně a rozumí nebezpečím, které z tohoto používání vyplývají.

Dohlížejte na děti, abyste se ujistili, že si s přístrojem nehrají. Je naprosto nezbytné na přístroj dohlížet, pokud je používán v blízkosti dětí nebo přímo dětmi.

1. PIEZAS Y COMPONENTES

Fig. 1

1. Eje motor
 2. Tornillo
 3. Tapa frontal
 4. Brazo motriz
 5. Cable de alimentación
 6. Selector de nivel de velocidad
 7. Palanca para levantar y bajar el brazo
 8. Pantalla LED con indicador de velocidad y tiempo
 9. Soporte
 10. Bol de mezclar
 11. Tapa antisalpicaduras
 12. Embudo
- a. Brazo amasador
 - b. Mezclador
 - c. Batidora de varillas

2. ANTES DE USAR

Saque el producto de la caja y retire todo el material de embalaje.

Asegúrese de que el producto está en buenas condiciones. Si se observara algún daño visible, contacte de forma inmediata con el Servicio de Atención Técnica oficial de Cecotec.

Coloque el dispositivo sobre una superficie limpia, estable y plana. No lo coloque cerca del borde, dentro de armarios empotrados o soportes colgados.

Limpie el dispositivo antes de usarlo por primera vez.

Conecte el dispositivo a una toma de corriente y accione el interruptor de encendido para activarlo.

3. FUNCIONAMIENTO

Pantalla

Fig. 5

Conecte el dispositivo a una toma de corriente y pulse el interruptor de encendido. La pantalla mostrará velocidad "0" y tiempo "00:00".

Cuando muestre velocidad "0" y el dispositivo no se utilice en 5 minutos, entrará en modo standby automáticamente.

Gire el selector en el sentido de las agujas del reloj para aumentar la velocidad (0-8) o en el

sentido contrario para disminuirla (8-0).

Para restablecer los ajustes, pulse el interruptor de encendido o desconecte el cable.

Gire el selector a la posición de velocidad 0 durante el funcionamiento para pausar o detenerlo. Al utilizar el dispositivo de nuevo, la cuenta atrás continuará.

Mientras el brazo esté levantado (ya sea en reposo o si se levanta mientras el dispositivo está en funcionamiento), se mostrará "E01" en la pantalla, indicando que, por motivos de seguridad, el motor no funciona. Al colocar el brazo en su posición, seleccione la velocidad deseada y el dispositivo se pondrá en marcha de nuevo (si se mostraba tiempo en pantalla, este no se reseteará, se mantendrá memorizado).

Fig. 6

Función de cuenta atrás:

La función de cuenta atrás del temporizador sirve para recetas en las que se especifique el tiempo que se deben batir los alimentos.

Para configurar el temporizador, gire el selector en el sentido contrario de las agujas del reloj durante 3 segundos.

El tiempo preconfigurado es de 2 minutos, que se mostrará como 02:00 en la pantalla LED.

Gire el selector en el sentido de las agujas del reloj 1 vez, el tiempo aumentará en 10 segundos, lo que sumará 2 minutos y 10 segundos. Gire el selector en el sentido contrario de las agujas del reloj 1 vez, el tiempo disminuirá 10 segundos, lo que sumará 1 minuto y 50 segundos.

Al mantener el selector girado en el sentido de las agujas del reloj, el temporizador sumará minutos completos, no de 10 en 10 segundos.

Gire el selector en el sentido contrario de las agujas del reloj durante 3 segundos para confirmar el temporizador.

Gire el selector en el sentido de las agujas del reloj y seleccione la velocidad deseada.

La cuenta atrás comenzará cuando introduzcamos la velocidad deseada (el dispositivo se pondrá en funcionamiento).

El dispositivo se apagará automáticamente al acabar la cuenta atrás del temporizador.

Cómo utilizar el bol mezclador

Fig. 7

Coloque el bol mezclador en el soporte y gírelo siguiendo la dirección de la indicación de BLOQUEO para fijarlo en su posición. (1)

Para levantar el brazo, tire la palanca hacia abajo en la dirección que indica la flecha. El brazo motriz se levantará. (2)

Instale el utensilio deseado insertando la parte superior en el eje y fije la clavija en le eje girándolo hacia la derecha. (4)

Introduzca los ingredientes. No llene el dispositivo en exceso. La carga máxima es de 1,5 kg.
 Baje el brazo utilizando la palanca. (3)
 Conecte el dispositivo a la toma de corriente.
 Para encender el dispositivo, gire el selector en el sentido de las agujas del reloj hasta la velocidad deseada, de acuerdo con el tipo de mezcla.

Niveles de velocidad y uso de utensilios según tipo de mezcla

Niveles	Utensilio	Mezcla
1-3	Brazo amasador	Mezclas pesadas (pan o masa quebrada)
3-5	Brazo amasador y mezclador	Mezclas pesadas-medianas (crepes, masa para bizcocho)
6-8	Batidor de varillas	Mezclas ligeras (nata, clara de huevo, blancmange)

Aviso:

Tiempos breves de funcionamiento: cuando prepare mezclas densas o pesadas, no utilice el aparato durante más de 10 minutos y luego, deje que se enfríe durante otros 10 minutos antes de utilizarlo de nuevo.

Utilice la tapa antisalpicaduras para proteger contra manchas de mezclas líquidas.

Mezclar huevos con la varillas de globo requiere 3 minutos.

Después de amasar o mezclar, coloque el interruptor de nuevo en la posición "0" cuando la masa haya formado una bola. Luego, desconecte el enchufe.

Tire la palanca hacia abajo para levantar el brazo.

Utilice una espátula para separar la masa y retírela del bol.

Retire el bol mezclador girándolo a la izquierda.

Limpie todas las partes como se describe en el apartado de Limpieza y mantenimiento.

4. LIMPIEZA Y MANTENIMIENTO

Antes de limpiar el dispositivo, asegúrese de que el dispositivo está desconectado de la toma de corriente.

Los accesorios se pueden limpiar a mano, con agua y jabón. Trate de limpiar el aparato tan pronto como acabe de utilizarlo, ya que ciertos alimentos serán muy difíciles de limpiar si se secan.

Limpie la superficie del dispositivo con un paño húmedo,
 No utilice productos abrasivos o químicos como estropajos metálicos ya que podrían dañar la superficie del dispositivo.

Si el dispositivo no se va a utilizar en un periodo prolongado de tiempo, desconéctelo de la toma de corriente y guárdelo en un lugar fresco y seguro.

No sumerja el dispositivo, el motor ni el cable en agua.

Después de utilizar el aparato, limpie todos los accesorios inmediatamente para evitar que los alimentos se queden pegados durante mucho tiempo, esto dificultará la limpieza.

Deje el bol, el brazo amasador, el mezclador y el batidor de varillas y límpielos con un trapo o un cepillo. Si fuera necesario, sumérjalos en agua durante 10 minutos antes, esto ayudará a limpiarlo más fácilmente.

El bol mezclador y el cuerpo principal no son aptos para lavar en lavavajillas.

Ningún accesorio es apto para lavavajillas.

Deje que todas las piezas se sequen bien antes de volver a montar el dispositivo.

Aplique un poco de aceite vegetal en las láminas una vez que se hayan secado.

5. ESPECIFICACIONES TÉCNICAS

04169 Fusion&Cook 4000 Luxury Black

04170 Fusion&Cook 4000 Luxury Red

04171 Fusion&Cook 4000 Luxury White

800 W, 220-240 V ~, 50/60 Hz

Fabricado en China | Diseñado en España

6. RECICLAJE DE ELECTRODOMÉSTICOS



La directiva europea 2012/19/UE sobre Residuos de Aparatos Eléctricos y Electrónicos (RAEE) especifica que los electrodomésticos no deben ser reciclados con el resto de los desperdicios municipales. Dichos electrodomésticos han de ser desechados de forma separada, para optimizar la recuperación y reciclaje de materiales y, de esta manera, reducir el impacto que puedan tener en la salud humana y el medioambiente.

El símbolo del contenedor tachado le recuerda su obligación de desechar este producto de forma correcta. Si el producto en cuestión cuenta con una batería o pila para su autonomía eléctrica, esta deberá extraerse antes de ser desechado y ser tratada a parte como un residuo de diferente categoría. Para obtener información detallada acerca de la forma más adecuada de desechar sus electrodomésticos y/o las correspondientes baterías, el consumidor deberá contactar con las autoridades locales.

7. GARANTÍA Y SAT

Este producto tiene una garantía de 2 años desde la fecha de compra, siempre y cuando se conserve y envíe la factura de compra, el producto esté en perfecto estado físico y se le dé un uso adecuado tal y como se indica en este manual de instrucciones.

La garantía no cubrirá:

Si el producto ha sido usado fuera de su capacidad o utilidad, maltratado, golpeado, expuesto a la humedad, sumergido en algún líquido o sustancia corrosiva, así como cualquier otra falta atribuible al consumidor.

Si el producto ha sido desarmado, modificado o reparado por personas no autorizadas por el SAT oficial de Cecotec.

Si la incidencia ha sido originada por el desgaste normal de las piezas debido al uso.

El servicio de garantía cubre todos los defectos de fabricación durante 2 años en base a la legislación vigente, excepto piezas consumibles. En caso de mal uso por parte del usuario el servicio de garantía no se hará responsable de la reparación. Si en alguna ocasión detecta una incidencia con el producto o tiene alguna consulta, póngase en contacto con el Servicio de Asistencia Técnica oficial de Cecotec a través del número de teléfono +34 96 321 07 28.

1. PARTS AND COMPONENTS

Fig. 1

1. Drive shaft
2. Screw
3. Front cover
4. Drive arm
5. Power cord
6. Speed level knob
7. Lever for raising and lowering the arm
8. LED display with speed and time indicator
9. Support
10. Mixing bowl
11. Splashproof cover
12. Funnel
 - a. Kneading arm
 - b. Mixer
 - c. Whisk

2. BEFORE USE

Take the product out of the box and remove all packaging materials.

Make sure the product is in good conditions. If any sign of visible damage is observed, contact immediately with our official Technical Support Service.

Place the appliance on a clean, stable and flat surface. Do not place it close to the edge, inside built-in wardrobes or hanging brackets.

Clean the appliance before using it for the first time.

Connect it to a power supply and press the power switch to turn it on.

3. OPERATION

Display

Fig. 5

Connect the device to a power supply and press the power switch. The display will show speed "0" and time "00:00".

When it displays speed "0" and the device is not used within 5 minutes, it will enter standby mode automatically.

Turn the knob clockwise to increase the speed (0-8) or turn it counterclockwise to decrease it (8-0).

In each speed setting, turn the knob clockwise and hold it for 3 seconds, the time display will blink.

To reset all settings, press the power switch or pull out the power plug.

Turn the knob to speed 0 during operation to pause or stop it. When the device is operated again, the timing will continue.

While the arm is raised (during standby or during operation), the display will show "E01", indicating that the motor is not working for safety measures. When the arm is placed in its position again, select the desired speed and the device will turn on again. If the display was showing time countdown, it will not be reset, it will be saved and resume.

Fig. 6

Countdown function:

The countdown timer is suitable for any recipe that specifies mixing time of ingredients.

To set the countdown timer, rotate the knob anticlockwise for 3 seconds.

The preset time is 2 minutes, displayed as 02:00 on the LED screen.

Rotate the knob clockwise once, time increases 10 seconds, that is 2 minutes plus 10 seconds.

Rotate the knob anticlockwise once, time decreases 10 seconds, that is 1 minute plus 50 seconds.

When the knob is held clockwise, the time will add whole minutes, not in 10-second intervals.

Rotate the knob anticlockwise for 3 seconds, timer is fixed, and timer is well set.

Rotate the knob clockwise to select the speed.

The device will automatically turn off when the timer has finished counting down.

Using the mixing bowl

Fig. 7

Place the mixing bowl on its support and turn it following the LOCK sign to lock it into place.

(1)

In order to lift the drive arm, press the lever downwards in the direction of the arrow. The drive arm will now move upwards. (2)

Mount the required utensil by inserting the top into the drive shaft and locking the cotter pin in the shaft by turning it to the right. (4)

Introduce the ingredients. Do not overfill the device. The maximum load is 1.5 kg.

Lower the arm using the lever. (3)

Plug the device into a power supply.

Turn the device on by turning the knob clockwise to the desired speed setting according to the type of mixture.

Speed levels and use of utensils according to the type of mixture

Levels	Utensil	Mixture
1-3	Kneading arm	Heavy mixtures (e.g. bread or short pastry)
3-5	Kneading arm, mixer	Medium-heavy mixtures (e.g. crepes or sponge mixture).
6-8	Whisk	Light mixtures (e.g. cream, egg white, blancmange).

Note:

Short operation time: With heavy mixtures, do not operate the machine for more than 10 minutes and then allow it to cool down for 10 min before operating it again.

Use the splashproof cover to protect against liquid mixtures.

Mixing eggs with the whisk requires 3 min.

After kneading/stirring, turn the switch back to the "0" position as soon as the mixture has formed a ball. Then, remove the mains plug.

Press the lever downwards to raise the arm.

The mixture can now be released with the help of a spatula and removed from the mixing bowl.

Remove the mixing bowl by turning to the left.

Clean all the parts as described in the Cleaning and maintenance section.

4. CLEANING AND MAINTENANCE

Before cleaning the device, make sure that the appliance is disconnected from the mains.

The accessories can be cleaned with soap and water. Try to clean the appliance as soon as you finish using it, as the dry texture of some food may be difficult to remove.

Clean the surface of the device with a cloth dampened in water.

Do not use abrasive or chemical products, such as metallic scourers, which may deteriorate the surfaces of the appliance.

If the appliance is not going to be used for a long time, unplug it from the power supply and store it in a cool and safe place.

Never immerse the device, its motor or cord in water.

After operation, all the accessories should be cleaned as soon as possible in order to avoid the ingredients from sticking onto the accessories for long time, making it more difficult to clean.

Put the bowl, Kneading arm, mixer, whisk and clean them with a dishcloth or brush. If necessary, dip them in water for 10 minutes first, it will be easier to clean.

Clean thoroughly the food tray, the blade of the meat grinder and the vegetable cutter.

There is no accessory that is dishwasher safe.
 Allow the parts to dry thoroughly before reassembling the device.
 Apply a small quantity of vegetable oil likely to the screens after they have dried.

5. TECHNICAL SPECIFICATIONS

04169 Fusion&Cook 4000 Luxury Black
 04170 Fusion&Cook 4000 Luxury Red
 04171 Fusion&Cook 4000 Luxury White
 800 W, 220-240 V ~, 50/60 Hz
 Made in China | Designed in Spain

The warranty service covers every manufacturing defects of your appliance for 2 years, based on current legislation, except consumable parts. In the event of misuse, the warranty will not apply. If at any moment you detect any problem with your product or have any doubt, do not hesitate to contact Cecotec Technical Support Service at +34 963 210 728.

6. DISPOSAL OF OLD ELECTRICAL APPLIANCES



The European directive 2012/19/EU on Waste Electrical and Electronic Equipment (WEEE), specifies that old household electrical appliances must not be disposed of with the normal unsorted municipal waste. Old appliances must be collected separately, in order to optimize the recovery and recycling of the materials they contain and reduce the impact on human health and the environment.

The crossed out "wheeled bin" symbol on the product reminds you of your obligation to dispose of the appliance correctly. If the product has a built-in battery or uses batteries, they should be removed from the appliance and disposed of appropriately. Consumers must contact their local authorities or retailer for information concerning the correct disposal of old appliances and/or their batteries.

7. TECHNICAL SUPPORT SERVICE AND WARRANTY

This product is under warranty for 2 years from the date of purchase, as long as the proof of purchase is submitted, the product is in perfect physical condition, and it has been given proper use, as explained in this instruction manual.

The warranty will not cover the following situations:

The product has been used for purposes other than those intended for it, misused, beaten, exposed to moisture, immersed in liquid or corrosive substances, as well as any other fault attributable to the customer.

The product has been disassembled, modified, or repaired by persons, not authorised by the official Technical Support Service of Cecotec.

Faults deriving from the normal wear and tear of its parts, due to use.

1. PIÈCES ET COMPOSANTS

Img. 1

1. Axe du moteur
2. Vis
3. Couvercle frontal
4. Bras moteur
5. Câble d'alimentation
6. Sélecteur du niveau de vitesse
7. Levier pour lever et baisser le bras
8. Écran LED avec témoin de vitesse et de temps
9. Support
10. Bol pour mélanger
11. Couvercle anti-éclaboussures
12. Entonnoir
 - a. Crochet à pétrir
 - b. Batteur
 - c. Fouet

2. AVANT UTILISATION

Sortez l'appareil de sa boîte et retirez tout le matériel qui compose l'emballage.

Assurez-vous que l'appareil soit dans de bonnes conditions. Si vous observez un dommage visible, contactez immédiatement le Service Après-Vente Officiel de Cecotec.

Placez l'appareil sur une surface propre, stable et plate. Ne le placez pas près du bord du plan de travail, dans des armoires encastrées ou sur des supports suspendus.

Nettoyez l'appareil avant de l'utiliser pour la première fois.

Branchez l'appareil sur une prise de courant et actionnez l'interrupteur de connexion pour l'activer.

3. FONCTIONNEMENT

Écran

Img. 5

Branchez l'appareil sur une prise de courant et appuyez sur le bouton de connexion. L'écran affichera la vitesse « 0 » et le temps « 00:00 ».

Si l'écran affiche « 0 » et personne n'utilise l'appareil pendant 5 minutes, il passera au mode Standby automatiquement.

Tournez le sélecteur dans le sens des aiguilles d'une montre pour augmenter la vitesse (0-8)

ou dans le sens contraire pour la diminuer (8-0).

Afin de rétablir les réglages, appuyez sur le bouton de connexion ou débranchez le câble.

Tournez le sélecteur jusqu'à la position « Vitesse 0 » pendant le fonctionnement pour mettre le robot en pause ou pour l'arrêter. Lorsque vous utiliserez à nouveau l'appareil, le compte à rebours continuera.

Lorsque le bras soit levé (en repos ou lors du fonctionnement), l'écran affichera « E1 » indiquant que, pour des raisons de sécurité, le moteur ne fonctionne pas. Lorsque vous placez le bras à sa place, sélectionnez la vitesse souhaitée et l'appareil démarrera à nouveau. Si avant la panne du moteur le temps s'affichait sur l'écran, le compte à rebours ne redémarrera pas, il restera enregistré.

Img. 6.

Fonction de compte à rebours :

La fonction de compte à rebours de la minuterie s'utilise pour les recettes qui spécifient le temps pendant lequel la nourriture doit être fouettée.

Pour régler la minuterie, tournez le sélecteur dans le sens contraire des aiguilles d'une montre pendant 3 secondes.

Le temps préconfiguré est de 2 minutes et s'affichera sur l'écran LED comme suivi : « 02:00 ».

Tournez le sélecteur dans le sens des aiguilles d'une montre 1 fois pour que le temps augmente 10 secondes, ce qui donne 2 minutes et 10 secondes. Tournez le sélecteur dans le sens contraire des aiguilles d'une montre 1 fois pour que le temps diminue 10 secondes, ce qui donne 1 minute et 50 secondes.

En maintenant le sélecteur tourné dans le sens des aiguilles d'une montre, la minuterie additionnera des minutes complètes et non de 10 en 10 secondes.

Pour régler la minuterie, tournez le sélecteur dans le sens contraire des aiguilles d'une montre pendant 3 secondes pour confirmer la minuterie.

Tournez le sélecteur dans le sens des aiguilles d'une montre et sélectionnez la vitesse souhaitée.

Le compte à rebours démarrera en introduisant la vitesse souhaitée (l'appareil se mettra en marche).

L'appareil s'éteindra automatiquement à la fin du compte à rebours de la minuterie.

Comment utiliser le bol

Img. 7

Placez le bol dans le support et tournez-le en suivant la direction du BLOCAGE indiquée pour le fixer à sa place. (1)

Pour lever le bras, tirez le levier vers le bas dans la direction indiquée par la flèche. Le bras moteur se lèvera. (2)

Installez l'ustensile souhaité en insérant la partie supérieure dans l'axe, puis fixez la cheville dans l'axe en la tournant vers la droite. (4)

Introduisez les ingrédients dans le bol. Ne remplissez pas le bol en excès. La charge maximale est de 1,5 kg.

Abaissez le bras en utilisant le levier. (3)

Branchez l'appareil sur une prise de courant.

Afin d'allumer l'appareil, tournez le sélecteur dans le sens des aiguilles d'une montre jusqu'à atteindre la vitesse souhaitée selon le type de mélange.

Niveaux de vitesse et utilisation d'ustensiles selon le type de mélange

Niveaux	Ustensiles	Mélange
1-3	Crochet à pétrir	Mélanges plus lourdes (pain ou pâte brisée)
3-5	Crochet à pétrir et batteur	Mélanges lourdes-moyennes (crêpes, pâte pour gâteaux)
6-8	Fouet	Mélanges plus légères (crème, blancs d'œuf, blanc-manger)

Avertissement :

Temps de fonctionnement courts : veuillez ne pas utiliser l'appareil pendant plus de 10 minutes de suite lorsque vous préparez de denses ou lourds mélanges. Laissez l'appareil refroidir autres 10 minutes avant de l'utiliser à nouveau.

Utilisez le couvercle anti-éclaboussures pour protéger le plan de travail et vos habilles des mélanges liquides.

Mélanger les œufs avec le fouet ballon prend 3 minutes.

Après le pétrissage ou le mélange, remettez l'interrupteur en position « 0 » lorsque la pâte a formé une boule. Ensuite, débranchez le câble d'alimentation de la prise de courant.

Abaissez le levier afin de lever le bras.

Utilisez une spatule pour séparer la pâte et sortez-la du bol.

Démontez le bol en le tournant vers la gauche.

Nettoyez toutes les parties comme spécifié dans le paragraphe de « Nettoyage et entretien ».

4. NETTOYAGE ET ENTRETIEN

Assurez-vous que l'appareil soit éteint et débranché de la prise de courant avant de le nettoyer. Tous les accessoires peuvent être lavés à la main, avec de l'eau et du savon. Essayez de

nettoyer l'appareil juste après avoir terminé de l'utiliser car certains aliments seront difficiles à nettoyer s'ils sèchent.

Nettoyez la surface de l'appareil avec un chiffon humide.

N'utilisez ni de produits abrasifs ni chimiques en tant qu'éponges à récurer car ils pourraient abîmer la surface de l'appareil.

Si l'appareil ne va pas être utilisé pendant une longue période, débranchez-le de la prise de courant et rangez-le dans un lieu frais et sécurisé.

Veuillez ne pas immerger l'appareil, le moteur ou le câble dans l'eau.

Après avoir utilisé l'appareil, nettoyez tous les accessoires immédiatement afin d'éviter que les aliments restent collés pendant longtemps car cela rendra le nettoyage difficile.

Démontez le bol et tous les accessoires et nettoyez-les avec un chiffon ou une brosse.

Si nécessaire, immergez-les dans l'eau pendant 10 minutes avant, cela permettra de les nettoyer plus facilement.

Le bol et l'unité principale ne conviennent pas pour un nettoyage au lave-vaisselle.

Aucun accessoire convient pour un nettoyage au lave-vaisselle.

Laissez que toutes les pièces sèchent bien avant de les monter à nouveau.

Appliquez un peu d'huile végétale sur les pièces une fois qu'elles sont sèches.

5. SPÉCIFICATIONS TECHNIQUES

04169 Fusion&Cook 4000 Luxury Black

04170 Fusion&Cook 4000 Luxury Red

04171 Fusion&Cook 4000 Luxury White

800 W, 220-240 V ~, 50/60 Hz

Made in China | Conçu en Espagne

6. RECYCLAGE DES ÉLECTROMÉNAGERS



La directive européenne 2012/19/UE relative aux Déchets d'Équipements Électriques et Électroniques (DEEE) spécifie que les électroménagers ne doivent pas être recyclés avec le reste des déchets municipaux. Ces électroménagers doivent être jetés séparément, afin d'optimiser la récupération et le recyclage des matériaux et, de cette manière, réduire l'impact qu'ils peuvent avoir sur la santé et sur l'environnement.

Le symbole de la poubelle rayée vous rappelle l'obligation de vous défaire de ce produit correctement. Si le produit en question possède une batterie ou une pile pour son autonomie électrique, celle-ci devra être retirée avant de jeter le produit et être traitée à part comme un résidu d'une catégorie différente. Pour obtenir des informations détaillées sur la manière la plus adéquate de vous défaire de vos électroménagers et/ou des batteries correspondantes, vous devez contacter les autorités locales.

7. GARANTIE ET SAV

Ce produit possède une garantie de 2 ans à partir de la date d'achat, à condition de toujours présenter la facture d'achat, que le produit soit en parfait état, et ait été utilisé correctement comme indiqué dans ce manuel d'instructions.

La garantie ne couvre pas :

Un produit qui ait été utilisé en-dehors de ses capacités ou usages normaux, ayant subi des coups, ayant été abîmé, exposé à l'humidité, submergé dans un liquide ou une substance corrosive, ainsi que tous les incidents dont la faute serait imputable au consommateur.

Un produit qui ait été démonté, modifié ou réparé par des personnes non autorisées par le Service Après-Vente Officiel de Cecotec.

Lorsque le problème a été provoqué par l'usure normale des composants dû à l'utilisation.

Le service de garantie couvre tous les défauts de fabrication pendant 2 ans selon la législation en vigueur, à l'exception des pièces consommables. Dans le cas d'une mauvaise utilisation de la part de l'utilisateur, le service de garantie ne se fera pas responsable de la réparation. Si vous détectez un incident ou un problème avec le produit, ou vous avez des doutes concernant le produit, veuillez contacter le Service Après-Vente Officiel de Cecotec au +34 9 63 21 07 28.

1. TEILE UND KOMPONENTEN

Abb. 1

1. Antriebswelle
2. Schraube
3. Vorderer Deckel
4. Treibender Arm
5. Netzkabel
6. Geschwindigkeitsstufen-Wahlschalter
7. Hebel zum Heben und Senken des Arms
8. LED-Display mit Geschwindigkeits- und Zeitanzeige
9. Halterung
10. Bol de mezclar
11. Spritzschutz-Deckel
12. Trichter
 - a. Knetarm
 - b. Mischer
 - c. Knetmaschine

2. VOR DEM GEBRAUCH

Nehmen Sie das Produkt aus der Verpackung und entnehmen Sie das Verpackungsmaterial. Vergewissern Sie sich, dass sich das Gerät in gutem Zustand befindet. Falls Sie sichtbare Schäden bemerken, kontaktieren Sie sofort mit dem technischen Kundendienst von Cecotec. Stellen das Gerät auf eine flache, stabile und trockene Oberfläche. Stellen Sie es nicht in der Nähe von Ränder, Einbauschränken oder Hängebügeln.

Vor der ersten Verwendung reinigen Sie das Produkt gründlich.

Verbinden Sie das Gerät mit dem Stromanschluss und schalten Sie den Netzschalter an, um ihn zu aktivieren.

3. BEDIENUNG

Bildschirm

Abb. 5

Stecken Sie das Gerät in eine Steckdose und drücken Sie den Netzschalter. Auf dem Display wird die Geschwindigkeit "0" und die Zeit "00:00" angezeigt.

Wenn es die Geschwindigkeit "0" anzeigt und das Gerät innerhalb von 5 Minuten nicht benutzt wird, geht es automatisch in den Standby-Modus.

Drehen Sie den Temperaturwähler im Uhrzeigersinn, um die Temperatur zu erhöhen, und

gegen den Uhrzeigersinn, um sie zu verringern.

Um die Einstellungen zurückzusetzen, drücken Sie den Netzschalter oder trennen Sie das Kabel ab.

Drehen Sie den Wählschalter während des Betriebs auf die Position 0, um zu pausieren oder anzuhalten. Wenn Sie das Gerät erneut verwenden, wird der Countdown fortgesetzt.

Während der Arm angehoben ist (entweder in Ruhe oder wenn er angehoben wird, während das Gerät in Betrieb ist), wird "E01" auf dem Display angezeigt, was bedeutet, dass der Motor aus Sicherheitsgründen nicht funktioniert. Wenn der Arm in Position ist, wählen Sie die gewünschte Geschwindigkeit, und das Gerät startet wieder (wenn die Zeit angezeigt wurde, wird sie nicht zurückgesetzt, sondern im Speicher gehalten).

Abb. 6

Countdown-Funktion:

Die Countdown-Funktion des Timers wird für Rezepte verwendet, die die Zeit angeben, zu der das Lebensmittel aufgeschlagen werden muss.

Um den Timer einzustellen, drehen Sie den Wählschalter 3 Sekunden lang gegen den Uhrzeigersinn.

Die voreingestellte Zeit beträgt 2 Minuten, die auf dem LED-Display als 02:00 Uhr angezeigt wird.

Drehen Sie den Selektor 1 Mal im Uhrzeigersinn, so erhöht sich die Zeit um 10 Sekunden, was 2 Minuten und 10 Sekunden ergibt. Drehen Sie den Wählschalter 1 Mal gegen den Uhrzeigersinn, die Zeit verringert sich um 10 Sekunden, die sich zu 1 Minute und 50 Sekunden addieren.

Wenn der Wählschalter im Uhrzeigersinn gedreht bleibt, summiert sich der Timer auf volle Minuten und nicht auf 10 Minuten in 10 Sekunden.

Drehen Sie den Wählschalter 3 Sekunden lang gegen den Uhrzeigersinn, um den Timer zu bestätigen.

Drehen Sie den Wählschalter im Uhrzeigersinn und wählen Sie die gewünschte Geschwindigkeit.

Der Countdown beginnt, wenn wir die gewünschte Geschwindigkeit eingeben (das Gerät startet).

Das Gerät schaltet sich am Ende des Timer-Countdowns automatisch aus.

Wie man den Mixtopf benutzt

Abb. 7

Setzen Sie die Rührschüssel in den Halter und drehen Sie sie in Richtung der LOCK-Anzeige, um sie zu verriegeln. (1)

Um den Arm anzuheben, ziehen Sie den Hebel in der durch den Pfeil angezeigten Richtung

nach unten. Der Antriebsarm wird angehoben. (2)

Der Antriebsarm wird angehoben. (4)

Geben Sie die Zutaten ein. Überfüllen Sie das Gerät nicht. Die maximale Belastung beträgt 1,5 kg.

Senken Sie Ihren Arm mit dem Hebel ab. (3)

Schließen Sie das Gerät an den Stromanschluss an.

Um das Gerät einzuschalten, drehen Sie den Wählschalter im Uhrzeigersinn auf die gewünschte Geschwindigkeit, je nach Art der Mischung.

Geschwindigkeitsstufen und Einsatz der Werkzeuge je nach Art der Mischung

Niveaus	Werkzeug	Mischung
1-3	Knetarm	Schwere Mischungen (Brot oder Mürbeteig)
3-5	Knetarm und Mixer	Schwer-Mittel-Mischungen (Pfannkuchen, Kuchenteig)
6-8	Schneebeisen	Leichte Mischungen (Sahne, Eiweiß, Pudding)

Warnung:

Kurze Betriebszeiten: Wenn Sie dichte oder schwere Mischungen zubereiten, benutzen Sie das Gerät nicht länger als 10 Minuten und lassen Sie es dann weitere 10 Minuten abkühlen, bevor Sie es wieder benutzen.

Verwenden Sie die Spritzkappe zum Schutz gegen Flecken aus Flüssigkeitsgemischen.

Das Mischen der Eier mit den Ballonstäbchen dauert 3 Minuten.

Stellen Sie den Schalter nach dem Kneten oder Mischen wieder auf die Position "0", wenn der Teig eine Kugel geformt hat. Ziehen Sie dann den Stecker heraus.

Ziehen Sie den Hebel nach unten, um den Arm anzuheben.

Trennen Sie den Teig mit einem Spatel und nehmen Sie ihn aus der Schüssel.

Entfernen Sie den Mixtopf, indem Sie ihn nach links drehen.

Reinigen Sie alle Teile wie im Abschnitt über Reinigung und Wartung beschrieben.

4. REINIGUNG UND WARTUNG

Vergewissern Sie sich vor der Reinigung des Geräts, dass der Netzstecker aus der Steckdose gezogen ist.

Das Zubehör kann von Hand mit Wasser und Seife gereinigt werden. Versuchen Sie, das Gerät zu reinigen, sobald Sie es nicht mehr benutzen, da bestimmte Lebensmittel sehr schwer zu reinigen sind, wenn sie austrocknen.

Reinigen Sie die Oberfläche des Geräts mit einem feuchten Tuch,
Verwenden Sie keine scheuernden oder chemischen Produkte wie Metallscheuermittel, sie könnten die Oberfläche des Geräts beschädigen.
Falls Sie das Gerät lange nicht mehr verwenden möchten, schalten Sie aus der Steckdose aus und bewahren Sie es trocken und sicher auf.
Tauchen Sie das Gerät, den Motor oder das Kabel nicht in Wasser ein.
Reinigen Sie nach dem Gebrauch des Geräts sofort alle Zubehörteile, um zu verhindern, dass Lebensmittel lange anhaften, da dies die Reinigung erschwert.
Lassen Sie Schüssel, Knetarm, Mixer und Schneebesens stehen und reinigen Sie sie mit einem Tuch oder Pinsel. Falls nötig, tauchen Sie sie vorher 10 Minuten lang in Wasser ein, das hilft, sie leichter zu reinigen.
Die Rührschüssel und der Hauptkörper sind nicht spülmaschinenfest.
Kein spülmaschinenfestes Zubehör
Lassen Sie alle Teile gründlich trocknen, bevor Sie das Gerät wieder zusammenbauen.
Tragen Sie ein wenig Pflanzenöl auf die getrockneten Blätter auf.

5. TECHNISCHE SPEZIFIKATIONEN

04169 Fusion&Cook 4000 Luxury Black
04170 Fusion&Cook 4000 Luxury Red
04171 Fusion&Cook 4000 Luxury White
800 W, 220-240 V ~, 50/60 Hz
Made in China | Entworfen in Spanien

6. ENTSORGUNG VON ALTEN ELEKTROGERÄTEN



Die Europäische Richtlinie 2012/19/EU über Elektro- und Elektronik-Altgeräte (WEEE) legt fest, dass alte Haushaltsgeräte nicht mit dem normalen unsortierten Siedlungsabfall entsorgt werden dürfen. Alte Geräte müssen gesondert gesammelt werden, um die Verwertung und das Recycling der enthaltenen Materialien zu optimieren und die Auswirkungen auf die menschliche Gesundheit und die Umwelt zu reduzieren.

Das durchgestrichene Symbol "durchgestrichene Abfalltonne" auf dem Produkt erinnert Sie an Ihre Verpflichtung, das Gerät korrekt zu entsorgen. Wenn das Produkt einen eingebauten Akku hat oder Batterien verwendet, sollte der Akku oder die Batterien aus dem Gerät entnommen und separat entsorgt werden. Die Verbraucher müssen sich mit Ihren örtlichen Behörden oder Einzelhändlern in Verbindung setzen, um Informationen über die ordnungsgemäße Entsorgung ihrer Altgeräte und/ oder ihrer Batterien zu erhalten.

7. GARANTIE UND KUNDENDIENST

Dieses Produkt hat eine Garantie von 2 Jahren ab Kaufdatum. Solange die Kaufrechnung aufbewahrt und versandt wird, befindet sich das Produkt in einwandfreiem Zustand und wird ordnungsgemäß verwendet, wie in dieser Bedienungsanleitung angegeben .
Die Garantie deckt keine Schäden bei denen:
Das Produkt über seine Kapazität oder Anwendbarkeit hinaus missbraucht, geschlagen, nicht ordnungsgemäß behandelt wurde oder mit ätzenden bzw. Korrosiven Substanzen oder Flüssigkeiten in Kontakt geraten ist oder die jeweilige Störung, Fehler, Schaden bzw. Defekt dem Verbraucher zugerechnet werden kann.
Das Produkt von Personen demontiert, repariert oder modifiziert wurde, die nicht vom offiziellen Technischen Kundendienst durch Cecotec autorisiert worden sind.
Der Grund hierfür durch die normale Abnutzung und Verschleiß der Teile und des Zubehörs entstanden ist.

Die Garantieleistung deckt alle Herstellungsbedingten Schäden und Fehler Ihres Produktes für die Dauer von 2 Jahren, nach geltendem Recht. Diese eingeschränkte Gewährleistung gilt nicht für Mängel, die sich aus Unfällen, Missbrauch, unsachgemäße Wartung oder normale Abnutzung ergeben. Sollte unerwartet eine Störung auftreten oder haben Sie Fragen über Ihrem Produkt, können Sie sich mit dem Kundendienst in Verbindung setzen über die Telefonnummer: +34 963210728

1. PARTI E COMPONENTI

Fig. 1

1. Asse del motore
2. Vite
3. Coperchio frontale
4. Braccio mobile
5. Cavo di alimentazione
6. Selettore della velocità
7. Leva per alzare e abbassare il braccio
8. Display a LED con indicatore di velocità e tempo
9. Supporto
10. Ciotola
11. Coperchio anti-schizzi
12. Imbuto
 - a. Gancio impastatore
 - b. Miscelatore
 - c. Frusta

2. PRIMA DELL'USO

Tirare fuori il prodotto dalla scatola e ritirare tutto il materiale presente nell'imballaggio. Verificare che il prodotto sia in buone condizioni. Se si osservano danni visibili, contattare immediatamente il Servizio di Assistenza Tecnica ufficiale di Cecotec. Collocare il dispositivo su di una superficie pulita, stabile e piana. Non collocare vicino al bordo, all'interno di armadi a muro o supporti da parete. Pulire il dispositivo prima di usarlo per la prima volta. Collegare il dispositivo alla corrente e azionare l'interruttore di accensione per attivarlo.

3. FUNZIONAMENTO

Display

Fig. 5

Collegare il dispositivo alla corrente e azionare l'interruttore di accensione. Il display mostrerà la velocità "0" e il tempo "00:00". Quando mostra la velocità "0" e l'apparecchio non viene utilizzato entro 5 minuti, entra automaticamente in modalità standby. Ruotare il selettore in senso orario per aumentare la velocità (0-8) o in senso antiorario per diminuirla (8-0).

Per ripristinare le impostazioni, premere l'interruttore di accensione o scollegare il cavo. Ruotare il selettore sulla posizione di velocità 0 durante il funzionamento per mettere in pausa o arrestare. Quando si utilizza nuovamente il dispositivo, il conto alla rovescia continua.

Mentre il braccio è sollevato (sia a riposo che se è sollevato mentre il dispositivo è in funzione), sul display verrà visualizzato "E01", indicando che, per motivi di sicurezza, il motore non funziona. Quando il braccio è in posizione, selezionare la velocità desiderata e l'apparecchio si riavvierà (se il tempo era visualizzato sul display, non verrà resettato, verrà tenuto in memoria).

Fig. 6

Funzione conto alla rovescia:

La funzione di conto alla rovescia del timer viene utilizzata per le ricette che specificano il tempo in cui l'impasto deve essere sbattuto.

Per impostare il timer, ruotare il selettore in senso antiorario per 3 secondi.

Il tempo preimpostato è di 2 minuti, che saranno visualizzati come 02:00 sul display a LED.

Ruotare il selettore in senso orario 1 volta, il tempo aumenterà di 10 secondi, sarà quindi 2 minuti e 10 secondi. Ruotare il selettore in senso antiorario 1 volta, il tempo diminuirà di 10 secondi, sarà quindi di 1 minuto e 50 secondi.

Mantenendo il selettore ruotato in senso orario, il timer sommerà minuti interi, non di 10 in 10 secondi.

Ruotare il selettore in senso antiorario per 3 secondi per confermare il timer.

Ruotare il selettore in senso orario e selezionare la velocità desiderata.

Il conto alla rovescia inizierà quando inseriremo la velocità desiderata (il dispositivo si avvierà).

Il dispositivo si spegne automaticamente alla fine del conto alla rovescia del timer.

Come utilizzare la ciotola

Fig. 7

Posizionare la ciotola nel supporto e ruotarla in direzione dell'indicazione LOCK per bloccarla in posizione. (1)

Per sollevare il braccio, tirare la leva nella direzione indicata dalla freccia. Il braccio mobile si solleverà. (2)

Installare l'utensile desiderato inserendo la parte superiore nell'asse e fissare il perno nell'asse girandolo verso destra. (4)

Introdurre gli ingredienti. Non riempire eccessivamente l'apparecchio. La capacità massima è di 1,5 kg.

Abbassare il braccio utilizzando la leva. (3)

Collegare il dispositivo alla corrente.

Per accendere il dispositivo, ruotare il selettore in senso orario alla velocità desiderata, in base al tipo di composto.

Livelli di velocità e utilizzo degli utensili in base al tipo di composto

Livelli	Utensili	Composto
1-3	Gancio impastatore	Impasti pesanti (pane o pasta frolla)
3-5	Gancio e miscelatore	Impasti pesanti-medi (crepes, impasti per dolci)
6-8	Frusta	Impasti leggeri (panna, albumi, biancomangiare)

Avviso:

Tempi di funzionamento brevi: quando si preparano impasti densi o pesanti, non utilizzare l'apparecchio per più di 10 minuti e poi lasciarlo raffreddare per altri 10 minuti prima di utilizzarlo di nuovo.

Utilizzare il coperchio anti-schizzi contro le macchie dovute a miscele liquide.

Per mescolare le uova con la frusta si impiegano 3 minuti.

Dopo aver impastato o mescolato, riportare l'interruttore in posizione "0" quando l'impasto ha formato una palla. Estrarre quindi la spina.

Tirare la leva verso il basso per sollevare il braccio.

Usare una spatola per separare la pasta e toglierla dalla ciotola.

Rimuovere la ciotola girandola verso sinistra.

Pulire tutte le parti come descritto nella sezione Pulizia e manutenzione.

4. PULIZIA E MANUTENZIONE

Prima di pulire l'apparecchio, assicurarsi che sia scollegato dalla presa di corrente.

Gli accessori possono essere lavati a mano con acqua e sapone. Si consiglia di pulire l'apparecchio non appena terminato di utilizzarlo, poiché alcuni alimenti saranno difficili da pulire se si seccano.

Pulire la superficie dell'apparato con un panno inumidito.

Non utilizzare prodotti abrasivi o chimici, come ad esempio pagliette metalliche, potrebbero danneggiare la superficie dell'apparecchio.

Se non si utilizza il prodotto durante un periodo prolungato di tempo, scollegarlo dalla presa di corrente e conservarlo in un luogo asciutto e sicuro.

Non sommergere il dispositivo, né il motore o il cavo in acqua.

Dopo l'uso dell'apparecchio, pulire immediatamente tutti gli accessori per evitare che i residui

dell'impasto si seccano, questo renderà difficile la pulizia.

Rimuovere la ciotola, il gancio, il miscelatore e la frusta e pulirli con un panno o una spazzola.

Se necessario, immergerli prima in acqua per 10 minuti, questo aiuterà a pulirli più facilmente.

La ciotola e il corpo principale non sono lavabili in lavastoviglie.

Nessun accessorio è lavabile in lavastoviglie.

Lasciare asciugare accuratamente tutte le parti prima di rimontare il dispositivo.

Applicare un po' di olio vegetale sugli accessori una volta asciugati.

5. SPECIFICHE TECNICHE

04169 Fusion&Cook 4000 Luxury Black

04170 Fusion&Cook 4000 Luxury Red

04171 Fusion&Cook 4000 Luxury White

800 W, 220-240 V ~, 50/60 Hz

Made in China | Progettato in Spagna

6. RICICLAGGIO DI ELETTRODOMESTICI



La direttiva europea 2012/19/UE in riferimento ai Rifiuti di Appareti Elettrici ed Elettronici (RAEE) specifica che gli elettrodomestici non devono essere riciclati con il resto dei rifiuti municipali. Tali elettrodomestici devono essere gettati separatamente, al fine di ottimizzare il recupero e il riciclaggio di materiali e, in questo modo, ridurre l'impatto sulla salute umana e sul medio ambiente.

Il simbolo del cassonetto dei rifiuti barrato le ricorda l'obbligo di gettare correttamente questo prodotto. Se il prodotto in questione è dotato di una batteria o pila per la sua autonomia elettrica, quest'ultima dovrà essere rimossa prima di essere gettata ed essere trattata a parte come rifiuto di categoria differente. Per ottenere informazioni dettagliate sulla forma più adeguata per gettare gli elettrodomestici e/o le corrispondenti batterie, il consumatore dovrà contattare le autorità locali.

7. GARANZIA E SAT

Questo prodotto ha una garanzia di 2 anni a partire dalla data di acquisto, sempre e quando viene conservata e inviata la fattura di acquisto, il prodotto stia in perfetto stato fisico e si utilizzi in modo adeguato così come indicato nel manuale di istruzioni.

La garanzia non coprirà:

Se il prodotto è stato utilizzato al di fuori della sua capacità o di utilizzo, maltrattato, colpito, esposto ad umidità, sommerso da qualche liquido o sostanza corrosiva, così come qualsiasi altra mancanza attribuibile al consumatore.

Se il prodotto è stato smontato, modificato o riparato da persone non autorizzate dal SAT ufficiale di Cecotec.

Se il problema è stato generato da un'usura normale dei pezzi dovuta all'uso.

Il servizio di garanzia copre tutti i difetti di fabbricazione per 2 anni secondo la legislazione in vigore, ad eccezione dei pezzi consumabili. Nel caso di cattivo uso da parte dell'utente, il servizio di garanzia non si farà responsabile della riparazione. Qualora ci fosse un problema con il prodotto o avere una consulenza, contattare il Servizio di Assistenza Tecnica ufficiale di Cecotec attraverso il numero di telefono +34 96 321 07 28.

1. PEÇAS E COMPONENTES

Fig. 1

1. Eixo motor
2. Parafuso
3. Tampa frontal
4. Braço móvel
5. Cabo de alimentação
6. Seletor de velocidade
7. Alavanca para levantar e baixar o braço
8. Ecrã LED com indicador de velocidade e tempo.
9. Suporte
10. Taça
11. Tampa anti salpicos
12. Funil
 - a. Gancho
 - b. Leque
 - c. Globo

2. ANTES DE USAR

Tire o produto da caixa e retire todo o material de embalagem.

Certifique-se de que o produto está em boas condições. Se observar algum dano visível, entre em contacto imediatamente com o Serviço de Assistência Técnica oficial de Cecotec.

Coloque o produto numa superfície limpa, plana e estável. Não o coloque perto da borda, dentro de armários embutidos ou suportes pendurados.

Limpe o dispositivo antes de o usar pela primeira vez.

Conecte o dispositivo à corrente elétrica e pressione o interruptor de ligação para o ativar.

3. FUNCIONAMENTO

Ecrã

Fig. 5

Conecte o dispositivo à corrente elétrica e pressione o interruptor de ligar. O ecrã mostrará a velocidade "0" e a hora "00:00".

Quando mostra velocidade "0" e o dispositivo não é utilizado dentro de 5 minutos, entrará automaticamente em modo standby.

Gire o seletor no sentido horário para aumentar a velocidade (0-8) ou no sentido anti horário para a diminuir (8-0).

Para repor as definições, pressione o interruptor de alimentação ou desligue o cabo. Rode o seletor para a posição 0 de velocidade durante o funcionamento para fazer uma pausa ou parar. Quando voltar a utilizar o dispositivo, a contagem regressiva continuará.

Enquanto o braço estiver levantado (quer em repouso ou se estiver levantado enquanto o dispositivo estiver em funcionamento), "E01" será mostrado no ecrã, indicando que, por razões de segurança, o motor não funciona. Quando o braço estiver em posição, selecione a velocidade desejada e o dispositivo será reiniciado (se o tempo estava indicado no ecrã, não será reiniciado, será guardado na memória).

Fig. 6

Função de contagem regressiva:

A função de contagem regressiva do temporizador é utilizada para receitas que especificam o tempo em que os alimentos devem ser batidos.

Para definir o temporizador, rode o seletor no sentido anti horário durante 3 segundos.

O tempo pré-definido é de 2 minutos, que serão mostrados como 02:00 no ecrã LED.

Rode o seletor no sentido horário 1 vez, o tempo aumentará 10 segundos, o que somará 2 minutos e 10 segundos. Rode o seletor no sentido anti horário 1 vez, o tempo diminuirá 10 segundos, o que somará 1 minuto e 50 segundos.

Ao manter o seletor rodado no sentido horário, o temporizador somará minutos completos, e não de 10 em 10 segundos.

Rode o seletor no sentido anti horário durante 3 segundos para confirmar o temporizador.

Rode o seletor no sentido horário e selecione a velocidade desejada.

A contagem regressiva começará quando introduzirmos a velocidade desejada (o dispositivo será iniciado).

O dispositivo irá desligar-se automaticamente no final da contagem regressiva do temporizador.

Como utilizar a taça

Fig. 7

Coloque a taça no suporte e gire-a na direção da indicação de BLOQUEIO para o bloquear na sua posição. (1)

Para levantar o braço, puxe a alavanca para baixo na direção indicada pela seta. O braço móvel será levantado. (2)

Instale o utensílio desejado, inserindo a parte superior no eixo e fixe o pino no eixo, rodando-o para a direita. (4)

Introduza os ingredientes. Não encha em demasia o dispositivo. A capacidade máxima é de 1,5 kg.

Baixe o braço usando a alavanca. (3)

Conecte o aparelho à corrente elétrica.

Para ligar o dispositivo, rode o seletor no sentido anti horário para a velocidade desejada, de acordo com o tipo de mistura.

Níveis de velocidade e utilização de utensílios de acordo com o tipo de mistura

Níveis	Utensílio	Mistura
1-3	Gancho	Misturas pesadas (pão ou massa quebrada)
3-5	Gancho e leque	Misturas pesadas-médias (crepes, massa para bolos)
6-8	Globo	Misturas ligeiras (natas, claras de ovo, manjar branco)

Aviso:

Tempos de funcionamento breves: ao preparar misturas densas ou pesadas, não utilize o aparelho durante mais de 10 minutos e depois deixe-o arrefecer durante mais 10 minutos antes de o voltar a utilizar.

Utilizar a tampa anti salpicos para proteger contra manchas de misturas líquidas.

São necessários 3 minutos para misturar os ovos com as varas de globo.

Após amassar ou misturar, coloque o interruptor de volta na posição "0" quando a massa tiver formado uma bola. Em seguida, desligue a ficha.

Puxe a alavanca para baixo para levantar o braço.

Utilize uma espátula para separar a massa e retirá-la da taça.

Retire a taça virando-a para a esquerda.

Limpe todas as peças como descrito na seção sobre Limpeza e Manutenção.

4. LIMPEZA E MANUTENÇÃO

Certifique-se de que o dispositivo está desligado antes de conectar ou desconectar da corrente elétrica.

Todos os acessórios pode ser limpos à mão, com água e sabão. Tente limpar o aparelho assim que acabar de o utilizar, pois certos alimentos serão muito difíceis de limpar se secarem.

Limpe a superfície do dispositivo com um pano húmido.

Não utilizar produtos abrasivos ou químicos, tais como esfregões de metal, estes podem danificar a superfície do dispositivo.

Se o dispositivo não for utilizado durante um período prolongado de tempo, desconecte-o da corrente elétrica e guarde-o num lugar seco e seguro.

Não submerja o dispositivo, o motor ou o cabo em água.

Depois de utilizar o aparelho, limpe imediatamente todos os acessórios para evitar que os alimentos se colem durante muito tempo, isto tornará a limpeza difícil.

Lave a taça, o gancho, o leque e o globo no lugar e limpe-os com um pano ou escova. Se necessário, mergulhe-os em água durante 10 minutos antes, isto ajudará a limpá-los mais facilmente.

A taça e o corpo principal não são laváveis na máquina da louça.

Nenhum acessório é apto para máquina da louça.

Deixar secar completamente todas as peças antes de voltar a montar o dispositivo.

Aplique um pouco de óleo vegetal sobre nos acessórios depois de terem secado.

5. ESPECIFICAÇÕES TÉCNICAS

04169 Fusion&Cook 4000 Luxury Black

04170 Fusion&Cook 4000 Luxury Red

04171 Fusion&Cook 4000 Luxury White

800 W, 220-240 V ~, 50/60 Hz

Fabricado em China | Desenhado em Espanha

6. RECICLAGEM DE ELETRODOMÉSTICOS



A diretiva europeia 2012/19/UE sobre Resíduos de Aparelhos Elétricos e Eletrónicos (RAEE) especifica que os eletrodomésticos não devem ser reciclados com o resto dos resíduos municipais. Ditos eletrodomésticos terão de ser eliminados de forma separada, para otimizar a recuperação e reciclagem de materiais e, desta maneira, reduzir o impacto que possam ter na saúde humana e no meio ambiente.

O símbolo do contentor riscado recorda a sua obrigação de eliminar este produto de forma correta. Se o produto em questão conta com uma bateria ou pilha para a sua autonomia elétrica, esta deverá extrair-se antes de ser eliminado e ser tratada à parte como um resíduo de diferente categoria. Para obter informação detalhada acerca da forma mais adequada de eliminar os seus eletrodomésticos e/ou as correspondentes baterias, o consumidor deverá contactar com as autoridades locais.

7. GARANTIA E SAT

Este produto tem uma garantia de 2 anos desde a data de compra, sempre e quando se conserve e envie a fatura de compra, o produto esteja em perfeito estado físico e se lhe dê um uso adequado tal e como se indica neste Manual de Instruções.

A garantia não cobrirá:

Se o produto tiver sido usado fora da sua capacidade ou utilidade, maltratado, batido, exposto à humidade, submergido em algum líquido ou substância corrosiva, assim como qualquer outra falta atribuível ao consumidor.

Se o produto foi desmontado, modificado ou reparado por pessoas não autorizadas pelo SAT oficial da Cecotec.

Se a ocorrência foi originada pelo desgaste normal das peças devido ao uso.

O serviço de garantia cobre todos os defeitos de fabricação durante 2 anos com base à legislação vigente, exceto peças consumíveis. Em caso de mal uso por parte do usuário, o serviço de garantia não se fará responsável pela reparação. Se em alguma ocasião deteta uma ocorrência com o produto ou tem alguma consulta, entre em contacto com o Serviço de Assistência Técnica oficial da Cecotec através do número de telefone +34 96 321 07 28.

1. CZĘŚCI I KOMPONENTY

Rys. 1

1. Wał silnika
2. Wkręt
3. Przednia okładka
4. Ramię napędowe
5. Kabel zasilający
6. Pokrętko poziomu prędkości
7. Dźwignia do podnoszenia i opuszczania ramienia
8. Wyświetlacz LED ze wskaźnikiem prędkości i czasu
9. Wsparcie
10. Miska do mieszania
11. Pokrywka przeciwrozpryskowa
12. Lejek
 - a. Ramię ugniatające
 - b. Mieszak
 - c. Mikser

2. PRZED UŻYCIEM

Wyjmij produkt z pudełka i usuń wszystkie elementy opakowania.

Upewnij się, że produkt jest w dobrym stanie. W przypadku zauważenia widocznych uszkodzeń należy natychmiast skontaktować się z oficjalną obsługą techniczną Cecotec. Ustaw urządzenie na czystej, stabilnej i płaskiej powierzchni. Nie umieszczaj blisko krawędzi, w zabudowanych szafkach lub wieszakach.

Wyczyść urządzenie przed pierwszym użyciem.

Podłącz urządzenie do gniazdka elektrycznego i przestaw przelącznik zasilania, aby je włączyć.

3. FUNKCJONOWANIE

Wyświetlacz

Rys. 5

Podłącz urządzenie do gniazdka elektrycznego i naciśnij wyłącznik zasilania. Wyświetlacz pokaże prędkość „0” i czas „00:00”.

Gdy pokazuje prędkość „0” i urządzenie nie jest używane w ciągu 5 minut, automatycznie przejdzie w stan czuwania.

Obróć tarczę w prawo, aby zwiększyć prędkość (0-8) lub w lewo, aby ją zmniejszyć (8-0).

Aby zresetować ustawienia, naciśnij wyłącznik zasilania lub odłącz kabel.

Obróć pokrętko do pozycji 0 prędkości podczas pracy, aby ją wstrzymać lub zatrzymać.

Podczas ponownego korzystania z urządzenia odliczanie będzie kontynuowane.

Dopóki ramię jest podniesione (w stanie spoczynku lub jeśli jest podniesione podczas pracy urządzenia), na ekranie będzie wyświetlany symbol „E01”, wskazujący, że silnik nie pracuje ze względów bezpieczeństwa. Ustawiając ramię w odpowiedniej pozycji, wybierz żądaną prędkość, a urządzenie uruchomi się ponownie (jeśli czas był wyświetlany na ekranie, nie zostanie zresetowany, pozostanie w pamięci).

Rys. 6

Funkcja odliczania:

Funkcja odliczania czasu jest odpowiednia dla przepisów, które określają czas miksowania potraw.

Aby ustawić minutnik, obróć pokrętko przeciwnie do ruchu wskazówek zegara na 3 sekundy.

Ustawiony czas to 2 minuty, który będzie wyświetlany jako 02:00 na wyświetlaczu LED.

Obróć pokrętko 1 raz zgodnie z ruchem wskazówek zegara, czas zwiększy się o 10 sekund,

dotychczas do 2 minut i 10 sekund. Obróć pokrętko 1 raz w lewo, czas zmniejszy się o 10 sekund, dotychczas do 1 minuty i 50 sekund.

Trzymając pokrętko obracane zgodnie z ruchem wskazówek zegara, licznik czasu doda pełne minuty, a nie 10 w 10 sekund.

Obróć pokrętko w lewo i przytrzymaj przez 3 sekundy, aby potwierdzić ustawienie timera.

Obróć pokrętko w prawo i wybierz żądaną prędkość.

Odliczanie rozpocznie się, gdy wprowadzimy żądaną prędkość (urządzenie się uruchomi).

Urządzenie wyłączy się automatycznie po zakończeniu odliczania czasomierza.

Jak używać miski miksującej

Rys. 7

Naczynie miksujące należy umieścić na uchwycie i obrócić w kierunku wskazanym przez LOCK, aby zablokować. (1)

Aby podnieść ramię, pociągnij dźwignię w dół w kierunku wskazanym przez strzałkę. Ramię napędowe podniesie się. (2)

Zainstaluj żądane narzędzie, wkładając górną część do wału i zamocuj kotek na wale, obracając go w prawo. (4)

Wprowadź składniki. Nie przepętniaj urządzenia. Maksymalne obciążenie to 1,5 kg.

Opuść ramię za pomocą dźwigni. (3)

Podłącz urządzenie do gniazdka elektrycznego.

Aby włączyć urządzenie, obróć pokrętko zgodnie z ruchem wskazówek zegara do żądanej prędkości, zgodnie z rodzajem mieszanki.

Poziomy prędkości i użycie naczyń w zależności od rodzaju mieszanki

Poziomy	Naczynie	Masa
1-3	Ramię ugniatające	Ciężkie masy (Pieczywo lub kruche ciasto)
3-5	Ramię ugniatające i mieszak	Średnio ciężkie masy (naleśniki, masa na ciasto)
6-8	Mikser	Lekkie masy (śmietana, białko jajka, blancmange)

Ostrzeżenie:

Krótki czas pracy: Podczas przygotowywania gęstych lub ciężkich mieszanek nie używaj urządzenia dłużej niż 10 minut, a następnie pozwól mu ostygnąć przez kolejne 10 minut przed ponownym użyciem.

Użyj osłony przeciwbryzgowej, aby chronić przed plamami z płynnych mieszanin.

Mieszanie jajek z trzepaczkami trwa 3 minuty.

Po ugniataniu lub mieszaniu ustaw przełącznik z powrotem w pozycji „0”, gdy ciasto uformuje kulkę. Następnie odłącz wtyczkę.

Pociągnij dźwignię w dół, aby podnieść ramię.

Oddziel ciasto szpatułką i wyjmij je z miski.

Wyjmij misę, obracając ją w lewo.

Wyczyść wszystkie części zgodnie z opisem w rozdziale Czyszczenie i konserwacja.

4. CZYSZCZENIE I KONSERWACJA

Przed czyszczeniem urządzenia upewnij się, że urządzenie jest odłączone od gniazdka elektrycznego.

Akcesoria można czyścić ręcznie mydłem i wodą. Spróbuj wyczyścić urządzenie, gdy tylko skończysz go używać, ponieważ niektóre potrawy będą bardzo trudne do czyszczenia, jeśli wyschną.

Wyczyść powierzchnię urządzenia wilgotną szmatką.

Nie używaj środków ściernych lub chemicznych, takich jak metalowe czyszciki, mogą one uszkodzić powierzchnię urządzenia.

Jeśli urządzenie nie będzie używane przez dłuższy czas, odłącz je od gniazdka elektrycznego i przechowuj w chłodnym i bezpiecznym miejscu.

Nie zanurzaj urządzenia, silnika ani kabla w wodzie.

Po użyciu urządzenia należy natychmiast wyczyścić wszystkie akcesoria, aby żywność nie

przywierają przez długi czas, co utrudni czyszczenie.

Odłóż misę, ramię ugniatające, mikser i trzepaczkę i wyczyść szmatką lub szczotką. Jeśli to konieczne, zanurz je w wodzie na 10 minut wcześniej, pomoże to łatwiej je wyczyścić.

Miska i korpus nie nadają się do mycia w zmywarce;

Żadne akcesorium nie nadaje się do mycia w zmywarkach

Przed ponownym zmontowaniem urządzenia pozostaw wszystkie części do całkowitego wyschnięcia.

Po wyschnięciu natóż trochę oleju roślinnego na arkusze.

5. SPECYFIKACJA TECHNICZNA

04169 Fusion&Cook 4000 Luxury Black

04170 Fusion&Cook 4000 Luxury Red

04171 Fusion&Cook 4000 Luxury White

800 W, 220-240 V ~, 50/60 Hz

Fabricado en China | Diseñado en España

6. RECYKLING SPRZĘTU AGD

Śmieci X - 09 Europejska dyrektywa 2012/19 / UE w sprawie odpadów z urządzeń elektrycznych i elektronicznych (WEEE) stanowi, że urządzenia gospodarstwa domowego nie powinny być poddawane recyklingowi wraz z resztą odpadów komunalnych. Urządzenia te należy utylizować osobno, aby zoptymalizować odzysk i recykling materiałów, a tym samym zmniejszyć ich wpływ na zdrowie ludzi i środowisko.

Przekreślony symbol pojemnika przypomina o obowiązku prawidłowej utylizacji tego produktu. Jeżeli dany produkt ma baterię autonomiczną pod względem elektrycznym, należy go wyjąć przed utylizacją i osobno traktować jako odpad innej kategorii. Aby uzyskać szczegółowe informacje na temat najbardziej odpowiedniego sposobu utylizacji sprzętu gospodarstwa domowego i / lub odpowiednich baterii, konsument powinien skontaktować się z lokalnymi władzami.

7. GWARANCJA I SAT

Produkt jest objęty gwarancją przez 2 lata od daty zakupu, o ile faktura zakupu jest przechowywana i wysyłana, produkt jest w idealnym stanie fizycznym i jest używany zgodnie z instrukcją.

Gwarancja nie obejmuje:

Jeżeli produkt był używany ponad swoje możliwości lub użyteczność, był nadużywany, bity, narażony na wilgoć, zanurzony w jakiegokolwiek cieczy lub żrącej substancji, a także wszelkie inne winy przypisywane konsumentowi.

Jeśli produkt został zdemontowany, zmodyfikowany lub naprawiony przez osoby nieupoważnione przez oficjalny SAT firmy Cecotec.

Jeżeli występowanie zostało spowodowane normalnym zużyciem części w wyniku użytkowania.

Serwis gwarancyjny obejmuje wszystkie wady produkcyjne przez 2 lata, zgodnie z obowiązującymi przepisami, z wyjątkiem części eksploatacyjnych. W przypadku niewłaściwego użycia przez użytkownika serwis gwarancyjny nie będzie odpowiedzialny za naprawę. W przypadku wykrycia incydentu z produktem lub w razie jakichkolwiek pytań prosimy o kontakt z oficjalną pomocą techniczną Cecotec pod numerem telefonu +34 96 321 07 28.

1. ČÁSTI A SLOŽENÍ

Obr. 1

1. Hřídel motoru
2. Šroub
3. Přední víko
4. Pohybující se rameno
5. Napájecí kabel
6. Volič stupně rychlosti
7. Páčka pro zvednutí a spuštění ramene
8. LED displej s ukazatelem rychlosti a čas
9. Podpora
10. Míchací nádoba
11. Víko proti vystříknutí
12. Trychtýř
 - a. Hnětací rameno
 - b. Míchač
 - c. Šlehací tyče

2. PŘED POUŽITÍM

Vyjměte přístroj z krabice a odstraňte všechny obaly.

Ujistěte se, že přístroj je v dobrém stavu. Pokud najdete nějaké viditelné poškození, okamžitě kontaktujte oficiální Technický servis Cecotec.

Umístěte přístroj na čistý, stabilní a rovný povrch. Nestavte ho na okraj pracovní desky, vevnitř vestavěných skříní nebo na zavěšené povrchy.

Přístroj před prvním použitím vyčistěte.

Připojte přístroj k síti elektrické energie a aktivujte tlačítko zapnutí pro aktivování přístroje.

3. FUNGOVÁNÍ

Obrazovka

Obr. 5

Připojte zařízení k elektrické zásuvce a stiskněte vypínač. Obrazovka ukáže rychlost 0 a čas 00:00.

Pokud se ukáže rychlost „0“ a zařízení se nepoužije do 5 minut, automaticky přejde do pohotovostního režimu.

Otáčením voliče ve směru hodinových ručiček zvýšíte rychlost (0-8) nebo proti směru hodinových ručiček snížíte rychlost (8-0).

Chcete-li resetovat nastavení, stiskněte hlavní vypínač nebo odpojte kabel. Otočením voliče do polohy 0 rychlost během provozu pozastavíte nebo zastavíte. Při opětovném použití zařízení bude odpočítávání pokračovat.

Dokud je rameno zvednuté (bud' v klidu, nebo pokud je zvednuto, když je zařízení v provozu), na obrazovce se zobrazí „E01“, což znamená, že motor neběží z bezpečnostních důvodů. Při umístění paže na místo vyberte požadovanou rychlost a zařízení se znovu spustí (pokud byl na obrazovce zobrazen čas, nebude resetován, zůstane uložen).

Obr. 6

Odpočítávací funkce:

Funkce odpočítávání je pro recepty, které určují, jak dlouho má být jídlo mícháno. Chcete-li nastavit časovač, otočte otočným knoflíkem proti směru hodinových ručiček na 3 sekundy. Přednastavený čas jsou 2 minuty, které se na LED displeji zobrazí jako 02:00. Otočte ovladačem po směru hodinových ručiček o 1 čas, čas se zvýší o 10 sekund, sčítání až 2 minut a 10 sekund. Otočte knoflíkem proti směru hodinových ručiček 1krát, čas se sníží o 10 sekund, v součtu na 1 minutu a 50 sekund. Pokud otočíte číselník ve směru hodinových ručiček, časovač sečte celé minuty, nikoli po 10 sekundách. Otáčením voliče proti směru hodinových ručiček po dobu 3 sekund potvrďte časovač. Otočte kolečkem ve směru hodinových ručiček a vyberte požadovanou rychlost. Odpočítávání se spustí, když zadáme požadovanou rychlost (zařízení se spustí). Na konci odpočítávání časovače se zařízení automaticky vypne.

Jak používat mísu na míchání

Obr. 7

Umístěte míchací mísu na držák a otočte ji ve směru indikace LOCK, abyste ji zajistili na místě. (1)

Chcete-li rameno zvednout, zatáhněte za páku dolů ve směru označeném šipkou. Pohyblivé rameno se zvedne. (2)

Nainstalujte požadovaný nástroj vložením horní části na hřídel a připevněte kolík na hřídel otočením ve směru hodinových ručiček. (4)

Vložte ingredience. Nepřepřilňujte nádobu. Maximální dovolené zatížení tohoto modelu je 1,5 kg.

Rameno sklopte pomocí páky. (3)

Zapojte přístroj do elektrického přívodu.

Chcete-li zařízení zapnout, otočte číselník ve směru hodinových ručiček na požadovanou rychlost podle typu míchání.

Úroveň rychlosti a použití nádobí podle typu směsi

Stupně	Nástroje	Směs
1-3	Hnětací rameno	Těžké směsi (chléb nebo křehké těsto)
3-5	Hnětač nebo míchač	Středně těžká těsta (palačinky nebo koláč)
6-8	Šlehač	Lehká těsta (šlehačka, bílky, blancmange)

Upozornění:

Krátká doba provozu: Při přípravě hustých nebo těžkých směsí nepoužívejte spotřebič déle než 10 minut a před dalším použitím jej nechte vychladnout dalších 10 minut.

Použijte víko proti stříkancům při míchání tekutých těst.

Šlehání vajec trvá 3 minuty.

Po hnětení nebo smíchání přepněte přepínač zpět do polohy „0“, když se těsto proměnilo v kouli. Poté odpojte zástrčku.

Zatažením za páku zvedněte rameno.

Těsto oddělte špachtlí a vyjměte z mísy.

Vyjměte míchací mísu otáčením proti směru hodinových ručiček.

Vyčistěte všechny části, jak je popsáno v části Čištění a údržba.

4. ČIŠTĚNÍ A ÚDRŽBA

Před čištěním zařízení se ujistěte, že je zařízení odpojeno od elektrické zásuvky.

Příslušenství je možné čistit ručně vodou a mýdlem. Pokuste se spotřebič vyčistit, jakmile jeho používání ukončíte, protože některé potraviny budou velmi obtížné, pokud zaschnou. Vyčistěte povrch přístroje vlhkým hadříkem.

Nepoužívejte abrazivní ani chemické výrobky, jako jsou kovové kartáče, mohly by poškodit povrch.

Pokud robota po nějaký čas nebudete používat, odpojte ho od elektrické energie a skladujte ho na bezpečném a suchém místě.

Nikdy přístroj, motor ani jeho kabel neponořujte do vody.

Po použití spotřebiče okamžitě očistěte veškeré příslušenství, abyste zabránili nalepování potravin na dlouhou dobu, což ztěžuje čištění.

Mísu, hnětací rameno, mixér a metlu očistěte je hadříkem nebo kartáčkem. Pokud je to nutné, namočte je do vody 10 minut před tím, abyste ji snáze vyčistili.

Míchací mísa a hlavní tělo nejsou vhodné do myčky.

Žádné příslušenství není vhodné do myčky.

Před opětovnou montáží zařízení nechejte všechny součásti řádně uschnout.

Po usušení naneste na listy trochu rostlinného oleje.

5. TECHNICKÉ SPECIFIKACE

04169 Fusion&Cook 4000 Luxury Black
 04170 Fusion&Cook 4000 Luxury Red
 04171 Fusion&Cook 4000 Luxury White
 800 W, 220-240 V~, 50/60 Hz
 Vyrobeno v Číně | Navrženo ve Španělsku

6. RECYKLACE ELEKTROSPOTŘEBIČŮ

Evropská směrnice 2012/19/EU o odpadních elektrických a elektronických zařízeních (OEEZ) specifikuje elektrospotřebiče, které se nemají recyklovat spolu s ostatním komunálním odpadem. Tyto elektrospotřebiče se musí zlikvidovat samostatně, aby se tak dosáhlo co nejlepší recyklace a využití materiálů, a tímto se omezil dopad, který by lidé mohli mít na životní prostředí.

Symbol přeškrtnutého kontejneru připomíná povinnost zlikvidovat tento produkt správně. Pokud má daný produkt baterii nebo energetický zásobník, který umožňuje elektrickou autonomii, musí se před likvidací vyjmout a musí se s ní nakládat odděleně, jako s odpadem odlišné kategorie. Pro obdržení detailních informací o nejvhodnějším možném způsobu naložení s vaším elektrospotřebičem, a/nebo o bateriích, kontaktujte místní úřady.

7. ZÁRUKA A TECHNICKÝ SERVIS

Tento produkt má záruku 2 roky od data zakoupení v případě, že zákazník disponuje fakturou nebo dokladem o koupi a produkt je v perfektním stavu a nakládá se s ním adekvátním způsobem tak, jak je uvedeno s v tomto návodu na použití.

Záruka nezahrnuje:

Pokud byl produkt používán nad svoji kapacitu anebo užitnost, byl špatně používán, utrpěl náraz, byl vystaven vlhkosti, ponořen do tekutiny nebo jiné korozivní substance, a jakoukoli vinu připsatelnou spotřebiteli.

Pokud byl produkt rozmontován, modifikován anebo opravován servisem neautorizovaným oficiálním servisem Cecotec.

Pokud byl problém zaviněn normálním používáním a opotřebením součástí.

Záruční servis kryje veškeré defekty zaviněné během výroby po dobu 2 let na základě platné legislativy, s výjimkou spotřebních dílů. V případě špatného zacházení ze strany spotřebitele není záruční servis odpovědný za opravu. Pokud byste někdy zjistili s přístrojem problém nebo máte nějaký dotaz, spojte se okamžitě s oficiálním Technickým asistenčním servisem Cecotec na telefonním čísle +34 96 321 07 28.

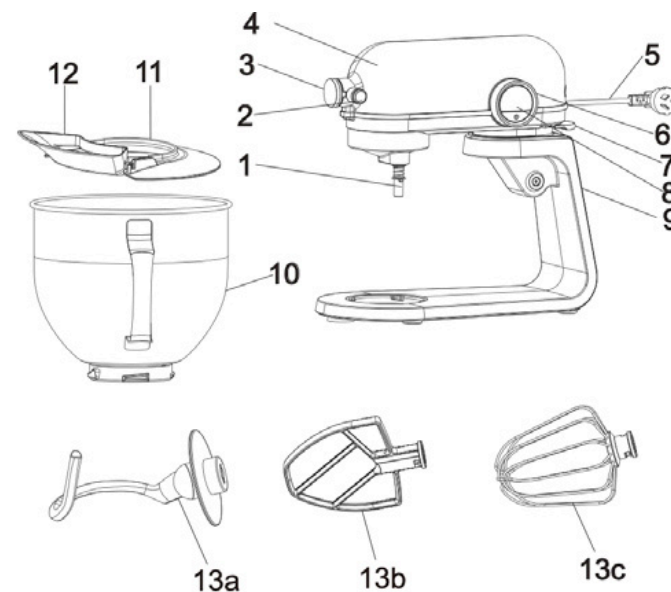

Fig./Img./Abb./Afb./ Rys./Obr. 1

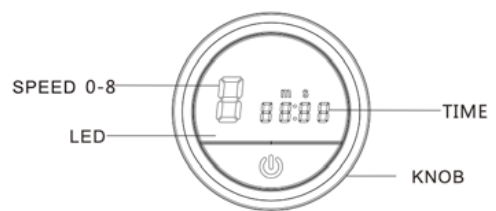

Fig./Img./Abb./Afb./ Rys./Obr. 5

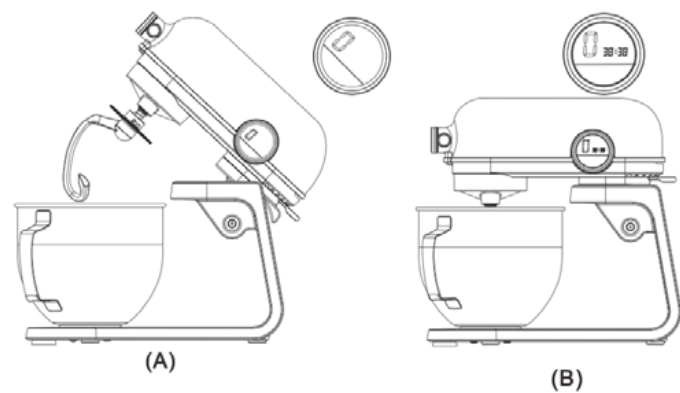

Fig./Img./Abb./Afb./ Rys./Obr. 6

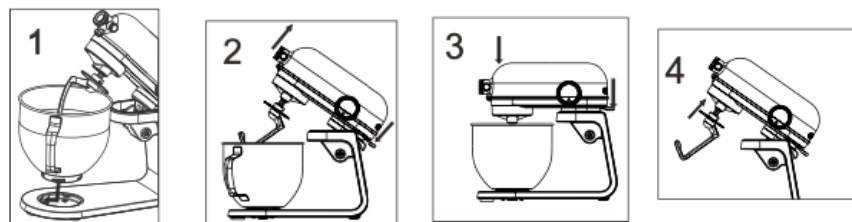

Fig./Img./Abb./Afb./ Rys./Obr. 7

www.cecotec.es

Grupo Cecotec Innovaciones S.L.
C/ de la Pinadeta s/n, 46930
Quart de Poblet, Valencia (Spain)
PE01200812