

▶ T8DBE48S

HR	Upute za uporabu Sušilica	2
PL	Instrukcja obsługi Suszarka	28

# USER MANUAL



**AEG**

## SADRŽAJ

1. INFORMACIJE O SIGURNOSTI.....	3
2. SIGURNOSNE UPUTE.....	5
3. OPIS PROIZVODA.....	7
4. UPRAVLJAČKA PLOČA.....	8
5. PROGRAM.....	9
6. OPCIJE.....	12
7. PRIJE PRVE UPOTREBE.....	13
8. SVAKODNEVNA UPORABA.....	13
9. SAVJETI.....	16
10. ČIŠĆENJE I ODRŽAVANJE.....	17
11. RJEŠAVANJE PROBLEMA.....	19
12. TEHNIČKI PODACI.....	21
13. PRIBOR.....	23
14. BRZI VODIČ.....	24
15. OBRAZAC S PODACIMA O PROIZVODU KOJI SE ODNOSI NA E.U. UREDBA 1369/2017.....	25

## ZA SAVRŠENE REZULTATE

Zahvaljujemo vam što ste odabrali ovaj AEG proizvod. Proizveli smo ga kako bi vam pružio godine nepogrešivog rada, s inovativnim tehnologijama koje život čine jednostavnijim - svojstva koja ne možete pronaći kod običnih uređaja. Molimo vas da odvojite nekoliko minuta za čitanje kako biste dobili ono najbolje od njega. Posjetite našu internetsku stranicu za:



Dobivanje savjeta o korištenju, rješavanje problema, brošure i servisne informacije:

**[www.aeg.com/webselfservice](http://www.aeg.com/webselfservice)**



Registriranje vašeg proizvoda za bolji servis:

**[www.registreaeg.com](http://www.registreaeg.com)**



Kupujte dodatnu opremu, potrošni materijal i originalne rezervne dijelove za svoj uređaj:

**[www.aeg.com/shop](http://www.aeg.com/shop)**

## BRIGA O KUPCIMA I SERVIS

Preporučujemo uporabu originalnih rezervnih dijelova.

Prilikom kontaktiranja ovlaštenog servisnog centra, provjerite da su vam dostupni sljedeći podaci: Model, PNC, serijski broj.

Informacije možete pronaći na natpisnoj pločici.

 Upozorenje / Oprez - sigurnosne informacije

 Opće informacije i savjeti

 Ekološke informacije

Zadržava se pravo na izmjene.

## 1. INFORMACIJE O SIGURNOSTI

Prije početka postavljanja i korištenja uređaja pažljivo pročitajte isporučene upute. Proizvođač nije odgovoran za bilo kakvu ozljedu ili oštećenje koji su rezultat neispravnog postavljanja ili korištenja. Upute uvijek držite na sigurnom i pristupačnom mjestu za buduću upotrebu.



- Pročitajte isporučene upute.

### 1.1 Sigurnost djece i osjetljivih osoba



#### UPOZORENJE!

Opasnost od gušenja, ozljede ili trajne nesposobnosti.

- Ovaj uređaj mogu koristiti djeca od 8 godina pa na više i osobe smanjenih tjelesnih, osjetilnih ili mentalnih mogućnosti ili osobe koje ne raspolažu iskustvom ili znanjem ako su pod nadzorom osobe odgovorne za njihovu sigurnost i rade po uputama koje se odnose na sigurno korištenje uređaja te razumiju uključene opasnosti.
- Djeca između 3 i 8 godina starosti i osobe s velikim i složenim invaliditetom trebaju se držati podalje od uređaja, osim ako su pod stalnim nadzorom.
- Djeca mlađa od 3 godine trebaju se držati podalje od uređaja ako nisu pod trajnim nadzorom.
- Ne dozvolite djeci da se igraju s uređajem.
- Sva pakiranja držite izvan dohvata djece i odložite ih na odgovarajući način.
- Deterdžente čuvajte izvan dohvata djece.
- Djecu i kućne ljubimce držite podalje od uređaja dok su vrata uređaja otvorena.
- Ako uređaj ima sigurnosno zaključavanje za zaštitu djece, morate ga aktivirati.
- Bez nadzora djeca ne smiju čistiti uređaj i provoditi održavanje koje izvršava korisnik.

## 1.2 Opća sigurnost

- Ne mijenjajte specifikacije ovog uređaja.
- Ako je sušilica postavljena iznad perilice, koristite komplet za slaganje. Komplet za slaganje, dostupan od ovlaštenog dobavljača, može se koristiti samo s uređajima navedenim u uputama isporučenim s priborom. Pažljivo ih pročitajte prije postavljanja (pogledajte letak o postavljanju).
- Uređaj se može postaviti kao samostojeći ili ispod kuhinjske radne ploče, uz dovoljno prostora (pogledajte letak o postavljanju).
- Uređaj ne postavljajte iza vrata koja se mogu zaključati, kliznih vrata ili vrata sa šarkom na suprotnoj strani što bi spriječilo potpuno otvaranje vrata uređaja.
- Otvori za ventilaciju na bazi ne smiju se pokrivati sagom, podloškom ili bilo kakvom podnom oblogom.
- **UPOZORENJE:** Uređaj se ne smije napajati putem vanjskog uređaja za isključivanje, poput tajmera, ili priključen na strujni krug koji se redoviti uključuje i isključuje putem električne mreže.
- Utikač kabela napajanja uključite u utičnicu tek po završetku postavljanja. Nakon postavljanja uređaja, utičnica treba biti lako dostupna.
- Ako je kabel napajanja oštećen, proizvođač, ovlašteni servisni centar ili slično kvalificirana osoba mora ga zamijeniti kako bi se izbjegla opasnost od strujnog udara.
- Nemojte prelaziti maksimalnu količinu punjenja od 8 kg (pogledajte poglavlje "Tablice programa").
- Ako su predmeti zaprljani industrijskim kemikalijama, ne koristite uređaj.
- Obrišite dlačice ili ostatke ambalaže koji su se skupili oko uređaja.
- Ne koristite uređaj bez filtra. Očistite filter od gaze prije ili poslije svake upotrebe.
- U sušilici nemojte sušiti neoprano rublje.

- Prije sušenja u sušilici predmeti koji su zaprljani tvarima kao što su jestivo ulje, aceton, alkohol, benzin, petrolej, odstranjivači mrlja, terpentini, vosak ili odstranjivači voska trebaju se oprati u vrućoj vodi s dodatnom količinom deterdženta.
- Predmeti kao što su plastika (lateks pjena), kape za tuširanje, vodonepropusne tkanine, predmeti s podstavom od gume te rublje ili jastučnice s plastičnim umetcima ne smiju se sušiti u sušilici rublja.
- Omekšivači rublja ili slični proizvodi trebaju se koristiti prema uputama proizvođača proizvoda.
- Uklonite sve predmete koji bi mogli biti izvor požara poput upaljača ili šibica.
- **UPOZORENJE:** Nemojte nikada zaustaviti sušilicu prije završetka ciklusa sušenja, osim u slučaju da ih odmah izvadite i prostrete tako da se toplina rasprši.
- Prije održavanja uređaj isključite, a utikač izvadite iz utičnice električnog napajanja.

## 2. SIGURNOSNE UPUTE

### 2.1 Postavljanje

- Odstranite svu ambalažu.
- Ne postavljajte i ne koristite oštećeni uređaj.
- Pridržavajte se uputa za ugradnju koje su priložene uređaju.
- Prilikom pomicanja uređaja uvijek budite pažljivi jer je uređaj težak. Uvijek nosite zaštitne rukavice i zatvorenu obuću.
- Ne postavljajte i ne koristite uređaj gdje temperatura može biti niža od 5°C ili viša od 35°C.
- Pod na kojeg ćete uređaj postaviti treba biti ravan, stabilan, otporan na toplinu i čist.
- Provjerite cirkulira li zrak između uređaja i poda.
- Tijekom premještanja uređaj uvijek držite vertikalno.
- Stražnja površina uređaja mora se prisloniti na zid.
- Nakon što se uređaj postavi u konačan položaj, libelom provjerite je

li uređaj u niveliran. Ako nije, podesite nožice.

### 2.2 Spajanje na električnu mrežu



#### **UPOZORENJE!**

Opasnost od požara i strujnog udara.

- Utikač kabela napajanja utaknite u utičnicu tek po završetku postavljanja. Provjerite postoji li pristup utikaču nakon postavljanja.
- Uređaj mora biti uzemljen.
- Uvjerite se da su parametri na natpisnoj pločici kompatibilni s električnim detaljima napajanja.
- Uvijek koristite pravilno ugrađenu utičnicu sa zaštitom od strujnog udara.
- Ne koristite višeputne utikače i produžne kabele.
- Ne povlačite kabel napajanja kako biste utikač izvukli iz utičnice. Uvijek uhvatite i povucite utikač.

- Kabel napajanja ili utikač ne dodirujte vlažnim rukama.
- Ovaj je uređaj usklađen s direktivama EEZ-a.

## 2.3 Upotreba



### UPOZORENJE!

Opasnost od ozljeda, električnog udara, vatre, opekotina ili oštećenja uređaja.

- Ovaj uređaj namijenjen je isključivo upotrebi u domaćinstvu.
- Ne sušite oštećene (poderane, izlizane) predmete koji sadrže obloge ili ispune.
- Sušite isključivo tkanine koje su prikladne za sušenje u sušilici. Slijedite upute na etiketi svake tkanine.
- Ako ste rublje oprali sredstvom za uklanjanje mrlja, prije uključivanja sušilice pokrenite dodatni ciklus ispiranja.
- Kondenziranu/destiliranu vodu ne upotrebljavajte za piće ili pripremu hrane. To može uzrokovati zdravstvene probleme za ljude i kućne ljubimce.
- Ne sjedajte i ne stojite na otvorenim vratima uređaja.
- Potpuno mokro rublje nemojte sušiti u sušilici.

## 2.4 Unutarnja rasvjeta



### UPOZORENJE!

Opasnost od ozljede.

- Vidljivo LED zračenje, ne gledajte izravno u žaruljicu.
- LED svjetlo namijenjeno je osvijetljenu bubnja. Ta lampa može se ponovno koristiti za druge svrhe osvijetljenja.
- Za zamjenu unutarnje žaruljice obratite se ovlaštenom servisu.

## 2.5 Čišćenje i održavanje



### UPOZORENJE!

Opasnost od ozljeda ili oštećenja uređaja.

- Za čišćenje uređaja ne koristite raspršivanje vode i pare.
- Uređaj očistite vlažnom mekom krpom. Koristite isključivo neutralni deterđent. Nikada ne koristite abrazivna sredstva, abrazivne spužvice za ribanje, otapala ili metalne predmete.
- Za sprječavanje oštećenja sustava hlađenja, budite pažljivi prilikom čišćenja uređaja.

## 2.6 Kompresor



### UPOZORENJE!

Postoji opasnost od oštećenja uređaja.

- Kompresor i kompresorski sustav u sušilici napunjen je posebnim sredstvom koje ne sadrži kloro-fluoro-ugljikovodike. Sustav uvijek mora biti hermetički zatvoren. Oštećenje sustava može prouzročiti curenje.

## 2.7 Odlaganje



### UPOZORENJE!

Opasnost od ozljede ili gušenja.

- Uređaj isključite iz električnog napajanja i iz vodovodnog sustava.
- Odrežite kabel napajanja blizu uređaja i odložite ga.
- Uklonite bravu na vratima kako biste spriječili zatvaranje djece ili kućnih ljubimaca u bubnju.
- Uređaj odložite u skladu s lokalnim zahtjevima za odlaganje električne i elektroničke opreme (WEEE).

### 3. OPIS PROIZVODA

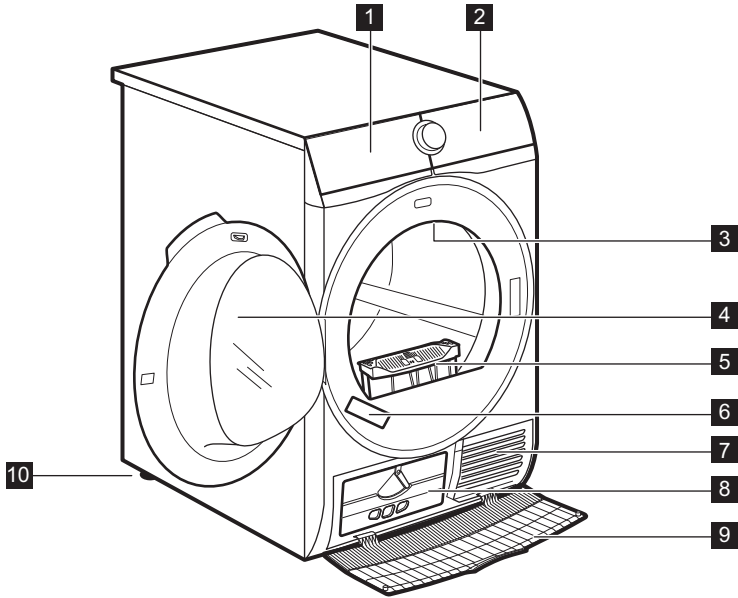

**1** Isprazni sprem. Vode

**2** Upravljačka ploča

**3** Unutarnja rasvjeta

**4** Vrata uređaja

**5** Očisti filtre

**6** Natpisna pločica

**7** Otvori za zrak

**8** Poklopac kondenzatora

**9** Pokrov kondenzatora

**10** Prilagodive nožice



Za lako punjenje rublja ili lako postavljanje, smjer otvaranja vrata može se mijenjati. (pogledajte poseban letak).

## 4. UPRAVLJAČKA PLOČA

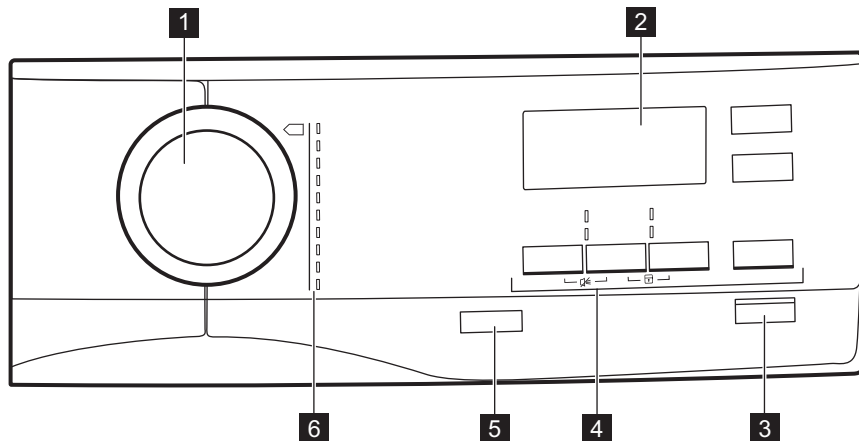





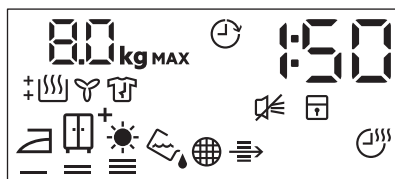

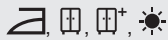

- 1** Programator
- 2** Zaslón
- 3** Tipka Start/Pauza
- 4** Opcije
- 5** Uključeno/Isključeno tipka s *Automatsko isključivanje funkcija*
- 6** Programi

### 4.1 Opis





















Simbol na zaslonu	Opis simbola
<b>8.0 kg MAX</b>	maksimalno punjenje rublja
	opcija odgode početka je uključena
<b>30' .20h</b>	odabir odgode početka (30 min - 20 h)
<b>1 : 50</b>	indikacija trajanja ciklusa
	zujalica isključena





Simbol na zaslonu	Opis simbola
	roditeljska zaštita uključena
	suhoća rublja: suho za glačanje, suho za ormar, suho za ormar +, ekstra suho
	indikator: <i>ispraznite spremnik vode</i>
	indikator: <i>očistite filter</i>
	indikator: <i>provjerite kondenzator</i>
	opcija vremenskog sušenja uključena
	odabir vremenskog programa (10 min - 2 h)
	indikator: <i>faza sušenja</i>
	indikator: <i>faza zaštite od nabora</i>
	indikator: <i>faza hlađenja</i>

## 5. PROGRAM



Program	Količina <sup>1)</sup>	Značajke / Oznaka tkanine <sup>2)</sup>
 <sup>3)</sup> Pamuk	8 kg	Pamučne tkanine. /  
 Sintetika	3,5 kg	Sintetika i miješane tkanine. /   
 Extra brzo miješano	3 kg	Pamučne i sintetičke tkanine. /   

Program	Količina <sup>1)</sup>	Značajke / Oznaka tkanine <sup>2)</sup>
 Vuna	1 kg	<p>Vunene tkanine Nježno sušenje ručno perivih vunениh predmeta. Predmete izvadite odmah nakon završetka programa.</p> <div data-bbox="572 260 949 501" style="border: 1px solid black; padding: 5px; text-align: center;">  <p><b>WOOL HAND WASH SAFE</b></p> </div> <p>Ciklus sušenja vune na ovom uređaju odobrila je tvrtka Woolmark za sušenje proizvoda od vune s oznakom "ručno pranje" uz uvjet da je rublje osušeno u skladu s uputama proizvođača ovog uređaja. Pridržavajte se drugih uputa o njezi s etikete odjeće. M1525 Woolmark simbol je oznaka certifikata u mnogim zemljama.</p>
 Svila	1 kg	Svila / žensko donje rublje, nježno. / ☺☺☺
 Lako glačanje	1 kg (ili 5 košulja)	<p>Tkanine koje se lako održavaju i za koje je potrebno minimalno glačanje. Rezultati sušenja mogu biti različiti od jedne vrste tkanine do druge. Prije stavljanja u uređaj, protresite predmete. Kad je program završio, odmah izvadite predmete i stavite ih na vješalicu.</p> <p>/ ☺☺☺</p>
 Posteljina	3 kg	<p>Posteljina (poput jednostrukih i dvostrukih plahti, navlaka za jastuke, navlaka za poplune.</p> <p>/ ☺☺☺</p>
 Sportska lagana odjeća	2 kg	<p>Sportska odjeća, tanke i lagane tkanine, mikrofibra, poliester.</p> <p>/ ☺☺☺</p>
 Sportske jakne	2 kg	<p>Odjeća za boravak u prirodi, tehničke, sportske tkanine, vodootporne i dišuće jakne, nepropusne i odvojivim flisolom ili unutarnjom izolacijom. Prikladno za sušenje u sušilici.</p> <p>/ ☺☺☺</p>

















Program	Količina <sup>1)</sup>	Značajke / Oznaka tkanine <sup>2)</sup>
 Popluni	3 kg	Jednostruki ili dvostruki popluni i jastuci (s perjem, paperjem ili sintetičkim punjenjem). / 

1) Maksimalna težina odnosi se na suhe predmete.

2) Za značenje oznaka na tkanini, pogledajte poglavlje *SVAKODNEVNA UPORABA: Priprema rublja*.

3) Program  Pamuk ECO u kombinaciji s odabirom *suho za u ormar*  Sušenje PLUS je "Standardni program za pamuk" u skladu s regulativom EU Komisije br. 392/2012. Prikladan je za sušenje normalno mokrog pamučnog rublja i najučinkovitiji je program u vezi potrošnje energije za sušenje mokrog pamučnog rublja.

## 5.1 Odabir programa i opcija





Programi <sup>1)</sup>	Opcije				
	 Sušenje PLUS	 Extra tiho	 Zaštita od gužvanja	 Osvježavanje	 Vrijeme sušenja
 Pamuk	■	■	■	■	■
 Sintetika	■	■	■	■	■
 Extra brzo miješano			■	■	■
 Vuna 					■ <sup>2)</sup>
 Svila 			■		
 Lako glačanje			■		
 Posteljina			■		
 Sportska lagana odjeća			■		
 Sportske jakne					
 Popluni					

1) Zajedno s programom možete postaviti 1 ili više opcija.

2) Pogledajte poglavlje OPCIJE: Vrijeme sušenja u programu Vuna

## 5.2 Podaci o potrošnji

Program	Rotacija pri / preostala vlaga	Vrijeme sušenja <sup>1)</sup>	Potrošnja <sup>2)</sup>
Pamuk ECO8 kg			

Program	Rotacija pri / preostala vlaga	Vrijeme sušenja <sup>1)</sup>	Potrošnja a <sup>2)</sup>
 Suho za ormar	1400 o/min / 50%	130 min	1,67 kWh
	1000 o/min / 60%	154 min	1,99 kWh
 Suho za glačanje	1400 o/min / 50%	97 min	1,21 kWh
	1000 o/min / 60%	118 min	1,51 kWh
Pamuk <b>ECO</b> 4 kg			
 Suho za ormar	1400 o/min / 50%	78 min	0,92 kWh
	1000 o/min / 60%	89 min	1,07 kWh
Sintetika 3,5 kg			
 Suho za ormar	1200 o/min / 40%	55 min	0,60 kWh
	800 o/min / 50%	67 min	0,75 kWh





1) Za djelomična punjenja, vrijeme ciklusa je kraće i uređaj troši manje energije.





2) Neodgovarajuća temperatura okoline i/ili slabo centrifugirano rublje mogu produžiti vrijeme ciklusa i povećati potrošnju energije.





## 6. OPCIJE





### 6.1 Sušenje PLUS

Ta opcija pomaže u postizanju željene suhoće rublja. Mogući odabiri:

Razina     - spremno za glačanje - **suho za glačanje**.

Razina     - spremno za pohranu - **spremnno za ormar** osnovni odabir u odnosu na program.

Razina     <sup>+</sup> - spremno za pohranu - **spremnno za ormar +**.

Razina      - spremno za pohranu - **ekstra suho**.

### 6.2 Extra tiho

Uređaj radi s niskom razinom buke bez utjecaja na kvalitetu sušenja. Uređaj polako radi, s dužim trajanjem ciklusa.

### 6.3 ECO

Ta opcija je početno uključena sa svim programima.

Potrošnja energije je na minimalnoj razini.

### 6.4 Zaštita od gužvanja

Produljuje fazu sprječavanja pojave nabora (30 minuta) na kraju ciklusa sušenja na do 120 minuta. Nakon faze sušenja bubanj se okreće s vremena na vrijeme kako bi spriječio gužvanje. Rublje se tijekom faze sprječavanja pojave nabora može izvaditi.

### 6.5 Osvežavanje

Za osvežavanje odjeće koja je bila spremnjena. Maksimalno punjenje ne smije prijeći 1 kg.

## 6.6 Vrijeme sušenja





Za pamuk, sintetiku i miješano. Omogućuje korisniku da postavi vrijeme sušenja od najmanje 10 minuta do najviše 2 sata (u koracima od 10 minuta). Kad je ta opcija maksimalna, nestaje indikator punjenja.

## 6.7 Program Vrijeme sušenja uklj. Vuna

Opcija je primjenjiva na program Vuna za podešavanje konačne razine osušenosti na manje ili više suho.

## 6.8 Odgođen start

 Omogućava odgodu početka programa sušenja od minimalno 30 minuta do najviše 20 sati.

1. Postavite program sušenja i opcije.
2. Dodirujte tipku  Odgođen start. Uključena je odgoda vremena (npr. ).  
 Ako program treba započeti nakon 12 sati.)
3. Za uključenje opcije  Odgođen start dodirnite tipku  Start/Pauza. Vrijeme do početka na zaslonu se smanjuje.

## 6.9 Zujalo

Zvučni signal oglašava se:

- na kraju ciklusa
  - na početku i na kraju faze za sprječavanje pojave nabora
- Početna postavka zujalice uvijek je "uključeno". Tu opciju možete koristiti za uključenje ili isključenje zvuka.

# 7. PRIJE PRVE UPOTREBE

 Pakiranje stražnjeg bubnja automatski se uklanja kad se sušilica pokrene po prvi put. Moguće je čuti neku buku.

Prije prve upotrebe uređaja:





- Obrišite bubanj sušilice vlažnom krpom.
- Pokrenite program trajanja 1 sata s vlažnim rubljem.

 Na početku ciklusa sušenja (3-5 min.) razina zvuka može biti malo povišena. To je zbog početka rada kompresora. To je normalno za uređaje pokretane kompresorom, poput hladnjaka i zamrzivača.

# 8. SVAKODNEVNA UPORABA

## 8.1 Priprema rublja

- Zatvorite zatvarače na rublju.
  - Zatvorite zatvarače i poklopce posteljine.
  - Ne sušite kravate ili trake odvojeno. Zavežite ih prije početka programa.
  - Izvadite sve predmete iz džepova.
  - Odjevne predmete s unutarnjim pamučnim slojem okrenite naopako. Pamučni sloj mora biti okrenut prema van.
  - Uvijek postavite odgovarajući program ovisno o vrsti rublja.
  - Ne stavljajte svijetle i tamne boje zajedno.
- Koristite odgovarajući program za pamučne tkanine, jersey i pletene tkanine kako ne bi došlo do skupljanja.
  - Ne prelazite maksimalno punjenje navedeno u poglavlju programa ili prikazano na zaslonu.
  - Sušite isključivo rublje koje je prikladno za sušenje u sušilici. Pogledajte etikete o tkanini na predmetima.
  - Ne sušite male i velike predmete zajedno. Mali predmeti mogu zapeti u velikim predmetima i ostati mokri.

Etiketa tkanine	Opis
	Rublje je prikladno za sušenje u sušilici.
	Rublje nije prikladno za sušenje u sušilici na visokim temperaturama.
	Rublje je prikladno samo za sušenje u sušilici na niskoj temperaturi.
	Rublje nije prikladno za sušenje u sušilici.

## 8.2 Umetanje rublja



### OPREZ!

Osigurajte da rublje nije zapelo između vrata uređaja i brtve.

1. Povucite i otvorite vrata uređaja.
2. Stavljajte jedan po jedan predmet.
3. Zatvorite vrata uređaja.

## 8.3 Uključivanje uređaja

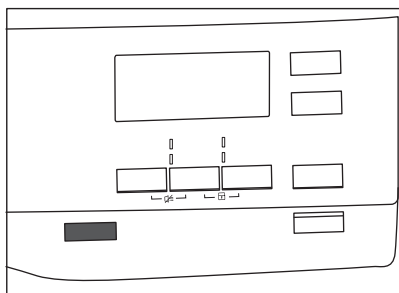

Za uključivanje uređaja:

Pritisnite tipku  Uključeno/Isključeno. Ako je uređaj uključen, na zaslonu se pojavljuju neki indikatori.

## 8.4 Funkcija Automatsko isključivanje

Kako bi se smanjila potrošnja energije, funkcija Automatsko isključivanje automatski isključuje uređaj:

- ako se dodirna tipka  Start/Pauza ne dodirne u roku od 5 minuta.
- 5 minuta nakon završetka ciklusa.

Pritisnite tipku  Uključeno/Isključeno kako biste uključili uređaj.

Ako je uređaj uključen, na zaslonu se pojavljuju neki indikatori.

## 8.5 Odabir programa

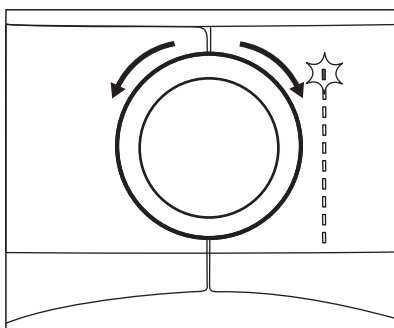

Program odaberite uz pomoć programatora.

Moguće vrijeme završetka programa pojavljuje se na zaslonu.



Vrijeme sušenja koje vidite na zaslonu kad je odabran program za pamuk odgovara punjenju od 5 kg i standardnim uvjetima. Stvarno vrijeme sušenja ovisi o vrsti punjenja (količina i sastav), temperaturi prostorije i vlažnosti vašeg rublja nakon faze centrifugalnog sušenja.

## 8.6 Opcije

Zajedno s programom možete postaviti 1 ili više posebnih opcija.

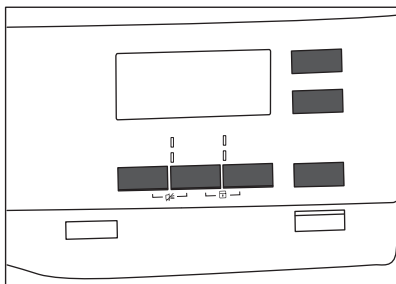

Za uključenje ili isključenje opcije dotaknite odgovarajuću tipku ili kombinaciju dvije tipke. njen simbol pojavljuje se na zaslonu ili LED iznad odgovarajuće tipke svijetli.

## 8.7 Opcija roditeljske zaštite

Roditeljska zaštita može se postaviti za sprječavanje djece da s eigraju s uređajem. Opcija roditeljske zaštite zaključava sve dodirne tipke i birač programa (ta opcija ne zaključava tipku **Uključeno/Isključeno**).

Opciju roditeljske zaštite možete uključiti:

- prije nego dodirnete tipku **Start/Pauza** - uređaj ne može započeti s radom
- nakon što dodirnete tipku **Start/Pauza** - programi i odabir opcija nisu dostupni.

## Uključivanje opcije roditeljske zaštite:

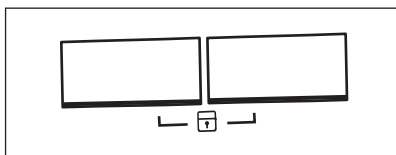

1. Uključite sušilicu.
2. Odaberite jedan od dostupnih programa.
3. Dodirnite i držite dvije tipke istovremeno.

Na zaslonu se pojavljuje simbol

4. Za isključenje roditeljske zaštite, ponovno dodirnite gor navedene tipke dok simbol ne nestane.

## 8.8 Pokretanje programa

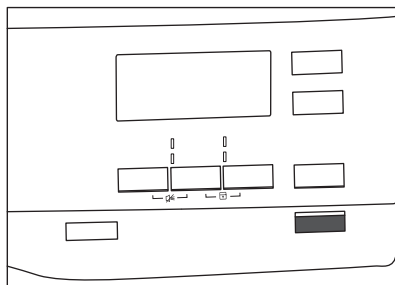

Za pokretanje programa:

Dodirnite tipku **Start/Pauza**. Uređaj započinje s radom i LED iznad tipke prestaje bljeskati i ostaje uključen.

## 8.9 Promjena programa

Za promjenu programa:

1. Pritisnite tipku **Uključeno/Isključeno** za isključivanje uređaja.
2. Ponovno pritisnite tipku **Uključeno/Isključeno** za uključivanje uređaja.
3. Postavite novi program.

## 8.10 Završetak programa

- Očistite filter i ispraznite spremnik vode nakon svakog ciklusa. (Pogledajte odjeljak ČIŠĆENJE I NJEGA )

Ako je ciklus sušenja završen, na zaslonu se pojavljuje simbol . Ako je uključena opcija **Zujalo** uključuje se isprekidani zvučni signal u trajanju od jedne minute.

- Ako ne isključite uređaj, započinje faza sprječavanja pojave nabora (nije aktivno sa svim programima). Bljeskajući simbol označava prekid faze sprječavanja pojave nabora. Tijekom te faze rublje se može izvaditi.

Za uklanjanje rublja:

1. Pritisnite tipku  Uključeno/ Isključeno na dvije sekunde za isključivanje uređaja.

2. Otvorite vrata uređaja.
3. Izvadite rublje.
4. Zatvorite vrata uređaja.



## 9. SAVJETI

### 9.1 Ekološki savjeti

- dobro centrifugirate rublje prije sušenja.
- Ne prelazite veličine punjenja navedene u poglavlju programa.
- Nakon svakog ciklusa sušenja očistite filter.
- Ne koristite omekšivač rublja za pranje a zatim sušenje. U sušilici se rublje automatski omekšava.
- Koristite destiliranu vodu, poput one koja se koristi za parno glačanje. Ako je potrebno, pročistite destiliranu vodu prije (npr. kroz filter za kavu) kako biste uklonili sve čestice.
- Proreze za protok zraka na dnu uređaja uvijek održavajte čistima.
- Osigurajte da na mjestu gdje će uređaj biti postavljen postoji dobar protok zraka.

### 9.2 Prilagođavanje osnovne razine suhoće.

Za promjenu osnovne razine suhoće.

1. Uključite uređaj.
2. Odaberite jedan od dostupnih programa.
3. Istovremeno dodirnite i držite tipke  **Sušenje PLUS** i  **Zaštita od gužvanja**.



Na zaslonu se prikazuje jedan od simbola:





 - Maksimalna suhoća



 - Maksimalna suhoća

 - Standardna suhoća

4. Dodirujte tipku  **Start/Pauza** dok ne dosegnete željenu razinu suhoće.

Razina suhoće	Simbol na zaslonu	
Maksimalna suhoća		



Razina suhoće	Simbol na zaslonu	
Ekstra suhoća		
Standardna suhoća		

5. Za memoriranje postavke istovremeno dotaknite i držite tipke  **Sušenje PLUS** i  **Zaštita od gužvanja** otprilike 2 sekunde.





### 9.3 Isključenje indikatora spremnika

*Indikator spremnika vode uključen je od početka. Svijetli na kraju ciklusa sušenja ili tijekom ciklusa ako je spremnik pun. Ako je instaliran komplet za pražnjenje, spremnik vode automatski se prazni pa indikator može biti isključen.*

Za isključivanje indikatora:

1. Uključite uređaj.
2. Odaberite jedan od dostupnih programa.
3. Istovremeno dodirnite i držite tipke  **Zaštita od gužvanja** i  **Vrijeme sušenja**.

Moguća je jedna od dvije konfiguracije:

- indikator|sprazni sprem. Vode:  je uključen kad se pojavi simbol  - spremnik vode je trajno **uključen**
- indikator|sprazni sprem. Vode:  je isključen kad se pojavi simbol  - spremnik vode je trajno **isključen**



## 10. ČIŠĆENJE I ODRŽAVANJE

### 10.1 Čišćenje filtra

Na kraju svakog ciklusa uključuje se simbol  *Očisti filtre* na zaslonu i morate očistiti filtar.

 Tijekom ciklusa sušenja, na filtru se nakupljaju dlačice.

1. Otvorite vrata. Povucite filtar prema gore.

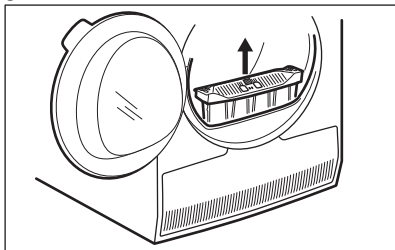

2. Gurnite kvačicu kako biste otvorili filtar.

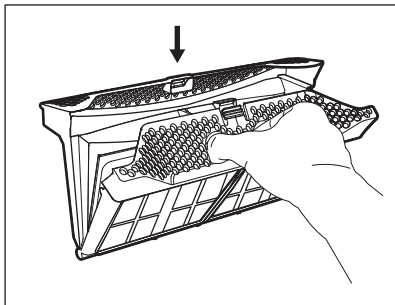

3. Vlažnom rukom očistite oba dijela filtra.

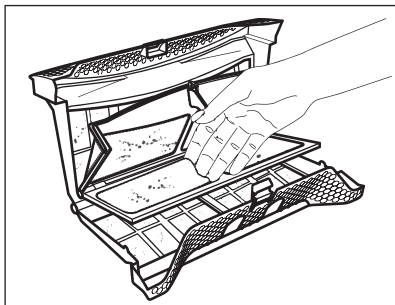

4. Po potrebi, filtar očistite usisavačem. Zatvorite filtar.
5. Po potrebi uklonite dlačice iz udubine filtra i s brtve. Možete upotrijebiti usisavač. Vratite filtar natrag u udubinu.

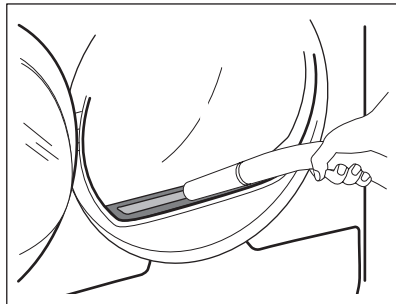

### 10.2 Pražnjenje spremnika vode

Ispraznite spremnik kondenzirane vode nakon svakog ciklusa sušenja.

Ako je spremnik kondenzirane vode pun, program se automatski zaustavlja.

Simbol  *Isprazni sprem. Vode* sse uključuje na zaslonu i morate isprazniti spremnik vode.

Za pražnjenje spremnika vode:

1. Izvucite spremnik vode držeći ga u vodoravnom položaju.

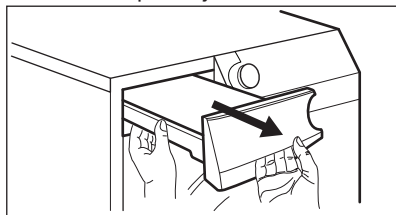

2. Izvucite plastični priključak i ispusite vodu u posudu ili u prikladan spremnik.

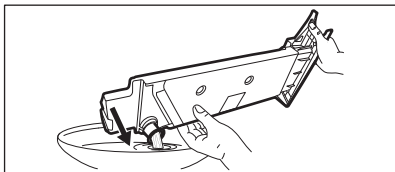

3. Gurnite plastični priključak natrag i vratite spremnik vode na mjesto.
4. Za nastavak programa pritisnite tipku  Start/Pauza.

### 10.3 Čišćenje kondenzatora

Ako simbol  *Očisti konden.* na zaslonu bljeska, provjerite kondenzator i njegov odjeljak. Ako je prljav, očistite ga. Provjeravajte ga najmanje jednom u 6 mjeseci.



#### UPOZORENJE!

Ne dodirujte metalnu površinu golim rukama. Opasnost od ozljede. Nosite zaštitne rukavice. Pažljivo očistite kako biste izbjegli oštećenje metalne površine.

Za provjeru:

1. Otvorite vrata. Povucite filtar prema gore.

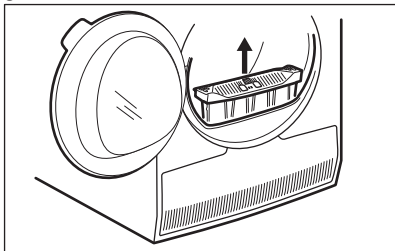

2. Otvorite poklopac kondenzatora.

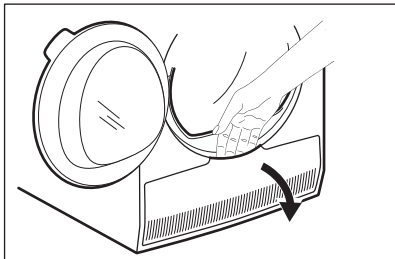

3. Okrenite polugu za otključavanje poklopca kondenzatora.

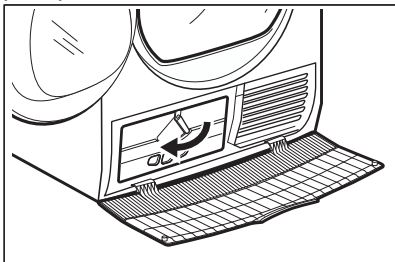

4. Spustite poklopac kondenzatora.

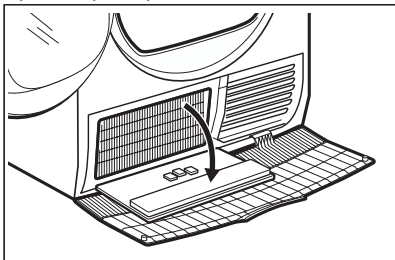

5. Ako je potrebno, izvadite nečistoće iz kondenzatora i njegovog odjeljka. Možete koristiti mokru krpu i/ili usisavač s nastavkom s četkom.

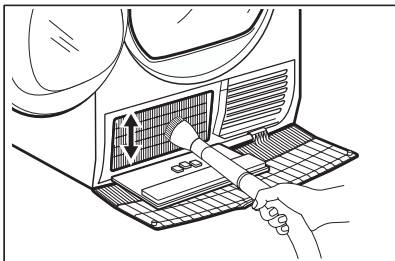

6. Zatvorite poklopac kondenzatora.
7. Okrenite polugu dok se ne zaključa u položaj.
8. Vratite filtar.

### 10.4 Čišćenje bubnja



#### UPOZORENJE!

Prije čišćenja uređaja izvucite utikač iz utičnice.

Koristite standardni neutralni deterđent za čišćenje unutarnje površine i podizača

bubnja. Očišćene površine osušite mekanom krpom.



**OPREZ!**

Za čišćenje bubnja ne koristite abrazivne materijale ili čeličnu vunu.



**OPREZ!**

Ne koristite sredstva za čišćenje namještaja ili sredstva za čišćenje koja mogu uzrokovati rđu.

## 10.5 Čišćenje upravljačke ploče i kućišta





Koristite obični neutralni sapun za čišćenje upravljačke ploče i kućišta.



Za čišćenje koristite vlažnu krpu. Očišćene površine osušite mekanom krpom.

## 10.6 Čišćenje otvora za ventilaciju

Usisavačem uklonite dlačice iz otvora za ventilaciju.

# 11. RJEŠAVANJE PROBLEMA

Problem <sup>1)</sup>	Mogući uzrok	Rješenje
Sušilica ne radi.	Sušilica nije priključena na napajanje.	Priključite je u utičnicu. Provjerite osigurač u ormariću (kućna instalacija).
	Vrata su otvorena.	Zatvorite vrata.
	Tipka  Uključeno/Isključeno nije pritisnuta.	Pritisnite tipku  Uključeno/Isključeno.
	Tipka  Start/Pauza nije do- taknuta.	Dodirnite tipku  Start/Pauza.
	Uređaj je stanju pripravnosti.	Pritisnite tipku  Uključeno/Isključeno.

Problem <sup>1)</sup>	Mogući uzrok	Rješenje
Nezadovoljavajući rezultati sušenja.	Neispravan odabir programa.	Odaberite prikladan program. <sup>2)</sup>
	Filtar je začepljen.	Očistite filter. <sup>3)</sup>
	»»»» Opcija Sušenje PLUS bila je postavljena na  Suho za glačanje. <sup>4)</sup>	Promijenite opciju »»»» Sušenje PLUS na višu razinu.
	Punjenje je bilo preveliko.	Ne prelazite maksimalnu veličinu punjenja.
	Prorezi za protok zraka su začepljeni.	Očistite proreze za protok zraka na dnu uređaja.
	Na senzoru vlage u bubnju ima nečistoće.	Očistite prednju površinu bubnja.
	Razina suhoće nije postavljena na željenu razinu.	Podesite razinu osušenosti. <sup>5)</sup>
Vrata za punjenje se ne zatvaraju	Kondenzator je začepljen.	Očistite kondenzator. <sup>3)</sup>
	Filtar nije zaključan u položaj. Rublje je zapelo između vrata i brtve.	Stavite filtara u ispravan položaj. Uklonite rublje i zatvorite vrata.
Nije moguće promijeniti program ili opciju.	Nakon početka ciklusa nije moguće promijeniti program ili opciju.	Isključite i ponovno uključite sušilicu. Promijenite program ili opciju na ispravan način.
Nije moguće odabrati opciju. Oglašava se zvučni signal.	Opcija koju ste pokušali odabrati nije dostupna za odabrani program.	Isključite i ponovno uključite sušilicu. Promijenite program ili opciju na ispravan način.
U bubnju nema svjetla	Neispravna žarulja u bubnju.	Kontaktirajte servis za zamjenu žarulje u bubnju.
Na zaslonu se pojavljuje neočekivano trajanje.	Trajanje sušenja izračunava se u skladu s količinom rublja i vlažnosti.	To je automatski - uređaj ispravno radi.
Program nije aktivan.	Spremnik za vodu je pun.	Ispraznite spremnik vode, pritisnite tipku  Start/Pauza. <sup>3)</sup>

Problem <sup>1)</sup>	Mogući uzrok	Rješenje
Vrijeme sušenja je prekratko.	Punjenje je malo.	Odaberite vremenski program. Vrijednost vremena mora biti u odnosu na količinu rublja. Za sušenje jednog predmeta ili male količine rublja, preporučujemo kratka vremena sušenja.
	Rublje je presuho.	Odaberite odgovarajući vremenski program ili višu razinu suhoće (npr. ☀️ <i>Extra suho</i> )
Predugačak ciklus sušenja <sup>6)</sup>	Filtar je začepljen.	Očistite filter.
	Punjenje je preveliko.	Ne prelazite maksimalnu veličinu punjenja.
	Rublje nije dovoljno centrifugirano.	Dobro centrifugirajte rublje u perilici rublja.
	Preniska ili previsoka sobna temperatura - ovo nije greška uređaja.	Osigurajte da je sobna temperatura viša od +5°C i niža od +35°C. Optimalna sobna temperatura za postizanje najboljih rezultata sušenja je između 19°-24°C.

<sup>1)</sup> Ako se na zaslonu prikazuje poruka o pogrešci (npr. **E51**): Isključite i ponovno uključite sušilicu. Odaберите novi program. Dodirnite tipku Start/Pauza. Ako uređaj ne radi, kontaktirajte servis i navedite šifru pogreške.

<sup>2)</sup> Pratite opis programa — pogledajte odjeljak PROGRAMI.

<sup>3)</sup> Pogledajte odjeljak *ODRŽAVANJE I ČIŠĆENJE*.

<sup>4)</sup> Samo sušilice s opcijom Sušenje PLUS.

<sup>5)</sup> Pogledajte poglavlje SAVJETI I PREPORUKE.

<sup>6)</sup> Napomena: Nakon najviše 5 sati, ciklus sušenja automatski se završava.

## 12. TEHNIČKI PODACI

Visina x širina x dubina	850 x 600 x 600 mm (maksimalno 665 mm)
Maks. dubina s otvorenim vratima uređaja	1100 mm
Maks. širina s otvorenim vratima uređaja	950 mm
Podesiva visina	850 mm (+ 15 mm - regulacija nožica)
Zapremina bubnja	118 l
Maksimalni volumen punjenja	<b>8</b> kg
Napon	230 V
Frekvencija	50 Hz

Jačina zvuka	66 dB
Ukupna snaga	900 W
Klasa energetske učinkovitosti	<b>A++</b>
Potrošnja energije standardnog programa za pamuk s cijelim punjenjem. <sup>1)</sup>	<b>1,99 kWh</b>
Potrošnja energije standardnog programa za pamuk s djelomičnim punjenjem. <sup>2)</sup>	<b>1,07 kWh</b>
Godišnja potrošnja energije <sup>3)</sup>	234,70 kWh
Potrošnja uređaja ostavljenog uključeno <sup>4)</sup>	0,13 W
Potrošnja isključenog uređaja <sup>4)</sup>	0,13 W
Vrsta uporabe	Kućanstvo
Dozvoljena temperatura okoline	+ 5°C do + 35°C
Razina zaštite protiv ulaska čvrstih predmeta i vlage osigurana je zaštitnim poklopcem, osim gdje niskonaponska oprema nije zaštićena od vlage	<b>IPX4</b>
Ovaj proizvod sadrži fluorirane plinove, hermetički zatvorene	
Oznaka plina	R134a
Masa	0,30 kg
Potencijal globalnog zagrijavanja (GWP)	1430

1) Prema EN 61121. 8kg pamuka pri brzini centrifuge od 1 000 o/min.

2) Prema EN 61121. 4kg pamuka pri brzini centrifuge od 1 000 o/min.

3) Godišnja potrošnja struje u kWh izračunata na temelju 160 ciklusa sušenja sa standardnim programom za pamuk pri punom i djelomičnom opterećenju i u razdoblju niže tarife za potrošnju električne energije. Stvarna potrošnja po ciklusu ovisi o načinu upotrebe uređaja (REGULACIJA (EU) br. 392/2012).

4) U odnosu na EN 61121

Podaci navedeni u gornjoj tablici u skladu su s odredbom komisije EU 392/2012 za primjenu direktive 2009/125/EZ.

## 13. PRIBOR

### 13.1 Komplet za spajanje

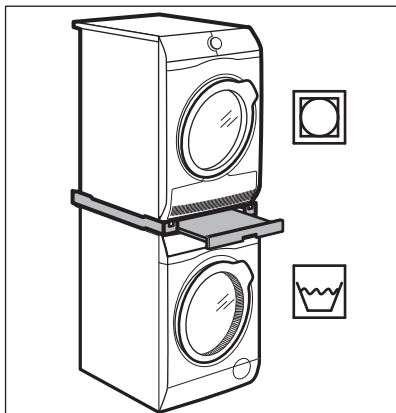

Naziv pribora: SKP11, STA9

Dostupno od vašeg ovlaštenog dobavljača.

Komplet za slaganje može se koristiti samo između perilica rublja i sušilina navedenih u letku. Pogledajte priloženi letak.

Pažljivo pročitajte upute isporučene s priborom.

### 13.2 Komplet za pražnjenje kondenzata

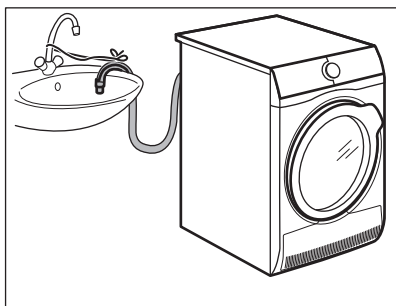

Naziv pribora: DK11.

Dostupan od vašeg ovlaštenog dobavljača (može se priključiti na neke vrste sušilica)

Za potpuno pražnjenje kondenzirane vode u spremnik, sifon, odvod itd. Nakon postavljanja, spremnik vode automatski se prazni. Spremnik vode mora ostati u uređaju.

Instalirano crijevo može biti najmanje 50cm do najviše 100 cm od razine poda. Crijevo ne može imati petlju. Ako je potrebno, smanjite dužinu crijeva.

Pažljivo pročitajte upute isporučene s priborom.

### 13.3 Postolje s ladicom

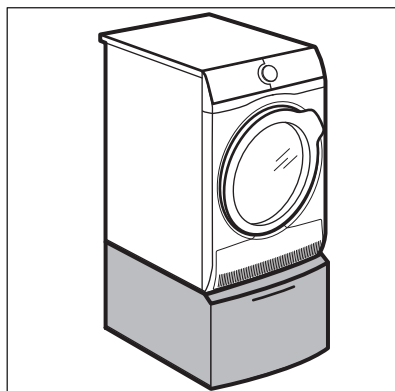

Naziv pribora: PDSTP10, E6WHPED2.

Dostupno od vašeg ovlaštenog dobavljača.

Za povećanje visine uređaja za olakšavanje punjenja i pražnjenja rublja.

Ladica se može koristiti za spremanje rublja, npr.: ručnika, proizvoda za čišćenje itd.

Pažljivo pročitajte upute isporučene s priborom.

# 14. BRZI VODIČ

## 14.1 Svakodnevna uporaba

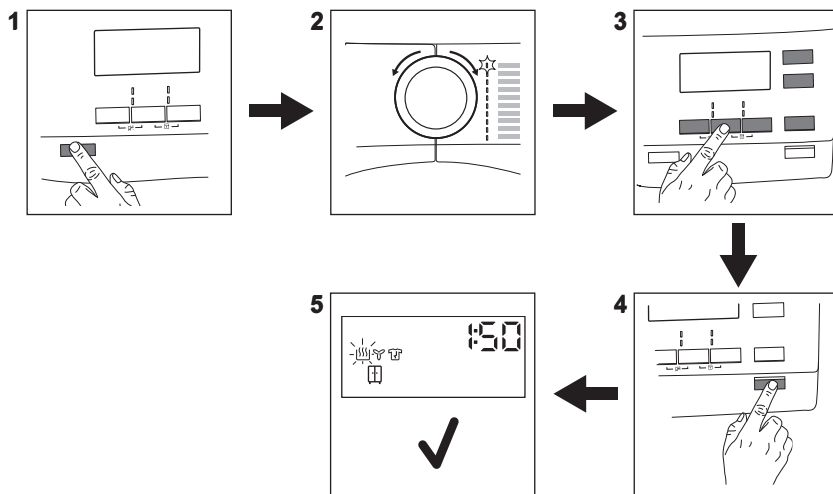

1. Pritisnite tipku **Uključeno/ Isključeno** kako biste uključili uređaj.
2. Program odaberite uz pomoć programatora.
3. Za uključenje ili isključenje opcije dotaknite odgovarajuću tipku ili kombijaciju dvije tipke.
4. Dodirnite tipku **Start/Pauza**.
5. Uređaj započinje s radom.

## 14.2 Čišćenje filtra

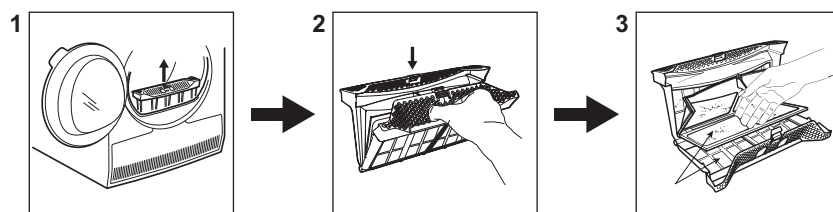













Na kraju svakog ciklusa uključuje se simbol **Očisti filtre** na zaslonu i morate očistiti filter.

1. Otvorite vrata. Povucite filter prema gore.
2. Gurnite kvačicu kako biste otvorili filter.
3. Vlažnom rukom očistite oba dijela filtra.



## 14.3 Program

Program	Količina <sup>1)</sup>	Značajke/Oznaka tkanine 
 Pamuk	8 kg	Pamučne tkanine.
 Sintetika	3,5 kg	Sintetika i miješane tkanine.
 Extra brzo miješano	3 kg	Pamučne i sintetičke tkanine.
 Vuna 	1 kg	Vunene tkanine Nježno sušenje ručno perivih vunenih predmeta. Predmete izvadite odmah nakon završetka programa.
 Svila 	1 kg	Svila / žensko donje rublje, nježno.
 Lako glačanje	1 kg (ili 5 košulja)	Tkanine koje se lako održavaju i za koje je potrebno minimalno glačanje. Rezultati sušenja mogu biti različiti od jedne vrste tkanine do druge. Prije stavljanja u uređaj, protresite predmete. Kad je program završio, odmah izvadite predmete i stavite ih na vješalicu.
 Posteljina	3 kg	Posteljina (poput jednostrukih i dvostrukih plahti, navlaka za jastuke, navlaka za poplune).
 Sportska lagana odjeća	2 kg	Sportska odjeća, tanke i lagane tkanine, mikrofibra, poliester.
 Sportske jakne	2 kg	Odjeća za boravak u prirodi, tehničke, sportske tkanine, vodootporne i dišuće jakne, nepropusne jakne s odvojivim flisom ili unutarnjom izolacijom. Prikladno za sušenje u sušilici.
 Popluni	3 kg	Jednostruki ili dvostruki popluni i jastuci (s perjem, paperjem ili sintetičkim punjenjem).

<sup>1)</sup> Maksimalna težina odnosi se na suhe predmete.

## 15. OBRAZAC S PODACIMA O PROIZVODU KOJI SE ODNOSI NA E.U. UREDBA 1369/2017

Podaci o proizvodu	
Naziv dobavljača ili zaštitni znak	AEG
Model	T8DBE48S, PNC916097876

Nazivni kapacitet u kg	8
Ventilacijska ili kondenzacijska bubnjasta sušilica	Očisti konden.
Razred energetske učinkovitosti	A++
Godišnja potrošnja struje u kWh izračunata na temelju 160 ciklusa sušenja sa standardnim programom za pamuk pri punom i djelomičnom opterećenju i u razdoblju niže tarife za potrošnju električne energije. Stvarna potrošnja energije po ciklusu ovisiti će o načinu uporabe uređaja.	234,70
Automatska bubnjasta sušilica ili neautomatska bubnjasta sušilica	Automatsko
Potrošnja energije standardnog pamučnog programa pri punom teretu u kWh	1,99
Potrošnja energije standardnog pamučnog programa pri djelomičnom teretu u kWh	1,07
Potrošnja energije u stanju isključenosti u W	0,13
Potrošnja snage u stanju mirovanja u W	0,13
Trajanje stanja mirovanja u minutama	10
"Standardni program za pamuk" korišten pri punom ili djelomičnom opterećenju standardni je program sušenja na koji se odnose informacije na naljepnici i na oznakama, prikladan je za sušenje normalno mokrog pamučnog rublja i najučinkovitiji je program za pamuk što se tiče potrošnje energije.	
Izmjereno vrijeme trajanja "standardnog programa za pamuk" pri punom i djelomičnom opterećenju, u minutama	117
Trajanje "standardnog programa za pamuk" i pri punom opterećenju, u minutama.	154
Trajanje "standardnog programa za pamuk" i pri djelomičnom opterećenju, u minutama.	89
Razred kondenzacijske učinkovitosti 'x' na skali od G (najmanje učinkovit) do A (najučinkovitiji)	B
Prosječna kondenzacijska učinkovitost standardnog pamučnog programa pri punom teretu, izražena postotno	82
Prosječna kondenzacijska učinkovitost standardnog pamučnog programa pri djelomičnom teretu, izražena postotno	82
Izmjerena učinkovitost kondenzacije za "standardni program za pamuk pri punom i djelomičnom opterećenju"	82
Razin snage zvuka u dB	66
Kućanski uređaj namijenjen ugradnji D/N	ne

Podaci navedeni u gornjoj tablici u skladu su s odredbom komisije EU 392/2012 za primjenu direktive 2009/125/EZ.

## 16. BRIGA ZA OKOLIŠ

Reciklirajte materijale sa simbolom . Ambalažu za recikliranje odložite u prikladne spremnike. Pomozite u zaštiti okoliša i ljudskog zdravlja, kao i u recikliranju otpada od električnih i elektroničkih uređaja. Uređaje označene

simbolom  ne bacajte zajedno s kućnim otpadom. Proizvod odnesite na lokalno reciklažno mjesto ili kontaktirajte nadležnu službu.

## SPIS TREŚCI

1. INFORMACJE DOTYCZĄCE BEZPIECZEŃSTWA.....	29
2. WSKAZÓWKI DOTYCZĄCE BEZPIECZEŃSTWA.....	32
3. OPIS PRODUKTU.....	34
4. PANEL STEROWANIA.....	35
5. PROGRAM.....	36
6. OPCJE.....	39
7. PRZED PIERWSZYM UŻYCIEM.....	40
8. CODZIENNA EKSPLOATACJA.....	40
9. WSKAZÓWKI I PORADY.....	43
10. KONSERWACJA I CZYSZCZENIE.....	45
11. ROZWIĄZYWANIE PROBLEMÓW.....	47
12. DANE TECHNICZNE.....	49
13. AKCESORIA.....	51
14. KRÓTKI PRZEWODNIK.....	52
15. KARTA PRODUKTU ZGODNA Z ROZPORZĄDZENIEM UE 1369/2017.....	53

## Z MYŚLĄ O DOSKONAŁYCH EFEKTACH

Dziękujemy za wybór tego produktu AEG. Zaprojektowaliśmy go z myślą o wieloletniej bezawaryjnej pracy i wyposażyliśmy w innowacyjne rozwiązania techniczne ułatwiające życie — nie wszystkie z nich można znaleźć w zwykłych urządzeniach. Prosimy o poświęcenie kilku minut na zapoznanie się z niniejszą instrukcją w celu zapewnienia najlepszego wykorzystania urządzenia. Zapraszamy na naszą witrynę internetową, aby:



Otrzymać wskazówki dotyczące użytkowania, broszury, pomoc w rozwiązywaniu problemów oraz informacje dotyczące serwisu:

**[www.aeg.com/webselfservice](http://www.aeg.com/webselfservice)**



Zarejestrować swój produkt i uprościć jego obsługę serwisową:

**[www.registeraeg.com](http://www.registeraeg.com)**



Nabyć akcesoria, materiały eksploatacyjne i oryginalne części zamienne do swojego urządzenia:

**[www.aeg.com/shop](http://www.aeg.com/shop)**

## OBSŁUGA KLIENTA

Zalecamy stosowanie oryginalnych części zamiennych.

Kontaktując się z autoryzowanym centrum serwisowym, należy przygotować poniższe dane: informacje o modelu, numer produktu, numer seryjny.

Stosowne informacje można znaleźć na tabliczce znamionowej.

 Ostrzeżenie/przestroga — informacje dotyczące bezpieczeństwa

 Ogólne informacje i wskazówki

 Informacje dotyczące środowiska naturalnego

Producent zastrzega sobie możliwość wprowadzenia zmian bez wcześniejszego powiadomienia.

## 1. INFORMACJE DOTYCZĄCE BEZPIECZEŃSTWA

Przed rozpoczęciem instalacji i użytkowania urządzenia należy dokładnie zapoznać się z dołączoną instrukcją obsługi. Producent nie odpowiada za obrażenia ciała ani szkody spowodowane nieprawidłową instalacją lub eksploatacją urządzenia. Należy zachować instrukcję obsługi w bezpiecznym i łatwo dostępnym miejscu do wykorzystania w przyszłości.



- Przeczytać dołączoną instrukcję.

### 1.1 Bezpieczeństwo dzieci i osób o ograniczonych zdolnościach ruchowych, sensorycznych lub umysłowych



#### OSTRZEŻENIE!

Zagrożenie uduszeniem lub odniesieniem obrażeń mogących skutkować trwałym kalectwem.

- Urządzenie mogą obsługiwać dzieci po ukończeniu ósmego roku życia oraz osoby o ograniczonych zdolnościach fizycznych, sensorycznych lub umysłowych, a także nieposiadające odpowiedniej wiedzy lub doświadczenia, jeśli będą one nadzorowane lub zostaną poinstruowane w zakresie bezpiecznego korzystania z urządzenia i będą świadome związanych z tym zagrożeń.
- Dzieci w wieku od 3 do 8 lat i osoby o znacznym stopniu niepełnosprawności nie powinny zbliżać się do urządzenia, jeśli nie znajdują się pod stałym nadzorem.
- Dzieci poniżej 3 roku życia nie powinny zbliżać się do urządzenia, jeśli nie znajdują się pod stałym nadzorem.
- Nie pozwalać dzieciom bawić się urządzeniem.
- Przechowywać opakowanie w miejscu niedostępnym dla dzieci lub pozbyć się go w odpowiedni sposób.
- Przechowywać detergenty poza zasięgiem dzieci.

- Dzieci i zwierzęta domowe nie powinny zbliżać się do urządzenia, gdy otworzone są jego drzwi.
- Jeśli urządzenie wyposażono w blokadę uruchomienia, zaleca się jej włączenie.
- Dzieci nie powinny zajmować się czyszczeniem ani konserwacją urządzenia bez odpowiedniego nadzoru.

## 1.2 Ogólne zasady bezpieczeństwa

- Nie zmieniać parametrów technicznych urządzenia.
- Jeśli suszarka jest umieszczana na pralce, należy użyć zestawu łączącego. Zestaw łączący, który można nabyć w autoryzowanych punktach sprzedaży, pasuje wyłącznie do urządzeń wymienionych w dołączonej do niego instrukcji. Należy ją uważnie przeczytać przed zainstalowaniem zestawu (patrz ulotka dotycząca instalacji).
- Urządzenie można zainstalować jako wolnostojące lub pod blatem kuchennym, zachowując odpowiednią przestrzeń (patrz ulotka dotycząca instalacji).
- Nie instalować urządzenia za zamykanymi lub przesuwanymi drzwiami ani za drzwiami, których zawiasy są umieszczone po przeciwnej stronie, co uniemożliwiłoby całkowite otwarcenie drzwi urządzenia.
- Wykładzina podłogowa, dywan lub mata podłogowa nie mogą zasłaniać otworów wentylacyjnych w podstawie.
- **OSTRZEŻENIE:** Urządzenia nie wolno zasilać przez zewnętrzny wyłącznik, np. programator czasowy, ani ze źródła zasilania często wyłączanego przez zakład energetyczny.
- Podłączyć wtyczkę do gniazda elektrycznego dopiero po zakończeniu instalacji. Dopilnować, aby po zakończeniu instalacji był łatwy dostęp do gniazda elektrycznego.
- Jeśli przewód zasilający jest uszkodzony, musi go wymienić producent, autoryzowane centrum

serwisowe lub inna wykwalifikowana osoba, aby zapobiec ryzyku porażenia prądem.

- Nie należy przekraczać maksymalnego ciężaru ładunku, który wynosi 8 kg (patrz „Tabela programów”).
- Nie używać urządzenia do rzeczy zanieczyszczonych przemysłowymi środkami chemicznymi.
- Usuwać włókna z tkanin i inne zanieczyszczenia nagromadzone wokół urządzenia.
- Nie używać urządzenia bez filtra. Przed każdym użyciem urządzenia oczyścić filtr.
- W suszarce nie wolno suszyć niewypranych rzeczy.
- Rzeczy zabrudzone substancjami, jak olej, aceton, alkohol, ropa, nafta, odplamiacze, terpentyna, wosk czy środki do usuwania wosku, należy przed wysuszeniem w suszarce wyprać w gorącej wodzie z większą ilością detergentu.
- W suszarce nie wolno suszyć przedmiotów, jak gumowa pianka (pianka lateksowa), czepki prysznicowe, tkaniny wodoodporne, ubrania powlekane gumą i ubrania lub poduszki z wkładką z pianki lateksowej.
- Płyny zmiękczające do tkanin i podobne produkty wolno stosować wyłącznie zgodnie z zaleceniami ich producentów.
- Wyjąć wszystkie przedmioty mogące wywołać zapłon, takie jak zapalniczki lub zapałki.
- **OSTRZEŻENIE:** Nie zatrzymywać suszarki przed zakończeniem cyklu suszenia, jeśli nie można natychmiast wyjąć z niej wszystkich rzeczy i rozłożyć ich w celu rozproszenia ciepła.
- Przed przystąpieniem do konserwacji należy wyłączyć urządzenie i wyjąć wtyczkę przewodu zasilającego z gniazda.

## 2. WSKAZÓWKI DOTYCZĄCE BEZPIECZEŃSTWA

### 2.1 Instalacja

- Usunąć wszystkie elementy opakowania.
- Nie instalować ani nie używać uszkodzonego urządzenia.
- Należy postępować zgodnie z instrukcją instalacji dołączoną do urządzenia.
- Zachować ostrożność podczas przenoszenia urządzenia, ponieważ jest ono ciężkie. Należy zawsze stosować rękawice ochronne i mieć na stopach pełne obuwie.
- Nie instalować ani nie używać urządzenia w miejscach, w których temperatura może być niższa niż 5°C lub wyższa niż 35°C.
- Podłoże, na którym będzie stało urządzenie, musi być płaskie, stabilne, odporne na działanie wysokiej temperatury i czyste.
- Zapewnić odpowiednią cyrkulację powietrza pomiędzy urządzeniem i podłogą.
- Podczas przenoszenia urządzenia należy zawsze je trzymać w położeniu pionowym.
- Tył urządzenia musi znajdować się przy ścianie.
- Po ustawieniu urządzenia w docelowym miejscu należy za pomocą poziomicy sprawdzić, czy jest prawidłowo wypoziomowane. W przeciwnym razie należy odpowiednio wyregulować jego nóżki.

### 2.2 Podłączenie do sieci elektrycznej



#### **OSTRZEŻENIE!**

Zagrożenie pożarem i porażeniem prądem elektrycznym.

- Podłączyć wtyczkę do gniazda elektrycznego dopiero po zakończeniu instalacji. Należy zadbać o to, aby po zakończeniu instalacji urządzenia wtyczka przewodu zasilającego była łatwo dostępna.
- Urządzenie musi być uziemione.
- Upewnić się, że parametry na tabliczce znamionowej odpowiadają

parametrom znamionowym źródła zasilania.

- Należy używać wyłącznie prawidłowo zamontowanego gniazda elektrycznego z uziemieniem.
- Nie stosować rozgałęźników ani przedłużaczy.
- Odłączając urządzenie, nie należy ciągnąć za przewód zasilający. Należy zawsze ciągnąć za wtyczkę sieciową.
- Nie dotykać przewodu zasilającego ani wtyczki mokrymi rękami.
- Urządzenie spełnia wymogi dyrektyw EWG.

### 2.3 Eksploatacja



#### **OSTRZEŻENIE!**

Zagrożenie odniesieniem obrażeń, porażeniem prądem, pożarem lub uszkodzeniem urządzenia.

- Urządzenie jest przeznaczone wyłącznie do użytku domowego.
- Nie wolno suszyć uszkodzonych rzeczy (rozdartych, wystrzępionych itp.), w których znajduje się wypełnienie.
- W urządzeniu należy suszyć wyłącznie tkaniny nadające się do suszenia w suszarce. Należy przestrzegać zaleceń umieszczonych na metkach.
- Jeśli do prania użyto odplamiacza, przed rozpoczęciem suszenia należy wykonać dodatkowy cykl płukania.
- Nie pić wody ze zbiornika na skropliny/wodę destylowaną ani nie używać jej do przyrządzania potraw. Jej spożycie przez ludzi lub zwierzęta może spowodować problemy zdrowotne.
- Nie siadać ani nie stawać na otworzonych drzwiach urządzenia.
- W suszarce nie wolno suszyć rzeczy, z których kapie woda.



## 2.4 Oświetlenie wewnętrzne



### **OSTRZEŻENIE!**

Zagrożenie odniesieniem obrażeń.

- Widoczne światło emitowane przez diodę LED – nie wpatrywać się bezpośrednio w źródło światła.
- Lampka LED jest przeznaczona do oświetlenia bębna. Nie należy jej używać do innych celów.
- Aby wymienić wewnętrzne oświetlenie, należy skontaktować się z autoryzowanym punktem serwisem.

## 2.5 Konserwacja i czyszczenie



### **OSTRZEŻENIE!**

Zagrożenie odniesieniem obrażeń lub uszkodzeniem urządzenia.

- Urządzenia nie wolno czyścić wodą pod ciśnieniem ani parą wodną.
- Czyścić urządzenie za pomocą wilgotnej szmatki. Stosować wyłącznie obojętne środki czyszczące. Nie używać żadnych produktów ściernych, myjek do szorowania, rozpuszczalników ani metalowych przedmiotów.
- Podczas czyszczenia urządzenia należy zachować ostrożność, aby

zapobiec uszkodzeniu układu chłodzenia.

## 2.6 Sprężarka



### **OSTRZEŻENIE!**

Zagrożenie uszkodzeniem urządzenia.

- Sprężarka oraz jej układ w suszarce są napełnione specjalną substancją, która nie zawiera fluorochlorowęglowodorów. Układ musi być szczelny. Uszkodzenie układu może spowodować jego rozszczelnienie.

## 2.7 Utylizacja



### **OSTRZEŻENIE!**

Zagrożenie odniesieniem obrażeń lub uduszeniem.

- Odłączyć urządzenie od źródła zasilania i zamknąć dopływ wody.
- Odciąć przewód zasilający blisko urządzenia i oddać do utylizacji.
- Wymontować zatrzask drzwi, aby uniemożliwić zamknięcie się dziecka lub zwierzęcia w bębnie.
- Utylizację urządzenia należy przeprowadzić zgodnie miejscowymi przepisami w zakresie utylizacji zużytego sprzętu elektrycznego i elektronicznego (WEEE).

### 3. OPIS PRODUKTU

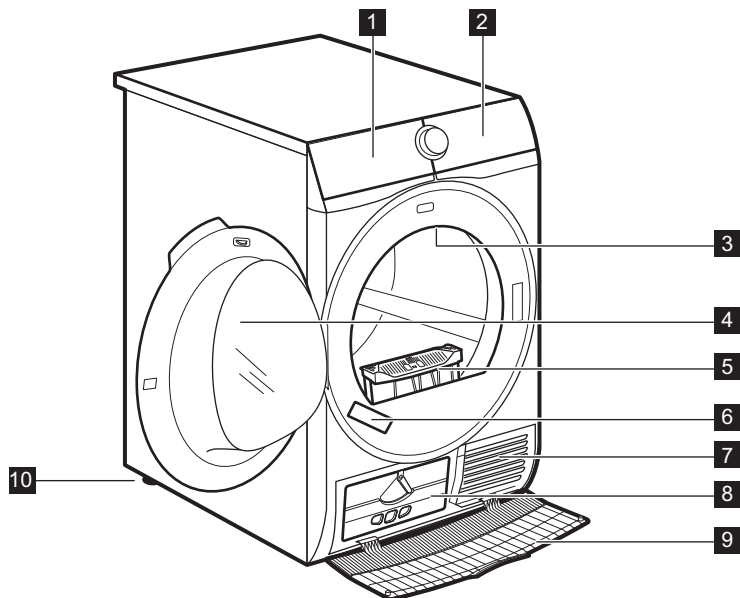

- |                                 |                                 |
|---------------------------------|---------------------------------|
| <b>1</b> Zbiornik na skropliny  | <b>7</b> Szczeliny wentylacyjne |
| <b>2</b> Panel sterowania       | <b>8</b> Pokrywa skraplacza     |
| <b>3</b> Oświetlenie wewnętrzne | <b>9</b> Osłona skraplacza      |
| <b>4</b> Drzwi urządzenia       | <b>10</b> Regulowane nóżki      |
| <b>5</b> Filtr                  |                                 |
| <b>6</b> Tabliczka znamionowa   |                                 |

**i** Kierunek otwierania drzwi można zmienić, aby ułatwić wkładanie prania lub instalację. (Patrz osobna ulotka).

## 4. PANEL STEROWANIA

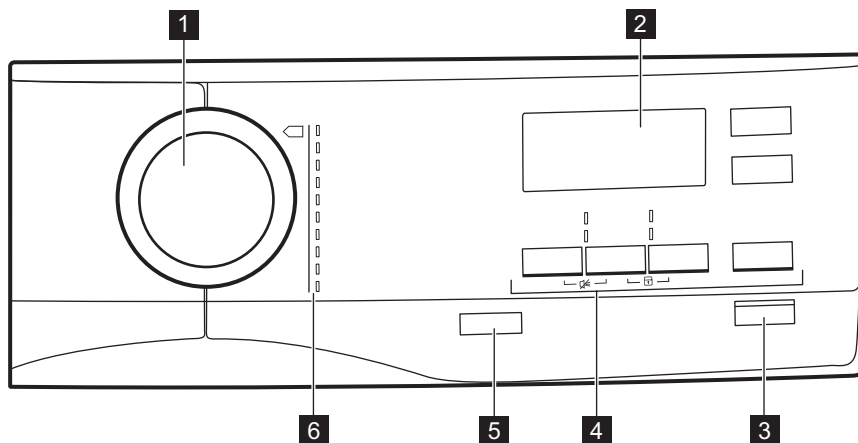

**1** Pokrętko wyboru programów

**2** Wyświetlacz

**3**  Przycisk Start/Pauza

**4** Opcje



**5** Przycisk

 Włącz / Wyłącz z funkcją  
*Samoczynne wyłączenie*

**6** Programy

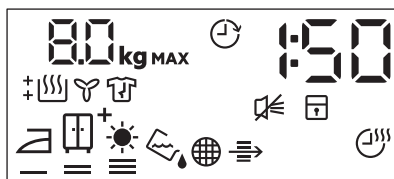
### 4.1 Wyświetlacz





















Symbol na wyświetlaczu	Opis symbolu
<b>8.0 kg MAX</b>	maksymalny ciężar ładunku
	opcja opóźnionego startu włączona
<b>30' - 20h</b>	wybór czasu opcji opóźniony start (30 min – 20 godz.)
<b>1 : 50</b>	wskazanie czasu trwania cyklu
	sygnalizacja dźwiękowa wyłączona

Symbol na wyświetlaczu	Opis symbolu
	blokada uruchomienia włączona
	stopień wysuszenia prania: suche do prasowania, suche do szafy, suche do szafy +, ekstra suche
	wskaźnik: <i>opróżnić zbiornik wody</i>
	wskaźnik: <i>oczyszczyć filtr</i>
	wskaźnik: <i>sprawdzić skraplacz</i>
	opcja suszenia na czas włączona
	wybór czasu trwania programu (10 min – 2 godz.)
	wskaźnik: <i>faza suszenia</i>
	wskaźnik: <i>faza ochrony przed zagnieceniami</i>
	wskaźnik: <i>faza chłodzenia</i>

## 5. PROGRAM



Program	Ładunek <sup>1)</sup>	Właściwości / Oznaczenie na metce <sup>2)</sup>
<sup>3)</sup> Bawełniane	8 kg	Tkaniny bawełniane. /
Syntetyczne	3,5 kg	Tkaniny syntetyczne i mieszane. /
Mieszane	3 kg	Tkaniny bawełniane i syntetyczne. /

Program	Ładunek <sup>1)</sup>	Właściwości / Oznaczenie na metce <sup>2)</sup>
  Wełniane	1 kg	<p>Tkaniny wełniane. Do delikatnego suszenia tkanin wełnianych nadających się do prania ręcznego. Po zakończeniu programu niezwłocznie wyjąć rzeczy z urządzenia.</p> <div data-bbox="580 284 958 528" style="border: 1px solid black; padding: 5px; text-align: center;">   <p><b>WOOL HAND WASH SAFE</b></p> </div> <p>Firma Woolmark Company zatwierdziła cykl suszenia wełny dostępny w tym urządzeniu jako nadający się do suszenia odzieży wełnianej oznaczonej metką „prać ręcznie” pod warunkiem, że suszenie będzie wykonane zgodnie z zaleceniami producenta tego urządzenia. Należy stosować się do pozostałych wskazówek umieszczonych na metce odzieży. M1525 W wielu krajach symbol Woolmark jest certyfikowanym znakiem towarowym.</p>
  Jedwabne	1 kg	<p>Do delikatnego suszenia tkanin jedwabnych nadających się do prania ręcznego.</p> 
 Łatwe prasowanie	1 kg (lub 5 koszul)	<p>Tkaniny niemnące się, które wymagają minimum prasowania. Efekty suszenia mogą być zróżnicowane zależnie od rodzaju tkaniny. Strzepnąć rzeczy przed włożeniem ich do urządzenia. Po zakończeniu programu niezwłocznie wyjąć rzeczy i rozwiesić je na wieszakach.</p> 
 Pościel	3 kg	<p>Pościel, np. pojedyncze i podwójne prześcieradła, poszewki na poduszki, narzuta.</p> 
 Sportowe	2 kg	<p>Odzież sportowa, cienkie i lekkie tkaniny, mikrofibra, poliester.</p> 
 Ubrania wierzchnie	2 kg	<p>Odzież turystyczna, techniczna, sportowa, kurtki z materiałów wodoodpornych i oddychających, kurtki z odpinanym futerkiem lub wewnętrzną podpinką. Odpowiednie do suszenia w suszarce.</p> 



















Program	Ładunek <sup>1)</sup>	Właściwości / Oznaczenie na metce <sup>2)</sup>
 Koce	3 kg	Pojedyncze lub podwójne kołdry i poduszki (z wypełnieniem z pierza, /    puchu lub włókien syntetycznych).

1) Maksymalny ciężar odnosi się do suchego prania.

2) Więcej informacji na temat oznaczeń na metkach odzieży podano w rozdziale *CODZIENNA EKSPLOATACJA: Przygotowanie prania*.

3) Program  Bawełniane ECO w połączeniu z opcją *suche do szafy*  Stopień wysuszenia jest odpowiednikiem „Standardowego programu do tkanin bawełnianych” zgodnie z rozporządzeniem Komisji UE nr 392/2012. Program jest przeznaczony do suszenia zwykłych tkanin bawełnianych i jest najbardziej wydajny pod względem zużycia energii.





## 5.1 Programy i wybór opcji

Programy <sup>1)</sup>	Opcje				
	 Stopień wysuszenia	 dB Bar-dzo ciche	 Mniej zagnie-cień	 Od-świeżanie	 Su-szenie na czas
  Bawełniane	■	■	■	■	■
 Syntetyczne	■	■	■	■	■
 Mieszane			■	■	■
 Wełniane 					■ <sup>2)</sup>
 Jedwabne 			■		
 Łatwe prasowanie			■		
 Pościel			■		
 Sportowe			■		
 Ubrania wierzchnie					
 Koce					

1) Wraz z programem suszenia można ustawić jedną lub więcej opcji.

2) Patrz rozdział OPCJE: Suszenie na czas w programie Wełniane

## 5.2 Parametry eksploatacyjne

Program	Obroty / wilgotność szczątkowa	Czas suszenia 1)	Zużycie energii <sup>2)</sup>
Bawełniane ECO8 kg			
 <i>Suuche do szafy</i>	1400 obr./min / 50%	130 min	1,67 kWh
	1000 obr./min / 60%	154 min	1,99 kWh
 <i>Suuche do prasowania</i>	1400 obr./min / 50%	97 min	1,21 kWh
	1000 obr./min / 60%	118 min	1,51 kWh
Bawełniane ECO 4 kg			
 <i>Suuche do szafy</i>	1400 obr./min / 50%	78 min	0,92 kWh
	1000 obr./min / 60%	89 min	1,07 kWh
Syntetyczne 3,5 kg			
 <i>Suuche do szafy</i>	1200 obr./min / 40%	55 min	0,60 kWh
	800 obr./min / 50%	67 min	0,75 kWh



1) W przypadku niepełnego wsadu czas trwania cyklu jest krótszy i urządzenie zużywa mniej energii.



2) Nieodpowiednia temperatura otoczenia i/lub źle odwirowane pranie mogą spowodować wydłużenie czasu trwania cyklu i zwiększenie zużycia energii.



## 6. OPCJE





### 6.1 Stopień wysuszenia

Opcja ta umożliwia uzyskanie żądanego poziomu wysuszenia prania. Dostępne ustawienia:

   - gotowe do prasowania – poziom **suche do prasowania**.

   - gotowe do przechowywania – poziom **suche do szafy** – domyślne ustawienie dla danego programu.

   <sup>+</sup> - gotowe do przechowywania – poziom **suche do szafy +**.

    - gotowe do przechowywania – poziom **ekstra suche**.

### 6.2 Bardzo ciche

Urządzenie pracuje ze zmniejszoną głośnością bez pogorszenia jakości suszenia. Urządzenie pracuje wolniej, a czas trwania cyklu jest wydłużony.

### 6.3 ECO

Ta opcja jest domyślnie włączona we wszystkich programach.

Zużycie energii jest minimalne.

### 6.4 Mniej zagnieceń

Wydłuża 30-minutową fazę chroniącą przed zagnieceniami pod koniec cyklu suszenia do 120 minut. Po zakończeniu fazy suszenia bęben obraca się co pewien czas, aby zapobiec powstaniu zagnieceń. Podczas trwania fazy

ochrony przed zagnieceniami można wyjąć pranie.

## 6.5 Odświeżanie

Do odświeżania ubrań po dłuższym przechowywaniu. Maksymalny ciężar ładunku nie może przekraczać 1 kg.

## 6.6 Suszenie na czas

Do tkanin bawełnianych, syntetycznych i mieszanych. Umożliwia samodzielne ustawienie czasu suszenia w zakresie od 10 minut do 2 godzin (skokowo co 10 minut). Wybór maksymalnego ustawienia powoduje zgaśnięcie wskaźnika ładunku.



## 6.7 Suszenie na czas w programie Wełniane

Opcja dostępna w programie Wełniane, umożliwiająca dostosowanie poziomu wysuszenia, aby pranie było bardziej lub mniej wysuszone.

## 6.8 Opóźniony start



Umożliwia opóźnienie rozpoczęcia programu suszenia w zakresie od 30 minut do 20 godzin.

1. Ustawić program suszenia i opcje.
2. Nacisnąć kilkakrotnie przycisk  Opóźniony start. Czas opóźnienia jest pokazywany na wyświetlaczu (np. 12h, jeśli program ma rozpocząć się za 12 godzin).
3. Aby włączyć opcję  Opóźniony start, należy dotknąć przycisku  Start/Pauza.

Na wyświetlaczu rozpocznie się odliczanie czasu do rozpoczęcia programu.

## 6.9 Sygnał dźwiękowy



Sygnał dźwiękowy sygnalizuje:

- zakończenie cyklu
  - rozpoczęcie i zakończenie fazy ochrony przed zagnieceniami
- Opcja sygnału dźwiękowego jest domyślnie stale włączona. Można jej użyć w celu włączenia lub wyłączenia sygnału dźwiękowego.

# 7. PRZED PIERWSZYM UŻYCIEM



Przy pierwszym uruchomieniu suszarki automatycznie usuwane jest tylne zabezpieczenie bębna. Może to powodować hałas.

Przed pierwszym uruchomieniem urządzenia:

- Wyczyścić bęben suszarki za pomocą wilgotnej szmatki.
- Uruchomić godzinny program z wilgotnym praniem.



Na początku cyklu suszenia (3-5 min) urządzenie może pracować nieco głośniej. Jest to związane z uruchamianiem sprężarki. Jest to normalne zjawisko w urządzeniach wyposażonych w sprężarkę, takich jak chłodziarki czy zamrażarki.





# 8. CODZIENNA EKSPLOATACJA

## 8.1 Przygotowanie prania

- Zasuwać zamki błyskawiczne.
- Zapiąć poszwy.
- Nie pozostawiać luźnych troczków i tasiemek (np. troczków fartuchów). Zawiązać je przed uruchomieniem programu.



- Wyjąć całą zawartość z kieszeni.
- Rzeczy z bawełnianą podszewką należy wyrzucić na lewą stronę. Bawełniana podszewka powinna znajdować się na zewnątrz.
- Zawsze należy ustawiać program odpowiedni do rodzaju prania.
- Nie wkładać razem rzeczy o jasnych i ciemnych kolorach.
- Używać odpowiednich programów do suszenia tkanin bawełnianych i dzianin, aby zapobiec ich zbiegnięciu się.
- Nie przekraczać maksymalnego ciężaru ładunku podanego w rozdziale „Programy” lub widocznego na wyświetlaczu.
- Suszyć wyłącznie rzeczy, które nadają się do suszenia w suszarce. Odpowiednie informacje znajdują się na metkach ubrań.
- Nie suszyć jednocześnie małych rzeczy z dużymi. Duże rzeczy mogą owinąć się wokół małych, co uniemożliwi ich prawidłowe wysuszenie.

Symbol na metce	Opis
	Można suszyć w suszarce.
	Można suszyć w suszarce w wyższej temperaturze.
	Można suszyć w suszarce tylko w niskiej temperaturze.
	Nie można suszyć w suszarce.

## 8.2 Wkładanie prania



### UWAGA!

Należy uważać, aby nie przytrzasnąć prania między drzwiami urządzenia a gumową uszczelką.

1. Otworzyć drzwi urządzenia.
2. Włożyć pranie (rzeczy należy wkładać pojedynczo).
3. Zamknąć drzwi urządzenia.

## 8.3 Włączanie urządzenia

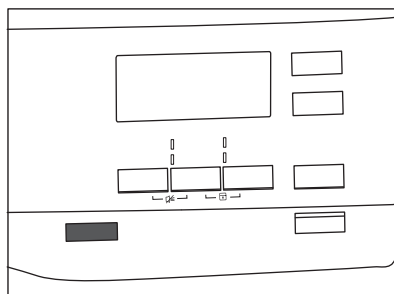

Aby włączyć urządzenie:

Nacisnąć przycisk  Włącz / Wyłącz. Po włączeniu urządzenia, na wyświetlaczu pojawią się odpowiednie wskaźniki.

## 8.4 Funkcja Samoczynne wyłączenie

Aby zmniejszyć zużycie energii, funkcja Samoczynne wyłączenie powoduje automatyczne wyłączenie urządzenia:

- jeśli w ciągu 5 minut nie zostanie naciśnięty przycisk  Start/Pauza;
- po 5 minutach od zakończenia cyklu.

Nacisnąć przycisk  Włącz / Wyłącz, aby włączyć urządzenie.

Po włączeniu urządzenia, na wyświetlaczu pojawią się odpowiednie wskazania.

## 8.5 Ustawianie programu

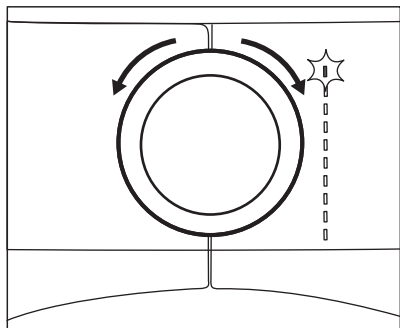

Ustawić program za pomocą pokrętki wyboru programów.

Na wyświetlaczu wyświetli się przewidywany czas trwania programu.

-  Czas suszenia widoczny na wyświetlaczu po wybraniu programu suszenia tkanin bawełnianych odnosi się do 5 kg ładunku i standardowych warunków. Rzeczywisty czas suszenia będzie zależał od rodzaju ładunku (ilość i skład prania), temperatury w pomieszczeniu oraz wilgotności prania po zakończeniu fazy wirowania.

## 8.6 Opcje

Wraz z programem suszenia można ustawić jedną lub więcej opcji specjalnych.

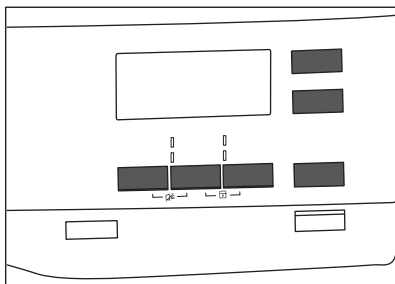



Aby włączyć lub wyłączyć opcję, należy dotknąć odpowiedniego przycisku lub kombinacji dwóch przycisków.

Na wyświetlaczu pojawi się odpowiedni symbol lub zaświeci się kontrolka nad przyciskiem.

## 8.7 Opcja blokady uruchomienia

Opcja blokady uruchomienia uniemożliwia dzieciom zabawę urządzeniem. Powoduje ona zablokowanie działania wszystkich przycisków dotykowych i pokrętła wyboru programów (nie blokuje działania przycisku  **Włącz / Wyłącz**).

Opcję blokady uruchomienia można włączyć:

- przed naciśnięciem przycisku  **Start/Pauza** – nie będzie można uruchomić urządzenia;
- po naciśnięciu przycisku  **Start/Pauza** – nie będzie można wybrać programu ani opcji.

## Włączanie opcji blokady uruchomienia:

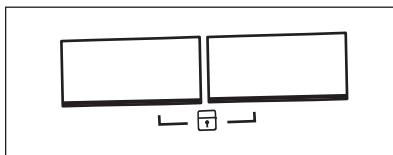

1. Włączyć suszarkę.
2. Wybrać jeden z dostępnych programów.
3. Dotknąć jednocześnie i przytrzymać oba przyciski.

Na wyświetlaczu pojawi się symbol .

4. Aby wyłączyć blokadę uruchomienia, należy ponownie dotknąć i przytrzymać przyciski, aż symbol zniknie.

## 8.8 Uruchamianie programu

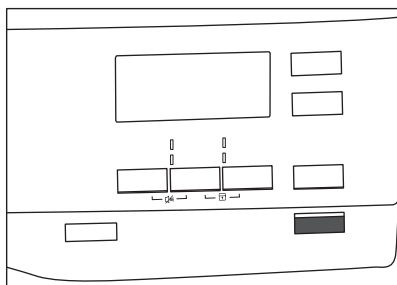

Aby uruchomić program, należy:

Dotknąć przycisku **▶|| Start/Pauza**. Nastąpi uruchomienie urządzenia, a kontrolka nad przyciskiem przestanie migać i zacznie świecić w sposób ciągły.

## 8.9 Zmiana programu

Aby zmienić program, należy:

1. Nacisnąć przycisk **⌚ Włącz / Wyłącz**, aby wyłączyć urządzenie.
2. Nacisnąć ponownie przycisk **⌚ Włącz / Wyłącz**, aby włączyć urządzenie.
3. Ustawić nowy program.

## 8.10 Zakończenie programu

- i** Po każdym cyklu suszenia należy oczyścić filtr i opróżnić zbiornik na skropliny. (Patrz rozdział **KONSERWACJA I CZYSZCZENIE**).

Po zakończeniu cyklu suszenia na wyświetlaczu pojawi się symbol . Jeśli włączona jest opcja **🔊 Sygnał dźwiękowy**, przez minutę będzie emitowany przerywany sygnał dźwiękowy.

- i** Jeśli urządzenie nie zostanie wyłączone, rozpocznie się faza ochrony przed zagnieceniami (nie dotyczy wszystkich programów). Migający symbol  sygnalizuje trwanie fazy ochrony przez zagnieceniami. Podczas trwania tej fazy można wyjąć pranie.

Wyjmowanie prania:

1. Nacisnąć przycisk **⌚ Włącz / Wyłącz** i przytrzymać przez 2 sekundy, aby wyłączyć urządzenie.
2. Otworzyć drzwi urządzenia.
3. Wyjąć pranie.
4. Zamknąć drzwi urządzenia.

# 9. WSKAZÓWKI I PORADY

## 9.1 Wskazówki dotyczące ekologii

- Dobrze odwirowywać pranie przed suszeniem.
- Nie przekraczać wielkości ładunków określonych w rozdziale „Programy”.
- Czyścić filtr po każdym cyklu suszenia.
- Do prania, które będzie suszone w suszarce, nie należy dodawać płynu zmiękczającego do tkanin. W suszarce pranie staje się miękkie w naturalny sposób.

- Stosować wodę destylowaną – taką samą jak do prasowania parowego. W razie potrzeby uprzednio oczyścić wodę destylowaną (np. poprzez przepuszczenie jej przez filtr do kawy), aby usunąć zanieczyszczenia.
- Nie zatykać szczelin wentylacyjnych na spodzie urządzenia.
- Upewnić się, że w miejscu instalacji urządzenia jest zapewniony dobry przepływ powietrza.

## 9.2 Dostosowanie domyślnego poziomu wysuszenia

Aby zmienić domyślny poziom wysuszenia, należy:

1. Włączyć urządzenie.
2. Wybrać jeden z dostępnych programów.
3. Dotknąć jednocześnie i przytrzymać przyciski **Stopień wysuszenia** i **Mniej zagnieć**.

Na wyświetlaczu pojawi się jeden z symboli:

– maksymalny poziom wysuszenia

– zwiększony poziom wysuszenia

– standardowy poziom wysuszenia

4. Dotknąć kilkakrotnie przycisku **Start/Pauza**, aż pojawi się symbol żądanego poziomu wysuszenia.

Poziom wysuszenia	Symbol na wyświetlaczu
Maksymalny poziom wysuszenia	
Zwiększony poziom wysuszenia	

Poziom wysuszenia	Symbol na wyświetlaczu
Standardowy poziom wysuszenia	

5. Aby zapisać ustawienie w pamięci, należy dotknąć jednocześnie i przytrzymać przez około 2 sekundy przyciski **Stopień wysuszenia** i **Mniej zagnieć**.

## 9.3 Wyłączanie wskaźnika wskaźnika zbiornika

*Wskaźnik zbiornika na skropliny jest domyślnie włączony. Wskaźnik włącza się po zakończeniu cyklu suszenia lub gdy zbiornik na skropliny jest pełny. Jeśli zainstalowano zestaw do opróżniania, zbiornik na skropliny opróżnia się automatycznie, a wskaźnik można wyłączyć.*

Aby wyłączyć wskaźnik:

1. Włączyć urządzenie.
2. Wybrać jeden z dostępnych programów.
3. Dotknąć jednocześnie i przytrzymać przyciski **Mniej zagnieć** i **Suszenie na czas**.

Możliwa jest jedna z dwóch konfiguracji:

- wskaźnik Zbiornik wody: jest włączony, jeśli widoczny jest symbol – wskaźnik zbiornika na skropliny jest na stałe **włączony**
- wskaźnik Zbiornik wody: jest wyłączony, jeśli widoczny jest symbol – wskaźnik zbiornika na skropliny jest na stałe **wyłączony**

## 10. KONSERWACJA I CZYSZCZENIE

### 10.1 Czyszczenie filtra

Po zakończeniu każdego cyklu na wyświetlaczu pojawia się symbol  *Oczyszczyć filtry* i konieczne jest wyczyszczenie filtra.

 Podczas cyklu suszenia na filtrze gromadzą się fragmenty włókien.

1. Otworzyć drzwi. Wyciągnąć filtr.

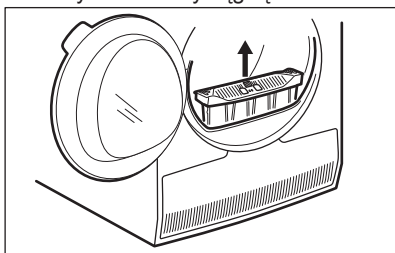

2. Docisnąć zacpek, aby otworzyć filtr.

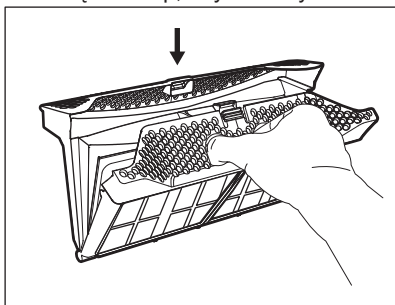

3. Oczyszczyć obie części filtra wilgotną dłonią.

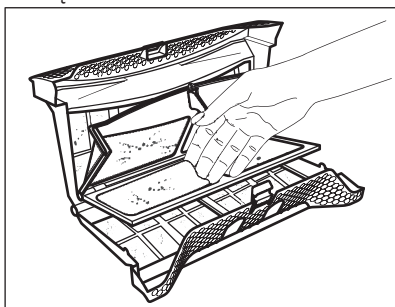

4. W razie potrzeby oczyścić filtr odkurzaczem. Zamknąć filtr.

5. W razie potrzeby usunąć fragmenty włókien z kieszeni i uszczelki filtra. Można użyć w tym celu odkurzacza. Umieścić filtr z powrotem w kieszeni filtra.

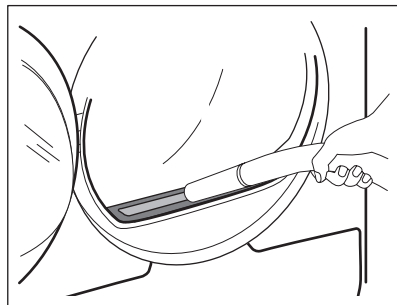

### 10.2 Opróżnianie zbiornika na skropliny

Zbiornik na skropliny należy opróżnić po każdym cyklu suszenia.

Jeśli zbiornik na skropliny jest pełny, następuje automatyczne zatrzymanie programu. Na wyświetlaczu pojawia się symbol  *Zbiornik wody* i konieczne jest opróżnienie zbiornika na skropliny.

Aby opróżnić zbiornik na skropliny:

1. Wyciągnąć zbiornik na skropliny, trzymając go poziomo.

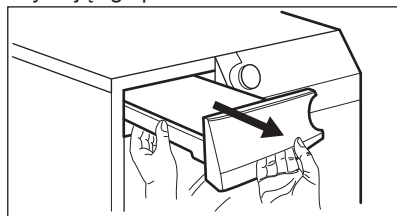

2. Wyciągnąć plastikową złączkę i wylać zawartość zbiornika do miski lub innego naczynia.

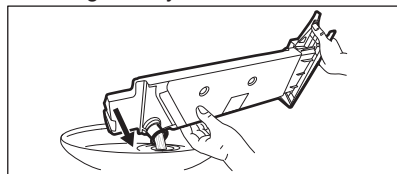

3. Wcisnąć z powrotem plastikową złączkę i umieścić zbiornik na skropliny na swoim miejscu.
4. Aby wznowić działanie programu, należy nacisnąć przycisk  Start/ Pauza.

### 10.3 Czyszczenie skraplacza

Jeśli na wyświetlaczu miga symbol  ⇒ *Umyć wymiennik*, należy sprawdzić skraplacz i jego komorę. Jeśli są zanieczyszczone, należy je oczyścić. Sprawdzaj stan skraplacza co najmniej raz na 6 miesięcy.



#### OSTRZEŻENIE!

Nie dotykać metalowej powierzchni gołymi rękami. Zagrożenie odniesienia obrażeń. Założyć rękawice ochronne. Czyścić ostrożnie metalową powierzchnię, aby jej nie uszkodzić.

W tym celu należy:

1. Otworzyć drzwi. Wyciągnąć filtr.

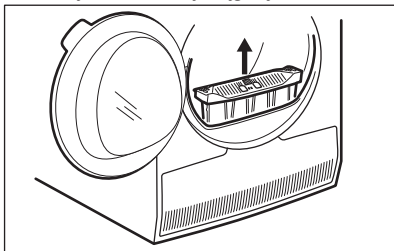

2. Otworzyć pokrywę skraplacza.

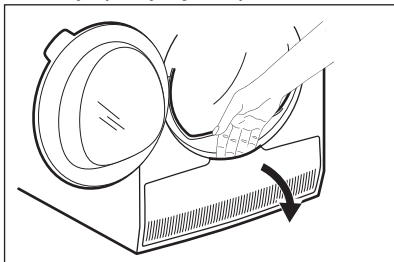

3. Obrócić dźwignię w celu otwarcia pokrywy skraplacza.

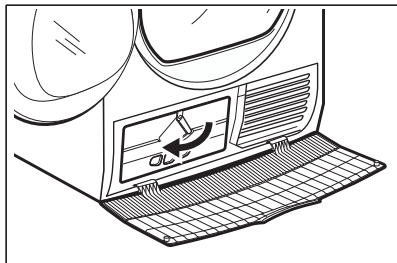

4. Opuścić pokrywę skraplacza.

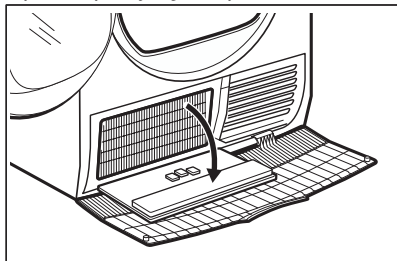

5. W razie potrzeby usunąć włókna ze skraplacza i jego komory. W tym celu można użyć wilgotnej szmatki lub odkurzacza ze szczotką.

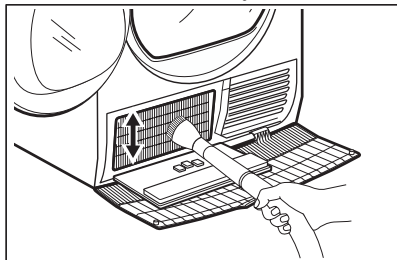

6. Zamknąć pokrywę skraplacza.
7. Obrócić dźwignię, aż zaskoczy na swoje miejsce.
8. Ponownie założyć filtr.

### 10.4 Czyszczenie bębna



#### OSTRZEŻENIE!

Przed przystąpieniem do czyszczenia urządzenia należy je odłączyć od zasilania.

Do czyszczenia wewnętrznej powierzchni i chwytaków bębna należy stosować obojętny detergent na bazie mydła.

Osuszyć wyczyszczone powierzchnie miękką szmatką.



#### **UWAGA!**

Do czyszczenia bębna nie wolno używać materiałów ściernych ani myjek stalowych.



#### **UWAGA!**

Nie stosować środków do czyszczenia mebli lub środków czyszczących, które mogłyby spowodować korozję.

## **10.5 Czyszczenie panelu sterowania i obudowy**





Do czyszczenia panelu sterowania i obudowy należy stosować obojętny detergent na bazie mydła.



Czyścić wilgotną szmatką. Osuszyć wyczyszczone powierzchnie miękką szmatką.

## **10.6 Czyszczenie szczelin wentylacyjnych**

Usunąć ze szczelin wentylacyjnych nagromadzone fragmenty włókien za pomocą odkurzacza.

# **11. ROZWIĄZYWANIE PROBLEMÓW**

<b>Problem 1)</b>	<b>Prawdopodobna przyczyna</b>	<b>Środek zaradczy</b>
Suszarka nie działa.	Suszarka nie jest podłączona do źródła zasilania.	Podłączyć urządzenie do gniazda elektrycznego. Sprawdzić bezpiecznik w szafce z bezpiecznikami (instalacja domowa).
	Drzwi są otwarte.	Zamknąć drzwi.
	Nie naciśnięto przycisku 	Nacisnąć przycisk  Włącz / Wyłącz.
	Nie dotknięto przycisku  Start/Pauza.	Dotknąć przycisku  Start/Pauza.
	Urządzenie jest w trybie czuwania.	Nacisnąć przycisk  Włącz / Wyłącz.

Problem 1)	Prawdopodobna przyczyna	Środek zaradczy
Niezadowolający efekt suszenia.	Wybrano niewłaściwy program.	Wybrać odpowiedni program. 2)
	Filtr jest niedrożny.	Oczyścić filtr. 3)
	»»»» Stopień wysuszenia wybrano ustawienie  Suche do prasowania. 4)	Ustawić opcję »»»» Stopień wysuszenia na wyższy poziom.
	Włożono zbyt dużo prania.	Nie należy przekraczać maksymalnej wielkości ładunku.
	Szczeliny wentylacyjne są niedrożne.	Oczyścić szczeliny wentylacyjne na spodzie urządzenia.
	Doszło do zabrudzenia czujnika wilgotności w bębnie.	Oczyścić przednią powierzchnię bębna.
	Nie wybrano odpowiedniego poziomu wysuszenia.	Dostosować poziom wysuszenia. 5)
	Skraplacz jest zatkany.	Oczyścić skraplacz. 3)
Drzwi urządzenia nie zamykają się.	Nie zablokowano filtra we właściwym położeniu.	Umieścić filtr we właściwym położeniu.
	Pranie jest przytrzaśnięte między drzwiami a uszczelką.	Wyjąć przytrzaśnięte rzeczy i zamknąć drzwi.
Nie można zmienić programu ani opcji.	Po uruchomieniu cyklu nie jest możliwa zmiana programu ani opcji.	Wyłączyć, a następnie włączyć suszarkę. Zmienić program lub opcję odpowiednio do potrzeb.
Nie można wybrać opcji. Rozlega się sygnał dźwiękowy.	Opcja, którą próbowano wybrać, nie działa z wybranym programem.	Wyłączyć, a następnie włączyć suszarkę. Zmienić program lub opcję odpowiednio do potrzeb.
Nie działa oświetlenie bębna.	Uszkodzone oświetlenie bębna.	Skontaktować się z serwisem w celu wymiany oświetlenia bębna.
Na wyświetlaczu wyświetla się nieoczekiwany czas trwania cyklu.	Czas trwania cyklu suszenia jest obliczany na podstawie wielkości ładunku i stopnia jego wilgotności.	Jest to automatyczny proces – urządzenie działa prawidłowo.
Nie działa program.	Zbiornik na skropliny jest pełny.	Opróżnić zbiornik na skropliny i nacisnąć przycisk  Start/Pauza. 3)



Problem 1)	Prawdopodobna przyczyna	Środek zaradczy
Cykl suszenia trwa zbyt krótko.	Zbyt mała ilość prania.	Wybrać program z ustawieniem czasu. Wartość czasu musi być odpowiednio dostosowana do wielkości ładunku. Aby wysuszyć jedną rzecz lub niewielką ilość prania, należy ustawić krótki czas suszenia.
	Pranie jest zbyt suche.	Wybrać odpowiedni program z ustawieniem czasu lub wyższy poziom wysuszenia (np.  Ekstra suche).
Cykl suszenia trwa zbyt długo. 6)	Filtr jest niedrożny.	Oczyścić filtr.
	Zbyt dużo prania.	Nie należy przekraczać maksymalnej wielkości ładunku.
	Pranie nie zostało wystarczająco odwirowane.	Dobrze odwirować pranie w pralce.
	Zbyt wysoka lub zbyt niska temperatura w pomieszczeniu – nie jest to usterka urządzenia.	Temperatura w pomieszczeniu powinna być wyższa niż +5°C i niższa niż +35°C. Aby uzyskać najlepszy efekt suszenia, temperatura powinna wynosić od 19°C do 24°C.

1) Jeśli wyświetlany jest komunikat o błędzie (np. **E51**): Wylączyć, a następnie włączyć suszarkę. Wybrać nowy program. Dotknąć przycisku Start/Pauza. Jeśli urządzenie nie działa, należy skontaktować się z punktem serwisowym i podać kod błędu.

2) Należy zapoznać się z opisem programów – patrz rozdział PROGRAMY.

3) Patrz rozdział *KONSERWACJA I CZYSZCZENIE*.

4) Dotyczy tylko suszarek z opcją Stopień wysuszenia.

5) Patrz rozdział WSKAZÓWKI I PORADY.

6) Uwaga: po upływie maksymalnie 5 godzin cykl suszenia kończy się automatycznie.

## 12. DANE TECHNICZNE

Wysokość x szerokość x głębokość	850 x 600 x 600 mm (maksymalnie 665 mm)
Maks. głębokość przy otworzonych drzwiach urządzenia	1100 mm
Maks. szerokość przy otworzonych drzwiach urządzenia	950 mm
Wysokość	850 mm (+ 15 mm – regulacja nóżek)

Pojemność bębna	118 l
Maksymalna ładowność	8 kg
Napięcie	230 V
Częstotliwość	50 Hz
Poziom mocy akustycznej	66 dB
Łączna moc	900 W
Klasa efektywności energetycznej	<b>A++</b>
Zużycie energii przy standardowym programie suszenia tkanin bawełnianych przy częściowym i pełnym załadunku. <sup>1)</sup>	<b>1,99 kWh</b>
Zużycie energii przy standardowym programie suszenia tkanin bawełnianych przy częściowym i częściowym załadunku. <sup>2)</sup>	<b>1,07 kWh</b>
Roczne zużycie energii <sup>3)</sup>	234,70 kWh
Zużycie energii w trybie włączenia <sup>4)</sup>	0,13 W
Zużycie energii w trybie wyłączenia <sup>4)</sup>	0,13 W
Rodzaj użytkowania	W gospodarstwie domowym
Dopuszczalna temperatura otoczenia	od +5°C do +35°C
Stopień zabezpieczenia przed wnikaniem cząstek stałych i wilgoci zapewniona przez osłonę zabezpieczającą z wyjątkiem sytuacji, gdy sprzęt niskonapięciowy nie ma zabezpieczenia przed wilgocią	<b>IPX4</b>
Produkt zawiera hermetycznie zamknięte fluoropochodne gazy cieplarniane	
Oznaczenie gazu	R134a
Ciężar	0,30 kg
Potencjał tworzenia efektu cieplarnianego (GWP)	1430

1) Zgodnie z normą EN 61121. 8 kg tkanin bawełnianych odwirowanych z prędkością 1000 obr./min.

2) Zgodnie z normą EN 61121. 4 kg tkanin bawełnianych odwirowanych z prędkością 1000 obr./min.

3) Roczne zużycie energii w kWh przy założeniu 160 cykli suszenia ze standardowym programem do tkanin bawełnianych, z pełnym lub częściowym załadunkiem i przy stosowaniu trybów energooszczędnych. Rzeczywiste zużycie energii na cykl zależy od sposobu użycia urządzenia (Dyrektywa UE 392/2012).

4) Zgodnie z normą EN 61121.

Podane wyżej informacje są zgodne z rozporządzeniem 392/2012 Komisji UE, wdrażającym dyrektywę 2009/125/WE.

## 13. AKCESORIA

### 13.1 Zestaw łączący

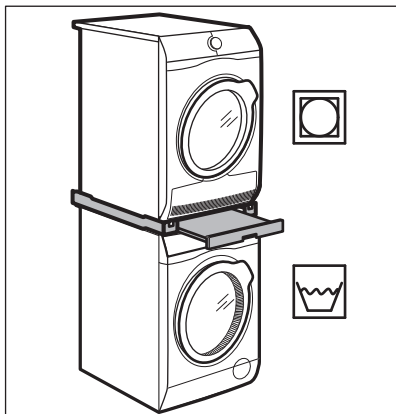

Nazwa akcesoriów: SKP11, STA9

W ofercie u autoryzowanego sprzedawcy.

Zestaw łączący wolno stosować wyłącznie do pralek i suszarek wymienionych w ulotce. Patrz dołączona ulotka.

Należy uważnie przeczytać instrukcję dołączoną do produktu.

### 13.2 Zestaw do odprowadzania skroplin

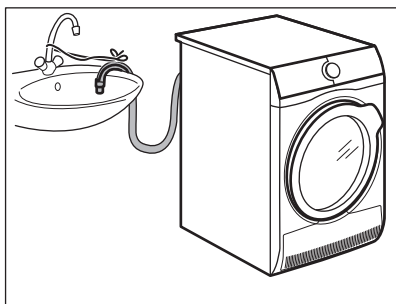

Nazwa akcesoriów: DK11.

Dostępny u autoryzowanego sprzedawcy (może być dołączony do niektórych typów suszarek).

Służy do odprowadzania skroplin do umywalki, syfonu, kanału ściekowego itp. Po jego zainstalowaniu zbiornik na skropliny jest opróżniany automatycznie. Zbiornik na skropliny musi pozostać w urządzeniu.

Koniec zamontowanego węża powinien znajdować się wysokości od 50 cm do 100 cm od poziomu podłogi. Wąż nie może być zapętlony. W razie potrzeby wąż można skrócić.

Należy uważnie przeczytać instrukcję dołączoną do produktu.

### 13.3 Cokół z szufladą

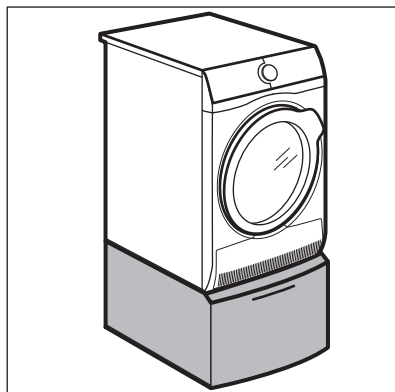

Nazwa akcesoriów: PDSTP10, E6WHPED2.

W ofercie u autoryzowanego sprzedawcy.

Umożliwia ustawienie urządzenia na wyższej wysokości, aby ułatwić wkładanie i wyjmowanie prania.

Szuflada może służyć do przechowywania rzeczy np.: ręczniki, środki czyszczące itp.

Należy uważnie przeczytać instrukcję dołączoną do produktu.

# 14. KRÓTKI PRZEWODNIK

## 14.1 Codzienna eksploatacja

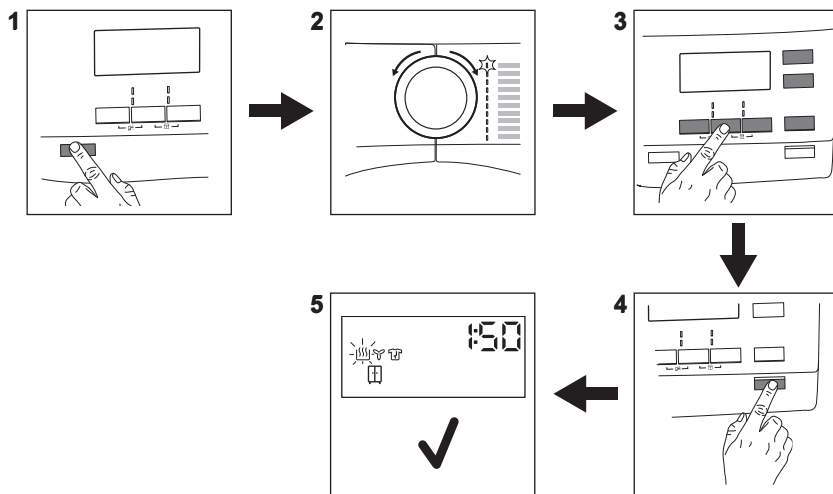

1. Nacisnąć przycisk **ⓘ Włącz / Wyłącz**, aby włączyć urządzenie.
2. Ustawić program za pomocą pokrętki wyboru programów.
3. Aby włączyć lub wyłączyć opcję, należy dotknąć odpowiedniego przycisku lub kombinacji dwóch przycisków.
4. Dotknąć przycisku **▶|| Start/Pauza**.
5. Urządzenie uruchomi się.



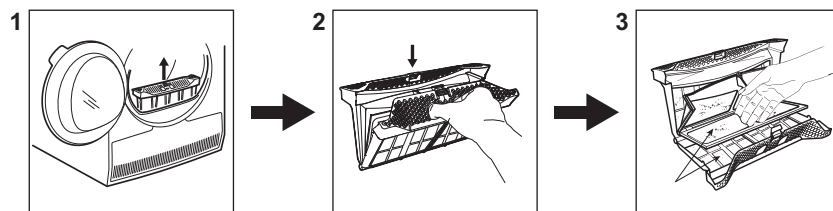









## 14.2 Czyszczenie filtra



Po zakończeniu każdego cyklu na wyświetlaczu pojawia się symbol **🌐 Oczyszczyć filtry** i konieczne jest wyczyszczenie filtra.

1. Otworzyć drzwi. Wyciągnąć filtr.
2. Docisnąć zaczep, aby otworzyć filtr.
3. Oczyszczyć obie części filtra wilgotną dłoń.

## 14.3 Program

Program	Ładunek <sup>1)</sup>	Właściwości / Oznaczenie na metce 
 Bawełniane	8 kg	Tkaniny bawełniane.
 Syntetyczne	3,5 kg	Tkaniny syntetyczne i mieszane.
 Mieszane	3 kg	Tkaniny bawełniane i syntetyczne.
 Wełniane 	1 kg	Tkaniny wełniane. Do delikatnego suszenia tkanin wełnianych nadających się do prania ręcznego. Po zakończeniu programu niezwłocznie wyjąć rzeczy z urządzenia.
 Jedwabne 	1 kg	Do delikatnego suszenia tkanin jedwabnych nadających się do prania ręcznego.
 Łatwe prasowanie	1 kg (lub 5 koszul)	Tkaniny niemnące się, które wymagają minimum prasowania. Efekty suszenia mogą być zróżnicowane zależnie od rodzaju tkaniny. Strzepnąć rzeczy przed włożeniem ich do urządzenia. Po zakończeniu programu niezwłocznie wyjąć rzeczy i rozwiesić je na wieszakach.
 Pościel	3 kg	Pościel, np. pojedyncze i podwójne prześcieradła, poszewki na poduszki, narzuta.
 Sportowe	2 kg	Odzież sportowa, cienkie i lekkie tkaniny, mikrofibra, poliester.
 Ubrania wierzchnie	2 kg	Odzież turystyczna, techniczna, sportowa, kurtki z materiałów wodoodpornych i oddychających, kurtki z odpinanym futerkiem lub wewnętrzną podpinką. Odpowiednie do suszenia w suszarce.
 Koce	3 kg	Pojedyncze lub podwójne kołdry i poduszki (z wypełnieniem z pierza, puchu lub włókien syntetycznych).

<sup>1)</sup> Maksymalny ciężar odnosi się do suchego prania.

## 15. KARTA PRODUKTU ZGODNA Z ROZPORZĄDZENIEM UE 1369/2017

Karta produktu	
Znak towarowy	AEG

Model	T8DBE48S, PNC916097876
Pojemność znamionowa, wyrażona w kg	8
Czy suszarka bębnowa jest suszarką wywiewową czy suszarką kondensacyjną	Typu kondensacyjnego
Klasa efektywności energetycznej	A++
Zużycie energii wynoszące kWh rocznie na podstawie 160 cykli suszenia w przypadku standardowego programu suszenia tkanin bawełnianych przy pełnym i częściowym załadunku oraz zużycia energii w trybach niskiego zużycia energii. Rzeczywiste zużycie energii na cykl zależy od sposobu użytkownika urządzenia.	234,70
Suszarka automatyczna czy suszarka nieautomatyczna	Automatyczne
Zużycie energii dla standardowego programu suszenia tkanin bawełnianych przy pełnym załadunku w kWh	1,99
Zużycie energii dla standardowego programu suszenia tkanin bawełnianych przy częściowym załadunku w kWh	1,07
Ważone zużycie energii w trybie wyłączenia (W)	0,13
Zużycie energii w trybie wyłączenia w trybie czuwania (W)	0,13
Czas trwania trybu czuwania w minutach	10
„Standardowy program suszenia tkanin bawełnianych” przy pełnym i częściowym załadunku oznacza standardowy program suszenia, do którego odnoszą się informacje zawarte na etykiecie oraz w karcie, że jest on odpowiedni do suszenia tkanin bawełnianych o normalnym poziomie wilgotności oraz że jest najbardziej efektywnym programem pod względem zużycia energii w przypadku tkanin bawełnianych	
Ważony czas programu (Tt) dla standardowego programu suszenia tkanin bawełnianych przy pełnym i częściowym załadunku,	117
Czas programu dla 'standardowego programu suszenia tkanin bawełnianych przy pełnym załadunku' w minutach	154
Czas programu dla „standardowego programu suszenia tkanin bawełnianych przy częściowym załadunku” w minutach	89
Klasa wydajności skraplania w skali od G (najmniejsza wydajność) do A (największa wydajność)	B
Średnia wydajność skraplania dla standardowego programu suszenia tkanin bawełnianych przy pełnym załadunku wyrażona w procentach	82

Średnia wydajność skraplania dla standardowego programu suszenia tkanin bawełnianych przy częściowym załadunku wyrażona w procentach	82
Ważona wydajność skraplania dla standardowego programu suszenia tkanin bawełnianych przy pełnym i częściowym załadunku	82
Poziom mocy akustycznej w dB	66
Przeznaczony do zabudowy T/N	Nie

Podane wyżej informacje są zgodne z rozporządzeniem 392/2012 Komisji UE, wdrażającym dyrektywę 2009/125/WE.

## 16. OCHRONA ŚRODOWISKA

Materiały oznaczone symbolem  należy poddać utylizacji. Opakowanie urządzenia włożyć do odpowiedniego pojemnika w celu przeprowadzenia recyklingu. Należy zadbać o ponowne przetwarzanie odpadów urządzeń elektrycznych i elektronicznych, aby chronić środowisko naturalne oraz

ludzkie zdrowie. Nie wolno wyrzucać urządzeń oznaczonych symbolem  razem z odpadami domowymi. Należy zwrócić produkt do miejscowego punktu ponownego przetwarzania lub skontaktować się z odpowiednimi władzami miejskimi.

[www.aeg.com/shop](http://www.aeg.com/shop)



136943555-A-032019



**AEG**