

# SENCOR®

# SMW 5517WH



## PL ■ Kuchenka mikrofalowa

*Tłumaczenie oryginalnej instrukcji*

**PRZECZYTAJ UWAŻNIE I ZACHOWAJ W CELU SKORZYSTANIA W PRZYSZŁOŚCI.**

- Niniejsze urządzenie mogą obsługiwać dzieci w wieku 8 lat oraz starsze lub osoby z obniżonymi fizycznymi, zmysłowymi lub psychicznymi zdolnościami lub też z niedostatecznymi doświadczeniami lub wiedzą, o ile znajdują się pod nadzorem, lub jeśli zostały pouczone o tym, jak obchodzić się z nim w bezpieczny sposób i rozumiejące potencjalne niebezpieczeństwa.
- Dzieci nie mogą bawić się urządzeniem.
- Dzieci bez nadzoru nie mogą wykonywać czyszczenia i konserwacji przeznaczonej do wykonania przez użytkownika.
- Jeżeli przewód zasilający uległ uszkodzeniu, jego wymianę należy wykonać w specjalizowanym punkcie serwisowym, w celu uniknięcia pojawienia się niebezpiecznych sytuacji. Zabrania się używania urządzenia z uszkodzonym przewodem zasilającym.
- Czyszczenie i konserwację przeznaczoną do wykonywania przez użytkownika, mogą wykonywać dzieci do 8 roku życia będące pod nadzorem.
- Dzieci poniżej 8 roku życia należy trzymać poza zasięgiem urządzenia i jego przewodu zasilającego.
- Niniejsze urządzenie nie jest przeznaczone do sterowania za pośrednictwem programatora, zewnętrznego wyłącznika czasowego lub zdalnego sterowania.
- Części urządzenia będące w kontakcie z artykułami spożywczymi, należy czyścić zgodnie ze wskazówkami podanymi w niniejszej instrukcji.



**OSTRZEŻENIE:** Jeżeli drzwiczki lub uszczelka drzwiczek są uszkodzone, należy zaprzestać eksploatacji kuchenki dopóki nie zostanie naprawiona przez wyszkoloną osobę.



**OSTRZEŻENIE:** Występuje ryzyko pojawienia się niebezpieczeństwa dla osób nieposiadających wyszkolenia, a wykonujących jakąkolwiek naprawę lub konserwację powiązaną z usunięciem jakiejkolwiek osłony, która zabezpiecza ochronę przed promieniowaniem energii mikrofalowej.



**OSTRZEŻENIE:** Płyny lub inne potrawy nie ogrzewać w zamkniętych naczyniach, ponieważ występuje ryzyko eksplozji.

- Urządzenie jest przeznaczone do eksploatacji w gospodarstwach domowych oraz w pomieszczeniach podobnego rodzaju, takich jak:
  - aneksy kuchenne w sklepach, biurach i innych miejscach pracy;
  - w rolnictwie;
  - dla gości w hotelach, motelach i innych obiektach noclegowych;
  - usługodawcy oferujący noclegi ze śniadaniem.
- Aby zabezpieczyć dostateczną cyrkulację powietrza, należy pozostawić wolną przestrzeń wokół kuchenki mikrofalowej. Pozostaw co najmniej 20 cm wolnej przestrzeni nad górną powierzchnią i 10 cm za jej tylną częścią i po stronach. Nie zastawiaj jakiegokolwiek otworu kuchenki. Nie usuwaj nóżek kuchenki mikrofalowej.
- Używaj wyłącznie naczyń nadających się do zastosowania w kuchence mikrofalowej.
- Nie używaj naczyń metalowych do przygotowania albo podgrzewania dań i napoi, o ile producent nie specyfikuje wielkość i kształt naczyń metalowych nadających się do podgrzewania mikrofalowego.

- Przy ogrzewaniu pokarmu w naczyniach plastikowych lub papierowych należy od czasu do czasu skontrolować kuchenkę, czy nie nastąpiło zapalenie się opakowania.
- Kuchenka mikrofalowa jest przeznaczona do ogrzewania potraw i napoi. Suszenie artykułów spożywczych oraz ogrzewanie poduszek grzewczych, obuwia domowego, gąbek do mycia, wilgotnych tkanin i podobnych przedmiotów, może prowadzić do zranienia, wybuchu ognia lub pożaru.
- Po pojawieniu się dymu należy wyłączyć urządzenie lub wyciągnąć wtyczkę przewodu z gniazdka elektrycznego i pozostawić drzwiczki zamknięte, aby zabronić rozprzestrzenianiu się ognia.
- Ogrzewanie za pomocą mikrofali może spowodować przegrzanie się napoi, co należy wziąć pod uwagę przy wyjmowaniu naczyń. Zachowaj ostrożność podczas prac z naczyniem.
- Zawartość buteleczek do karmienia niemowląt oraz potraw dla dzieci należy zamieszać lub wstrząsnąć, a przed przystąpieniem do konsumpcji należy skontrolować temperaturę, aby zapobiec popaleniu dziecka.
- Jaja w skorupie i w całości gotowane na twardo nie można ogrzewać w kuchenke mikrofalowej, ponieważ mogą eksplodować nawet po skończeniu ogrzewania.
- Drzwiczki i okienko kuchenki na obu stronach, uszczelnienie drzwiczek oraz przyległe części należy regularnie czyścić z zanieczyszczeń i ewentualnych resztek potraw. Do czyszczenia zaleca się użyć słabego roztworu delikatnego płynu do mycia naczyń. Upewnij się, czy na drzwiczkach kuchenki nie pozostały resztki płynu do utrzymania czystości.
- Kuchenkę należy regularnie czyścić według powyżej podanych instrukcji i usuwać resztki potraw.
- Brak czystości kuchenki, może prowadzić do uszkodzenia powierzchni, które może negatywnie wpłynąć na trwałość

urządzenia.

- Zabrania się czyszczenia urządzenia za pomocą myjki parowej.
- Kuchenka mikrofalowa jest przeznaczona do umieszczenia na blacie roboczym na wysokości maksymalnej 900 mm.
- Kuchenka mikrofalowa je przeznaczona do eksploatacji jako wolno stojąca. Nie jest przeznaczona do wbudowania lub umieszczenia w szafkach kuchennych itp.
- Zabrania się umieszczania kuchenki do szafki.

Przed podłączeniem urządzenia do gniazdka upewnij się, czy napięcie podane na tabliczce znamionowej urządzenia jest zgodne z napięciem elektrycznym w gniazdku.

Urządzenie podłączaj wyłącznie do prawidłowo uziemionego gniazdka elektrycznego.

Zabrania się eksploatacji kuchenki mikrofalowej na zewnątrz oraz wystawianie na działanie wpływów środowiska zewnętrznego.

Nie umieszczaj kuchenki mikrofalowej na parapetach okien, zlewozmywaku z ociekaczem lub niestabilnych powierzchniach. Kuchenkę mikrofalową zawsze stawiaj na stabilnej, równej i czystszej powierzchni.

Kuchenka mikrofalowa jest przeznaczona do ogrzewania i przygotowania żywności. Używaj jej tylko do celów opisanych w niniejszej instrukcji obsługi. Nie używaj w niej materiałów korozyjnych ani wyziewów.

Nigdy nie używaj kuchenki mikrofalowej bezpośrednio w pobliżu wanny, prysznica lub basenu.

Zabrania się używania kuchenki mikrofalowej do celów przemysłowych lub laboratoryjnych.

Naczynia kuchenne mogą być gorące na skutek transportu ciepła z ogrzewanych potraw. Mogą zaistnieć sytuacje, w których należy użyć rękawic ochronnych.

Zabrania się używania w kuchenke mikrofalowej poniżej podanych naczyń i pomocy kuchennych:

- Patelnie metalowe lub naczynia z rękojeścią metalową lub ozdobami metalowymi;

- Zaciski na torebkach plastikowych;

- Naczynia z powierzchnią melaminową;

- Ogólnie stosowane termometry, które są używane do pomiaru temperatury mięsa itp.

Nie próbuj włączać kuchenki mikrofalowej z otwartymi drzwiczkami. Ryzyko oddziaływania szkodliwego wpływu mikrofal. Zabrania się eksploatacji pustej kuchenki mikrofalowej.

Przy manipulacji z ogrzаныmi napojami i potrawami należy dotrzymywać podwyższonej ostrożności, ponieważ może z nich uchodzić gorąca para.

Ostrzeżenie: Jeżeli korzystasz z programu gotowania kombinowanego, z powodu generowania wysokiej temperatury, mogą dzieci korzystać z kuchenki mikrofalowej tylko pod nadzorem osoby dorosłej.

Nie smażyc potraw w kuchenke mikrofalowej. Gorący olej może uszkodzić części kuchenki mikrofalowej lub nawet spowodować popalenie skóry.

Przed przystąpieniem do gotowania artykułów z grubą skórką należy ją przebić, np. ziemniaki, dynia, jabłko.

Przed przemieszczaniem kuchenki zawsze upewnij się, że talerz obrotowy został wyjęty albo bezpiecznie zabezpieczony w przestrzeni wewnętrznej kuchenki. W przeciwnym wypadku może dojść do jego uszkodzenia.

Nie używaj kuchenki mikrofalowej bez poprawnie zainstalowanego talerza obrotowego.

Podczas pracy kuchenki mikrofalowej mogą się grzać niektóre części kuchenki mikrofalowej. Nie dotykaj nagrzaných powierzchni. Grozi niebezpieczeństwo oparzeń.

Nie pozostawiaj wewnątrz kuchenki papierowych materiałów, naczyń kuchennych lub potraw, jeżeli kuchenka nie jest używana.

Utrzymuj w czystości przestrzeń wewnętrzną kuchenki. Wytrzyj ściany wewnętrzne kuchenki, jeżeli są zabrudzone od soków potraw. Zastosuj słaby roztwór płynu do mycia naczyń, jeżeli kuchenka jest silnie zanieczyszczona.

Nie używaj kuchenki mikrofalowej, jeżeli jest uszkodzony przewód zasilający lub gniazdko elektryczne, ewentualnie jeżeli nie działa poprawnie, bądź jest uszkodzona lub upadła na ziemię. Jakakolwiek naprawa kuchenki mikrofalowej lub wymiana uszkodzonego przewodu zasilania musi być wykonana przez autoryzowany punkt serwisowy, aby uniknąć

pojawienia się niebezpiecznych sytuacji.

Źródło wewnętrzne LED niniejszego wyrobu wynosi ≤ 60 lm.

A

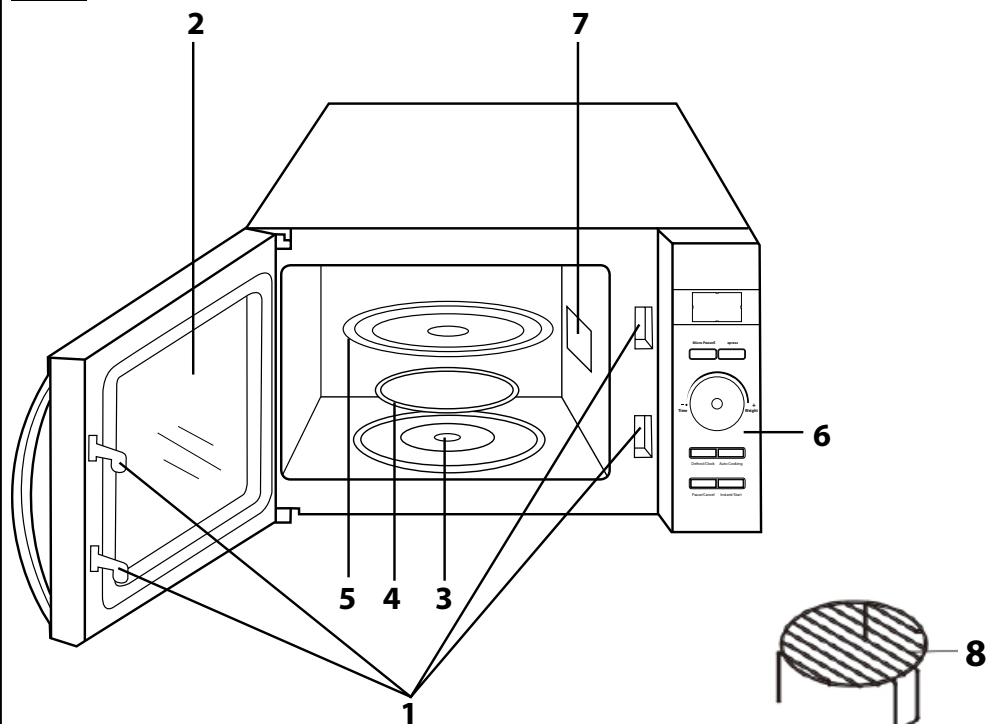

**B**

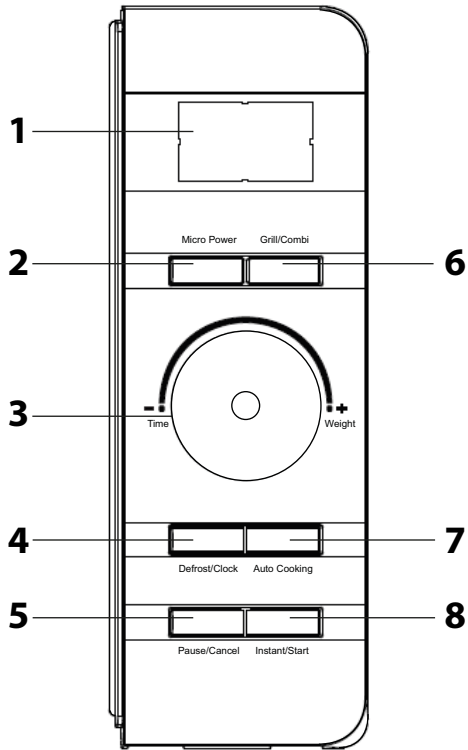

# Kuchenka mikrofalowa

## Instrukcja obsługi

- Przed użyciem tego urządzenia prosimy zapoznać się z jego instrukcją obsługi, i to nawet w wypadku, gdy jest Ci znana obsługa urządzeń podobnego typu. Używać urządzenia zgodnie z treścią niniejszej instrukcji obsługi. Niniejszą instrukcję obsługi zachowaj do zastosowania w przyszłości.
- Minimum przez okres ustawowej rękojmi za wady produktu lub gwarancji na jakość zalecamy przechować oryginalne opakowanie transportowe, materiał opakowaniowy, paragon oraz potwierdzenie o zakresie odpowiedzialności, lub kartę gwarancyjną. W razie nastania konieczności transportu urządzenia, zaleca się zapakować urządzenie w oryginalne opakowanie producenta.

### OPIS URZĄDZENIA

- |   |   |
|---|---|
| <b>A1</b> System bezpieczeństwa zamykania drzwiczek | <b>A5</b> Szklany talerz obrotowy         |
| <b>A2</b> Okienko drzwiczek                         | <b>A6</b> Panel sterujący z wyświetlaczem |
| <b>A3</b> Środkowe złącze obrotowe                  | <b>A7</b> Osłona magnetronu               |
| <b>A4</b> Nośnik talerza obrotowego                 | <b>A8</b> Metalowy ruszt                  |

### OPIS WYŚWIETLACZA

- |  |   |
|--|---|
| <b>B1</b> Wyświetlacz  | ustawień albo zatrzymania pracy   |
| <b>B2</b> Przycisk <b>Micro Power</b> – służy do ustawienia mocy mikrofal.                               | <b>B6</b> Przycisk <b>Grill/Combi</b> – służy do wyboru programu grilla / gotowania kombinowanego                           |
| <b>B3</b> Pokrętko – służy do ustawienia czasu gotowania albo masy potrawy.                              | <b>B7</b> Przycisk <b>Auto Cooking</b> – służy do wyboru programu gotowania automatycznego                                  |
| <b>B4</b> Przycisk <b>Defrost/Clock</b> – służy do programu rozmrażania / ustawiania zegara              | <b>B8</b> Przycisk <b>Instant/Start</b> – służy do wyboru programu szybkiego gotowania / uruchomienia kuchenki mikrofalowej |
| <b>B5</b> Przycisk <b>Pause/Cancel</b> – służy do przerwania pracy kuchenki mikrofalowej / do anulowania |   |

### PRZED PIERWSZYM UŻYCIEM

Przed pierwszym użyciem wyjmij urządzenie i jego akcesoria z opakowania i usuń wszystkie etykiety propagacyjne lub metki. Skontroluj czy urządzenie ani żadna jego część nie jest uszkodzona.

### INSTALACJA

- Sprawdź, czy z przestrzeni wewnętrznej kuchenki został wyjęty wszelki materiał opakowaniowy - torebki plastikowe, wkładki z polistyrenu itp.



#### Notatka:

Nie usuwaj osłony magnetronu **A7**, która znajduje się na prawej stronie przestrzeni wewnętrznej kuchenki.



#### Ostrzeżenie:

Skontroluj, czy kuchenka nie jest uszkodzona w żaden sposób, np. czy drzwiczki są założone poprawnie lub nie są wgniecione, czy nie jest uszkodzone uszczelnienie drzwiczek lub poluzowane zawiasy albo zamek drzwiczek. Po stwierdzeniu jakiegokolwiek uszkodzenia, należy zaprzestać eksploatacji kuchenki i skontaktować się z technikiem serwisowym posiadającym odpowiednią kwalifikację.

- Kuchenkę mikrofalową należy postawić na równej, stabilnej powierzchni, która jest w stanie utrzymać jej wagę, nawet z włożonymi potrawami.
- Nie umieszczaj kuchenki mikrofalowej w pobliżu źródeł ciepła, w miejscach o podwyższonej wilgotności lub w pobliżu materiałów łatwopalnych.
- Urządzenie jest przeznaczone do eksploatacji na wolnej przestrzeni, nie jest przeznaczone do zabudowy. Z tego powodu zabezpiecz wolną przestrzeń wokół kuchenki. Nad górną częścią kuchenki musi być 20 cm wolnej przestrzeni i przynajmniej 5 cm po stronach. Tylna strona kuchenki mikrofalowej może być umieszczona przy ścianie. Nie zakrywaj i nie blokuj tylnych otworów. Nie usuwaj nożek kuchenki mikrofalowej.
- Zabrania się eksploatacji kuchenki bez zainstalowanego talerza obrotowego **A5**.
- Upewnij się, że przewód zasilający nie znajduje się pod kuchenką, bądź nie jest w kontakcie z gorącymi lub ostrymi powierzchniami.
- Gniazdko sieciowe musi łatwo dostępne, by można było wyciągnąć przewodu zasilającego szybko odłączyć w razie konieczności.
- Zabrania się eksploatacji kuchenki mikrofalowej na zewnątrz.



#### Notatka:

Przy pierwszym włączeniu kuchenki mikrofalowej może pojawić się delikatny nieprzyjemny zapach i dym. Jest to normalne zjawisko, które szybko minie. Przy pierwszym uruchomieniu kuchenki mikrofalowej, zaleca się, postawić na talerz **A5** miskę z wodą, ustawić moc maksymalną i uruchomić kuchenkę mikrofalową na kilka minut. W ten sposób zapach zostanie szybciej usunięty.

### INSTRUKCJA UZIEMIENIA

Kuchenka mikrofalowa musi być uziemiona. Kuchenka mikrofalowa jest wyposażona w przewód zasilający, w którym ma przewód uziemiający do połączenia z uziemieniem w gniazdku. Wtyczkę należy podłączyć do gniazdzka elektrycznego, które jest należycie

zainstalowane i uziemione. Uziemienie obniża ryzyko porażenia prądem elektrycznym. Prąd elektryczny, na wypadek zwarcia jest odprowadzony przez drut uziemiający. Zalecamy podłączyć kuchenkę do osobnego obwodu elektrycznego.



#### Ostrzeżenie:

Niepoprawnie uziemione gniazdko może spowodować ryzyko porażenia prądem elektrycznym.



#### Notatka:

W przypadku pojawienia się zapytań odnośnie uziemienia lub instalacji elektrycznej, należy skontaktować się z wykwalifikowanym elektrykiem lub technikiem serwisowym.

Producent ani sprzedawca nie ponoszą odpowiedzialności za jakiegokolwiek uszkodzenia kuchenki lub zranienia osób, powstałe w wyniku niepoprawnego podłączenia do instalacji elektrycznej.

### ZAKŁÓCENIA RADIOWE

Praca kuchenki mikrofalowej może powodować zakłócenia w odbiorze sygnału radiowego, telewizyjnego i urządzeń podobnego typu. Aby usunąć zakłócenia lub ograniczyć ich wpływ wykonaj następujące czynności:

- Wycyśnij drzwiczki i uszczelnienie drzwiczek.
- Zmień miejsce ustawienia anteny radiowej lub telewizyjnej.
- Ustaw kuchenkę mikrofalową, aby nie była skierowana w stronę odbiornika.
- Ustaw kuchenkę mikrofalową dalej względem odbiornika.
- Podłącz wtyczkę przewodu zasilającego kuchenki mikrofalowej do innego gniazdzka elektrycznego lub innego obwodu instalacji elektrycznej niż pozostałe odbiorniki.

### OBŚLUGA KUCHENKI MIKROFALOWEJ

Przed użyciem upewnij się, że poprawnie zainstalowany został nośnik talerza obrotowego **A4** oraz talerz obrotowy **A5**.



#### Notatka:

Talerz obrotowy **A5** podczas pracy kuchenki musi obracać się bez przeszkód.

Po podłączeniu gniazdzka przewodu zasilającego do gniazdzka sieciowego zabrzmi ostrzeżenie dźwiękowe, 3 razy zamiga wyświetlacz i następnie na wyświetlaczu **B1** będzie miigać „1:00”, w celu ustawienia programu gotowania i czasu gotowania. Ustaw zegar. Postępuj według wskazówek w części „**Ustawianie zegara**” poniżej w instrukcji obsługi. Ponadto można używać kuchenki mikrofalowej nawet bez ustawionego zegara, jednak by móc wykorzystywać niektóre z programów w realnym czasie, trzeba ustawić aktualny czas zegara.

Jeżeli podczas pracy kuchenki mikrofalowej potrzebujesz sprawdzić stan gotowania, naciśnij raz i krótko przycisk **Pause/Cancel B5**. Praca kuchenki mikrofalowej zostanie przerwana. Do kontynuowania gotowania naciśnij krótko przycisk **Instant/Start B8**, do skasowania gotowania naciśnij ponownie przycisk **Pause/Cancel B5**. Jeżeli podczas ustawiania kuchenki mikrofalowej zrobisz błąd, naciśnij przycisk **Pause/Cancel B5**, aby skasować ustawienia.

Kiedy tylko gotowanie jest zakończone, na wyświetlaczu **B1** pokaże się „End” i zabrzmi ostrzeżenie dźwiękowe, które powtarzać się będzie zawsze po 3 minutach, dopóki nie naciśniesz przycisku **Pause/Cancel B5** albo nie otworzysz drzwiczek.

#### Ustawianie zegara

Zegar możesz ustawić po podłączeniu wtyczki przewodu zasilającego do gniazdzka sieciowego albo także podczas używania.

- Kiedy kuchenka mikrofalowa znajduje się w trybie czuwania, naciśnij i przytrzymaj przycisk **Defrost/Clock B4** przez ok. 3 sekundy. Na wyświetlaczu **B1** zacznie miigać wartość cyfrowa godziny.
- Przekręć pokrętkę **B3** i ustaw godzinę.
- Naciśnij krótko przycisk **Defrost/Clock B4**. Na wyświetlaczu **B1** zacznie miigać wartość cyfrowa minut.
- Przekręć pokrętkę **B3** i ustaw minutę.
- Naciśnij krótko przycisk **Defrost/Clock B4** albo zaczekaj przez ok. 60 sekund i ustawienie zegara pokaże się na wyświetlaczu.

#### Szybkie gotowanie

Funkcja szybkiego gotowania przeznaczona jest do podgrzewania żywności przy maksymalnej mocy kuchenki mikrofalowej.

Kiedy kuchenka mikrofalowa znajduje się w trybie czuwania naciśnij przycisk **Instant/Start B8** i kuchenka mikrofalowa uruchomiona zostanie z maksymalną mocą na czas 1 minuty. Za pomocą pokrętki **B3** ustaw wymagany czas gotowania.

#### Gotowanie w kuchenke mikrofalowej

Funkcja gotowania mikrofalowego nadaje się do gotowania lub podgrzewania dań.

- Kiedy kuchenka mikrofalowa znajduje się w trybie czuwania, naciśnij kilkakrotnie przycisk **Micro Power B2** wybierz moc mikrofal w następującej kolejności: 100P – 80P – 60P – 40P – 20P. Ustawiony poziom mocy zostanie wyświetlony na wyświetlaczu **B1**.
- Za pomocą pokrętki **B3** ustaw czas gotowania. Możesz ustawić czas maksymalnie 60 minut.
- Naciśnij przycisk **Instant/Start B8** i kuchenka ruszy. Na wyświetlaczu **B1** uruchomi się odliczanie ustawionego czasu.
- Jeżeli potrzebujesz skontrolować stan gotowania, naciśnij krótko przycisk **Pause/Cancel B5**. Do wznowienia pracy kuchenki mikrofalowej naciśnij przycisk **Instant/Start B8**.



## Tabela mocy kuchenki mikrofalowej

Wysoki poziom mocy	100P	100% mocy mikrofal, nadaje się do szybkiego ogrzewania
Średniowysoki poziom mocy	80P	80% mocy mikrofal, nadaje się do średnio szybkiego ogrzewania
Średni poziom mocy	60P	60% mocy mikrofal, nadaje się do gotowania potraw
Średnio-niski poziom mocy	40P	Niska moc
Niski poziom mocy	20P	20% mocy mikrofal, nadaje się do przechowywania potrawy w ciepłe



### Notatka:

Jeżeli wybierzesz maksymalną moc kuchenki mikrofalowej, kuchenka automatycznie obniży moc na pewien czas, by nie dochodziło do nadmiernego przegrzewania i ewentualnego uszkodzenia.

## Grill/kombinowane gotowanie

Program ten nadaje się do opiekania mięsa, steków, kotletów, kebabu, kielbasy lub kawalołów z kurczaka. Możesz go również wykorzystać do zapiekania sandwichów lub innych pokarmów.

1. Kiedy kuchenka mikrofalowa znajduje się w trybie czuwania, kilkakrotnie naciskaniem przycisk **Grill/Combi B6** wybierz program grilla albo kombinowanego gotowania: **G** (grill) – **G1** (kombinowane gotowanie 1) – **G2** (kombinowane gotowanie 2). Ustawiony program zostanie wyświetlony na wyświetlaczu **B1**.
2. Za pomocą pokrętki **B3** ustaw czas gotowania.
3. Naciśnij przycisk **Instant/Start B8** i kuchenka ruszy. Na wyświetlaczu **B1** uruchomi się odliczanie ustawionego czasu.



### Notatka:

Podczas pierwszego użycia grilla może pojawić się lekki dym i delikatny obcy zapach. Jest to normalne zjawisko, które szybko minie. Podczas pierwszego użycia wypalana jest warstwa ochronna z elementu grzewczego.

## Tabela dla grilla i kombinowanego gotowania

<b>G</b>	Program grilla, górny element grzewczy będzie podczas pracy włączony. Nadaje się do opiekania mięsa, steków, kotletów, kebabu, kielbasy lub kawalołów z kurczaka.
<b>G1</b>	Kombinowane gotowanie grilla i gotowanie mikrofalowe: 30% czasu to gotowanie mikrofalowe + 70% czasu to grillowanie.
<b>G2</b>	Kombinowane gotowanie grilla i gotowanie mikrofalowe: 55% czasu to gotowanie mikrofalowe + 45% czasu to grill.



### Ostrzeżenie:

Podczas grillowania dochodzi do zagrzewania wszystkich części kuchenki, włącznie rusztu **A8** albo pojemnika. Takie części są bardzo gorące. Bądź nadzwyczaj ostrożnym przy wyjmowaniu żywności z kuchenki. Używaj ochronny rękawicy kuchennej, aby zapobiec powstaniu poparzeń.

## Rozmrażanie

Funkcja ta służy do rozmrażania potraw.

1. Kiedy kuchenka mikrofalowa znajduje się w trybie czuwania, kilkakrotnie naciskaniem przycisk **Defrost/Clock B4** wybierz program rozmrażania żywności: **d.1** – **d.2** – **d.3**. Ustawiony program rozmrażania zostanie wyświetlony na wyświetlaczu **B1**.
2. Za pomocą pokrętki **B3** ustaw masę rozmrażanej żywności.
3. Naciśnij przycisk **Instant/Start B8** i kuchenka ruszy. Na wyświetlaczu **B1** uruchomi się odliczanie wstępnie ustawionego czasu rozmrażania.



### Notatka:

Podczas rozmrażania kuchenka mikrofalowa automatycznie przerwie pracę, byś mógł sprawdzić i odwrócić potrawę. Potem naciśnij przycisk **Instant/Start B8**, aby wznowić pracę kuchenki mikrofalowej.

## Tabela programów rozmrażania

<b>d.1</b>	Program do rozmrażania mięsa, ustawienie masy od 0,1 – 2,0 kg
<b>d.2</b>	Program do rozmrażania kurczaka, ustawienie masy od 0,2 – 3,0 kg
<b>d.3</b>	Program do rozmrażania owoców morza, ustawienie masy od 0,1 – 0,9 kg

## Gotowanie automatyczne

W programach gotowania automatycznego nie trzeba ustawiać czasu gotowania ani mocy. Wystarczy tylko wybrać typ gotowanych potraw, ich masę albo liczbę filiżanek.

1. Kiedy kuchenka mikrofalowa znajduje się w trybie czuwania, kilkakrotnie naciskaniem przycisku **Auto Cooking B7** wybierz program gotowania automatycznego: **A.1**, **A.2**, ... **A.8**. Ustawiony program gotowania automatycznego zostanie wyświetlony na wyświetlaczu **B1**.
2. Za pomocą pokrętki **B3** ustaw masę gotowanej żywności.
3. Naciśnij przycisk **Instant/Start B8** i kuchenka ruszy. Na wyświetlaczu **B1** uruchomi się odliczanie wstępnie ustawionego czasu gotowania.

## Tabela programów gotowania automatycznego

Program	Potrawy	Sposób gotowania
<b>A.1</b>	Popcorn	Służy do przygotowania popcornu w torebkach, które do nabycia są w sklepach, masa: 0,1 kg
<b>A.2</b>	Ogrzewanie	Służy do ogrzewania dań, masa: 0,2 – 1,0 kg
<b>A.3</b>	Napój	Służy do ogrzewania napoi (1–3 filiżanki) Temperatura płynów wynosi około 5 – 10 °C, używaj dużej filiżanki i nie przykrywaj.
<b>A.4</b>	Pizza	Służy do ogrzewania chłodzonej pizzy, 1–2 kawalki
<b>A.5</b>	Ziemiaki	Służy do gotowania ziemniaków pokrojonych w około 5 mm plasterki. Masa ogółem: 0,45 – 0,65 kg. Rozłóż plasterki ziemniaków na dużym talerzu i przykryj cienką folią, aby chronić przed nadmierną stratą wody.
<b>A.6</b>	Warzywa	Służy do przygotowania różnego rodzaju warzyw według masy od 0,1 do 0,5 kg.
<b>A.7</b>	Mięso	Służy do przygotowania różnych gatunków mięsa według masy od 0,1 do 0,5 kg.
<b>A.8</b>	Ryba	Służy do przygotowania różnych gatunków ryb według masy od 0,1 do 0,5 kg.



### Notatka:

Gotuj potrawy, które mają temperaturę pokojową (około 20–25 °C). Zbyt zimne potrawy wymagają dłuższego czasu przygotowania, ciepłe potrawy wymagają krótszego czasu przygotowania. Temperatura potrawy, masa oraz kształt mogą wyraźnie wpłynąć na czas przygotowania. Jeżeli wynik nie jest zadowalający, ustaw wyższą albo niższą masę żywności.

## Funkcja wstrzymania gotowania

Kuchenka umożliwia rozpoczęcie procesu przygotowania potrawy w czasie oraz w pozemnom mocy ustawionym przez użytkownika oraz przez określony czas.



### Notatka:

Przed ustawieniem funkcji wstrzymania gotowania, należy skontrolować poprawność ustawienia zegara kuchenki. Jeżeli potrzebne jest ustawienie zegara, należy postępować według instrukcji, **Ustawienie zegara**.

1. Kiedy kuchenka mikrofalowa znajduje się w trybie czuwania, naciśnij kilkakrotnie przycisk **Micro Power B2** wybierz moc mikrofal. Ustawiony poziom mocy zostanie wyświetlony na wyświetlaczu **B1**.
2. Za pomocą pokrętki **B3** ustaw czas gotowania.
3. Ustaw i trzymaj **Defrost/Clock B4** przez ok. 3 sekundy. Wartość numeryczna godziny będzie migać.
4. Pokrętkiem **B3** ustaw godziny i naciśnij przycisk **Defrost/Clock B4** do zatwierdzenia. Wartość numeryczna minut będzie migać.
5. Pokrętkiem **B3** ustaw minuty i naciśnij przycisk **Defrost/Clock B4** do zatwierdzenia i ustawione wartości zapisane są w pamięci.
6. Po upływie ustalonego czasu, nastąpi samoczynne uruchomienie kuchenki mikrofalowej.



### Notatka:

Do skontrolowania ustawionego czasu, należy na krótko naciśnąć przycisk **Defrost / Clock B4**.

## Wielostopniowe przygotowanie potraw

Aby osiągnąć najlepszych wyników, należy w niektórych przypadkach zastosować różną moc kuchenki mikrofalowej. Kuchenka umożliwia ustawienie do 4 poziomów mocy.

1. Kiedy kuchenka mikrofalowa znajduje się w trybie czuwania, naciśnij kilkakrotnie przycisk **Micro Power B2** wybierz moc mikrofal. Ustawiony poziom mocy zostanie wyświetlony na wyświetlaczu **B1**.
2. Za pomocą pokrętki **B3** ustaw czas gotowania.
3. Powtarzaj kroki 1 i 2 do ustawienia innych mocy kuchenki mikrofalowej albo naciśnij przycisk **Grill/Combi B6** i wybierz funkcję grilla. Za pomocą pokrętki **B3** ustaw wymagany czas gotowania.
4. Naciśnij przycisk **Instant/Start B8** i kuchenka ruszy. Na wyświetlaczu **B1** uruchomi się odliczanie ustawionego czasu.

## Blockada dziecięca

Funkcja blokady dziecięcej umożliwia zamknięcie przycisków, by nie można było wykonać zmian ustawień kuchenki albo uruchomić kuchenkę przez przypadek.

**Aktywacja blokady dziecięcej:** kiedy kuchenka mikrofalowa znajduje się w trybie czuwania, naciśnij i trzymaj przycisk **Pause/Cancel B5** na ok. 3 sekundy. Wszystkie przyciski będą nieaktywne.

**Usunięcie blokady dziecięcej:** w celu usunięcia należy nacisnąć i przytrzymać przycisk **Pause/Cancel B6** na około 3 sekundy.

## UŻYCIE WŁAŚCIWYCH NACZYŃ KUCHENNYCH

1. Idealnym typem naczyń do gotowania w kuchenke mikrofalowej jest przezroczyste naczynie, które umożliwia przenikanie mikrofal do wewnątrz i ogrzewanie potraw.
2. Nie używaj metalowych naczyń lub misek z krawędzią metalową, ponieważ mikrofałe nie przenikają przez metal.

- Do gotowania w kuchenke mikrofalowej nie używaj produktów z papieru z surowców wtórnych, ponieważ mogą zawierać małe cząstki metalów.
- Używaj raczej okrągłych lub owalnych naczyń, niż prostokątnych lub kwadratowych. Potrawy umieszczone w rogach mają tendencję do przegrzewania się.
- Naczynia nadające się do zastosowania w kuchenke mikrofalowej należy używać zgodnie z instrukcjami producenta.

#### Poniższa ogólna lista umożliwiła wybrać poprawne naczynie.

Naczynia kuchenne	Bezpieczeństwo używania	Notatki
Specjalne talerze do tworzenia skórk	●	Nie używaj dłużej niż 8 minut.
Porcelana i naczynia garnarskie	●	Porcelana, naczynia garnarskie włącznie glazurowanych oraz biała porcelana nadają się do gotowania w kuchenke mikrofalowej, jeżeli nie są wyposażone w dekorację z metalu.
Talerz z polistyrenu jednorazowego użycia.	●	Talerz są stosowane do pakowania niektórych typów artykułów spożywczych i potraw.
<b>Pakowane potrawy i dania</b> • <b>Kubeczki z polistyrenu</b>	●	Można użyć do ogrzewania potraw. W skutek przegrzania może nastąpić roztopienie polistyrenu.
• Torebki papierowe lub gazety	X	Mogą zapalić się w kuchenke.
• Papier z surowców wtórnych lub oprawa metalowa	X	Mogą być przyczyną iskrzenia w kuchenke.
<b>Szkoło</b> • <b>Naczynia szklane</b>	●	Można używać, jeżeli nie mają dekoracji metalowej.
• Delikatne szkło	●	Można używać do ogrzewania potraw i napoi. Delikatne szkło może pęknąć, jeżeli zostanie ogrzane do wyższej temperatury.
• Słoiki	●	Zdejmij pokrywkę. Używaj wyłącznie do ogrzewania.
Naczynia metalowe		
• Talerze	X	
• Metalowe zaciski do torebek	X	Mogą być przyczyną iskrzenia w kuchenke lub zapalenia się potraw.
<b>Naczynia papierowe</b> • <b>Tace papierowe, serwetki oraz papier kuchenny</b>	●	Nadają się do krótkiego czasu ogrzewania i gotowania, również do pochłonięcia nadmiernej wilgoci.
• Papier z surowców wtórnych	X	Mogą być przyczyną iskrzenia w kuchenke.
<b>Naczynia plastikowe</b> • <b>Naczynia</b>	●	Używaj włącznie naczyń z tworzywa odpornego na działanie wysokiej temperatury, inne tworzywa sztuczne mogą deformować się lub stracić kolor. Nie używaj produktów z melaminy.
• Folie	●	Używaj do utrzymania wilgotności, nie mogą być w kontakcie z potrawą. Przy zdejmowaniu folii należy zachować ostrożność z powodu wydostającej się pary.
• Torebki do mrożonek	▲	Wyłącznie jeżeli są przeznaczone do gotowania lub są odporne na działanie wysokich temperatur. Nie mogą być hermetycznie zamknięte. Jeżeli jest do konieczne należy przekłuć widelcem.
Woskowany papier	●	Można stosować do utrzymania wilgoci w potrawach oraz do ograniczenia wytryskiwania kropelek tłuszczu z soku.

● zalecane zastosowanie; ▲ ograniczone zastosowanie; x nie zaleca się;

## ZASADY GOTOWANIA W KUCHEŃCE MIKROFALOWEJ

- Potrawy należy pieczolowicie posegregować. Grubsze kawałki potraw należy rozmieścić na obwodzie naczynia.
- Przed włożeniem do kuchenki, umieść potrawy w odpowiednim naczyniu. Nie kładź potraw bezpośrednio na talerzu obrotowym **A5**.
- Ustaw poprawny czas gotowania. Zaleca się ustawić krótszy czas i w przypadku potrzeby go wydłużyć. Przy gotowaniu potraw w wysokich temperaturach może pojawić się dym lub ogień.
- Przed przystąpieniem do gotowania, zakryj potrawy. Unikniesz rozpryskiwaniu płynów i potrawa podgrzana zostanie równomiernie.
- Aby przyspieszyć gotowanie niektórych typów potraw, np. mięsa kurczaka albo hamburgerów, obróć je raz podczas gotowania. Większe kawałki potrawy, np. pieczywa, musisz odwrócić kilka razy.
- Niektóre potrawy, np. kulki mięsne albo kotlet mielony, podczas gotowania przemieść od góry w dół, tak samo od środka do krawędzi.

## CZYSZCZENIE I KONSERWACJA

Przed przystąpieniem do czyszczenia należy odłączyć wtyczkę przewodu zasilającego od elektrycznego gniazdka i pozostawić do ostygnięcia.

Do czyszczenia jakichkolwiek części urządzenia nie używaj środków ściernych, czyszczących, rozcieńczalników itp., które mogłyby uszkodzić powierzchnię urządzenia. Żadnej części urządzenia nie można myć w zmywarce do mycia naczyń, z wyjątkiem talerza obrotowego **A5**.



#### Ostrzeżenie:

Aby zapobiec niebezpieczeństwu porażenia prądem elektrycznym, nie zanurzaj urządzenia, przewodu zasilającego ani wtyczki sieciowej w wodzie albo innej cieczy.

Aby uniknąć uszkodzenia części roboczych kuchenki, należy przestrzegać, aby woda nie przeniknęła do otworów wentylacyjnych po stronach kuchenki mikrofalowej.

Kuchenkę mikrofalową należy utrzymywać w czystości. Regularnie czyść ją według poniżej podanych instrukcji i usuwaj z niej resztki potraw. Nieutrzymanie czystości może prowadzić do uszkodzenia powierzchni. To może w negatywny sposób wpływać na żywotność kuchenki mikrofalowej i prowadzić do powstania niebezpiecznej sytuacji.



#### Ostrzeżenie:

Zabrania się używania myjek parowych do czyszczenia kuchenki mikrofalowej.

Przed pierwszym użyciem i podczas używania regularnie czyść i myj talerz obrotowy **A5**. Talerz obrotowy **A5** myj w ciepłej wodzie z dodatkiem płynu do mycia naczyń, następnie opłucz w czystej wodzie i wytrzyj do sucha. Talerz obrotowy **A5** możesz umyć w zmywarce do naczyń.

Jeżeli dojdzie do zanieczyszczenia przestrzeni wewnętrznej kuchenki mikrofalowej, wyjmij talerz obrotowy **A5** i nośnik **A4**, i wytrzyj ściany wewnętrzne miękką gąbką lekko zwilżoną w ciepłej wodzie. Wytrzyj suchą ściereczką. Jeżeli przestrzeń wewnętrzną jest mocno zanieczyszczona, zwilż gąbkę w ciepłej wodzie z odrobiną środka do mycia naczyń. Wytrzyj czystą ściereczką do sucha. Nie używaj żadnych sprayów ani szorstkich środków do utrzymania czystości. Mogą zarysować powierzchnie albo pozostawić plamy lub stopy.

Nośnik talerza obrotowego **A4** i dno przestrzeni wewnętrznej czyść regularnie, aby uniknąć podwyższonego hałasu podczas używania. Dno przestrzeni wewnętrznej wytrzyj miękką gąbką lekko zwilżoną w ciepłej wodzie z odrobiną środka do mycia naczyń. Wytrzyj czystą ściereczką do sucha. Nośnik **A4** umyj w ciepłej wodzie z dodatkiem płynu do mycia naczyń, następnie opłucz w czystej wodzie i wytrzyj do sucha. Po umyciu zainstaluj ponownie w kuchenke mikrofalowej.

Powierzchnię zewnętrzną, włącznie drzwiczkę i uszczelki kuchenki mikrofalowej wytrzyj miękką gąbką lekko zwilżoną w ciepłej wodzie. Wytrzyj czystą ściereczką do sucha.

Podczas czyszczenia panelu sterowania **A5** należy lekko otworzyć drzwiczkę, aby nie nastąpiło przypadkowe uruchomienie kuchenki bez potrawy. Panel sterowania **A5** wytrzyj suchą ściereczką. Unikaj tego, aby do szczelin pomiędzy przyciskami przedostała się woda.

Jeżeli na drzwiczkę osiadł para z wewnętrznej lub zewnętrznej strony, należy je wytrzeć czystą i suchą ściereczką. Jest to normalne zjawisko, zwłaszcza kiedy są przygotowywane potrawy o wysokiej zawartości wody.

Aby usunąć nieprzyjemny zapach z przestrzeni wewnętrznej kuchenki mikrofalowej, zmieszaj w głębokim naczyniu jedną filiżankę wody z sokiem oraz skórką z cytryny. Ustaw czas pracy 5 minut. Następnie wytrzyj przestrzeń wewnętrzną czystą i suchą ściereczką.

Jeżeli potrzebujesz wymienić wewnętrzne oświetlenie kuchenki mikrofalowej, zwróć się do autoryzowanego punktu serwisowego.

Jeżeli nie korzystałeś przez dłuższy czas z kuchenki mikrofalowej, może w środku powstawać nieprzyjemny zapach. W celu jego usunięcia, możesz:

- Do większego naczynia szklanego nalej wodę i włóż kilka plasterków cytryny. Uruchom kuchenkę z maksymalną mocą na czas ok. 2–3 minut.
- Włóż filiżankę z czerwoną herbatą i uruchom kuchenkę z maksymalną mocą.
- Do większej miski włóż skorupkę z pomarańczy i uruchom kuchenkę z maksymalną mocą na czas 1 minuty.

## Przechowywanie

Jeśli nie będziesz używać urządzenia przez dłuższy okres czasu, odłącz wtyczkę od gniazdka elektrycznego, pozostaw urządzenie do wystygnięcia i wyczyść je zgodnie z zaleceniami podanymi w rozdziale „Czyszczenie i konserwacja”.

Przed przechowaniem upewnij się, że urządzenie oraz wszystkie akcesoria są czyste i suche.

Przechowuj urządzenie w suchym, czystym i dobrze wentylowanym miejscu, gdzie nie będzie ono narażone na ekstremalne temperatury i będzie poza zasięgiem dzieci lub zwierząt.

## PRZED KONTAKTOWANIEM PUNKTU SERWISOWEGO

Zanim skontaktujesz się z autoryzowanym punktem serwisowym, sprawdź poniżej podane zalecenia.

- Skontroluj, czy wtyczka przewodu zasilającego jest podłączona do gniazdka elektrycznego. Jeżeli nie, wyjmij ją, zaczekaj 10 sekund i potem podłącz ją.
- Sprawdź czy nie zadziałał wyłącznik ochronny. Jeżeli wszystko wygląda w porządku, wypróbuj gniazdko przez podłączenie i wyłączenie inno urządzenia.
- Sprawdź, czy poprawnie wybrałeś program i ustawiłeś czas gotowania.
- Skontroluj, czy drzwiczki są poprawnie zamknięte. W przeciwnym razie nie będzie można kuchenki uruchomić.



### Ostrzeżenie:

Jeżeli problem trwa nadal, przestań korzystać z kuchenki mikrofalowej, odłącz wtyczkę przewodu zasilającego od gniazdka sieciowego i skontaktuj się z autoryzowanym punktem serwisowym. W żadnym razie nie naprawiaj sam kuchenki mikrofalowej. Nie zawiera części, które może użytkownik sam naprawiać.

## DANE TECHNICZNE

Zakres napięcia znamionowego.....	230 V~
Częstotliwość znamionowa.....	50 Hz
Znamionowy pobór mocy.....	1 280 W
Moc mikrofalni.....	800 W
Moc grilla.....	800 W
Częstotliwość robocza.....	2 450 MHz
Poziom emisji hałasu.....	68 dB(A)
Srednica talerza obrotowego.....	27 cm
Pojemność.....	17 l (kompaktowa)
Wymiary zewnętrzne.....	45,1 x 25,8 x 34,4 cm (v x š x h)
Masa.....	10,4 kg (netto)

Deklarowany poziom hałasu emitowanego przez urządzenie wynosi 68 dB (A), co oznacza poziom A mocy akustycznej w stosunku do referencyjnej mocy akustycznej 1 pW.

Zmiany tekstu oraz specyfikacji technicznych zastrzeżone.

## ZALECENIA I INFORMACJE DOTYCZĄCE POSTĘPOWANIA Z WYKORZYSTANYM OPAKOWANIEM

Wykorzystany materiał opakowaniowy odłóż w miejsce przeznaczone lokalnie do odkładania odpadów.

## UTYLIZACJA WYKORZYSTANYCH URZĄDZEŃ ELEKTRYCZNYCH I ELEKTRONICZNYCH



Taki symbol znajdujący się na produktach lub w dokumentach towarzyszących oznacza, że wykorzystane produkty elektryczne i elektroniczne nie mogą zostać oddane do zwykłego odpadu z gospodarstw domowych. Produkty podobnego rodzaju należy przekazać do wyznaczonych punktów zbiórki elektrośmieci.

W niektórych państwach Unii Europejskiej albo innych krajach europejskich można przy zakupie nowego, podobnego produktu oddać sprzedawcy produkt wykorzystany.

Poprawną utylizacją niniejszego produktu pomożesz zachować cenne źródła naturalne oraz wspierasz zapobieganie potencjalnym negatywnym wpływom na środowisko naturalne i zdrowie ludzkie, które są następstwem niepoprawnej utylizacji odpadów. Aby uzyskać więcej informacji, skontaktuj się z lokalnymi władzami lub punktem zbioru surowców wtórnych.

W razie nieodpowiedniej utylizacji odpadu tego rodzaju, w zgodzie z przepisami krajowymi zostaną udzielone kary.

### Dla jednostek gospodarczych w krajach Unii Europejskiej

Jeżeli chcesz poddać utylizacji urządzenia elektryczne i elektroniczne, zażądaj potrzebnych informacji od swojego sprzedawcy lub dostawcy.

### Utylizacja w krajach poza terytorium Unii Europejskiej

Symbol ten obowiązuje w Unii Europejskiej. Jeżeli chcesz dokonać utylizacji tego produktu, zwróć się w celu uzyskania stosownych informacji dotyczących należytego sposobu utylizacji do urzędów lokalnych lub do swojego sprzedawcy.



Niniejszy produkt spełnia wszelkie podstawowe wymagania dyrektyw UE, które go dotyczą.