

Projektor DLP®

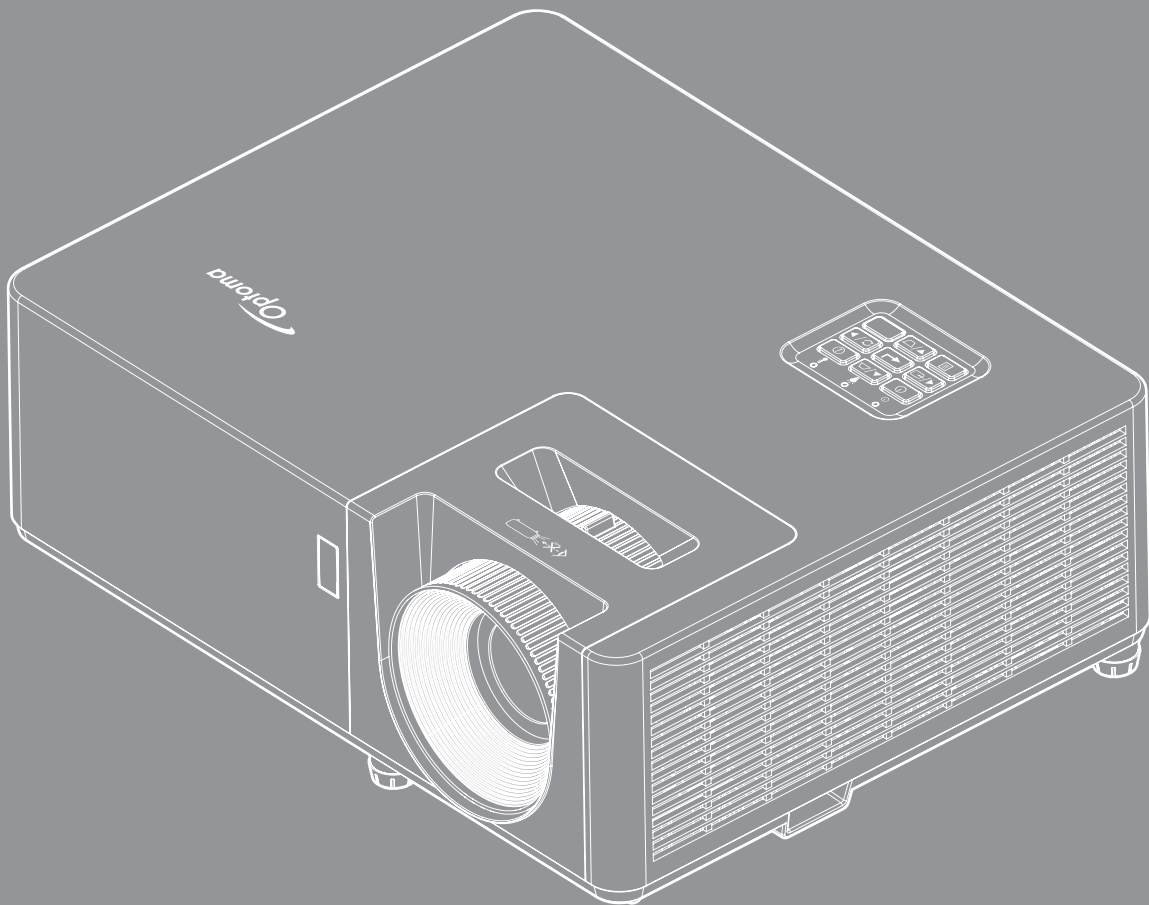

SPIS TREŚCI

BEZPIECZEŃSTWO	4
<i>Ważne instrukcje dotyczące bezpieczeństwa</i>	<i>4</i>
<i>Informacje na temat bezpieczeństwa promieniowania laserowego</i>	<i>5</i>
<i>Prawa autorskie.....</i>	<i>7</i>
<i>Wyłączenie odpowiedzialności.....</i>	<i>7</i>
<i>Rozpoznawalność znaków towarowych</i>	<i>7</i>
<i>FCC</i>	<i>7</i>
<i>Deklaracja zgodności dotycząca krajów UE.....</i>	<i>8</i>
<i>WEEE.....</i>	<i>8</i>
<i>Czyszczenie obiektywu</i>	<i>8</i>
WPROWADZENIE.....	9
<i>Omówienie zawartości opakowania</i>	<i>9</i>
<i>Akcesoria standardowe</i>	<i>9</i>
<i>Akcesoria opcjonalne</i>	<i>9</i>
<i>Omówienie produktu.....</i>	<i>10</i>
<i>Przyłącza.....</i>	<i>11</i>
<i>Blok przycisków.....</i>	<i>12</i>
<i>Pilot 1.....</i>	<i>13</i>
<i>Pilot 2.....</i>	<i>14</i>
USTAWIENIE I INSTALACJA	15
<i>Instalacja projektora</i>	<i>15</i>
<i>Podłączanie źródeł sygnału do projektora.....</i>	<i>17</i>
<i>Regulacja projektowanego obrazu</i>	<i>18</i>
<i>Konfiguracja pilota</i>	<i>19</i>
KORZYSTANIE Z PROJEKTORA	21
<i>Włączenie / wyłączenie zasilania projektora</i>	<i>21</i>
<i>Wybór źródła wejścia.....</i>	<i>22</i>
<i>Nawigacja i funkcje menu.....</i>	<i>23</i>
<i>Struktura menu ekranowego</i>	<i>24</i>
<i>Menu ustawień wyświetlanego obrazu</i>	<i>31</i>
<i>Menu Ekran 3D.....</i>	<i>34</i>
<i>Menu proporcje obrazu ekranu.....</i>	<i>35</i>
<i>Menu maski krawędzi ekranu</i>	<i>36</i>
<i>Menu powiększenia ekranu</i>	<i>36</i>
<i>Menu przesunięcia obrazu</i>	<i>36</i>
<i>Menu Auto korekcji trapezu</i>	<i>36</i>
<i>Menu zniekształcenia trapezowego ekranu.....</i>	<i>36</i>
<i>Menu wyciszenia audio</i>	<i>36</i>
<i>Menu głośności audio.....</i>	<i>36</i>
<i>Menu konfiguracji projekcji.....</i>	<i>37</i>

<i>Menu typu ustawień ekranu</i>	37
<i>Menu ustawienia zasilacza</i>	37
<i>Menu Ustawienia Zabezpieczenia</i>	38
<i>Menu konfiguracji ustawienia HDMI Link</i>	38
<i>Menu ustawień wzorca testowego</i>	39
<i>Menu ustawienia pilota</i>	39
<i>Menu ustawień ID projektora</i>	39
<i>Menu konfiguracji opcji</i>	39
<i>Resetowanie menu ekranowego</i>	40
<i>Menu informacji</i>	41



KONSERWACJA..... 42

<i>Instalacja i czyszczenie filtra przeciwpyłowego</i>	42
--	----

INFORMACJE DODATKOWE..... 43

<i>Zgodne rozdzielczości</i>	43
<i>Wielkość obrazu i odległość projekcji</i>	45
<i>Wymiary projektora i instalacja zaczepu sufitowego</i>	46
<i>Kody pilota 1</i>	47
<i>Kody pilota 2</i>	49
<i>Rozwiązywanie problemów</i>	51
<i>Wskaźniki ostrzegawcze</i>	53
<i>Parametry techniczne</i>	54

BEZPIECZEŃSTWO

	Symbol błyskawicy zakończony strzałką w obrębie trójkąta równobocznego, ma ostrzegać użytkownika o obecności nieizolowanego "niebezpiecznego napięcia" w obrębie obudowy produktu, o takiej wartości, że może ono spowodować porażenie prądem elektrycznym osób.
	Znak wykrzyknika w obrębie trójkąta równobocznego, służy do powiadomienia użytkownika o obecności w towarzyszącej urządzeniu literaturze, ważnych instrukcji dotyczących działania i konserwacji (serwisu).

Należy stosować się do wszystkich ostrzeżeń, środków ostrożności i zaleceń dotyczących konserwacji, zamieszczonych w tym podręczniku.

Ważne instrukcje dotyczące bezpieczeństwa

- Nie należy blokować szczelin wentylacyjnych. Aby zapewnić właściwe działanie projektora i zabezpieczyć go przed przegrzaniem zaleca się ustawienie jego instalacji w miejscu, gdzie nie będzie blokowana wentylacja. Przykładowo, nie należy umieszczać projektora na zatłoczonym stoliku do kawy, sofie, łóżku, itd. Nie należy ustawiać projektora w zamkniętych miejscach, takich jak biblioteczka lub szafka, gdzie utrudniony jest przepływ powietrza.
- W celu zmniejszenia zagrożenia pożaru i/lub porażenia prądem elektrycznym, nie należy narażać tego projektora na oddziaływanie deszczu lub wilgoci. Nie należy instalować w pobliżu źródeł ciepła, takich jak grzejniki, podgrzewacze, piece lub inne urządzenia, włącznie ze wzmacniaczami, które wytwarzają ciepło.
- Nie należy dopuścić do przedostania się do projektora obiektów lub płynów. Mogą one dotknąć do miejsc pod niebezpiecznym napięciem i spowodować pożar lub porażenie prądem.
- Nie wolno używać produktu w następujących warunkach:
 - W miejscach ekstremalnie gorących, zimnych lub wilgotnych.
 - (i) Należy upewnić się, czy temperatura pomieszczenia mieści się w granicach 5°C ~ 40°C
 - (ii) Wilgotność względna wynosi 10% ~ 85%
 - W miejscach, w których może wystąpić nadmierne zapylenie i zabrudzenie.
 - Używać w pobliżu jakichkolwiek urządzeń, które generują silne pole magnetyczne.
 - W bezpośrednim świetle słonecznym.
- Nie należy używać urządzenia uszkodzonego fizycznie lub przerobionego. Przykładem uszkodzenia fizycznego / nieprawidłowego użycie może być (ale nie tylko):
 - Upuszczenie urządzenia.
 - Uszkodzenie przewodu zasilacza lub wtyki.
 - Wylanie płynu na projektor.
 - Narażenie projektora na oddziaływanie deszczu lub wilgoci.
 - Upuszczenie czegoś na projektor lub poluzowanie elementów w jego wnętrzu.
- Nie wolno umieszczać projektora na niestabilnej powierzchni. Projektor może spaść powodując obrażenia lub może dojść do uszkodzenia projektora w wyniku upadku.
- Podczas działania projektora nie należy blokować światła wychodzącego z obiektywu projektora. Światło może nagrzać przedmiot, doprowadzić do jego stopienia, spowodować oparzenia lub zapoczątkować pożar.
- Nie należy otwierać, ani rozmontowywać tego projektora, gdyż może to spowodować porażenie prądem elektrycznym.
- Nie należy próbować naprawiać tego urządzenia samodzielnie. Otwieranie lub zdejmowanie pokryw, może narazić użytkownika na niebezpieczne napięcia lub inne niebezpieczeństwa. Przed wysłaniem urządzenia do naprawy należy skontaktować się z firmą Optoma.
- Oznaczenia dotyczące bezpieczeństwa znajdują się na obudowie projektora.
- Urządzenie może naprawiać wyłącznie autoryzowany personel serwisu.
- Należy stosować wyłącznie dodatki/akcesoria zalecane przez producenta.
- Nie wolno zaglądać w obiektyw projektora w czasie jego pracy. Jasne światło może spowodować obrażenia oczu.
- Ten projektor może automatycznie wykrywać cykl żywotności źródła światła.

- Po wyłączeniu projektora, a przed odłączeniem zasilania należy sprawdzić, czy został zakończony cykl chłodzenia. Należy poczekać 90 sekund na ochłodzenie projektora.
- Przed czyszczeniem produktu wyłączyć urządzenie i odłączyć wtyczkę zasilania z gniazda zasilania prądem zmiennym.
- Do czyszczenia obudowy wyświetlacza należy stosować miękką, suchą szmatkę zwilżoną w łagodnym detergencie. Nie wolno stosować do czyszczenia środków czyszczących o własnościach ściernych, wosków lub rozpuszczalników.
- Jeśli produkt nie będzie używany przez dłuższy czas należy odłączyć go od gniazda prądu zmiennego.
- Nie wolno ustawiać projektora w miejscach, w których może być narażony na drgania lub uderzenia.
- Nie wolno dotykać obiektywu gołymi rękoma.
- Przed przechowywaniem należy usunąć baterię/baterie z pilota. Jeżeli bateria/baterie pozostaną w pilocie przez dłuższy czas, mogą zacząć wyciekać.
- Nie wolno używać lub przechowywać projektora w miejscach, w których może być obecny dym z paliwa lub papierosów, ponieważ będzie mieć on negatywny wpływ na działanie projektora.
- Należy przestrzegać prawidłowej orientacji montażu projektora ponieważ instalacja niestandardowa może wpłynąć na działanie projektora.
- Zastosuj listwę zasilającą i/lub zabezpieczenie przed udarami. Ponieważ przerwy w zasilaniu oraz spadki napięcia mogą spowodować ZNISZCZENIE urządzeń.

Informacje na temat bezpieczeństwa promieniowania laserowego

- To urządzenie jest sklasyfikowane jako PRODUKT LASEROWY KLASY 1 - GRUPA RYZYKA 2 według normy IEC60825-1:2014, a także jest zgodne z normami 21 CFR 1040.10 oraz 1040.11 jako Grupa ryzyka 2, LIP (Projektor podświetlany laserowo) jak określono w normie IEC 62471-5:Ed.1.0. W celu uzyskania dalszych informacji należy sprawdzić Notę o laserze nr 57 z dnia 8 maja 2019.

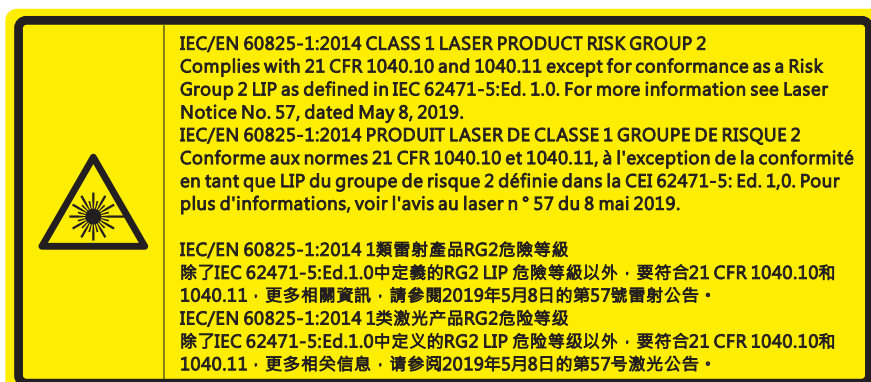

- Jak przy każdym jasnym źródle, nie należy patrzeć bezpośrednio w wiązkę, RG2 IEC 62471-5:2015.
- Ten projektor to produkt laserowy klasy 1 IEC/EN 60825-1:2014 i grupy ryzyka 2 z wymaganiami IEC 62471-5:2015.
- Dodatkowe instrukcje dotyczące nadzoru dzieci, nie patrzenia w wiązkę lasera i nie używania urządzeń optycznych.
- Celem noty jest zwrócenie uwagi na konieczność nadzoru dzieci oraz na to, że nigdy nie wolno pozwalać im na patrzenie w wiązkę promienia projektora z jakiegokolwiek odległości od projektora.
- Celem noty jest ostrzeżenie podczas używania pilota, aby zachować ostrożność podczas uruchamiania projektora, gdy użytkownik znajduje się z przodu obiektywu projekcji.
- Celem noty jest ostrzeżenie użytkownika przed używaniem wewnątrz wiązki promienia urządzeń optycznych, takich jak lornetki lub teleskopy.

- Podczas włączania projektora należy upewnić się, że osoby postronne znajdujące się w zasięgu projekcji nie patrzą na obiektyw.
- Na drodze promienia świetlnego projektora nie wolno umieszczać żadnych przedmiotów (szkieł powiększających itp.). Wiązka światła emitowana z obiektywu jest rozległa, dlatego też wszelkie nieregularne przedmioty, mogące przekierować wiązkę, mogą być przyczyną nieprzewidzianych zagrożeń, takich jak pożar lub obrażenia oczu.
- Wykonywanie operacji lub regulacji, które nie wynikają wyraźnie z podręcznika użytkownika stwarza ryzyko wystawiania się na działanie niebezpiecznego promieniowania laserowego.
- Nie wolno otwierać lub demontować projektora, ponieważ może to doprowadzić do urazów poprzez wystawianie się na działanie promieniowania laserowego.
- Nie wolno spoglądać na wiązkę lasera, gdy projektor jest włączony. Jasne światło może doprowadzić do trwałego uszkodzenia wzroku.

Niestosowanie się do procedur kontrolnych, regulacyjnych i dotyczących obsługi może doprowadzić do urazów poprzez wystawianie się na działanie promieniowania laserowego.

Prawa autorskie

Niniejsza publikacja, włączając w to wszystkie fotografie, ilustracje i oprogramowanie chroniona jest międzynarodowym prawem autorskim, a wszystkie prawa są zastrzeżone. Ani niniejsza instrukcja, ani żadna jej zawartość nie mogą być reprodukowane bez pisemnej zgody autora.

© Prawem autorskim 2021

Wyłączenie odpowiedzialności

Informacje zawarte w niniejszym dokumencie mogą zostać zmienione bez powiadomienia. Producent nie udziela żadnych zapewnień ani gwarancji w odniesieniu do zawartej tu treści i szczególnie wyłącza wszelkie dorozumiane gwarancje przydatności do sprzedaży lub do zastosowania w jakimkolwiek konkretnym celu. Producent zastrzega sobie prawo rewizji publikacji i wykonywania od czasu do czasu zmian zawartości bez obowiązku producenta do powiadamiania kogokolwiek o takich rewizjach lub zmianach.

Rozpoznawalność znaków towarowych

Kensington jest zastrzeżonym w USA znakiem towarowym ACCO Brand Corporation z rejestracją i oczekiwaniem na rejestrację w innych krajach na świecie.

HDMI, logo HDMI i High-Definition Multimedia Interface, to znaki towarowe lub zastrzeżone znaki towarowe HDMI Licensing LLC w USA lub innych krajach.

DLP®, DLP Link i logo DLP są zastrzeżonymi znakami towarowymi firmy Texas Instruments, a BrilliantColor™ jest znakiem towarowym Texas Instruments.

Wszystkie pozostałe nazwy produktów użyte w niniejszym podręczniku są własnością ich odpowiednich właścicieli i są powszechnie znane.

FCC

To urządzenie zostało poddane testom, które wykazały, że spełnia ograniczenia dla urządzeń cyfrowych klasy B, zgodnie z częścią 15 przepisów FCC. Ograniczenia te określono w celu zapewnienia stosownego zabezpieczenia przed szkodliwymi zakłóceniami w instalacjach domowych. To urządzenie generuje, wykorzystuje i może wypromieniowywać energię o częstotliwości radiowej oraz, jeśli nie zostanie zainstalowane i nie będzie używane zgodnie z instrukcjami, może powodować szkodliwe zakłócenia komunikacji radiowej.

Nie ma jednak żadnych gwarancji, że zakłócenia nie wystąpią w danej instalacji. Jeżeli urządzenie to powoduje uciążliwe zakłócenia odbioru radia i telewizji, co można sprawdzić poprzez włączenie i wyłączenie sprzętu, użytkownik może podjąć próbę usunięcia zakłóceń poprzez jeden lub więcej następujących środków:

- Zmiana kierunku lub położenia anteny odbiorczej.
- Zwiększenie odstępów pomiędzy urządzeniem i odbiornikiem.
- Podłączenie urządzenia do gniazda zasilanego z innego obwodu niż odbiornik.
- Kontakt z dostawcą lub doświadczonym technikiem RTV w celu uzyskania pomocy.

Uwaga: Kable ekranowane

W celu utrzymania zgodności z przepisami FCC, wszystkie połączenia z innymi urządzeniami komputerowymi muszą być wykonane z wykorzystaniem kabli ekranowanych.

Przeostroga

Zmiany lub modyfikacje wykonane bez wyraźnej zgody producenta, mogą spowodować pozbawienie użytkownika prawa do używania tego komputera przez Federal Communications Commission (Federalna Komisja ds. Komunikacji).

Warunki działania

Urządzenie to jest zgodne z częścią 15 zasad FCC. Jego działanie podlega następującym dwóm warunkom:

1. To urządzenie nie może powodować szkodliwych zakłóceń oraz
2. To urządzenie musi akceptować wszystkie odbierane zakłócenia, włącznie z zakłóceniami, które mogą powodować nieoczekiwane działanie.

Uwaga: Użytkownicy z Kanady

To urządzenie cyfrowe klasy B jest zgodne ze kanadyjskim standardem ICES-003.

Remarque à l'intention des utilisateurs canadiens

Cet appareil numérique de la classe B est conforme à la norme NMB-003 du Canada.

Deklaracja zgodności dotycząca krajów UE

- Dyrektywa EMC 2014/30/UE (łącznie z poprawkami)
- Dyrektywa niskonapięciowa 2014/35/UE
- Dyrektywa RED 2014/53/UE (jeśli produkt ma funkcję RF)

WEEE



Instrukcje dotyczące usuwania

Tego urządzenia elektronicznego po zużyciu nie należy wyrzucać do śmieci. Aby zminimalizować zanieczyszczenie i zapewnić możliwie największe zabezpieczenie środowiska naturalnego, urządzenie to należy poddać recyklingowi.

Czyszczenie obiektywu

- Przed czyszczeniem obiektywu pamiętaj o wyłączeniu projektora i odłączeniu przewodu zasilania celem całkowitego ochłodzenia urządzenia.
- Do usunięcia kurzu należy użyć sprężonego powietrza.

Do czyszczenia obiektywu należy użyć specjalnej ściereczki i delikatnie wytrzeć nią obiektyw. Nie wolno dotykać obiektywu palcami.

- Do czyszczenia obiektywu nie wolno używać zasadowych/kwaśnych detergentów ani rozpuszczalników lotnych takich jak alkohol. Uszkodzenie obiektywu w czasie czyszczenia nie jest objęte gwarancją.



Ostrzeżenie: Do usuwania kurzu lub zabrudzeń z obiektywu nie wolno używać natrykiwanych środków zawierających gazy palne. Może to spowodować pożar z powodu nadmiernego ciepła wewnątrz projektora.



Ostrzeżenie: Nie należy czyścić obiektywu w czasie rozgrzewania projektora, ponieważ może to spowodować oderwanie filmu powierzchniowego obiektywu.



Ostrzeżenie: Nie wolno przecierać ani uderzać obiektywu twardymi przedmiotami.

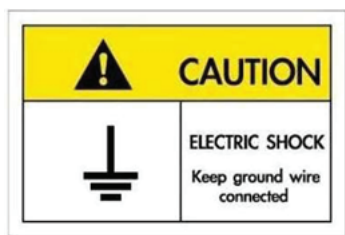

W celu uniknięcia porażenia prądem elektrycznym urządzenie oraz jego osprzęt peryferyjny muszą być odpowiednio uziemione.

WPROWADZENIE

Dziękujemy za zakupienie projektora laserowego Optoma. W celu uzyskania pełnej listy funkcji należy odwiedzić stronę produktu na naszej stronie internetowej, gdzie można także znaleźć dodatkowe informacje i dokumentację, takie jak FAQ.

Omówienie zawartości opakowania

Ostrożnie rozpakuj i sprawdź, czy masz wszystkie akcesoria wymienione poniżej w liście akcesoriów standardowych. Niektóre z pozycji akcesoriów opcjonalnych mogą być niedostępne zależnie od modelu, specyfikacji oraz regionu zakupu. Prosimy sprawdzić w miejscu zakupu. Niektóre akcesoria mogą być różne w różnych regionach.

Karta gwarancyjna dostarczana jest tylko w określonych regionach. Szczegółowe informacje można uzyskać u sprzedawcy.

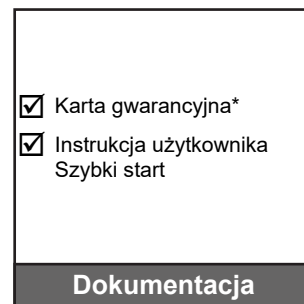
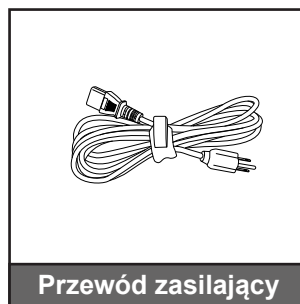
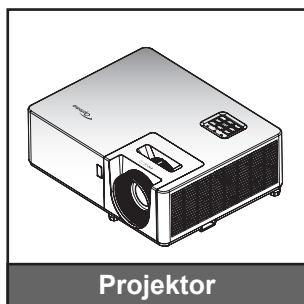

Uwaga:

- Pilot jest dostarczany z bateriami.
- * Informacje o gwarancji w Europie, można uzyskać pod adresem www.optoma.com.

Akcesoria standardowe

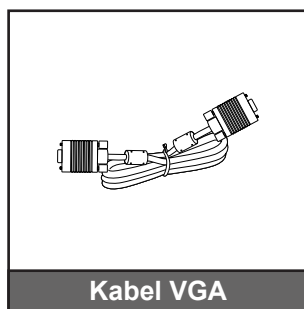

Akcesoria opcjonalne

Uwaga: Akcesoria zależą w od modelu, specyfikacji i regionu. W wybranych regionach, niektóre akcesoria opcjonalne mogą być dostępne do zakupu. Odwiedź naszą stronę internetową, aby sprawdzić dalsze, szczegółowe informacje o dostarczanych akcesoriach.

WPROWADZENIE

Omówienie produktu

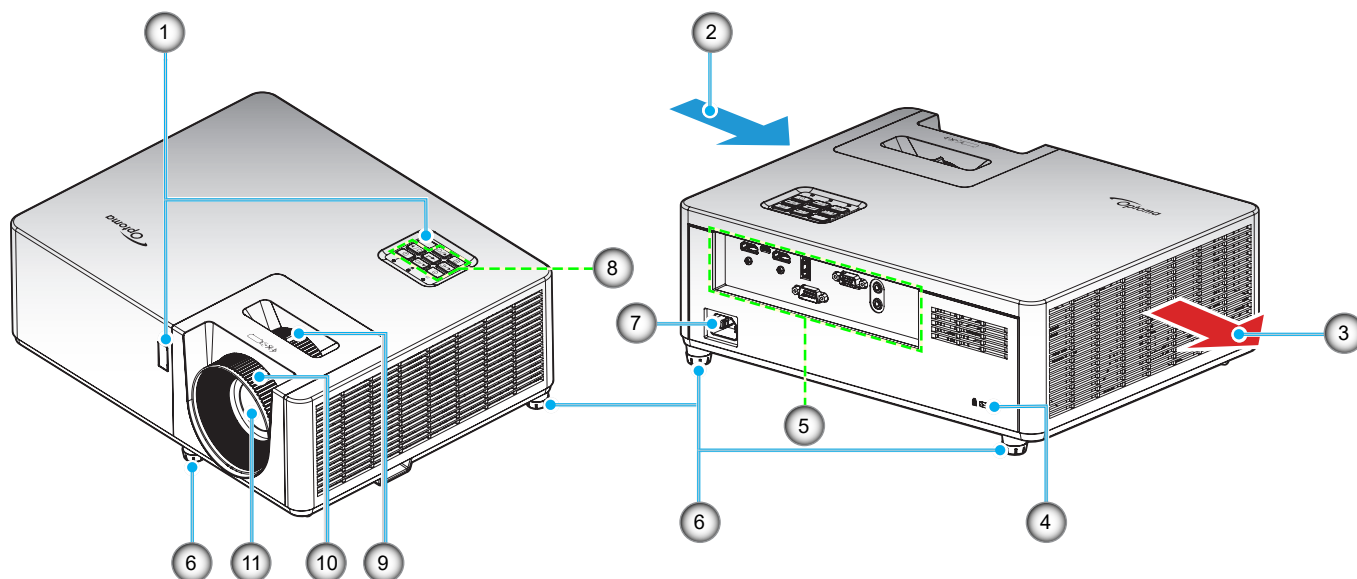

Uwaga:

- Nie należy blokować wlotowych i wylotowych otworów wentylacyjnych projektora.
- W przypadku używania projektora w obudowanym miejscu należy pozostawić co najmniej 30 cm wolnej przestrzeni wokół wlotowych i wylotowych otworów wentylacyjnych.

Nr.	Element	Nr.	Element
1.	Odbiorniki podczerwieni	7.	Gniazdo zasilania
2.	Otwory wentylacyjne (wlotowe)	8.	Blok przycisków
3.	Otwory wentylacyjne (wylotowe)	9.	Dźwignia Powiększ
4.	Gniazdo blokady Kensington™	10.	Pierścień regulacji ostrości
5.	Wejście/Wyjście	11.	Obiektyw
6.	Nóżki regulacji nachylenia		

WPROWADZENIE

Przylączy

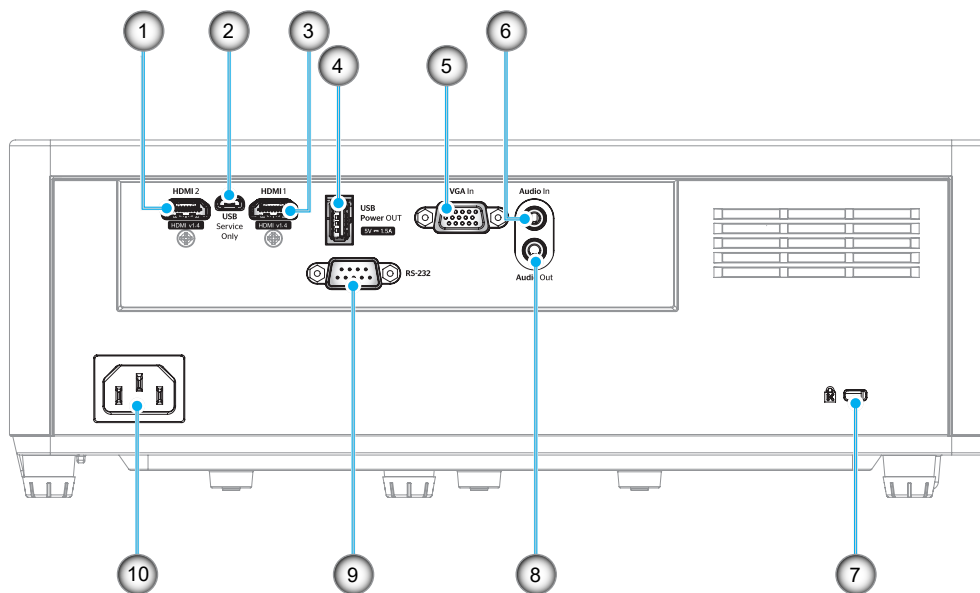

Nr.	Element	Nr.	Element
1.	Złącze HDMI 2	6.	Złącze Wejście audio
2.	Złącze micro USB	7.	Gniazdo blokady Kensington™
3.	Złącze HDMI 1	8.	Złącze Wyjście audio
4.	Złącze USB Power Out (5V=1,5A)	9.	Złącze RS-232
5.	Złącze wejścia VGA	10.	Gniazdo zasilania

WPROWADZENIE

Blok przycisków

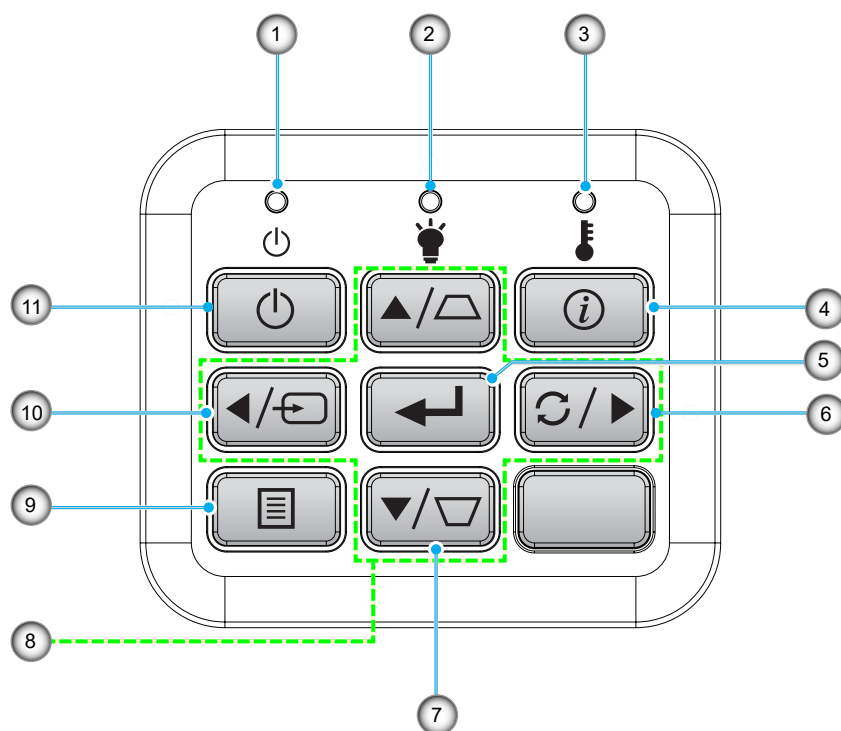

Nr.	Element	Nr.	Element
1.	Dioda LED zasilania	7.	Korekcja trapezu
2.	Dioda LED lampy	8.	Cztery kierunkowe przyciski wyboru
3.	Dioda LED temperatury	9.	Menu
4.	Informacje	10.	Source
5.	Wprowadź	11.	Przycisk zasilania
6.	Resynchronizacja		

WPROWADZENIE

Pilot 1

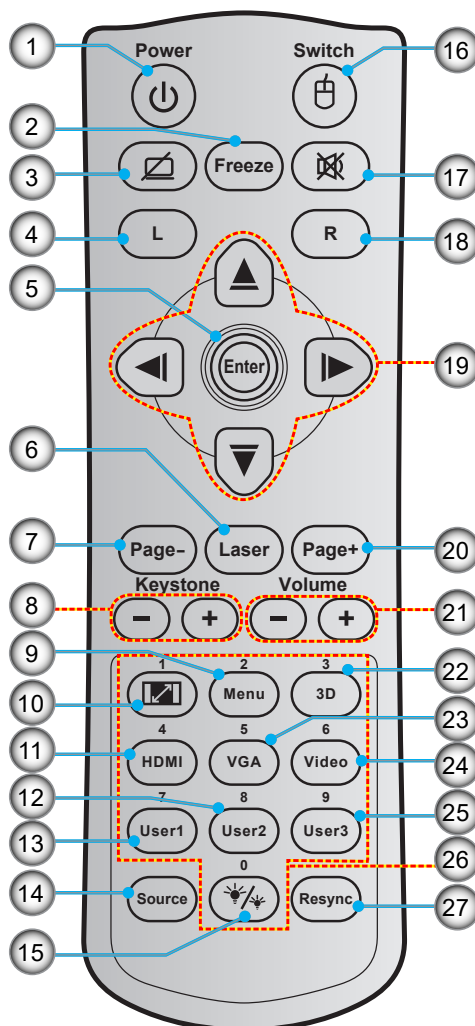

Nr.	Element	Nr.	Element
1.	Zasilanie Wł/Wył	15.	Tryb jasności
2.	Zamrozić	16.	Wł/Wył myszy
3.	Wyświetl pusty/wyciszenie audio	17.	Wycisz
4.	Kliknięcie lewym przyciskiem myszy	18.	Kliknięcie prawym przyciskiem myszy
5.	Wprowadź	19.	Cztery kierunkowe przyciski wyboru
6.	Laserowy	20.	Strona +
7.	Strona -	21.	Głośność -/+
8.	Trapez -/+	22.	Wł/Wył menu 3D
9.	Menu	23.	VGA
10.	Proporcje obrazu	24.	Wideo (nieobsługiwane)
11.	HDMI	25.	Użytkownik 3 (przypisywany)
12.	Użytkownik 2 (przypisywany)	26.	Klawiatura numeryczna (0-9)
13.	Użytkownik 1 (przypisywany)	27.	Ponowna synchronizacja
14.	Source		

Uwaga:

- Rzeczywisty wygląd pilota zależy od regionu.
- Niektóre przyciski nie mają przypisanej funkcji dla modeli, które nie obsługują tych funkcji.

WPROWADZENIE

Pilot 2

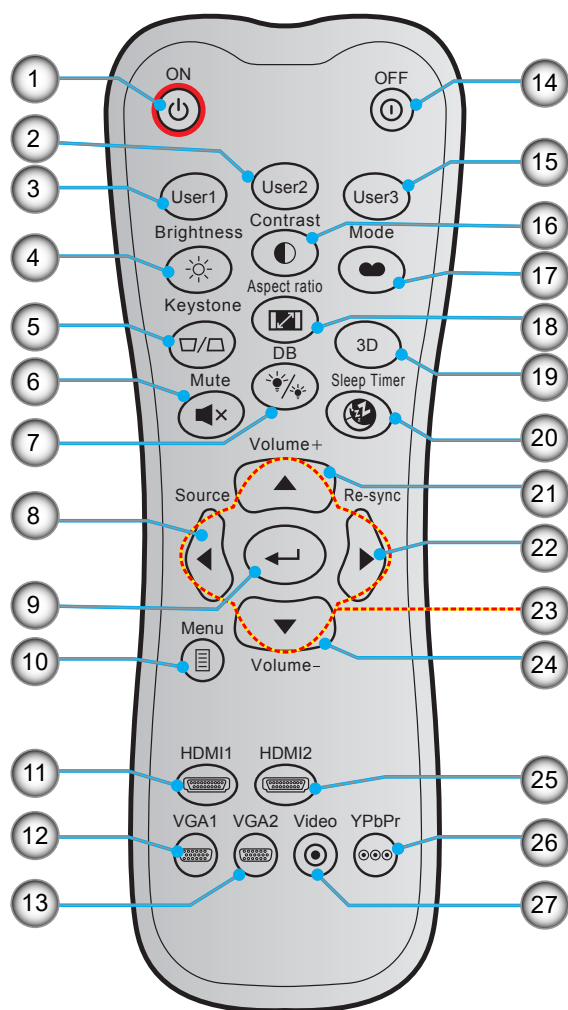

Nr.	Element	Nr.	Element
1.	Włączenie zasilania	15.	Użytkownik 3 (przypisywany)
2.	Użytkownik 2 (przypisywany)	16.	Kontrast
3.	Użytkownik 1 (przypisywany)	17.	Tryb wyświetlania
4.	Jasność	18.	Proporcje obrazu
5.	Trapez	19.	Wł/Wył menu 3D
6.	Wycisz	20.	Wyłącznik czasowy
7.	DB (Dynamic Black)	21.	Głośność +
8.	Source	22.	Resynchronizacja
9.	Wprowadź	23.	Cztery kierunkowe przyciski wyboru
10.	Menu	24.	Głośność -
11.	HDMI1	25.	HDMI2
12.	VGA1	26.	YPbPr (nieobsługiwane)
13.	VGA2 (nieobsługiwane)	27.	Wideo (nieobsługiwane)
14.	Power Off		

Uwaga:

- Rzeczywisty wygląd pilota zależy od regionu.
- Niektóre przyciski nie mają przypisanej funkcji dla modeli, które nie obsługują tych funkcji.

USTAWIENIE I INSTALACJA

Instalacja projektora

Projektor dostosowany jest do zamontowania w jednym z czterech możliwych położań.

Wybierz miejsca lokalizacji zależy od układu pomieszczenia lub preferencji osobistych. Należy przy tym uwzględnić rozmiar i kształt ekranu, lokalizację odpowiednich gniazd zasilania i odległość między projektorem a pozostałymi urządzeniami.

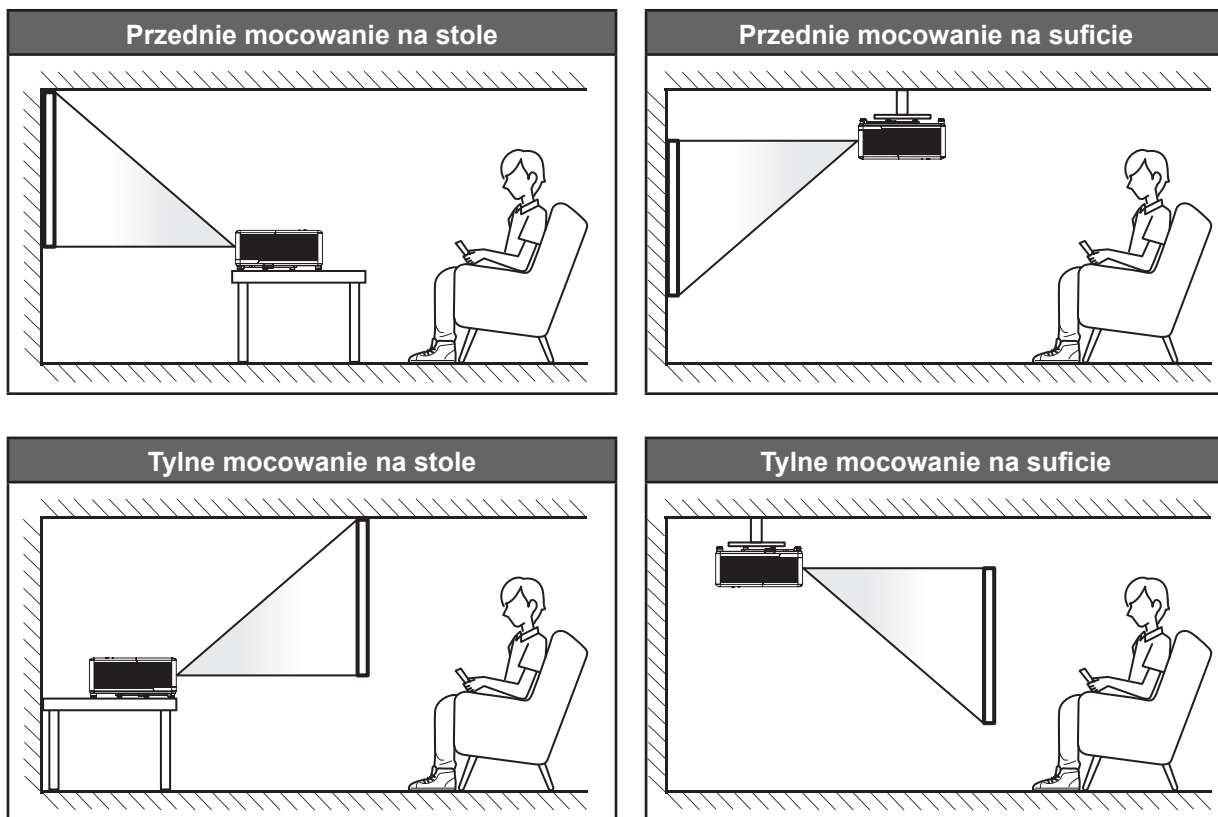

Projektor powinien być umieszczony płasko na powierzchni i pod kątem 90 stopni / prostopadle do ekranu.

- Określanie położenia projektora w zależności od rozmiaru ekranu, patrz tabela odległości na stronie 45.
- Aby określić rozmiar ekranu dla danej odległości, należy sprawdzić tabelę odległości na stronie 45.

Uwaga: Im dalej od ekran umieszczony jest projektor, tym bardziej zwiększa się wyświetlany obraz i proporcjonalnie rośnie przesunięcie pionowe.

USTAWIENIE I INSTALACJA

Uwagi na temat instalacji projektora

- Działanie przy orientacji projekcji w zakresie 360°

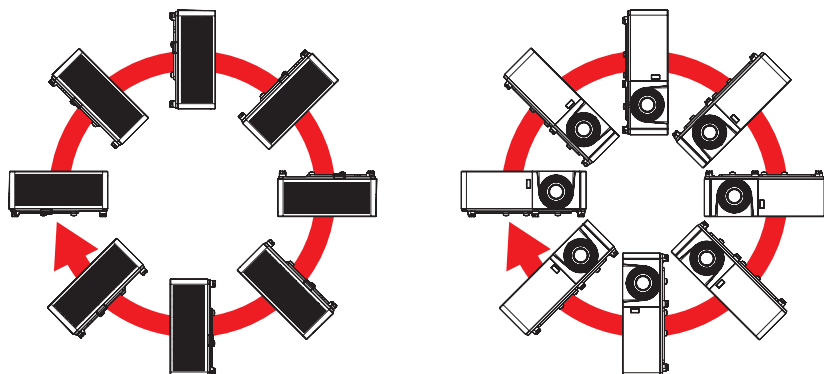

- Należy pozostawić co najmniej 30 cm wolnej przestrzeni wokół wylotowych otworów wentylacyjnych.

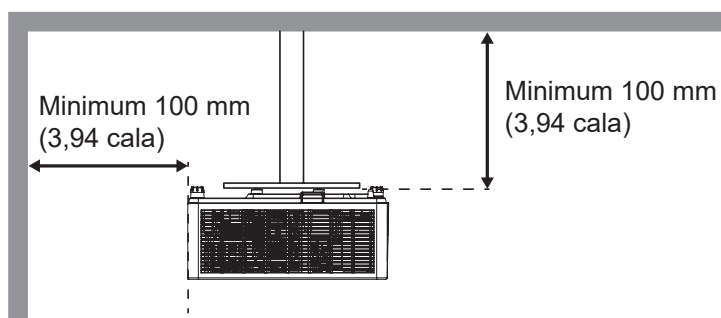
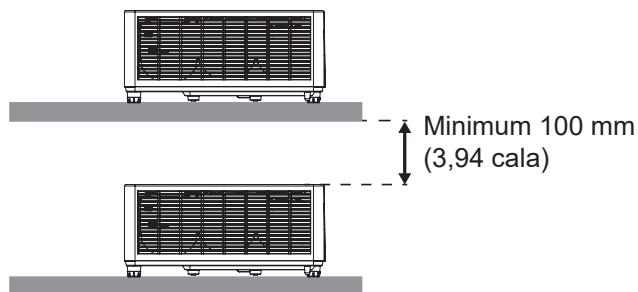
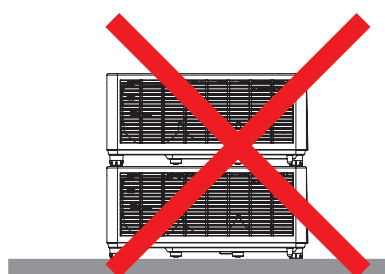
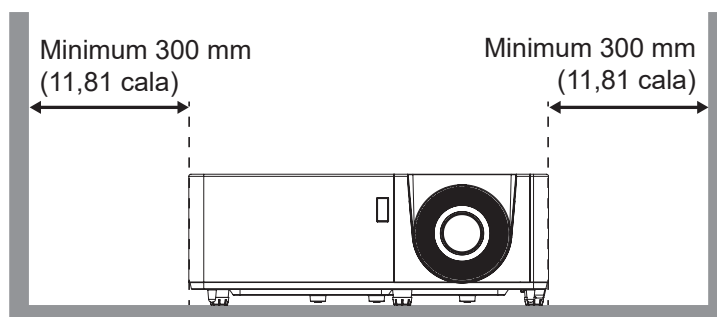
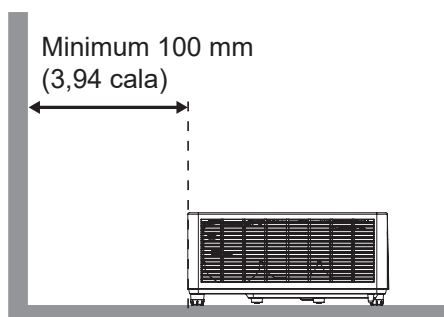

- Należy zadbać o to, aby wlotowe otwory wentylacyjne nie przetwarzały gorącego powietrza z otworów wylotowych.
- W przypadku używania projektora w obudowanym miejscu należy upewnić się, że temperatura powietrza w obudowie po włączeniu projektora nie przekracza temperatury roboczej oraz że wlotowe i wylotowe otwory wentylacyjne nie są niczym przesłonięte.
- Wszelkie używane obudowy powinny przejść poświadczoną ocenę termiczną w celu zagwarantowania, że projektor nie będzie przetwarzał powietrza wylotowego, ponieważ mogłoby to doprowadzić do wyłączania urządzenia nawet wtedy, gdy temperatura w obudowie nie wykraczałaby poza akceptowalny zakres temperatury roboczej.

USTAWIENIE I INSTALACJA

Podłączanie źródeł sygnału do projektora

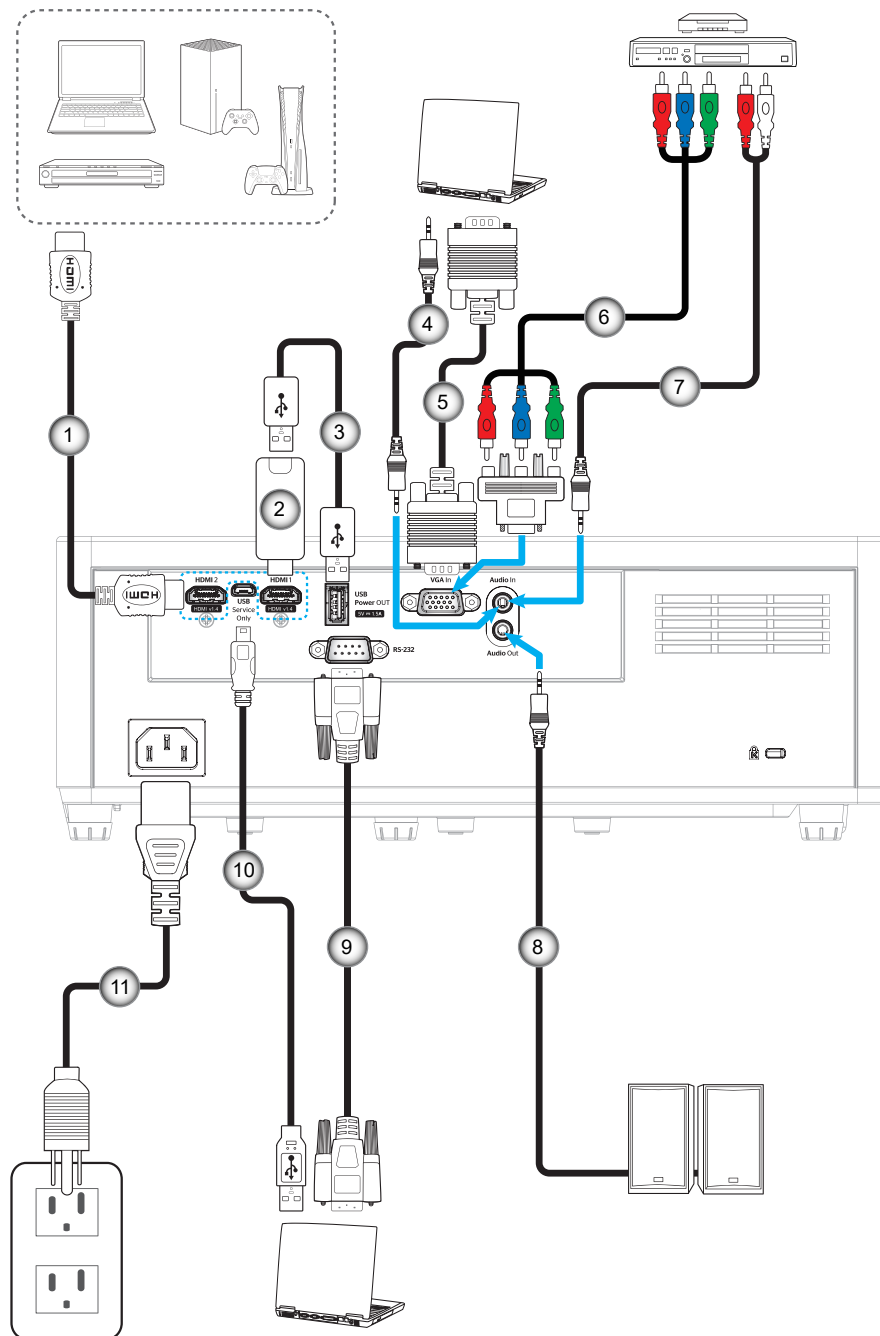

Nr.	Element	Nr.	Element
1.	Kabel HDMI	7.	Kabel wejścia audio
2.	Klucz HDMI	8.	Kabel wyjścia audio
3.	Kabel zasilania USB	9.	Kabel RS232
4.	Kabel wejścia audio	10.	Kabel USB
5.	Kabel wejścia VGA	11.	Przewód zasilający
6.	Kabel Component RCA		

Uwaga: Aby zapewnić najlepszą jakość obrazu i uniknąć błędów połączenia, zalecamy używanie Wysokiej szybkości lub kabli HDMI z certyfikatem Premium o długości do 5 metrów.

USTAWIENIE I INSTALACJA

Regulacja projektowanego obrazu

Wysokość obrazu

Projektor jest wyposażony w nóżki podnoszenia, do regulacji wysokości obrazu.

1. Zlokalizuj pod projektorem nóżkę regulacji do ustawienia.
2. Obróć regulowaną stopkę zgodnie lub przeciwnie do kierunku ruchu wskazówek zegara, w celu podwyższenia lub obniżenia projektora.

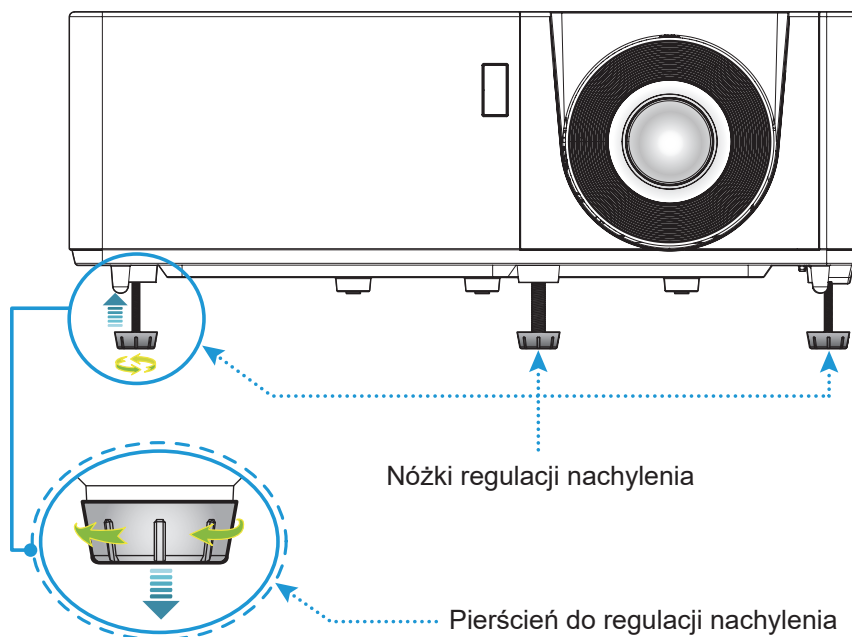

Powiększenie i ostrość

- W celu wyregulowania wielkości obrazu, obróć dźwignię powiększenia zgodnie lub przeciwnie do kierunku ruchu wskazówek zegara, w celu powiększenia lub zmniejszenia wielkości wyświetlanego obrazu.
- Aby wyregulować ostrość obrazu, należy obracać pierścień ostrości zgodnie z ruchem wskazówek zegara lub przeciwnie do niego, aż do uzyskania wyraźnego i czytelnego obrazu.

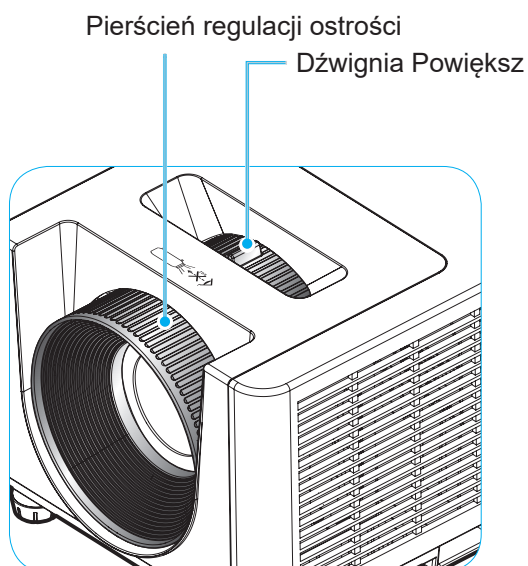

USTAWIENIE I INSTALACJA

Konfiguracja pilota

Wkładanie / wymiana baterii

Dla pilota dostarczane są dwie baterie AAA.

1. Zdejmij pokrywę baterii z tyłu pilota.
2. Włóż baterie AAA do przedziału baterii, jak pokazano na ilustracji.
3. Załóż pokrywę baterii na pilota.

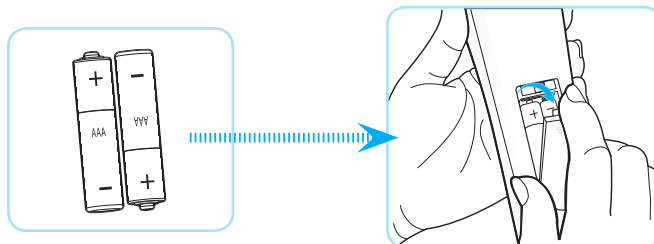

Uwaga: Baterie można wymieniać na takie same lub równoważne.

PRZESTROGA

Nieprawidłowe używanie baterii, może spowodować chemiczny wyciek lub eksplozję. Należy się zastosować do instrukcji poniżej.

- Nie należy mieszać baterii różnych typów. Baterie różnych typów mają różne charakterystyki.
- Nie należy mieszać baterii starych i nowych. Mieszanie starych i nowych baterii, może skrócić żywotność nowych baterii lub spowodować chemiczny wyciek starych baterii.
- Baterie, po ich zużyciu, należy usunąć jak najszybciej. Wyciekające z baterii chemikalia, po zetknięciu się ze skórą, mogą spowodować wysypkę. Po odkryciu jakiegokolwiek chemicznego wycieku, należy go wytrzeć dokładnie szmatką.
- Dostarczone z tym produktem baterie mogą mieć krótszą od oczekiwanej żywotność, z powodu warunków przechowywania.
- Jeśli pilot nie będzie długo używany, należy wyjąć z niego baterie.
- Podczas usuwania baterii, należy się zastosować do prawa obowiązującego w danym regionie lub kraju.

USTAWIENIE I INSTALACJA

Zasięg skuteczny

Czujnik podczerwieni (IR) dla zdalnego sterowania umieszczony jest na górze i z przodu projektora. W celu zapewnienia prawidłowego funkcjonowania pamiętaj o trzymaniu pilota pod kątem w zakresie 60 stopni od linii prostopadłej do czujnika IR zdalnego sterowania projektora. Odległość między pilotem a czujnikiem nie powinna być większa niż 12 metrów (39,4 stopy).

- Upewnij się, że między pilotem a czujnikiem IR projektora nie ma przeszkód, które mogą zakłócać wiązkę podczerwieni.
- Upewnij się, że nadajnik podczerwieni pilota nie jest zakłócany przez bezpośrednio działające promienie słoneczne lub lampy fluorescencyjne.
- Trzymaj pilota w odległości większej niż 2 metry od lamp fluorescencyjnych albo może dojść do uszkodzenia pilota.
- Jeżeli pilot znajduje się w pobliżu falownikowych lamp fluorescencyjnych, może być od czasu do czasu nieskuteczny.
- Jeżeli pilot i projektor znajdują się w bardzo bliskiej odległości, pilot może być nieskuteczny.
- W przypadku skierowania na ekran, skuteczna odległość jest mniejsza niż 5 m od pilota do ekranu i odbicia wiązki IR do projektora. Jednak odległość skuteczna może różnić się zależnie od ekranu.

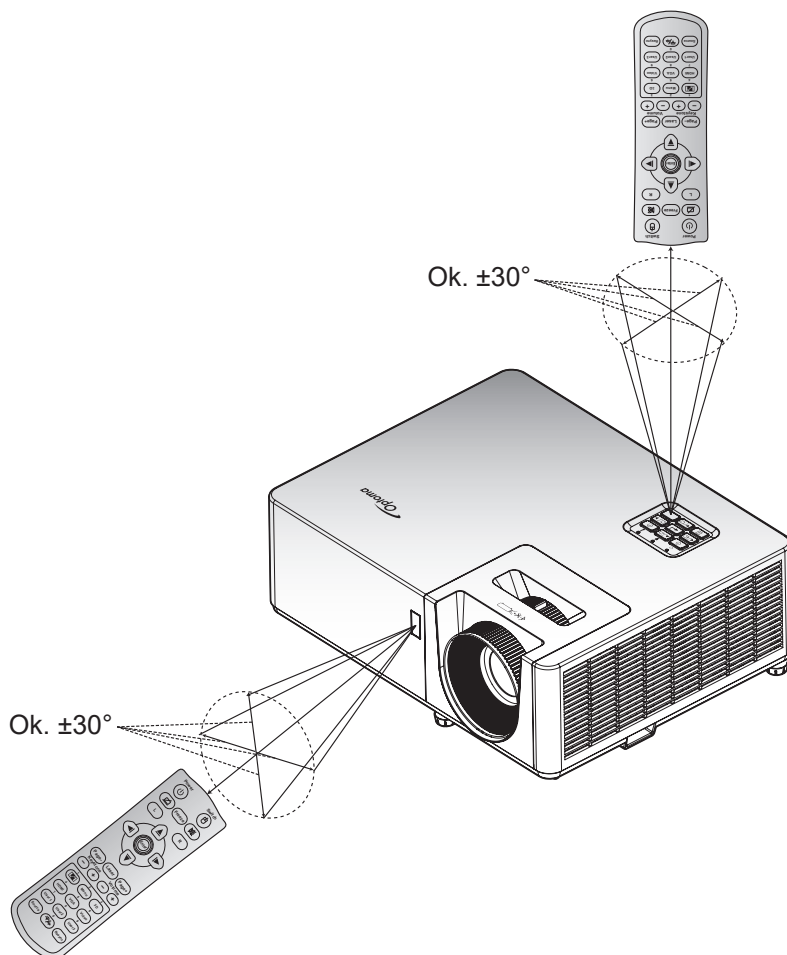

KORZYSTANIE Z PROJEKTORA

Włączenie / wyłączenie zasilania projektora

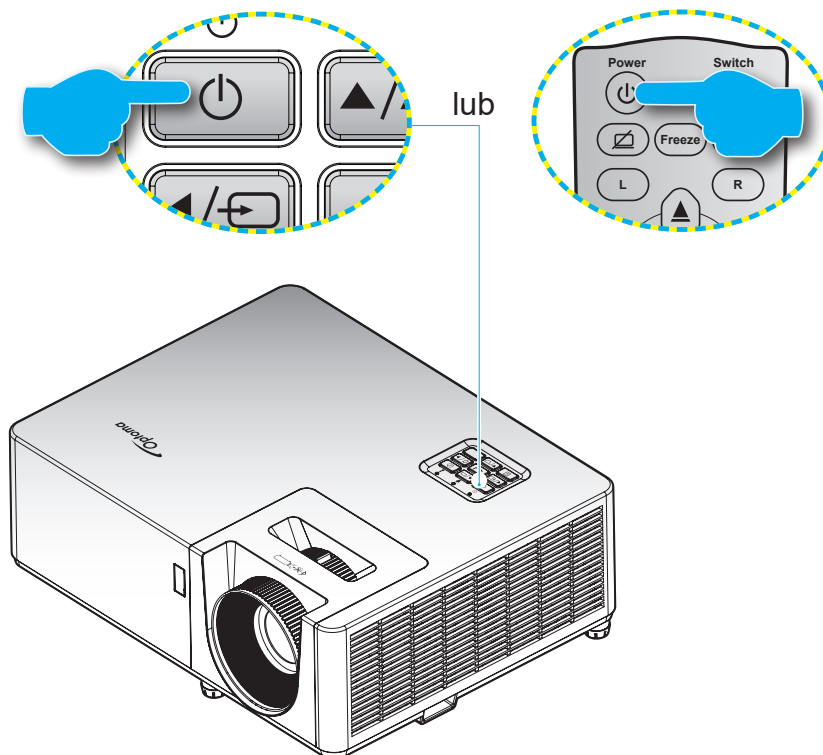

Włączenie zasilania



1. Upewnij się, czy prawidłowo podłączony jest przewód zasilający i kabel sygnału/źródła. Po podłączeniu dioda LED zasilania zmieni kolor na czerwony.
2. Włącz projektor, naciskając przycisk  na klawiaturze projektora lub na pilocie.
3. Ekran początkowy wyświetli się po około 10 sekundach, a dioda LED zasilania będzie migać na niebiesko.

Uwaga: Podczas pierwszego włączenia projektora pojawi się zachęta do wyboru preferowanego języka, orientacji projekcji oraz innych ustawień.

Wyłączenie zasilania

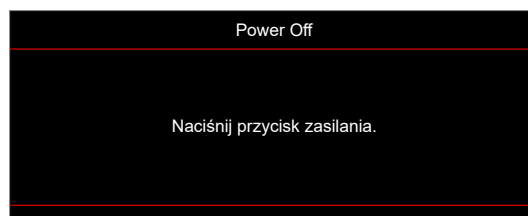
1. Wyłącz projektor, naciskając przycisk  na klawiaturze projektora lub na pilocie.
2. Wyświetlony zostanie następujący komunikat:



3. Naciśnij ponownie przycisk  w celu potwierdzenia, w przeciwnym razie po 15 sekundach komunikat zniknie samoistnie. Po drugim naciśnięciu przycisku , projektor zostanie wyłączony.
4. Wentylatory chłodzące kontynuują działanie przez około 10 sekund w celu wykonania cyklu chłodzenia, a dioda LED zasilania miga na niebiesko. Gdy dioda LED zasilania zacznie świecić stałym czerwonym światłem, oznacza to, że projektor przeszedł do trybu czuwania. Aby z powrotem włączyć projektor, należy poczekać na zakończenie przez projektor cyklu chłodzenia i przejście do trybu oczekiwania. Gdy urządzenie działa w trybie czuwania, wystarczy nacisnąć przycisk , aby ponownie uruchomić projektor.
5. Odłącz przewód zasilający od gniazda elektrycznego i od projektora.

Uwaga: Nie jest zalecane włączenie projektora natychmiast po wykonaniu procedury wyłączenia zasilania.

USTAWIENIE I INSTALACJA

Wybór źródła wejścia

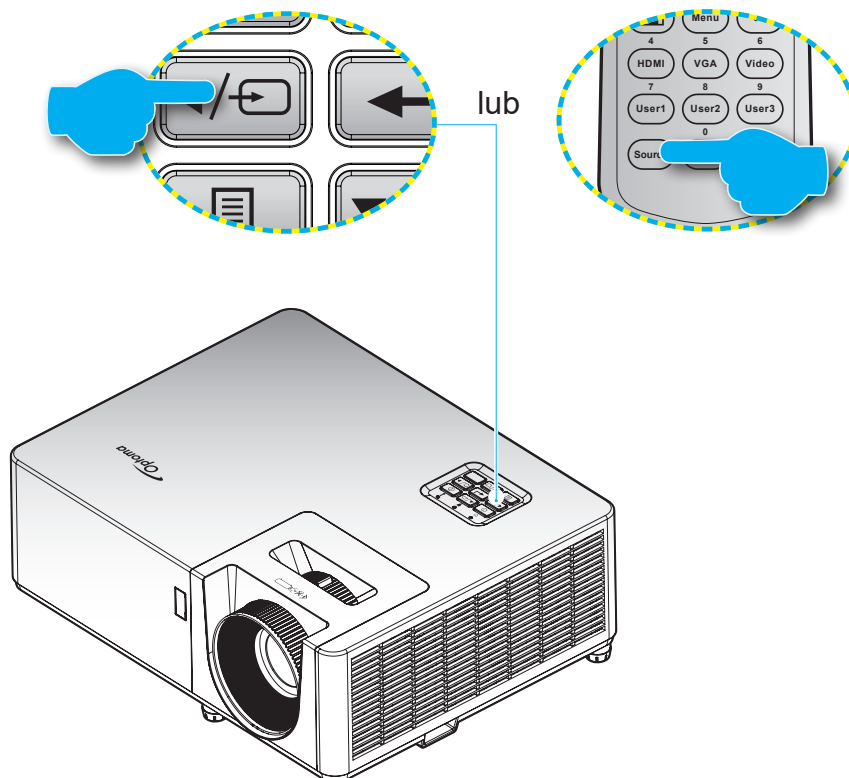

Włącz podłączone źródło sygnału do wyświetlania na ekranie, takie jak komputer, notebook, odtwarzacz wideo, itd. Projektor automatycznie wykryje źródło. Jeżeli podłączonych jest wiele źródeł, naciśnij przycisk  na klawiaturze projektora lub **Source** na pilocie, aby wybrać wymagane źródło sygnału wejściowego.



USTAWIENIE I INSTALACJA

Nawigacja i funkcje menu

Projektor posiada wielojęzyczne menu ekranowe (OSD), które umożliwia wykonanie regulacji i zmianę różnych ustawień. Projektor automatycznie wykryje źródło.

1. Aby otworzyć menu OSD, naciśnij przycisk  na klawiaturze projektora lub przycisk **Menu** na pilocie.
2. Po wyświetleniu OSD, użyj przycisków **▲▼** do wyboru dowolnego elementu w menu głównym. Podczas dokonywania wyboru na określonej stronie naciśnij przycisk **←** na klawiaturze projektora lub przycisk **Wprowadź** na pilocie, aby przejść do podmenu.
3. Użyj przycisków **◀▶** do wyboru wymaganego elementu w podmenu, a następnie naciśnij przycisk **←** lub **Wprowadź**, aby wyświetlić dalsze ustawienia. Wyreguluj ustawienia korzystając z przycisków **◀▶**.
4. Wybierz następny element do regulacji w podmenu i wyreguluj w sposób opisany powyżej.
5. Naciśnij przycisk **←** lub **Wprowadź** w celu potwierdzenia; na ekranie ponownie wyświetlone zostanie menu główne.
6. Aby wyjść, naciśnij ponownie przycisk  lub **Menu**. Menu OSD zostanie zamknięte, a projektor automatycznie zapisze nowe ustawienia.

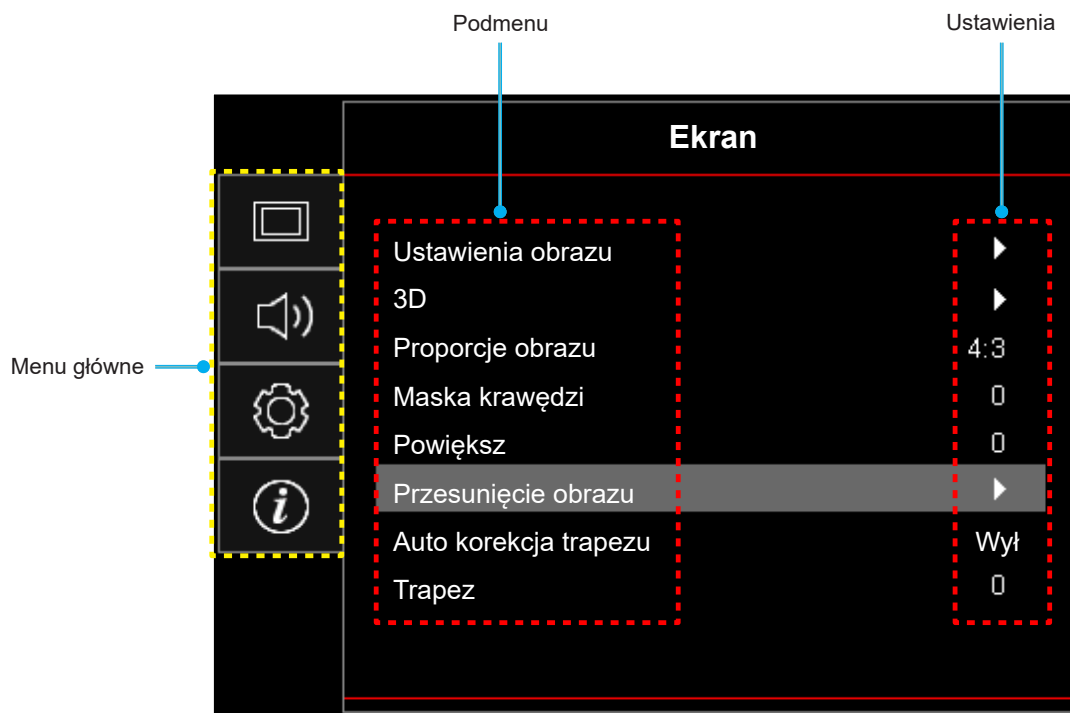

USTAWIENIE I INSTALACJA

Struktura menu ekranowego



Uwaga: Elementy drzewa menu OSD i funkcje zależą od modelu i regionu. Firma Optoma zastrzega sobie prawo do dodawania lub usuwania elementów w celu poprawienia działania produktu, bez powiadomienia.

Menu główne	Podmenu	Podmenu 2	Podmenu 3	Podmenu 4	Wartości	
Ekran	Ustawienia obrazu	Tryb wyświetlania			Prezentacja	
					Jasny	
					Kino	
					Gra	
					sRGB	
					DICOM SIM.	
					Użytkownika	
					3D	
		Kolor Ściany				Wył [Domyślne]
						Tablica
						Jasny Żółty
						Jasny Zielony
						Jasny Niebieski
						Różowy
					Szary	
		Jasność				-50 ~ 50
		Kontrast				-50 ~ 50
		Ostrość				1 ~ 15
		Kolor				-50 ~ 50
		Odcień				-50 ~ 50
		Gamma		Film		
				Wideo		
				Grafika		
				Standardowy(2.2)		
				1.8		
				2.0		
				2.4		
				2.6		
				3D		
				Tablica		
				DICOM SIM.		
		Ustawienia kolorów		BrilliantColor™		
Temp. koloru					Ciepłe	
					Standardowy	
					Zimne	
					Zimne	





USTAWIENIE I INSTALACJA

Menu główne	Podmenu	Podmenu 2	Podmenu 3	Podmenu 4	Wartości
Ekran	Ustawienia obrazu	Ustawienia kolorów	Dopasowanie kolorów	Kolor	Czerwony [Domyślne]
					Zielony
					Niebieski
					Cyjan
					Żółty
					Magenta
					Biały(*)
				Barwa/R(*)	-50 ~ 50 [Domyślne: 0]
				Nasycenie/G(*)	-50 ~ 50 [Domyślne: 0]
				Wzmocnienie/B(*)	-50 ~ 50 [Domyślne: 0]
			Skasuj	Anuluj [Domyślne] Tak	
			Wyjście		
			Ustawienia RGB	Wzmocn. czerwony	-50 ~ 50
				Wzmocn. zielony	-50 ~ 50
				Wzmocn. niebieski	-50 ~ 50
				Odchyl. czerwony	-50 ~ 50
				Odchyl. zielony	-50 ~ 50
		Odchyl. niebieski		-50 ~ 50	
		Skasuj		Anuluj [Domyślne] Tak	
		Wyjście			
		Przestrzeń barw [Wejście inne niż HDMI]		Auto [Domyślne]	
				RGB	
				YUV	
		Przestrzeń barw [Wejście HDMI]		Auto [Domyślne]	
				RGB(0~255)	
				RGB(16~235) YUV	
		Sygnał	Automatyczny	Wył Wł [Domyślne]	
			Częstotliwość	-10 ~ 10 (w zależności od sygnału) [Domyślne: 0]	
			Faza	0-31 (w zależności od sygnału) [Domyślne: 0]	
			Pozycja poziom	-5 ~ 5 (w zależności od sygnału) [Domyślne: 0]	
			Pozycja pion	-5 ~ 5 (w zależności od sygnału) [Domyślne: 0]	
		Tryb jasności		DynamicBlack	
				Eko.	
	Stałe zasilanie (Moc = 100%/ 95%/ 90%/ 85%/ 80%/ 75%/ 70%/ 65%/ 60%/ 55%/ 50%)				
	Stała luminancja (Moc = 85%/80%/75%/ 70%)				

USTAWIENIE I INSTALACJA

Menu główne	Podmenu	Podmenu 2	Podmenu 3	Podmenu 4	Wartości
Ekran	Ustawienia obrazu	Skasuj			
	3D	Tryb 3D			Wył
					Wł [Domyślne]
		3D Tech.			DLP-Link [Domyślne]
					3D Sync
		3D -> 2D			3D [Domyślne]
					L
				R	
		Format 3D			Auto [Domyślne]
					Tryb SBS
					Góra i Dół
				Sekwencyjne klatk.	
	Odwrócona synch. 3D			Pakowanie ramek	
				Wł	
	Skasuj			Wył [Domyślne]	
				Anuluj	
	Proporcje obrazu			Tak	
				4:3	
				16:9	
				Natywny	
	Maska krawędzi				Auto
	Powiększ				0 ~ 10 [Domyślne: 0]
	Przesunięcie obrazu	Poziom 			
Pion 					-100 ~ 100 [Domyślne: 0]
Auto korekcja trapezu					Wył
					Wł [Domyślne]
Trapez					-40 ~ 40 [Domyślne: 0]
Audio	Wycisz				Wył [Domyślne]
					Wł
Głośność					0 ~ 10 [Domyślne: 5]

USTAWIENIE I INSTALACJA

Menu główne	Podmenu	Podmenu 2	Podmenu 3	Podmenu 4	Wartości		
Ustawienia	Projekcja				Przód  [Domyślne]		
					Rear 		
					Sufit-góra 		
					Tył-góra 		
	Typ ekranu					16:9	
						4:3 [Domyślne]	
	Ustawienia zasilacza	Włącz przy zasilaniu				Wył [Domyślne]	
						Wł	
		Włącz przy sygnale				Wył [Domyślne]	
						Wł	
		Auto wyłączenie (min)				0 ~ 180 (przyrosty 5 min) [Domyślne: 20]	
		Wyłącznik czasowy (min)				0 ~ 990 (przyrosty 30 min) [Domyślne: 0]	
			Zawsze włączony				Nie [Domyślne] Tak
	Tryb zasilania (Czuwanie)					Aktywny Eko. [Domyślne]	
	USB Power (Wstrzymanie)					Wył [Domyślne]	
						Wł	
	Zabezpieczenia	Zabezpieczenia				Wył	
						Wł	
		Timer zabezpieczający	Miesiąc				
			Dzień				
	Godzina						
	Zmień hasło					[Domyślne: 1234]	
	Ustawienia HDMI Link	HDMI Link				Wył [Domyślne]	
						Wł	
		Zawiera TV					Nie [Domyślne] Tak
							Wzajemny [Domyślne]
		Włącz Link					PJ → Urządzenie Urządzenie → PJ
						Wył [Domyślne]	
	Wzorzec testowy					Wł	
						Zielona siatka	
						Siatka w kolorze magenta	
						Biała siatka	
					Biały		
Ustawienia pilota [zależy od pilota]	Funkcje IR				Wył		
					Wł [Domyślne]		
					Wył		

USTAWIENIE I INSTALACJA

Menu główne	Podmenu	Podmenu 2	Podmenu 3	Podmenu 4	Wartości		
Ustawienia	Ustawienia pilota [zależy od pilota]	F1			Wzorzec testowy		
					Jasność		
					Kontrast		
					Wyłącznik czasowy [Domyślne]		
					Dopasowanie kolorów		
					Temp. koloru		
					Gamma		
					Projekcja		
			F2			Wzorzec testowy	
					Jasność		
					Kontrast		
					Wyłącznik czasowy		
					Dopasowanie kolorów [Domyślne]		
					Temp. koloru		
					Gamma		
					Projekcja		
			F3			Wzorzec testowy [Domyślne]	
					Jasność		
					Kontrast		
					Wyłącznik czasowy		
					Dopasowanie kolorów		
					Temp. koloru		
					Gamma		
					Projekcja		
		ID projektora			00 ~ 99		
		Opcje	Język			English [Domyślne]	
							Deutsch
							Français
							Italiano
							Español
						Português	
						Polski	
						Nederlands	
						Svenska	
						Norsk/Dansk	
						Suomi	
						ελληνικά	
						繁體中文	
						简体中文	
						日本語	
						한국어	

USTAWIENIE I INSTALACJA

Menu główne	Podmenu	Podmenu 2	Podmenu 3	Podmenu 4	Wartości	
Ustawienia	Opcje	Język			Русский	
					Magyar	
					Čeština	
					عربي	
					ไทย	
					Türkçe	
					فارسی	
					Tiếng Việt	
					Bahasa Indonesia	
					Română	
					Slovenčina	
		Menu Settings	Położenie menu			Górny lewy <input type="checkbox"/>
						Górny prawy <input type="checkbox"/>
						Środek <input type="checkbox"/> [Domyślne]
						Dolny lewy <input type="checkbox"/>
						Dolny prawy <input type="checkbox"/>
			Timer menu			Wył
						5 sek.
						10 sek. [Domyślne]
		Automatyczne źródło			Wył [Domyślne]	
		Źródło wejścia			Wł	
					HDMI1	
					HDMI2	
		Nazwa wejścia	HDMI1			Domyślne [Domyślne]
						Niestandardowe
			HDMI2			Domyślne [Domyślne]
						Niestandardowe
			VGA			Domyślne [Domyślne]
						Niestandardowe
		Duża wysokość			Wył [Domyślne]	
					Wł	
		Blokada trybu wyświetlania			Wył [Domyślne]	
					Wł	
Blokuj klawisze			Wył [Domyślne]			
			Wł			
Ukryj informacje			Wył [Domyślne]			
			Wł			

USTAWIENIE I INSTALACJA

Menu główne	Podmenu	Podmenu 2	Podmenu 3	Podmenu 4	Wartości	
Ustawienia	Opcje	Logo			Domyślne [Domyślne]	
					Neutralny	
					Użytkownika	
		Kolor tła				Brak
						Niebieski [Domyślne]
						Czerwony
						Zielony
						Szary
	Skasuj	Reset OSD				Anuluj [Domyślne]
						Tak
		Reset to Default				Anuluj [Domyślne]
						Tak
Informacje	Regulatory					
	Serial Number					
	Source					
	Rozdzielczość				00x00	
	Refresh Rate				0,00Hz	
	Tryb wyświetlania					
	Tryb zasilania (Czuwanie)					
	Źródło światła godzina				0 hr	
	ID projektora				00 ~ 99	
	Tryb jasności					
	Wersja firmware	System				
		MCU				

USTAWIENIE I INSTALACJA

Menu Ekran

Menu ustawień wyświetlanego obrazu

Tryb wyświetlania

Dostępnych do wyboru jest kilka predefiniowanych modeli wyświetlacza, co umożliwia dopasowanie do swoich preferencji. Każdy tryb został dokładnie dopasowany przez nasz zespół ekspertów zajmujący się kolorami, aby zapewnić doskonale odwzorowanie kolorów dla szerokiego zakresu treści.

- **Prezentacja:** Ten tryb jest odpowiedni do większości potrzeb związanych z prezentacją dla środowisk biznesu i edukacji.
- **Jasny:** Ten tryb jest odpowiedni dla środowisk w których jest wymagana bardzo wysoka jasność, na przykład podczas używania projektora w silnie oświetlonych pokojach.
- **Kino:** Zapewnia najlepsze zrównoważenie odwzorowania szczegółów i kolorów do oglądania filmów.
- **Gra:** Optymalizuje projektor dla zapewnienia maksymalnego kontrastu i uzyskania żywych kolorów, co umożliwi widzenie szczegółów odcieni podczas grania w gry wideo.
- **sRGB:** Ten tryb zapewnia najbardziej dokładne odtwarzanie kolorów.
- **DICOM SIM.:** Ten tryb został utworzony do oglądania obrazów w odcieniach szarości, jest doskonały do przeglądania zdjęć rentgenowskich i skanów podczas szkoleń medycznych*.
Uwaga: *Ten projektor nie jest odpowiedni do używania w diagnostyce medycznej.
- **Użytkownika:** Zapamiętywanie ustawień definiowanych przez użytkownika, dopasowanie do własnych ustawień trybu wyświetlania.
- **3D:** Zoptymalizowane ustawienia do oglądania treści 3D.
Uwaga: Do korzystania z efektu 3D, konieczne będą okulary 3D zgodne z DLP Link. Dalsze informacje znajdują się w części 3D.

Kolor Ściany

Przeznaczone do regulacji kolorów wyświetlanego obrazu podczas projekcji na ścianie, bez ekranu. Każdy tryb został dokładnie dopasowany przez nasz zespół ekspertów zajmujący się kolorami, aby zapewnić doskonale odwzorowanie kolorów.

Dostępnych do wyboru jest kilka predefiniowanych trybów, które umożliwiają dopasowanie do koloru ściany. Wybierz opcję Wył, Tablica, Jasny Żółty, Jasny Zielony, Jasny Niebieski, Różowy lub Szary.

Uwaga: Do dokładnego odtwarzania kolorów, zalecamy używanie ekranu.

Jasność

Regulacja jasności obrazu.

Kontrast

Kontrast reguluje stopień różnicy pomiędzy najjaśniejszymi a najciemniejszymi obszarami obrazu.

Ostrość

Regulacja ostrości obrazu.

Kolor

Zmiana obrazu wideo z czarno-białego do całkowicie nasyconych kolorów.

Odcień

Regulacja balansu kolorów czerwony i zielony.

USTAWIENIE I INSTALACJA

Gamma

Ustawienie typu krzywej gamma. Po zakończeniu ustawień początkowych i dokładnej regulacji należy wykorzystać czynności Regulacja Gamma do optymalizacji wyjścia obrazu.

- **Film:** Do kina domowego.
- **Wideo:** Dla źródła wideo lub TV.
- **Grafika:** Dla źródła PC / Zdjęcia.
- **Standardowy(2.2):** Do ustawień standardowych.
- **1.8 / 2.0 / 2.4 / 2.6:** Dla określonego źródła PC / Zdjęcia.

Uwaga:

- *Opcje te są dostępne tylko wtedy, gdy tryb 3D jest wyłączony, dla ustawienia **Kolor Ściany** nie wybrano opcji **Tablica**, a dla ustawienia **Tryb wyświetlania** nie wybrano opcji **DICOM SIM**.*
- *W trybie 3D dla ustawienia **Gamma** można wybrać tylko opcję **3D**.*
- *Jeżeli dla ustawienia **Kolor Ściany** wybrana zostanie opcja **Tablica**, dla ustawienia **Tablica** będzie można wybrać tylko opcję **Gamma**.*
- *Jeżeli dla ustawienia **Tryb wyświetlania** wybrana zostanie opcja **DICOM SIM**, dla ustawienia **Gamma** będzie można wybrać tylko opcję **DICOM SIM**.*

Ustawienia kolorów

Konfiguracja ustawienia kolorów.

- **BrilliantColor™:** Ten regulowany element wykorzystuje nowy algorytm przetwarzania kolorów i ulepszenia dla podwyższenia jasności przy jednoczesnym zapewnianiu realnych, bardziej żywych kolorów obrazu.
- **Temp. koloru:** Wybierz temperaturę kolorów: Ciepłe, Standardowy, Zimne lub Zimne.
- **Dopasowanie kolorów:** Wybierz jedną z następujących opcji:
 - **Kolor:** Służy do ustawiania poziomów koloru czerwonego, zielonego, czarnego, cyjanowego, żółtego, magenta i białego.
 - **Barwa/R(czerwony)*:** Regulacja balansu kolorów czerwony i zielony.
Uwaga: *Jeżeli dla ustawienia **Kolor** wybrana zostanie opcja **Biały**, możliwe będzie dostosowanie ustawienia koloru czerwonego.
 - **Nasycenie/G(zielony)*:** Zmiana obrazu wideo z czarno-białego do całkowicie nasyconych kolorów.
Uwaga: *Jeżeli dla ustawienia **Kolor** wybrana zostanie opcja **Biały**, możliwe będzie dostosowanie ustawienia koloru zielonego.
 - **Wzmocnienie/B(niebieski)*:** Regulacja jasności obrazu.
Uwaga: *Jeżeli dla ustawienia **Kolor** wybrana zostanie opcja **Biały**, możliwe będzie dostosowanie ustawienia koloru niebieskiego.
 - **Skasuj:** Przywracanie domyślnych fabrycznych ustawień dopasowanie kolorów.
 - **Wyjście:** Wyjście z menu „Dopasowanie kolorów”.
- **Ustawienia RGB:** Ustawienia te umożliwiają skonfigurowanie jasności (wzmocnienie) i kontrastu (odchylenie) obrazu.
 - **Skasuj:** Przywracanie domyślnych fabrycznych ustawienia RGB.
 - **Wyjście:** Wyjście z menu „Ustawienia RGB”.
- **Przestrzeń barw (tylko wejście inne niż HDMI):** Wybierz odpowiedni typ matrycy kolorów, spośród następujących: Auto, RGB, lub YUV.
- **Przestrzeń barw (tylko wejście HDMI):** Wybierz odpowiedni typ matrycy kolorów, spośród następujących: Auto, RGB(0~255), RGB(16~235), i YUV.

USTAWIENIE I INSTALACJA

Sygnal

Regulacja opcji sygnału.

- **Automatyczny:** Automatyczna konfiguracja sygnału (wyszarzenie elementów częstotliwość i faza). Po wyłączeniu opcji automatyczny, elementy częstotliwość i faza zostaną wyświetlone, umożliwiając ręczne dostrojenie i zapisanie ustawień przez użytkownika.
- **Częstotliwość:** Zmienia częstotliwość wyświetlania danych w celu dopasowania częstotliwości karty grafika komputera. Użyj tej funkcji wyłącznie wtedy, gdy obraz miga w pionie.
- **Faza:** Synchronizuje taktowanie sygnału wyświetlania karty grafika. Użyj tej funkcji do poprawienia niestabilnego lub migającego obrazu.
- **Pozycja poziom:** Regulacja położenia obrazu w poziomie.
- **Pozycja pion:** Regulacja położenia obrazu w pionie.

Uwaga: *To menu jest dostępne tylko wtedy, gdy źródłem wejścia jest RGB/Component.*

Tryb jasności

Dostosowywanie ustawień trybu jasności.

- **DynamicBlack:** Umożliwia automatyczną regulację jasności obrazu w celu uzyskania optymalnego kontrastu.
- **Eko.:** Wybierz „Eko.”, aby przyciemnić światło diody laserowej projektora, co obniży zużycie energii i wydłuży żywotność diody laserowej.
- **Stałe zasilanie:** Wybierz wartość procentową mocy dla trybu jasności.
- **Stała luminancja:** Stała luminancja zależy od siły luminancji LD, umożliwiając utrzymywanie stałej jasności w czasie.

Skasuj

Przywracanie domyślnych fabrycznych ustawienia kolorów.

USTAWIENIE I INSTALACJA

Menu Ekran 3D

Uwaga:

- *Ten projektor jest urządzeniem dostosowanym do technologii 3D z rozwiązaniem DLP-Link 3D.*
- *Przed rozpoczęciem oglądania wideo upewnij się, że są używane okulary 3D dla DLP-Link 3D.*
- *Ten projektor obsługuje technologię sekwencyjnego wyświetlania klatek 3D (kartkowanie) poprzez złącza HDMI1/HDMI2/VGA.*
- *Aby włączyć tryb 3D, należy ustawić częstotliwość odświeżania wyłącznie na wartość 60Hz, ponieważ niższe lub wyższe częstotliwości nie są obsługiwane.*
- *Ab uzyskać najlepszą wydajność, zalecana jest rozdzielczość 1920x1080, należy jednak zwrócić uwagę, że rozdzielczość 4K (3840x2160) nie jest obsługiwana w trybie 3D.*

Tryb 3D

Użyj tej opcji, aby wyłączyć lub włączyć funkcję 3D.

- **Wyl:** Wybierz „Wyl” w celu wyłączenia trybu 3D.
- **Wl:** Wybierz „Wl” w celu włączenia trybu 3D.

3D Tech.

Pozycja ta umożliwia wybór technologii 3D.

- **DLP-Link:** Wybierz, aby użyć zoptymalizowanych ustawień dla okularów DLP 3D.
- **3D Sync:** Wybierz, aby użyć zoptymalizowanych ustawień dla okularów 3D IR, RF lub spolaryzowanych.

3D -> 2D

Użyj tej opcji do określenia w jaki sposób zawartość 3D powinna być widoczna na ekranie.

- **3D:** Wyświetlanie sygnału 3D.
- **L (Lewa):** Wyświetlanie lewej ramki treści 3D.
- **R (Prawa):** Wyświetlanie prawej ramki treści 3D.

Format 3D

Opcja ta umożliwia Wybierz odpowiedniego format zawartości 3D.

- **Auto:** Po wykryciu sygnału identyfikacji 3D, format 3D jest wybierany automatycznie.
- **Tryb SBS:** Wyświetlanie sygnału 3D w formacie „Obok siebie”.
- **Góra i Dół:** Wyświetlanie sygnału 3D w formacie „Góra i Dół”.
- **Sekwencyjne klatk.:** Wyświetlanie sygnału 3D w formacie „Sekwencyjne klatk.”.
- **Pakowanie ramek:** Wyświetlanie sygnału 3D w formacie „Pakowanie ramek”.

Odwrócona synch. 3D

Opcja ta umożliwia włączenie/wyłączenie funkcji odwrócona synch. 3D.

Skasuj

Przywracanie domyślnych fabrycznych ustawień trybu 3D.

- **Anuluj:** Wybierz, aby anulować resetowanie.
- **Tak:** Wybierz, aby przywrócić domyślne fabryczne ustawienia trybu 3D.

USTAWIENIE I INSTALACJA

Menu proporcje obrazu ekranu

Proporcje obrazu

Wybierz proporcje obrazu wyświetlanego obrazu spośród następujących opcji:

- **4:3:** Ten format jest przeznaczony do źródeł wejścia 4:3.
- **16:9:** Ten format jest przeznaczony do źródeł wejścia 16:9, takich jak HDTV i DVD, rozszerzonych do telewizji szerokoekranowej.
- **Natywny:** Ten format wyświetla oryginalny obraz bez żadnego skalowania.
- **Auto:** Automatyczny Wybierz odpowiedniego formatu wyświetlania.

Uwaga:

- *W celu korzystania z formatu Superwide wykonaj następujące czynności:*
 - a) Ustaw proporcje obrazu ekranu na 2,0:1.*
 - b) Wybierz format „Superwide”.*
 - c) Wyreguluj prawidłowo obraz projektora na ekranie.*

Opóźnienie wejścia: Opóźnienie HDMI 1/2 = 32,9 ms dla 1080p przy 60Hz

Tabela skalowania SVGA/XGA:

Source	480i/p	576i/p	1080i/p	720p
4x3	Skalowanie do 1024 x 768.			
16x9	Skalowanie do 1024 x 576.			
Natywny	Brak przeskalowania; rozdzielczość zależy od źródła wejścia i jest następnie wyświetlana.			
Auto	- Jeżeli źródło jest w formacie 4:3, nastąpi automatyczna zmiana rozmiaru na 1024 x 768. - Jeżeli źródło jest w formacie 16:9, nastąpi automatyczna zmiana rozmiaru na 1024 x 576. - Jeżeli źródło jest w formacie 15:9, nastąpi automatyczna zmiana rozmiaru na 1024 x 614. - Jeżeli źródło jest w formacie 16:10, nastąpi automatyczna zmiana rozmiaru na 1024 x 640.			

Auto	Rozdzielczość wejścia		Auto/Skala	
	Rozdzielczość pozioma	Rozdzielczość pionowa	1024	768
4:3	640	480	1024	768
	800	600	1024	768
	1024	768	1024	768
	1600	1200	1024	768
Szerokoekranowy laptop	1280	720	1024	576
	1280	768	1024	614
	1280	800	1024	640
SDTV	720	576	1024	576
	720	480	1024	576
HDTV	1280	720	1024	576
	1920	1080	1024	576

USTAWIENIE I INSTALACJA

Menu maski krawędzi ekranu

Maska krawędzi

Użyj tej funkcji w celu usunięcia zakłócenia kodowania wideo z krawędzi źródła wideo.

Menu powiększenia ekranu

Powiększ

Użyj w celu zredukowania lub powiększenia obrazu na ekranie projekcji. Powiększenie cyfrowe nie jest takie samo, jak powiększenie optyczne i powoduje degradację jakości obrazu.

Uwaga: *Ustawienia powiększenia są utrzymywane w cyklu zasilania projektora.*

Menu przesunięcia obrazu

Przesunięcie obrazu

Regulacja pozycji wyświetlanego obrazu w poziomie (Poziom) lub w pionie (Pion).

Menu Auto korekcji trapezu

Auto korekcja trapezu

Automatycznie reguluje zniekształcenia obrazu spowodowane nachyleniem projektora.

Menu zniekształcenia trapezowego ekranu

Trapez

Regulacja zniekształceń obrazu spowodowanych przez odchylenie projektora od osi ekranu (± 40 stopni).

Menu Audio

Menu wyciszenia audio

Wycisz

Opcja ta tymczasowo wyłącza dźwięk.

- **Wł:** Wybierz „Wł” w celu włączenia wyciszenia.
- **Wył:** Wybierz „Wył” w celu wyłączenia wyciszenia.

Uwaga: *“Funkcja „Wycisz” wpływa na głośność głośnika wewnętrznego i zewnętrznego.*

Menu głośności audio

Głośność

Regulacja poziomu głośności.

USTAWIENIE I INSTALACJA

Menu Ustawienia

Menu konfiguracji projekcji

Projekcja

Wybierz preferowanej projekcji spośród przód, tył, sufit-góra i tył-góra.

Menu typu ustawień ekranu

Typ ekranu

Wybierz typ ekranu 16:9 lub 4:3.

Menu ustawienia zasilacza

Włącz przy zasilaniu

Wybierz opcję „Wł”, aby uaktywnić tryb Włącz przy zasilaniu. Projektor zostanie włączony automatycznie po dostarczeniu zasilania prądem przemiennym, bez naciskania przycisku „Power” na klawiaturze projektora lub na pilocie.

Włącz przy sygnale

Wybierz „Wł”, aby uaktywnić tryb Włącz przy sygnale. Projektor zostanie włączony automatycznie po wykryciu sygnału, bez naciskania przycisku „Power” na klawiaturze projektora lub na pilocie.

Uwaga:

- *Jeśli dla ustawienia „Włącz przy sygnale” wybrana zostanie opcja „Wł”, zużycie energii przez projektor w trybie czuwania będzie wynosić ponad 3 W.*
- *Funkcja ta ma zastosowanie wyłącznie dla źródła sygnału VGA i HDMI.*

Auto wyłączenie (min)

Ustawia odliczanie czasu do automatycznego wyłączenia. Licznik rozpoczyna odliczanie, przy braku wprowadzonego sygnału do wejścia projektora. Po zakończeniu odliczania, projektor wyłączy się automatycznie (w minutach).

Wyłącznik czasowy (min)

Konfiguracja wyłącznik czasowy.

- **Wyłącznik czasowy (min):** Ustawianie odliczania czasu do automatycznego wyłączenia. Wyłącznik czasowy rozpoczyna odliczanie, przy braku wprowadzonego sygnału do wejścia projektora. Po zakończeniu odliczania, projektor wyłączy się automatycznie (w minutach).
Uwaga: Po każdym wyłączeniu zasilania projektora wartość wyłącznika czasowego zostanie wyzerowana.
- **Zawsze włączony:** Zaznacz, aby wyłącznik czasowy był zawsze włączony.

Tryb zasilania (Czuwanie)

Ustawienie trybu zasilania.

- **Aktywny:** Wybierz „Aktywny” w celu powrotu do normalnego czuwania.
- **Eko.:** Wybierz „Eko.” w celu dalszego zwiększenia oszczędzania energii < 0,5 W.

USB Power(Wstrzymanie)

Włączanie lub wyłączanie funkcji zasilania przez USB, gdy projektor jest w trybie gotowości.

USTAWIENIE I INSTALACJA

Menu Ustawienia Zabezpieczenia

Zabezpieczenia

Włącz tą funkcję w celu pytania o hasło przed użyciem projektora.

- **Wł:** Wybierz „Wł”, aby przy włączaniu projektora trzeba było wprowadzić hasło.
- **Wył:** Wybierz „Wył”, aby można było włączać projektor bez sprawdzania hasła.

Uwaga: Domyślne hasło to 1234.

Timer zabezpieczający

Można użyć funkcji czasu (Miesiąc/Dzień/Godzina) do ustawienia liczby godzin używania projektora. Po upływie ustalonego czasu pojawia się polecenie ponownego wprowadzenia hasła.

Zmień hasło

Służy do ustawiania lub modyfikowania hasła, które jest wymagane podczas włączania projektora.

Menu konfiguracji ustawienia HDMI Link

Uwaga:

- *Po podłączeniu kablami HDMI do projektora urządzeń zgodnych z HDMI CEC, można nimi sterować w tym samym stanie włączenia zasilania lub wyłączenia zasilania, z wykorzystaniem funkcji sterowania HDMI Link w OSD projektora. Pozwala to na umieszczenie jednego lub wielu urządzeń w grupie włączenia zasilania lub wyłączenia zasilania przez funkcję HDMI Link. W typowej konfiguracji, odtwarzacz DVD można podłączyć do projektora przez wzmacniacz lub system kina domowego.*

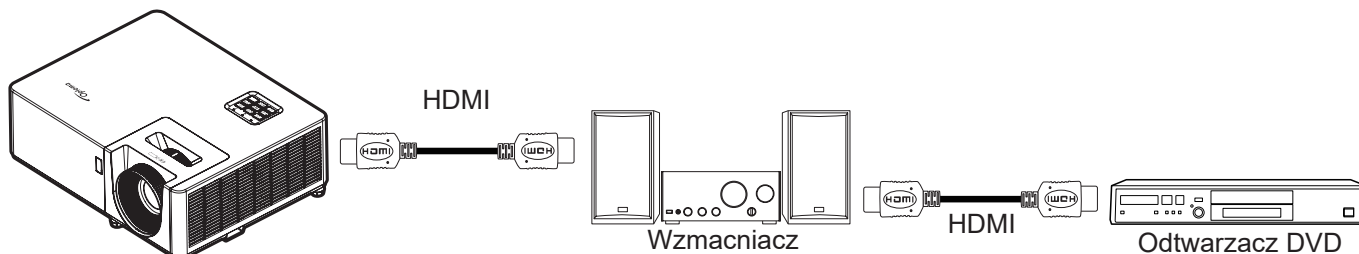

HDMI Link

Włączanie/wyłączanie funkcji HDMI Link. Opcje Zawiera TV, Włącz Link i Wyłącz Link będą dostępne wyłącznie po ustawieniu na „Wł”.

Zawiera TV

Ustaw na „Tak”, jeżeli chcesz, aby telewizor i projektor zostały automatycznie wyłączone w tym samym czasie. Aby zapobiec wyłączeniu w tym samym czasie obydwu urządzeń, zmień ustawienie na „Nie”.

Włącz Link

Polecenie włączenia zasilania CEC.

- **Wzajemny:** Jednoczesne włączenie zasilania projektora i urządzenia CEC.
- **PJ → Urządzenie:** Urządzenie CEC zostanie włączone tylko po włączeniu projektora.
- **Urządzenie → PJ:** Projektor zostanie włączony tylko po włączeniu urządzenia CEC.

Wyłącz Link

Włącz tą funkcję, aby umożliwić automatyczne wyłączenie w tym samym czasie HDMI Link i projektora.

USTAWIENIE I INSTALACJA

Menu ustawień wzorca testowego

Wzorzec testowy

Wybierz wzorzec testowy spośród opcji Zielona siatka, Siatka w kolorze magenta, Biała siatka, Biały lub wyłącz tę funkcję (Wył).

Menu ustawienia pilota

Funkcje IR

Służy do ustawiania funkcji IR.

- **Wł:** Wybór opcji „Wł” umożliwia sterowanie projektorem za pomocą pilota przez odbiorniki podczerwieni na górze i z przodu urządzenia.
- **Wył:** Po wybraniu „Wył” nie będzie można sterować projektorem za pomocą pilota. Po wybraniu „Wył”, można używać przyciski klawiatury.

F1/F2/F3

Przypisz domyślną funkcję dla F1, F2 lub F3 spośród Wzorzec testowy, Jasność, Kontrast, Wyłącznik czasowy, Dopasowanie kolorów, Temp. koloru, Gamma lub Projektcja.

Menu ustawień ID projektora

ID projektora

Definicję ID można ustawić w menu (zakres 0~99) i umożliwić indywidualne sterowanie projektorem przez użytkownika przez polecenia RS232.

Uwaga: Pełną listę poleceń RS232, można uzyskać w instrukcji użytkownika RS232 na naszej stronie internetowej.

Menu konfiguracji opcji

Język

Wybór wielojęzycznego menu OSD spośród angielski, niemiecki, francuski, włoski, hiszpański, portugalski, polski, holenderski, szwedzki, norweski/duński, fiński, grecki, chiński tradycyjny, chiński uproszczony, japoński, koreański, rosyjski, węgierski, czeski, arabski, tajski, turecki, farsi, wietnamski, indonezyjski, rumuński i słowacki.

Menu Settings

Umożliwia ustawienie położenie menu na ekranie i konfigurację ustawień zegara menu.

- **Położenie menu:** Wybierz położenie menu na wyświetlanym ekranie.
- **Timer menu:** Umożliwia określenie, przez jaki czas menu ekranowe OSD pozostaje widoczne na ekranie.

Automatyczne źródło

Wybierz tę opcję, aby projektor automatycznie wyszukiwał dostępne źródło sygnału.

Źródło wejścia

Wybierz jako źródło wejścia opcję HDMI1, HDMI2 lub VGA.

Nazwa wejścia

Służy do zmiany nazwy funkcji wejścia celem łatwiejszej identyfikacji. Dostępne opcje obejmują HDMI2, HDMI2 i VGA.

Duża wysokość

Po wybraniu „Wł”, zwiększone zostaną obroty wentylatora. Funkcja ta jest użyteczna w miejscach o dużej wysokości nad poziomem morza, gdzie jest rozrzedzone powietrze.

Blokada trybu wyświetlania

Wybierz „Wł” lub „Wył” w celu zablokowania lub odblokowania trybu regulacji ustawień ekranu.

USTAWIENIE I INSTALACJA

Blokuj klawisze

Po ustawieniu funkcji blokady bloku przycisków na „Wł”, klawiatura zostanie zablokowana. Jednakże, projektor można obsługiwać pilotem zdalnego sterowania. Po wybraniu „Wył”, można ponownie używać blok przycisków.

Ukryj informacje

Włącz tą funkcję, aby ukryć komunikat z informacjami.

- **Wył:** Wybierz opcję „Wył”, aby pokazać komunikat „wyszukiwania”.
- **Wł:** Wybierz „Wł”, aby ukryć komunikat z informacjami.

Logo

Użyj tej funkcji do wyboru wymaganego ekranu startowego. Jeśli wykonane zostały zmiany, zostaną one wprowadzone przy następnym włączeniu zasilania projektora.

- **Domyślne:** Domyślny ekran startowy.
- **Neutralny:** Brak wyświetlania logo na ekranie startowym.
- **Użytkownika:** Wymagane narzędzie przechwytywania logo.

Uwaga: *Należy odwiedzić stronę internetową, aby pobrać program narzędziowy do przechwytywania logo. Format obsługiwanych plików: png/bmp/jpg.*

Kolor tła

Użyj tej funkcji, aby określić, czy przy braku sygnału wyświetlany ma być ekran niebieski, czerwony, zielony, szary, żaden czy ekran z logo.

Uwaga: *Po wybraniu dla koloru tła opcji „Brak” wyświetlane będzie czarne tło.*

Resetowanie menu ekranowego

Reset OSD

Przywrócenie domyślnych ustawień fabrycznych dla ustawień menu OSD.

Reset to Default

Przywracanie wszystkich ustawień do domyślnych wartości fabrycznych.

USTAWIENIE I INSTALACJA

Menu informacji

Menu informacji

Wyświetlanie informacji o projektorze, jak przedstawiono poniżej:

- Regulatory
- Serial Number
- Source
- Rozdzielczość
- Refresh Rate
- Tryb wyświetlania
- Tryb zasilania (Czuwanie)
- Źródło światła godzina
- ID projektora
- Tryb jasności
- Wersja firmware

KONSERWACJA

Instalacja i czyszczenie filtra przeciwpyłowego

Instalacja filtra przeciwpyłowego

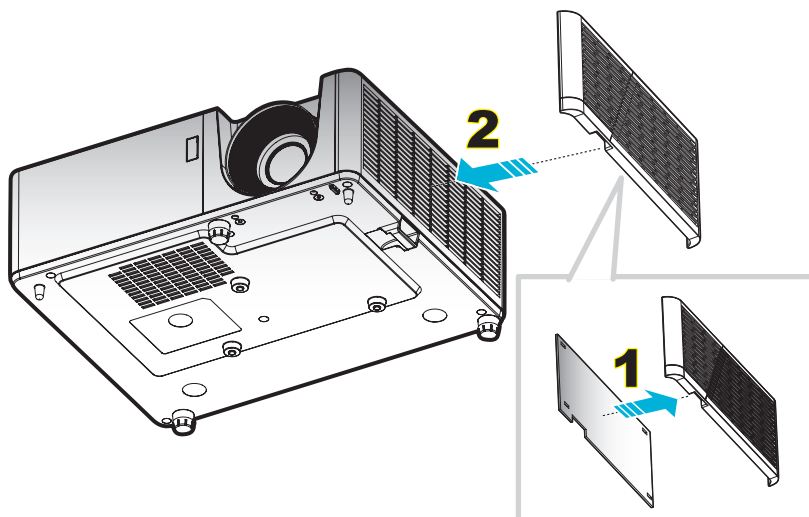

Uwaga:

- Filtry przeciwpyłowe są dostarczane jedynie z niektórymi modelami w wybranych regionach, gdzie występuje nadmierne zapylenie.
- Niedostępne w Ameryce Północnej lub w Europie.
- Mogą być dostępne do zakupu przez użytkownika w wybranych regionach. Odwiedź naszą stronę internetową, aby sprawdzić dalsze, szczegółowe informacje o dostarczanych akcesoriach.

Czyszczenie filtra przeciwpyłowego

Zalecamy czyszczenie filtra przeciwpyłowego co trzy miesiące. Należy go czyścić częściej, jeżeli projektor jest używany w zapyłonym środowisku.

Procedura:

1. Wyłącz zasilanie projektora, naciskając przycisk \cup nakławiaturze projektora lub na pilocie.
2. Odłącz przewód zasilający.
3. Przesuń uchwyt filtra przeciwpyłowego w dół, aby wyjąć go w dolnej części projektora. **1**
4. Wyjmij ostrożnie filtra powietrza. Następnie oczyść lub wymień filtr przeciwpyłowy. **2**
5. W celu instalacji filtra przeciwpyłowego, należy wykonać poprzednie czynności w kolejności odwrotnej.

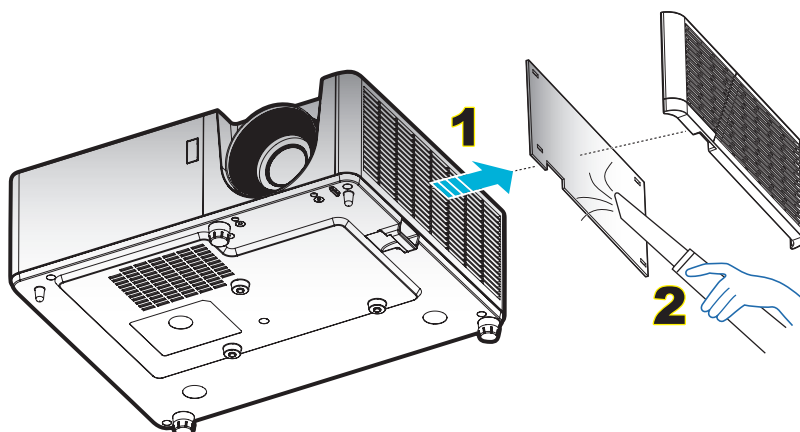

INFORMACJE DODATKOWE

Zgodne rozdzielczości

Cyfrowy

B0/Ustanowione taktowanie	B0/Standardowy taktowanie	B0/Szczegółowe taktowanie	B1/Tryb wideo	B1/Szczegółowe taktowanie)
720 x 400 przy 70Hz	1280 x 720 przy 60Hz	1024 x 768 przy 60Hz	640 x 480p przy 60Hz 4:3	1366 x 768 przy 60Hz
640 x 480 przy 60Hz	1280 x 800 przy 60Hz		720(1440) x 480i przy 60Hz 16:9	1280 x 800 przy 120Hz(RB)
640 x 480 przy 67Hz	1280 x 1024 przy 60Hz		720 x 480p przy 60Hz 4:3	1900 x 1200 przy 60Hz(RB)
640 x 480 przy 72Hz	1600 x 1200 przy 60Hz		720 x 480p przy 60Hz 16:9	
640 x 480 przy 75Hz	640 x 480 przy 120Hz		720(1440) x 576i przy 50Hz 16:9	
800 x 600 przy 56Hz	800 x 600 przy 120Hz		720 x 576p przy 50Hz 4:3	
800 x 600 przy 60Hz	1024 x 768 przy 120Hz		720 x 576p przy 50Hz 16:9	
800 x 600 przy 72Hz	1280 x 800 przy 120Hz		1280 x 720p przy 60Hz 16:9	
800 x 600 przy 75Hz			1280 x 720p przy 50Hz 16:9	
832 x 624 przy 75Hz			1920 x 1080i przy 60Hz 16:9	
1024 x 768 przy 60Hz			1920 x 1080i przy 50Hz 16:9	
1024 x 768 przy 70Hz			1920 x 1080p przy 60Hz 16:9	
1024 x 768 przy 75Hz			1920 x 1080p przy 50Hz 16:9	
1280 x 1024 przy 75Hz			1920 x 1080p przy 24Hz 16:9	
1152 x 870 przy 75Hz				

Analogowy

B0/Ustanowione taktowanie	B0/Standardowy taktowanie	B0/Szczegółowe taktowanie	B1/Szczegółowe taktowanie
720 x 400 przy 70Hz	1280 x 720 przy 60Hz	1024 x 768 przy 60Hz	1366 x 768 przy 60Hz
640 x 480 przy 60Hz	1280 x 800 przy 60Hz		1280 x 800 przy 120Hz(RB)
640 x 480 przy 67Hz	1280 x 1024 przy 60Hz		1900 x 1200 przy 60Hz(RB)
640 x 480 przy 72Hz	1600 x 1200 przy 60Hz		
640 x 480 przy 75Hz	1280 x 960 przy 60Hz		
800 x 600 przy 56Hz	640 x 480 przy 120Hz		
800 x 600 przy 60Hz	800 x 600 przy 120Hz		
800 x 600 przy 72Hz	1024 x 768 przy 120Hz		
800 x 600 przy 75Hz			
832 x 624 przy 75Hz			
1024 x 768 przy 60Hz			
1024 x 768 przy 70Hz			
1024 x 768 przy 75Hz			
1280 x 1024 przy 75Hz			
1152 x 870 przy 75Hz			

INFORMACJE DODATKOWE

Zgodność wideo True 3D

Rozdzielczość wejściowa	Taktowanie wejścia			
Rozdzielczość wejściowa	HDMI 1.4a wejście 3D	1280 x 720P przy 50Hz	Top-and-Bottom	
		1280 x 720P przy 60Hz	Top-and-Bottom	
		1280 x 720P przy 50Hz	Pakowanie ramek	
		1280 x 720P przy 60Hz	Pakowanie ramek	
		1920 x 1080i przy 50Hz	Side-by-Side (Połowiczne)	
		1920 x 1080i przy 60Hz	Side-by-Side (Połowiczne)	
		1920 x 1080P przy 24Hz	Top-and-Bottom	
		1920 x 1080P przy 24Hz	Pakowanie ramek	
		1920 x 1080i przy 50Hz	Side-by-Side (Połowiczne)	Tryb SBS jest włączony
	1920 x 1080i przy 60Hz			
	1280 x 720P przy 50Hz			
	1280 x 720P przy 60Hz			
	800 x 600 przy 60 Hz			
	1024 x 768 przy 60 Hz			
	1280 x 800 przy 60 Hz	Top-and-Bottom	Tryb TAB jest włączony	
	1920 x 1080i przy 50Hz			
	1920 x 1080i przy 60Hz			
	1280 x 720P przy 50Hz			
	1280 x 720P przy 60Hz			
800 x 600 przy 60 Hz				
1024 x 768 przy 60 Hz				
1280 x 800 przy 60 Hz				
480i	HQFS	Format 3D to Sekwencyjne klatk.		

Uwaga:

- Jeżeli wejście 3D to 1080p przy 24 Hz, DMD powinno odtwarzać z integralnym obrazem wielokrotnym w trybie 3D.
- Obsługa NVIDIA 3DTV Play, jeśli nie ma opłat patentowych dla Optoma.
- 1080i przy 25 Hz i 720p przy 50 Hz będą działać w 100 Hz; 1080p przy 24 Hz będzie działać w 144 Hz; pozostałe taktowania 3D będą działać w 120 Hz.

INFORMACJE DODATKOWE

Wielkość obrazu i odległość projekcji

Przekątna ekranu (16:9)	Rozmiar ekranu (S x W)				Dystans projekcji (G)				Offset (Hd)	
	(m)		(cale)		(m)		(stopy)			
	Szerokość	Wysokość	Szerokość	Wysokość	Szeroki	Tele	Szeroki	Tele	(m)	(cale)
25,4	0,52	0,39	20,32	15,24	1,00	1,11	3,28	3,64	0,06	2,36
30	0,61	0,46	24,00	18,00	1,18	1,32	Nd,	4,33	0,07	2,76
40	0,81	0,61	32,00	24,00	1,58	1,76	5,18	5,77	0,09	3,54
50	1,02	0,76	40,00	30,00	1,97	2,19	6,46	7,19	0,12	4,72
60	1,22	0,91	48,00	36,00	2,37	2,63	7,78	8,63	0,14	5,51
70	1,42	1,07	56,00	42,00	2,76	3,07	9,06	10,07	0,16	6,30
80	1,63	1,22	64,00	48,00	3,15	3,51	10,33	11,52	0,18	7,09
90	1,83	1,37	72,00	54,00	3,55	3,95	11,65	12,96	0,21	8,27
100	2,03	1,52	80,00	60,00	3,94	4,39	12,93	14,40	0,23	9,06
120	2,44	1,83	96,00	72,00	4,73	5,27	15,52	17,29	0,27	10,63
150	3,05	2,29	120,00	90,00	5,91	6,58	19,39	21,59	0,34	13,39
180	3,66	2,74	144,00	108,00	7,10	7,90	23,29	25,92	0,41	16,14
200	4,06	3,05	160,00	120,00	7,88	8,78	25,85	28,81	0,46	18,11
250	5,08	3,81	200,00	150,00	9,86	10,97	32,35	35,99	0,57	22,44
300	6,10	4,57	240,00	180,00	11,83	Nd,	38,81	Nd,	0,69	27,17

Uwaga: Współczynnik powiększenia: 1,1x

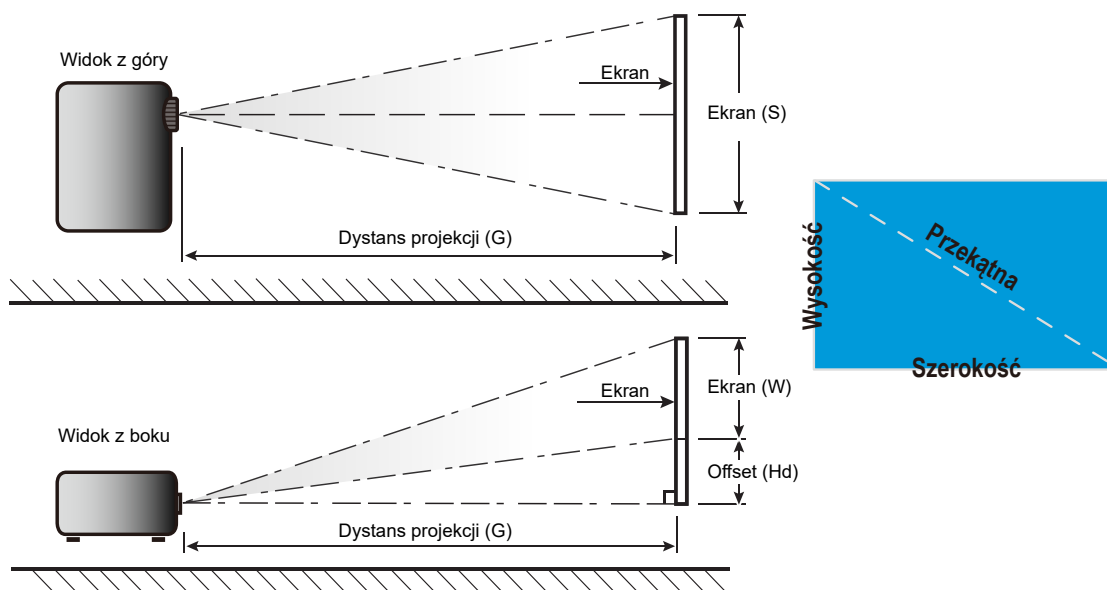

INFORMACJE DODATKOWE

Wymiary projektora i instalacja zaczepu sufitowego

1. Aby zapobiec uszkodzeniu projektora należy używać zestawu do montażu sufitowego Optoma.
2. W celu zastosowania zestawu do montażu sufitowego innych firm należy upewnić się, że śruby do połączenia zestawu z projektorem spełniają następujące specyfikacje:
 - Typ śruby: M4*10
 - Minimalna długość śruby: 10mm

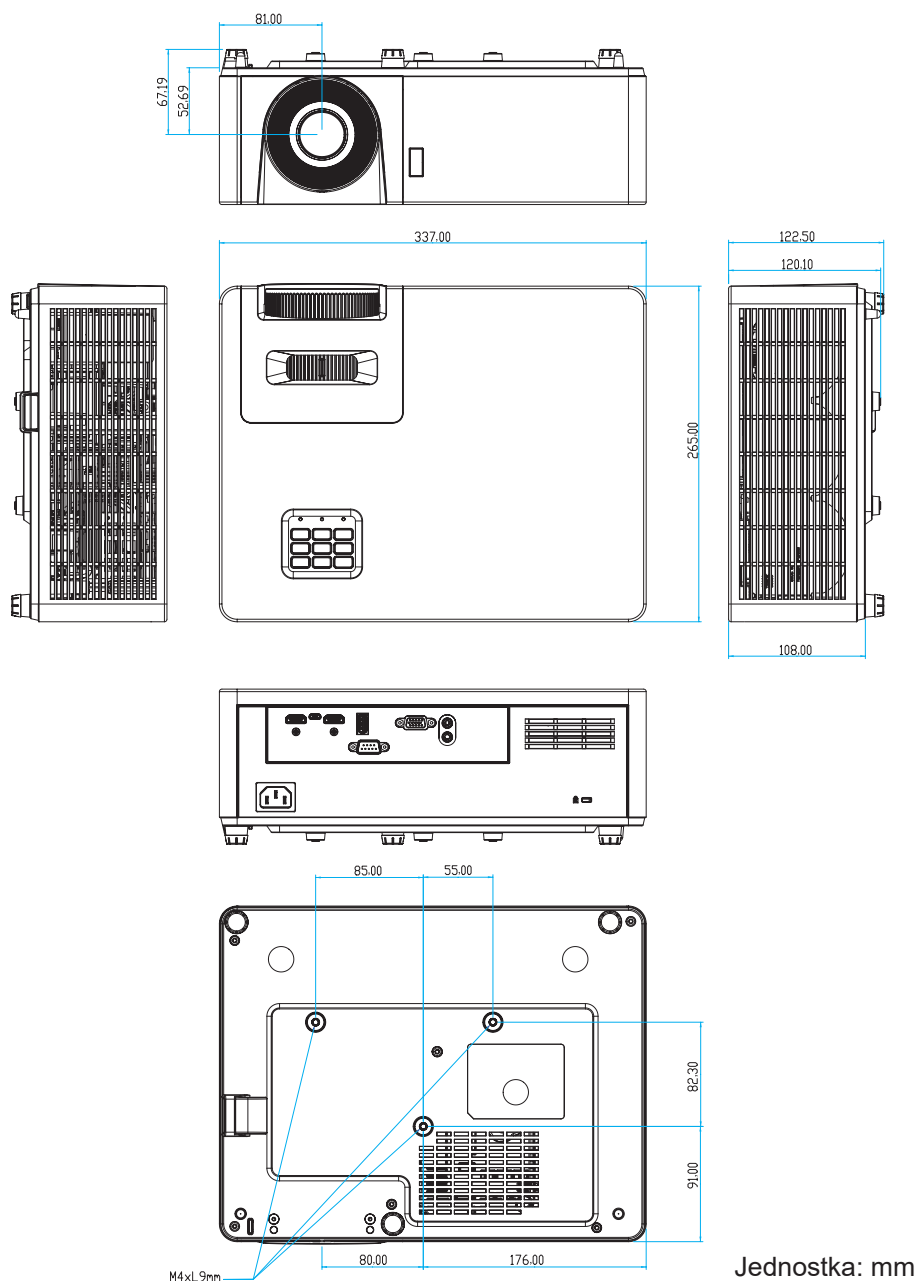

Uwaga: Należy pamiętać, że uszkodzenie spowodowane nieprawidłową instalacją spowoduje unieważnienie gwarancji.



Ostrzeżenie:

- Po zakupieniu zestawu do montażu sufitowego z innej firmy należy sprawdzić, czy używany jest prawidłowy rozmiar śruby. Rozmiary śrub zależą od grubości płyty montażowej.
- Należy zachować co najmniej 10 cm odstęp pomiędzy sufitem i dolną częścią projektora.
- Należy unikać instalowania projektora w pobliżu źródła ciepła.





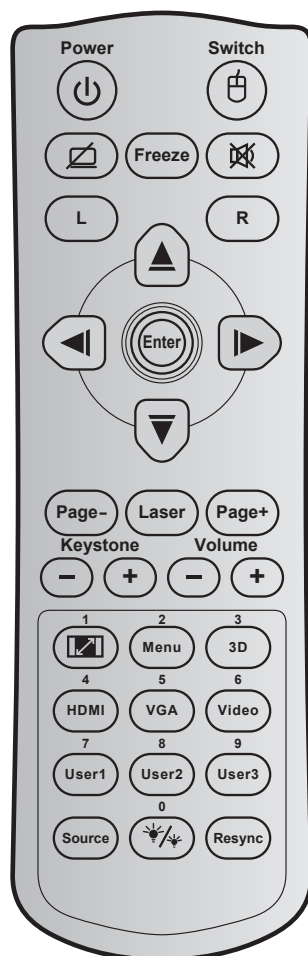

INFORMACJE DODATKOWE

Kody pilota 1



Przycisk	Kod przycisku	Definicja przycisku drukowania	Opis	
Moc		81	Wł/Wył zasilania	Naciśnij, aby wł/wył projektor.
Przełącznik		3E	Przełącznik	Naciśnij, aby przełączyć mysz USB na wł/wył.
Wyświetl pusty/ wyciszenie audio		8A		Naciśnij, aby ukryć/pokazać obraz ekranowy i wyl/wł audio.
Zamrozić		8B	Zamrozić	Naciśnij, aby zatrzymać obraz projektora.
Wycisz		92		Naciśnij w celu chwilowego wyłączenia/włączenia audio.
Kliknięcie lewym przyciskiem myszy	L	CB	L	Użyj, jako lewego kliknięcia myszą.
Kliknięcie prawym przyciskiem myszy	R	CC	R	Użyj, jako prawego kliknięcia myszą.
Cztery kierunkowe przyciski wyboru		C6	Strzałka do góry	Użyj ▲ ▼ ◀ ▶ do wyboru elementów lub wykonania regulacji wybranych parametrów.
		C8	Strzałka w lewo	
		C9	Strzałka w prawo	
		C7	Strzałka w dół	
Wprowadź		C5	Wprowadź	Potwierdzenie wyboru elementu.
		CA	Wprowadź	
Strona -		C2	Strona -	Naciśnij, aby przewinąć o stronę w dół.

INFORMACJE DODATKOWE

Przycisk		Kod przycisku	Definicja przycisku drukowania	Opis
Laserowy		Nie dotyczy	Laserowy	Użyj jako wskaźnika laserowego.
Strona +		C1	Strona +	Naciśnij, aby przewinąć o stronę w górę.
Trapez		85	Trapez +	Naciśnij w celu regulacji zniekształcenia obrazu spowodowanego nachyleniem projektora.
		84	Trapez -	
Głośność		8C	Głośność +	Naciśnij w celu zwiększenia/zmniejszenia głośności.
		8F	Głośność -	
Współczynnik kształtu / 1		98	 / 1	<ul style="list-style-type: none"> Naciśnij w celu zmiany proporcje obrazu wyświetlanego obrazu. Użyj jako przycisku numerycznego „1”.
Menu / 2		88	Menu / 2	<ul style="list-style-type: none"> Naciśnij, aby wyświetlić lub zakończyć wyświetlanie menu ekranowego (OSD) projektora. Użyj jako przycisku numerycznego „2”.
3D / 3		93	3D / 3	<ul style="list-style-type: none"> Naciśnij w celu ręcznego wyboru tryb 3D, dopasowanego do treści 3D. Użyj jako przycisku numerycznego „3”.
HDMI / 4		86	HDMI/4	<ul style="list-style-type: none"> Naciśnij w celu wyboru źródła HDMI. Użyj jako przycisku numerycznego „4”.
VGA / 5		D0	VGA/5	<ul style="list-style-type: none"> Naciśnij w celu wyboru źródła VGA. Użyj jako przycisku numerycznego „5”.
Wideo / 6		D1	Wideo / 6	Użyj jako przycisku numerycznego „6”.
Użytkownika 1 / 7; Użytkownika 2 / 8; Użytkownika 3 / 9		D2	Użytkownika 1/7	<ul style="list-style-type: none"> Przyciski definiowane przez użytkownika. Sprawdź ustawienia na stronie 39. Użyj jako przycisków numerycznych odpowiednio „7”, „8” i „9”.
		D3	Użytkownika 2/8	
		D4	Użytkownika 3/9	
Source		C3	Source	Naciśnij, aby wybrać sygnał wejścia.
Tryb jasności / 0		96	 / 0	<ul style="list-style-type: none"> Naciśnij w celu automatycznej regulacji jasności obrazu, dla uzyskania optymalnego kontrastu. Użyj jako przycisku numerycznego „0”.
Resynchronizacja		C4	Resynchronizacja	Naciśnij w celu automatycznej synchronizacji projektora ze źródłem wejścia.





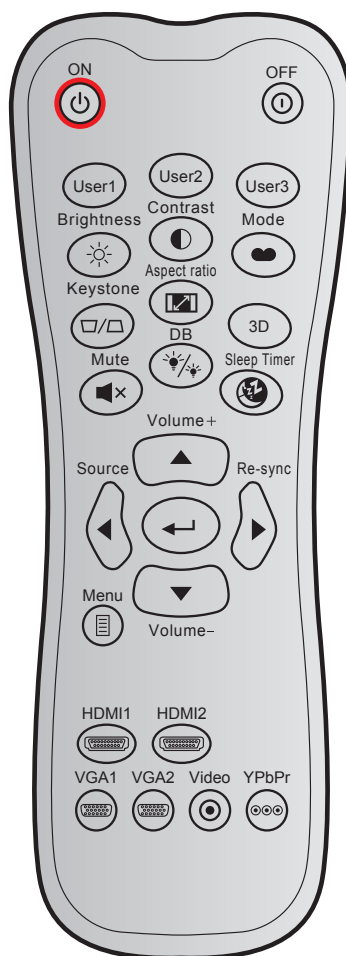









INFORMACJE DODATKOWE

Kody pilota 2



Przycisk		Kod niestandardowy		Kod danych	Definicja przycisku drukowania	Opis
		Bajt 1	Bajt 2	Bajt 3		
Włączenie zasilania		32	CD	02	Wł	Naciśnij, aby włączyć projektor.
Power Off		32	CD	2E	Wył	Naciśnij, aby wyłączyć projektor.
Użytkownika1		32	CD	36	User1	Przyciski definiowane przez użytkownika. Sprawdź ustawienia na stronie 39 .
Użytkownika2		32	CD	65	User2	
Użytkownika3		32	CD	66	User3	
Jasność		32	CD	41	Jasność	Regulacja jasności obrazu.
Kontrast		32	CD	42	Kontrast	Reguluje stopień różnicy pomiędzy najjaśniejszymi a najciemniejszymi obszarami obrazu.
Tryb wyświetlania		32	CD	05	Tryb	Wybierz tryb wyświetlania zoptymalizowany dla różnych zastosowań. Sprawdź stronę 31.
Trapez		32	CD	07	Trapez	Regulacja zniekształcenia obrazu spowodowanego nachyleniem projektora.

INFORMACJE DODATKOWE

Przycisk		Kod niestandardowy		Kod danych	Definicja przycisku drukowania	Opis
		Bajt 1	Bajt 2	Bajt 3		
Proporcje obrazu		32	CD	64	Proporcje obrazu	Naciśnij w celu zmiany proporcje obrazu wyświetlanego obrazu.
3D		32	CD	89	3D	Ręczny wybór trybu 3D, dopasowanego do treści 3D.
Głośność +		32	CD	09	Głośność +	Pozwala zwiększyć głośność.
Cztery klawisze kierunkowe		32	CD	11	▲	Użyj klawiszy ▲, ◀, ▶ i ▼ do wyboru elementów lub wykonania regulacji wybranych parametrów.
		32	CD	10	◀	
		32	CD	12	▶	
		32	CD	14	▼	
Source		32	CD	18	Source	Naciśnij przycisk „Source”, aby wybrać sygnał wejścia.
Przycisk „Wprowadź”		32	CD	0F	↵	Potwierdzenie wyboru elementu.
Resynchronizacja		32	CD	04	Resynchronizacja	Automatyczna synchronizacja projektora ze źródłem wejścia.
Głośność -		32	CD	0C	Głośność -	Pozwala zmniejszyć głośność.
Menu		32	CD	0E	Menu	Wyświetla lub kończy wyświetlanie menu ekranowego projektora.
HDMI 1		32	CD	16	HDMI1	Naciśnij „HDMI1”, aby wybrać źródło ze złącza HDMI 1 .
HDMI 2		32	CD	30	HDMI2	Naciśnij „HDMI2” w celu wyboru źródła ze złącza HDMI 2.
VGA 1		32	CD	1B	VGA1	Naciśnij „VGA1”, aby wybrać źródło ze złącza wejściowego VGA.
VGA 2		32	CD	1E	VGA2	Brak funkcji
Wideo		32	CD	1C	Wideo	Brak funkcji
YPbPr		32	CD	17	YPbPr	Brak funkcji

INFORMACJE DODATKOWE

Rozwiązywanie problemów

Po wystąpieniu problemów z działaniem projektora należy sprawdzić następujące informacje. Jeśli problem utrzymuje się należy skontaktować się z lokalnym dostawcą lub z punktem serwisowym.

Problemy związane z obrazem



Brak obrazu na ekranie.

- Sprawdź czy są prawidłowo i pewnie połączone wszystkie kable i połączenia zasilania, zgodnie z opisem w części "Instalacja".
- Upewnij się, że szpilki złącza nie są wygięte lub złamane.
- Upewnij się, że nie jest włączona funkcja "Wyciszenie".



Brak ostrości obrazu

- Obróć pierścień ostrości zgodnie z ruchem wskazówek zegara lub przeciwnie do niego, aż do uzyskania wyraźnego i czytelnego obrazu. (Patrz strona 18).
- Upewnij się, że ekran projekcji znajduje się w wymaganej odległości od projektora. (Patrz strona 45).



Rozciągnięty obraz przy wyświetlaniu tytułu DVD w formacie 16:9

- Podczas odtwarzania anamorficznego DVD lub DVD 16:9, projektor pokaże najlepszy obraz w formacie 16: 9, po stronie projektora.
- Należy ustawić format wyświetlania odtwarzacza DVD na proporcje obrazu 16:9 (szeroki).



Obraz za mały lub za duży

- Obróć dźwignię powiększenia zgodnie z ruchem wskazówek zegara lub przeciwnie do niego w celu powiększenia lub zmniejszenia rozmiaru wyświetlanego obrazu. (Patrz strona 18).
- Przysuń lub odsuń projektor od ekranu.
- Naciśnij "Menu" w panelu projektora, przejdź do pozycji "Ekran→ Proporcje obrazu". Wypróbuj inne ustawienia.



Nachylone boki obrazu:

- Jeśli to możliwe należy zmienić pozycję projektora, aby znajdował się na środku ekranu i poniżej ekranu.



Odwrócony obraz

- Wybierz w menu OSD kolejno pozycje "Ustawienia→ Projekcja" i dostosuj kierunek projekcji.

INFORMACJE DODATKOWE

Inne problemy



Projektor przestaje reagować na wszystkie elementy sterowania

- Jeśli to możliwe, wyłącz projektor, a następnie odłącz przewód zasilający i przed ponownym podłączeniem zasilania zaczekaj, co najmniej 20 sekund.

Problemy związane z pilotem zdalnego sterowania



Jeśli pilot zdalnego sterowania nie działa

- Sprawdź, czy kąt działania pilota zdalnego sterowania mieści się w zakresie $\pm 30^\circ$, w odniesieniu do odbiornika podświetlonego w projektorze.
- Upewnij się, że pomiędzy pilotem zdalnego sterowania a projektorem nie ma żadnych przeszkód. Przesuń się na odległość do 12 m (39,4 stopy) od projektora.
- Upewnij się, że prawidłowo włożone są baterie.
- Baterie po ich wyczerpaniu należy wymienić.

INFORMACJE DODATKOWE

Wskaźniki ostrzegawcze

Kiedy zapalą się lub migają wskaźniki ostrzeżenia (patrz poniżej), projektor zostanie automatycznie wyłączony:

- Wskaźnik LED „Lampa” świeci światłem czerwonym, a wskaźnik „Zasilanie” miga światłem czerwonym.
- Wskaźnik LED „Temperatura” świeci światłem czerwonym, a wskaźnik „Zasilanie” miga światłem czerwonym. Oznacza to przegrzanie projektora. W normalnych warunkach, projektor można ponownie włączyć.
- Wskaźnik LED „Temperatura” miga czerwonym światłem i wskaźnik „Zasilanie” miga czerwonym światłem.

Odłącz przewód zasilający od projektora, zaczekaj 30 sekund i spróbuj ponownie. Jeśli wskaźnik ostrzeżenia zaświeci się lub zacznie migać ponownie, skontaktuj się z najbliższym punktem serwisowym w celu uzyskania pomocy.

Komunikat świateł LED

Message	Dioda LED zasilania		Dioda LED temperatury	Dioda LED lampy
	(Czerwony)	(Niebieski)	(Czerwony)	(Czerwony)
Stan oczekiwania (Wejście przewodu zasilającego)	Stałe światło			
Włączenie zasilania (Rozgrzewanie)		Miganie (0,5 sek. wyłączenie / 0,5 sek. włączenie)		
Włącz zasilanie i światło lampy		Stałe światło		
Wyłączenie zasilania (Chłodzenie)		Miganie (0,5 s wyłączenie / 0,5 s włączenie) Powraca do ciągłego światła czerwony, kiedy wentylator chłodzenia się wyłączy.		
Szybki restart (100 sek.)		Miganie (0,25 sek. wyłączenie / 0,25 sek. włączenie)		
Błąd (Awaria lampy)	Miganie			Stałe światło
Błąd (Awaria wentylatora)	Miganie		Miganie	
Błąd (Nadmierna temperatura)	Miganie		Stałe światło	

- Wyłączenie zasilania:

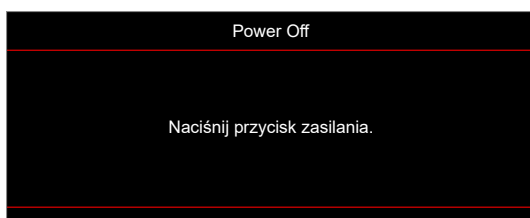

- Ostrzeżenie o temperaturze:

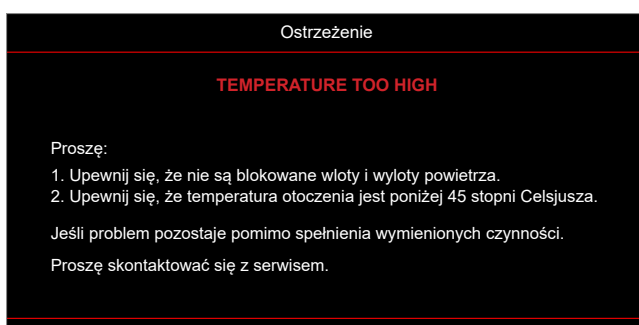

INFORMACJE DODATKOWE

Parametry techniczne

Element	Opis
Technologia	Texas Instrument DMD, 12 stopni 0,55"(wymiary)/rozdzielczość DMD X1, S450 (Typ pakowania), Darkchip(DC) 3
Rozdzielczość wyjścia	XGA 1024x768
Maksymalna rozdzielczość wejścia	Full HD 1920 x 1080 @60Hz
Obiektyw	<ul style="list-style-type: none">• Współczynnik rzutu: 1,94~2,16 (60"@2,37m)• F-stop: 2,41-2,53• Długość ogniskowej: 21,85~ 24,01mm• Zakres powiększenia: 1,1x
Przesunięcie	115%± 5%, stałe
Rozmiar obrazu	25,4" ~ 301" (optymalna przy obrazie 60")
Odległość projekcji	od 1,0 do 11,8 m (optymalna przy 2,37 m)
I/Os	<ul style="list-style-type: none">• HDMI 1.4b (x2)• Wejście VGA• Wejście audio 3,5 mm• USB typ A do zasilania przez USB 5 V/1,5 A• Wyjście audio 3,5 mm• Micro USB• RS-232
Kolor	1073,4 miliony kolorów
Szybkość skanowania	<ul style="list-style-type: none">• Szybkośćskanowania poziomego: 15,375~91,146 KHz• Szybkość skanowania pionowego: 24~85 Hz (120 Hz dla projektora z funkcją 3D)
Głośnik	Tak, 15 W
Zużycie energii	<ul style="list-style-type: none">• Minimalne:<ul style="list-style-type: none">• 122W (typowe), 140W (maks.) przy 110V prądu zmiennego• 120W (typowe), 138W (maks.) przy 220V prądu zmiennego• Maksymalne:<ul style="list-style-type: none">• 145W (typowe), 167W (maks.) przy 110V prądu zmiennego• 140W (typowe), 161W (maks.) przy 220V prądu zmiennego
Prąd wejścia	1,8A
Orientacja instalacji	Przód, Tył, Sufit, Tył-góra
Wymiary (S x G x W)	<ul style="list-style-type: none">• Bez nóżek: 337 x 265 x 108 mm (13,27 x 10,43 x 4,25 cala)• Z nóżkami: 337 x 265 x 122,5 mm (13,27 x 10,43 x 4,82 cala)
Masa	4,2 kg (9,26 funta)
Środowiskowe	Praca w 5°C~40°C, wilgotność od 10% do 85% (bez kondensacji)

Uwaga: Wszystkie dane techniczne mogą zostać zmienione bez powiadomienia.

