

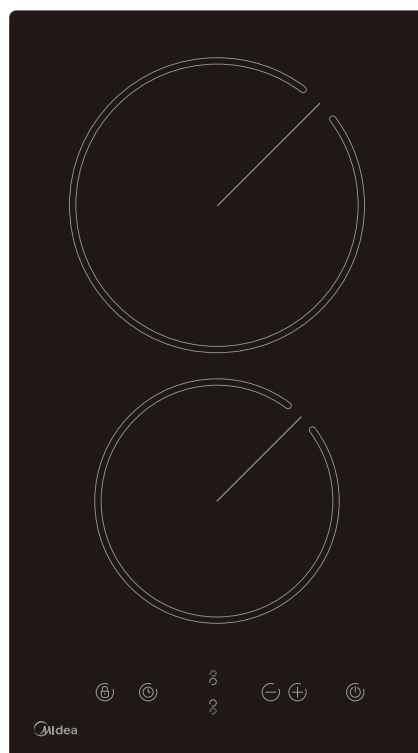

Ceramiczna płyta grzewcza

Instrukcja obsługi / Instrukcja montażu

MODEL: MVC 301



Spis treści

1. Przedmowa	3
1.1 Ostrzeżenia dotyczące bezpieczeństwa	3
1.2 Instalacja	3
1.2.1 Ryzyko porażenia prądem elektrycznym	3
1.2.2 Ryzyko skaleczenia	3
1.2.3 Ważne instrukcje dotyczące bezpieczeństwa	3
1.3 Użytkowanie i obsługa	4
1.3.1 Ryzyko porażenia prądem elektrycznym	4
1.3.2 Zagrożenie dla zdrowia	4
1.3.3 Zagrożenie gorącą powierzchnią	4
1.3.4 Ryzyko skaleczenia	4
1.3.5 Ważne instrukcje dotyczące bezpieczeństwa	5
2. Wprowadzenie	7
2.1 Widok z góry	7
2.2 Panel sterowania	7
2.3 Informacje o produkcie	7
2.4 Zasada działania	8
2.5 Przed użyciem nowej płyty indukcyjnej	8
2.6 Specyfikacja Techniczna	8
3. Obsługa produktu	8
3.1 Sterowanie dotykowe	8
3.2 Wybór odpowiedniego miejsca	9
3.3 Sposób użycia	9
3.3.1 Zaczynij gotować	9
3.3.2 Koniec gotowania	10
3.3.3 Korzystanie z urządzeń sterujących	11
3.3.4 Kontrolczasomierza	11
3.3.5 Zabezpieczenie przed przegrzaniem	13
3.3.6 Wskaźn ik ciepła resztkowego	13
3.3.7 Domyślny czas pracy	13
4. Wytyczne	13
4.1 Wskazówki dotyczące obróbki	13
4.1.1 Gotowanie na wolnym ogniu, gotowanie ryżu	13
4.1.2 Smażenie steku	14
4.1.3 Smażenie stir-fry	14
5. Ustawienia ciepła	14
6. Pielęgnacja i Czyszczenie	15
7. Wskazówki i zalecenia	15
8. Instalacja	16
8.1 Narzędzia potrzebne do montażu	16
8.2 Przed montażem uchwytów mocujących	17
8.3 Ostrzeżenia	18
8.4 Podłączenie palnika do zasilacza	18

1. Przedmowa

1.1 Ostrzeżenia dotyczące bezpieczeństwa

Twoje bezpieczeństwo jest dla nas priorytetem. Przed użyciem urządzenia prosimy zapoznać się z niniejszą instrukcją.

1.2 Instalacja

1.2.1 Ryzyko porażenia prądem elektrycznym

- Przed przeprowadzeniem jakichkolwiek prac lub konserwacji, należy sprzęt odłączyć od głównego źródła zasilania.
- Wymagane oraz obowiązkowe jest połączenie z dobrym systemem uziemiania.
- System musi być podłączony na sieci elektrycznej przez wykwalifikowanego elektryka.
- Nieprzestrzeganie tego zalecenia może doprowadzić do porażenia prądem lub śmierci.

1.2.2 Ryzyko skaleczenia

- Zachowaj ostrożność – krawędzie płyty są ostre.
- Niezachowanie ostrożności może doprowadzić do skaleczenia lub przecięcia skóry.

1.2.3 Ważne instrukcje dotyczące bezpieczeństwa

- Przez instalacją lub korzystaniem z urządzenia należy uważnie przeczytać poniższe wskazówki.
- Na urządzeniu nigdy nie można umieszczać produktów i materiałów łatwopalnych.
- Prosimy udostępnić te informacje osobie odpowiedzialnej za instalację urządzenia, ponieważ może to zmniejszyć koszty instalacji.
- Aby uniknąć zagrożenia, urządzenie musi zostać zainstalowane zgodnie z niniejszą instrukcją montażu.
- Urządzenie powinno zostać zainstalowane i uziemione jedynie przez odpowiednio wykwalifikowaną osobę.
- Urządzenie powinno być podłączone do instalacji, która zawiera odłącznik zapewniający pełne odłączenie od zasilania.
- Niewłaściwe zainstalowanie urządzenia może spowodować unieważnienie wszelkich roszczeń gwarancyjnych lub roszczeń odszkodowawczych.

1.3 Użytkowanie i obsługa

1.3.1 Ryzyko porażenia prądem elektrycznym

- Nie należy gotować na rozbitej lub pękniętej płycie kuchennej. Jeżeli powierzchnia płyty kuchennej rozbije się lub pęknie, należy natychmiast odłączyć urządzenie od zasilania sieciowego (z gniazdka) i skontaktować się z wykwalifikowanym technikiem.
- Przez rozpoczęciem czyszczenia lub prac konserwacyjnych należy odłączyć płytę kuchenną od gniazdka.
- Nieprzestrzeganie tego zalecenia może doprowadzić do porażenia prądem lub śmierci.

1.3.2 Zagrożenie dla zdrowia

- Urządzenie jest zgodne z normami bezpieczeństwa urządzeń elektromagnetycznych.
- Niemniej jednak, osoby z rozrusznikami serca lub innymi implantami elektronicznymi (jak np. pompa insulinowa) muszą skonsultować się z lekarzem lub producentem implantu przed rozpoczęciem korzystania z urządzenia, aby upewnić się, że pole elektromagnetyczne nie będzie wpływało na pracę implantu.
- Nieprzestrzeganie tego zalecenia może doprowadzić do śmierci.

1.3.3 Zagrożenie gorącą powierzchnią

- Podczas użytkowania niektóre części tego urządzenia mogą się nagrzać i spowodować oparzenia.
- Należy unikać kontaktu płyty indukcyjnej z ciałem, ubraniem lub innymi przedmiotami, które nie są do tego przystosowane, przed wystygnięciem powierzchni.
- Przedmiotów metalowych, takich jak noże, widelce, łyżki i pokrywki nie zaleca się kłaść na powierzchni płyty, ponieważ mogą się nagrzać.
- Nie dopuszczać dzieci w pobliże urządzenia.
- Uchwyty naczyń mogą być ulec nagrzanemu. Należy upewnić się, że uchwyty naczyń nie znajdują się nad innymi włączonymi polami grzejnymi. Należy upewnić się, że dzieci nie mają dostępu do uchwytów.
- Nieprzestrzeganie tego zalecenia może doprowadzić do poparzenia.

1.3.4 Ryzyko skaleczenia

- Po zdjęciu osłony zabezpieczającej, ostrze skrobaka jest odsłonięte i grozi skaleczeniem. Należy używać go ze

szczególną ostrożnością i przechowywać w miejscu niedostępnym dla dzieci.

- Niezachowanie ostrożności może doprowadzić do skaleczenia lub przecięcia skóry.

1.3.5 Ważne instrukcje dotyczące bezpieczeństwa

- Nigdy nie należy zostawiać działającego urządzenia bez nadzoru. Kipiące potrawy pozostawiają dymiące i tłuste plamy, które mogą się zapalić.
- Nigdy nie należy używać płyty jako powierzchni roboczej lub do przechowywania rzeczy.
- Nigdy nie należy zostawiać żadnych przedmiotów ani naczyń na urządzeniu.
- Nie należy umieszczać ani zostawiać żadnych przedmiotów namagnesowanych (np. kart płatniczych, kart pamięci) lub urządzeń elektronicznych (np. komputerów, odtwarzaczy MP3) w pobliżu urządzenia, ponieważ może na nie oddziaływać pole elektromagnetyczne.
- Nigdy nie należy używać płyty do ogrzewania pomieszczenia.
- Po użyciu zawsze należy wyłączać pola grzejne i płytę kuchenną zgodnie z opisem zawartym w niniejszej instrukcji (np. za pomocą sensorów dotykowych). Pomimo funkcji automatycznego wykrywania naczynia, należy upewnić się, że pola grzejne wyłączyły się po zdjęciu naczynia.
- Nie wolno pozwalać dzieciom bawić się urządzeniem, stawać lub siadać na nim, ani wspinać się na nie.
- Nie należy przechowywać przedmiotów interesujących dla dzieci w szafkach nad urządzeniem. Dzieci wspinające się na płytę kuchenną mogą się poważnie zranić.
- Nie należy pozostawiać dzieci bez opieki w pobliżu urządzenia, gdy jest ono używane.
- Dzieci lub osoby z niepełnosprawnościami utrudniającymi korzystanie z urządzenia, powinny być instruowane przez odpowiedzialną i kompetentną osobę podczas korzystania z płyty. Osoba instruująca powinna upewnić się, że osoby te potrafią korzystać z urządzenia, nie stwarzając zagrożenia dla siebie lub otoczenia.
- Nie naprawiać ani nie wymieniać żadnych części urządzenia, chyba że takie zalecenie znajduje się w instrukcji. Wszystkie inne czynności serwisowe powinny być wykonywane przez wykwalifikowanego technika.
- Nie należy używać myjki parowej.
- Nie należy umieszczać ciężkich przedmiotów na płycie kuchennej ani ich na nią upuszczać.

- Nie należy stawać na płycie kuchennej.
- Nie należy używać naczyń z nierównymi krawędziami ani przeciągać naczyń przez płytę indukcyjną, ponieważ może to spowodować porysowanie powierzchni płyty.
- Nie należy używać zmywaków ani ostrych i drażniących środków czyszczących do czyszczenia urządzenia, ponieważ może to spowodować porysowanie powierzchni płyty.
- W przypadku uszkodzenia przewodu zasilającego musi on zostać wymieniony przez producenta, jego przedstawiciela serwisowego lub osoby o podobnych kwalifikacjach, co pozwoli na uniknięcie zagrożenia.
- Urządzenie jest przeznaczone do użytku w gospodarstwach domowych oraz do podobnych zastosowań, takich jak: kuchnie pracownicze w sklepach, biurach i innych środowiskach pracy; farmy; użytkowanie przez klientów hoteli, moteli i innych środowiskach mieszkalnych; zakwaterowanie typu bed and breakfast.
- **OSTRZEŻENIE:** Urządzenie i jego dostępne elementy nagrzewają się podczas użytkowania.
- Należy uważać, aby nie dotykać elementów grzejnych.
- Dzieci do 8. roku życia nie powinny zbliżać się do urządzenia bez stałego nadzoru.
- Niniejsze urządzenie może być używane przez dzieci w wieku od 8 lat i osoby z ograniczeniami fizycznymi, czuciowymi albo umysłowymi albo brakiem doświadczenia i wiedzy, jeśli odbywa się to pod nadzorem lub zgodnie z instrukcją użytkowania sprzętu w bezpieczny sposób, ze świadomością potencjalnych zagrożeń.
- Dzieciom nie wolno bawić się urządzeniem. Czyszczenie i konserwacja przez użytkowników nie mogą być wykonywane przez dzieci bez nadzoru.
- **OSTRZEŻENIE:** Gotowanie przy użyciu tłuszczu lub oleju bez nadzoru może być niebezpieczne i spowodować pożar. NIGDY nie wolno gasić ognia wodą. Zamiast tego należy wyłączyć urządzenie, a następnie przykryć ogień, np. pokrywką lub kocem gaśniczym.
- **OSTRZEŻENIE:** Niebezpieczeństwo pożaru: nie należy przechowywać przedmiotów na powierzchniach grzejnych.
- **Ostrzeżenie:** Jeśli powierzchnia jest pęknięta, należy wyłączyć urządzenie, aby uniknąć ryzyka porażenia prądem, ponieważ szklano-ceramiczna powierzchnia płyty (lub z innego podobnego materiału) osłania części pod napięciem.
- Nie należy używać myjki parowej.
- Urządzenie nie jest przeznaczone do użytku z wykorzystaniem zewnętrznego zegara lub oddzielnego systemu zdalnego sterowania.

Gratulujemy zakupu nowej płyty indukcyjnej.

Zalecamy poświęcić czas na przeczytanie niniejszej instrukcji obsługi/montażu, aby w pełni zrozumieć, jak prawidłowo zainstalować i obsługiwać urządzenie.

Instrukcja montażu znajduje się w części Instalacja.

Przed użyciem należy przeczytać wszystkie wskazówki dotyczące bezpieczeństwa i zachować niniejszą Instrukcję obsługi/montażu do wglądu.

2. Wprowadzenie

2.1 Widok z góry

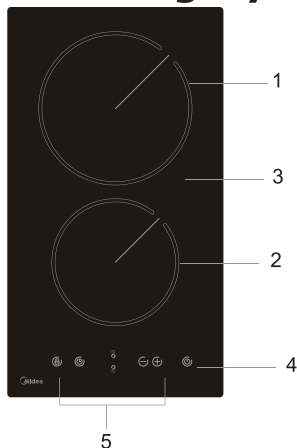

1. Pole o mocy maks. 1800 W
2. Pole o mocy maks. 1200 W
3. Szklana płyta
4. ON / OFF
5. Panel dotykowy

2.2 Panel sterowania

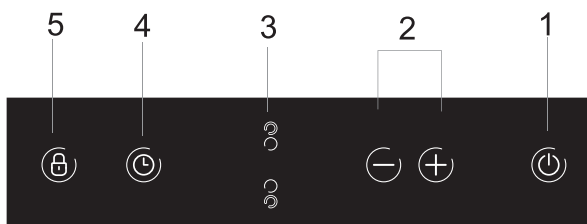

1. Sensor ON/OFF
2. Sensor ustawiania minutnika
3. Sensory wyboru pola grzejnego
4. Minutnik
5. Sensor blokady

2.3 Informacje o produkcji

Mikrokomputerowa płyta ceramiczna może sprostać różnym kulinarnym wymaganiom, ponieważ dzięki nagrzewaniu rezystancyjnemu, mikrokomputerowemu układowi sterowania i szerokim wyborze mocy grzewczej jest optymalnym wyborem dla nowoczesnych rodzin.

Ceramiczna płyta grzewcza jest przyjazna dla użytkownika i ma konstrukcję dostosowaną do indywidualnych potrzeb. Płyta jest funkcjonalna i bezpieczna, zapewnia ci wygodę i pozwala w pełni cieszyć się życiem.

2.4 Zasada działania

Ta ceramiczna płyta grzewcza bazuje na nagrzewaniu rezystancyjnym; moc grzania można dostosować, regulując ją za pomocą panelu dotykowego.

2.5 Przed użyciem nowej płyty indukcyjnej

- Należy przeczytać tę instrukcję, zwracając szczególną uwagę na sekcję „Ostrzeżenia dotyczące bezpieczeństwa”.
- Należy usunąć folię zabezpieczającą, która może nadal znajdować się na płycie indukcyjnej.

2.6 Specyfikacja Techniczna

Płyta indukcyjna	MVC 301
Pola grzejne	2 pola grzejne
Napięcie zasilające	220-240V~ 50Hz lub 60Hz
Moc zainstalowana elektryczna	2700-3300 W
Wymiary produktu dług. x szer. x wys. (mm)	288X520X55
Wymiary zabudowy A x B (mm)	268X490

Masa i wymiary są przybliżone. Ponieważ ciągle staramy się ulepszać nasze produkty, możemy zmienić specyfikacje i projekty urządzenia bez wcześniejszego powiadomienia.

3. Obsługa produktu

3.1 Sterowanie dotykowe

- Sensory reagują na dotyk, nie jest konieczne użycie siły.
- Należy używać całego opuszka palca, nie tylko koniuszka.
- Za każdym razem, kiedy dotyk zostanie zarejestrowany, rozlegnie się krótki sygnał dźwiękowy.
- Należy upewnić się, że sensory są zawsze czyste, suche i żaden przedmiot (np. naczynie lub ścierka) ich nie zasłania. Nawet cienka warstwa wody może utrudnić korzystanie z sensorów.

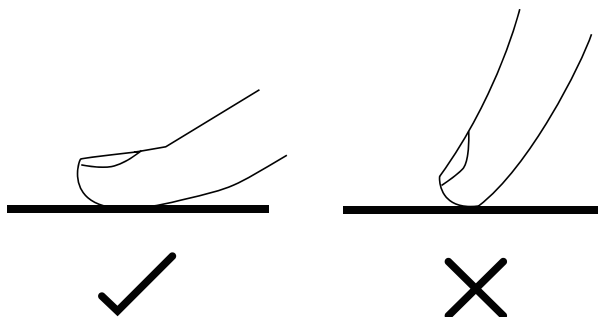

3.2 Wybór odpowiedniego miejsca

Nie należy używać naczyń z nierównymi krawędziami ani zakrzywionym dnem.



Należy upewnić się, że dno naczynia jest gładkie, leży płasko na powierzchni płyty i ma takie same wymiary jak pole grzejne. Zawsze należy ustawiać naczynie na środku pola grzejnego.

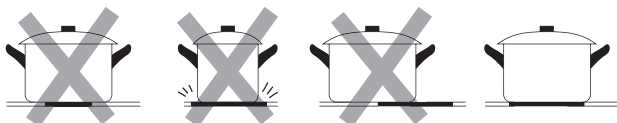

Zawsze należy podnosić naczynia z płyty indukcyjnej – przesuwanie może porysować szkło.

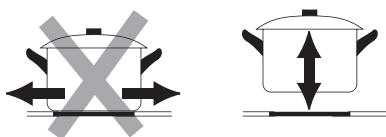

3.3 Sposób użycia

3.3.1 Zaczynij gotować

Po włączeniu urządzenia pojawi się jeden sygnał dźwiękowy, wszystkie wskaźniki zapalą się na 1 sekundę i zgasną, co oznacza, że ceramiczna płyta grzewcza przeszła w tryb czuwania.

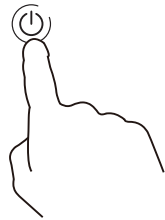
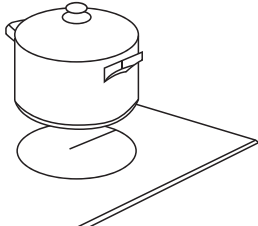
Dotknij sensora ON/OFF. Wszystkie wskaźniki pokażą „-“.	
Umieść odpowiednie naczynie na polu grzejnym, którego chcesz użyć. <ul style="list-style-type: none">• Upewnij się, że spód naczynia i powierzchnia pola grzejnego są czyste i suche.	

<p>Po naciśnięciu sensora wyboru pola grzejnego, zaświeci się wskaźnik pola grzejnego.</p>	
<p>Wybierz moc grzania, dotykając sensorów „-” lub „+”.</p> <ul style="list-style-type: none"> • Jeżeli moc grzania nie zostanie wybrana w ciągu 1 minuty, ceramiczna płyta grzewcza automatycznie się wyłączy. Konieczny będzie powrót do pierwszego kroku. • Można zmienić moc grzania w każdej chwili podczas gotowania. • Przytrzymując jeden z tych dwóch sensorów, można zwiększyć lub zmniejszyć moc. 	

3.3.2 Koniec gotowania

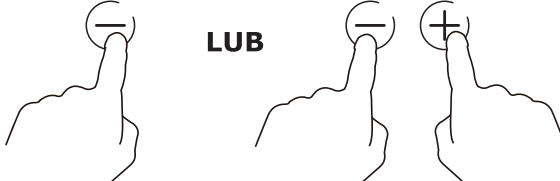
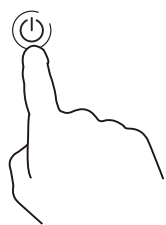
<p>Dotknij sensora wyboru pola grzejnego, które ma zostać wyłączone.</p>	
<p>Aby wyłączyć pole grzejne, zmniejsz moc do „0” lub przytrzymaj jednocześnie sensory „-” i „+”.</p>	
<p>Aby wyłączyć całą płytę kuchenną, dotknij sensora ON/OFF.</p>	



Uważaj na gorące powierzchnie

Litera H wskazuje, które pole grzejne jest gorące. Zniknie, kiedy powierzchnia ostygnie do bezpiecznej temperatury. Może także służyć jako funkcja oszczędzania energii – w celu podgrzania kolejnych naczyń, użyj pola grzejnego, które nadal jest gorące.



3.3.3 Korzystanie z urządzeń sterujących

- Można włączyć blokadę panelu sterowania, aby zapobiec niezamierzonemu użyciu (np. przypadkowemu włączeniu pól grzejnych przez dzieci).
- Kiedy płyta jest zablokowana, wszystkie sensory oprócz ON/OFF są nieaktywne.

Blokada sensorów	
Dotknij sensora blokady	Wskaźnik minutnika będzie wyświetlał „Lo”
Odblokowanie sensorów	
Upewnij się, że ceramiczna płyta grzewcza jest włączona. Dotknij i przytrzymaj przez chwilę sensor blokady.	



Kiedy płyta jest w trybie blokady, wszystkie sensory oprócz ON/OFF (🔌) są nieaktywne; zawsze można wyłączyć płytę za pomocą sensora ON/OFF (🔌) w nagłym wypadku, ale przed wykonaniem innych czynności należy najpierw odblokować płytę.

3.3.4 Kontrola czasomierza

Minutnika można używać na dwa sposoby:

- Można używać go jako czasomierza. W tym trybie minutnik nie wyłączy żadnego pola grzejnego, kiedy upłynie ustawiony czas.
- Można ustawić go, by wyłączyć jedno lub kilka pól grzejnych, kiedy upłynie ustawiony czas.

Minutnik można ustawić maksymalnie na 99 minut.

a) Używanie minutnika jako czasomierza

W przypadku gdy nie wybierasz żadnego pola grzejnego





Upewnij się, że płyta jest włączona. Uwaga: można używać czasomierza, nawet jeżeli nie wybierze się żadnego pola grzejnego.	
Dotknij sensora minutnika, a zaświeci się wskaźnik minutnika; ustaw żądany czas, naciskając sensory „-” lub „+”. Wskaźnik czasomierza zacznie migać i pojawi się na wyświetlaczu minutnika.	
Wciśnięcie „-” i „+” jednocześnie anuluje minutnik, a na wyświetlaczu minutnika pojawi się „--”.	
Kiedy czas zostanie ustawiony, odliczanie natychmiast się rozpocznie. Wyświetlacz pokaże pozostały czas, a wskaźnik minutnika będzie migać przez 5 sekund.	

Przerywany sygnał dźwiękowy włączy się na 30 sekund, a wskaźnik minutnika pokaże „- -”, kiedy upłynie ustawiony czas.	
---	--

Wskazówka:

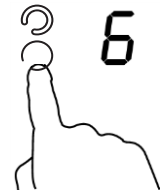
- a) Naciśnij sensory minutnika „-” lub „+” jeden raz, aby skrócić lub wydłużyć czas o 1 minutę.
- b) Naciśnij i przytrzymaj sensory minutnika „-” lub „+”, aby skrócić lub wydłużyć czas o 10 minut.
- c) Jeżeli ustawiony czas przekroczy 99 minut, minutnik automatycznie wróci do ustawienia 0 minut.

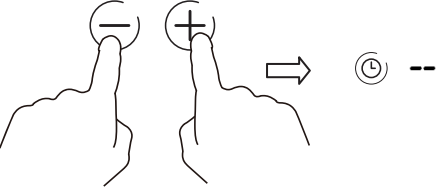
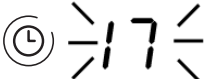
b) Ustawianie minutnika, by wyłączyć jedno lub więcej pól grzejnych

Ustawianie jednego pola	
Naciśnij pole, które chcesz ustawić	
Naciśnij sensor minutnika; wskaźnik minutnika pokaże „10”	
Ustaw czas, naciskając sensory minutnika „-” lub „+”	
Wciśnięcie „-” i „+” jednocześnie anuluje minutnik, a na wyświetlaczu minutnika pojawi się „- -”.	
Kiedy czas zostanie ustawiony, odliczanie natychmiast się rozpocznie. Wyświetlacz pokaże pozostały czas, a wskaźnik minutnika będzie migać przez 5 sekund.	
Kiedy minutnik zakończy odliczanie, odpowiednie pole grzejne automatycznie się wyłączy.	

UWAGA:

a) Czerwona dioda obok wskaźnika poziomu mocy zaświeci się, wskazując wybrane pole grzejne.



b) Aby zmienić czas po ustawieniu minutnika, należy zacząć ponownie od pierwszego kroku.

c) Aby ustawić dwa pola, należy postępować według powyższych kroków.

3.3.5 Zabezpieczenie przed przegrzaniem

Czujnik temperatury monitoruje temperaturę wewnątrz ceramicznej płyty grzewczej. Kiedy zbyt wysoka temperatura zostanie wykryta, ceramiczna płyta grzewcza automatycznie przerwie pracę.

3.3.6 Wskaźnik ciepła resztkowego

Jeżeli płyta działała przez dłuższy czas, powstanie ciepło resztkowe. Litera „H” wyświetla się, by ostrzec użytkownika przed dotykiem płyty.

3.3.7 Domyślny czas pracy

Inną funkcją bezpieczeństwa płyty jest automatyczne wyłączenie. Funkcja ta działa zawsze, kiedy użytkownik zapomni wyłączyć pole grzejne. Domyślny czas, po którym płyta się wyłączy, jest przedstawiony w poniższej tabeli:

Poziom mocy	1	2	3	4	5	6	7	8	9
Domyślny czas pracy (godz.)	8	8	8	4	4	4	2	2	2

4. Wytyczne



Należy zachować ostrożność podczas smażenia, ponieważ olej i tłuszcz nagrzewają się bardzo szybko, szczególnie gdy funkcja PowerBoost jest aktywna. Pod wpływem wyjątkowo wysokich temperatur olej i tłuszcz mogą się nagle zapalić, co stwarza poważne niebezpieczeństwo pożaru.

4.1 Wskazówki dotyczące obróbki

- Gdy potrawa zacznie wrzeć, ustaw niższą temperaturę.
- Używanie pokrywki skróci czas gotowania i pozwoli oszczędzać energię poprzez zatrzymywanie ciepła.
- Mniejsza ilość płynów lub tłuszczów skraca czas gotowania.
- Rozpocznij gotowanie, ustawiając wysoką moc grzania i zmniejsz moc, kiedy cała potrawa nabierze ciepła.

4.1.1 Gotowanie na wolnym ogniu, gotowanie ryżu

- Gotowanie na wolnym ogniu to gotowanie poniżej punktu wrzenia, w temperaturze ok. 85°C, kiedy bąbelki od czasu do czasu pojawiają się na powierzchni gotowanej cieczy. To klucz do wyśmienitych zup i delikatnych potrawek, ponieważ smaki dojrzeją, a jedzenie się nie rozgotuje. Sosy na bazie jaj oraz zagęszczane mąką również powinny się gotować poniżej temperatury wrzenia.
- Niektóre czynności, takie jak gotowanie ryżu metodą absorpcji, mogą wymagać poziomu mocy wyższego niż minimalny, aby upewnić się, że jedzenie ugotuje się odpowiednio w zalecanym czasie.

4.1.2 Smażenie steku

Aby przyrządzić soczyste, pełne smaku steki:

1. Pozostaw stek w temperaturze pokojowej na około 20 minut przed smażeniem.
2. Rozgrzej patelnię z grubym dnem.
3. Posmaruj stek z obu stron olejem. Wlej odrobinę oleju na gorącą patelnię i połóż na niej mięso.
4. Obróć stek tylko raz podczas smażenia. Czas smażenia zależy od grubości steka i pożądanego stopnia wysmażenia. Może wynosić 2–8 minut na stronę. Naciśnij stek, by ocenić jego stopień wysmażenia – im jest twardszy, tym mocniej będzie wysmażony.
5. Pozostaw stek na ciepłym talerzu przez kilka minut, aby odpoczął i stał się delikatniejszy przed podaniem.

4.1.3 Smażenie stir-fry

1. Wybierz odpowiedni ceramiczny wok z płaskim dnem lub dużą patelnię.
2. Przygotuj wszystkie składniki i sprzęt. Smażenie metodą stir-fry powinno być szybkie. Jeżeli przygotowujesz dużą ilość jedzenia, smaż w kilku mniejszych porcjach.
3. Rozgrzej lekko patelnię i dodaj dwie łyżki oleju.
4. Najpierw usmaż mięso, a potem odstaw je i utrzymuj w cieple.
5. Usmaż warzywa, intensywnie mieszając. Kiedy będą gorące, ale nadal chrupiące, zmniejsz moc grzania na polu grzejnym, wrzuć mięso z powrotem na patelnię i dodaj sos.
6. Delikatnie wymieszaj składniki, aby upewnić się, że są równomiernie podgrzane.
7. Danie należy podawać natychmiast.

5. Ustawienia ciepła

Poniższe ustawienia to tylko wskazówki. Dokładne ustawienie zależy będzie od różnych czynników, w tym używanych naczyń i ilości przygotowywanego jedzenia. Przetestuj różne ustawienia ceramicznej płyty grzewczej, aby znaleźć te, które najlepiej się sprawdzą.

Moc grzania	Zastosowania
1 - 2	<ul style="list-style-type: none">• delikatne podgrzewanie małych ilości jedzenia• rozpuszczanie czekolady, masła i innych składników, które szybko się przypalają• gotowanie na wolnym ogniu• powolne podgrzewanie
3 - 4	<ul style="list-style-type: none">• odgrzewanie• gotowanie na średnim ogniu• gotowanie ryżu
5 - 6	<ul style="list-style-type: none">• naleśniki
7 - 8	<ul style="list-style-type: none">• smażenie techniką sauté• gotowanie makaronu
9	<ul style="list-style-type: none">• smażenie metodą stir-fry• opalanie• doprowadzanie zupy do wrzenia• gotowanie wody

6. Pielęgnacja i Czyszczenie

Co?	Jak?	Ważne!
Codzienne zabrudzenia na szkle (odciski palców, ślady, plamy po jedzeniu lub po rozlaniu płynów niezawierających cukru)	<ol style="list-style-type: none"> 1. Wyłącz zasilanie płyty kuchennej. 2. Rozprowadź środek do czyszczenia płyt kuchennych, kiedy szkło jest jeszcze ciepłe (ale nie gorące!). 3. Spłucz i wytrzyj do sucha, używając czystej ściereki lub ręcznika papierowego. 4. Przywróć zasilanie płyty kuchennej. 	<ul style="list-style-type: none"> • Kiedy płyta kuchenna jest odłączona od zasilania, nie pojawi się wskaźnik „gorącej powierzchni”, ale pole grzejne może być ciągle gorące! Zachowaj szczególną ostrożność. • Metalizowane zmywaki, niektóre nylonowe zmywaki i mocne środki czyszczące mogą zarysować szkło. Należy zawsze czytać etykietę, aby upewnić się, że środek czyszczący lub zmywak są odpowiednie. • Nigdy nie zostawiaj pozostałości środków czyszczących na płycie kuchennej: szkło może się zabarwić.
Plamy po potrawach, które wykłapały, roztopionych składników i gorących płynach z cukrem na szkle	<p>Bezwzględnie usuń te zabrudzenia łopatką do ryb, szpatułką albo skrobakiem do płyt kuchennych dostosowanym do kuchenek ceramicznych, ale uważaj na gorące powierzchnie pól grzejnych:</p> <ol style="list-style-type: none"> 1. Odłącz kabel zasilania płyty kuchennej z gniazdka. 2. Trzymaj skrobak lub inne narzędzie pod kątem 30° i zdrap zabrudzenie lub rozlaną substancję na chłodną część płyty. 3. Usuń zabrudzenie lub rozlaną substancję ściereką lub ręcznikiem papierowym. 4. Wykonaj kroki od 2 do 4 powyższej instrukcji "Codzienne zabrudzenia na szkle". 	<ul style="list-style-type: none"> • Usuwać plamy pozostawione przez roztopione składniki, jedzenie zawierające cukier lub rozlane płyny jak najszybciej. Jeżeli zaschną na szkle, mogą być trudne do usunięcia albo nawet trwale uszkodzić szklaną powierzchnię. • Niebezpieczeństwo skaleczenia: po zdjęciu osłony zabezpieczającej, ostrze skrobaka jest odsłonięte i grozi skaleczeniem. Należy używać go ze szczególną ostrożnością i przechowywać w miejscu niedostępnym dla dzieci.
Rozlane płyny na sensorach dotykowych	<ol style="list-style-type: none"> 1. Wyłącz zasilanie płyty kuchennej. 2. Zetrzyj rozlany płyn. 3. Wytrzyj panel dotykowy czystą, wilgotną gąbką lub ściereką. 4. Całkowicie osusz panel 5. ręcznikiem papierowym. 6. Przywróć zasilanie płyty kuchennej. 	<ul style="list-style-type: none"> • Płyta kuchenna może emitować przerywany sygnał dźwiękowy i się wyłączyć, a panel dotykowy może nie działać poprawnie, kiedy znajduje się na nim płyn. Przed ponownym włączeniem płyty kuchennej upewnij się, że panel dotykowy jest dokładnie osuszony.

7. Wskazówki i zalecenia

Problem	Możliwe przyczyny	Rozwiązanie
---------	-------------------	-------------

Nie można włączyć płyty kuchennej.	Brak zasilania.	Upewnij się, że ceramiczna płyta grzewcza jest podłączona do zasilania i włączona. Sprawdź, czy nie ma przerwy w dostawie prądu w domu lub w okolicy. Jeżeli po sprawdzeniu wszystkiego problem nie został rozwiązany, skontaktuj się z wykwalifikowanym technikiem.
Panel dotykowy nie reaguje.	Panel dotykowy jest zablokowany.	Odblokuj panel sterowania. Instrukcja w sekcji „Użytkowanie płyty indukcyjnej”.
Panel dotykowy jest trudny w obsłudze.	Na panelu dotykowym może znajdować się cienka warstwa wody lub możesz używać koniuszka palca, kiedy dotykasz panelu.	Upewnij się, że panel dotykowy jest suchy i że używasz całego opuszka palca, dotykając sensorów.
Szkló jest zarysowane.	Naczynia o ostrych krawędziach. Są używane nieodpowiednie, mocne środki czyszczące lub szorstki skrobak.	Używaj naczyń z płaskimi i gładkimi podstawami. Więcej w sekcji „Wybór odpowiednich naczyń”. Więcej w sekcji „Pielęgnacja i czyszczenie”.
Niektóre naczynia powodują trzaskające lub stukoczące dźwięki.	Może to być spowodowane konstrukcją naczyń (warstwy różnych metali wibrujących w różny sposób).	Jest to normalne i nie wskazuje na obecność jakichkolwiek awarii.

8. Instalacja

8.1 Narzędzia potrzebne do montażu

1. Wyciąć otwór w powierzchni blatu zgodnie z wymiarami podanymi na rysunku.
W celu instalacji i użytkowania, wokół otworu należy pozostawić co najmniej 50 mm przestrzeni. Należy upewnić się, że grubość blatu wynosi co najmniej 30 mm. Należy wybrać termoodporny materiał blatu, aby uniknąć większych odkształceń spowodowanych promieniowaniem ciepłym płyty grzewczej. Jak przedstawiono poniżej:

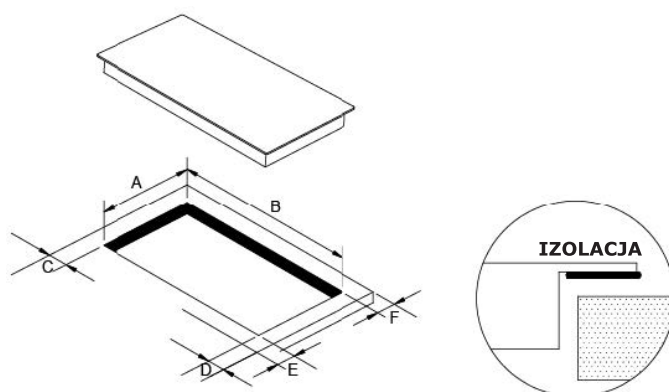

A	B	C	D	E	F
268 ⁺⁴ -0 mm	490 ⁺⁴ -0 mm	50mm mini	50mm mini	50mm mini	50mm mini

2. Ceramiczna płyta grzewcza powinna być używana na blacie szafki kuchennej. Ceramiczna płyta musi być umieszczona poziomo. Jak przedstawiono poniżej:

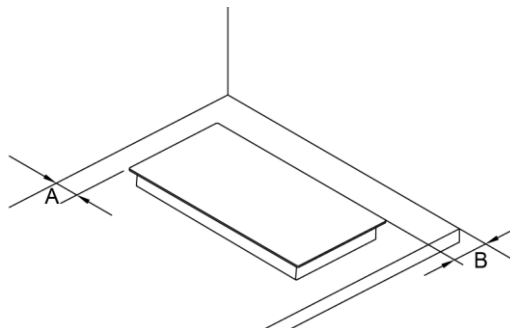

A	B
50mm mini	50mm mini

Należy koniecznie upewnić się, że ceramiczna płyta grzewcza jest dobrze wentylowana, a wlot i wylot powietrza nie są zablokowane. Należy się także upewnić, że ceramiczna płyta grzewcza jest sprawna. Jak przedstawiono poniżej:



Uwaga: Ze względów bezpieczeństwa, odległość pomiędzy płytą grzewczą a znajdującą się nad nią szafką powinna wynosić co najmniej 760 mm.

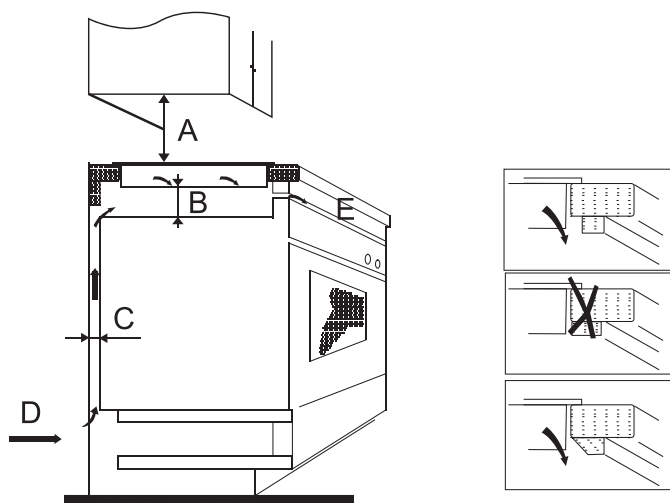

A(mm)	B(mm)	C(mm)	D	E
760	50 mini	30 mini	Wlot powietrza	Wylot powietrza 10 mm

8.2 Przed montażem uchwytów mocujących

Urządzenie powinno być umieszczone na stabilnej, gładkiej powierzchni (można użyć opakowania). Nie wywierać nacisku na elementy regulujące wystające z płyty.

Przymocować płytę do blatu, przykręcając 4 uchwyty mocujące na podstawie płyty (patrz rysunek) po instalacji. Dostosować pozycję uchwytów do grubości blatu.

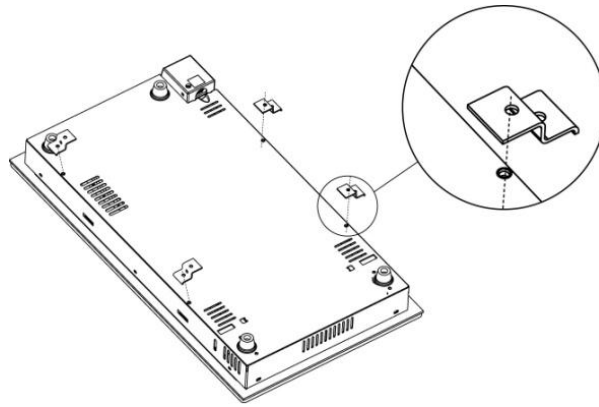

8.3 Ostrzeżenia

1. Ceramiczna płyta grzewcza musi być instalowana przez odpowiednio wykwalifikowany personel lub techników. Oferujemy usługi naszych specjalistów. Nigdy nie należy przeprowadzać instalacji samodzielnie.
2. Ceramiczna płyta grzewcza nie powinna być montowana nad urządzeniami chłodzącymi, zmywarkami i suszarkami bębnowymi.
3. Ceramiczna płyta grzewcza powinna być zainstalowana w taki sposób, aby zapewnić lepsze promieniowanie ciepłe w celu poprawienia jej funkcjonalności.
4. Ściana i powierzchnia nad płytą grzewczą powinny być odporne na ciepło.
5. Aby uniknąć jakichkolwiek uszkodzeń, warstwa izolacyjna i klej muszą być odporne na ciepło.
6. Nie należy używać myjki parowej.
7. Płyta może być podłączona jedynie do zasilania z maksymalną impedancją 0,427 omów. W razie potrzeby należy skontaktować się z dostawcą, aby uzyskać informacje na temat impedancji systemu.

8.4 Podłączenie palnika do zasilacza

Zasilanie powinno zostać podłączone zgodnie z odpowiednimi standardami lub posiadać jednobiegunowy wyłącznik automatyczny. Sposób podłączenia jest przedstawiony poniżej.

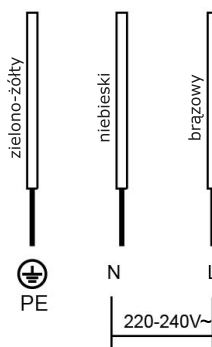

1. Jeżeli kabel został uszkodzony lub konieczna jest wymiana, musi ona zostać przeprowadzona przez serwisanta przy użyciu odpowiednich narzędzi w celu uniknięcia wszelkich wypadków.
2. Jeżeli urządzenie jest podłączone bezpośrednio do zasilania sieciowego, należy zainstalować wyłącznik wielobiegunowy z minimalną 3-milimetrową przerwą między stykami.
3. Instalator musi zapewnić prawidłowe połączenie elektryczne i zgodność z przepisami bezpieczeństwa.
4. Kabel nie może być zgięty ani ściśnięty.
5. Kabel musi być regularnie sprawdzany i wymieniany tylko przez odpowiednio wykwalifikowanego technika.

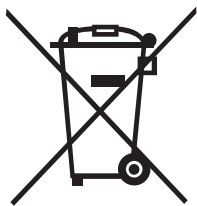

UTYLIZACJA: Nie wyrzucaj urządzenia razem z niesegregowanymi odpadami komunalnymi. Konieczna jest selektywna zbiórka tego typu odpadów w celu ich przeróbki.

To urządzenie jest oznaczone zgodnie z dyrektywą unijną 2002/96/WE w sprawie zużytego sprzętu elektrycznego i elektronicznego (WEEE). Zapewniając prawidłowy sposób utylizacji, możesz zapobiec potencjalnemu zagrożeniu dla środowiska naturalnego i zdrowia ludzkiego, którego przyczyną mogłoby być niewłaściwe postępowanie z tego typu odpadami.

Ten symbol na produkcie wskazuje, że produktu nie należy traktować jako zwykłego odpadu domowego. Należy go przekazać do odpowiedniego punktu zbiórki sprzętu elektrycznego i elektronicznego w celach recyklingu.

To urządzenie podlega specjalistycznemu usuwaniu odpadów. Aby uzyskać więcej informacji na temat recyklingu tego produktu, należy skontaktować się z lokalnym urzędem miejskim, przedsiębiorstwem zajmującym się utylizacją odpadów lub punktem sprzedaży produktu.

Aby uzyskać więcej informacji na temat recyklingu tego produktu, należy skontaktować się z lokalnym urzędem miejskim, przedsiębiorstwem zajmującym się utylizacją odpadów lub punktem sprzedaży produktu.