



Seven Polska S.C.
R. Goldmann, K. Sarnat-Hofman
ul. Metalowa 1, 62-095
Murowana Goślina, Poland
www.sevenpolska.com



EN Made in China / PL Wyprodukowano w Chinach / CZ Vyrobeno v Číne / SK Vyrobené v Číne / HU Gyártási hely: Kína
BG Made in China / RO Wyprodukowano w Chinach / HR Vyrobeno v Číne / SRB Vyrobené v Číne / DE Hergestellt in China / RU сделано в Китае

PL – METALOWY ROWER BIEGOWY – INSTRUKCJA OBSŁUGI

Rowerek biegowy przeznaczony jest do zabaw na świeżym powietrzu. Doskonale wpływa na kondycję dziecka, rozwija koordynację ruchową, uczy równowagi, co ułatwi późniejszą przejażdżkę na 'prawdziwym' rowerze lub hulajnogę.

Przed rozpoczęciem użytkowania produktu zapoznaj się z treścią instrukcji, zachowaj ją do późniejszego wykorzystania. Przestrzeganie jej zapewni bezpieczne korzystanie z roweru oraz wpłynie na jego żywotność. Pojazd jest rekomendowany dla dzieci powyżej 2 roku życia aczkolwiek zaleca się zachowanie szczególnej ostrożności w stosunku do dzieci w wieku poniżej 36 miesięcy życia z uwagi na ryzyka związane z obecnością narzędzi i drobnych części wykorzystywanych podczas montażu, który winien być dokonywany przez osobę dorosłą.

Użytkowanie roweru jest dopuszczalne wyłącznie pod nadzorem osoby dorosłej. Korzystanie z tego produktu wymaga posiadania określonych umiejętności i wiedzy. Z produktu należy korzystać stosownie do wieku i wyłącznie zgodnie z jego przeznaczeniem.

Ważne informacje: Przeczytaj poniższą instrukcję przed przystąpieniem do montażu i użytkowania rowerka. Rowerek należy użytkować na płaskich, pozbawionych przeszkód powierzchniach. Siodełko powinno być ustawione w taki sposób aby dziecko miało styczność z podłożem całą powierzchnią stopy.

OSTRZEŻENIA!: Nie używać w ruchu ulicznym, w pobliżu zbiorników wodnych, schodów, stromych powierzchni i innych miejsc mogących stwarzać ryzyko wypadku. Podczas korzystania z pojazdu konieczny jest stały nadzór osoby dorosłej. Podczas jazdy należy korzystać z dodatkowych środków ochrony tj.: kask, rękawiczki, ochraniacze na łokcie i kolana. Rowerek jest przeznaczony dla jednego użytkownika o wadze maksymalnej nie przekraczającej 28 kg (nie należy przeciążać rowerka). Zestaw zawiera małe części. Występuje ryzyko zadławienia. Podczas użytkowania pojazdu należy zachować szczególną ostrożność. Aby uniknąć upadków lub zderzeń powodujących zranienie użytkownika lub osób trzecich, niezbędna jest asekuracja przez osobę dorosłą, szczególnie w początkowych etapach użytkowania. Rowerek nie posiada hamulca. Rowerek jest dostarczony w stanie rozłożonym. Przed przystąpieniem do montażu rowerka sprawdź kompletność zestawu oraz czy poszczególne części nie uległy uszkodzeniu w transporcie. Regularnie sprawdzaj spasowanie wszystkich połączeń śrubowych przed jazdą. W przypadku pęknięć lub uszkodzeń części rowerka – niezwłocznie wymień je na nowe.

Zawartość zestawu:

Rama / Kierownica / Widelec / Obejmy siodełka i kierownicy (2 sztuki)

Koła (2 sztuki) / Plastikowe podkładki do kierownicy (2 x 2 sztuki) / Siodełko

Elementy osi przedniego i tylnego koła (oś – 2 sztuki, tulejki dystansowe – 4 sztuki, podkładki – 4 sztuki, , podkładki blokujące – 4 sztuki, nakrętki – 4 sztuki)



Schemat montażu:

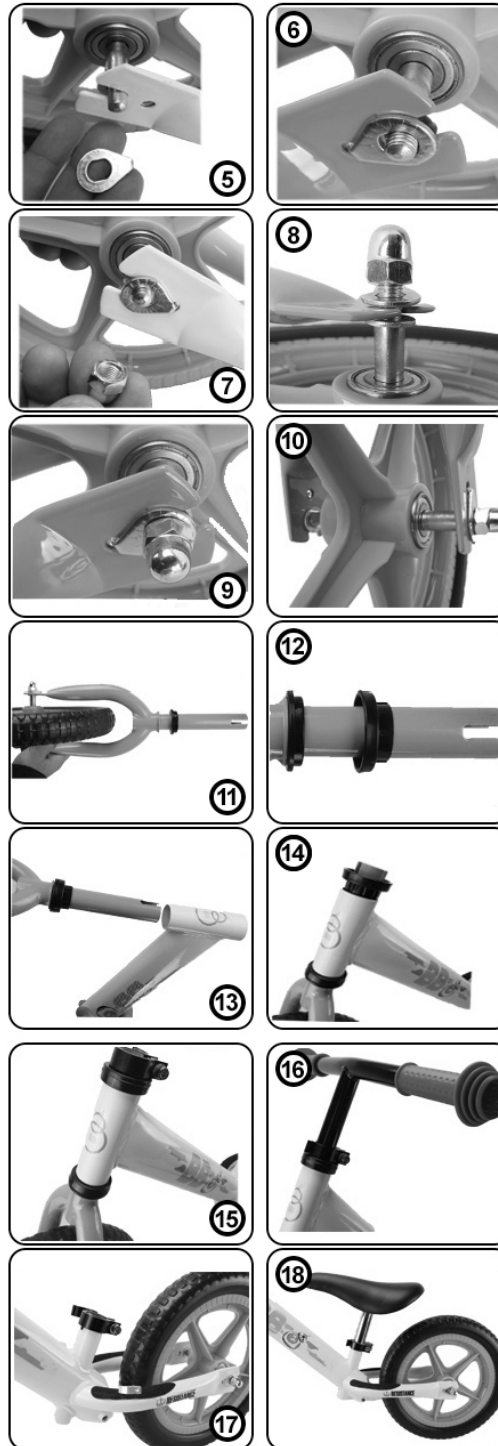
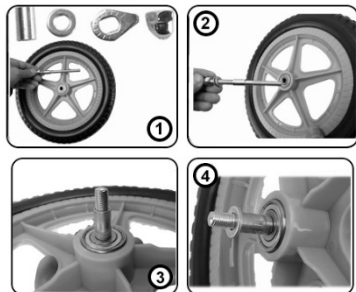

Instrukcja montażu:

W zestawie znajdują się niezbędne do montażu klucze.

Montaż kół (analogicznie przednie jak i tylne koło):

1. W otwór piasty koła należy włożyć oś tak aby po obu stronach wystawała w równej długości (ZDJĘCIE NR 2),
2. Z obu stron osi umieść tulejki dystansowe (ZDJĘCIE NR.3) a następnie okrągłe podkładki (ZDJĘCIE NR 4),
3. Wsuń koła wraz z umieszczonymi elementami osi w miejsca mocowania na widelcach (ZDJĘCIE NR 5),
4. Umieść plastikową podkładkę blokującą po zewnętrznych stronach na widelcach tak aby element blokujący podkładki znajdował się w otworze obok miejsca mocowania (ZDJĘCIE NR 6 i 7),
5. Nałóż nakrętki na gwinty osi obu kół i mocno dokręć (ZDJĘCIE NR8,9,10),

Montaż widełka i siodełka do ramy:

1. Umieść plastikową podkładkę z niskim rantem na górnej części przedniego widełka – szerszą stroną do dołu (ZDJĘCIE NR 11),
2. Umieść plastikową podkładkę z wysokim rantem na górnej części przedniego widełka, tak aby obie podkładki na siebie nachodziły (ZDJĘCIE NR 12),
3. Włóż widelec w otwór ramy i maksymalnie dociśnij (ZDJĘCIE NR 13),
4. Umieść plastikową podkładkę z wysokim rantem na wystającej części widełka (węższą średnicą do dołu) i maksymalnie dociśnij (ZDJĘCIE NR 14),
5. Umieść plastikową podkładkę z niskim rantem na wystającej części widełka tak aby obie podkładki na siebie nachodziły (ZDJĘCIE NR 14),
6. Umieść obejmę na wystającej części widełka (ZDJĘCIE NR 15),
7. Włóż kierownicę w otwór widełka (zwróć uwagę na oznaczenia minimalnej głębokości wsadu na kierownicy) i upewnij się że jest prosto ułożona w stosunku do przedniego koła. Zaciśnij metalową obejmę tak aby uniemożliwić jej swobodne otwarcie (ZDJĘCIE NR 16),
8. Umieść obejmę na wystającej części ramy przeznaczonej do mocowania siodełka (ZDJĘCIE NR 17),
9. Włóż sztycę siodełka w otwór ramy (zwróć uwagę na oznaczenia minimalnej głębokości wsadu na sztycy) i upewnij się że siodełko jest prosto ułożone w stosunku do ramy. Zaciśnij metalową obejmę tak aby uniemożliwić jej swobodne otwarcie (ZDJĘCIE NR 18),

Regulacja wysokości siodełka i kierownicy:

Rowerek posiada regulację wysokości siodełka w zakresie od 29 do 41 cm oraz kierownicy w zakresie od 49 do 56 cm. Do regulacji siodełka i kierownicy służą metalowe obejmy. Aby zmienić wysokość siodełka i kierownicy należy postępować według poniższej instrukcji:

1. Odblokuj metalową obejmę poprzez otworzenie zacisku,
2. Dopasuj odpowiednią wysokość siodełka i kierownicy do wzrostu dziecka. Zwróć uwagę na oznaczenia minimalnej głębokości wsadu znajdujące się na sztycy siodełka i kierownicy. Upewnij się że siodełko i kierownica są prosto ułożone w stosunku do ramy.
3. Zablokuj metalową obejmę poprzez zamknięcie zacisku tak aby uniemożliwić jej swobodne otwarcie.

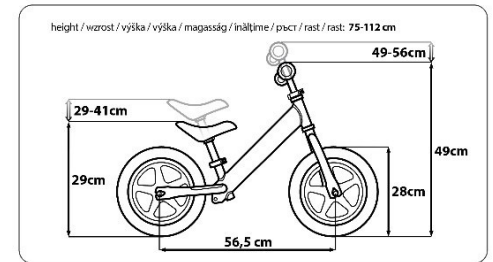

Czyszczenie i konserwacja: Rowerek należy czyścić lekko wilgotną szmatką lub gąbką. Nie stosować detergentów i rozpuszczalników. Należy chronić produkt przed wilgocią oraz wysokimi i bardzo niskimi temperaturami. Regularnie sprawdzaj stan ogumienia pojazdu. Jeżeli występują pęknięcia, opony są zużyte, koniecznie wymień je na nowe aby nie zagrażały bezpieczeństwu dziecka. Regularnie sprawdzaj stan połączeń śrubowych, wszystkie elementy powinny być dobrze spasowane oraz dokręcone. Do transportu używaj oryginalnego kartonu.

Deklaracja: Seven Polska deklaruje że produkt jest zgodny z wymaganiami normy EN 71.



Seven Polska S.C.
R. Goldmann, K. Sarnat-Hofman
ul. Metalowa 1, 62-095
Murowana Goślina, Poland
www.sevenpolska.com

Warning / Ostrzeżenie / Upozornění / Upozornenie
Výjízka / Предупреждение / Attention
Upozorenje / Upozorenje / Warning / Предупреждение:
0-3

EN Made in China / PL Wyprodukowano w Chinach / CZ Vyrobeno v Číně / SK Vyrobené v Číne / HU Gyártási hely: Kína
BG Made in China / RO Wyprodukowano w Chinach / HR Vyrobeno u Číně / SRB Vyrobené v Číne / DE Hergestellt in China / RU сделано в Китае

EN – METAL BALANCE BIKE – OWNERS MANUAL

The balance bike is designed for outdoor activities. It has good influence to the child's coordination, teaches balance, will make easier for a child to start using a bike or a scooter. Before use please read manual instruction and keep it for later use. Compliance with instructions will provide safe use of the bike and its durability. Balance bike is recommended for children over 2 years old, although it is advisable to keep extra caution in relation to children under 36 months old because of choking hazard related to presence of small parts and tools used during assembly which should be made by an adult. Using the bicycle is allowed only under adult supervision. Using this product requires a certain skill and knowledge. Product should be used according to age and according only to its intended purpose.

Important information: Please read the manual instruction before installation and use of the bike. The bike must be used on flat surfaces without obstacles. Saddle should be positioned in the way that children will have a flat foot contact with surface at all times.

WARNING !: Do not use in a traffic, near reservoirs, stairs, steep areas and all places with threat of accident. When using the vehicle constant adult supervision is required. When driving, use of additional security measures like helmet, gloves, knee and elbow protectors is required.

The bike is designed for a single user with a maximum weight not exceeding 28 kg (do not overload the bike). Set contains small parts. There is a choking hazard. Keep extra caution during use. To avoid falls or collisions causing injury to the user or third parties, an adult supervision is necessary, especially in the early stages of use. The bike has no brakes. The bike is packed dismounted. Before mounting the bike check the completeness of the kit and if the components have not been damaged in transit. Regularly check the fit of all bolted connections before riding. In case of cracks or damaged parts of the bike - immediately replace them with new ones.

Kit Content:

Frame / handlebar / fork / clamps for saddle and handlebar (2 pieces) / Wheel (2 pieces) / Plastic washer to the handlebar (2 x 2 pieces) / Elements of the axis of the front and rear wheels (axle - 2 pieces, spacers - 4 pieces, washer - 4 pieces, lock washers - 4 pieces, nuts - 4 pieces)



Installation manual:

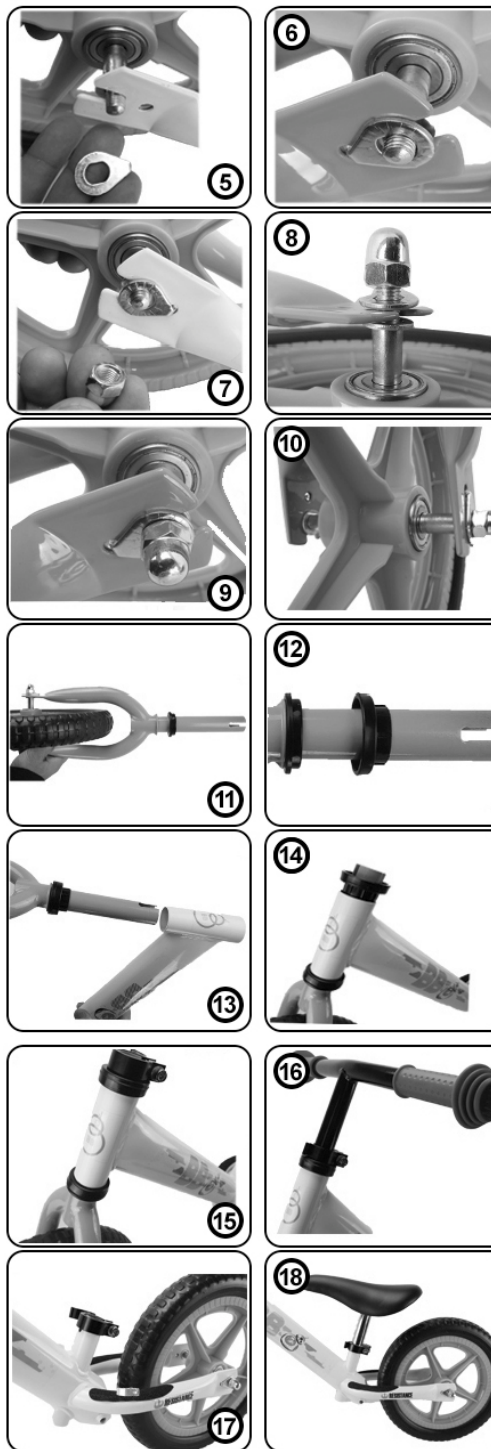
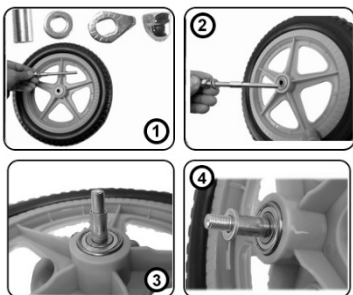

Assembling instructions:

The set includes all necessary mounting keys.

Mounting of the wheels (similar to the front and rear wheel):

1. In the hole of the wheel hub insert axis so that both sides sticking out to equal length (PHOTO NO 2)
2. On both sides of the axle, place spacers (PICTURE NO.3) and washers (PHOTO NO 4)
3. Slide the wheels and axle fixed components in the mounting points on the forks.
4. Place the lock washer on the outer sides on the forks so that the locking washer is in the hole next to the mounting points (PHOTO NO 6 and 7).
5. Place the nuts on the threads of the axis of both wheels and tighten (PHOTO NO 8,9,10)

Mounting fork and seat to the frame:

1. Place a plastic washer with low rant at the top of the front fork - the wider side down (PHOTO NO 11).
2. Place plastic washer with a high rant at the top of the front fork so that the two washers on each other overlap (PHOTO NO 12).
3. Insert the fork in the opening frame and push up (PICTURE NO 13).
4. Place plastic washer with a high rant on the protruding part of the fork (narrower diameter down) and tighten up (PICTURE NO 14).
5. Place plastic washer with a low rant on the protruding part of the fork so that the two washers on each other overlap (PHOTO NO 14)
6. Place bracket on the protruding part of the fork (photo NO 15)
7. Insert the handlebar into the fork hole (note the minimum depth of the handlebar) and make sure it is straight in relation to the front wheel. Tighten the metal clamp to prevent the opening (photo NO 16)
8. Place bracket on the protruding part of the frame to secure a seat (photo 17).
9. Insert saddle tube in the frame saddle hole (note the minimum depth of the insertion line on the saddle tube) and make sure that the saddle is straight arranged relative to the frame. Tighten the metal clamp so as to prevent the opening (photo 18).

Adjusting the saddle and handlebar height:

The bike has a seat height adjustment in the range of 29 to 41 cm and a handlebar in the range of 49 to 56 cm. Use metal brackets to adjust. To change the saddle height and handlebar, follow the instructions below:

1. Unblock the metal clamp using levers.
2. Adjust saddle height and handlebar to the height of the child. Pay attention to the minimum insertion line located on the seat tube and handlebar tube. Make sure the saddle and handlebar are straight in relation to the frame.
3. Clamp metal bracket by closing the lever to prevent its opening.

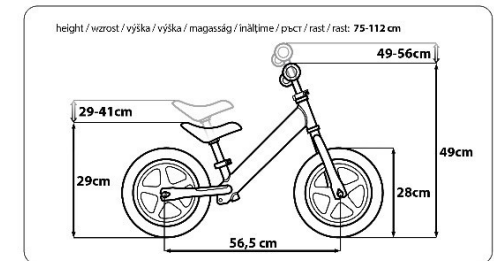

Cleaning and maintenance:

The bike should be cleaned with a damp cloth or sponge. Do not use detergents or solvents. Protect the product from moisture, high and very low temperatures. Regularly check the condition of the tires of the vehicle. If there are cracks, the tires are worn, be sure to replace them with new ones in order to ensure safety of the child. Regularly check the condition of screw connections, all components should be a good fit and tightened. For transport, use the original carton.

Declaration:

Seven Poland declares that this product complies with the requirements of EN 71 standard..

RO - BICICLETA DE ECHILIBRU DIN METAL - INSTRUȚIUNEA DE UTILIZARE

Bicicleta de echilibru este proiectată pentru jocuri în aer liber. Afectează perfect starea copilului, dezvoltă o coordonare, învață echilibrul, ceea ce va facilita ulterior schimbarea pe bicicleta "adevărată" sau scuter.

Înainte de a utiliza acest produs, vă rugăm să consultați conținutul instrucțiunii păstrând-o pentru o utilizare ulterioară. respectarea acestei asigură utilizarea în siguranță a bicicletei și impactul asupra duratei vieții sale.

Vehiculul este recomandat pentru copii de peste 2 ani, deși este recomandabil să se manifeste prudență în ceea ce privește copiii sub 36 de luni, cu vârsta, datorită riscului asociat cu prezența de unelte și piese de mici dimensiuni, utilizate în timpul asamblării, care ar trebui să fie făcute de către un adult.

Utilizarea bicicletei este permisă numai sub supravegherea unui adult. Folosirea acestui produs necesită o anumită îndemânare și cunoștințe. Utilizați produsul în funcție de vârstă și numai în conformitate cu scopul propus.

Informații importante: Vă rugăm să citiți instrucțiunea înainte de instalare și de a folosi bicicleta. Bicicleta trebuie să fie utilizată pe suprafețe plane, fără obstacole. Șaia trebuie să fie poziționată în așa fel încât copilul să aibă contact cu solul pe întreaga suprafață a piciorului.

AVERTIZARE!: Nu utilizați în trafic, în apropierea rezervoarelor de apă, scări, zone abrupte și alte locuri care pot prezenta un risc de accident. În timpul utilizării vehiculul este necesară o supraveghere constantă de către un adult. În timpul deplasării, utilizarea unor măsuri suplimentare de securitate, și anume: a. cască, mănuși, protectoare pentru coturi și genunchii. Bicicleta este proiectată pentru un singur utilizator, cu o greutate maximă care nu depășește 28 kg (nu supraîncărcați bicicleta). Setul conține piese de mici dimensiuni. Există un risc de sufocare. În timpul utilizării vehiculului trebuie să păstrați o deosebită atenție. Pentru a evita căderi sau coliziuni care cauzează rănirea utilizatorului sau a părților terțe, este necesară asigurarea de către un adult, în special în primele stadii de utilizare. Bicicleta nu are frâne. Bicicleta este furnizată în stare dezambalată. Înainte de a monta bicicleta verificați caracterul complet al setului și componentele individuale dacă nu au fost deteriorate în tranzit. Verificați în mod regulat potrivirea tuturor conexiuni filetate înainte de deplasare. În cazul în care există fisuri sau deteriorări ale componentelor ale bicicletei - înlocuiți-le imediat cu altele noi.

Conținutul setului:

Rama / Volan / Furca / Cleme pentru șa și volanului (2 buc)

Roti (2 buc) / Șaibe din material plastic pentru volan (2 x 2 buc) / Șa

Elemente ale axei față și roțile din spate (axă - 2 buc, distanțiere - 4 bucăți, șaibe - 4, șaibe

de blocare - 4 bucăți, piulițe - 4 buc) / Șa



Schema de montare:

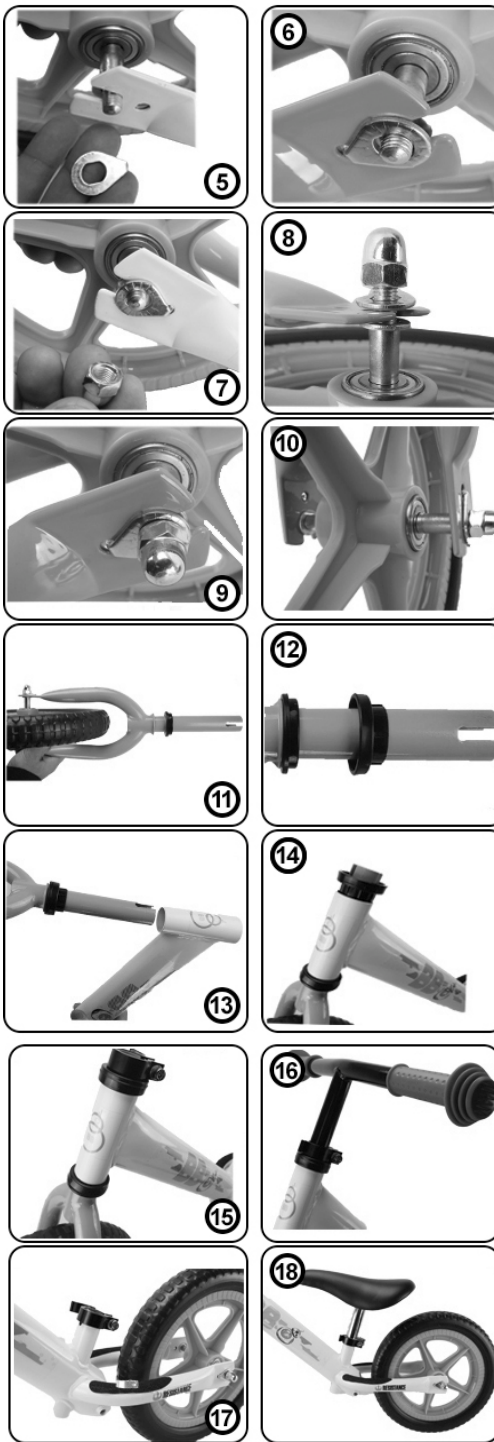
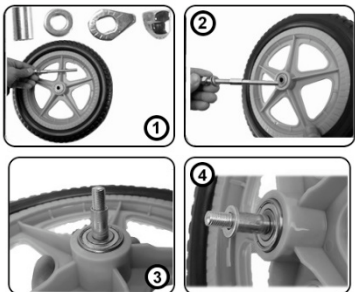

Instrucțiuni de instalare:

Setul include cheile de montare necesare.

Montarea roților (similar cu roata din față și din spate):

1. În deschiderea axei de inserție amplasați axa roții, astfel încât din ambele părți să se vadă cu o lungime egală (Imag.2)
2. Pe ambele părți ale axei, plasați distanțierele (Imag.3) și șaibe (Imag.4)
3. Introduceți roată cu elementele fixate a axei în punctelor de fixare pe furci (Imag. 5)
4. Plasează șaiba de blocare pe părțile exterioare de pe furci, astfel încât elementul de blocare a șaibii să fie în orificiul de lângă locul de fixare (Imag.6 și 7).
5. Plasați piulițele pe firele de pe axa ambelor roți și fixați-le (Imag.8,9,10)

Montare furcă și șa în ramă:

1. Plasați șaiba din plastic cu rant jos în partea superioară a furcii din față - partea mai largă în jos (Imag.11)
2. Plasați șaiba din plastic cu un rant înalt la partea de sus a furcii din față, astfel încât cele două șaibe să fie una față de cealaltă (Imag.12)
3. Introduceți furca în orificiul ramei și împingeți maxim (Imag.13)
4. Plasați șaiba din plastic cu o rant înaltă pe partea proeminentă a furcii (diametru mai îngust în jos) și apăsați maxim (Imag.14)
5. lasați șaiba din plastic cu rant în jos pe partea proeminentă a furcii, astfel încât cele două șaibe să fie față una de cealaltă (Imag. 14)
6. Plasați pe partea proeminentă a furcii (Imag. 15)
7. Introduceți volanul în orificiul furcii (notați determinarea adâncimii minime a îmbrăcării pe volan) și asigurați-vă că este direct aranjată în raport cu roata din față. Strângeți clema de metal, astfel încât să se prevină deschiderea liberă (Imag. 16)
8. Plasați clema pe partea proeminentă a ramei pentru a fixa șaia (Imag. 17)
9. Amplasați șaia în orificiul ramei (atrageți atenția la adâncimea minimă marcată a adâncimii introducerii furcii) și asigurați-vă că șaia este aranjată direct în raport cu rama. Strângeți clema de metal, astfel încât să se prevină deschiderea liberă (Imag.18)

Reglarea înălțimii pentru șa și volan:

Bicicleta are o reglare a înălțimii pentru șa, în intervalul de la 29 la 41 cm și a volanului în intervalul de la 49 la 56 cm. Pentru a regla șaia și volanul sunt utilizate suporturile metalice.

Pentru a modifica înălțimea de șa și volan, urmați instrucțiunile de mai jos:

1. Deblocați clema de metal prin deschiderea terminalului.
2. Adaptați înălțimea corespunzătoare pentru șa și volan pentru înălțimea copilului. Acordați o atenție la marcasele adâncire minimă a introducerii, situată pe furca pentru șa și volan. Asigurați-vă că șaia și volanul sunt aranjate direct în raport cu rama. S 3. Blocați clema de metal prin fixarea acesteia, astfel încât să se prevină deschiderea sa liberă.

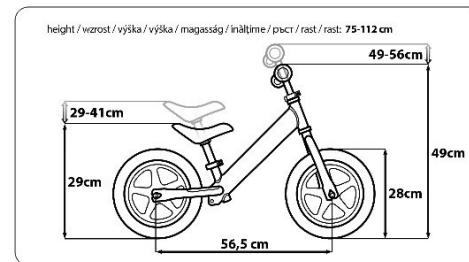

Produse de curățare și intretinere: Bicicleta trebuie curățată cu o cârpă umedă sau cu un burete. Nu folosiți detergenți sau solvenți. Protejați produsul de umezeală și temperaturi ridicate și foarte scăzute. Verificați în mod regulat starea anvelopelor vehiculului. În cazul în care există fisuri, anvelope uzate, înlocuiți-le cu altele noi, pentru a nu pune în pericol siguranța copilului. Verificați în mod regulat starea conexiunilor cu șuruburi, toate componentele ar trebui să fie adaptate bine și fixate. Pentru transport, utilizați ambalajul original.

Declarație: Seven Polska declară că acest produs respectă cerințele EN 71.

HR - METALNI BICIKL ZA UTRKE - PRIRUČNIK ZA UPORABU

Bicikl za utrke je namijenjen za aktivnosti na otvorenom. Savršeno utječe na stanje djeteta razvija koordinaciju, uči ravnotežu, što znatno olakšava kasnije prijelaz na 'pravi' bicikl ili skuter.

Prije korištenja ovog proizvoda, obratite pažnju na sadržaj priručnika, spremite ga za kasniju uporabu. Usklađenost osigurava sigurno korištenje bicikla i ima utjecaj na njegov vijek trajanja. Bicikl se preporučuje za djecu iznad 2 godine, iako je poželjno da se bude oprezne u odnosu na djecu mlađu od 36 mjeseci starosti, zbog rizika povezanih s prisutnošću alata i malih dijelova koji se koriste za vrijeme montaže, koja se pak mora obavljati od strane odrasle osobe. Korištenje bicikla je dozvoljeno samo uz nadzor odraslih osoba. Korištenje ovog proizvoda zahtijeva određenu vještinu i znanje. Koristite proizvod u skladu s dobi, a isključivo u skladu s njegovom namjenom.

Važne informacije: Molimo, pročitajte priručnik prije instalacije i korištenje bicikla. Bicikl se mora koristiti na ravnim površinama bez prepreka. Sjedalo treba biti postavljeno na takav način da bi dijete imalo kontakt sa zemljom cijelom površinom stopala.

UPOZORENJA!: Ne koristiti u prometu, u blizini vodenih površina, stepenica, strmih područja i na drugim mjestima koja bi mogla predstavljati opasnost od nezgode. Kada koristite vozilo potreban je stalni nadzor odrasle osobe. Kada djeca voze, korištenje dodatnih mjera sigurnosti, tj. kacige, rukavica, jastučića za laktove i i koljena je neophodno. Bicikl je dizajniran za jednog korisnika s najvećom dopuštenom težinom koja nikako ne prelazi 28 kg (ne preoptereti bicikl). Komplet sadrži male dijelove. Postoji opasnost od gušenja. Tijekom uporabe treba biti jako oprezan. Kako bi izbjegli padovi ili sudari te ozljede korisnika ili trećih osoba, potrebno je osiguranje od strane odrasle osobe, posebno u ranim etapama korištenja. Bicikl nema kočnice. Bicikl se dostavlja u rastavljenom obliku. Prije montaže bicikla provjerite potpunost kompleta i da li pojedine komponente nisu oštećene tijekom prijevoza. Redovito provjeriti stanje na svim vijcima na spojevima prije vožnje. Ako postoje pukotine ili oštećenja dijelova bicikla - odmah ih zamijenite novima.

Sadržaj kompleta:

Okvir / upravljač / vilica / obujmice stezaljke i upravljača (2 komada)

Kotači (2 komada) / plastični jastučići na upravljaču (2 x 2 komada) / sjedalo

Elementi osi prednjih i stražnjih kotača (osovina - 2 komada, odstojnici - 4 komada, jastučići - 4 komada, podloške za zaključavanje - 4 komada, vijci - 4 komada)



Shema montiranja:

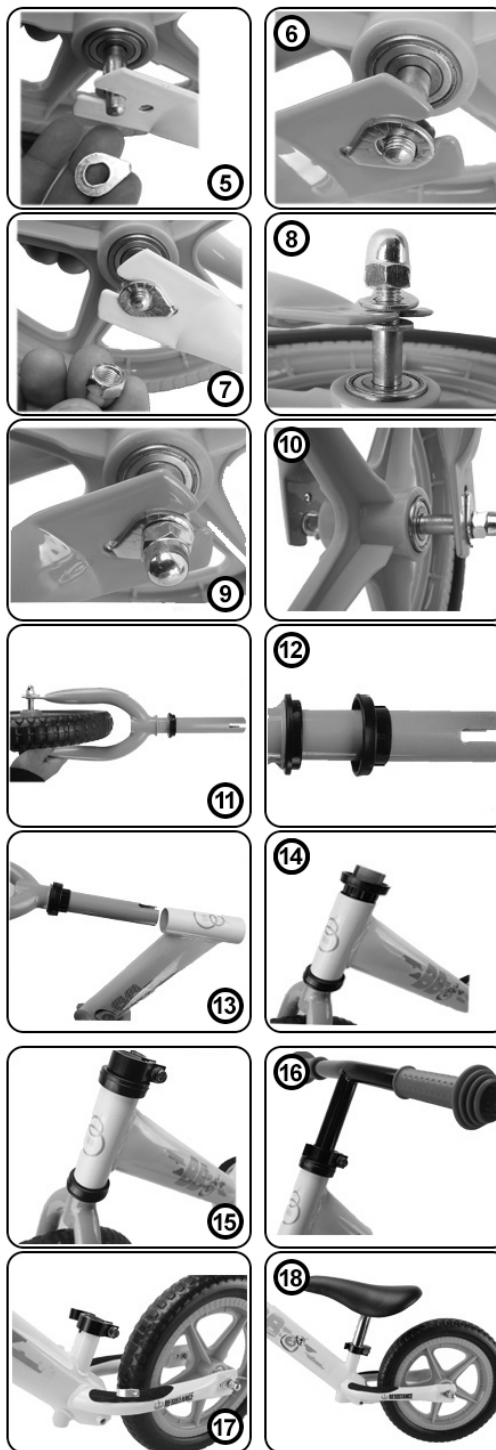
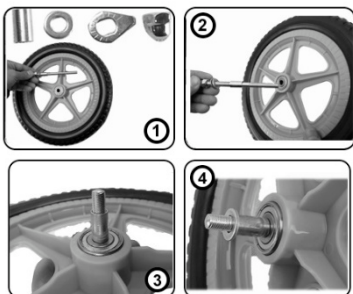

Instrukcija montiranja:

Komplet uključuje ključeve potrebne za montiranje.

Montaža kotača (analogno na prednji i stražnji kotač):

1. U otvor glavčine kotača umetnuti os tako da obje strane zadržavaju jednake duljine (FOTO br. 2)
2. S obje strane osovine, stavite odstojnike (FOTO br.3) i podloške (FOTO br. 4)
3. Postavite kotače zajedno s postavljenim objektima osi u točke učvršćivanja na vilicama (FOTO NR 5),
4. Namjestite podlošku za zaključavanje na vanjskim stranama na vilicama, tako da se element za zaključavanje nalazi u otvoru za fiksiranje (FOTO br: 6 i 7).
5. Postavite matice na niti os oba kotača i zategnite (FOTO br. 8,9,10)

Ugradnja vilice i sjedala na okvir:

1. Postavite plastičnu podlošku s niskim dijelom na vrh prednje vilice - šira strana okrenuta na dolje (FOTO br. 11),
2. Umjestite plastičnu pločicu s visokim dijelom na vrhu prednje vilice, tako da se dvije podloške jedna na drugu preklapaju (FOTO br. 12)
3. Umetnite vilicu u otvor okvira i zategnite maksimalno (FOTO br. 13)
4. Umjestite plastičnu pločicu s visokim dijelom na isturenom dijelu vilice (manjeg promjera prema dolje) i zategnite maksimalno (FOTO br. 14)
5. Umjestite plastičnu pločicu s niskim dijelom na isturenom dijelu vilice, tako da se dvije podloške jedna na drugu preklapaju (FOTO br. 14),
6. Umjestite obujmicu na isturenom dijelu vilice (FOTO br. 15)
7. Uložite upravljač u otvor vilice (imajte na umu određivanje minimalne dubine na upravljaču) i provjerite je li ravan uređen u odnosu na prednji kotač. Zategnite metalnu obujmicu kako bi se spriječio slobodan otvor (FOTO br. 16)
8. Umjestite obujmicu na dio okvira koji strši za pričvršćivanje sjedala (FOTO br. 17)
9. Uložite sjedalo u otvor na okviru (napomena određivanje minimalne dubine optužbe o nosaču sjedala) i provjerite je li sjedalo ravno postavljeno u odnosu na okvir. Zategnite metalnu obujmicu kako bi se spriječio slobodan otvor (FOTO br. 18),

Podešavanje visine sjedišta i upravljača:

Bicikl ima podešavanje sjedala po visini u rasponu od 29 do 41 cm i upravljača u rasponu od 49 do 56 cm. Za podešavanje upravljača sjedala i upravljača služe metalne bravice. Da biste promijenili visinu sjedišta i upravljača, slijedite upute u nastavku:

1. Odblokirajte metalu sponu otvaranjem terminala,
2. Uredite pravilnu visinu sjedala i upravljača za uzrast djeteta. Obratite pažnju na obilježavanje minimalne dubine naboja koji se nalazi na osnovici sjedala i upravljača. Provjerite jesu li sjedalo i upravljač jednostavno raspoređeni u odnosu na okvir.
3. Zablokirajte metalni nosač zatvaranjem spona kako bi se spriječio slobodan otvor.

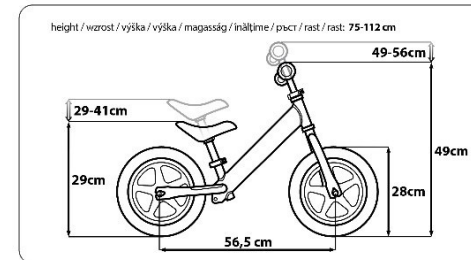

Čišćenje i održavanje: Bicikl treba čistiti vlažnom krpom ili spužvom. Ne koristite deterdžente ili otapala. Proizvod treba štiti od vlage i visoke i vrlo niske temperature. Redovito provjeravajte stanje guma na vozilu. Ako postoje pukotine, gume su stare, osigurajte da ih se zamijeni novima kako se ne bi ugrozila sigurnost djeteta. Redovito provjeravajte stanje vijčanih spojeva, sve komponente trebaju biti dobro zategnute. Za prijevoz, koristite originalnu kutiju.

Deklaracija: Seven Polska izjavljuje da je ovaj proizvod u skladu sa zahtjevima norme EN 71.



Seven Polska S.C.
R. Goldmann, K. Sarnat-Hofman
ul. Metalowa 1, 62-095
Murowana Goślina, Poland
www.sevenpolska.com



EN Made in China / PL Wyprodukowano w Chinach / CZ Vyrobeno v Číně / SK Vyrobené v Číne / HU Gyártási hely: Kína
BG Made in China / RO Wyprodukowano w Chinach / HR Vyrobeno u Číně / SRB Vyrobené v Číne / DE Hergestellt in China / RU сделано в Китае

SRB - METALNI BICIKL ZA TRKE - PRIRUČNIK ZA UPOTREBU

Bicikl za trke je namenjen za aktivnosti na otvorenom. Savršeno utiče na stanje deteta razvija koordinaciju, uči ravnotežu, što znatno olakšava kasnije prelaz na 'pravi' bicikl ili skuter.

Pre korišćenja ovog proizvoda, obratite pažnju na sadržaj priručnika, sačuvajte ga za kasniju upotrebu. Uskladenost osigurava sigurno korišćenje bicikla i ima uticaj na njegov vek trajanja. Bicikl se preporučuje za decu iznad 2 godine, iako je poželjno da se bude oprezne u odnosu na decu mlađu od 36 meseci starosti, zbog rizika povezanih sa prisustvom alata i malih delova koji se koriste za vreme montaže, koja se pak mora obavljati od strane odrasle osobe. Korišćenje bicikla je dozvoljeno samo uz nadzor odraslih osoba. Korišćenje ovog proizvoda zahteva određenu veštinu i znanje. Koristite proizvod u skladu sa uzrastom, a isključivo u skladu sa njegovom namenom.

Važne informacije: Molimo, pročitajte korišćenje pre instalacije i korišćenje bicikla. Bicikl se mora koristiti na ravnim površinama bez prepreka. Sedište treba biti postavljeno na takav način da bi dete imalo kontakt sa zemljom celom površinom stopala.

BEZBEDNOST!: Ne koristiti u prometu, u blizini vodenih površina, stepenica, strmih područja i na drugim mestima koja bi mogla predstavljati opasnost od nezgode. Kada koristite vozilo potreban je stalni nadzor odrasle osobe. Kada deca voze, korišćenje dodatnih mera bezbednosti, tj. Kacige, rukavica, jastučića za laktove i kolena je neophodno. Bicikl je dizajniran za jednog korisnika sa najvećom dozvoljenom težinom koja nikako ne prelazi 28 kg (ne preopteriti bicikl). Komplet sadrži male delove. Postoji opasnost od gušenja. Tokom upotrebe treba biti jako oprezan. Kako bi izbegli padovi ili sudari te povrede korisnika ili trećih osoba, potrebno je osiguranje od strane odrasle osobe, posebno u ranim etapama korišćenja. Bicikl nema kočnice. Bicikl se dostavlja u rastavljenoj formi. Pre montaže bicikla proverite potpunost kompleta i da li pojedine komponente nisu oštećene tokom prevoza. Redovno proveriti stanje na svim zavrtnjima na spojevima pre vožnje. Ako postoje pukotine ili oštećenja delova bicikla - odmah ih zamenite novima.

Sadržaj kompleta:

Okvir / upravljač / vilica / objumice stezaljke i upravljača (2 komada)

Točkovi (2 komada) / plastični jastučići na upravljaču (2 k 2 komada) / sedište

Elementi osi prednjih i zadnjih točkova (osovina - 2 komada, odstojnici - 4 komada, jastučići - 4 komada, podloške za zaključavanje - 4 komada, vijci - 4 komada)



Shema montiranja:

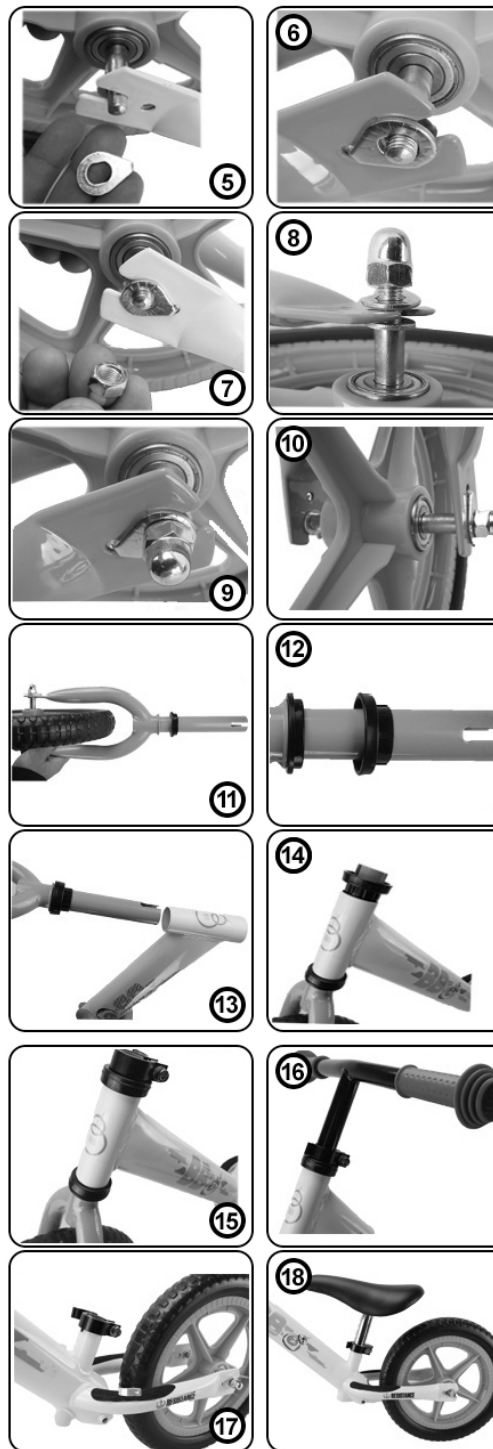
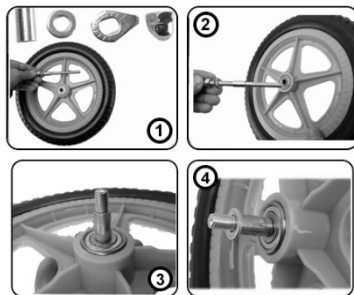

Instrukcija montiranja:

Komplet uključuje ključeve potrebne za montiranje.

Montaža točkova (analogno na prednji i zadnji točak):

1. U otvor glavčine umetnuti os tako da obe strane zadržavaju jednake dužine (FOTO br.2)
2. S obe strane osovine, stavite odstojnike (FOTO br.3) i podloške (FOTO br. 4)

3. Postavite točkove zajedno sa postavljenim objektima ose u tačke učvršćivanja na viljuškama (FOTO NR 5),

4. Namjestite podmetacu za zaključavanje na spoljnim stranama na viljuškama, tako da se element za zaključavanje nalazi u otvoru za fiksiranje (FOTO br: 6 i 7).

5. Postavite matice na niti os oba točka i zategnite (FOTO br. 8,9,10)

Ugradnja vilice i sedišta na okvir:

1. Postavite plastičnu podlošku s niskim delom na vrh prednje viljuške - šira strana okrenuta na dole (FOTO br. 11),

2. Umjestite plastičnu pločicu sa visokim delom na vrhu prednje viljuške, tako da se dvije podloške jedna na drugu preklapaju (FOTO br. 12)

3. Ubacite vilicu u otvor okvira i zategnite maksimalno (FOTO br. 13)

4. Umjestite plastičnu pločicu sa visokim delom na isturenom delu vilice (manjeg prečnika prema dole) i zategnite maksimalno (FOTO br. 14)

5. Umjestite plastičnu pločicu sa niskim delom na isturenom delu vilice, tako da se dvije podloške jedna na drugu preklapaju (FOTO br. 14),

6. Umjestite objumicu na isturenom delu vilice (FOTO br. 15)

7. Uložite upravljač u otvor vilice (imajte na umu određivanje minimalne dubine na upravljaču) i proverite da li je ravan ureden u odnosu na prednji točak. Zategnite metalnu objumicu kako bi se sprečio slobodan otvor (FOTO br. 16)

8. Umjestite objumicu na deo okvira koji štrči za pričvršćivanje sedišta (FOTO br. 17)

9. Uložite sedište u otvor na okviru (obaveštenje određivanje minimalne dubine optužbe o nosača sedišta) i proverite da li je sedište ravno postavljeno u odnosu na okvir. Zategnite metalnu objumicu kako bi se sprečio slobodan otvor (FOTO br. 18),

Podešavanje visine sedišta i upravljača:

Bicikl ima podešavanje sedišta po visini u rasponu od 29 do 41 cm i upravljača u rasponu od 49 cm do 56 cm. Za podešavanje upravljača sedišta i upravljača služe metalne bravice. Da biste promenili visinu sedišta i upravljača, sledite uputstva u nastavku:

1. Odblokirajte metalu sponu otvaranjem terminala,
2. Uredite pravilnu visinu sedišta i upravljača za uzrast deteta. Obratite pažnju na obeležavanje minimalne dubine naboja koji se nalazi na osnovici sedišta i upravljača. Proverite da li su sedišta i upravljač jednostavno raspoređeni u odnosu na okvir.
3. Zablokirajte metalni nosač zatvaranjem spona kako bi se sprečilo slobodan otvor.

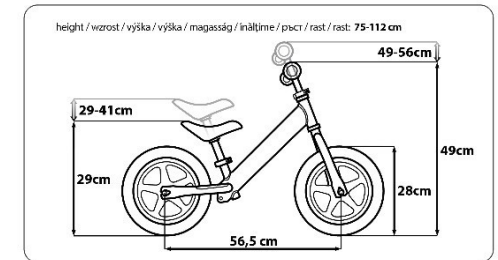

Čišćenje i održavanje: Bicikl treba čistiti vlažnom krpom ili sunderom. Ne koristite deterdžente ili rastvarače. Proizvod treba štiti od vlage i visoke i vrlo niske temperature. Redovno proveravajte stanje guma na vozilu. Ako postoje pukotine, gume su stare, osigurajte da ih se zameni novima kako se ne bi ugrozila bezbednost deteta. Redovno proveravajte stanje vijčanih spojeva, sve komponente treba da budu dobro zategnute. Za prevoz, koristite originalnu kutiju.

Deklaracija: Seven Polska izjavljuje da je ovaj proizvod u skladu sa zahtevima standarda EN 71.



Seven Polska S.C.
R. Goldmann, K. Sarnat-Hofman
ul. Metalowa 1, 62-095
Murowana Goślina, Poland
www.sevenpolska.com

Warning / Ostrzeżenie / Uprozornění / Uprozornenie
Vývar / Предупреждение / Attention
Uprozozrenje / Uprozozrenje / Warning / Предупреждение



EN Made in China / PL Wyprodukowano w Chinach / CZ Vyrobeno v Číně / SK Vyrobené v Číne / HU Gyártási hely: Kína

BG Made in China / RO Wyprodukowano w Chinach / HR Vyrobeno v Číně / SRB Vyrobené v Číne / DE Hergestellt in China / RU сделано в Китае

BG – МЕТАЛНО КОЛЕЛО ЗА БАЛАНС – ИНСТРУКЦИЯ ЗА УПОТРЕБА

Металното колело за баланс е предназначено за игра на открито. Оказва отлично въздействие върху физическото състояние на детето, развитието на координацията на движенията, научава го да пази равновесие, което ще улесни последващото пресядане на "истински" велосипед или тротинетка.

Преди да започнете употреба на продукта, трябва да се запознаете със съдържанието на инструкцията. Запазете я за бъдещо ползване. Спазването на инструкцията осигурява безопасно използване на колелото и удължава неговия експлоатационен живот. Колелото за баланс е предназначено за деца над 2-годишна възраст, но се препоръчва особено внимание при деца под 36 месеца поради опасност, свързана с наличието на инструменти и дребни части, използвани по време на монтаж, който трябва да бъде извършен от възрастно лице.

Използването на колелото е допустимо само под надзора на възрастен. За използването на този продукт трябва да притежавате определени умения и знания. Продуктът трябва да се използва в съответствие с възрастта и в съответствие с предназначението му.

Важни информации: Прочетете настоящата инструкция, преди да пристъпите към монтаж и използване на колелото. Колелото трябва да се използва върху равен и свободен от препятствия терен. Седалката трябва да бъде регулирана така, че детето да има контакт с терена с цялото стъпало.

ПРЕДУПРЕЖДЕНИЯ! Да не се използва в уличното движение, в близост до водни басейни, стълбища, стръмни повърхности и други места, които могат да създадат опасност от произшествие. По време на каране на колелото е необходим постоянен надзор на възрастен. По време на каране на колелото трябва да използвате допълнителни предпазни средства като: каска, ръкавици, протектори на лакти и колена. Колелото е предназначено за ползване от един потребител с максимално тегло не надвишаващо 28 кг. (колелото не бива да се претоварва). Комплектът съдържа дребни елементи. Има опасност от задаване. По време на използване на колелото трябва да запазите особено внимание. За да се избегне падане или сблъсък, водещ до нараняване на потребителя или на трети лица, е необходимо съпровождане от възрастен, особено при първите опити за употреба. Колелото няма спирачки. Колелото се доставя в разглобено състояние. Преди да пристъпите към монтаж на колелото, трябва да проверите комплектността на пратката и състоянието на отделните елементи след транспорта. Проверявайте редовно напасването на всички винтови съединения преди каране на колелото. В случай на пукнатини или повреди на елементите на колелото трябва незабавно да ги подмените с нови.

Съдържание на комплекта:

Рама / Кормило / Вилка / Скоба за седалката и кормилото (2 броя)

Колеа (2 броя) / Пластмасови подложки за кормилото (2 x 2 броя) / Седалка

Елементи на осите на предното и задното колело (ос – 2 броя, дистанционни втулки – 4 броя, подложки – 4 броя, блокиращи шайби – 4 броя, гайки – 4 броя)



Монтажна схема:

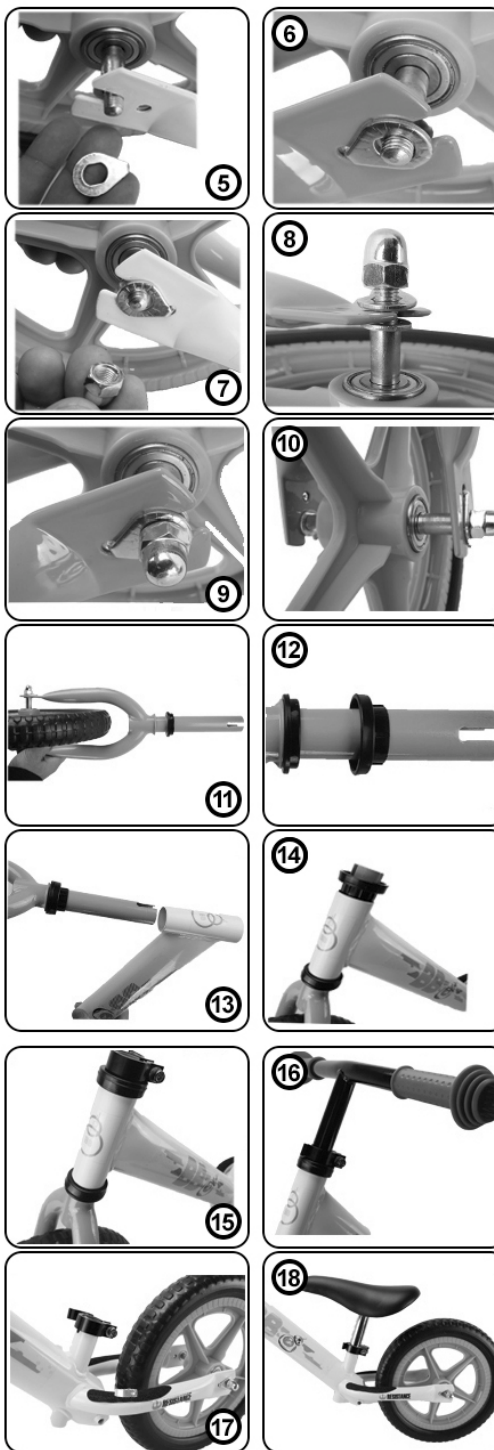
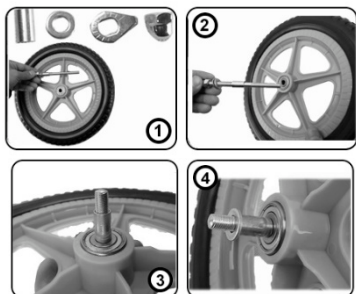

Инструкция за монтаж:

Комплектът съдържа необходимите за монтаж инструменти.

Монтаж на колелата (аналогичен на предното и задното колело):

1. Поставете оста в отвора на главината на колелото така, че от двете страни да се показват равни отсечки (СНИМКА № 2),
2. Поставете от двете страни дистанционните втулки (СНИМКА № 3), след което кръглите метални шайби (СНИМКА № 4),
3. Плъхнете колелото заедно с елементите на оста в мястото за монтаж във вилката (СНИМКА № 5),
4. Поставете блокиращата подложка от външните страни на вилката по такъв начин, че блокиращият палец на подложката да се намира в отвора до мястото на монтаж (СНИМКА № 6 и 7),
5. Поставете гайките върху винтовете на оста на двете колела и силно затегнете (СНИМКА № 8, 9, 10),

Монтаж на вилката и седалката към рамата:

1. Поставете пластмасовата подложка с ниска яка върху горната част на предната вилка – с пошироката част надолу (СНИМКА № 11),
2. Поставете пластмасовата подложка с висока яка върху горната част на предната вилка така, че двете подложки да се застъпват (СНИМКА № 12),
3. Поставете вилката в отвора на рамата и натиснете максимално докрай (СНИМКИ № 13),
4. Поставете пластмасовата подложка с висока яка върху стърчащата част на вилката (с потънатата част надолу) и натиснете максимално (СНИМКА № 14),
5. Поставете пластмасовата подложка с ниска яка върху горната част на предната вилка така, че двете подложки да се застъпват (СНИМКА № 14),
6. Поставете скоба върху стърчащата част на вилката (СНИМКА № 15),
7. Поставете кормилото в отвора на вилката (обърнете внимание на означенията на минималната дълбочина на поставяне на кормилото) и се уверете, че е подравнено по отношение на предното колело. Затегнете металната скоба така, че да предотвратите свободното отваряне на скобата (СНИМКА № 16),
8. Поставете скоба върху стърчащата част на рамата, предназначена за монтаж на седалката (СНИМКА № 17),
9. Поставете седалката в отвора на рамата (обърнете внимание на означенията на минималната дълбочина на поставяне на седалката) и се уверете, че е подравнена по отношение на рамата. Затегнете металната скоба така, че да предотвратите свободното отваряне на скобата (СНИМКА № 18),

Регулиране на височината на седалката и кормилото:

Колелото е оборудвано с възможност за регулиране на височината на седалката в обхват от 29 до 41 cm и на кормилото в обхват от 49 до 56 cm. За регулиране на седалката и кормилото служат металните скоби. За да промените височината на седалката и кормилото, трябва да следвате инструкциите по-долу:

1. Деблокирайте металната скоба чрез отваряне на лостчето,
2. Адаптирайте съответната височина на седалката и кормилото към ръста на детето. Обърнете внимание на означенията на минималната дълбочина върху седалката и кормилото, намиращи се върху колчетата на седалката и кормилото. Уверете се, че седалката и кормилото са разположени вертикално спрямо рамата.
3. Блокирайте металната скоба чрез притискане на лостчето по такъв начин, че да предотвратите свободното отваряне на скобата.

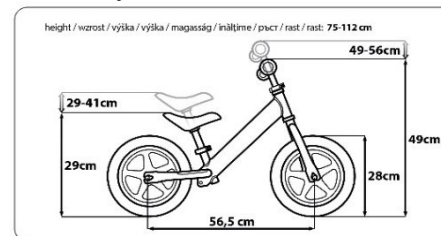

Почистване и поддръжка: Колелото трябва да се почиства с леко влажна кърпа или гъба. Да не се използват детергенти и разтворители. Продуктът трябва да се пази от влага, от високи и много ниски температури. Редовно проверявайте състоянието на гумите на колелото. Ако са напукани или износени, непременно трябва да ги смените с нови, за да не застрашават безопасността на детето. Редовно проверявайте състоянието на винтовите съединения, всички елементи трябва да бъдат добре напаснати и затегнати. За транспорт на продукта използвайте оригиналната опаковка.

Декларация: Фирма Seven Polska декларира, че продуктът е в съответствие с изискванията на стандарт EN 71.



Seven Polska S.C.
R. Goldmann, K. Sarnat-Hofman
ul. Metalowa 1, 62-095
Murowana Goślina, Poland
www.sevenpolska.com



EN Made in China / PL Wyprodukowano w Chinach / CZ Vyrobeno v Číně / SK Vyrobené v Číne / HU Gyártási hely: Kína
BG Made in China / RO Wyprodukowano w Chinach / HR Vyrobeno v Číně / SRB Vyrobené v Číne / DE Hergestellt in China / RU сделано в Китае

CZ – DĚTSKÉ KOVOVÉ ODŘÁZEDLO – NÁVOD K POUŽITÍ

Toto odřázedlo je určeno pro venkovní aktivity. Velmi dobře ovlivňuje stav dítěte, rozvíjí koordinaci a rovnováhu, což usnadňuje pozdější změnu na jízdní kolo, nebo koloběžku.

Před použitím tohoto výrobku si důkladně přečtěte tento návod a uchovejte ho pro případné další použití. Přečtěte si prosím následující instrukce, abyste zamezili možnosti vzniku nehody či poškození výrobku. Seznamte Vaše dítě s bezpečnostními pokyny pro jízdu na odřázedle. Odřázedlo je určeno pro děti od 2.let. Doporučujeme postupovat s velkou opatrností a ohledem na děti mladší 36 měsíců s rizikem spojeným s přítomností malých dílů a nářadí použitých při montáži. Montáž tohoto výrobku musí provádět dospělá osoba.

Děti mohou používat odřázedlo jen za dozoru dospělé osoby!

Používání tohoto výrobku vyžaduje specifické dovednosti a znalosti.

Důležité informace: Před montáží a používáním tohoto výrobku se seznamte důkladně s tímto návodem. Odřázedlo používejte výhradně na rovném povrchu bez překážek. Není určeno pro použití na ulicích, cestách, závodních skokáncích nebo jízdu s motorovým pohonem. Sedlo odřázedla musí být nastaveno tak, aby dítě dosáhlo na zem celou částí chodidla.

UPOZORNĚNÍ! Odřázedlo nepoužívejte na veřejných komunikacích, v blízkosti vodních nádrží a bazénů, na schodech, na prudkých svazích, kopcích a na místech, kde hrozí nebezpečí kolize. Během používání tohoto výrobku je nutná neustálá kontrola dospělé osoby! Během jízdy na odřázedle používejte ochrannou přilbu, rukavice a chrániče kolien a loktů. Odřázedlo může najednou používat pouze jedna osoba o maximální hmotnosti 28 kg (odřázedlo se nesmí přetěžovat).

Výrobek obsahuje malé části. Hrozí jejich vdechnutí a následné udušení. Během používání dbejte maximální opatrnosti. Aby se zabránilo pádům nebo nárazům způsobujících zranění uživatele nebo třetích osob, je nutný dozor dospělé osoby, a to zejména v počátečních fázích používání. Odřázedlo nemá brzdy. Před montáží odřázedla zkontrolujte úplnost balení a jednotlivých dílů a zkontrolujte, zda nedošlo k poškození při přepravě.

Před použitím výrobku důkladně zkontrolujte všechny šroubové spoje. V případě poškození některého z dílů, je nutné tento díl vyměnit za nový..

Obsah balení:

rám /řídítka /vidlice /svěrky sedla a řídítek (2 kusy)
kola (2 kusy) / plastové podložky k řídítkům (2x2 kusy) / sedlo
Prvky pro přední a zadní osu kola (osa – 2 kusy, distanční kroužky 4 kusy, podložky – 4kusy
blokující podložky – 4 kusy, matice – 4 kusy)



Montážní schéma:

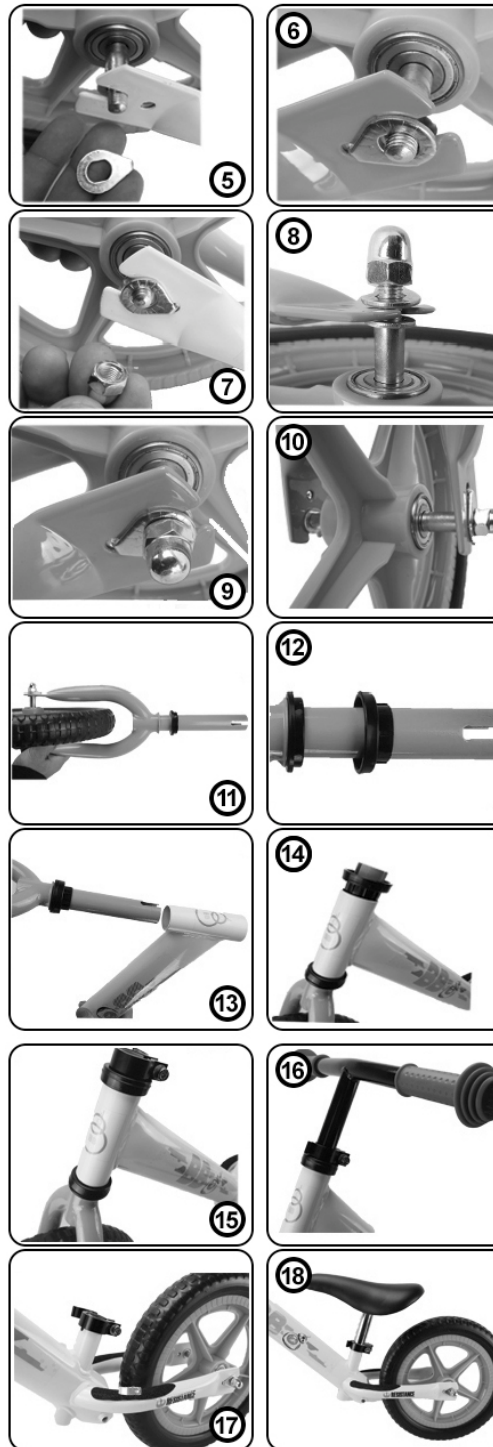
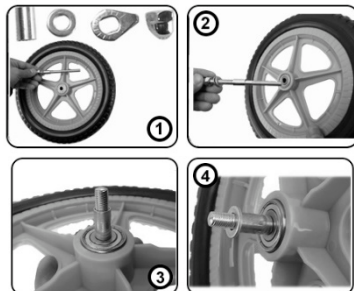

Návod k montáži:

Souprava obsahuje klíče k montáži.
Montáž kol (analogicky přední i zadní)

1. Do otvoru náboje vložte osu tak, aby na obou stranách vyčnívala ve stejné délce (OBRÁZEK č.2)
2. Z obou stran osy nasadíte distanční kroužky (OBRÁZEK č.3) a potom podložky (OBRÁZEK č.4)
3. Zasuňte kolo do vidlice i s namontovanými doplňky na ose do určeného místa (OBRÁZEK č.5)
4. Umístěte blokující podložku na vnějších stranách na vidlicích tak, že blokující podložka bude v otvoru
vedle montážních bodů (OBRÁZEK č.6 a 7)
5. Našroubujte matice na závity z obou stran a pevně dotáhněte (OBRÁZEK č.8,9,10)

Montáž vidlice a sedla do rámu

1. Umístěte plastovou nízkou podložku v horní části přední vidlice - širší stranou dolů (OBRÁZEK č.11)
2. Umístěte plastovou vyšší podložku v horní části přední vidlice tak, aby obě dvě podložky do sebe navzájem zapadli (OBRÁZEK č.12)
3. Vložte vidlici do rámu a dotlačte (OBRÁZEK č.13)
4. Umístěte plastovou vyšší podložku na vystávající část vidlice, (užší stranou dolů), a pevně dotlačte (OBRÁZEK č.14)
5. Umístěte plastovou nízkou podložku na vystávající část vidlice tak, aby obě dvě podložky do sebe navzájem zapadli (OBRÁZEK č.14)
6. Umístěte svěrku na vystávající část vidlice (OBRÁZEK č.15)
7. Vložte řídítka do otvoru vidlice pozor na označení minimální hloubky zasunutí vidlice) a ujistěte se, že je umístěna rovně k přednímu kolu.
8. Umístěte kovovou svěrku na vystávající část určenou k montáži sedla (OBRÁZEK č.17)
9. Vložte vodící tyč sedla do otvoru v rámu (dávajte pozor na označení minimální hloubky zasunutí sedadla) a ujistěte se, že sedlo je rovně vzhledem k rámu. Uzavřete kovovou svěrku tak, aby později bylo možné ji otevřít (OBRÁZEK č.18)

Nastavení výšky sedla a řídítek

Odřázedlo má regulaci výšky sedla v rozmezí od 29 do 41cm a také řídítek v rozmezí od 49 do 56cm.

Pro nastavení výšky sedla a řídítek slouží kovové svěrky. Chcete-li změnit výšku sedla, nebo řídítek, postupujte podle následujících pokynů:

1. Otevřete kovovou svěrku.
2. Nastavte správnou výšku sedla a řídítek podle věku dítěte. Dbejte na minimální nastavitelnou hloubku, která je označena na výrobku. Ujistěte se, že sedlo a řídítka jsou rovně uložena podle rámu.
3. Uzavřete kovovou svěrku.

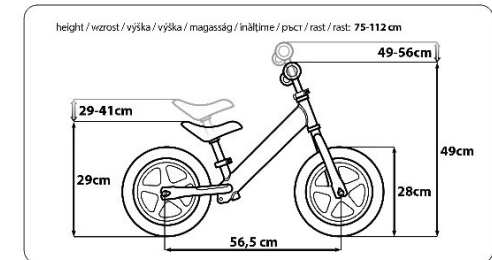

Čištění a údržba:

Odřázedlo čistíte vlhkým hadříkem nebo houbičkou. K čištění nepoužívejte detergenty a rozpouštědla.

Výrobek chraňte před vlhkostí a před velmi nízkými teplotami. Pravidelně kontrolujte stav pneumatik. Pokud jsou na pneumatikách praskliny, ihned je vyměňte za nové, aby jste neohrozily bezpečnost dítěte. Pravidelně kontrolujte šroubové spoje, všechny části výrobku musí být dobře dotažené a spasované. Pro přepravu výrobku používejte originální krabici.

Deklarace: výrobek splňuje nejpřísnější mezinárodní bezpečnostní normy EN 71.

A lábbal hajtós bicikli szabad ég alatti játékre szolgál. Nagyon jó hatással van a gyermek fizikai állóképességére, fejleszti a mozgáskoordinációját és egyensúlyérzését, így könnyebben tud majd váltani pedálos biciklire vagy rollerre.

A termék használata előtt figyelmesen olvassa el a jelen használati útmutatót, és tartsa meg arra az esetre, ha a későbbiekben szüksége lenne rá. A benne lévő előírások betartása növeli a bicikli biztonságos használatát és hosszú élettartamát. A kerékpárt 2 éves kortól ajánljuk, de a 36 hónapos kor alatti gyermekek esetében különös figyelemmel járjon el a szereléshez szükséges szerszámok és kis részekre való tekintettel. A bicikli összeszerelését felnőtt személynek kell végeznie. A biciklit a gyermekek kizárólag felnőtt személy felügyelete alatt használhatják. A termék használatához szükség van bizonyos képességekre és tudásra, ezért azt csak a megfelelő korban lehet szabad használni. Kizárólag a rendeltetésének megfelelően szabad használni.

Fontos tudnivalók: A bicikli összeszerelésének és használatának megkezdése előtt figyelmesen olvassa el a jelen tájékoztatót. A biciklit sima, akadálymentes terepen szabad csak használni. Az ülést olyan magasra kell állítani, hogy a gyerek rajta ülve a teljes talpával a földre tudjon állni.

VIGYÁZAT! Tilos közúton, víztározók, lépcső, meredek felszínek és más balesetveszélyes helyek közelében, használni. A bicikli használata közben kötelező egy felnőtt felügyelete. A bicikli használata közben további biztonsági eszközök használata ajánlott: pl. bukósisak, védőkesztyű, könyök- és térdvédő. A biciklit egyszerre csak egy gyermek használhatja, maximális terhelési súly 28 kg (tilos a biciklit túlterhelni). A készlet kis részeket is tartalmaz. Fulladásveszély. A kerékpár használata alatt fokozottan ügyeljen biztonságára. A gyermek felborulásának vagy ütközésének megelőzéséhez felnőtt felügyeletre van szükség, főképp a kezdeti stádiumban, amikor a gyermek ismerkedik a jármű használatával. A kerékpáron nincs fék. A bicikli szétszerelt állapotban kerül leszállításra. Az összeszerelés előtt ellenőrizze, hogy az összes elem a csomagolásban található-e, és azok a szállítás során nem sérültek-e. Használat előtt rendszeresen ellenőrizze a csavaros csatlakozások szorosságát. Amennyiben törést észlel, vagy úgy látja, hogy a bicikli valamelyik része megrongálódott, azonnal cserélje ki a rossz alkatrészt újra.

A készlet tartalma:

Keret / Kormány / Villa / Ülés és kormány bilincs (2 db.)

Kerék (2 db) / műanyag alátét a kormányhoz (2 x2 db.) / Ülés

Az első és hátsó kerék tengely részei (tengely – 2 db, hüvelyek – 4 db –, alátétek – 4 db,

blokkoló alátétek – 4 db, csavar – 1 db)



Szerelési ábra:

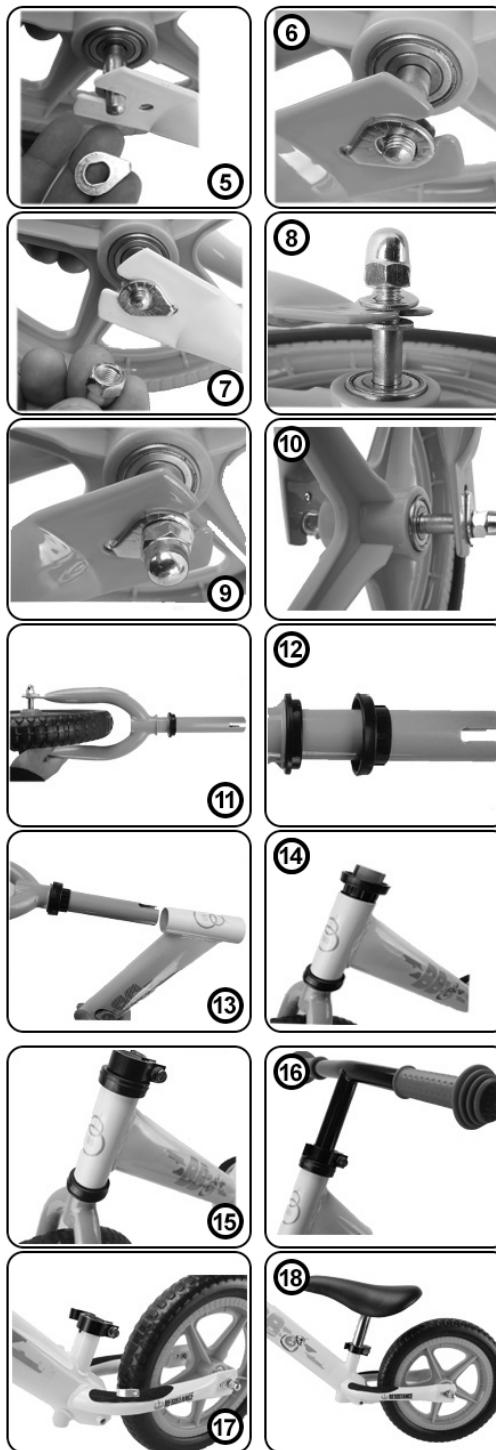
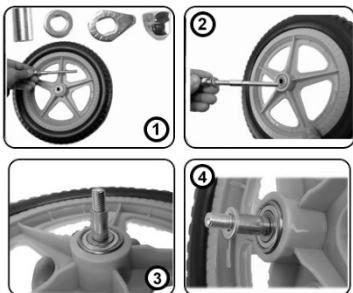

Szerelési útmutató:

A készlet tartalmazza az összeszereléshez szükséges kulcsokat.

A kerekek felszerelése (első és hátsó kerék szerelése megegyezik):

1. Helyezze a tengelyeket a kerékgagyba úgy, hogy mindkét oldalon kb. ugyanakkora rész álljon ki (2 ÁBRA),
2. Mindkét oldalon helyezze fel a hüvelyeket (3 ÁBRA) majd a kerek alátéteket (4 ÁBRA),
3. Helyezze a felhelyezett alkatrészekkel ellátott kerekeket a villába (5 ÁBRA),

4. Helyezze a blokkoló alátéteket kívülre, a illa felőli oldalra, úgy, hogy a rögzítő nyílás mellett legyenek (6 és 7 ÁBRA),

5. Helyezze fel és húzza meg a csavarokat (8,9,10 ÁBRA),

A villa és a kormány keretre szerelése:

1. Helyezze a műanyag alátétet az elülső villa tetejére úgy, hogy a szélesebb része nézzen lefelé (11 ÁBRA),
2. Helyezze a másik műanyag alátétet az elülső villa tetejére úgy, hogy a két alátét fedje egymást (12 ÁBRA),
3. Helyezze a villát a keret nyílásába és húzza meg (13 ÁBRA),
4. Helyezze a műanyag alátétet a villa kiálló részére (úgy, hogy a szűkebb része nézzen lefelé) és nyomja teljesen le (14 ÁBRA),
5. Helyezze a másik műanyag alátétet a villa kiálló részére úgy, hogy a két alátét fedje egymást (14 ÁBRA),
6. Helyezze a bilincset a villa kiálló részére (15 ÁBRA),
7. Helyezze a kormányt a villa kiálló részére (ügyeljen a kormány minimális mélységére) és ügyeljen arra, hogy a kormány a megfelelő irányba néz. Húzza meg a bilincset, nehogy a kormány kilazuljon. (16 ÁBRA),
8. Helyezze a fel az ülés rögzítésére szolgáló bilincset (17 ÁBRA),
9. Helyezze az ülés tartóját a keretbe (ügyeljen az ülés minimális mélységére) és bizonyosodjon meg róla, hogy az merőleges a keretre. Húzza meg a bilincset, nehogy az ülés kilazuljon (18 ÁBRA),

Az ülés és a kormány magasságának beállítása:

A bicikli ülést kétféle magasság között lehet állítani: 29 és 41 cm között. A kormány magasságát 49 és 56 cm között lehet állítani. Az ülés és a kormány magasságának megváltoztatásához a következőkre van szükség:

1. Lazítsa meg a tartóbilincset,
2. Állítsa az a megfelelő magasságot (a gyermek magasságától függően). Bizonyosodjon meg róla, hogy betartja a minimális mélységet,
3. Rögzítse a bilincset a csat segítségével, és bizonyosodjon meg róla, hogy maguktól nem oldódhatnak ki..

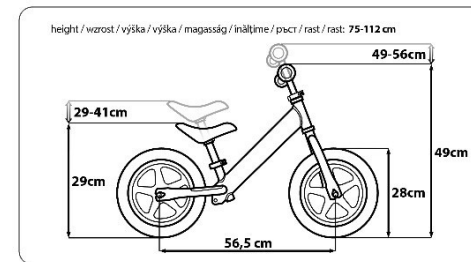

Tisztítás és karbantartás: A biciklit enyhén nedves törölkendővel vagy szivaccsal tisztítsa. Ne használjon tisztítószerket és oldószereket. Óvja a terméket nedvességtől, valamint a szélsőségesen magas, illetve alacsony hőmérsékletektől. Rendszeresen ellenőrizze a bicikli kerekeinek állapotát. Amennyiben horpadást észlel, vagy úgy találja, hogy nagyon elhasználtak, cserélje ki őket újakra, hogy biztosítsa a gyermek biztonságos közlekedését. Rendszeresen ellenőrizze a csavaros csatlakozások állapotát, ellenőrizze, hogy a részek jól illeszkednek egymáshoz, és szorosan meg vannak-e húzva. A kerékpár szállításához használja az eredeti karton csomagolást.

Megfelelőség: A Seven Polska kijelenti, hogy a termék megfelel az EN 71 szabványnak.

SK - KOVOVÉ ODŘÁZADLO - NÁVOD NA POUŽITÍ

Odrážadlo je určené na hranie na čerstvom vzduchu. Skvelo ovplyvňuje kondíciu dieťaťa, rozvíja motorickú koordináciu, učí rovnováhu, čo uľahčí neskorší prestup na „skutočný“ bicykel alebo kolobežku.

Pred začatím používania výrobku sa zoznámte s obsahom návodu, uchovajte ho na neskoršie použitie. Jeho dodržiavanie zaisťuje bezpečné používanie odrážadla a ovplyvní jeho životnosť. Vozidlo je odporúčané pre deti staršie ako 2 roky, ale odporúča sa zachovávať zvláštnu opatnosť u detí mladších ako 36 mesiacov vzhľadom k riziku spojenému s prítomnosťou náradia a drobných častí používaných počas montáže, ktorú musí vykonávať dospelá osoba. Používanie odrážadla je prípustné výlučne pod dozorom dospelého. Používanie tohto výrobku vyžaduje určitú zručnosť a znalosti. Používajte výrobok podľa veku a iba v súlade s jeho určeným účelom.

Dôležité informácie: Pred prístupím k montáži a používaniu odrážadla si prečítajte nižšie uvedené pokyny. Odrážadlo je nutné používať na plochých povrchoch, zbavených prekážok. Sedadlo nastavte tak, aby dieťa malo kontakt so zemou celou plochou chodidla.

VAROVANIE! Nepoužívajte v mestskej prevádzke, blízko vodných nádrží, schodov, na miestach zarastených stromami a na iných miestach ktoré môžu vytvárať riziko úrazu. Počas používania odrážadla je nutný stály dohľad dospelého. Počas jazdy je nutné používať ďalšie ochranné prostriedky: tzn. prilbu, rukavice, chrániče na lakte a kolena. Odrážadlo je určené pre jedného užívateľa s max. hmotnosťou neprekračujúcou 28 kg (odrážadlo nepreťažujte). Balenie obsahuje malé časti. Existuje riziko udusenía. Počas používania vozidla je nutné zachovávať zvláštnu opatnosť. Na zabránenie pádom alebo nárazom spôsobujúcim zranenie užívateľa alebo tretích osôb je nutný dozor dospelého, zvlášť v počiatočkom používaní. Odrážadlo nie je vybavené brzdou. Odrážadlo je dodávané v rozloženom stave. Pred prístupím k montáži odrážadla skontrolujte kompletnosť balenia a či jednotlivé časti neboli počas dopravy poškodené. Pred jazdou pravidelne kontrolujte dotiahnutie všetkých skrutkových spojov. V prípade prasknutia alebo poškodenia časti odrážadla ju okamžite vymeňte za novú.

Obsah balenia:

Rám / Vodidlá / Vidlice / Objímky sedadla a vodidiel (2 kusy)

Kolesá (2 kusy) / Plastové podložky vodidiel (2x2 kusy) / Sedadlo

Prvky osi predného a zadného kolesa (os - 2 kusy, distančné puzdra - 4 kusy, podložky - 4 kusy, aretačné podložky - 4 kusy, matice - 4 kusy)



Schéma montáže:

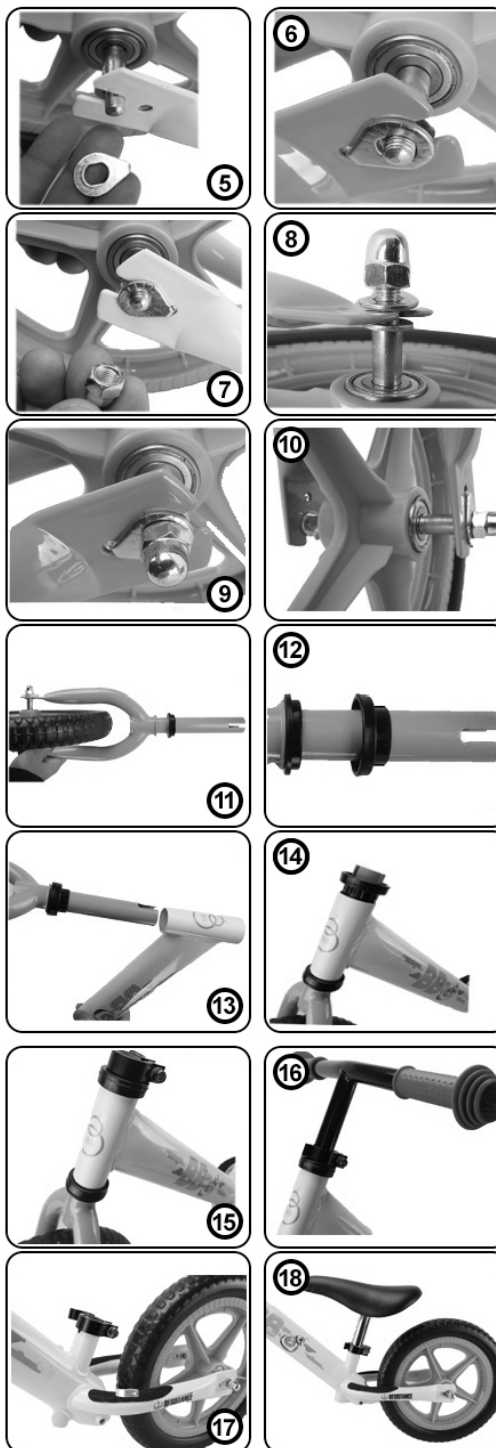
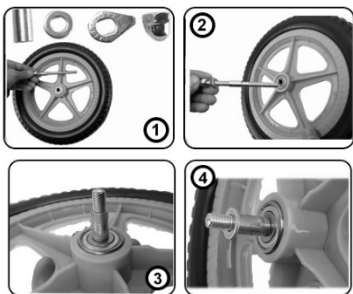

Pokyny na montáž:

V balení sa nachádzajú kľúče nevyhnutné na montáž.

Montáž kolies (zhodne predné aj zadné koleso):

1. Do otvoru náboja kolesa zasuňte os tak, aby po oboch stranách vystupovala v rovnakej dĺžke (FOTOGRAFIA Č. 2).
2. Z oboch strán osi umiestnite distančné puzdra (FOTOGRAFIA Č. 3) a následne guľaté podložky (FOTOGRAFIA Č. 4).
3. Vsuňte kolesá spolu s nasadenými prvkami osi na upevňovacie miesto na vidliciach (FOTOGRAFIA Č. 5).
4. Umiestnite aretačné podložky na vonkajších stranách vidlic tak, aby sa blokovací prvok podložky nachádzal v otvore vedľa upevňovacích bodov (FOTOGRAFIA Č. 6 A 7).
5. Nasadte matice na závit osi oboch kolies a pevne dotiahnite (FOTOGRAFIA Č. 8, 9, 10).

Montáž vidlice a sedadla na rám:

1. Plastovú podložku s nízkym okrajom umiestnite na hornú časť prednej vidlice - širšou stranou nadol (FOTOGRAFIA Č. 11).
2. Plastovú podložku s vysokým okrajom umiestnite na hornú časť prednej vidlice tak, aby sa obe podložky prekrývali (FOTOGRAFIA Č. 12).
3. Vložte vidlicu do otvoru rámu a maximálne dotlačte (FOTOGRAFIA Č. 13).
4. Umiestnite plastovú podložku s vysokým okrajom na vystupujúcu časť vidlice (užším priemerom nadol) a maximálne priláčajte (FOTOGRAFIA Č. 14).
5. Plastovú podložku s nízkym okrajom umiestnite na vystupujúcu časť vidlice tak, aby sa obe podložky prekrývali (FOTOGRAFIA Č. 14).
6. Umiestnite objímku na vystupujúcu časť vidlice (FOTOGRAFIA Č. 15).
7. Vložte vodidlá do otvoru vidlice (dajte pozor na označenie minimálnej hĺbky usadenia na vodidlách) a uistite sa, že sú správne uložené voči prednému kolesu. Zatlačte kovovú objímku tak, aby bolo nemožné jej voľné otvorenie (FOTOGRAFIA Č. 16).
8. Umiestnite objímku na vystupujúcu časť rámu určenú na pripevnenie sedadla (FOTOGRAFIA Č. 17).
9. Vložte sedlovku sedadla do otvoru rámu (dajte pozor na označenie minimálnej hĺbky usadenia na sedlovke) a uistite sa, že je sedadlo správne uložené voči rámu. Zatlačte kovovú objímku tak, aby bolo nemožné jej voľné otvorenie (FOTOGRAFIA Č. 18).

Nastavenie výšky sedadla a vodidiel:

Odrážadlo disponuje reguláciou výšky sedadla v rozsahu od 29 do 41 cm a vodidlá v rozsahu od 49 do 56 cm. Na reguláciu sedadla a vodidiel slúžia kovové objímky. Na zmenu výšky sedadla a vodidiel postupujte podľa návodu nižšie:

1. Odblokujte kovovú objímku otvorením svorky.
2. Prispôbte výšku sedadla a vodidiel podľa výšky dieťaťa. Dajte pozor na označenie minimálnej hĺbky usadenia, ktoré sa nachádza na sedlovke a na vodidlách. Uistite sa, že sú sedadlo a vodidlá uložené voči rámu priamo.
3. Zablokujte kovovú objímku zatvorením svorky tak, aby nebolo možné jej voľné otvorenie.

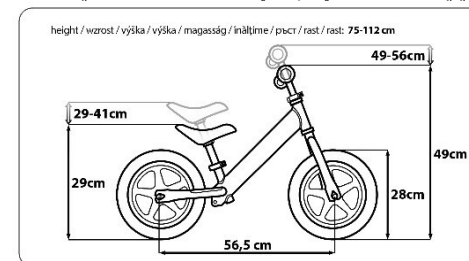

Čistenie a údržba: Odrážadlo čistite ľahko navlhčenou handričkou alebo hubkou. Nepoužívajte detergenty a rozpúšťadla. Chráňte produkt pred vlhkosťou a vysokými a veľmi nízkymi teplotami. Pravidelne kontrolujte stav obutia vozidla. Pokiaľ sa vyskytnú praskliny, pneumatiky sú opotrebované, rozhodne ich vymeňte za nové, aby neohrozovali bezpečnosť dieťaťa. Pravidelne kontrolujte stav skrutkových spojov, všetky prvky musia byť dobre prispôbené a dotiahnuté. Na prepravu používajte originálnu lepenkovú škatuľu.

Vyhľadanie: Seven Polska vyhlasuje, že je produkt zhodný s požiadavkami normy EN 71.



Seven Polska S.C.
R. Goldmann, K. Sarnat-Hofman
ul. Metalowa 1, 62-095
Murowana Goślina, Poland
www.sevenpolska.com

Warning / Ostrzeżenie / Upozornění / Uprozornenie
Výstraha / Предупреждение / Attentione
Упозорање / Упозорање / Warning / Предупреждение:
0-3

EN Made in China / PL Wyprodukowano w Chinach / CZ Vyrobeno v Číně / SK Vyrobené v Číne / HU Gyártási hely: Kína
BG Made in China / RO Wyprodukowano w Chinach / HR Vyrobeno v Číně / SRB Vyrobené v Číne / DE Hergestellt in China / RU сделано в Китае

DE – METALLAUFRAD – GEBRAUCHSANLEITUNG

Das Laufrad dient zum Spielen an der frischen Luft. Es hat einen positiven Einfluss auf die Kondition des Kindes, entwickelt Bewegungskoordination, lehrt den Gleichgewichtssinn zu koordinieren, was das spätere Umsteigen auf „echtes“ Fahrrad bzw. Roller erleichtert.

Vor dem ersten Gebrauch lesen Sie die Gebrauchsanleitung genau durch und bewahren Sie diese auch für die Zukunft auf. Dies ermöglicht sichere Nutzung des Laufrades und beeinflusst seine Leistungskraft. Das Laufrad wird für Kinder ab 2 Jahren empfohlen, aber bei Kindern bis zum 36. Lebensmonat sollte man besonders aufmerksam sein. Das Risiko ist mit Vorhandensein von Werkzeug und Kleinteilen verbunden, die bei der Montage benutzt werden. Die Montage darf nur von Erwachsenen durchgeführt werden. Die Benutzung des Laufrades ist nur bei elterlicher Aufsicht zugelassen und erfordert bestimmte Fähigkeiten und Wissen. Das Produkt darf nur dem Alter entsprechend und zweckmäßig benutzt werden.

Wichtige Informationen: Vor der Montage und Benutzung des Laufrades lesen Sie die Gebrauchsanleitung genau durch. Das Laufrad ist ausschließlich für glatte hindernislose Flächen geeignet. Der Sitz soll so eingestellt werden, dass das Kind mit der ganzen Fußfläche den Boden berühren kann.

WARNUNG!: Nicht im Straßenverkehr, in der Nähe von Gewässern, Treppen, steilen Flächen und anderen Plätzen benutzen, die das Risiko eines Unfalls erhöhen. Die Benutzung des Laufrades ist nur bei ständiger elterlicher Aufsicht zugelassen. Während der Fahrt soll man auch zusätzliche Schutzmittel benutzen, d.h. Helm, Handschuhe, Ellbogen- und Kniebeschoner. Das Laufrad ist für einen Benutzer mit Maximalgewicht 28 Kg bestimmt (man soll es nicht überladen). Kleinteile sind vorhanden. Besteht das Risiko des Erstickens. Während des Gebrauchs wird besondere Aufmerksamkeit empfohlen. Um Sturz bzw. Zusammenstoß zu vermeiden, ist die Absicherung von Erwachsenen erforderlich, besonders in den ersten Gebrauchsetappen. Das Laufrad besitzt keine Bremse. Lieferung erfolgt zerlegt. Vor der Montage prüfen Sie, ob alle Teile da sind, und ob sie im Transport nicht beschädigt wurden. Prüfen Sie regelmäßig, ob alle Verschraubungen fest verschraubt sind, bevor Sie das Laufrad Ihren Kindern zum Spielen geben. Bei Bruch bzw. Schäden ersetzen Sie unverzüglich die Teile durch neue.

Inhalt des Satzes:

Rahmen / Lenker / Gabel / Sitz- und des Lenkerschellen (2 Stück)
Räder (2 Stück) / Plastikunterlegscheiben zum Lenker (2 x 2 Stück) / Sitz
Achsenelemente des vorderen und hinteren Rades (Achse – 2 Stück, Büchse – 4 Stück,
Unterlegscheiben – 4 Stück, blockierende Unterlegscheiben – 4, Stück, Muttern – 4 Stück)



Aufbauschema:

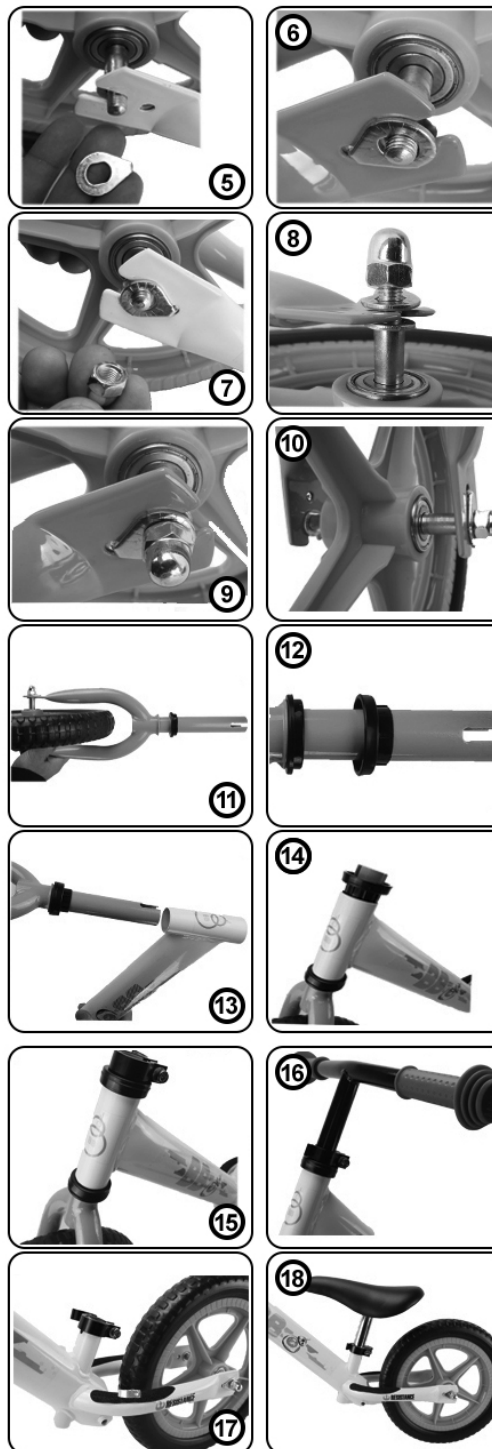
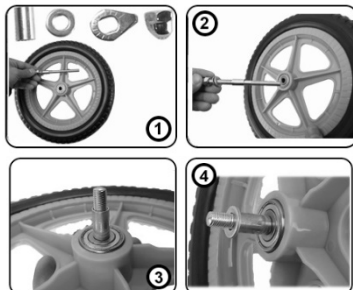

Aufbauanleitung:

Im Satz befinden sich die zum Aufbau notwendigen Schlüssel.

Montieren der Räder (analog das Vorder- und Hinterrad):

1. Die Achse in die Öffnung der Radnabe stecken, damit sie an beiden Seiten gleich rausragt. (ABBILDUNG NR. 2),
2. An beiden Seiten die Büchsen (ABBILDUNG NR.3) und dann runde Unterlegscheiben legen (ABBILDUNG NR 4),
3. Die Räder samt gelegten Achsenelementen in Befestigungsstellen an der Gabel hineinschieben (ABBILDUNG NR 5),
4. Die blockierende Unterlegscheibe an Außenseiten der Gabel legen, so dass sich das blockierende Element in der Öffnung bei der Befestigungsstelle befindet (ABBILDUNGEN NR. 6 und 7),
5. Die Muttern auf Achsengewinde beider Räder legen und festschrauben. (ABBILDUNGEN NR. 8,9,10),

Montieren der Gabel und des Sitzes an den Rahmen:

1. Die Plastikunterlegscheibe mit niedrigem Rand an Oberteil der Vordergabel legen – breitere Seite nach unten (ABBILDUNG NR. 11),
2. Die Plastikunterlegscheibe mit hohem Rand an Oberteil der Vordergabel legen, so dass sich beide Unterlegscheiben überlappen (ABBILDUNG NR. 12),
3. Die Gabel in die Öffnung des Rahmens stecken und maximal zudrücken (ABBILDUNG NR. 13),
4. Die Plastikunterlegscheibe mit hohem Rand an rausragendes Teil der Gabel legen (schmalere Durchmesser nach unten) und maximal zudrücken (ABBILDUNG NR. 14),
5. Die Plastikunterlegscheibe mit niedrigem Rand an rausragendes Teil der Gabel legen, so dass sich beide Unterlegscheiben überlappen (ABBILDUNG NR 14),
6. Die Schelle an rausragendes Teil der Gabel legen (ABBILDUNG NR. 15),
7. Den Lenker in die Gabelöffnung stecken (auf Kennzeichnung der minimalen Tiefe am Lenker aufpassen) und sich vergewissern, dass der Lenker parallel zum Vorderrad liegt. Die Metallschelle zusammendrücken, damit man sie nicht leicht öffnen kann (ABBILDUNG NR. 16),
8. Die Schelle an rausragendes Teil des Rahmens legen, das zum Montieren des Sitzes dient (ABBILDUNG NR. 17),
9. Die Sitzstütze in die Öffnung des Rahmens stecken (auf Kennzeichnung der minimalen Tiefe an der Stütze aufpassen) und sich vergewissern, dass der Sitz parallel zum Rahmen liegt. Die Metallschelle zusammendrücken, damit man sie nicht leicht öffnen kann (ABBILDUNG NR. 18),

Einstellung der Sitz- und Lenkerhöhe:

Das Laufrad besitzt Einstellung der Sitzhöhe von 29 bis 41 Zentimeter und der Lenkerhöhe von 49 bis 56 Zentimeter. Zur Einstellung dienen Metallschellen. Um die Sitz- und Lenkerhöhe einzustellen soll man folgendermaßen handeln:

1. Die Blockierung der Metallschelle durch das Öffnen der Klemme lösen,
2. Die optimale Sitz- und Lenkerhöhe an die Größe des Kindes anpassen. Auf Kennzeichnung der minimalen Tiefe an der Sitz- und Lenkerstütze aufpassen. Sich vergewissern, dass der Sitz und der Lenker parallel zum Rahmen liegen.
3. Die Metallschelle zusammendrücken, damit man sie nicht leicht öffnen kann

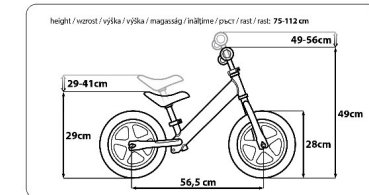

Reinigung und Wartung: Das Laufrad soll mit leicht feuchtem Lappen oder Schwamm gereinigt werden. Keine Detergentia und Lösemittel benutzen. Vor Feuchtigkeit sowie vor sehr hohen und sehr niedrigen Temperaturen schützen. Prüfen Sie regelmäßig den Reifenzustand. Bei Bruch oder Abnutzung ersetzen Sie die Reifen durch neue, damit sie die Sicherheit Ihres Kindes nicht gefährden. Prüfen Sie regelmäßig, ob alle Verschraubungen fest verschraubt sind, bevor Sie das Laufrad Ihren Kindern zum Spielen geben. Zum Transport benutzen Sie das Originalkarton.

Erklärung: Seven Polska erklärt hiermit, dass das Produkt die Anforderungen der Norm EN 71 erfüllt.



RU – МЕТАЛЛИЧЕСКИЙ БЕГОВЕЛОСИПЕД – ИНСТРУКЦИЯ ПО ЭКСПЛУАТАЦИИ

Беговел предназначен для игр на свежем воздухе. Отлично влияет на форму ребенка, развивает координацию движений и помогает упряжнять с удержанием равновесия, что облегчит пересадку на «настоящий велосипед» или самокат.

Перед началом использования продуктом ознакомьтесь с данной инструкцией, сохраните ее для позднего использования. Предостережение инструкции гарантирует безопасное использование беговелом и влияет на его прочность. Продукт предназначен для детей выше 2 лет, но рекомендуется соблюдение осторожности в отношении к дети до 36 месяца жизни, в связи с риском связанным с существованием инструментов и небольших частей использованных во время сборки, которую может сделать только взрослый человек.

Использование беговелом допустимое только под контролем взрослых. Использование этим продуктом требует наличия определенных навыков и знаний. Этот продукт надо использовать в соответствии с возрастом и, исключительно, согласно с его предназначением.

Важная информация: Прочитайте нижеследующую инструкцию перед сборкой и использованием беговела. Беговел надо использовать на плоских, свободных от препятствий поверхностях. Седло должно быть установлено таким способом, чтобы у ребенка был контакт стопы с землей.

ПРЕДУПРЕЖДЕНИЯ!: Не использовать на дорогах с интенсивным движением, вблизи водоемов, лестниц, крутых поверхностей и других местах, которые могут создать риск несчастного случая. Использование беговела ребенком разрешается только под присмотром взрослого человека. Во время катания надо использовать дополнительные средства защиты: шлем, перчатки, защитные наколенники и налокотники. Беговелом может пользоваться одновременно только один ребенок, веса максимально до 28 кг (нельзя перегружать беговела). Состав содержит небольшие части. Может выступить риск удушья. Во время использования беговелом надо соблюдать особую осторожность.

Чтобы избежать от падений или столкновений, вызывающих ранение у пользователя или у третьих лиц, необходимый контроль взрослого человека, в особенности в первоначальных этапах использования. Беговел не содержит тормоза. Беговел поставленный в разложенном состоянии. Перед сборкой беговела проверьте комплектность состава и убедите, не повреждены ли отдельные части во время транспорта. Перед каждым катанием регулярно проверяйте подборание всех винтовых соединений. В случае трещин или повреждений части беговела – немедленно обменяйте их на новые.

В составе находятся:

Рама / Руль / Велосипедная вилка / Державки седла и руля (2 штуки)

Колеса (2 штуки) / Пластиковые подкладки для руля (2 x 2 штуки) / Седло

Элементы оси переднего и заднего колеса (ось – 2 штуки, дистанционная втулка – 4 шт.

Подкладки – 4 штуки, блокирующие подкладки – 4 штуки, гайки – 4 штуки)



Схема сборки:

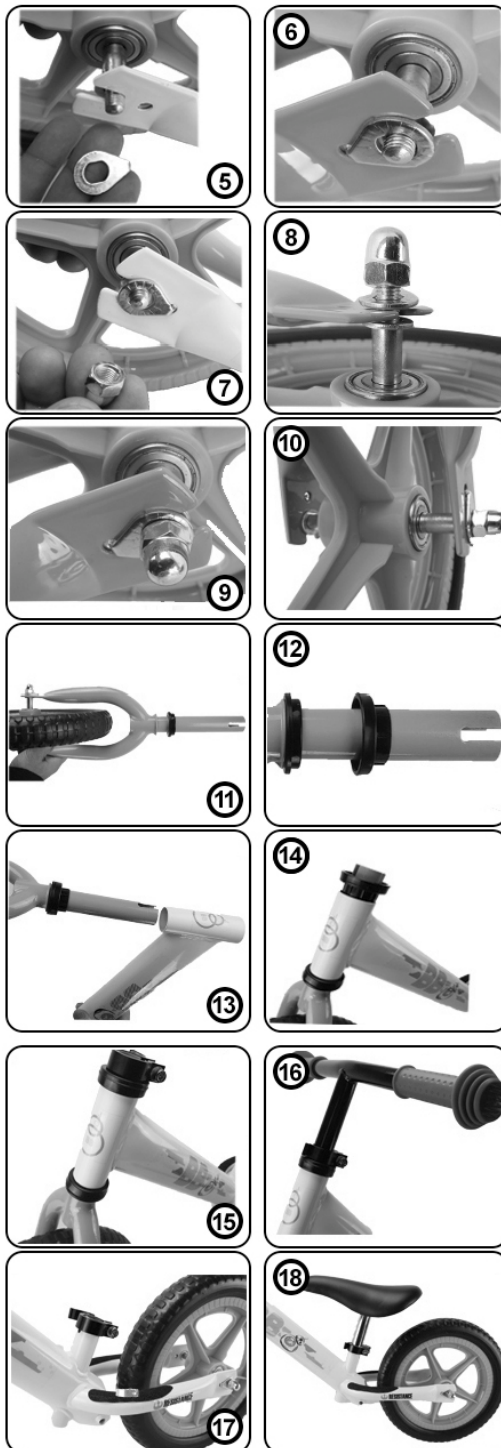
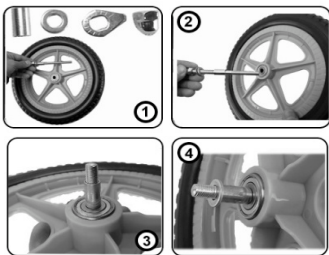

Инструкция сборки:

В составе находятся необходимые для сборки ключи.

Сборка колесов (аналогично переднее как и заднее колесо):

1. В отверстие ступицы колеса вложите ось, так чтобы с двух сторон была равная длина. (ФОТО НОМЕР 2),
2. С каждой стороны поместите дистанционную втулку (ФОТО НОМЕР 3), а затем округлые подкладки (ФОТО НОМЕР 4),
3. Вложите колеса вместе с помещенными элементами оси в места крепления на велосипедных вилках (ФОТО НОМЕР 5),
4. Поместите блокирующую подкладку на внешней стороне на велосипедных вилках, так чтобы блокирующий элемент подкладки находился в отверстии около места крепления (ФОТО НОМЕР 6 и 7),
5. Наложите гайки на резьбы оси обоих колес и крепко докрутите (ФОТО НОМЕР 8,9,10),

Сборка велосипедной вилки и седла в раму:

1. Поместите пластиковую подкладку с низким рантем в верхней части передней велосипедной вилки – широкой стороной книзу (ФОТО НОМЕР 11),
2. Поместите пластиковую подкладку с высоким рантем в верхней части передней велосипедной вилки, так чтобы подкладки были соединены друг с другом (ФОТО НОМЕР 12),
3. Вложите велосипедную вилку в отверстие рамы и максимально прижмите (ФОТО НОМЕР 13),
4. Поместите пластиковую подкладку с высоким рантем на выдающейся части вилки (узким диаметром книзу) и максимально прижмите (ФОТО НОМЕР 14),
5. Поместите пластиковую подкладку с низким рантем на выдающейся части велосипедной вилки, так чтобы подкладки были соединены друг с другом (фото номер 14),
6. Поместите державку на выдающийся части велосипедной вилки (ФОТО НОМЕР 15),
7. Вложите руль в отверстие велосипедной вилки (обратите внимание на обозначение минимальной глубины шихты на руле) и убедите, что седло прямо стоит относительно переднего колеса. Затяните металлическую державку, так чтобы невозможное было свободное открытие (ФОТО НОМЕР 16),
8. Поместите державку на выдающийся части рамы предназначенной для крепления седла (ФОТО НОМЕР 17),
9. Вложите подседельный штырь седла в отверстие рамы (обратите внимание на обозначение минимальной глубины шихты на подседельном штыре) и убедите, что седло прямо стоит относительно рамы. Затяните металлическую державку, так чтобы невозможное было свободное открытие (ФОТО НОМЕР 18),

Регулировка высоты седла и руля:

Беговел имеет регулировку седла в пределах от 29 до 41 см и руля в пределах от 49 до 56 см. Для регулировки седла и руля служат металлические державки. Чтобы изменить высоту седла и руля надо поступать согласно нижеследующей инструкции:

1. Разблокируйте металлическую державку посредством открытия зажима,
2. Подгоните соответствующую высоту седла и руля по росту ребенка. Обратите внимание на обозначение минимальной глубины шихты, находящегося на подседельном штыре седла и руля. Убедите, что седло и руль прямо стоят относительно рамы.
3. Заблокируйте металлическую державку посредством закрытия зажима, так чтобы невозможное было свободное открытие.

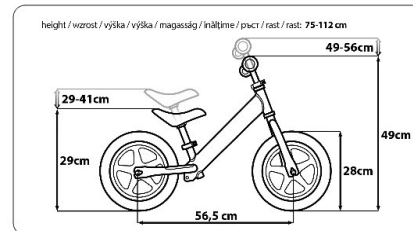

Чистка и консервация: Беговел надо чистить только легко влажной тряпкой или губкой. Не использовать сильных моющих средств и растворителей. Продукт надо предохранять перед сыростью и очень высокими и низкими температурами. Регулярно проверяйте: состояние шин беговела.

Если выступают трещины, изношенные шины, обязательно обменяйте их на новые, чтобы не угрожали безопасности ребенка. Регулярно проверяйте состояние винтовых соединений, все элементы должны быть хорошо подобранные и докрученные. Во время транспорта используйте оригинальную упаковку.

Заявление: Seven Polska заявляет, что продукт согласный с требованиями нормы EN 71.

Balansinis dviratis skirtas naudojimui lauke. Jis lavina vaiko koordinaciją, pusiausvyrą, palengvina dviračio ar paspirtuko naudojimo pradžią. Prieš naudodami perskaitykite naudojimo instrukciją ir išsaugokite ją ateičiai. Instrukcijų laikymasis leis saugiau naudoti dviratį ir užtikrins jo ilgąamžiškumą. Balansinis dviratis rekomenduojamas vyresniems nei 2 metų vaikams, bet rekomenduojama būti itin atsargiems naudojant vaikams iki 36 mėnesių amžiaus dėl pavojaus užspringti, kuris kyla dėl smulkių detalių ir įrankių, naudojamų surinkimo metu, kurį turi atlikti suaugusysis. Dviračiu važiuoti galima tik prižiūrint suaugusiajam. Šio gaminio naudojimui reikia tam tikrų įgūdžių ir žinių. Gaminį reikia naudoti atsižvelgiant į amžių ir tik pagal numatytąją paskirtį.

Svarbi informacija: prieš įrengimą ir dviračio naudojimą perskaitykite naudojimo instrukciją. Dviračiu važiuoti būtina ant lygių paviršių, be kliūčių. Sėdynė turėtų būti sureguliuota taip, kad vaikas galėtų bet kada padėti koją ant žemės.

ISPĖJIMAS! Nevažiukite dviračiu transporto priemonių cisme, šalia vandens talpyklų, laiptų, stačių šlaitų ar kitų vietų, kurios gali kelti nelaimingo atsitikimo pavojų. Važiuoti dviračiu būtina prižiūrint suaugusiajam. Važiuojant dviračiu reikia dėvėti papildomas apsaugos priemones: šalmą, pirštines, antkelius ir antakūnius. Dviratis skirtas vienam naudotojui, kurio svoris neviršija 28 kg (neviršykite dviračio apkrovos). Komplekte yra smulkių detalių. Pavojus užspringti. Būkite itin atsargūs naudojimo metu. Siekiant išvengti parkritimo ar atsitenkimo, kuris gali sužaloti patį dviratininką arba kitus asmenis, reikalinga suaugusiojo priežiūra, ypač naudojant pirmą kartą. Dviratis neturi stabdžių. Dviratis supakuotas nesurinktas. Prieš montuodami dviratį, patikrinkite, ar komplektas yra pilnas, ir ar jo dalys nebuvo pažeistos transportavimo metu. Prieš važiuodami reguliariai tikrinkite, ar visi varžtai tinkamai priveržti. Esant įtrūkimams ar pažeistoms dviračio dalims, nedelsiant pakeiskite jas naujomis.

Komplektą sudaro:
 Rėmas / vairas / šakė / apkabos sėdynėi ir vairui (2 vnt.) / ratas (2 vnt.) / Plastikinė vairo poverzlė (2 x 2 vnt.) / Priekinio ir galinio ratų ašies dalys (ašis – 2 vnt., tarpikliai – 4 vnt., poverzlė – 4 vnt., fiksavimo poverzlės – 4 vnt., veržlės – 4 vnt.)



Montavimo instrukcija:

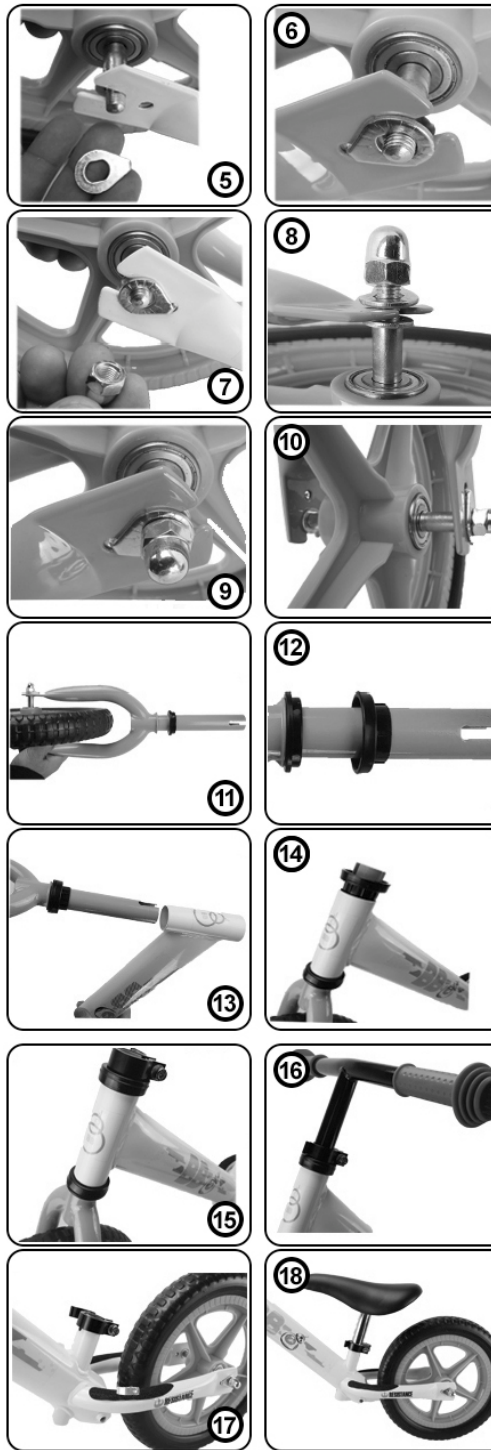
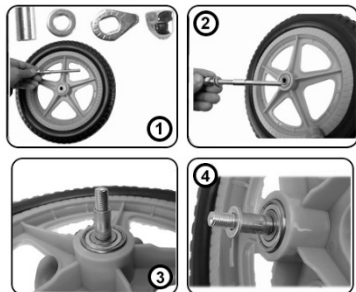

Surinkimo instrukcijos:

- Komplekte yra visi reikalingi montavimo raktai. Ratų montavimas (priekinis ir galinis montuojami panašiai):
1. Į rato stebulės angą įstatykite ašį taip, kad iš abiejų pusių išsikišusios ašies dalys būtų tokio paties ilgio (2 pav.).
 2. Ant abiejų ašies pusių uždėkite tarpiklius (3 pav.) ir poveržles (4 pav.).
 3. Pristumkite ratus ir prie ašies pritvirtintas dalis prie prijungimo taškų ant šakių.
 4. Uždėkite fiksavimo poveržlę šakių išorėje, kad fiksavimo veržlė būtų angoje šalia prijungimo taškų (6 ir 7 pav.).
 5. Uždėkite veržles ant abiejų ratų ašių sriegių ir priveržkite (8, 9, 10 pav.)
- Šakės ir sėdynės montavimas prie rėmo:**

1. Uždėkite plastikinę poveržlę su žema briauna ant priekinės šakės viršaus, platesne puse žemyn (11 pav.).
2. Uždėkite plastikinę poveržlę su aukšta briauna ant priekinės šakės viršaus, kad abi poveržlės susijungtų (12 pav.).
3. Įstatykite šakę į rėmo angą ir prispauskite (13 pav.).
4. Uždėkite plastikinę poveržlę su aukšta briauna ant kyšančios šakės dalies (siauresne dalimi žemyn) ir priveržkite (14 pav.).
5. Uždėkite plastikinę poveržlę su žema briauna ant kyšančios šakės dalies taip, kad abi poveržlės susijungtų (14 pav.).
6. Uždėkite laikiklį ant kyšančios šakės dalies (15 pav.).
7. Įstatykite vairą į šakės angą (atkreipkite dėmesį į mažiausią vairo gylį) ir įsitikinkite, kad jis yra tiesus priekinio rato atžvilgiu. Priveržkite metalinę apkabą, kad užfiksuotumėte (16 pav.).
8. Uždėkite laikiklį ant kyšančios rėmo dalies, kad užfiksuotumėte sėdynę (17 pav.).
9. Įstatykite sėdynės vamzdelį į sėdynės rėmo angą (atkreipkite dėmesį į mažiausio įstatymo gylio liniją ant sėdynės vamzdelio) ir įsitikinkite, kad sėdynė yra tiesi rėmo atžvilgiu. Priveržkite metalinę apkabą, kad užfiksuotumėte (18 pav.).

Sėdynės ir vairo aukščio reguliavimas:

- Dviračio sėdynės aukštį galima sureguliuoti nuo 29 iki 41 cm, o vairo – nuo 49 iki 56 cm. Reguluokite metaliniais laikikliais. Norėdami pakeisti sėdynės ir vairo aukštį sekite šias instrukcijas:
1. Svirtimis atlaisvinkite metalinę apkabą.
 2. Sureguliuokite sėdynės ir vairo aukštį pagal vaiko ūgį. Atkreipkite dėmesį į mažiausio įstatymo gylio liniją, pažymėtą ant sėdynės vamzdelio ir vairo vamzdelio. Įsitikinkite, kad sėdynė ir vairas yra tiesūs rėmo atžvilgiu.
 3. Užfiksuokite metalinį laikiklį svirtimi, kad jis neatsifikuotų.

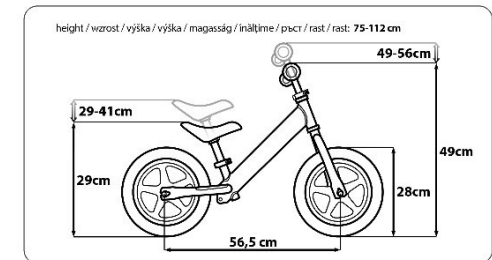

Valymas ir priežiūra: Dviratį reikia valyti drėgna šluoste arba kempine. Nenaudokite valiklių ar tirpiklių. Saugokite gaminį nuo drėgmės, aukštų ir labai žemų temperatūrų. Reguliariai tikrinkite dviračio padangų būklę. Jei yra įtrūkimų, padangos nusidėvėjo, nepamirškite jų pakeisti naujomis norėdami užtikrinti vaiko saugumą. Reguliariai tikrinkite, ar varžtai tvirtai priveržti, visos detalės turi būti gerai pritvirtintos ir priveržtos. Transportavimui naudokite originalią dėžę.

Deklaracija: „Seven Polska“ pareiškia, kad gaminys atitinka EN71 standarto reikalavimus.