



Odkurzacz
Vacuum cleaner
Staubsauger

Aqua Joran VM 9003
Aqua Joran Turbo VM 9013



| | | |
|-----------|------------------------------------|-----------|
| PL | INSTRUKCJA OBSŁUGI..... | 7 |
| EN | OPERATING INSTRUCTIONS..... | 17 |
| DE | GEBRAUCHSANWEISUNG..... | 26 |

Odkurzacz ręczny
Hand vacuum
Handstaubsauger

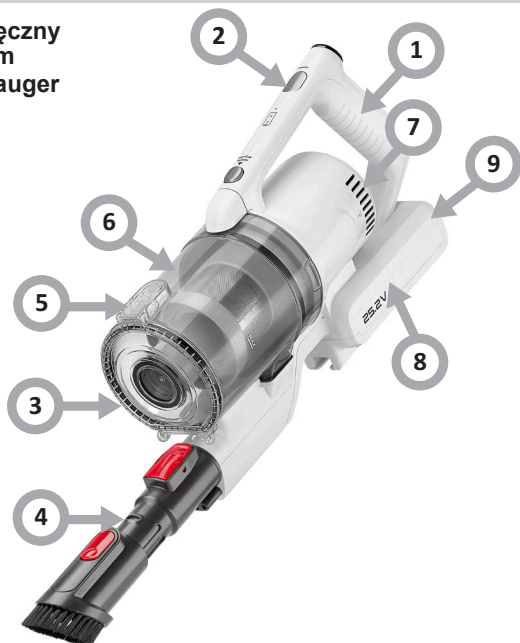

Odkurzacz bezprzewodowy
Cordless vacuum cleaner
Kabelloser Staubsauger

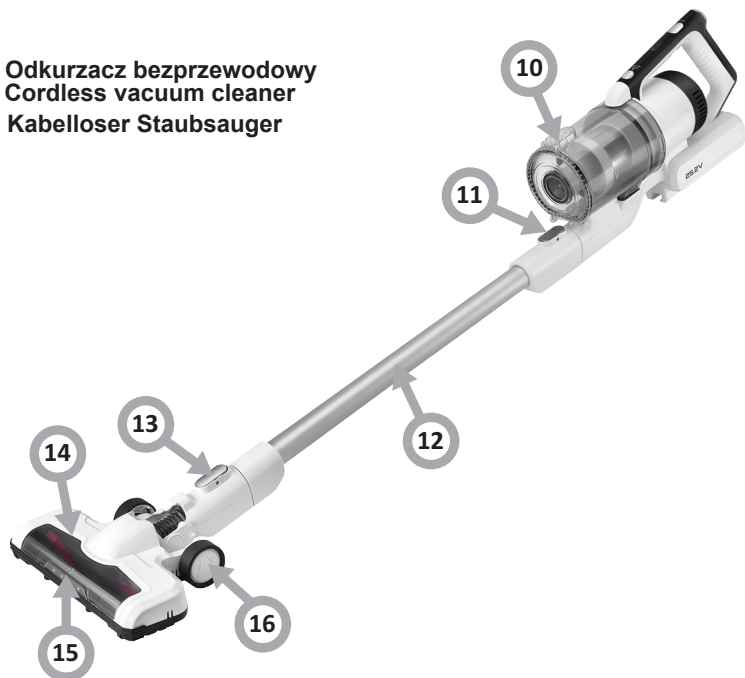

1

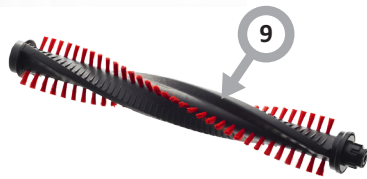
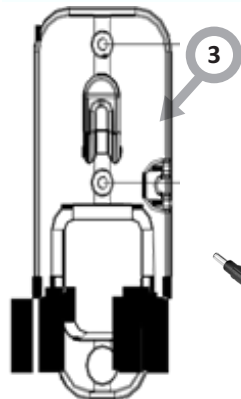
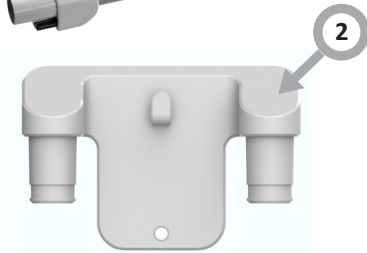

1

gniazdo ładowania
charging port
Ladebuchse

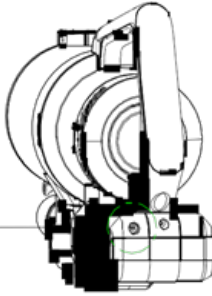

korpus
main body
Hauptkörper

2

klik
click
klicken

3

klik
click
klicken

rura
tube
Rohr

4

Otwór
Screw hole
Schraubenloch

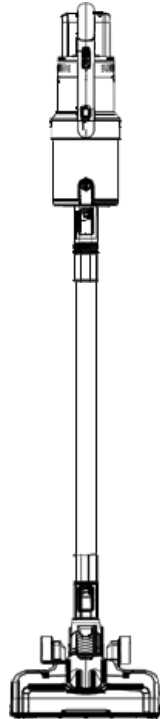
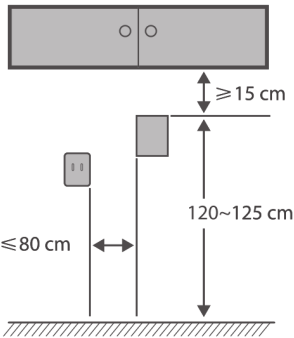
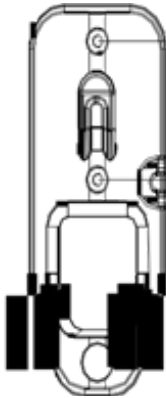

5

kontrolka akumulatora
Indicating light
Batterieanzeige

Przycisk zasilania
Power button
Power-Taste

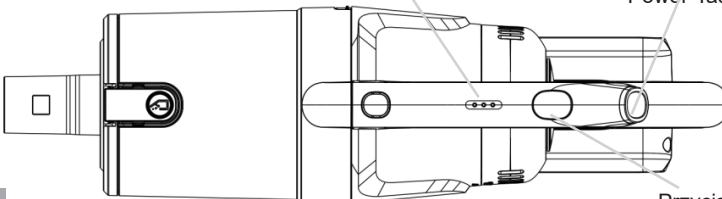

Przycisk przełączania
Switch button
Umschaltknopf

3

1

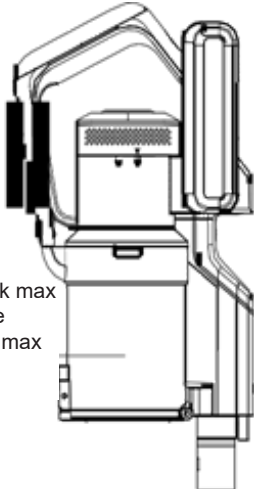

Wskaźnik max
Max Line
Anzeige max

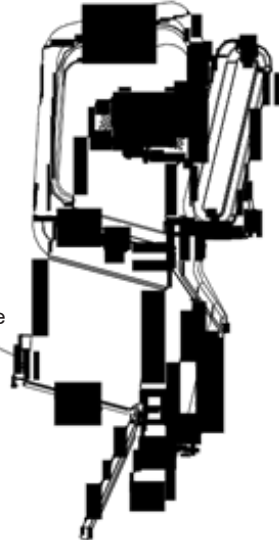

Nacisnąć
Push
Drücken Sie

2

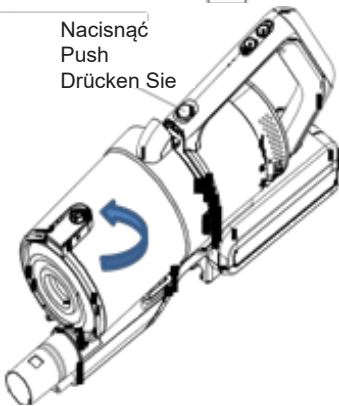

Nacisnąć
Push
Drücken Sie

3

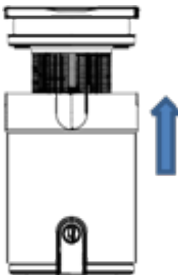

4



4

1

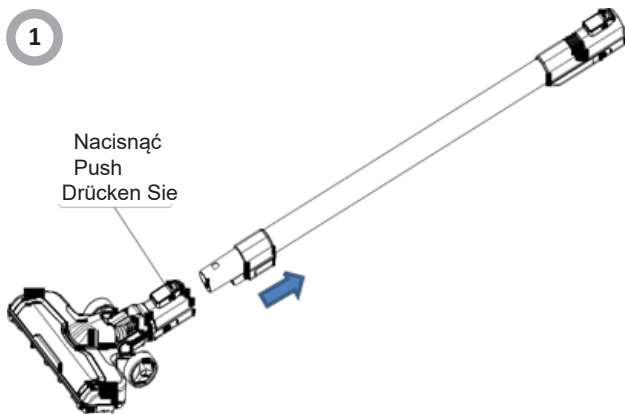

2

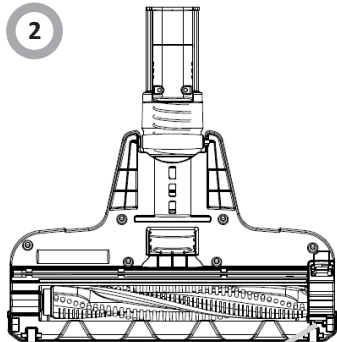

Otworzyć zaczep
Open the gland
Öffnen Sie den
Verschluss

3

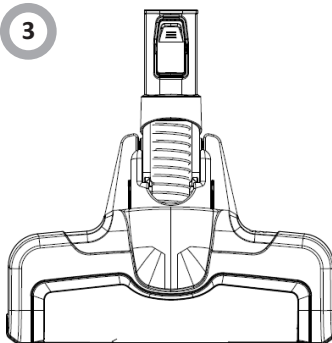

Wyjąć szczotkę
Take out roller brush
Entfernen Sie die Bürste

4

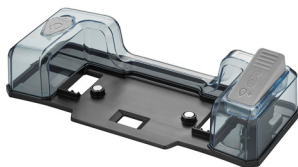

5



6

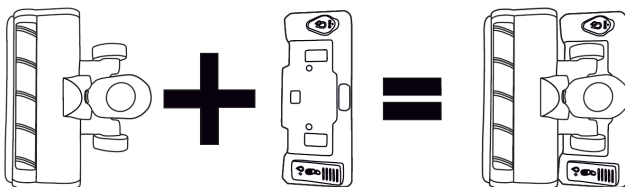

5

DZIĘKUJEMY ZA WYBÓR SPRZĘTU MARKI AMICA

Urządzenie marki Amica to połączenie wyjątkowej łatwości obsługi i doskonałej efektywności. Każde urządzenie przed opuszczeniem fabryki zostało dokładnie sprawdzone pod względem bezpieczeństwa i funkcjonalności.

Prosimy Państwa o uważną lekturę instrukcji obsługi przed uruchomieniem urządzenia.

Spis treści

| | |
|---|----|
| Gwarancja, obsługa posprzedażowa..... | 10 |
| Wskazówki dotyczące bezpieczeństwa użytkowania..... | 11 |
| Opis wyrobu/Obsługa..... | 14 |
| Czyszczenie i konserwacja..... | 15 |
| Rozwiązywanie problemów..... | 16 |



Urządzenie przeznaczone jest wyłącznie do użytku domowego.

Producent zastrzega sobie możliwość dokonywania zmian niewpływających na działanie urządzenia.

Ilustracje w niniejszej instrukcji obsługi mają charakter poglądowy.

ROZPAKOWANIE

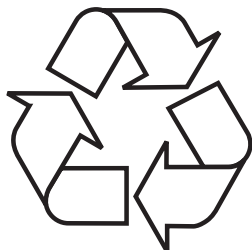

Urządzenie na czas transportu zostało zabezpieczone przed uszkodzeniem. Po rozpakowaniu urządzenia prosimy Państwa o usunięcie elementów opakowania w sposób niezagrażający środowisku.

Wszystkie materiały zastosowane do opakowania są nieszkodliwe dla środowiska naturalnego, w 100% nadają się do odzysku i oznakowano je odpowiednim symbolem.

Uwaga! Materiały opakowaniowe (woreczki polietylenowe, kawałki styropianu itp.) należy w trakcie rozpakowywania trzymać z dala od dzieci.

USUWANIE ZUŻYTYCH URZĄDZEŃ



To urządzenie jest oznaczone zgodnie z Dyrektywą Europejską 2012/19/UE oraz polską Ustawą o zużytym sprzęcie elektrycznym i elektronicznym symbolem przekreślonego kontenera na odpady. Takie oznakowanie informuje, że sprzęt ten, po okresie jego użytkowania, nie może być umieszczany łącznie z innymi odpadami pochodzącymi z gospodarstwa domowego.

Użytkownik jest zobowiązany do oddania go prowadzącym zbieranie zużytego sprzętu elektrycznego i elektronicznego. Prowadzący zbieranie, w tym lokalne punkty zbiórki, sklepy oraz gminne jednostki, tworzą odpowiedni system umożliwiający oddanie tego sprzętu.

Właściwe postępowanie ze zużytym sprzętem elektrycznym i elektronicznym przyczynia się do uniknięcia szkodliwych dla zdrowia ludzi i środowiska naturalnego konsekwencji, wynikających z obecności składników niebezpiecznych oraz niewłaściwego składowania i przetwarzania takiego sprzętu.

Oddanie akumulatora do ponownego przetworzenia lub prawidłowa utylizacja pomagają chronić zasoby naturalne. Produkt posiada akumulator litowo-jonowy. Należy go utylizować we właściwy sposób.



Przed zutylizowaniem odkurzacza, zutylizować akumulator w bezpieczny dla środowiska sposób. Nie wyrzucać akumulatora do domowych odpadów komunalnych.



Właściwości baterii lit-jon w zależności od użytkowania mogą nieznacznie pogorszyć się z czasem. Istnieje możliwość wymiany baterii 25,2V/230V przez serwis i jej zakupu. Szczegółowe informacje na naszej stronie internetowej:
<https://czescizamienne.amica.pl/Product/Part>

GWARANCJA I OBSŁUGA POSPRZEDAŻOWA

Gwarancja

Świadczenia gwarancyjne wg karty gwarancyjnej.

Producent nie odpowiada za jakiegokolwiek szkody spowodowane nieprawidłowym postępowaniem z wyrobem.

Obsługa posprzedażowa

W przypadku gdy zaistnieją jakiegokolwiek problemy związane z użytkowaniem sprzętu Amica to nasze CENTRUM SERWISOWE zapewni Państwu szybką i w pełni profesjonalną pomoc. Chcemy bowiem wszystkim, którzy zaufali marce Amica zagwarantować pełen komfort korzystania z naszego wyrobu.

Oświadczenie producenta

Producent deklaruje niniejszym, że wyrób ten spełnia zasadnicze wymagania wymienionych poniżej dyrektyw europejskich:

- **dyrektywy niskonapięciowej 2014/35/UE**
- **dyrektywy kompatybilności elektromagnetycznej 2014/30/UE**
- **dyrektywy ekoprojektowania 2009/125/UE**
- **dyrektywy RoHS 2011/65/UE**

i dlatego wyrób został oznakowany  oraz została wystawiona dla niego deklaracja zgodności udostępniana organom nadzorującym rynek.

Uwaga! Aby zminimalizować ryzyko powstania pożaru, porażenia prądem lub uszkodzenia ciała:

- Uważnie przeczytaj tę instrukcję przed użytkowaniem urządzenia.
- Dzieci nie zdają sobie sprawy z niebezpieczeństw, które mogą powstać podczas używania urządzeń elektrycznych; dlatego trzymaj urządzenie poza zasięgiem dzieci.
- Zapobiegać przypadkowemu włączeniu. Podczas podnoszenia i przenoszenia, przed podłączeniem akumulatora upewnić się, że wyłącznik jest ustawiony w pozycji „Wyłączone”. Przenoszenie urządzenia trzymając palce na wyłączniku lub uruchamianie urządzenia z przełącznikiem w pozycji włączonej, stwarza ryzyko wypadków.
- Nie dotykać końcówki kiedy odkurzacz jest włączony.
- Nie wkładać przedmiotów do otworów. Nie użytkować z zablokowanymi otworami; oczyścić z kurzu, włókien, włosów i wszelkich zanieczyszczeń, które mogą blokować przepływ powietrza.
- Nie używać na zewnątrz lub do mokrych powierzchni.
- Nie użytkować uszkodzonego odkurzacza lub ładowarki. Jeśli odkurzacz nie działa prawidłowo, upadł, został uszkodzony, był pozostawiony na zewnątrz lub wpadł do wody, należy skontaktować się z serwisem.
- Ze względu na ochronę przed przegrzaniem i uszkodzeniem urządzenia lub akumulatora, odkurzacz nie działa podczas ładowania.
- Nie próbuj usuwać żadnych części obudowy.
- Nie wystawiaj urządzenia na deszcz lub wilgoć i nie używaj urządzenia na zewnątrz. Nie obsługuj urządzenia mokrymi rękoma.
- Baterię litowo-jonową należy przechowywać w chłodnym i suchym miejscu.
- Bateria litowo-jonowa będzie naładowana przez producenta do poziomu 40%. Po zakupie należy ją doładować do 100%. Ma to służyć przedłużenia żywotności baterii.

WSKAZÓWKI DOTYCZĄCE BEZPIECZEŃSTWA UŻYTKOWANIA

- Ciecz wydostająca się z akumulatora może spowodować podrażnienia i oparzenia. Jeśli ciecz zabrudzi skórę, (1) zwrócić się o pomoc lekarską, (2) umyć jak najszybciej wodą z mydłem oraz (3) zneutralizować słabym kwasem takim jak sok z cytryny lub ocet. Jeśli ciecz dostanie się do oczu, natychmiast płukać oczy czystą wodą przez co najmniej 10 minut.
- Jeśli akumulator nie jest używany, trzymać go z dala od przedmiotów metalowych takich jak spinacze do papieru, monety, klucze, gwoździe, śruby lub inne małe przedmioty metalowe, które mogą zewrzeć dwa bieguny. Zwarcie biegunów akumulatora może spowodować oparzenia lub pożar.
- Produkt przeznaczony jest do użytkowania w temperaturze od 4,5°C do 40°C.
- Nie użytkować uszkodzonego lub zmodyfikowanego urządzenia lub akumulatora. Uszkodzone lub zmodyfikowane akumulatory mogą zachowywać się w nieprzewidziany sposób, powodując pożar, wybuch lub uszkodzenie ciała.
- Nie wystawiać urządzenia lub akumulatora na działanie wysokiej temperatury lub ognia. Ogień oraz temperatura powyżej 130°C może spowodować wybuch.
- Niniejszy sprzęt może być używany przez dzieci w wieku od 8 lat i wyżej i osoby z ograniczeniami fizycznymi, czuciowymi albo umysłowymi albo brakiem doświadczenia i wiedzy, jeśli odbywa się pod nadzorem lub zgodnie z instrukcją użytkowania sprzętu, przekazanej przez osoby odpowiadające za ich bezpieczeństwo. Należy zwracać uwagę na dzieci, aby nie bawiły się sprzętem. Sprzątanie i czynności obsługowe nie powinny być robione przez dzieci bez nadzoru.

WSKAZÓWKI DOTYCZĄCE BEZPIECZEŃSTWA UŻYTKOWANIA

- Przechowywać odkurzacz i ładowarkę w chłodnym i suchym pomieszczeniu. Aby uniknąć porażenia prądem i uszkodzenia, odkurzacza nie wystawiać na działanie czynników atmosferycznych.
- Nie używaj odkurzacza do zbierania łatwopalnych substancji, takich jak benzyna i nie używaj go w takich miejscach, gdzie podobne substancje mogą być obecne.
- Nie zbieraj żadnych przedmiotów, które palą się lub dymią, takich jak papierosy, zapalniczki lub gorące popioły.
- Nie używaj odkurzacza bez pojemnika na kurz i filtrów.
- Jeżeli otwór, który zasysa powietrze lub rura teleskopowa są zatkane, powinieneś natychmiast wyłączyć odkurzacz. Przed ponownym włączeniem odkurzacza usuń najpierw blokujący przedmiot.
- Nie używaj odkurzacza zbyt blisko grzejników, kaloryferów, niedopałków papierosów itp.
- Jeśli akumulator jest nieszczelny, należy niezwłocznie dokonać wymiany zabezpieczając ręce rękawiczkami.
- Nie należy wkładać akumulatora odwróconymi biegunami.
- Nie odkurzaj drobnych pyłów jak: mąka, gips, tonery drukarek itp., gdyż może to doprowadzić do zapchania filtrów i uszkodzenia odkurzacza.

Elementy urządzenia (Rys. 1, poz...)

1. Uchwyt
2. Przycisk zasilania
3. Dolna pokrywa
4. Końcówka
5. Dźwignia pojemnika na kurz
6. Pojemnik na kurz
7. Pokrywa filtra
8. Bateria lit-jon
9. Gniazdo ładowania
10. Odłączany odkurzacz ręczny
11. Przycisk zwalniający do odkurzacza ręcznego
12. Rura
13. Przycisk zwalniający do szczotki do podłogi
14. Elektroszczotka
15. Podświetlenie elektroszczotki LED

Wyposażenie (Rys. 2. poz...)

| | |
|---|---|
| (1) Rura | 1 |
| (2) Akumulator | 1 |
| (3) Uchwyt ścienny | 1 |
| (4) Ładowarka | 1 |
| (5) Końcówka szczelinowa | 1 |
| (6) Ssawka do szczelin i książek 2 w 1 | 1 |
| (7) Ssawka do tapicerki/sofa | 1 |
| (8) Ssawka do sierści/PET* | 1 |
| (9) Roller do elektroszczotki | 1 |
| (10) Elektroszczotka z podświetleniem LED | 1 |

Czas pracy odkurzacza Joran na różnych trybach mocy – ok. 16 min / 40 min.

Czas pracy odkurzacza Joran PET Turbo na różnych trybach mocy – ok. 10 min / 20 min / eco 50 min.

Czas pracy odkurzacza może się różnić w zależności od zastosowanych szczotek oraz warunków stosowania.

Łatwy montaż

- Położyć korpus na płaskiej powierzchni. (Rys. 3, poz. 1). Podłączyć adapter do gniazda ładowania w baterii i włożyć wtyczkę do gniazda zasilającego. Podczas ładowania kontrolka mocy miga przez cały czas, minutę po naładowaniu kontrolka gaśnie.
- Wsunąć rurę do odkurzacza ręcznego do momentu aż rozlegnie się kliknięcie (Rys. 3, poz. 2).
- Włożyć rurę do szczotki do podłogi aż usłyszysz się dźwięk kliknięcia (Rys. 3, poz. 3).

Instalowanie uchwytu ściennego

- Wybrać miejsce w pobliżu gniazda elektrycznego.
- Wysokość dobrać tak, aby rura ze szczotką do podłogi zwiisały swobodnie.
- Przyłożyć uchwyt do ściany i ołówkiem zaznaczyć otwory do wywiercenia.
- Wywiercić otwory (wiertłem 1/4") i włożyć kołki rozporowe. Włożyć śruby przez otwory w uchwycie i zamocować (Rys. 3, poz. 4).

Jak ładować akumulator i przechowywać akcesoria (Rys. 3, poz. 5)

- Zawiesić zmontowany odkurzacz na uchwycie ściennym.
- Włożyć ładowarkę do gniazda elektrycznego i następnie do gniazda ładowania w odkurzaczu ręcznym.
- Włożyć akcesoria w odpowiednie miejsca uchwytu ściennego.

Kontrolki akumulatora wskazują poziom naładowania (Rys. 3, poz. 5)

- Po pełnym naładowaniu kontrolki przestają migać.
- Przed pierwszym użyciem naładować do pełna akumulator. Może to potrwać od 4-6 godzin.

*w wybranych modelach

Opróżnienie pojemnika na kurz

Pojemnik na kurz można opróżnić na dwa sposoby:

1. Przytrzymać odkurzacz nad koszem na śmieci.
1. Nacisnąć dźwignię zwalnającą dolną pokrywę i opróżnić pojemnik (Rys. 4, poz. 1).
2. Można również wyjąć pojemnik na kurz z ręcznego odkurzacza obracając w pozycję „odblokuj” (Rys. 4, poz. 2). Po opróżnieniu włożyć pojemnik na miejsce i ustawić strzałkę na pozycji „odblokuj”. Obrócić aż strzałka ustawi się w pozycję „zablokuj”.

Użytkowanie odkurzacza i akcesoriów

Ruchome części! Przed zamocowaniem akcesoriów zawsze wyłączać odkurzacz.

Odkurzacz ręczny można używać z wyposażeniem lub bez.

- Aby użyć odkurzacz bez wyposażenia nacisnąć przycisk zwalnający i odłączyć rurę. Zbierać zanieczyszczenia bezpośrednio końcówką odkurzacza ręcznego (Rys. 4, poz. 1).
- Aby użyć narzędzi z rurą nacisnąć przycisk zwalnający i zdjąć szczotkę do podłogi.
- Założyć narzędzie na koniec rury aż rozlegnie się kliknięcie (Rys. 4, poz. 2).
- Aby użyć narzędzie wyłącznie z ręcznym odkurzaczem nacisnąć przycisk zwalnający i odłączyć rurę. Wsunąć narzędzie do odkurzacza ręcznego do momentu aż rozlegnie się kliknięcie (Rys. 4, poz. 3).

Końcówka szczelinowa: Można nią czyścić trudno dostępne miejsca takie jak narożniki, krawędzie podstaw mebli, otwory wentylacyjne suszarki, zakamarki w samochodzie i pajęczyny na suficie.

Ssawka do szczelin i książek 2 w 1. Służy do odkurzania żaluzji, otworów wentylacyjnych i powierzchni tapicerowanych regałów z książkami, krzesła, kanapę. Powierzchnie delikatne czyścić częścią filcową. Zmiana końcówki z filcowej na szczotkę za pomocą przycisku, przesuwając w górę lub w dół.

Użytkowanie odkurzacza i elektrycznej szczotki do podłogi. Idealne do sprzątnięcia schodów. (Rys. 5, poz. 1).

- Nacisnąć przycisk zwalnający, aby odłączyć rurę od odkurzacza ręcznego. Zamocować szczotkę do podłogi bezpośrednio do odkurzacza ręcznego.
- Aby uruchomić nacisnąć jeden raz przycisk zasilania.

Czyszczenie rolki szczotki - należy czyścić często

- Ustawić szczotkę do podłogi spodnią stroną do góry. Nożyczkami lub nożem przeciąć nitki i sznurki.

Czyszczenie rolki szczotki - (Rys. 5, poz. 2, 3).

- Jeśli nie można wyczyścić odpiąć zaczep, aby dostać się do rolki. Za pomocą śrubokręta z płaską końcówką lub monety przekręcić śruby w pozycję odblokowaną.
- Wyjąć zaczep i wyjąć rolkę do czyszczenia.
- Montowanie:
 1. Ustawić jeden koniec rolki w przekładni szczotki.
 2. Wcisnąć drugi koniec w szczelinę.
 3. Zaczepić zaczep mocujący pod płytką i wcisnąć.
 4. Włożyć śrubę i zablokować.

Filtr na kurz - często czyścić

- Przekręcić pojemnik na kurz i wyjąć.
- Przekręcić filtr siatkowy i wyjąć.
- Wyjąć filtr piankowy i uchwyt.
- Oddzielić filtr piankowy od filtra włókninowego rozsuwając je.
- Oplukać i dokładnie wysuszyć.
- Po wyschnięciu zmontować.

Filtr za silnikiem (EPA10) - czyścić co 6 miesięcy

- Przekręcić pokrywę filtra i wyjąć
- Wyjąć filtr znajdujący się za silnikiem.
- Wytrząść z kurzu.
- Co 6 miesięcy wymienić lub dokładnie wypłukać i wysuszyć filtr.
- Włożyć filtr i pokrywę, przekręcić w pozycję „zablokuj”.

Dla odkurzaczy z water tankiem (Rys. 5, poz. 4, 5, 6)

UWAGA1:

Przed rozpoczęciem pracy z nakładką do mopowania, należy namoczyć i dokładnie wyżyłnić ściereczkę dla bardziej efektywnej pracy. Następnie dopompuwać wodę za pomocą nakładki gdy ścierka nie będzie wystarczająco nawilżona.

UWAGA2:

Do watertanka nalewać można jedynie czystą wodę, bez detergentów..

ROZWIĄZYWANIE PROBLEMÓW

Upewnić się, że odkurzacz jest wyłączony.

UWAGA: Termo-zabezpieczenie

Odkurzacz wyposażony jest w termostat, który chroni przed przegrzaniem baterii.

Jeśli odkurzacz nagle się wyłączy, postępować jak niżej:

- 1) Sprawdzić możliwe źródło przegrzania odkurzacza na przykład pełny pojemnik na kurz, zablokowana rura lub zapchane filtry. Odblokować i odczekać co najmniej 30 minut przed ponownym użyciem odkurzacza.
- 2) Po 30 minutach wcisnąć przycisk zasilania.

| Problem | Rozwiązanie |
|--|---|
| Silnik się nie uruchamia | Upewnić się, że odkurzacz jest naładowany. Włączyć wtyczkę ładowarki do gniazda, spróbować inne gniazdo lub sprawdzić bezpieczniki instalacji. Patrz szczegółowe instrukcje „termo-zabezpieczenia” powyżej. |
| Podczas ładowania wskaźniki ładowania nie świecą się | Upewnić się, że ładowarka jest dobrze podłączona do gniazda. Upewnić się, że ładowarka jest dobrze podłączona do gniazda w odkurzaczu. Po pełnym naładowaniu kontrolki przestają migać. |

THANK YOU FOR PURCHASING AN AMICA APPLIANCE

DEAR CUSTOMER,

Your Amica appliance is exceptionally easy to use and extremely efficient. Before being packaged and leaving the manufacturer, the appliance was thoroughly checked with regard to safety and functionality.

Before using the appliance, please carefully read these Operating Instructions

CONTENTS

| | |
|---------------------------------------|----|
| Warranty and after sales service..... | 19 |
| Safety instructions for use..... | 20 |
| Description of the appliance..... | 23 |
| Cleaning and maintenance..... | 24 |
| Problem solving..... | 25 |



The appliance is designed for household use only.

The manufacturer reserves the right to introduce changes, which do not affect operation of the appliance.

The pictures in this operating instructions are for illustration only.

DISPOSING/SCRAPPING OF USED EQUIPMENT

UNPACKING

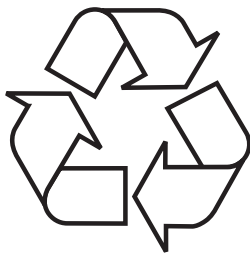

During transportation, protective packaging was used to protect the appliance against any damage. After unpacking, please dispose of all elements of packaging in a way that will not cause damage to the environment.

All materials used for packaging the appliance are environmentally friendly; they are 100% recyclable and are marked with the appropriate symbol.

Important! Packaging materials (bags, polyethylene, polystyrene, etc.) should be kept away from children during unpacking.

DISPOSAL OF OLD APPLIANCE



In accordance with European Directive 2012/19/EU and local legislation regarding used electrical and electronic goods, this appliance is marked with the symbol of the crossed-out waste container. This marking indicates that the appliance must not be disposed of together with other household waste after it has been used.

The user is obliged to hand it over to waste collection centre collecting used electrical and electronic goods. The collectors, including local collection points, shops and local authority departments provide recycling schemes.

Proper handling of used electrical and electronic goods helps avoid environmental and health hazards resulting from the presence of dangerous components and the inappropriate storage and processing of such goods.

DISCARDING THE VACUUM AND BATTERY PACK

Before you discard this vacuum, dispose of battery in an environmentally safe manner.

Do not discard battery with your regular household trash.



To preserve natural resources, please recycle or dispose of expired battery pack properly. This product contains a lithium-ion battery. It must be disposed of properly. Local laws may prohibit disposal of lithium-ion batteries in ordinary trash. Consult your local waste authority for information regarding available recycling and/or disposal options.



The properties of lithium-ion batteries depending on usage may slightly deteriorate after time. It is possible to change the 25,2V / 230V battery by service and purchase.
Detailed information on our website:
<https://czescizamienne.amica.pl/Product/Part>

WARRANTY AND AFTER SALES SERVICE

Warranty

Warranty service as stated on the warranty card.

The manufacturer shall not be held liable for any damage caused by improper use of the product.

Manufacturer's Declaration

The manufacturer hereby declares that this product meets the requirements of the following European directives:

- **Low Voltage Directive 2014/35/EC**
- **Electromagnetic Compatibility (EMC) Directive 2014/30/EC**
- **ErP Directive 2009/125/EC**
- **Directive RoHS 2011/65/EC**

and has thus been marked with the  symbol and been issued with a declaration of compliance made available to market regulators.

Important! To minimize the risk of fire, electric shock or injury:

- Carefully read this instruction before using the appliance.
- Children do not realize the dangers that can arise when using electrical appliances; therefore keep the appliance out of reach of children.
- Do not immerse the body of the appliance in water or other liquids. Immersing in water may cause an electric shock.
- Prevent unintentional starting. Ensure the switch is in the off-position before connecting to battery pack, picking up or carrying the appliance. Carrying the appliance with your finger on the switch or energizing appliance that has the switch on invites accidents.
- Do not use the appliance if it shows any signs of damage to the power cord, or if the appliance has been dropped on the floor.
- Do not touch nozzle when the vacuum cleaner is on.
- Do not put any object into openings.
- Do not use with any openings blocked; keep free of dust, lint, hair and anything that may reduce air flow.
- Do not attempt to remove any parts of the housing.
- Do not use outdoors or on wet surfaces.
- Do not expose the appliance to rain or humidity, and do not use it outdoors. Do not operate the appliance with wet hands.
- Do not operate the vacuum cleaner or charger if it has been damaged in any way.
- Never place the appliance on hot surfaces.
- If vacuum cleaner is not working as it should, has been dropped, damaged, left outdoors, or dropped into water, call the Customer Service.
- To avoid excessive heat and damage to the unit or battery, the vacuum cleaner will not operate while charging.
- Using attachments that were not supplied with the product may cause damage to the appliance.
- Use only manufacturer's recommended attachments.

SAFETY INSTRUCTIONS FOR USE

- This appliance can be used by children aged from 8 years and above and persons with reduced physical, sensory or mental capabilities or lack of experience and knowledge if they have been given supervision or instruction concerning use of the appliance in a safe way and understand the hazards involved.
- Children shall not play with the appliance.
- Cleaning and user maintenance shall not be made by children without supervision.
- The surface on which the appliance is used shall be levelled, clean and dry.
- Use appliances only with specifically designated battery packs.
- Use of any other battery packs may create a risk of injury and fire.
- Do not insert any objects into the openings in the vacuum cleaner. Do not use the vacuum cleaner when any opening is blocked, dispose of dust, lint, hair and anything that may restrict air flow.
- Keep hair, loose clothing parts, fingers and other body parts away from the openings and moving parts.
- Do not use the vacuum cleaner to collect flammable substances such as petrol, and do not use it in places where similar substances may be present.
- Liquid ejected from the battery may cause irritation or burns.
- If the liquid gets on the skin, (1) seek medical attention, (2) wash quickly with soap and water, and (3) neutralize with a mild acid such as lemon juice or vinegar.
- If the liquid gets into the eyes, flush them immediately with clean water for a minimum of 10 -Rev minutes.
- When battery pack is not in use, keep it away from other metal objects, like paper clips, coins, keys, nails, screws or other small metal objects, that can make a connection from one terminal to another.
- Shorting the battery terminals together may cause burns or a fire.

SAFETY INSTRUCTIONS FOR USE

- The product is intended for use at a temperature of 4.5 ° C to 40 ° C.
- Do not collect any items that burn or smoke, such as cigarettes, matches or hot ashes.
- Do not use the vacuum cleaner without a dust container and filters.
- If the opening, which sucks air, hose or telescopic tube are clogged, you should immediately switch the vacuum cleaner off. Before restarting the vacuum cleaner, first remove the blocking item.
- Do not use the vacuum cleaner too close to heaters, radiators, cigarette butts, etc.
- Do not collect fine particles such as: flour, gypsum, printer toners, etc., as this may clog filters and damage the vacuum cleaner.
- Overcharging, short circuiting, reverse charging, mutilating or incinerating the cells and the batteries must be avoided.
- If a cell or a battery has leaked or vented, it should be replaced immediately using protective gloves.
- Reverse polarity installation of the cell or the battery in the end product must be avoided.
- Keep the lithium-ion battery in a cool, dry place.
- The lithium-ion battery will be charged by the manufacturer to the level of 40%. After purchase, it should be topped up to 100%. This is to extend the battery life.

DESCRIPTION OF THE APPLIANCE

Appliance components (Fig. 1, item ...)

1. Handle
2. Power button
3. Lower cover
4. Nozzle
5. Dust cup lever
6. Dust container
7. Filter cover
8. Li-ion battery
9. Charging port
10. Detachable hand vacuum
11. Release button for hand vacuum
12. Tube
13. Release button for floor nozzle
14. Electro brush
15. Backlight LED electro brush

Attachments (Fig. 2, item...)

| | |
|--|---|
| (1) Tube | 1 |
| (2) Battery | 1 |
| (3) Wall mount | 1 |
| (4) Charger | 1 |
| (5) Crevice tool | 1 |
| (6) Suction for slots and books 2 in 1 | 1 |
| (7) Suction for upholstery / sofa | 1 |
| (8) Suction for hair / PET* | 1 |
| (9) Roller | 1 |
| (10) Electro Brush with LED backlight | 1 |

Working time of the vacuum cleaner Joran in different power modes - about 16 min / 40 min.

Working time of the vacuum cleaner Joran PET Turbo in different power modes - about 10 min / 20 min / eco 50 min.

Easy assembly

- Slide battery onto hand vacuum until firmly attached (Fig. 3, item 1).
- Slide wand onto hand vacuum until it clicks (Fig. 3, item 2).
- Push tube into motorized floor nozzle until it clicks (Fig. 3, item 3).

How to install wall mount

- Choose location near power outlet. Locate point high enough on wall to allow wand and motorized floor nozzle to hang freely.
- Place mount against wall and use pencil to mark drill holes.
- Drill holes (with 1/4" bit) and insert drywall anchors. Insert screws through holes on mount and tighten until firmly attached (Fig. 3, item 4).

How to charge battery and store accessories (Fig. 3, item 5).

- Place assembled vacuum cleaner on wall mount.
- Plug charger into power outlet and then into charger port on hand vac.
- Loop charger cord into clips on sides of wall mount.
- Snap tool(s) into tool storage areas.

Battery indicator lights show level of charge (Fig. 3, item 5).

- Indicator lights stop blinking when fully charged.
- Charge battery fully before using for the first time. This may take up to 4-6 hours.

The operating time of the vacuum cleaner may vary depending on the brushes used and the conditions of use.

*on selected models

CLEANING AND MAINTENANCE

Empty dust cup after every use

There are two ways to empty the dust cup:

1. Hold cleaner over waste basket. Press lever to release bottom lid of dust cup to empty debris (Fig. 4, item 1).
2. Or, remove dust cup from hand vacuum by twisting to 'unlock' position (Fig. 4, item 2). Once emptied, reattach dust cup by lining up arrow and 'unlock' position. Twist dust cup until arrow lines up with 'locked' position.

How to use hand vacuum and accessories

Moving parts!

Always turn off hand vacuum before attaching accessories.

The hand vacuum can be used with or without tools.

- To use without tools, press release button and remove wand. Collect debris directly with hand vacuum nozzle (Fig. 4, item 1).
- To use tools with wand, press release button to remove motorized floor nozzle. Slide tool onto end of wand until it clicks (Fig. 4, item 2).
- To use tools with hand vacuum only, press release button to remove wand. Slide tool onto hand vacuum until it clicks (Fig. 4, item 3).

Suction for slots and books 2 in 1: Use brush to vacuum blinds, vents or upholstered surfaces. Crevice tool: Cleans hard-to-reach areas such as corners, baseboard edges, dryer vents, nooks in the car and cobwebs on the ceiling. Use felt portion to clean delicate surfaces. To switch between felt and brush portions, press thumb release and slide brush up or down.

How to use hand vacuum and motorized floor nozzle

Ideal for cleaning stairs. (Fig. 5, item 1).

- Press release button to remove wand from hand vacuum. Attach motorized floor nozzle directly to hand vacuum.
- Click power button once to start.

Brushroll maintenance - clean frequently

- Place motorized floor nozzle upside down. Use scissors or knife to cut strings and threads.

Brushroll maintenance - (Fig. 5, item 2, 3).

- If debris cannot be removed easily, remove retainer clip to access brushroll. Using flathead screwdriver or coin, turn screw to the 'unlock' position.
- Remove retainer clip and lift out brushroll to clean and remove debris.
- To reassemble:
 1. Align one end of brushroll with floor nozzle gear.
 2. Press other end into slot.
 3. Hook retainer clip under tab and press down.
 4. Insert screw and turn to 'lock' position.

For vacuum cleaners with a water tank:

NOTE: Before starting to work with the mopping pad, be sure to soak and thoroughly wring the cloth for more effective work. Then pump up the water with the overlay when the cloth is not moist enough.

Washable dust cup filter - clean frequently

- Twist dust cup and remove.
- Twist filter screen and remove.
- Lift out foam filter and holder.
- Separate foam filter from fiber filter by pulling them apart.
- Rinse and dry THOROUGHLY
- Reassemble once completely dry

Washable post-motor filter (EPA10) – clean every 6 months

- Twist filter cover and remove.
- Lift out post-motor filter.
- Shake to remove dust.
- Every 6 months, replace filter or rinse and dry THOROUGHLY.
- Reposition filter and cover and twist to 'lock.'

For vacuum cleaners with a water tank (Fig. 5, item 4, 5, 6)

NOTE1:

Before starting to work with the mopping pad, be sure to soak and thoroughly wring the cloth for more effective work. Then pump up the water with the overlay when the cloth is not moist enough.

NOTE2:

Only clean water can be poured into the water tank, without detergents.

PROBLEM SOLVING

Make sure vacuum cleaner is off.

NOTICE : Thermal cut-off

This vacuum cleaner has a special thermostat that protects the vacuum cleaner when the battery overheats. If the vacuum suddenly shuts off, proceed as follows: 1) Check the vacuum for a possible source of overheating such as a full dust cup, blocked wand or clogged filters. If these conditions are found, fix them and wait at least 30 minutes before attempting to use the vacuum. 2) After the 30 minute period, press the power button.

| Problem | Solution |
|--|---|
| Motor will not start | Make sure cleaner is fully powered. Push charger securely into electrical outlet, try another outlet or check circuit breaker. See detailed "thermal cut-off" instructions above. |
| Charging indicator lights are not lit while charging | Make sure charger is securely inserted into electrical outlet. Make sure charging plug is securely inserted into hand vac. Indicator lights stop blinking when fully charged. |

VIELEN DANK FÜR DEN KAUF EINES AMICA-GERÄTS

Ihr Amica-Gerät verbindet Bedienungsfreundlichkeit mit perfekter Leistung. Alle unsere Geräte werden sorgfältig auf Sicherheit und Funktionalität überprüft, bevor sie unseren Produktionsbetrieb verlassen.

Bevor Sie das Gerät in Betrieb nehmen, lesen Sie bitte die Bedienungsanleitung aufmerksam durch.

Inhaltsverzeichnis

| | |
|--|----|
| Garantie, Kundendienst..... | 29 |
| Wichtige Sicherheitshinweise..... | 30 |
| Beschreibung des Geräts/Bedienung..... | 33 |
| Reinigung und Instandhaltung..... | 34 |
| Fehlerbehebung..... | 35 |



Das Gerät ist ausschließlich für den Einsatz im Haushalt bestimmt.

Der Hersteller behält sich das Recht vor, Änderungen vorzunehmen, die die Gerätefunktion nicht beeinträchtigen.

Die Abbildungen in dieser Bedienungsanleitung dienen nur zur Veranschaulichung.

AUSPACKEN

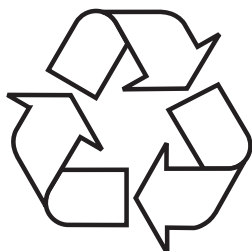

Das Gerät wird gegen Transportschäden geschützt. Nach dem Auspacken sind die Verpackungsmaterialien so zu entsorgen, dass dadurch kein Risiko für die Umwelt entsteht.

Alle Materialien, die zur Verpackung verwendet werden, sind umweltverträglich, können hundertprozentig wiederverwertet werden und sind mit entsprechendem Symbol gekennzeichnet.

Hinweis! Die Verpackungsmaterialien (Polyethylenbeutel, Styroporstücke usw.) sind beim Auspacken außer Kinderreichweite zu halten.

ENTSORGUNG VON ALTGERÄTEN



Dieses Gerät wurde gemäß der Europäischen Richtlinie 2012/19/EG. Eine solche Kennzeichnung informiert darüber, dass dieses Gerät nach dem Ablauf des Nutzungszeitraumes nicht zusammen mit anderen Hausabfällen entsorgt werden darf.

Der Benutzer ist verpflichtet, das Gerät an einem Sammelpunkt für verschlissene elektrische und elektronische Geräte abzugeben. Die für die Geräteammlung zuständigen Einheiten, darunter lokale Sammelpunkte, Geschäfte und gemeindeeigene Einheiten, bilden ein entsprechendes System, welches die Abgabe dieses Gerätes ermöglicht.

Die richtige Vorgehensweise mit Elektro- und Elektronikschrott trägt zur Verhinderung schädlicher Folgen für die menschliche Gesundheit und die natürliche Umwelt bei, die aus der Anwesenheit von Schadstoffen sowie einer falschen Lagerung und Weiterverarbeitung solcher Materialien folgen.

Durch die Überführung des Akkus zum Recycling oder seine ordnungsgemäße Entsorgung tragen Sie zum Schutz der natürlichen Ressourcen bei.

Das Produkt verfügt über einen Lithium-Ionen-Akku. Dieser muss ordnungsgemäß entsorgt werden.



Bevor Sie den Staubsauger entsorgen, entsorgen Sie den Akku auf umweltfreundliche Weise. Entsorgen Sie den Akku nicht im Hausmüll.



Die Eigenschaften von Lithium-Ionen-Akkus können sich im Laufe der Zeit / bei Gebrauch leicht verschlechtern. Es besteht die Möglichkeit, einen neuen 25,2V/230V-Akku zu kaufen und durch den Kundendienst ersetzen zu lassen. Ausführliche Informationen finden Sie auf unserer Website:
<https://czescizamienne.amica.pl/Product/Part>

GARANTIE UND KUNDENDIENST

Garantie

Garantieleistungen laut Garantieschein.

Der Hersteller übernimmt keine Haftung für Schäden, die durch unsachgemäße Verwendung des Produkts entstehen.

Kundendienst

Im Fall irgendwelcher Probleme bei der Nutzung der Amica-Geräte gewährleistet unser KUNDENDIENST-ZENTRUM schnelle und voll professionelle Hilfe. Wir möchten all denen, die der Marke Amica ihr Vertrauen geschenkt haben, vollen Komfort bei der Nutzung unserer Erzeugnisse bieten.

CE-Konformitätserklärung

Der Hersteller dieses Produktes erklärt hiermit in alleiniger Verantwortung, dass dieses Produkt den einschlägigen, grundlegenden Anforderungen der nachfolgenden EU-Richtlinien entspricht:

- **Niederspannungsrichtlinie 2014/35/EG**
- **Elektromagnetische Verträglichkeit 2014/30/EG**
- **ErP – Richtlinie 2009/125/EG**
- **Richtlinie RoHS 2011/65/EG**

Das Gerät ist mit dem  Zeichen gekennzeichnet und verfügt über eine Konformitätserklärung zur Einsichtnahme durch die zuständigen Marktüberwachungsbehörden.

Achtung! Um das Risiko eines Brands, eines Stromschlags oder der Körperverletzung zu minimieren:

- Lesen Sie vor Inbetriebnahme des Gerätes diese Bedienungsanleitung aufmerksam durch.
- Kinder sind sich der mit dem Gebrauch elektrischer Geräte verbundenen Gefahren nicht bewusst. Bewahren Sie dieses Gerät daher außerhalb der Reichweite von Kindern auf.
- Verhindern Sie versehentliches Einschalten. Vergewissern Sie sich beim Heben und Tragen des Geräts, dass der Schalter auf „Aus“ steht, bevor Sie den Akku anschließen. Wenn Sie das Gerät tragen und dabei die Finger auf dem Schalter lassen oder das Gerät anschließen, während sich der Schalter in der Einschaltposition befindet, besteht Unfallgefahr.
- Berühren Sie die Düse nicht, wenn der Staubsauger eingeschaltet ist.
- Stecken Sie keine Gegenstände in die Öffnungen. Verwenden Sie das Gerät nicht, wenn die Öffnungen verstopft sind. Entfernen Sie Staub, Fasern, Haare und andere Verunreinigungen, die den Luftstrom blockieren könnten.
- Verwenden Sie das Gerät nicht im Freien oder auf nassen Oberflächen.
- Benutzen Sie den Staubsauger und das Ladegerät nicht, wenn sie beschädigt sind. Wenn der Staubsauger nicht richtig funktioniert, heruntergefallen ist, beschädigt wurde, draußen liegen gelassen wurde oder ins Wasser gefallen ist, wenden Sie sich an den Kundendienst.
- Um Gerät und Batterie vor Überhitzung und Beschädigung zu schützen, kann der Staubsauger während des Ladevorgangs nicht eingeschaltet werden.
- Versuchen Sie nicht, irgendwelche Teile des Gehäuses zu entfernen.
- Setzen Sie das Gerät nicht Regen oder Feuchtigkeit aus und benutzen Sie es nicht im Außenbereich. Bedienen Sie das Gerät nicht mit nassen Händen.
- Bewahren Sie den Lithium-Ionen-Akku an einem kühlen, trockenen Ort auf.

WICHTIGE SICHERHEITSHINWEISE

- Der Lithium-Ionen-Akku wird vom Hersteller auf 40% aufgeladen. Er muss nach dem Kauf auf 100% aufgeladen werden. Dadurch verlängert sich die Lebensdauer des Akkus.
- Aus dem Akku auslaufende Flüssigkeit kann Reizungen und Verbrennungen verursachen. Bei Kontakt der Flüssigkeit mit der Haut, (1) holen Sie ärztlichen Rat ein, (2) waschen Sie die Haut so schnell wie möglich mit Wasser und Seife ab und (3) neutralisieren Sie die Flüssigkeit mit einer schwachen Säure wie Zitronensaft oder Essig. Wenn Flüssigkeit in die Augen gerät, spülen Sie die Augen sofort mindestens 10 Minuten lang mit klarem Wasser aus.
- Wenn der Akku nicht benutzt wird, halten Sie ihn von Metallgegenständen wie Büroklammern, Münzen, Schlüsseln, Nägeln, Schrauben oder anderen kleinen Metallgegenständen fern, da diese die beiden Pole kurzschließen könnten. Das Kurzschließen der Akkupole kann zu Verbrennungen oder Brand führen.
- Das Gerät ist für die Verwendung bei Temperaturen zwischen 4,5°C und 40°C ausgelegt.
- Verwenden Sie Gerät und Akku nicht, wenn diese beschädigt sind oder modifiziert wurden. Beschädigte oder modifizierte Akkus können sich auf unvorhersehbare Weise verhalten und Brand, Explosionen oder Verletzungen verursachen.
- Setzen Sie Gerät und Akku nicht hohen Temperaturen und Feuer aus. Feuer und Temperaturen über 130°C können eine Explosion verursachen.
- Dieses Gerät kann von Kindern ab 8. Lebensjahr und von Personen mit eingeschränkten physischen, psychischen bzw. sensorischen Fähigkeiten bzw. Personen ohne Erfahrung und Kenntnisse im Umgang mit dem Gerät genutzt werden, soweit dies unter Aufsicht oder gemäß der Bedienungsanleitung des Gerätes, die durch die für deren Sicherheit verantwortliche Person übergeben wurde, erfolgt. Sorgen Sie dafür, dass Kinder nicht mit dem Gerät spielen. Der Staubsauger darf nicht durch unbeaufsichtigte Kinder benutzt oder bedient werden.

WICHTIGE SICHERHEITSHINWEISE

- Bewahren Sie Staubsauger und Ladegerät an einem kühlen, trockenen Ort auf. Setzen Sie den Staubsauger nicht dem Wetter aus, um Stromschläge und Schäden zu vermeiden.
- Verwenden Sie den Staubsauger nicht zum Aufsaugen entflammbarer Substanzen wie Benzin und verwenden Sie ihn nicht in Bereichen, in denen ähnliche Substanzen vorhanden sein könnten.
- Saugen Sie kein brennenden oder rauchenden Gegenstände auf, wie Zigaretten, Streichhölzer oder heiße Asche.
- Verwenden Sie den Staubsauger nicht ohne Staubbehälter und Filter.
- Wenn die Ansaugöffnung oder das Teleskoprohr verstopft ist, sollten Sie den Staubsauger sofort ausschalten. Schalten Sie ihn erst wieder ein, wenn Sie den störenden Gegenstand entfernt haben.
- Benutzen Sie den Staubsauger nicht zu nahe an Heizkörpern, Heizungen, Zigarettenstummeln usw.
- Wenn der Akku undicht ist, ersetzen Sie ihn sofort und tragen Sie dabei Schutzhandschuhe.
- Setzen Sie den Akku nicht mit vertauschten Polen ein.
- Saugen Sie keinen Feinstäube, wie Mehl, Gips, Toner usw., da diese die Filter verstopfen und den Staubsauger beschädigen können.

BESCHREIBUNG DES GERÄTS / BEDIENUNG

Gerätekomponenten (Abb. 1, Nr...)

1. Griff
2. Ein-/Aus-Schalter
3. Untere Abdeckung
4. Düse
5. Hebel des Staubbehälters
6. Staubbehälter
7. Filterabdeckung
8. Lithium-Ionen-Akku
9. Ladebuchse
10. Abnehmbarer Handsauger
11. Taste zum Lösen des Handsaugers
12. Rohr
13. Taste zum Ausfahren der Bodenbürste
14. Elektrobürste
15. LED-Beleuchtung der Elektrobürste

Ausrüstung (Abb. 2, Nr. ..)

| | |
|---|---|
| (1) Rohr | 1 |
| (2) Akku | 1 |
| (3) Wandhalterung | 1 |
| (4) Ladegerät | 1 |
| (5) Schlitzdüse | 1 |
| (6) Saugdüse für Fugen und Bücher 2 in 1 | 1 |
| (7) Saugdüse für Polstermöbel/Sofas | 1 |
| (8) Saugdüse für Tierhaare/PET* | 1 |
| (9) Walze für Elektrobürste | 1 |
| (10) Elektrobürste mit LED-Beleuchtung | 1 |

Betriebszeit des Staubsaugers Joran auf verschiedenen Leistungsstufen - ca. 16 min / 40 min.

Betriebszeit des Staubsaugers Joran PET Turbo auf verschiedenen Leistungsstufen – ca. 10 min / 20 min / eco 50 min.

Die Betriebszeit des Staubsaugers kann je nach Bürsten und Einsatzbedingungen variieren.

Leichte Montage

- Legen Sie das Gerät auf eine ebene Fläche. (Abb. 3, Nr. 1). Schließen Sie den Adapter an die Ladebuchse des Akkus an und stecken Sie den Stecker in die Steckdose. Während des Ladevorgangs blinkt die Kontrollleuchte ständig, eine Minute nach dem Ladevorgang erlischt die Kontrollleuchte.
- Führen Sie das Rohr in den Handsauger ein, bis ein Klickgeräusch zu hören ist (Abb. 3, Nr. 2).
- Führen Sie das Rohr in die Bodenbürste ein, bis ein Klickgeräusch zu hören ist (Abb. 3, Nr. 3).

Montage der Wandhalterung

- Wählen Sie eine Stelle in der Nähe einer Steckdose.
- Wählen Sie die Höhe so, dass das Rohr mit der Bodenbürste frei hängt.
- Legen Sie die Halterung an die Wand und markieren Sie die zu bohrenden Löcher mit einem Bleistift.
- Bohren Sie Löcher (mit einem 1/4"-Bohrer) und setzen Sie Spreizdübel ein. Stecken Sie die Schrauben durch die Löcher in der Halterung und befestigen Sie sie (Abb. 3, Nr. 4).

Aufladen des Akkus und Aufbewahrung des Zubehörs (Abb. 3, Nr. 5)

- Hängen Sie den montierten Staubsauger an die Wandhalterung.
- Stecken Sie das Ladegerät in die Steckdose und dann in die Ladebuchse des Handstaubsaugers.
- Setzen Sie das Zubehör an den entsprechenden Stellen der Wandhalterung ein.

Die Kontrollleuchten des Akkus zeigen den Ladezustand an (Abb. 3, Nr. 5)

- Wenn der Akku vollständig aufgeladen ist, hören die Kontrollleuchten auf zu blinken.
- Laden Sie den Akku vor dem ersten Gebrauch vollständig auf. Das kann 4 bis 6 Stunden dauern.

* bei bestimmten Modellen

Leeren des Staubbehälters

Der Staubbehälter kann auf zwei Arten geleert werden:

1. Halten Sie den Staubsauger über einen Abfalleimer.
1. Drücken Sie den Hebel zum Entriegeln der unteren Abdeckung und leeren Sie den Behälter (Abb. 4, Nr. 1).
2. Sie können den Staubbehälter auch vom Handstaubsauger abnehmen, indem Sie den Pfeil auf die Position „entriegeln“ drehen. (Abb. 4, Nr. 2). Setzen Sie den Behälter nach dem Entleeren so wieder ein, dass der Pfeil auf die Position „Entriegeln“ zeigt. Drehen Sie den Behälter, bis der Pfeil auf „Verriegeln“ zeigt.

Bedienung von Handsauger und Zubehör

Bewegliche Teile! Schalten Sie den Staubsauger immer aus, bevor Sie Zubehör anbringen.

Der Handstaubsauger kann mit oder ohne Zubehör verwendet werden.

- Um den Staubsauger ohne Zubehör zu verwenden, drücken Sie die Entriegelungstaste und ziehen Sie das Rohr ab. Saugen Sie den Schmutz direkt mit der Handsaugerdüse auf (Abb. 4, Nr. 1).
- Um Zubehör mit dem Rohr zu verwenden, drücken Sie den Entriegelungsknopf und nehmen Sie die Bodenbürste ab.
- Setzen Sie das Zubehör auf das Rohr, bis Sie ein Klicken hören (Abb. 4, Nr. 2).
- Um das Zubehör nur mit dem Handstaubsauger zu verwenden, drücken Sie die Entriegelungstaste und ziehen Sie das Rohr ab. Stecken Sie das Zubehör in den Handstaubsauger, bis Sie ein Klicken hören (Abb. 4, Nr. 3).

Schlitzdüse: Die Schlitzdüse dient zum Reinigen schwer zugänglicher Stellen wie Ecken, Unterkanten von Möbeln, Lüftungsschlitze von Trocknern, Nischen in Autos und Spinnweben an Decken.

Saugdüse für Fugen und Bücher 2 in 1. Diese Düse dient zum Saugen von Jalousien, Lüftungsöffnungen, Bücherregalen und gepolsterten Oberflächen von Stühlen und Sofas. Reinigen Sie empfindliche Oberflächen mit dem Filzteil. Sie können die Düse von Filz auf Bürste umstellen, indem Sie den Schalter nach oben bzw. nach unten bewegen.

Anwendung des Staubsaugers und der elektrischen Bodenbürste. Ideal für die Treppenreinigung. (Abb. 5, Nr. 1).

- Drücken Sie die Entriegelungstaste, um das Rohr vom Handstaubsauger zu trennen. Befestigen Sie die Bodenbürste direkt am Handstaubsauger.
- Drücken Sie zum Starten einmal auf die Einschalttaste.

Reinigung der Bürstenwalze – häufig reinigen

- Legen Sie die Bodenbürste mit der Unterseite nach oben. Schneiden Sie Fäden und Schnüre mit einer Schere oder einem Messer durch.

Reinigung der Bürstenwalze – (Abb. 5, Nr. 2, 3).

- Wenn die Bürste so nicht gereinigt werden kann, lösen Sie den Haken, um an die Walze zu gelangen. Drehen Sie die Schrauben mit einem Schlitzschraubendreher oder einer Münze in die Entriegelungsposition.
- Nehmen Sie den Haken ab und die Walze zur Reinigung heraus.
- Montage:
 1. Setzen Sie ein Ende der Walze in das Bürstenge triebe ein.
 2. Drücken Sie das andere Ende in den Schlitz.
 3. Setzen Sie den Haken unter die Platte und drücken Sie ihn an.
 4. Setzen Sie die Schraube ein und verriegeln Sie sie.

Staubfilter – häufig reinigen

- Drehen Sie den Staubbehälter und nehmen Sie ihn heraus.
- Drehen Sie den Siebfilter und nehmen Sie ihn heraus.
- Entfernen Sie den Schaumstofffilter und den Griff.
- Trennen Sie den Schaumstofffilter vom Vliesstofffilter, indem Sie sie auseinander ziehen.
- Spülen und trocknen Sie den Filter gründlich ab.
- Setzen Sie ihn erst wieder zusammen, wenn er trocken ist.

Nachmotorfilter (EPA10) – alle 6 Monate reinigen

- Drehen Sie die Filterabdeckung und nehmen Sie sie ab.
- Nehmen Sie den Filter hinter dem Motor heraus.
- Schütteln Sie den Staub aus.
- Der Filter sollte alle 6 Monate ersetzt oder gründlich abgespült und abgetrocknet werden.
- Setzen Sie Filter und Abdeckung wieder ein und drehen Sie die Abdeckung auf „verriegeln“.

Für Staubsauger mit Wassertank:

HINWEIS1: Bevor Sie mit der Arbeit mit dem Wischpad beginnen, sollten Sie das Tuch für eine effektivere Arbeit einweichen und gründlich auswringen. Pumpen Sie dann das Wasser mit der Auflage auf, wenn das Tuch nicht feucht genug ist.

HINWEIS2: In den Wassertank darf nur sauberes Wasser ohne Reinigungsmittel eingefüllt werden.

FEHLERBEHEBUNG

Vergewissern Sie sich, dass der Staubsauger ausgeschaltet ist.

HINWEIS: Thermosicherung

Der Staubsauger verfügt über ein Thermostat, der den Akku vor Überhitzung schützt.

Wenn sich der Staubsauger plötzlich ausschaltet, gehen Sie wie folgt vor:

- 1) Überprüfen Sie den Staubsauger auf eine mögliche Ursache für die Überhitzung, z. B. einen vollen Staubbehälter, ein verstopftes Rohr oder verstopfte Filter. Entriegeln Sie den Staubsauger und warten Sie mindestens 30 Minuten, bevor Sie ihn wieder benutzen.
- 2) Drücken Sie nach 30 Minuten die Einschalttaste.

| Problem | Lösung |
|--|--|
| Der Motor startet nicht. | Vergewissern Sie sich, dass der Staubsauger aufgeladen ist. Stecken Sie den Stecker des Ladegeräts in eine Steckdose, versuchen Sie es mit einer anderen Steckdose oder überprüfen Sie die Sicherungen. Siehe ausführliche Anleitung „Thermosicherung“ oben. |
| Die Ladeanzeige leuchtet während des Ladevorgangs nicht. | Vergewissern Sie sich, dass das Ladegerät richtig an die Steckdose angeschlossen ist. Vergewissern Sie sich, dass das Ladegerät richtig an die Ladebuchse des Staubsaugers angeschlossen ist. Wenn der Akku vollständig aufgeladen ist, hören die Kontrollleuchten auf zu blinken. |

Amica S.A.
ul. Mickiewicza 52
64-510 Wronki
tel. 67 25 46 100
fax 67 25 40 320
www.amica.pl

IO-SDA-0287
(02.2022./1)