

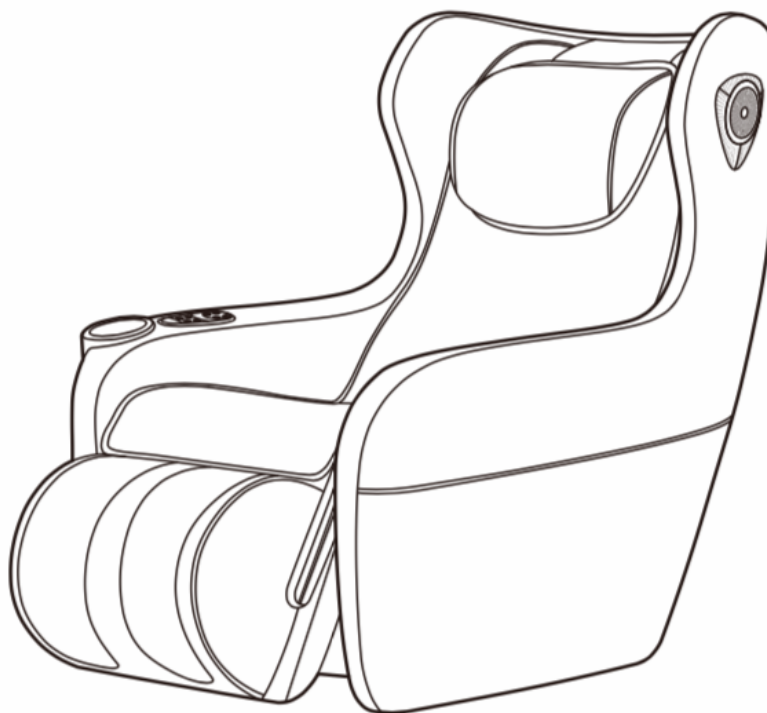

MASSAGGIO

INSTRUKCJA OBSŁUGI

Fotela masującego Massaggio Ricco



Prosimy o dokładne przeczytanie instrukcji obsługi, aby przed uruchomieniem fotela masującego poznać jego wszystkie funkcje i możliwości. W szczególności prosimy o zapoznanie się z przeciwwskazaniami oraz zasadami bezpiecznego użytkowania.

Sprzedawca zastrzega sobie prawa do zmiany i interpretacji projektu fotela masującego. Kolor zilustrowany w instrukcji obsługi nie reprezentuje aktualnej kolorystyki fotela masującego.

Spis treści:

Bezpieczeństwo i konserwacja	3
Schemat fotela	5
Funkcje	6
Działanie fotela	7
Specyfikacja produktu	14

BEZPIECZEŃSTWO I UŻYTKOWANIE

1. Bezpieczeństwo

- Używaj fotela masującego zgodnie z instrukcją obsługi.
- Używanie fotela masującego w sposób nieokreślony w instrukcji jest zabronione.
- Sprawdź, czy napięcie sieci elektrycznej w gniazdku odpowiada specyfikacji technicznej fotela masującego.
- Podłącz fotel masujący do gniazda z tzw. uziemieniem.
- Rekomendowane jest używanie fotela masującego w 20 minutowych cyklach.
- Nie używaj fotela masującego, gdy materiał pokrywający go jest uszkodzony.
- Nie używaj fotela masującego, gdy jego przewody są uszkodzone.
- Nie używaj fotela masującego, gdy jesteś pod wpływem alkoholu oraz kiedy źle się czujesz.
- Nie zaleca się korzystania z fotela masującego wcześniej niż na godzinę po spożyciu posiłku.
- Nie pozwalaj dzieciom dotykać ruchomych części fotela masującego.
- Nie ustawiaj dużej siły masażu w pierwszych etapach korzystania z fotela masującego.
- Nie używaj fotela masującego, gdy działa nieprawidłowo, koniecznie skonsultuj się ze sprzedawcą.
- Przerwij korzystanie z fotela masującego, kiedy poczujesz się źle, skonsultuj się z lekarzem.

2. Środowisko

- Nie używaj fotela masującego na zewnątrz budynków.
- Nie używaj fotela masującego w pomieszczeniach o dużej temperaturze i wilgoci powietrza.
- Nie ustawiaj fotela masującego w pobliżu ognia i chroń go przed długotrwałym działaniem promieni słonecznych.
- Nie używaj fotela masującego w miejscach, gdzie nie ma wystarczającej przestrzeni bądź cyrkulacji powietrza.
- Nie używaj fotela masującego od razu po gwałtownych zmianach temperatury.
- Nie używaj fotela masującego w miejscach silnie zakurzonych.

3. Przeciwwskazania

- Cięża.
- Do pół roku po operacji.
- Brak zgody lekarza.

4. Konserwacja i serwisowanie

- Wyłącz zasilanie przed czyszczeniem w celu uniknięcia zranienia bądź też uszkodzenia fotela masującego.
- Czyść fotel masujący za pomocą suchej szmatki lub specjalnych środków do tego przeznaczonych, nie używaj rozcieńczalnika, benzyny ani alkoholu.
- Jeżeli fotel masujący miałby być przez długi czas nieużywany, zwiń kabel, osłoń go i umieść w suchym pomieszczeniu.
- Nie przesuwaj fotela masującego po nierównej powierzchni.
- Pamiętaj o wyłączeniu fotela masującego po zakończeniu korzystania.
- Fotel masujący powinien być serwisowany wyłącznie przez serwis sprzedawcy.

5. Rozwiązania zwykłych usterek

- Naturalnym jest odgłos pracujących siłowników w momencie używania fotela masującego.
- Jeżeli panel sterujący nie działa poprawnie, sprawdź, czy fotel masujący jest podłączony poprawnie oraz czy włącznik jest w pozycji „ON”.
- Jeżeli fotel masujący używany jest bez przerwy przez długi czas, to w momencie osiągnięcia wysokiej temperatury nastąpi automatyczne wyłączenie. Należy odczekać, co najmniej pół godziny, aby móc dalej korzystać z fotela masującego.

Fotel masujący nie jest przeznaczony do użytku dla dzieci oraz osób o ograniczonych zdolnościach fizycznych, czuciowych lub umysłowych lub przy braku doświadczenia i wiedzy, chyba że są one nadzorowane lub zostaną poinstruowane na temat korzystania z fotela masującego przez osobę odpowiedzialną za ich bezpieczeństwo.



OSTRZEŻENIE

Ze względu na wagę fotela masującego dzieci nie powinny po nim skakać bądź wspinać się - fotel może się przechylić, a w następstwie: zniszczyć bądź doprowadzić do uszczerbku na zdrowiu dziecka.

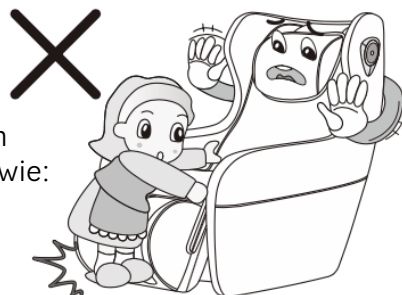

SCHEMAT FOTEŁA

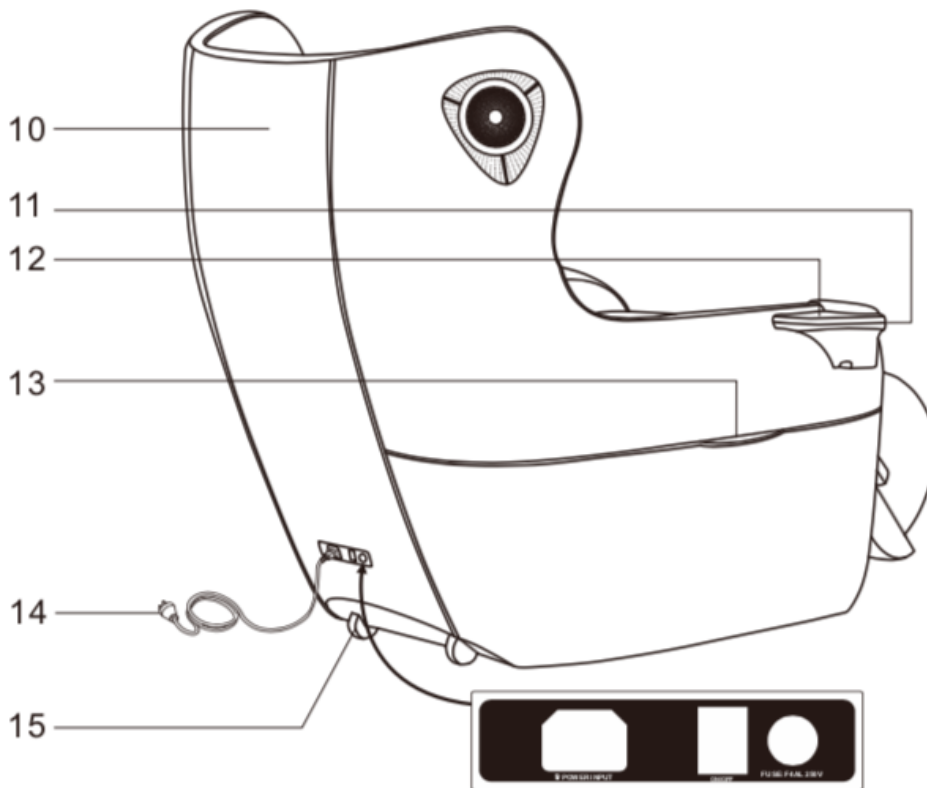
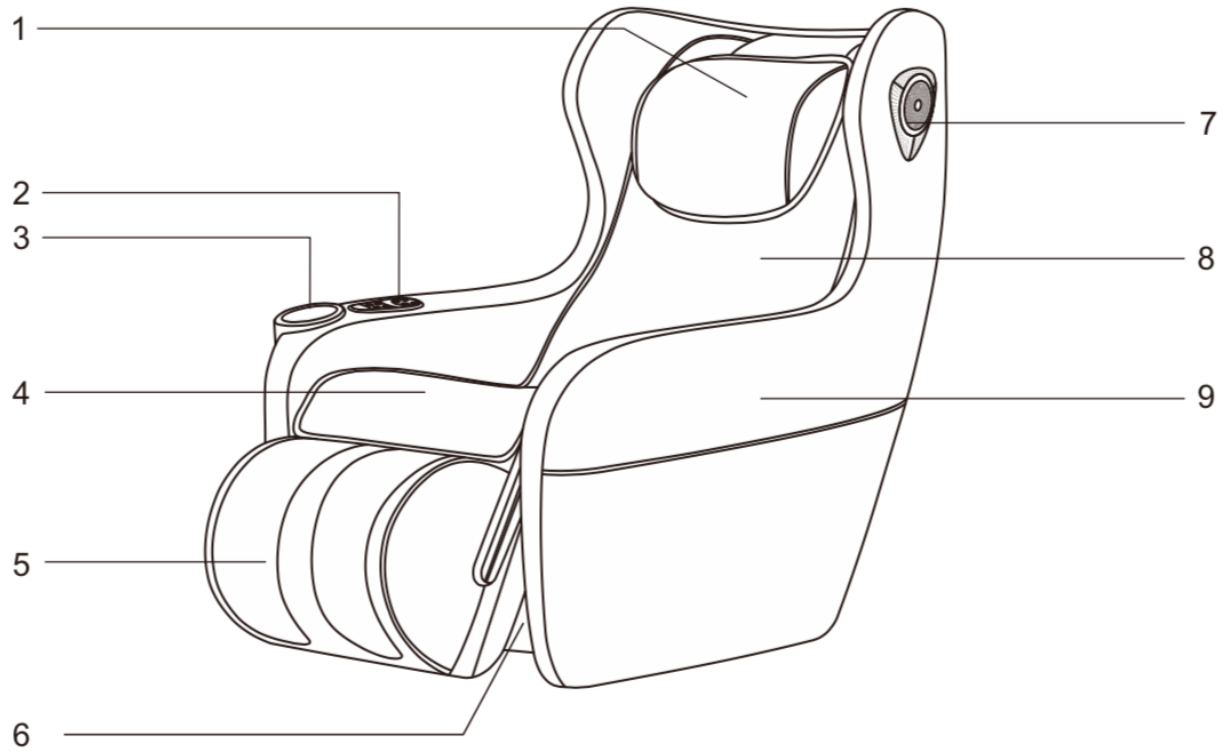

16 17 18

1. Oparcie pod głowę
2. Pilot
3. Podstawa na kubek
4. Siedzisko
5. Podnóżek
6. Przód podnóżka
7. Głośnik
8. Oparcie
9. Podłokietnik
10. Tylna obudowa
11. Gniazdo USB
12. Obudowa podstawki
13. Schowek
14. Przewód zasilania
15. Rółka
16. Gniazdo zasilania
17. Włącznik
18. Bezpiecznik

FUNKCJE

- Wyposażony w 2 zestawy ramion mechanicznych. Pierwszy odpowiada za masaż szyi i ramion, drugi, z zestawem 4 kul masujących, masuje plecy.
- 3 techniki masażu: ugniatanie, oklepywanie oraz zsynchronizowanie ugniatania z oklepywaniem.
- 4 programy automatyczne: Auto I, Auto II, Auto III i Demo.
- Możliwość ręcznej regulacji pozycji ramion masujących zgodnie z potrzebami użytkownika. Funkcja oklepywania posiada 3 opcjonalne poziomy szybkości.
- Zestaw masujący szyję działa niezależnie: posiada funkcję ugniatania działającą w dwóch kierunkach lub opcjonalnie w jednym. Możliwość ręcznej regulacji pozycji ramion masujących.
- Masaż poduszkami powietrznymi: 3 poziomy regulacji masażu łydek.
- Funkcja ogrzewania promieniami podczerwonymi szyi i ramion.
- Ładowarka przenośna USB znajduje się przed podstawką na kubek.
- Model zaprojektowany z funkcją wyświetlania czasu.
- Podnóżek może być wysunięty ręcznie pod kątem 180°, możliwość wyboru masażu nóg za pomocą poduszek powietrznych zgodnie z potrzebami użytkownika.
- Możliwość odtwarzania muzyki poprzez połączenie z urządzeniem za pomocą funkcji Bluetooth.
- Muzyka jest odtwarzana z dwóch głośników umieszczonych po obu stronach fotela masującego.
- Ramiona masujące poruszają się w technologii SL-shape, która umożliwia masaż od szyi po uda.
- Po wyłączeniu fotela masującego ramiona masujące wracają do pozycji wyjściowej.

UŻYTKOWANIE

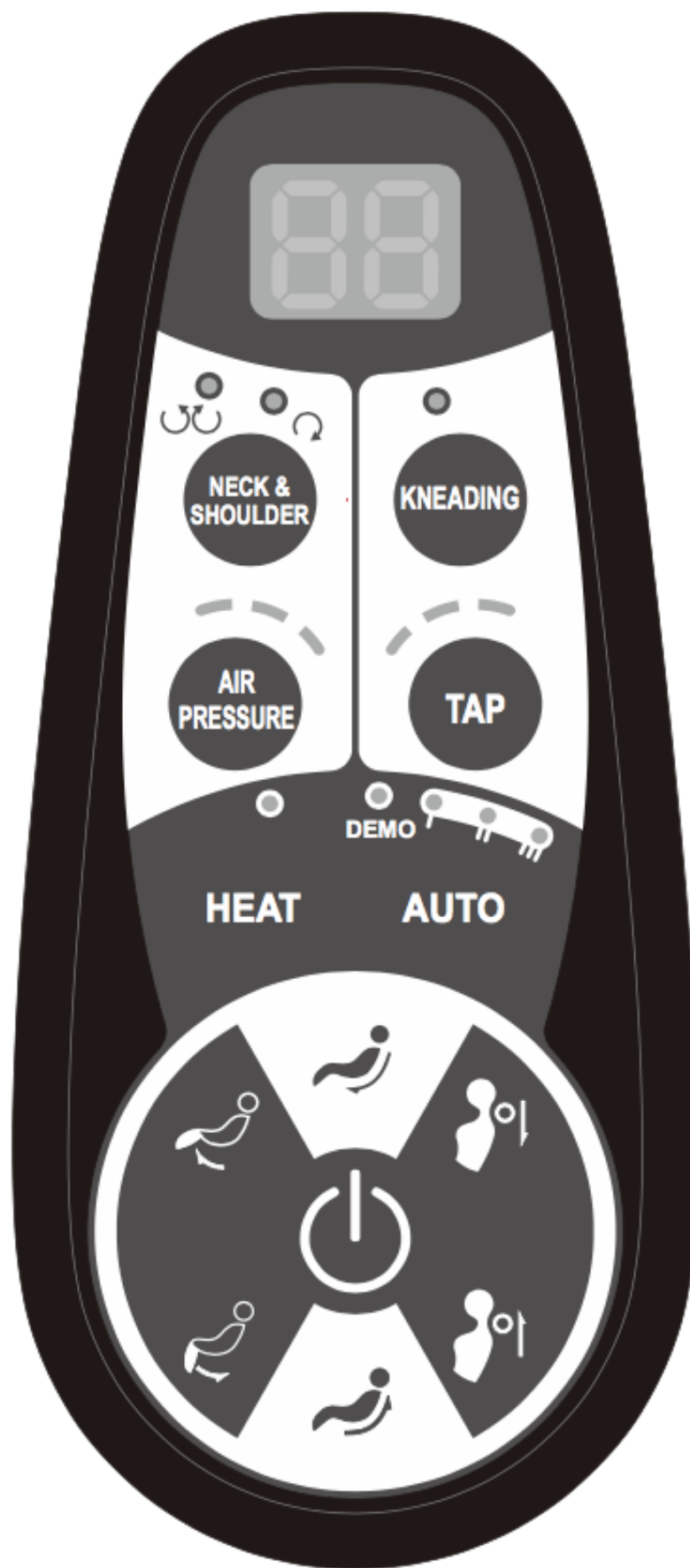

1. Włącz fotel, przełączając włącznik w pozycję ON



2. Start masażu

- I. Wciśnij czerwony przycisk, aby rozpocząć masaż.
- II. Po uruchomieniu fotel automatycznie rozpoczyna masaż w programie automatycznym Auto I. W dowolnym momencie możesz wybrać inny program automatyczny lub technikę masażu.

A) Programy automatyczne

Nazwa	Przycisk	Opis	Wyświetlacz
Programy automatyczne		Auto I: masaż całego ciała, masaż rozluźniający obolałe mięśnie	Lampka programu włączona
		Auto II: masaż skoncentrowany na szyi i plecach	Lampka programu włączona
		Auto III: masaż skoncentrowany na talii, pośladkach i udach	Lampka programu włączona
		Demo: krótki 5 minutowy masaż	Lampka programu włączona

B) Techniki masażu

Nazwa	Przycisk	Opis	Wyświetlacz
Techniki masażu		Naciśnij ten przycisk, by uruchomić lub wyłączyć tryb ugniatania.	Lampka programu włączona
		Naciśnij ten przycisk, by uruchomić lub wyłączyć tryb oklepywania. Możliwość regulacji w trzech poziomach: słaby, średni i mocny.	Lampka programu włączona
Pozycja mechanizmu masującego		Przesuwa mechanizm masujący w górę	
		Przesuwa mechanizm masujący w dół	



C) Masaż szyi i ramion

Nazwa	Przycisk	Opis	Wyświetlacz
Masaż szyi i ramion		Naciśnij ten przycisk, by uruchomić ugniatanie dwukierunkowe, jednokierunkowe lub wyłączyć funkcję całkowicie.	Lampka programu włączona
Ogrzewanie szyi i ramion		Naciśnij ten przycisk, by włączyć lub wyłączyć funkcję ogrzewania.	Lampka programu włączona
Pozycja mechanizmu masującego		Przesuwa mechanizm masujący w dół	
		Przesuwa mechanizm masujący w górę	

D) Masaż za pomocą poduszek powietrznych

Nazwa	Przycisk	Opis	Wyświetlacz
Poduszki powietrzne		Masaż poduszkami powietrznymi pośladków. Możliwość regulacji w trzech poziomach: mocny, średni i słaby.	Lampka programu włączona

E) Regulacja pozycji położenia podnóżka

Nazwa	Przycisk	Opis
Przycisk odchylenia podnóżka		Naciśnij i przytrzymaj ten przycisk, by powoli podnieść podnózek. Po puszczeniu przycisku podnózek się zatrzyma. Podnózek można zatrzymać w dowolnej pozycji.
Przycisk opuszczenia podnóżka		Naciśnij i przytrzymaj ten przycisk, by powoli opuścić podnózek. Po puszczeniu przycisku podnózek się zatrzyma. Podnózek można zatrzymać w dowolnej pozycji.

3. Włączanie muzyki przy pomocy modułu Bluetooth

- I. Uruchom moduł Bluetooth w swoim urządzeniu, wyszukaj fotel masujący (nazwa zaczynająca się na IMCM-....) i nawiąż połączenie. Następnie w swoim urządzeniu otwórz aplikację odpowiedzialną za odtwarzanie muzyki i włącz wybrany utwór.
- II. Czasami podczas tego procesu może być wymagane hasło ('0000' lub '1234').

4. Wyłączenie zasilania, zatrzymywanie masażu

- I. Podczas trwania masażu wciśnij czerwony przycisk lub poczekaj aż czas trwania masażu się skończy. Wszystkie funkcje zostaną zatrzymane, a ramiona masujące wrócą do pozycji wyjściowej.
- II. Gdy ramiona masujące wrócą do pozycji wyjściowej, można wyłączyć zasilanie.



5. Instalacja podstawki na kubek

- I. Wyjmij fotel masujący z kartonowego opakowania. (Rysunek 1)
- II. Wyjmij płytkę montażową uchwyty na kubek z torby na akcesoria, wyrównaj z otworem na śrubę montażową zarezerwowanym dla prawego podłokietnika, następnie wkręć 2 śruby M4X10 w blokadę śrubokrętem krzyżowym i wyciągnij gwint zewnętrzny przewodu USB z prawego podłokietnika fotela do masażu (Rysunek 2).



Rysunek 1

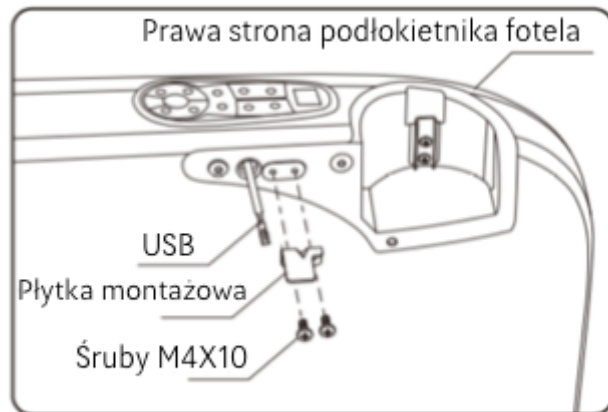

Rysunek 2

III. Wyjmij górną pokrywę podstawki na kubek z torby na akcesoria, skieruj szczelinę górnej pokrywy na płytę graniczną, przygotuj się do włożenia. (Rysunek 3)

IV. Lekko naciśnij górną część, aby wcisnąć ją w płytę graniczną i upewnij się, że została zainstalowana właściwie. (Rysunek 4)

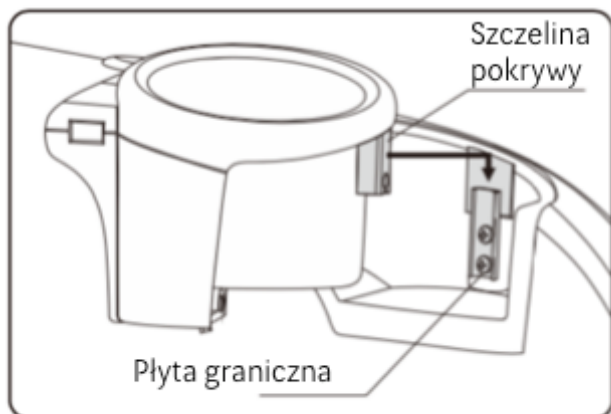

Rysunek 3

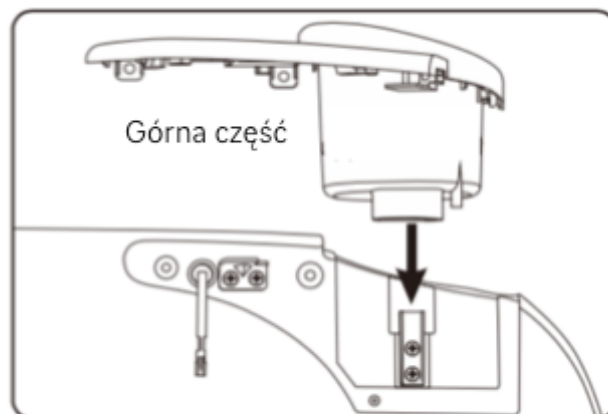

Rysunek 4

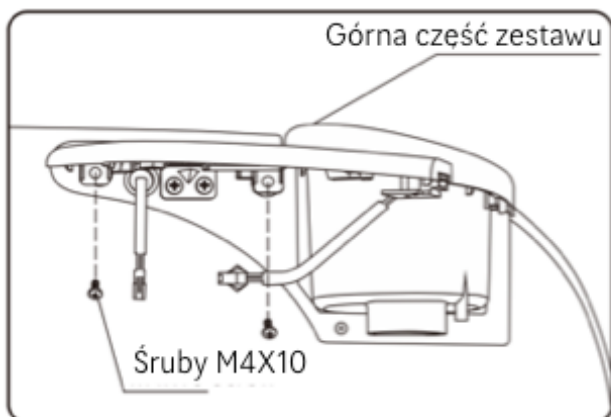

Rysunek 5

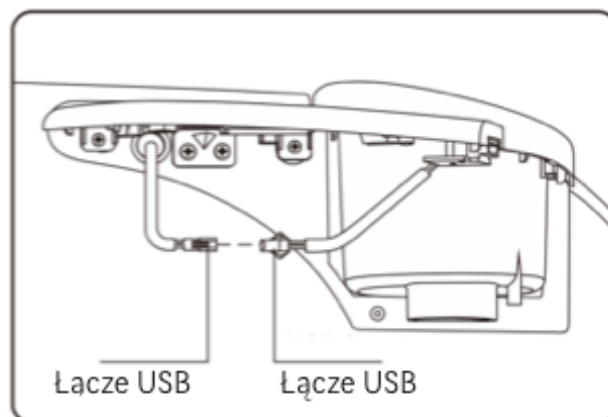

Rysunek 6

V. Połącz zewnętrzny przewód USB z wewnętrznym, który znajduje się w górnej części podstawki. (Rysunek 6)

VI. Wyjmij dolną część podstawki na kubek z torby na akcesoria, przymierz ją do otworu na śrubę w górnej części podstawki na kubek, mocno wkręć 3 śruby samogwintujące ST2.9 * 10 i upewnij się, że obie części są prawidłowo zainstalowane (Rysunek 7)

VII. Jeżeli podstawka została prawidłowo zamontowana, odzyskaj znajdujący się pod nią otwór gwintowany M4 * 10, mocno dokręć śrubkę M4 * 10 za pomocą śrubokręta krzyżowego z torby z akcesoriami i skończ montowanie. Po zakończeniu montażu, sprawdź, czy podstawka na kubek została ściśle zamontowana. (Rysunek 8)

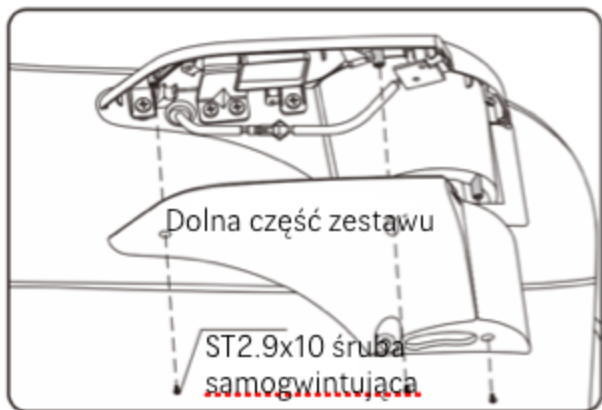

Rysunek 7

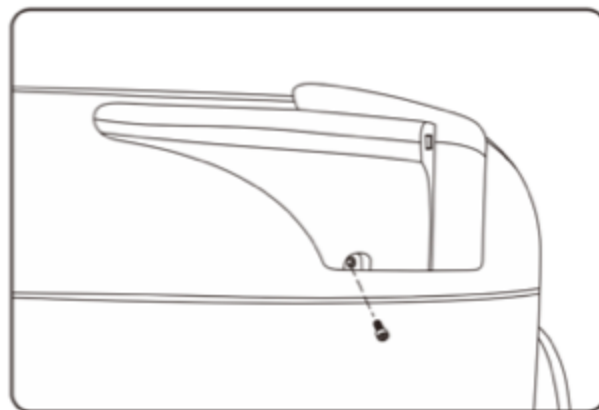

Rysunek 8

7. Podłóże

Używanie fotela masującego na drewnianej podłodze może ją zniszczyć. Zaleca się stosowanie dywaników bądź innych podstaw, żeby zapobiec uszkodzeniom podłogi.

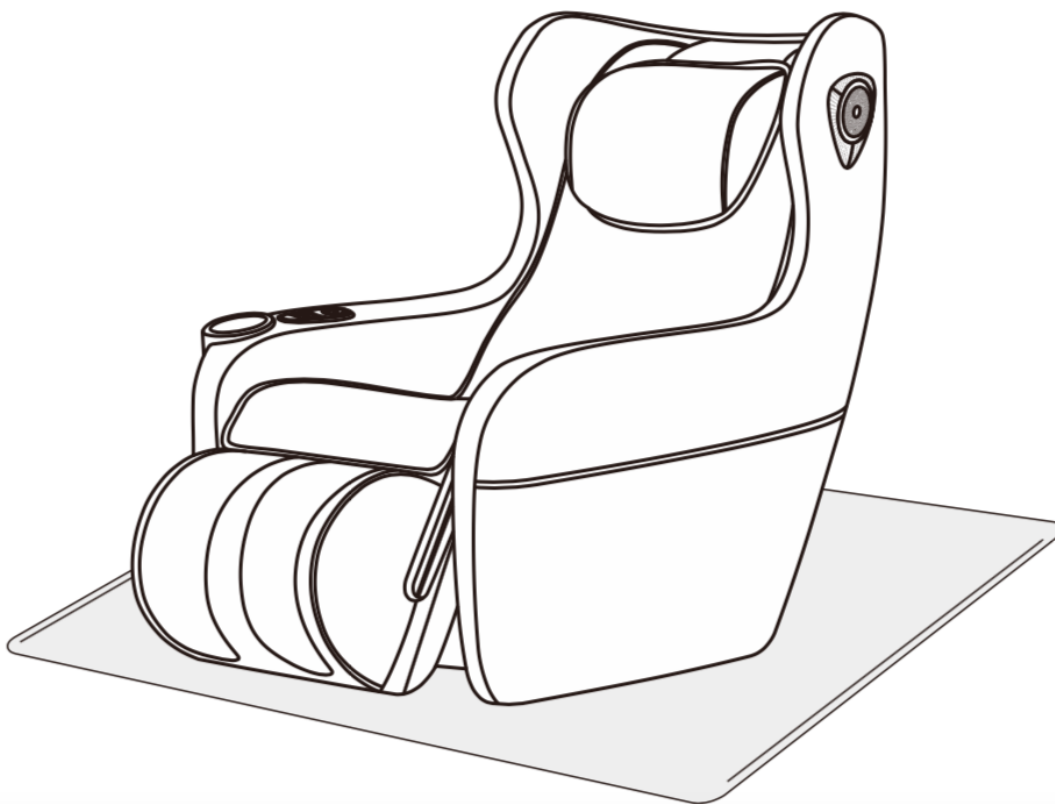

UWAGA

Nie przemieszczaj fotela masującego na kółkach po nierównej powierzchni lub w wąskich przestrzeniach. Do podniesienia fotela potrzeba dwóch osób: jedna trzymająca z przodu, druga z tyłu.

8. Przesławianie fotela

Przesławianie możliwe jest za pomocą tylnych kółek (używaj tak jak na rysunku poniżej).

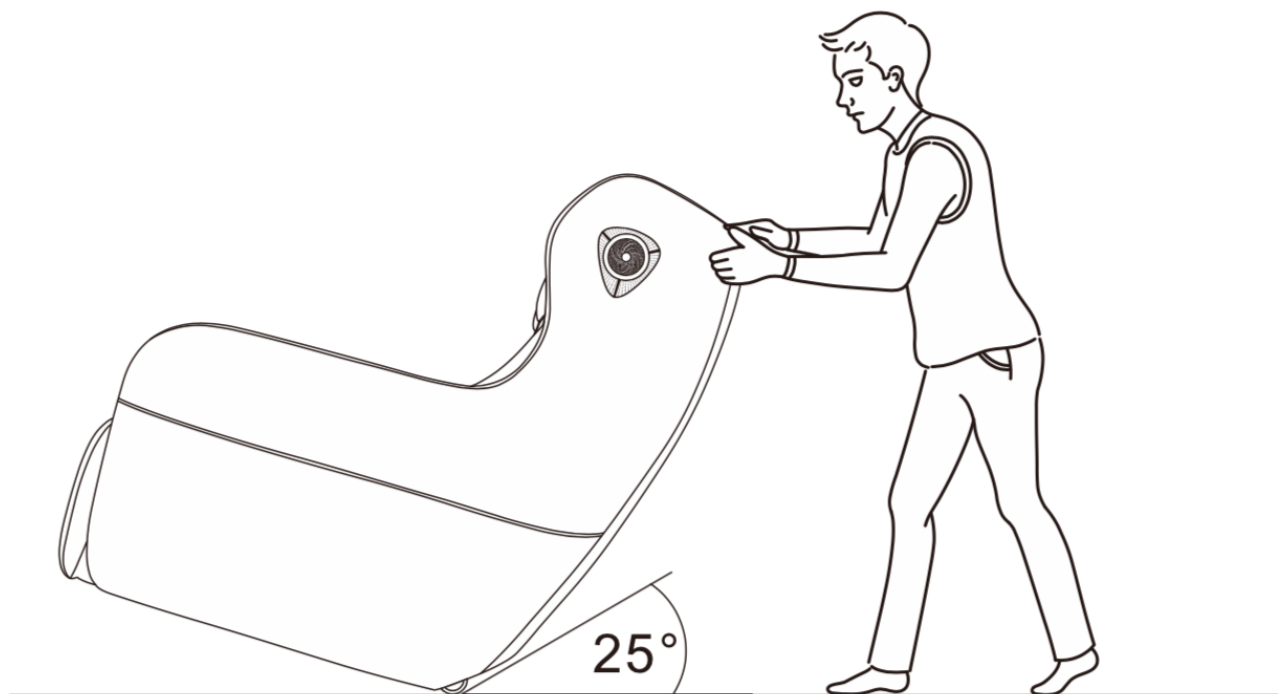

UWAGA

Upewnij się, że podczas przenoszenia zasilanie jest odłączone

SPECYFIKACJA PRODUKTU

Model: Massaggio Ricco

Napięcie: 220-240V~ 50Hz/60Hz

Pobór mocy: 60 W

Głośność: ≤55dB

Sugerowany czas pracy: 20 min