

Monitor interaktywny



SPIS TREŚCI

BEZPIECZEŃSTWO	5
Instrukcje dotyczące bezpieczeństwa	5
Prawem autorskim	6
Wyłączenie odpowiedzialności	6
Rozpoznanie znaków towarowych	6
Oświadczenie komisji FCC	6
Ostrzeżenie komisji FCC	6
Deklaracja zgodności dotycząca krajów UE	7
WEEE	7
ENERGY STAR	7
Redukcja niebieskiego i zdrowie oczu	7
Co to jest technologia Redukcja niebieskiego?	7
Obliczanie przerw	7
Patrzenie na odległe obiekty	7
Jak ćwiczyć oczy?	7
WPROWADZENIE	8
Zawartość opakowania	8
Akcesoria standardowe	8
Akcesoria opcjonalne	9
Omówienie produktu	10
Widok z przodu	10
Widok z tyłu	11
Pilot zdalnego sterowania	12
USTAWIENIE I INSTALACJA	14
Instalacja uchwyty ściennego	14
Specyfikacje dotyczące montażu ściennego	14
Instalacja zewnętrznego minikomputera	17
Instalacja uchwyty stojącego (opcjonalnie)	18
Stosowanie pilota zdalnego sterowania	21
Wkładanie/wymiana baterii pilota zdalnego sterowania	21
Zakres działania pilota zdalnego sterowania	22
Połączenie	23
Podłączanie do zasilania	23
Podłączanie urządzeń zewnętrznych	23
KORZYSTANIE Z URZĄDZENIA	29
Włączanie/wyłączanie zasilania	29
Kreator konfiguracji	30

PODSTAWOWA OBSŁUGA 32

Przegląd ekranu głównego	32
Menu OSD	33
Menu Skrót	34
Konfiguracja ustawień obrazu	35
Konfiguracja ustawień ekranu	36
Konfiguracja ustawień sygnału (tylko dla wejścia VGA).....	36
Konfiguracja ustawień dźwięku	37
Wyświetlanie informacji o urządzeniu	38
Menu Ustawienia Android.....	39
Personalizacja systemu.....	39
Konfiguracja ustawień sieci	41
Konfiguracja ustawień urządzenia.....	43
Konfiguracja ustawień zabezpieczeń	45
Konfiguracja ustawień systemu.....	48
Boczny pasek narzędzi.....	53
Wyświetlanie ostatnich zadań	54
Aplikacja Creative Board	55
Aplikacja do adnotacji.....	62
Airshare	63
Rejestrator ekranu	68
Narzędzie przechwytywania ekranu	68
Więcej narzędzi	69
Przestawny pasek narzędzi adnotacji	70

KORZYSTANIE Z APLIKACJI 71

Creative Cast.....	72
Obsługiwane systemy operacyjne do przesyłania obrazów	72
Udostępnianie zastrzeżone	72
Urządzenie przenośne	73
Komputer	75
Ustawienia Creative Cast	79
Menedżer plików.....	80
Zarządzanie plikami	80
Pamięć w chmurze	82
Odtwarzanie plików multimedialnych	83
Blokada ekranu.....	87
Przeglądarka	87
Optoma Marketplace	88
Organizator.....	89
Joan on TV	90
Wizualizer	93
Inne oprogramowanie.....	94
Reactiv Suite	94
Optoma Management Suite (OMS).....	95

INFORMACJE DODATKOWE..... 97

Wymiary.....	97
65-calowy	97
75-calowy	98
86-calowy	99
Lista obsługiwanych taktowań.....	100
Lista funkcji protokołu RS232	102
Przydział pinów RS232	102
Połączenie sterowania RS232 RJ45	102
Polecenie SET	103
Polecenie GET	105
Wskaźnik LED	107
Rozwiązywanie problemów	108
Konserwacja	109
Czyszczenie ekranu	109
Czyszczenie przedniej ramy.....	109
Ogólnoswiatowe biura Optoma	110

BEZPIECZEŃSTWO

Należy stosować się do wszystkich ostrzeżeń, środków ostrożności i zaleceń dotyczących konserwacji, zamieszczonych w tym podręczniku użytkownika.

Instrukcje dotyczące bezpieczeństwa

- Należy stosować wyłącznie dodatki/akcesoria zalecane przez producenta.
- Nie należy blokować szczelin wentylacyjnych. W celu zapewnienia prawidłowego działania i zabezpieczenia przed przegrzaniem zaleca się zainstalowanie urządzenia w miejscu, gdzie nie będzie blokowana wentylacja. Nie należy ustawiać urządzenia w zamkniętych miejscach, takich jak biblioteczka lub szafka, gdzie przepływ powietrza jest utrudniony.
- Nie należy używać urządzenia w pobliżu wody ani w wilgotnych miejscach. W celu zmniejszenia zagrożenia pożarem i/lub porażeniem prądem elektrycznym nie wolno wystawiać urządzenia na działanie deszczu ani wilgoci.
- Nie należy instalować w pobliżu źródeł ciepła, takich jak kaloryfery, grzejniki, piece lub inne urządzenia (np. wzmacniacze), które wytwarzają ciepło.
- Nie należy dopuścić do przedostania się do urządzenia obiektów lub płynów. Mogą one zetknąć się z portami pod niebezpiecznym napięciem lub spowodować zwarcie części, co może prowadzić do pożaru lub porażenia prądem.
- Nie wolno umieszczać urządzenia na niestabilnej powierzchni. Urządzenie może się przewrócić, co może spowodować obrażenia lub uszkodzenie urządzenia.
- Nie wolno ustawiać urządzenia w miejscach, w których może być narażone na drgania lub wstrząsy.
- Do obsługi ekranu dotykowego nie wolno używać żadnych twardych ani ostrych przedmiotów.
- Nie należy używać urządzenia, jeśli doszło do uszkodzenia fizycznego lub niewłaściwego użycia. Przykładem uszkodzenia fizycznego/ nieprawidłowego użycia może być (ale nie tylko):
 - Upuszczenie urządzenia.
 - Uszkodzenie przewodu zasilacza lub wtyki.
 - Wylanie płynu na urządzenie.
 - Wystawienie urządzenia na działanie deszczu lub wilgoci.
 - Upuszczenie czegoś na urządzenie lub poluzowanie elementów w jego wnętrzu.
- Nie wolno podejmować prób samodzielnej naprawy urządzenia. Otwieranie lub zdejmowanie pokryw, może narażać użytkownika na niebezpieczne napięcia lub inne niebezpieczeństwa. Przed wysłaniem urządzenia do naprawy należy skontaktować się z firmą Optoma.
- Jeśli urządzenie nie będzie używane przez dłuższy czas, należy wyjąć wtyczkę zasilania z gniazda elektrycznego.
- Przed przechowywaniem należy wyjąć baterie z pilota. Jeśli baterie pozostaną w pilocie na dłuższy czas, może dojść do wycieku.
- Przed czyszczeniem należy wyłączyć urządzenie i wyjąć wtyczkę zasilania z gniazda elektrycznego.
- Do czyszczenia obudowy wyświetlacza należy stosować miękką, suchą szmatkę zwilżoną w łagodnym detergencie. Do czyszczenia nie wolno stosować środków czyszczących o własnościach ściernych, wosków ani rozpuszczalników.
- Należy zapoznać się z oznaczeniami dotyczącymi bezpieczeństwa znajdującymi się na obudowie urządzenia.
- Urządzenie może być naprawiane wyłącznie przez odpowiedni personel serwisu.

Prawem autorskim

Niniejsza publikacja, włączając w to wszystkie fotografie, ilustracje i oprogramowanie chroniona jest międzynarodowym prawem autorskim, a wszystkie prawa są zastrzeżone. Ani niniejsza instrukcja, ani żadna jej zawartość nie mogą być reprodukowane bez pisemnej zgody autora.

© Prawem autorskim 2022

Wyłączenie odpowiedzialności

Informacje zawarte w niniejszym dokumencie mogą zostać zmienione bez powiadomienia. Producent nie udziela żadnych zapewnień ani gwarancji w odniesieniu do zawartej tu treści i szczególnie wyłącza wszelkie dorozumiane gwarancje przydatności do sprzedaży lub do zastosowania w jakimkolwiek konkretnym celu. Producent zastrzega sobie prawo rewizji publikacji i wykonywania od czasu do czasu zmian zawartości bez obowiązku producenta do powiadamiania kogokolwiek o takich rewizjach lub zmianach.

Rozpoznanie znaków towarowych

Kensington jest zastrzeżonym w USA znakiem towarowym ACCO Brand Corporation z rejestracją i oczekiwaniem na rejestrację w innych krajach na świecie.

HDMI, logo HDMI i High-Definition Multimedia Interface, to znaki towarowe lub zastrzeżone znaki towarowe HDMI Licensing LLC w USA lub innych krajach.

Google, logo Google i Dysk Google to znaki towarowe lub zastrzeżone znaki towarowe firmy Google LLC.

OneDrive to znak towarowy i marka firmy Microsoft Corporation.

Wszystkie pozostałe nazwy produktów użyte w niniejszym podręczniku są własnością ich odpowiednich właścicieli i są powszechnie znane.

Oświadczenie komisji FCC

To urządzenie zostało poddane testom, które wykazały, że spełnia ono ograniczenia dla urządzeń cyfrowych klasy B, zgodnie z częścią 15 przepisów FCC. Ograniczenia te określono w celu zapewnienia stosownego zabezpieczenia przed szkodliwymi zakłóceniami w instalacjach domowych.

To urządzenie generuje, wykorzystuje i może wypromieniowywać energię o częstotliwości radiowej oraz, jeśli nie zostanie zainstalowane i nie będzie używane zgodnie z instrukcjami, może powodować szkodliwe zakłócenia komunikacji radiowej. Nie ma jednak żadnych gwarancji, że zakłócenia nie wystąpią w danej instalacji. Jeżeli urządzenie to powoduje uciążliwe zakłócenia odbioru radia i telewizji, co można sprawdzić poprzez wyłączenie i włączenie urządzenia, użytkownik może podjąć próbę usunięcia zakłóceń za pomocą co najmniej jednego z poniższych środków:

- Zmiana kierunku lub położenia anteny odbiorczej.
- Zwiększenie odstępów między urządzeniem i odbiornikiem.
- Podłączenie urządzenia do gniazda zasilanego z innego obwodu niż odbiornik.
- Kontakt z dostawcą lub doświadczonym technikiem RTV w celu uzyskania pomocy.

Ostrzeżenie komisji FCC

To urządzenie jest zgodne z częścią 15 zasad FCC. Jego działanie podlega następującym dwóm warunkom:

(1) to urządzenie nie może powodować szkodliwych zakłóceń oraz

(2) to urządzenie musi akceptować wszystkie odbierane zakłócenia, łącznie z zakłóceniami, które mogą powodować niepożądane działanie.

Uwaga: Użytkownicy z Kanady

To urządzenie cyfrowe klasy B jest zgodne z kanadyjską normą CAN ICES-3 (B)/NMB-003 (B).

Remarque à l'intention des utilisateurs canadiens

Cet appareil numérique de la classe B est conforme à la norme NMB-003 du Canada.

Deklaracja zgodności dotycząca krajów UE

- Dyrektywa EMC 2014/30/UE (łącznie z poprawkami)
- Dyrektywa niskonapięciowa 2014/35/EU

WEEE



Instrukcje dotyczące usuwania

Tego urządzenia elektronicznego po zużyciu nie należy wyrzucać do śmieci. Aby zminimalizować zanieczyszczenie i zapewnić możliwie największe zabezpieczenie środowiska naturalnego, urządzenie to należy poddać recyklingowi.

ENERGY STAR



ENERGY STAR to dobrowolny program Agencji Ochrony Środowiska Stanów Zjednoczonych, który wspiera firmy i klientów indywidualnych w oszczędzaniu środków, a także pomaga chronić klimat dzięki zapewnianiu wysokiej energooszczędności. Produkty, którym nadano oznaczenie ENERGY STAR, przyczyniają się do ograniczenia emisji gazów cieplarnianych, ponieważ spełniają rygorystyczne kryteria lub wymogi dotyczące efektywności energetycznej, określone przez Agencję Ochrony Środowiska Stanów Zjednoczonych. Na wszystkich modelach z certyfikatem ENERGY STAR umieszczone jest następujące logo:

Ten produkt kwalifikuje się do oznaczenia ENERGY STAR w „trybie standardowym”, który zapewnia oszczędzanie energii. Zmiana ustawień obrazu w trybie standardowym lub włączenie innych funkcji spowoduje zwiększenie zużycia energii, które może przekroczyć limity kwalifikujące do oznaczenia ENERGY STAR. Więcej informacji na temat programu Energy Star można znaleźć w witrynie EnergyStar.gov.

Redukcja niebieskiego i zdrowie oczu

Co to jest technologia Redukcja niebieskiego?

Technologia Redukcja niebieskiego zmniejsza component niebieskiego światła, emitowany przez produkt. Szkodliwe oddziaływanie niebieskiego światła dla oczu ludzi, przejawia się głównie w patologicznym uszkodzaniu oczu i zaburzeniach rytmu ludzkiego ciała, co prowadzi do krótkowzroczności, zaćmy i zwyrodnieniem plamki żółtej. Certyfikacja w zakresie niskiego poziomu niebieskiego światła: jest to projekt certyfikacyjny mający na celu ocenę, czy urządzenie wyświetlania spełnia wymogi bezpieczeństwa fotobiologicznego i ochrony przed promieniowaniem UV.

Uwaga: Aby spełniać wymogi certyfikatu TUV Rheinland w zakresie niskiego poziomu niebieskiego światła, wyświetlacz powinien być ustawiony następująco:

- Tryb wyświetlania - Prezentacja
- Temperatura barwowa - Standardowa
- Redukcja niebieskiego - 100.

Obliczanie przerw

Zaleca się wykonanie 10-minutowej przerwy po każdej godzinie ciągłego oglądania.

Uwaga: Należy pamiętać, aby często mrugać oczami, aby zachować ich zdrowie i uniknąć wysuszenia.

Patrzeć na odległe obiekty

Podczas przerw należy skierować wzrok na odległe obiekty lub zamknąć oczy. Pomoże to w rozluźnieniu mięśni rzęskowych (regulujących ostrość widzenia) i zapobiega zmęczeniu oczu.

Jak ćwiczyć oczy?

1. Umieść palec wskazujący kilka centymetrów od oka.
2. Skoncentruj wzrok na palcu.
3. Powoli odsuń palec od twarzy, utrzymując koncentrację.
4. Skieruj wzrok na chwilę na odległy obiekt.
5. Skoncentruj wzrok na wyprostowanym palcu i powoli przesuń go z powrotem w kierunku oka.

WPROWADZENIE

Zawartość opakowania

Ostrożnie rozpakuj i sprawdź, czy masz wszystkie akcesoria wymienione poniżej w liście akcesoriów standardowych. Niektóre z pozycji akcesoriów opcjonalnych mogą być niedostępne zależnie od modelu, specyfikacji oraz regionu zakupu. Prosimy sprawdzić w miejscu zakupu. Niektóre akcesoria mogą być różne w różnych regionach.

Karta gwarancyjna dostarczana jest tylko w określonych regionach. Szczegółowe informacje można uzyskać u sprzedawcy.

Akcesoria standardowe

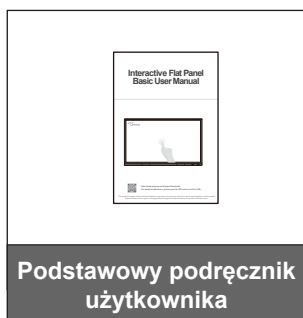
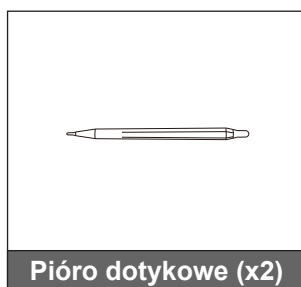
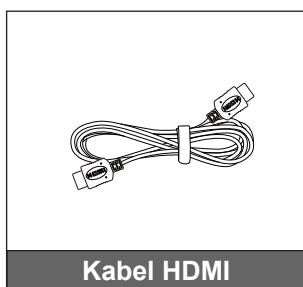
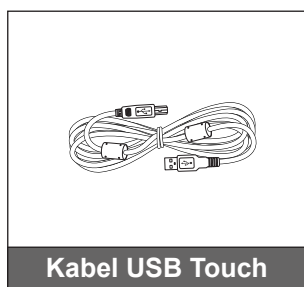
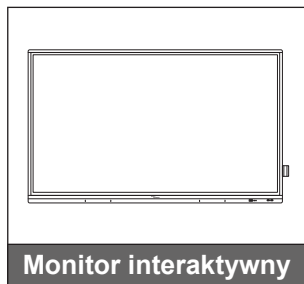

Uwaga: Informacje o gwarancji można uzyskać pod adresem www.optoma.com.

WPROWADZENIE

Akcesoria opcjonalne

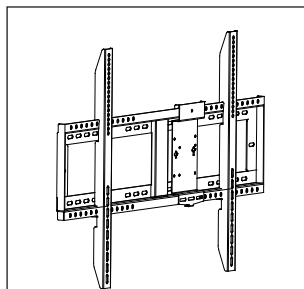

Uchwyt ścienny z komputerowym wspornikiem Vesa (OWMFP01)

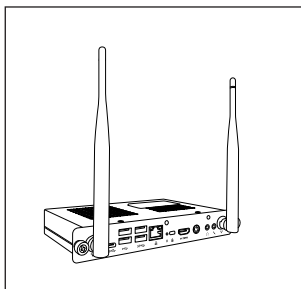

OPS3-i5-TPM (komputer typu slot-in, procesor Intel i5 10 generacji, 8 GB pamięci RAM, dysk SSD 125 GB)

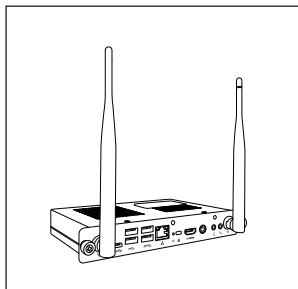

OPS3-i7-TPM (komputer typu slot-in, procesor Intel i7 10 generacji, 8 GB pamięci RAM, dysk SSD 256 GB)

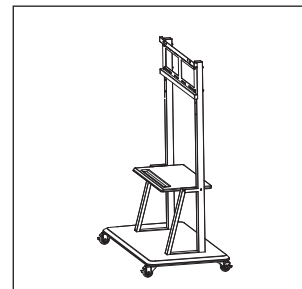

Uchwyt stojący

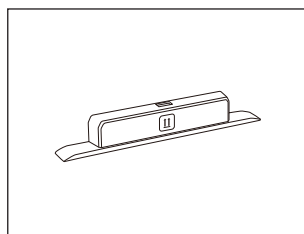

Klucz Wi-Fi SI07B (Opcja regionalna)

WPROWADZENIE

Omówienie produktu

Widok z przodu

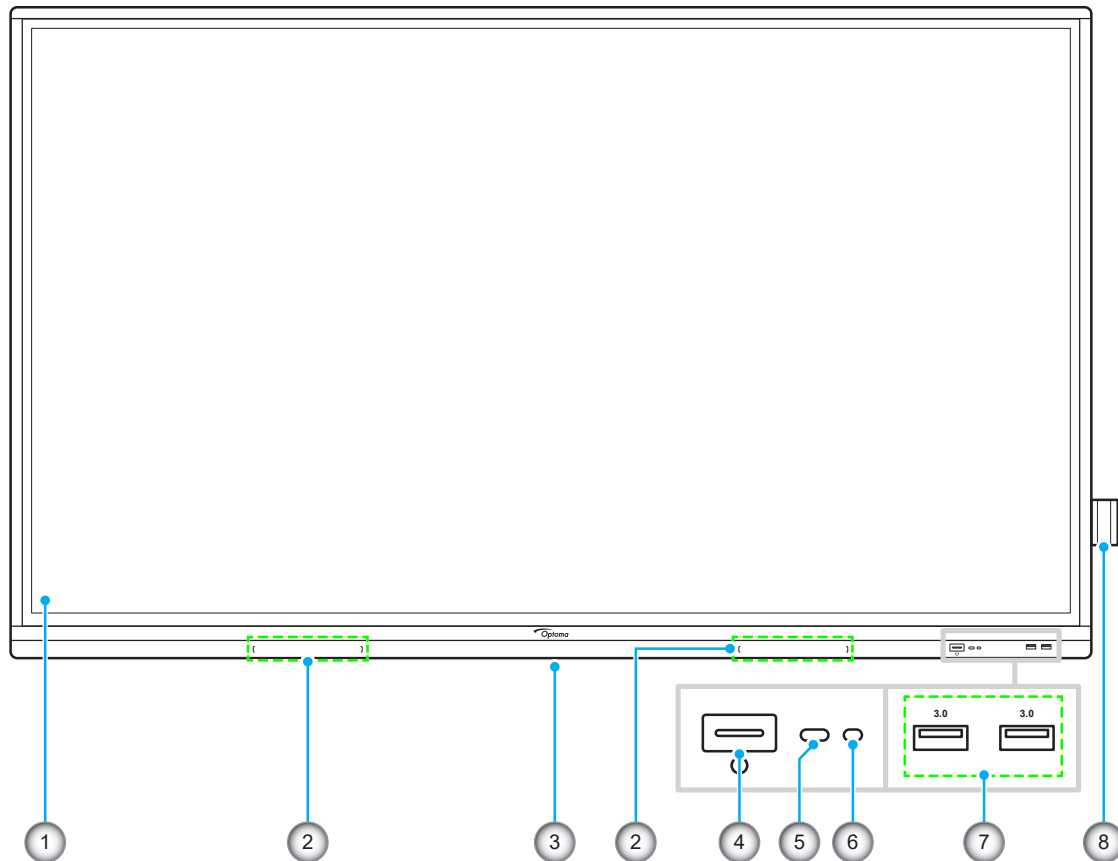

Nr.	Element
1.	Ekran dotykowy
2.	Miejsce na pióro dotykowe (x2)
3.	Gniazdo modułu Wi-Fi
4.	Przycisk zasilania ze wskaźnikiem LED

Nr.	Element
5.	Odbiornik podczerwieni
6.	Czujnik światła
7.	Porty USB 3.0 (x2)
8.	Uchwyt na pióro dotykowe

WPROWADZENIE

Widok z tyłu

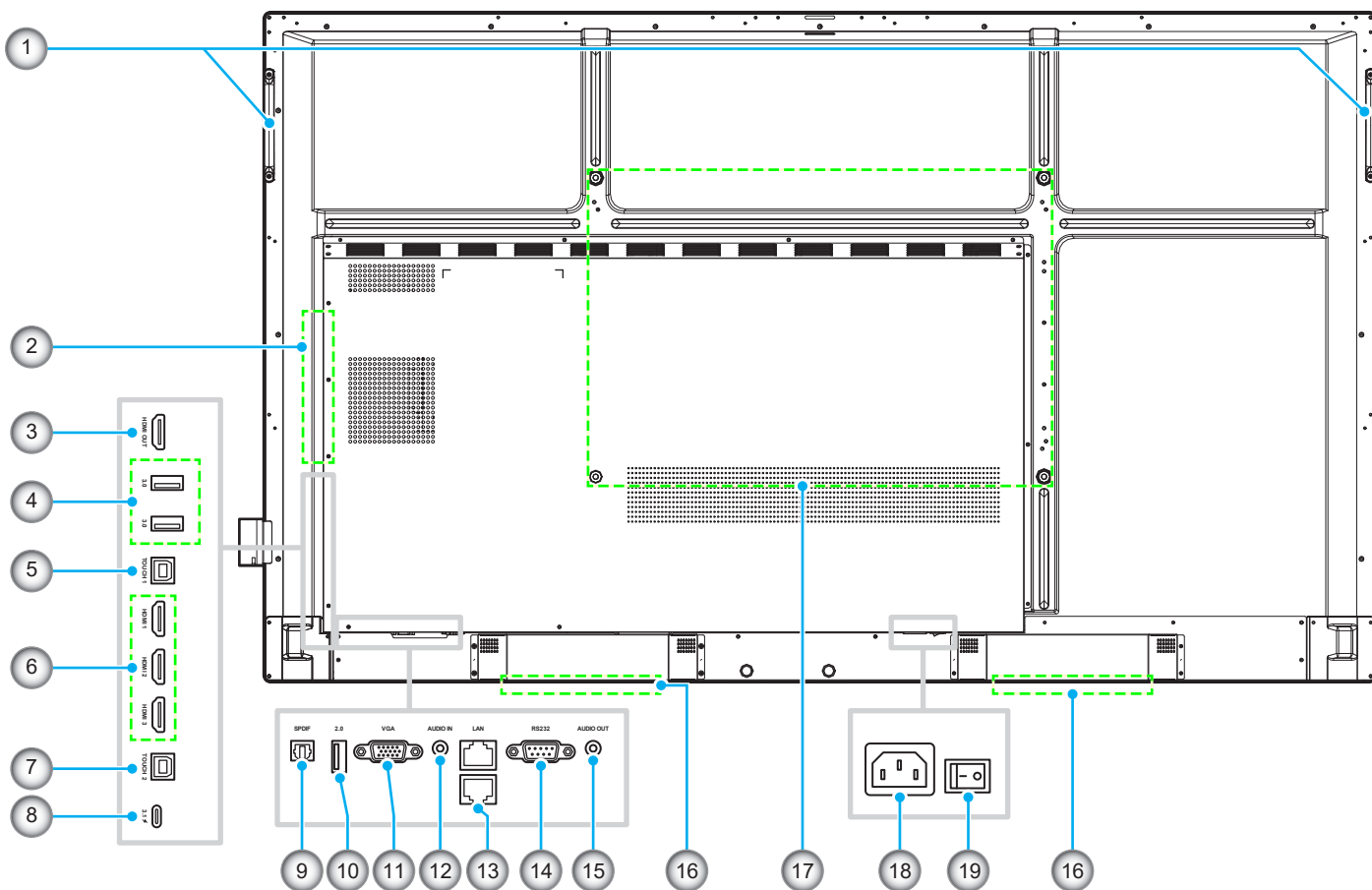

Nr.	Element
1.	Uchwyty (x2)
2.	Gniazdo OPS
3.	Gniazdo wyjścia HDMI
4.	Porty USB 3.0 (x2)
5.	Port USB Touch 1
6.	Porty HDMI 1/2/3 2.0 (x3)
7.	Port USB Touch 2
8.	Port USB Type-C
9.	Gniazdo SPDIF
10.	Port USB 2.0

Nr.	Element
11.	Port VGA
12.	Gniazdo wejścia audio
13.	Port LAN (x2)
14.	Gniazdo RS232
15.	Wyjście audio typu jack
16.	Głośniki 20 W (x2)
17.	Otwory montażowe do montażu ściennego
18.	Gniazdo wejścia zasilania AC
19.	Przełącznik zasilania

Uwaga:

- Boczne porty USB 3.0 są pełnokanałowymi portami USB. Porty USB mogą być używane niezależnie od wybranego źródła sygnału wejściowego.
- Dwa porty wejścia HDMI obsługują CEC, a 1 port wejścia HDMI obsługuje ARC.
- Port USB type-C obsługuje DisplayPort 1.2 i power delivery (65W).
- Port USB 2.0 służy do aktualizacji firmware lub do podłączenia uchwyty pióra dotykowego. Jeżeli uchwyt pióra dotykowego jest podłączony do jednego z portów USB 3.0, to funkcja uruchamiania uchwyty pióra będzie mogła być używana wyłącznie w trybie Android.

WPROWADZENIE

Pilot zdalnego sterowania

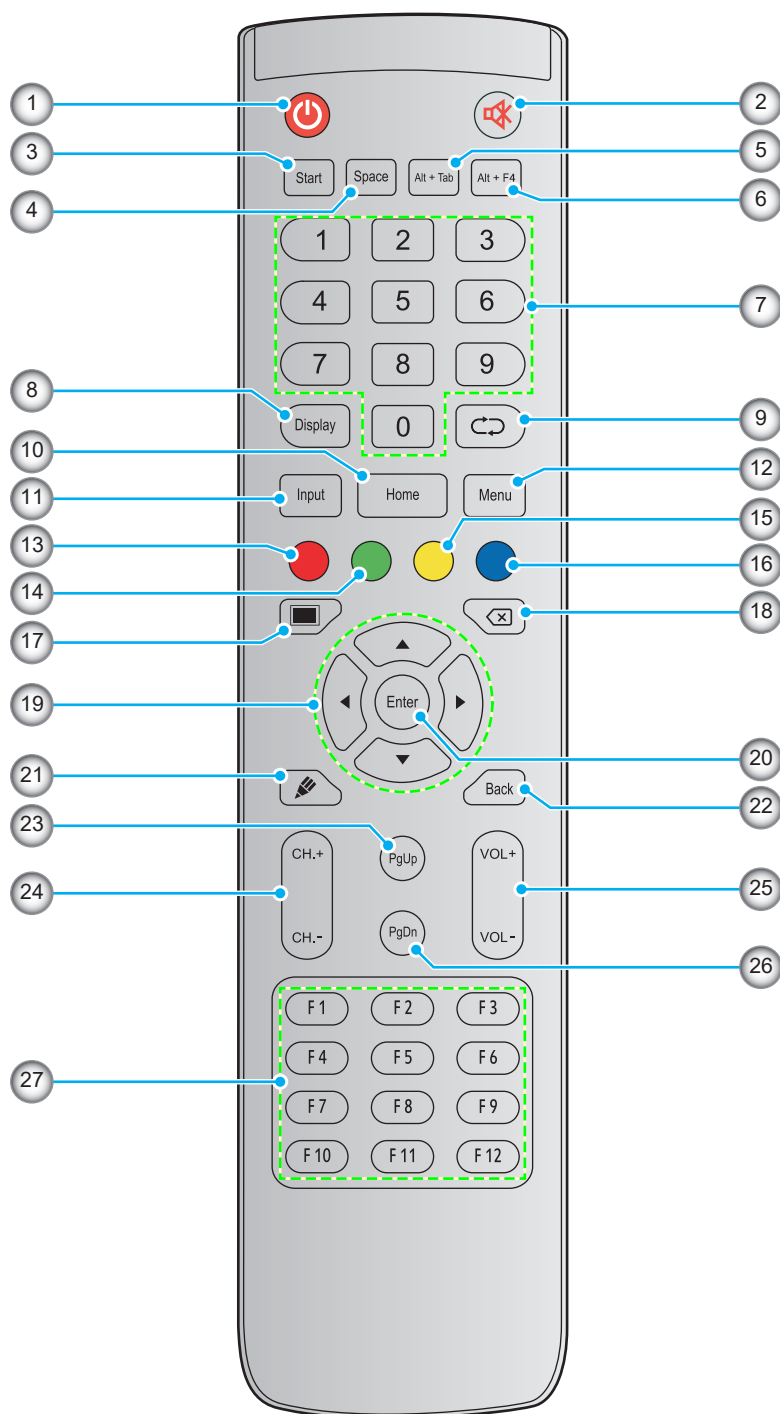

Nr.	Przycisk	Opis
1.	Zasilanie (🔌)	Włączanie/wyłączanie monitora interaktywnego (IFP).
2.	Wyciszenie (🔇)	Tymczasowe wyłączenie dźwięku.
3.	Start	Ma taką samą funkcję co klawisz Windows na klawiaturze komputera.
4.	Spacja	Ma taką samą funkcję co klawisz spacji na klawiaturze komputera.
5.	Alt+Tab	Ma taką samą funkcję co klawisze Alt i Tab na klawiaturze komputera. Naciśnięcie obu klawiszy umożliwia przełączenie otwartych aplikacji (okien).

WPROWADZENIE

Nr.	Przycisk	Opis
6.	Alt+F4	Ma taką samą funkcję co klawisze Alt i F4 na klawiaturze komputera. Naciśnięcie obu klawiszy umożliwia zamknięcie bieżącego okna.
7.	Przyciski numeryczne	Przyciski do wprowadzania liczb
8.	Ekran	Wyświetlanie bieżącego źródła sygnału wejściowego i powiązanych informacji.
9.	Powtarzanie (↻)	Brak funkcji.
10.	Ekran główny	Powrót na ekran główny.
11.	Wejścia	Wybór źródła sygnału wejściowego.
12.	Menu	Wyświetlanie lub ukrywanie menu OSD.
13.	Czerwony (●)	Blokowanie lub odblokowywanie przycisku zasilania (na monitorze IFP) i funkcji dotykowej.
14.	Zielony (●)	Blokowanie lub odblokowywanie funkcji przycisku zasilania (na monitorze IFP).
15.	Żółty (●)	Blokowanie lub odblokowywanie funkcji dotykowej.
16.	Niebieski (●)	Zatrzymanie obrazu na ekranie.
17.	Pusty (■)	Pusty ekran.
18.	Cofnięcie (⌫)	Ma taką samą funkcję co klawisz Backspace na klawiaturze komputera.
19.	Przyciski nawigacyjne (▲▼◀▶)	Wybór pozycji lub opcji.
20.	Wprowadź	Potwierdzenie wyboru.
21.	Creative Board (🖱)	Uruchom aplikację Creative Board .
22.	Wstecz	Powrót na poprzedni ekran.
23.	Strona w górę	Ma taką samą funkcję co klawisz Strona w górę na klawiaturze komputera.
24.	Przyciski kanałów	Brak funkcji.
25.	Przyciski głośności	Regulacja poziomu głośności.
26.	Strona w dół	Ma taką samą funkcję co klawisz Strona w dół na klawiaturze komputera.
27.	Przyciski funkcyjne (F1~F12)	Mają taką samą funkcję co klawisze funkcyjne F1 ~ F12 na klawiaturze komputera.

Uwaga: Jeśli w gnieździe OPS nie jest zainstalowany moduł PC, żaden klawisz powiązany z komputerem nie będzie działać.

USTAWIENIE I INSTALACJA

Instalacja uchwytu ściennego

Należy korzystać wyłącznie z opcjonalnych zestawów do montażu ściennego zatwierdzonych przez firmę Optoma (sprzedawane oddzielnie). Zestaw zawiera następujące elementy:

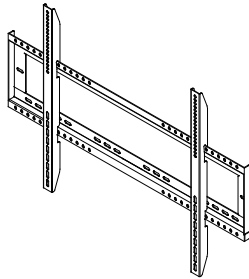

Śruba A (x4)



Śruba B (x8)



Śruba C (x2)



Dwa wsporniki montażowe i uchwyt ścienny Kołek rozporowy (x8) Podkładka (x8)

Specyfikacje dotyczące montażu ściennego

Nazwa modelu	Siatka VESA	Typ i długość śruby
65-calowy	600 x 400 mm	M8*25L
75-calowy	800 x 400 mm	M8*25L
86-calowy	800 x 600 mm	M8*25L

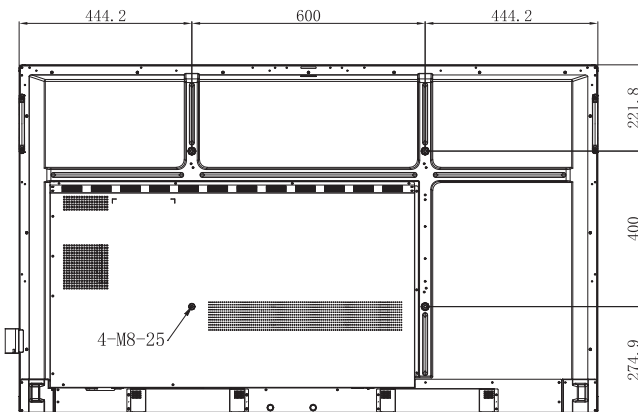

65-calowy

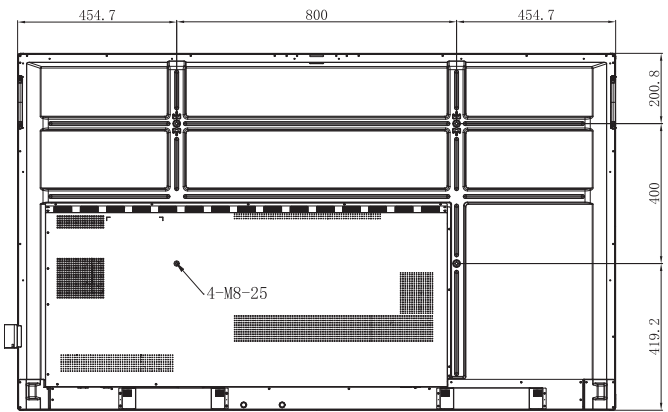

75-calowy

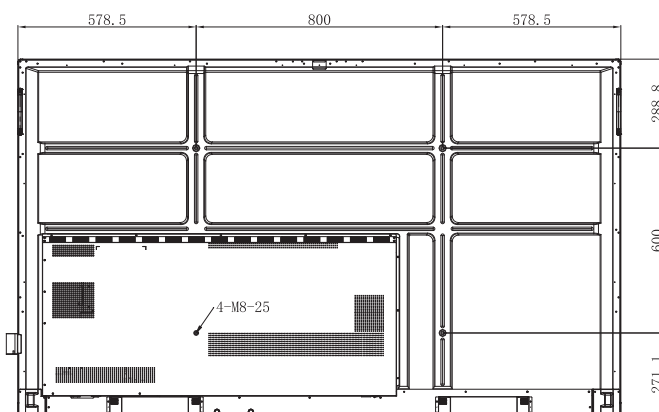

86-calowy

USTAWIENIE I INSTALACJA

Aby zamontować monitor IFP na ścianie, należy wykonać poniższe czynności:

1. Zainstaluj dwa wsporniki montażowe z tyłu monitora IFP. Następnie przykręć wsporniki za pomocą czterech śrub (**A**).

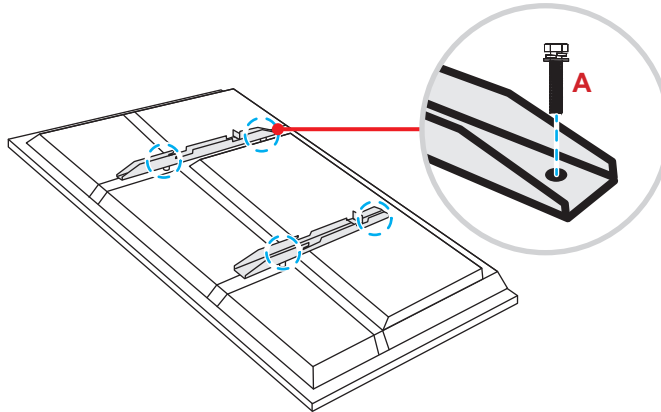

2. Wywierć osiem małych otworów w miejscu montażu i włóż w nie kołki rozporowe.

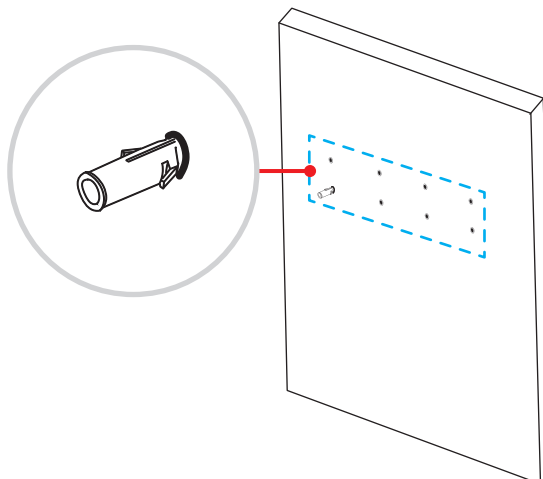

3. Przyłóż uchwyt ścienny do ściany, a następnie przykręć go za pomocą ośmiu śrub (**B**) z podkładkami do zainstalowanych w ścianie kołków rozporowych.

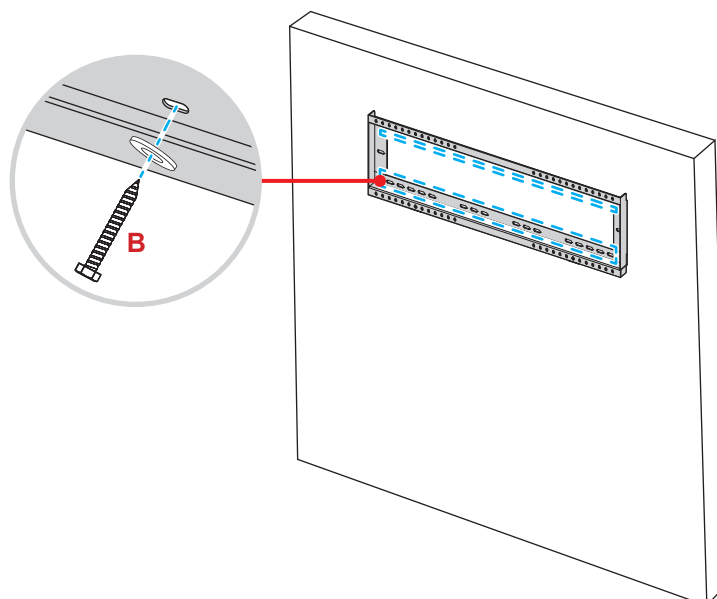

USTAWIENIE I INSTALACJA

4. Dopasuj i zawieś dwa wsporniki montażowe na uchwycie ściennym.

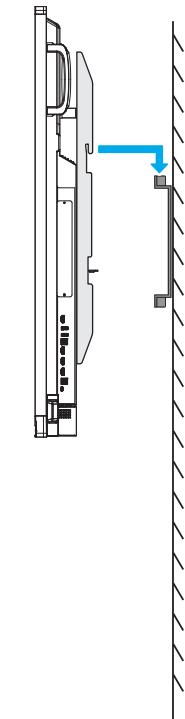

5. Przykręć dwa wsporniki montażowe do uchwytu ściennego za pomocą dwóch śrub (C).

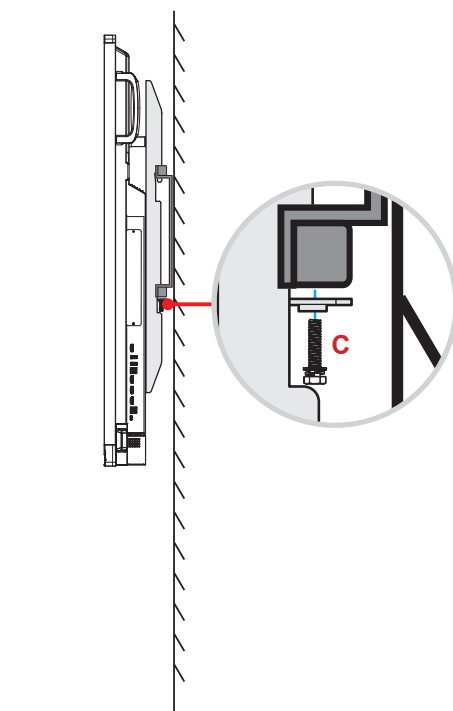

Uwaga:

- *Maksymalne obciążenie zestawu do montażu ściennego: 160 kg (352 funty).*
- *W celu zapewnienia stabilności instalacji uchwyt ścienny należy zamontować na ścianie betonowej. Jeśli ściana betonowa nie jest dostępna, zalecane jest korzystanie z uchwytu stojącego. Sprawdź strona 18.*
- *Śruby należy dokręcić dobrze, ale nie za mocno, aby nie uszkodzić wsporników montażowych, uchwytu ściennego lub monitora IFP.*
- *Instalacja może być wykonywana wyłącznie przez wykwalifikowanych techników. Nieprawidłowa instalacja może prowadzić do upadku lub wadliwego działania monitora IFP.*
- *Należy pamiętać, że uszkodzenie spowodowane nieprawidłową instalacją spowoduje unieważnienie gwarancji.*

USTAWIENIE I INSTALACJA

Instalacja zewnętrznego minikomputera

W celu zainstalowania minikomputera należy przymocować wspornik minikomputera z tyłu uchwyty ściennego, a następnie wykonać jedną z poniższych czynności:

- Przykręć śruby do minikomputera, a następnie dopasuj i zawieś minikomputer na wsporniku minikomputera.
- Dopasuj i zawieś minikomputer na wsporniku minikomputera. Następnie przykręć go za pomocą czterech śrub.

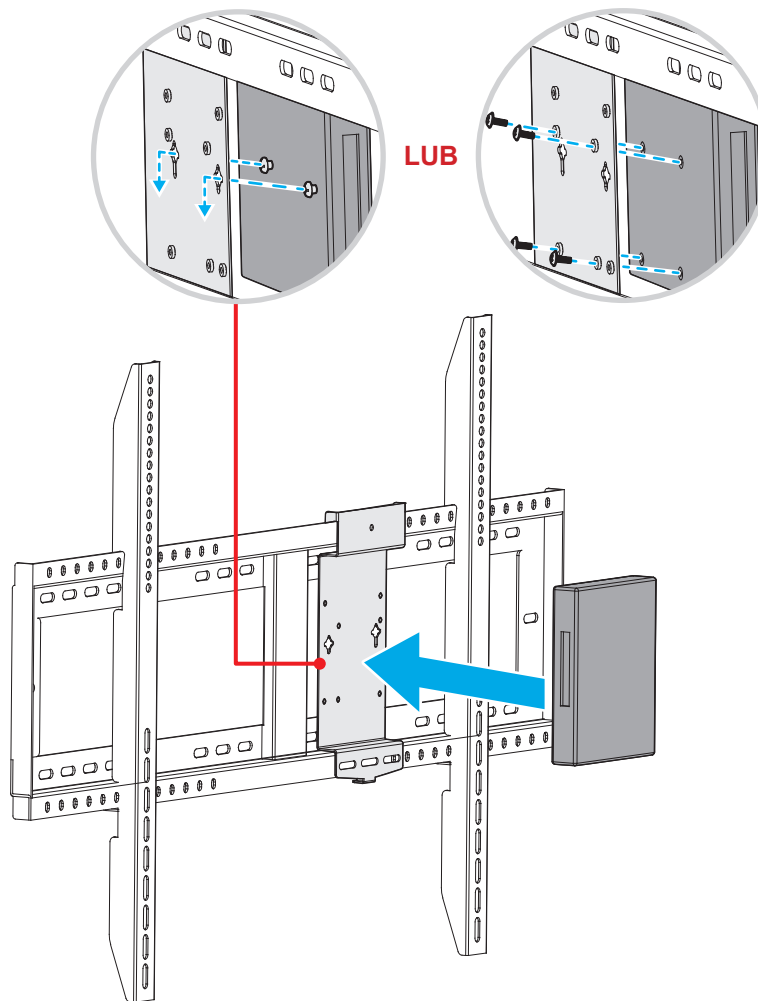

USTAWIENIE I INSTALACJA

Instalacja uchwytu stojącego (opcjonalnie)

Zestaw uchwytu stojącego zawiera następujące elementy:

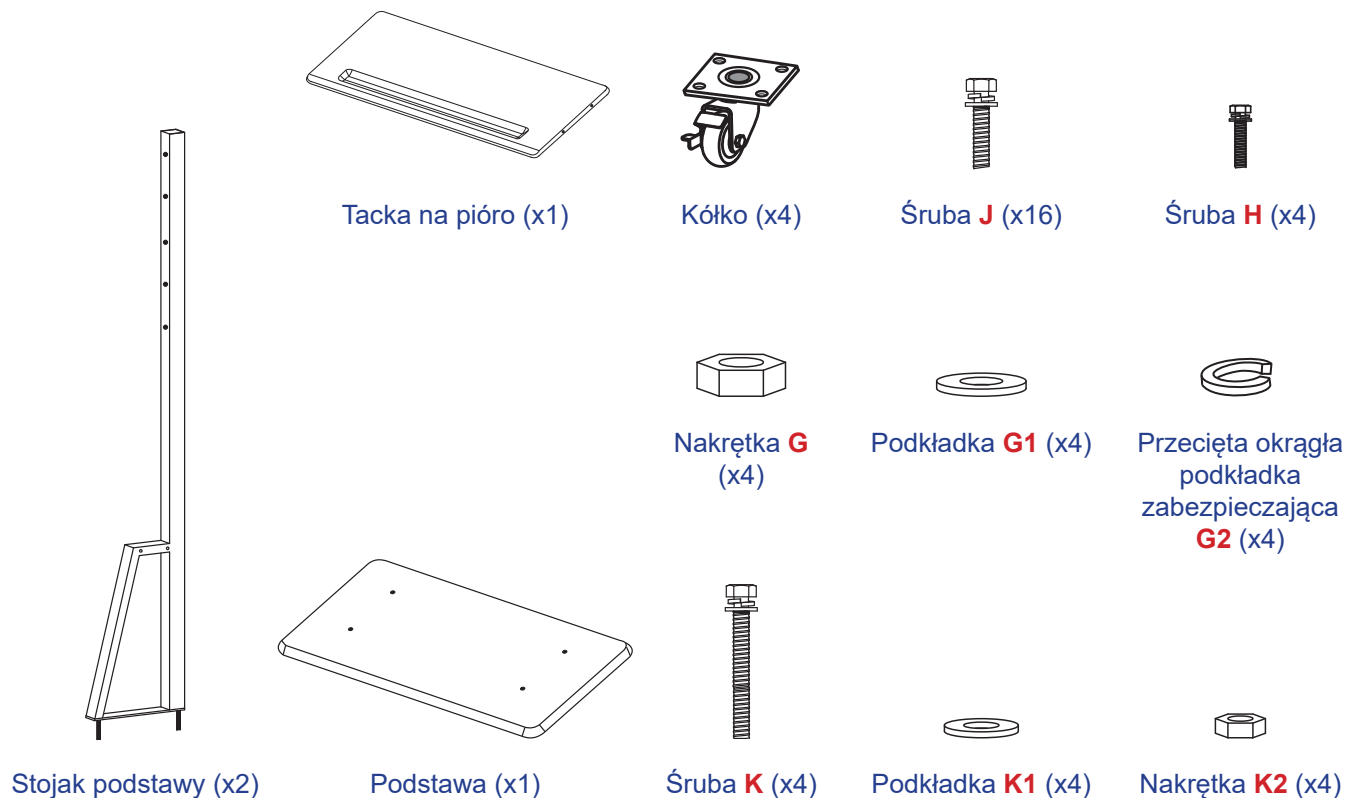

Aby zamontować monitor IFP na uchwycie stojącym, należy wykonać poniższe czynności:

1. Zainstaluj dwa wsporniki montażowe z tyłu monitora IFP. Następnie przykręć wsporniki za pomocą czterech śrub (A).

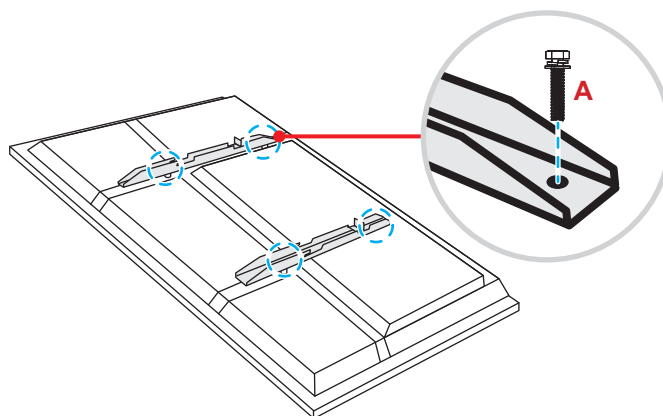

Uwaga: Dwa wsporniki montażowe, uchwyt ścienny i śruby (A) są elementami zestawu do montażu ściennego. Sprawdź „Instalacja uchwytu ściennego” na stronie 14.

USTAWIENIE I INSTALACJA

2. Odwróć podstawę na stronę z otworami na śruby kółek, a następnie zainstaluj kółko w wyznaczonym miejscu i przykręć je za pomocą czterech śrub (**J**).
Powtórz tę procedurę w celu zainstalowania pozostałych trzech kółek.

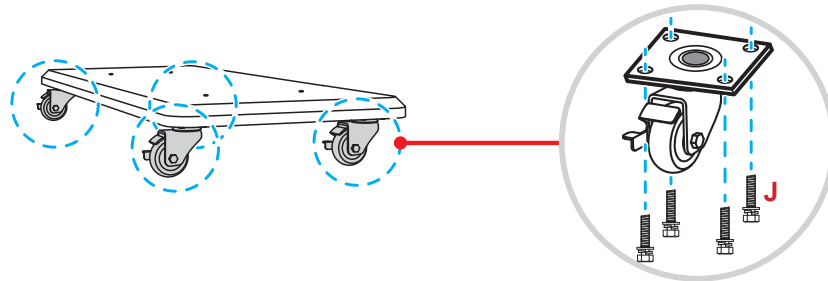

3. Umieść podstawę na stabilnej powierzchni, a następnie zainstaluj stojak podstawy w wyznaczonym miejscu i przykręć obie nogi przy użyciu dwóch nakrętek (**G**) z podkładkami (**G2** i **G1**).
Powtórz tę procedurę w celu instalacji drugiego stojaka podstawy.

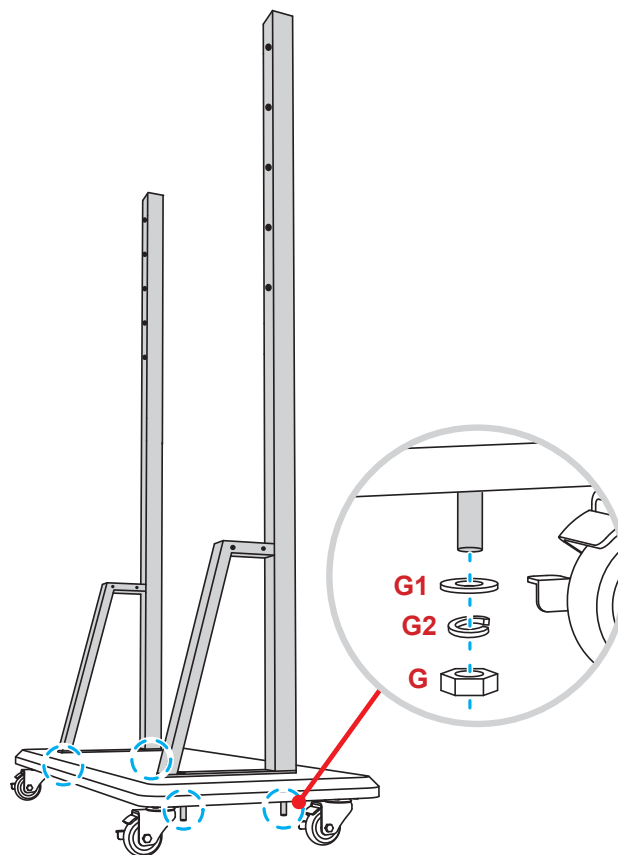

USTAWIENIE I INSTALACJA

4. Dopasuj tackę na pióro z otworami na śruby w środkowej części stojaków, a następnie przykręć tackę na pióro za pomocą czterech śrub (**H**).
5. Zainstaluj uchwyt ścienny w górnej części stojaków, a następnie włóż śruby (**K**) do otworów od tylnej części stojaków.
6. Załóż na śruby podkładki (**K1**) i nakrętki (**K2**), a następnie dokręć nakrętki (**K2**) w celu zabezpieczenia uchwytu ściennego na miejscu.

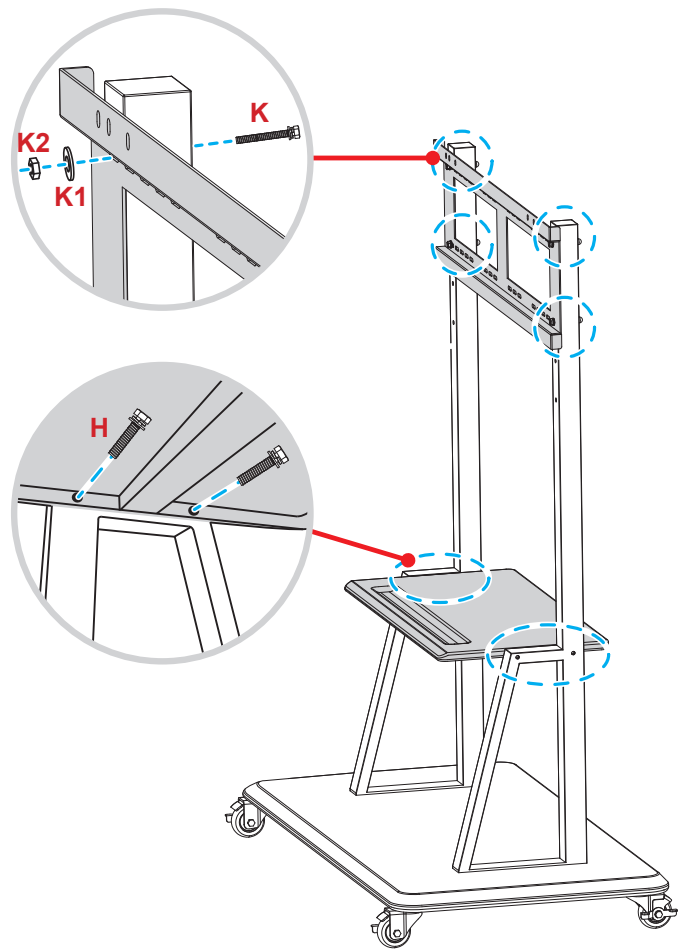

7. Dopasuj i zawieś dwa wsporniki montażowe na uchwycie ściennym zainstalowanym na stojakach podstawy.

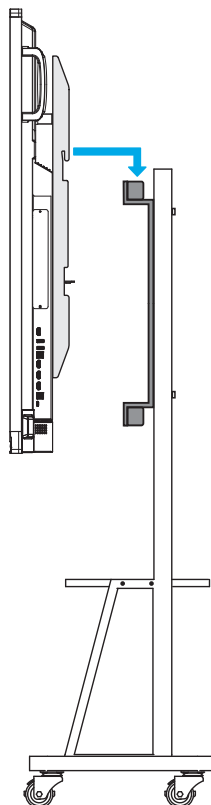

USTAWIENIE I INSTALACJA

Stosowanie pilota zdalnego sterowania

Wkładanie/wymiana baterii pilota zdalnego sterowania

Dla pilota są dostarczane dwie (2x) baterie AAA.

WAŻNE! Baterie można wymieniać wyłącznie na takie same lub równoważne.

1. Zdejmij pokrywę wnęki na baterie.

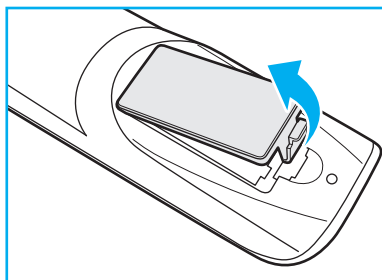

2. Włóż dwie baterie, dopasowując bieguny (+/-) do wskazań we wnęce na baterie.

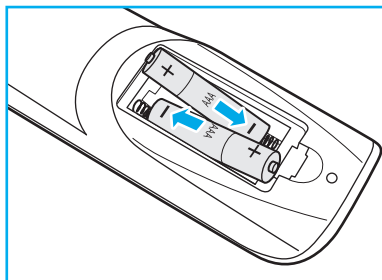

3. Załóż ponownie pokrywę.

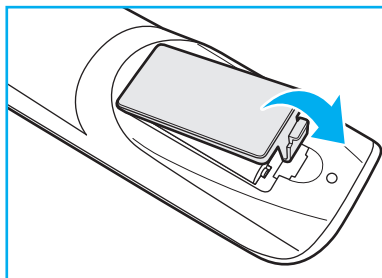

PRZESTROGA

Nieprawidłowe używanie baterii, może spowodować chemiczny wyciek lub eksplozję. Należy się zastosować do instrukcji poniżej.

- Nie należy mieszać baterii różnych typów. Baterie różnych typów mają różne charakterystyki.
- Nie należy mieszać baterii starych i nowych. Mieszanie starych i nowych baterii, może skrócić żywotność nowych baterii lub spowodować chemiczny wyciek starych baterii.
- Zużyte baterie należy jak najszybciej wyjąć. Wyciekające z baterii chemikalia, po zetknięciu się ze skórą, mogą spowodować wysypkę. Po odkryciu jakiegokolwiek chemicznego wycieku, należy go wytrzeć dokładnie szmatką.
- Dostarczone z tym produktem baterie mogą mieć krótszą od oczekiwanej żywotność, z powodu warunków przechowywania.
- Jeśli pilot nie będzie długo używany, należy wyjąć z niego baterie.
- Podczas usuwania baterii, należy się zastosować do prawa obowiązującego w danym regionie lub kraju.

USTAWIENIE I INSTALACJA

Zakres działania pilota zdalnego sterowania

Korzystając z pilota zdalnego sterowania, należy kierować go w stronę odbiornika podczerwieni na monitorze IFP pod kątem $\pm 30^\circ$. Odległość między pilotem zdalnego sterowania a czujnikiem podczerwieni nie powinna być większa niż 8 metrów.

- Należy upewnić się, że między pilotem zdalnego sterowania a czujnikiem podczerwieni na monitorze IFP nie ma przeszkód, które mogłyby zakłócać wiązkę podczerwieni.
- Należy upewnić się, że nadajnik podczerwieni pilota zdalnego sterowania nie jest używany w padającym bezpośrednio na niego świetle słonecznym lub lampy fluorescencyjnej.
- Jeżeli pilot znajduje się w pobliżu falownikowych lamp fluorescencyjnych, może być od czasu do czasu nieskuteczny.
- Jeżeli pilot zdalnego sterowania i monitor IFP znajdują się w bardzo bliskiej odległości od siebie, pilot może nie działać.

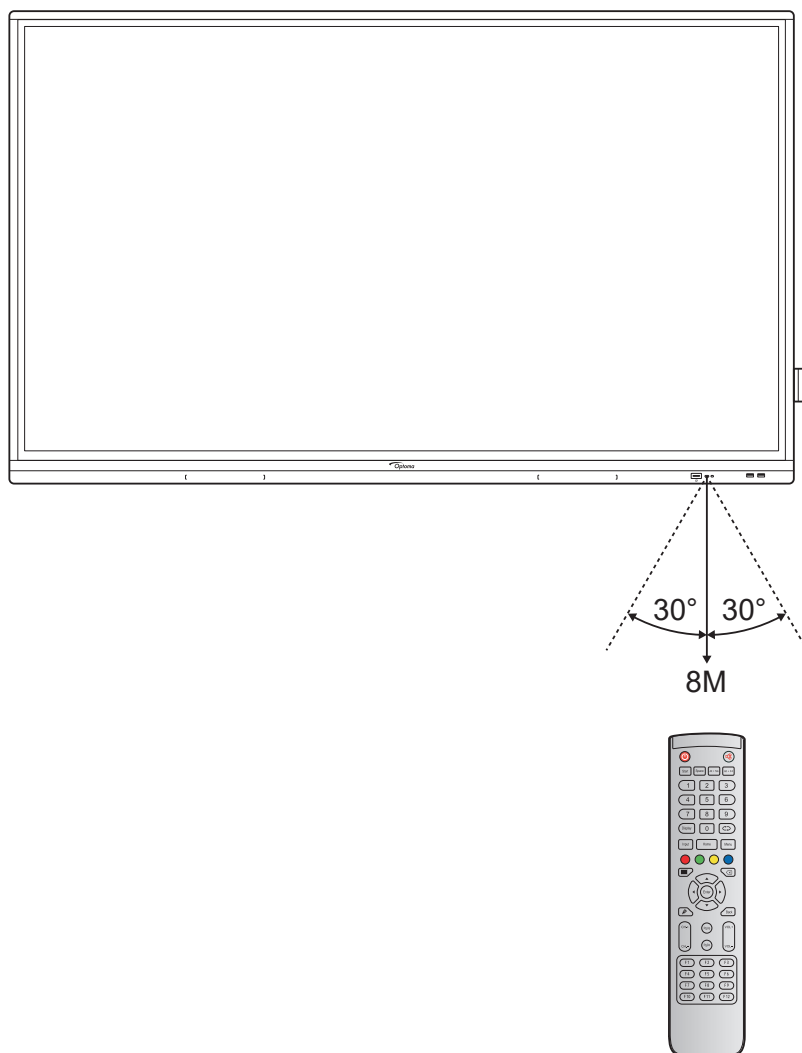

USTAWIENIE I INSTALACJA

Połączenie

Podłączanie do zasilania

1. Podłącz jeden koniec przewodu zasilającego do gniazda wejścia zasilania AC monitora IFP.
2. Podłącz drugi koniec przewodu zasilającego do gniazda elektrycznego lub zasilacza.
3. Ustaw przełącznik **zasilania** w pozycji ON (WŁ.) (I). Automatycznie uaktywniony zostanie tryb czuwania monitora IFP.



Podłączanie urządzeń zewnętrznych

WAŻNE! W celu użycia funkcji ekranu dotykowego należy podłączyć jeden koniec kabla USB do portu USB type-B TOUCH 1 lub TOUCH 2 monitora IFP, a drugi koniec kabla do portu USB type-A urządzenia.

Podłączanie do wejścia HDMI

- Podłącz komputer do monitora IFP przy użyciu kabla HDMI.

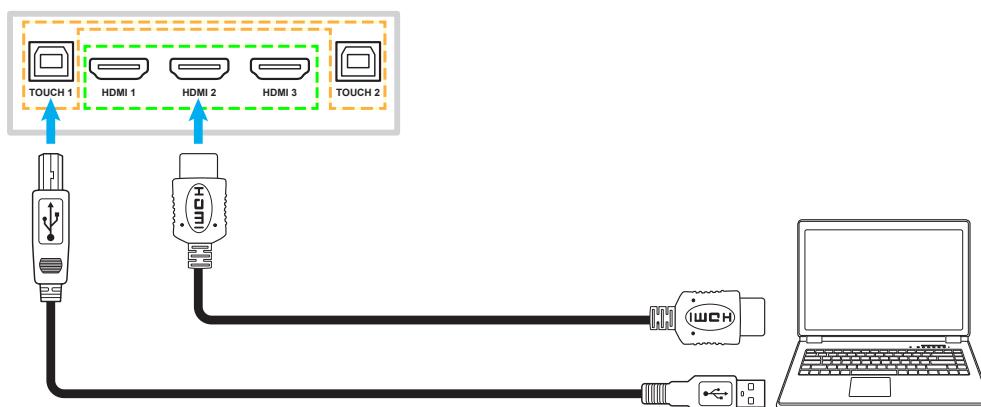

- Podłącz źródłowe urządzenie wideo do monitora IFP przy użyciu kabla HDMI.



USTAWIENIE I INSTALACJA

Podłączanie do wejścia VGA

Podłącz komputer do monitora IFP przy użyciu kabla VGA.

Uwaga:

- *W celu obsługi dźwięku należy podłączyć jeden koniec kabla audio do gniazda wejścia audio typu jack monitora IFP, a drugi koniec kabla do gniazda audio typu jack w komputerze.*
- *Dla funkcji dotyku, podłącz jeden koniec kabla USB do portu TOUCH 2 IFP, a drugi koniec do portu USB komputera.*

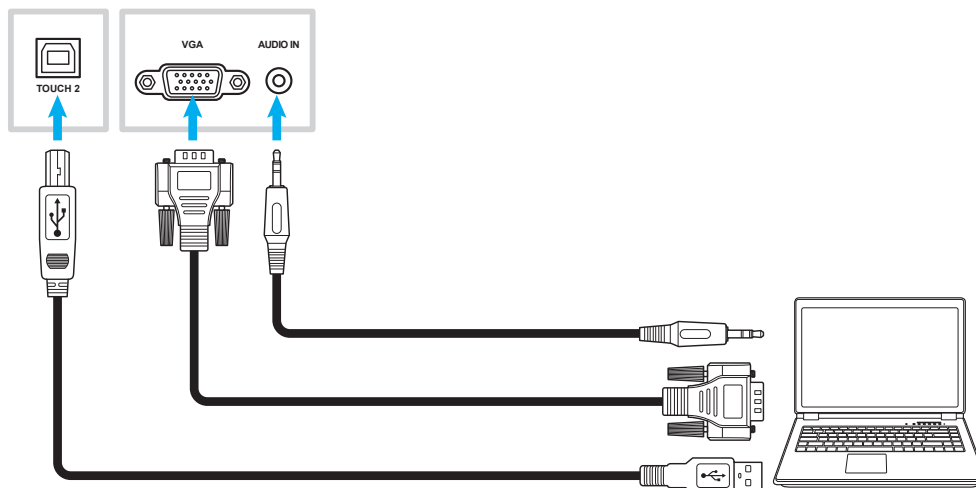

Połączenie USB type-C

Podłącz komputer do monitora IFP przy użyciu kabla USB type-C.

Uwaga:

- *USB type-C można używać do transmisji audio, wideo i sygnałów dotyku.*
- *Port USB type-C obsługuje także power delivery i dostarcza prąd 65W.*

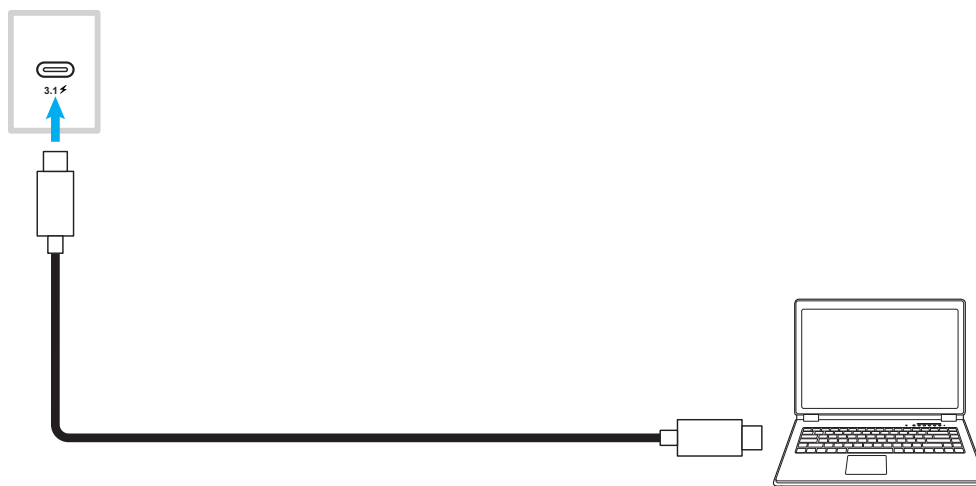

USTAWIENIE I INSTALACJA

Podłączanie do wyjścia audio

Podłącz głośniki zewnętrzne do gniazda wyjścia audio monitora IFP.



Połączenie SPDIF

Podłącz urządzenie audio do monitora IFP przy użyciu kabla SPDIF.

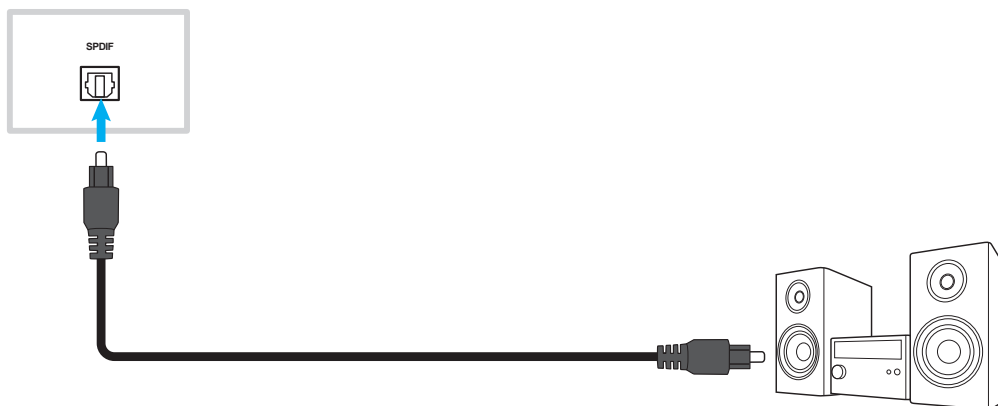

Podłączanie do wyjścia HDMI

Podłącz projektor do gniazda wyjścia HDMI monitora IFP.

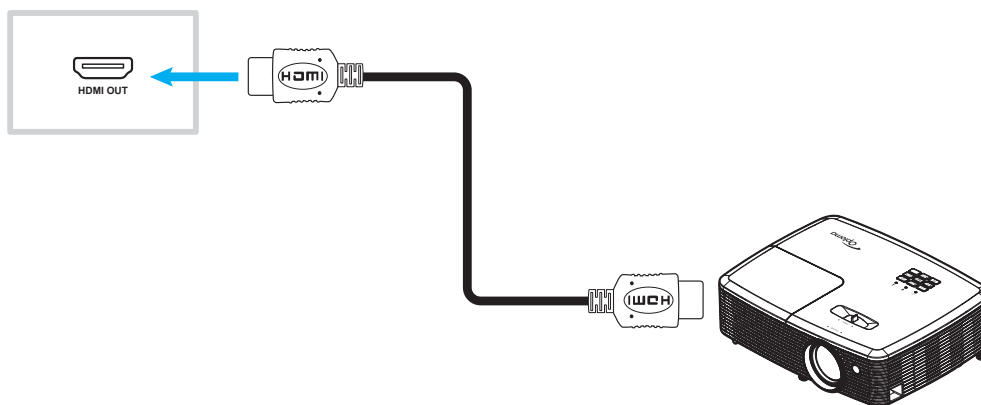

USTAWIENIE I INSTALACJA

Połączenie USB

Podłącz urządzenie peryferyjne USB do monitora IFP przy użyciu kabla USB.

Uwaga:

- *W celu podłączenia pamięci flash USB wystarczy włożyć ją do jednego z dostępnych portów USB.*
- *Port USB 2.0 jest zarezerwowany do aktualizacji firmware i uchwytu pióra USB szybkiego rysowania.*

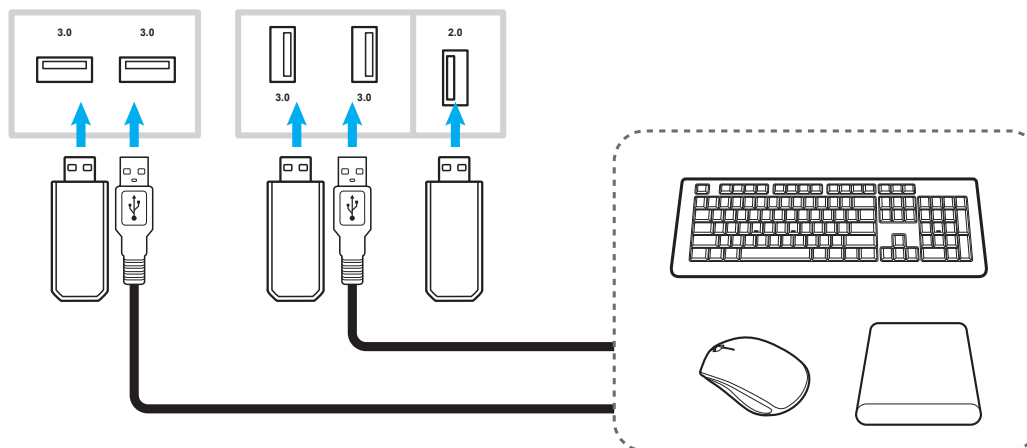

Połączenie RS232

Podłącz komputer do monitora IFP przy użyciu kabla RS232.

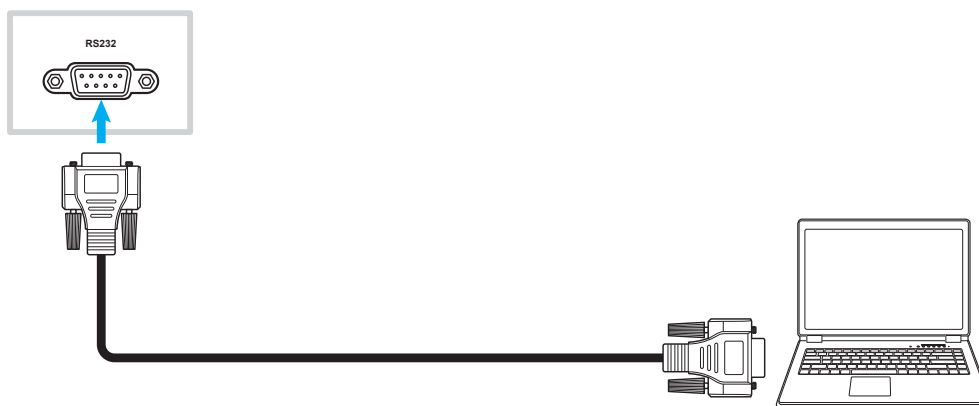

Połączenie LAN

Podłącz router do monitora IFP przy użyciu kabla Ethernet.



Uwaga: Informacje na temat konfiguracji ustawień sieci można znaleźć w części „Konfiguracja ustawień sieci” na stronie 41.

USTAWIENIE I INSTALACJA

Połączenie Wi-Fi

Dla połączenia Wi-Fi, konieczna jest instalacja klucza Wi-Fi w gnieździe Wi-Fi na dole monitora IFP. Moduł Wi-Fi umożliwia odbiór sygnału w obszarach, w których dostępna jest sieć Wi-Fi.

Aby zainstalować moduł Wi-Fi, należy wykonać poniższe czynności:

1. Wykręć dwie (2) śruby ze wspornika gniazda Wi-Fi.
2. Wyjmij wspornik gniazda Wi-Fi.

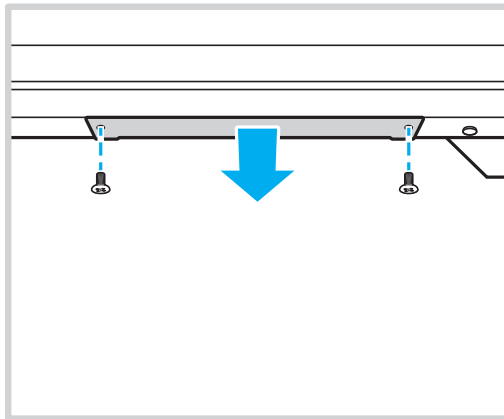

3. Włóż moduł Wi-Fi do gniazda Wi-Fi w monitorze IFP.

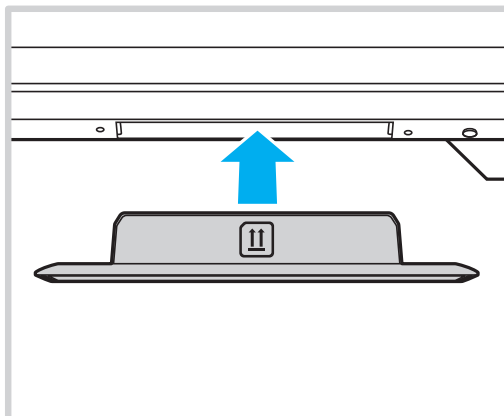

Uwaga: Informacje na temat konfiguracji ustawień sieci Wi-Fi można znaleźć w części „Konfiguracja ustawień sieci” na stronie 41.

USTAWIENIE I INSTALACJA

Podłączanie uchwyty na pióro dotykowe

Aby zainstalować uchwyt na pióro dotykowe, należy wykonać poniższe czynności:

1. Przymocuj magnetyczny uchwyt na pióro dotykowe z tyłu ekranu.
1. Podłącz kabel USB uchwyty na pióro dotykowe do dostępnego portu USB monitora IFP.

Uwaga: Jeżeli uchwyt pióra dotykowego jest podłączony do jednego z portów USB 2.0, to funkcję uruchamiania uchwyty pióra będzie można używać dla wielu źródeł. Jeżeli uchwyt pióra dotykowego jest podłączony do portu USB3.0, to będzie można go używać tylko ze źródłem Android.

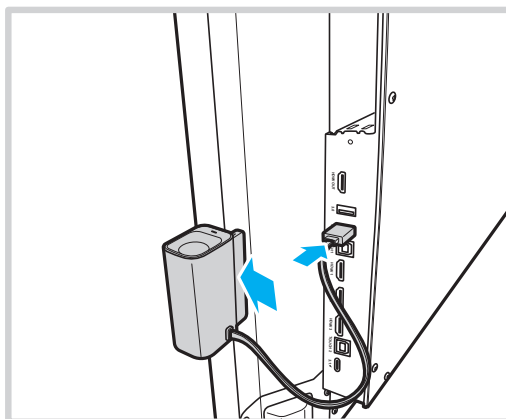

2. Włóż pióro dotykowe do uchwyty.

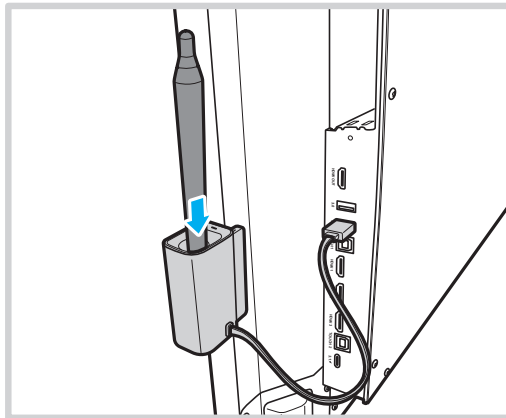

Uwaga: Jeżeli na ekranie monitora IFP nie jest wyświetlany ekran główny, to zdjęcie pióra dotykowego z jego uchwyty, uruchomi domyślnie aplikację **Creative Board**. Aby dostosować akcję uruchamiania uchwyty pióra, sprawdź instrukcję ustawień dla tej funkcji (strona 44) w części Konfiguracja ustawień urządzenia.

KORZYSTANIE Z URZĄDZENIA

Włączanie/wyłączanie zasilania

Włączenie zasilania

Uwaga: Po prawidłowym podłączeniu przewodu zasilającego należy upewnić się, że przełącznik **zasilania** jest ustawiony w pozycji ON (WŁ.) (1).



Naciśnij przycisk **zasilania**, aby włączyć monitor IFP. Wskaźnik LED zmieni kolor na biały co oznacza, że urządzenie jest gotowe do używania.

Uwaga: W celu włączenia monitora IFP można także nacisnąć przycisk  na pilocie zdalnego sterowania.

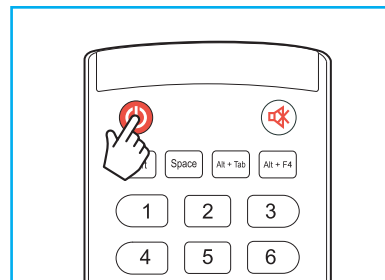
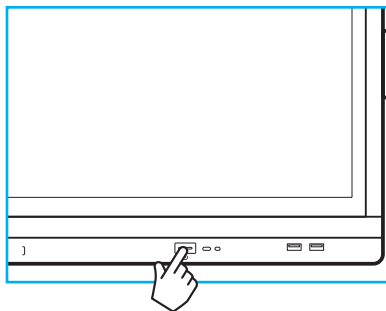

Wyłączenie zasilania

Naciśnij przycisk **zasilania** i przytrzymaj go przez 3 sekundy, aby wyłączyć monitor IFP. Naciśnij przycisk **OK** w oknie dialogowym, aby od razu wyłączyć urządzenie lub poczekaj 10 sekund, aż monitor IFP wyłączy się automatycznie.

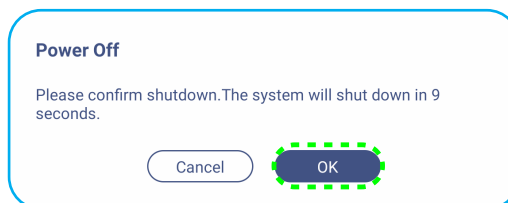

Gdy wskaźnik LED zacznie świecić na czerwono, oznacza to, że uaktywniony został tryb czuwania monitora IFP.

Uwaga:

- W celu wyłączenia monitora IFP można także nacisnąć przycisk  na pilocie zdalnego sterowania.
- W trybie czuwania monitor IFP nadal pobiera energię. Jeśli monitor IFP nie będzie używany przez dłuższy czas, zdecydowanie zalecane jest odłączenie przewodu zasilającego od gniazda elektrycznego.

KORZYSTANIE Z URZĄDZENIA

Kreator konfiguracji

Po włączeniu monitora IFP po raz pierwszy na ekranie pojawi się kreator konfiguracji.

Uwaga: Ten monitor IFP jest wyposażony w ekran dotykowy. Aby obsługiwać monitor IFP, wystarczy stuknąć ekran dotykowy.

1. Wybierz język menu ekranowego (OSD). Wybierz przycisk **Dalej**, aby kontynuować.

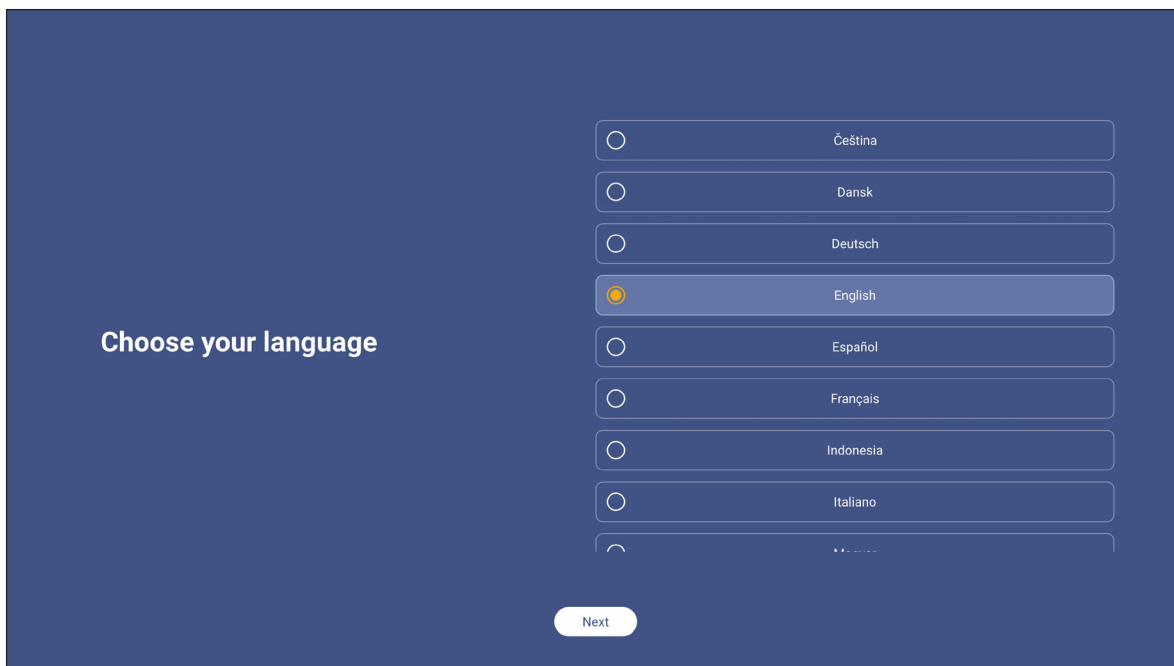

2. Aby połączyć monitor IFP z Internetem bezprzewodowo, wybierz jedną z dostępnych sieci i stuknij **Połącz**. W przeciwnym razie wybierz przycisk **Pomiń**.

WAŻNE!

- *Przed nawiązaniem połączenia z siecią bezprzewodową należy upewnić się, że moduł Wi-Fi został prawidłowo podłączony do gniazda modułu Wi-Fi. Sprawdź strona 27.*
- *W przypadku sieci zabezpieczonej hasłem trzeba wprowadzić tylko przy pierwszym połączeniu.*

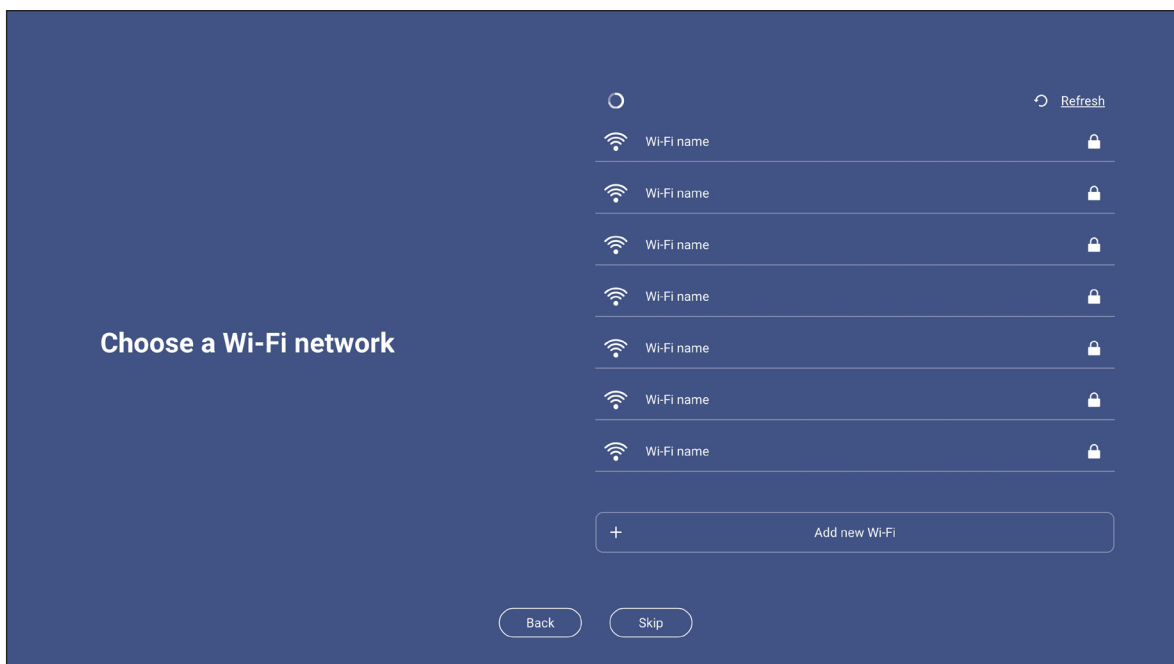

KORZYSTANIE Z URZĄDZENIA

3. Skonfiguruj ustawienia związane z datą i godziną. Wybierz przycisk **Dalej**, aby kontynuować.

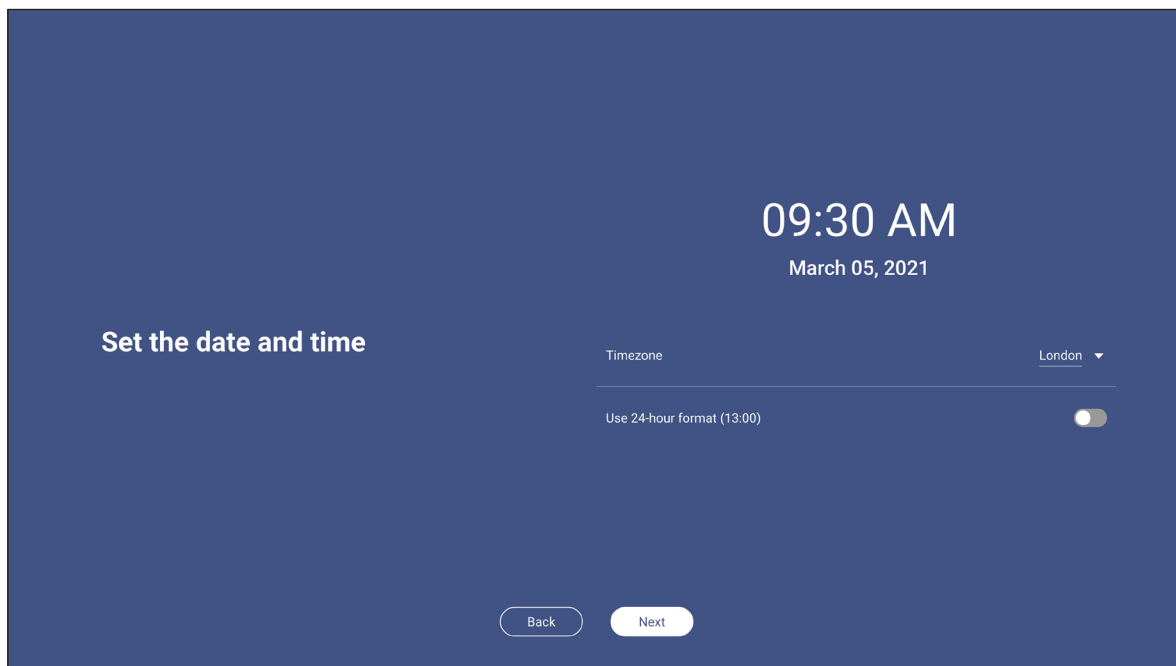

4. Przeczytaj dokumenty prawne firmy Optoma, w tym Warunki użytkowania, Politykę prywatności, Politykę dotyczącą plików cookie i licencję Open source. Zaznacz przycisk radiowy **Zgadzam się z Regulaminem, Polityką prywatności, Polityką plików dotyczącą plików cookie i licencją Open source**, a następnie wybierz **Dalej**, aby zakończyć ustawienia. Monitor IFP jest gotowy do użytkowania.

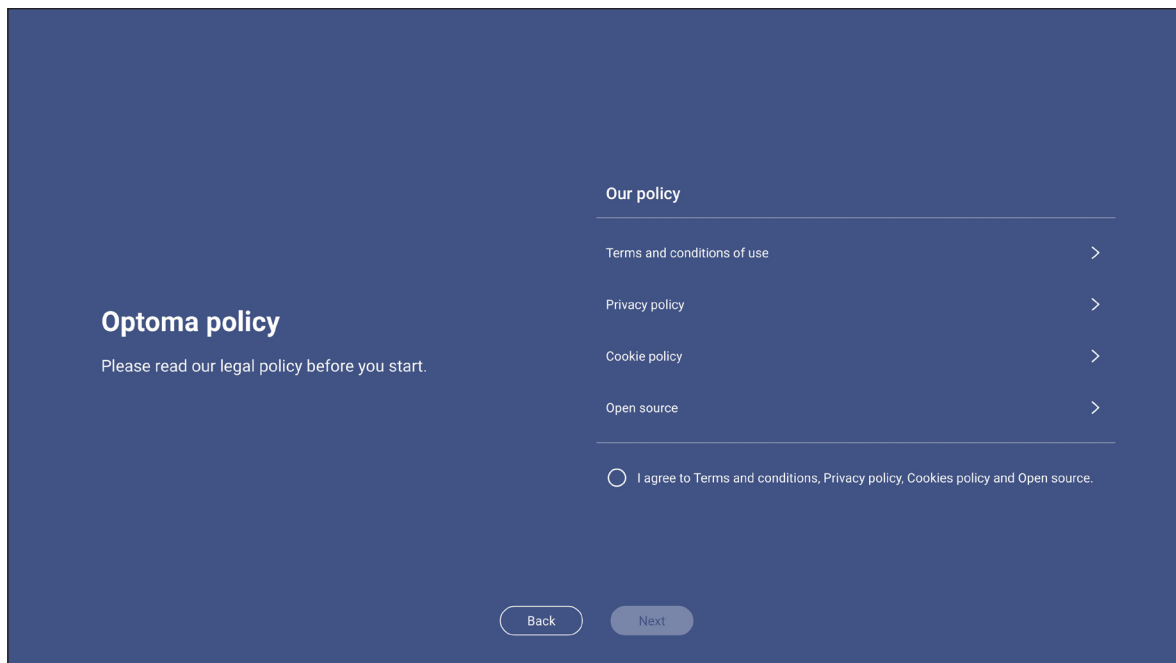

PODSTAWOWA OBSŁUGA

Przegląd ekranu głównego

Ekran główny jest wyświetlany po każdym uruchomieniu monitora IFP.

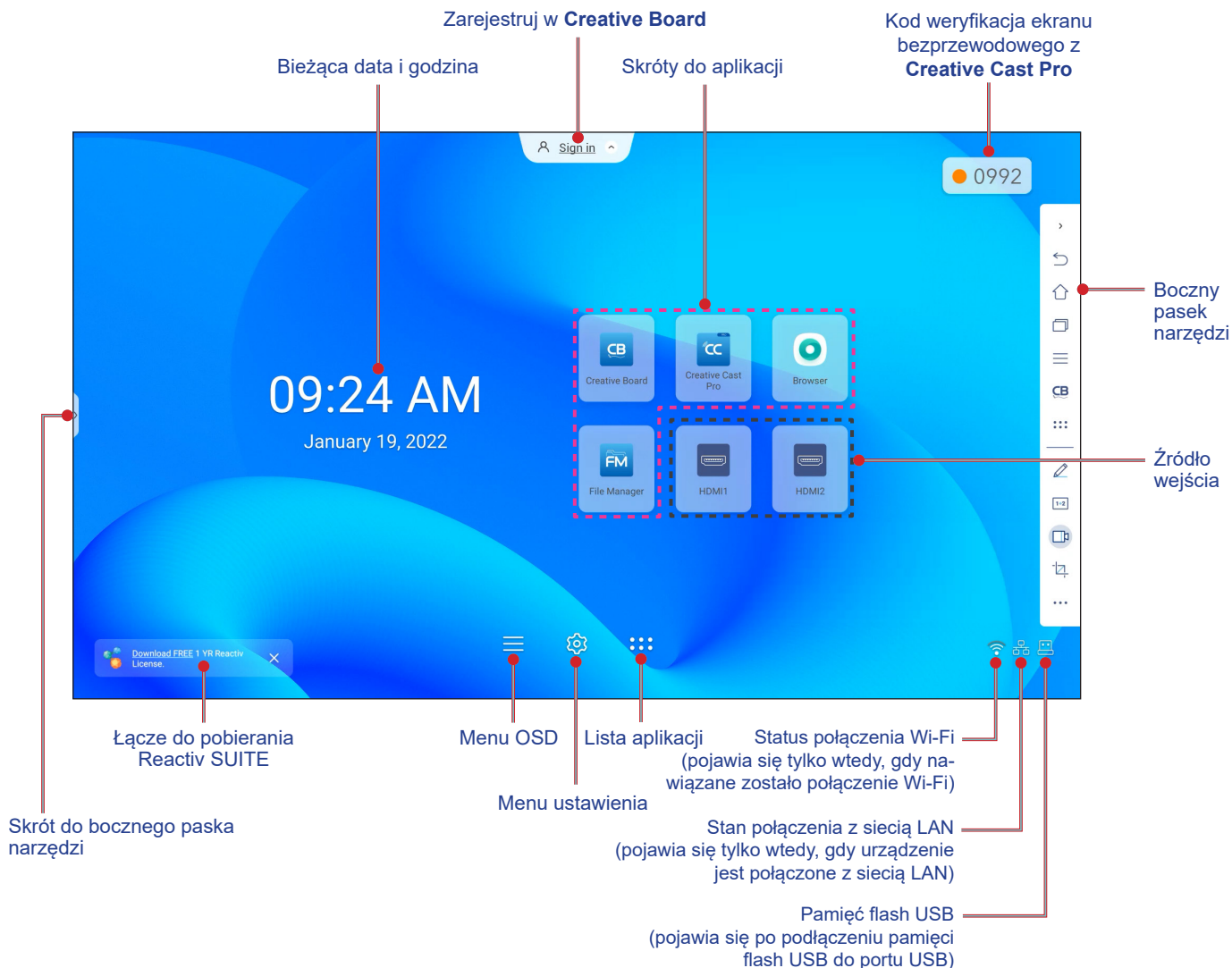

W celu nawigacji po ekranie głównym należy wykonać jedną z następujących czynności:

- Wybierz opcję: wystarczy stuknąć wymagany element.
- Dostosowanie ustawienia: przeciągnij suwak w lewo lub w prawo.
- Otwórz boczny pasek narzędzi: stuknij > lub < z lewej lub z prawej strony ekranu.

Uwaga:

- *O ile nie określono inaczej, w części tej opisano obsługę monitora IFP za pomocą gestów dotykowych.*
- *Monitor IFP można także obsługiwać za pomocą pilota.*

PODSTAWOWA OBSŁUGA

Menu OSD

Aby wyświetlić menu OSD, należy wykonać dowolną z poniższych czynności:

- Na dowolnym ekranie, przeciągnij dolną część ekranu do góry.

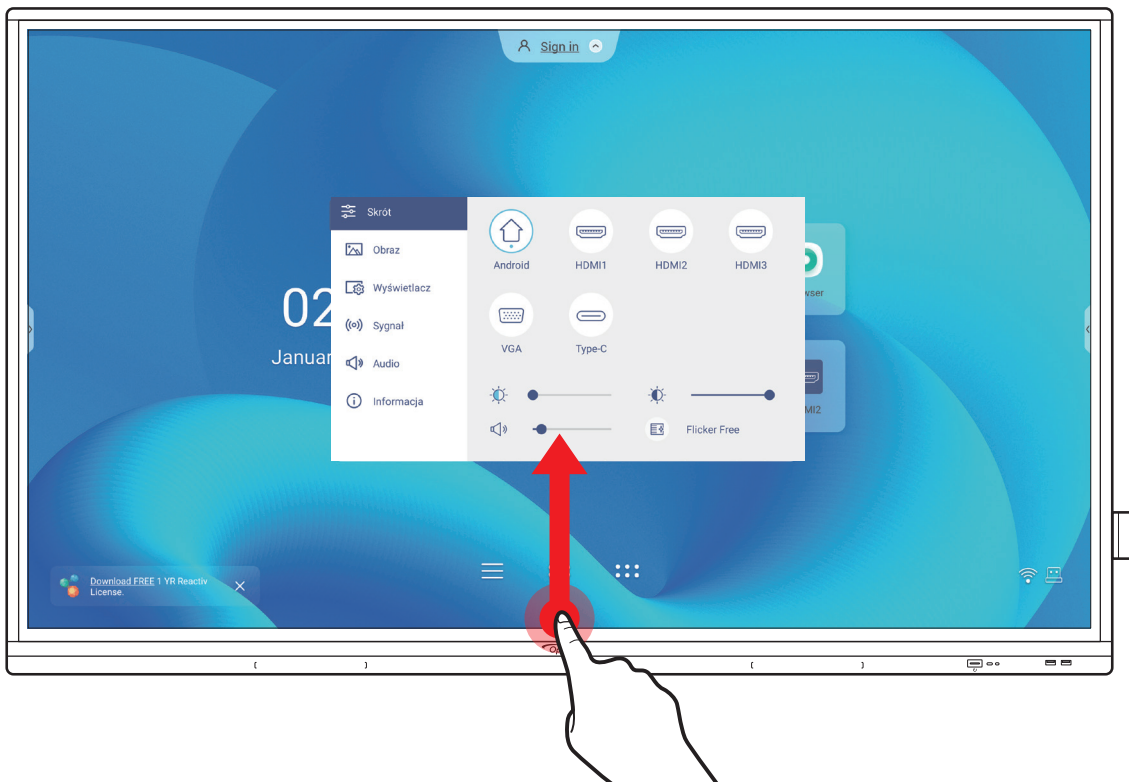

- Naciśnij przycisk **Menu** lub **Wejście** na pilocie.
- Stuknij przycisk **≡** na ekranie głównym.

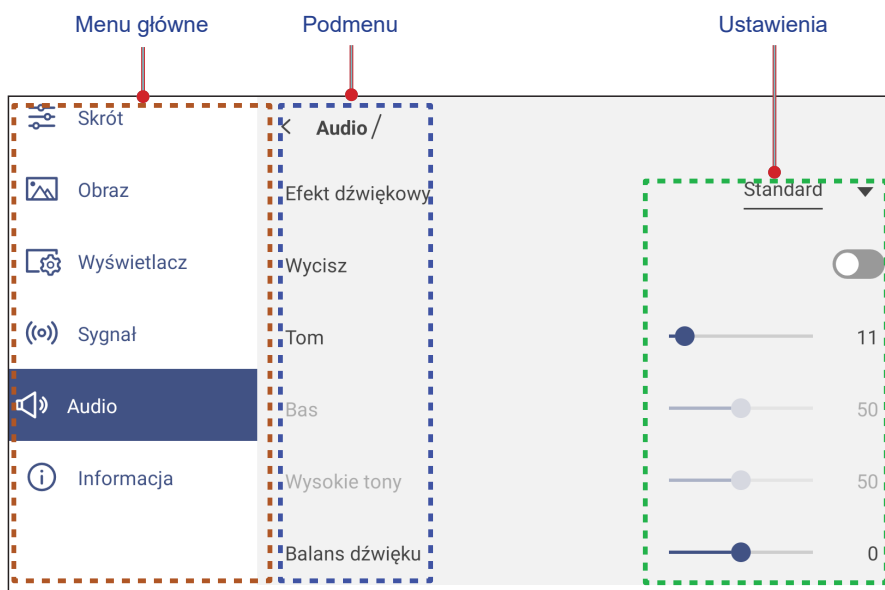

Uwaga:

- Aby skonfigurować ustawienia menu OSD, wystarczy dotknąć wymagany element na ekranie i użyć ekranowych elementów sterowania w celu dopasowania jego wartości lub wybrania ustawienia. Wybrany element menu jest podświetlany w kolorze **niebieskim**.
- Aby przejść do poprzedniego elementu w menu, stuknij **<** lub naciśnij **Wstecz** na pilocie.
- Aby zamknąć menu OSD, dotknij w dowolnym miejscu ekranu poza menu lub naciśnij ciągle **Wstecz** (w razie potrzeby) na pilocie.

PODSTAWOWA OBSŁUGA

Menu Skrót

Menu Skrót  jest pierwszym menu OSD. Wykonaj następujące ustawienia:

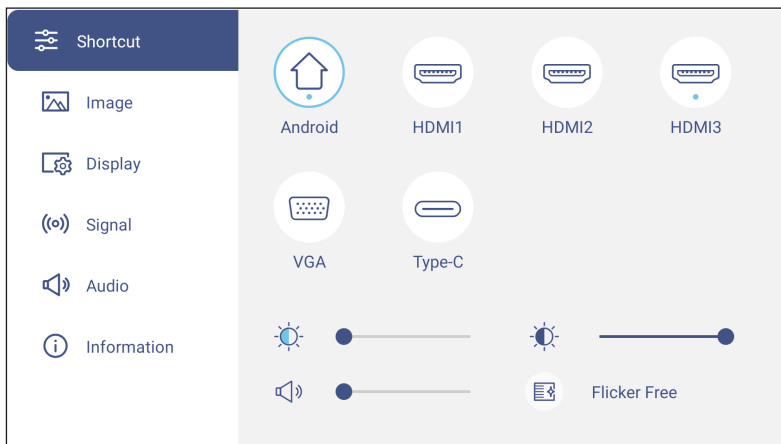

- Wybór źródła sygnału wejściowego. Te dostępne źródła sygnału są zaznaczone symbolem KROPKI ●.



Uwaga:

- Więcej informacji o połączeniach z urządzeniami zewnętrznymi, można znaleźć w części „Połączenie”.
 - Opcja OPS jest dostępna tylko wtedy, gdy w gnieździe OPS monitora IFP zainstalowany jest moduł PC.
- Przeciągnij suwak podświetlenia w prawo lub w lewo w celu regulacji poziomu podświetlenia.

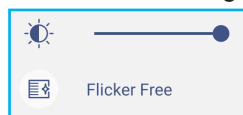

Uwaga:

Aby zapewnić komfort oglądania, można włączyć funkcję Brak migotania.

- Przeciągnij suwak redukcja niebieskiego prawo lub w lewo w celu regulacji poziomu redukcja niebieskiego.

WAŻNE! Badania wykazały, że tak jak promieniowanie ultrafioletowe może przyczyniać się do uszkodzenia oczu, tak krótkofalowe promieniowanie światła niebieskiego z wyświetlaczy może być powodem zmęczenia oczu i uszkodzenia siatkówki, a także może wpływać z czasem na zdolność widzenia. Funkcja Niska emisja światła niebieskiego firmy Optoma chroni oczy poprzez redukcję emisji światła niebieskiego.

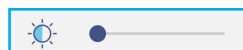

WAŻNE! W celu ochrony oczu w przypadku długotrwałego korzystania z wyświetlaczy zdecydowanie zalecane jest stosowanie się do poniższych zaleceń:

- Pozwól oczom odpocząć przez 10 minut co 2 godziny ciągłego użytkowania.
 - Co kilka godzin spójrz do góry ku brwiom, a następnie wykonaj oczami kilka dużych okręgów.
 - Co 20 minut patrzenia na wyświetlacz spójrz w dal przez 20 sekund.
 - Gdy pojawi się pieczenie, zamknij oczy na minutę.
- Przeciągnij suwak głośności w prawo lub w lewo w celu regulacji poziomu głośności.



PODSTAWOWA OBSŁUGA

Konfiguracja ustawień obrazu

W menu OSD, stuknij , aby otworzyć menu Obraz, a następnie wykonaj następujące czynności:



- Stuknij **Tryb wyświetlania**, aby wybrać jedną z dostępnych opcji: Prezentacja, Jasny, Kino, HDR lub Użytkownika.

Uwaga:

- *Ustawienia obrazu można dostosować tylko dla wejścia HDMI, VGA, OPS i Type-C. W przypadku źródła Android pozycja ta będzie wyszarzona i nie będzie można jej dostosować.*
 - *Po ustawieniu Trybu wyświetlania na **Użytkownika**, ustawienia obrazu można dostosować do własnych preferencji poprzez regulację jasności, kontrastu i ustawień koloru w oparciu o własne preferencje.*
 - Przeciągnij suwak **Jasność** w prawo lub w lewo w celu regulacji poziomu jasności ekranu.
 - Przeciągnij suwak **Kontrast** w prawo lub w lewo w celu regulacji poziomu kontrastu ekranu.
 - Przeciągnij suwak **Kolor** w prawo lub w lewo w celu regulacji poziomu koloru ekranu od czarno-białego do całkowicie nasyconych kolorów.
- Uwaga:** *Poziom jasności, poziom kontrastu i poziom koloru, można regulować tylko w Trybie wyświetlania **Użytkownika**. W innych trybach wyświetlania parametry te są wstępnie ustawione i nie można ich regulować.*
- Stuknij **Temperatura barwowa** i wybierz jedną z dostępnych opcji: Standardowe, Ciepłe lub Zimne.
 - Stuknij pozycję **Resetuj**, aby przywrócić wszystkie domyślne ustawienia obrazu.

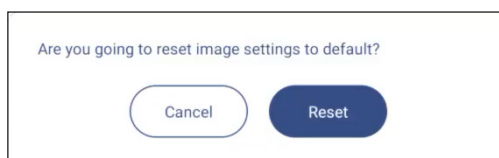

PODSTAWOWA OBSŁUGA

Konfiguracja ustawień ekranu

W menu OSD, stuknij , aby otworzyć menu Ekran, a następnie wykonaj następujące czynności:

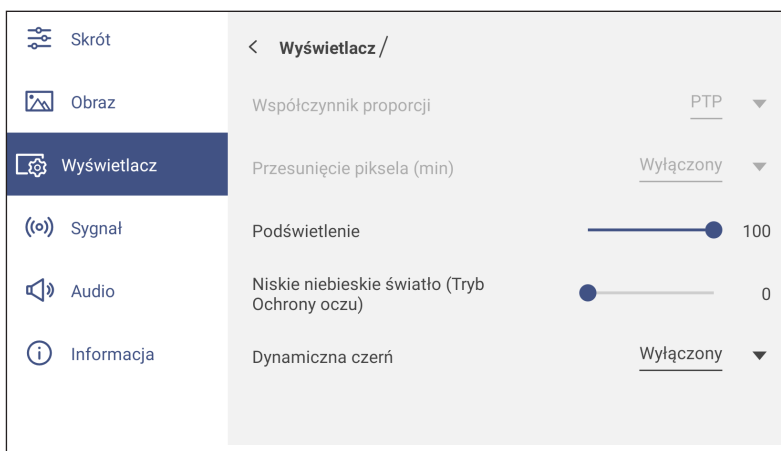

- Stuknij **Współczynnik proporcji**, aby wybrać jedną z dostępnych opcji: 16:9, 4:3 lub PTP (ang. Pixel To Pixel; piksel do piksela).
Uwaga: Dla wejścia 4K, współczynnik proporcji zostanie zablokowany na PTP. W przypadku sygnałów wejściowych innych niż 4K współczynnik proporcji PTP będzie wyszarzony i będzie można wybrać tylko ustawienie 4:3 lub 16:9.
- Stuknij **Przesunięcie pikseli (min.)**, aby wybrać jedną z dostępnych opcji: Wył., 2, 3, 5, 30 lub 60.
Uwaga:
 - Funkcja przesunięcia pikseli pomaga w zapobieganiu utrzymywaniu się obrazu.
 - Przesunięcie pikseli jest obsługiwane ze wszystkimi źródłami wejścia poza systemem Android.
- Przeciągnij suwak **Podświetlenie** w celu regulacji poziomu podświetlenia.
Uwaga: Podświetlenie można także wyregulować w menu Skróty. Sprawdź informacje na stronie 34.
- Stuknij przycisk pasek suwaka **Redukcja niebieskiego**, aby dostosować poziom niebieskiego światła.
Uwaga: Funkcję Redukcja niebieskiego światła można także dostosować w menu Skróty. Sprawdź informacje na stronie 34.
- Stuknij **Dynamic Black**, aby wybrać jedną z dostępnych opcji: Wył., Na podstawie zawartości (nieobsługiwana w systemie Android) lub Na podstawie oświetlenia otoczenia.
Uwaga: Funkcja Dynamiczna czerń nadaje obrazowi większą głębię, przez co jasne sceny są wyraźne i czyste, a ciemne zachowują szczegóły i odznaczają się głęboką czernią oraz niezwykłą grą światła i cienia.

Konfiguracja ustawień sygnału (tylko dla wejścia VGA)

W menu OSD, stuknij , aby otworzyć menu Sygnał, a następnie wykonaj następujące czynności:

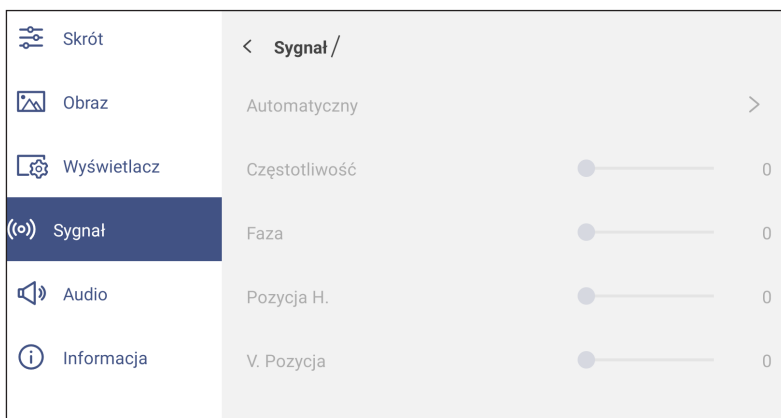



PODSTAWOWA OBSŁUGA

- Stuknij pozycję **Automatyczny** w celu automatycznego ustawiania zoptymalizowanej częstotliwości, fazy i pozycji obrazu.
- Przeciągnij pasek suwaka **Częstotliwość**, aby wyregulować pionowe zakłócenia obrazu.
- Przeciągnij pasek suwaka **Faza**, aby wyregulować poziome zakłócenia obrazu.
- Przeciągnij pasek suwaka **Pozycja w poziomie**, aby ręcznie wyregulować pozycję obrazu w poziomie.
- Przeciągnij pasek suwaka **Pozycja w pionie**, aby ręcznie wyregulować pozycję obrazu w pionie.

Konfiguracja ustawień dźwięku

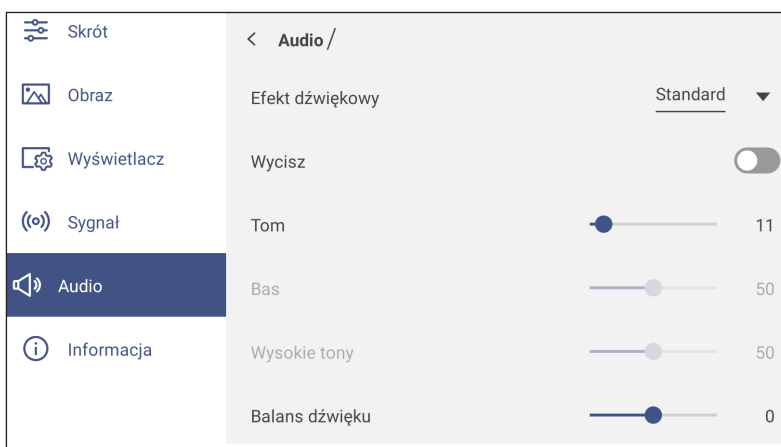
W menu OSD, stuknij , aby otworzyć menu Audio, a następnie wykonaj następujące czynności:



- Stuknij **Efekt dźwiękowy**, aby wybrać jedną z dostępnych opcji: Standardowy, Spotkanie, Klasa, Film lub Użytkownika.
Uwaga: Po ustawieniu dla efektu dźwiękowego opcji **Użytkownika** można dostosować do własnych preferencji ustawienia dźwięku, takie jak poziom tonów niskich i wysokich.
- Stuknij pozycję **Wycisz** w celu włączenia lub wyłączenia wyciszenia dźwięku.
Uwaga: Wyciszenie dźwięku można także włączyć lub wyłączyć, naciskając przycisk  na pilocie zdalnego sterowania.
- Przeciągnij pasek suwaka **Głośność** w celu regulacji poziomu głośności.
- Przeciągnij pasek suwaka **Basy**, aby dopasować poziom basów odpowiednio dla danego pomieszczenia.
Uwaga: Poziom tonów niskich i wysokich można dostosować tylko po ustawieniu dla pozycji **Efekt dźwiękowy** opcji **Użytkownika**. W innych trybach efektów dźwiękowych parametry te są wstępnie ustawione i nie można ich zmienić.
- Przeciągnij pasek suwaka **Tony wysokie**, aby dopasować poziom tonów wysokich odpowiednio dla danego pomieszczenia.
- Przeciągnij pasek suwaka **Balans**, aby dopasować poziom balansu dźwięku odpowiednio dla danego pomieszczenia.

PODSTAWOWA OBSŁUGA

Wyświetlanie informacji o urządzeniu

W menu OSD, stuknij **i**, aby otworzyć menu Informacje, a następnie wykonaj następujące czynności:

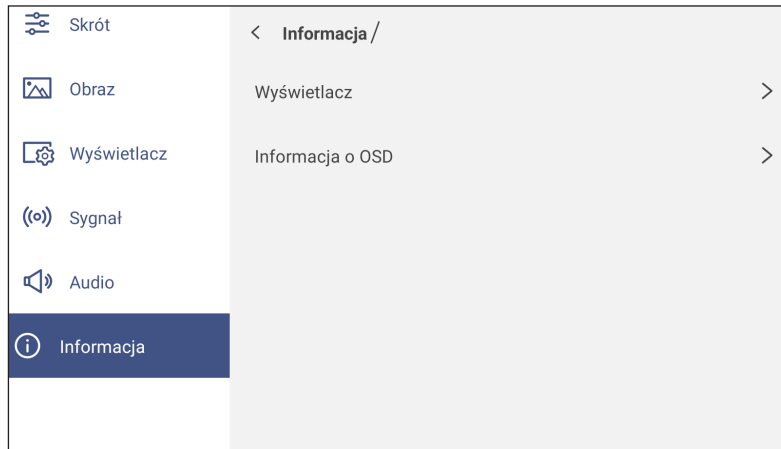

- Stuknij pozycję **Ekran**, aby wyświetlić informacje o trybie wyświetlania, bieżącym źródle sygnału wejściowego, rozdzielczości, głębi kolorów i formacie kolorów.
- Stuknij **Informacje**, aby wyświetlić zgodną z przepisami nazwę modelu, numer seryjny, wersję firmware i wersję systemu Android.

PODSTAWOWA OBSŁUGA

Menu Ustawienia Android

Aby otworzyć menu Ustawienia, stuknij  na ekranie głównym.

Uwaga: Ustawienia można modyfikować tylko w trybie Android.



Uwaga:

- Aby skonfigurować ustawienia Android, wystarczy dotknąć wymaganego elementu na ekranie i użyć ekranowych elementów sterowania w celu dopasowania jego wartości lub wybrania ustawienia. Wybrany element menu jest podświetlany w kolorze *niebieskim*.
- Aby przejść do poprzedniego elementu w menu, stuknij **<** lub naciśnij **Wstecz** na pilocie.
- Aby zamknąć menu OSD, dotknij w dowolnym miejscu ekranu poza menu lub naciśnij ciągle **Wstecz** (w razie potrzeby) na pilocie.

Personalizacja systemu

W menu Ustawienia, stuknij , aby otworzyć menu Spersonalizowane, a następnie wykonaj następujące czynności:

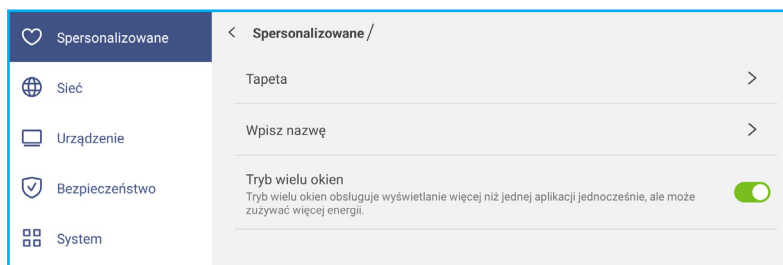

- Stuknij **Tapeta** i wybierz jako tapetę wstępnie załadowany obraz lub obraz ze swojej galerii.

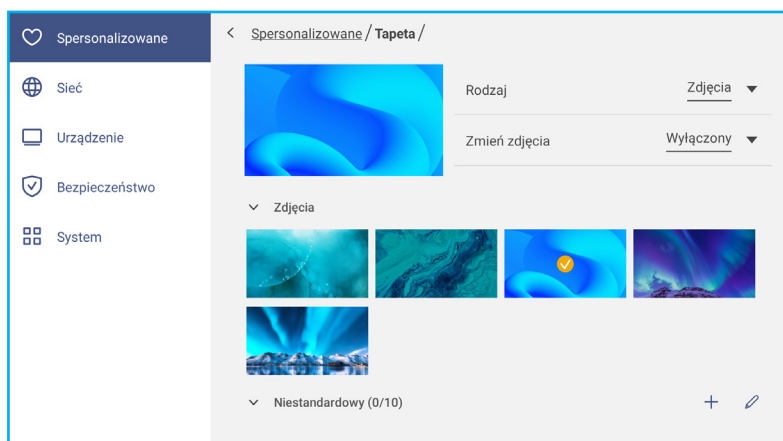

Po wybraniu wstępnie załadowanej tapety z folderu Obrazy, ustawienie zostanie zastosowane natychmiast.

PODSTAWOWA OBSŁUGA

Jeżeli preferowane jest użycie niestandardowej tapety, wykonaj następujące czynności:

- W folderze Niestandardowe, stuknij **+**.
- Wybierz preferowany obraz z lokalnego lub zewnętrznego urządzenia pamięci masowej i stuknij **Importuj**. Zaimportować można do 10 obrazów.
- W folderze Niestandardowe stuknij obraz, który ma zostać użyty jako tapeta. Ustawienie zostanie zastosowane natychmiast.

Uwaga: Aby usunąć obrazy w folderze Niestandardowe, stuknij **✏**. Następnie wybierz obraz i stuknij **Usuń**.

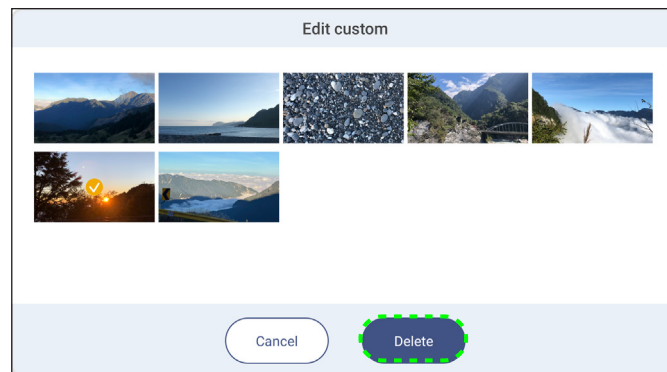

- **Typ:** Wybierz typ obrazu.
- **Zmień obrazy:** Wybierz odstęp czasu pokazu slajdów z zakresu 5 min. do 1 dnia. Domyślnie pokaz slajdów jest wyłączony.

Uwaga: Tapetę można także ustawić bezpośrednio z galerii **Menedżer plików**. Więcej informacji o **Menedżerze plików**, można znaleźć w części strona 80.

- Stuknij **Nazwa wejścia**, aby zmienić nazwę wejścia. Stuknij nazwę wejścia, którą chcesz zmienić, a następnie wprowadź nową nazwę i potwierdź zmianę, stukając przycisk **OK** w oknie dialogowym.

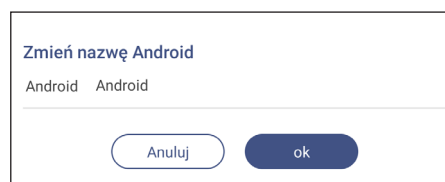

- Stuknij **Tryb wielu okien**, aby włączyć wyświetlanie na ekranie w tym samym czasie więcej niż jednej aplikacji. Stuknij **Uruchom ponownie** w oknie dialogowym, aby zastosować zmiany.

Uwaga: Tryb wielu okien zwiększa zużycie energii na przetwarzanie i zwiększy obciążenie systemu.

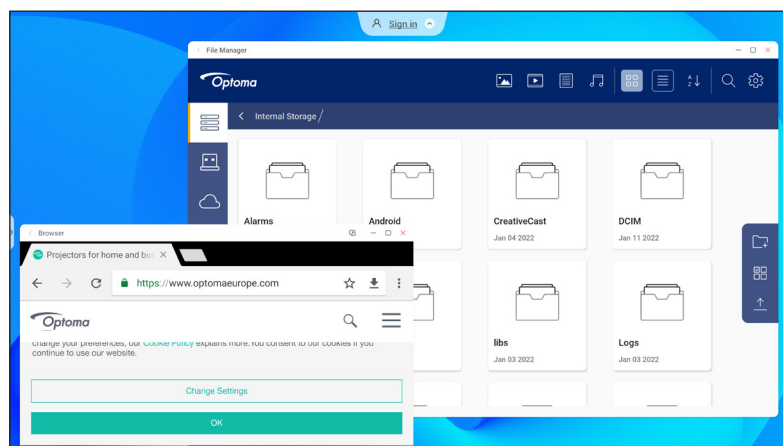

Aby zarządzać oknami aplikacji w trybie wielu okien, naciśnij dłużej okno aplikacji i wykonaj dowolną z następujących czynności:

- Przenieś aplikację na ekranie w jednym z czterech kierunków.
- Stuknij **↔** w celu przełączenia okna aplikacji pomiędzy trybem poziomym i pionowym (jeśli jest to obsługiwane).
- Stuknij **☰**, aby zminimalizować okno aplikacji.

PODSTAWOWA OBSŁUGA

- Stuknij  lub przeciągnij okno aplikacji do prawego lub górnego rogu ekranu, aby wyświetlić aplikację w trybie pełnoekranowym.

Uwaga: Gdy okno NIE jest w trybie pełnego ekranu, można stuknąć i przytrzymać jeden z 4 rogów okna, aż do pojawienia się strzałki zmiany rozmiaru, a następnie przeciągnąć do wymaganego rozmiaru i zwolnić.

- W trybie pełnego ekranu, przeciągnij górną krawędź ekranu w dół, a następnie stuknij , aby wyświetlić aplikację w oknie.

- Stuknij , aby zamknąć aplikację.

Konfiguracja ustawień sieci

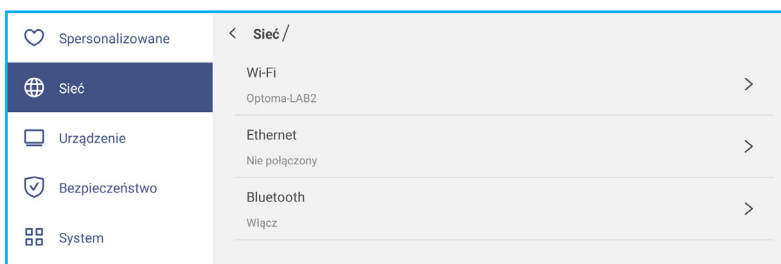

W menu Ustawienia, stuknij , aby otworzyć menu Sieć, a następnie wykonaj następujące czynności:

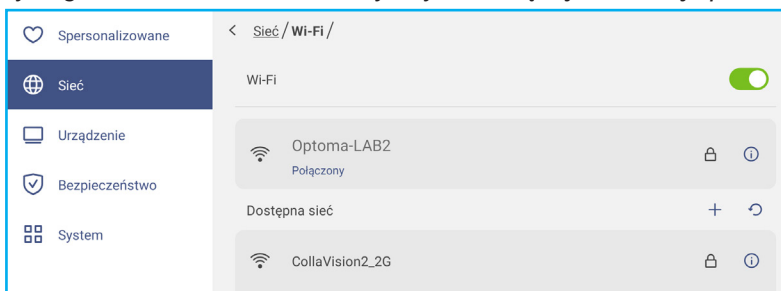

- Stuknij pozycję **Wi-Fi** w celu połączenia monitora IFP z siecią Wi-Fi i wyświetlenia bieżącego stanu połączenia. Upewnij się, że funkcja Wi-Fi jest włączona. Na liście Dostępne sieci, stuknij preferowaną sieć Wi-Fi, na przykład XXXX. W razie konieczności wprowadź hasło dostępu.

WAŻNE! Przed nawiązaniem połączenia z siecią Wi-Fi należy się upewnić, że klucz Wi-Fi został prawidłowo zainstalowany w gnieździe klucza Wi-Fi. Aby uzyskać więcej informacji, patrz strona 27.



Uwaga: Jeżeli preferowana sieć Wi-Fi nie jest widoczna na liście, stuknij , aby odświeżyć listę. Aby ręcznie przejść do sieci Wi-Fi, stuknij .

- Włącz funkcję **Przenośny hotspot**, aby udostępniać sieć Wi-Fi innym urządzeniom bezprzewodowym. Jeżeli to potrzebne, zmodyfikuj nazwę sieci i ustaw hasło dostępu.

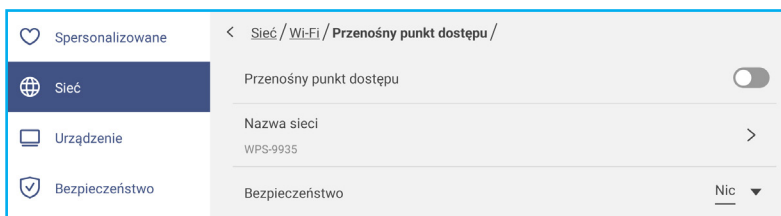

Uwaga: Dla zapewnienia bezpieczeństwa połączenia, ustaw szyfrowanie Wi-Fi (Pole Zabezpieczenia), jako **WPA2-PSK**. Następnie wprowadź hasło dostępu i stuknij **OK**.

- Stuknij pozycję **Ethernet**, aby skonfigurować ustawienia sieci LAN i wyświetlić bieżący stan połączenia. W części Ustawienia IP wybierz typ sieci spośród statyczna lub DHCP. Po ustawieniu typu sieci jako **Statyczna**, następnie stuknij  i wprowadź ustawienia połączenia, takie jak adres IP, brama, długość prefiksu sieci, itd.

WAŻNE! W celu połączenia z siecią przewodową należy upewnić się, że monitor IFP jest połączony z siecią LAN. Aby uzyskać więcej informacji, patrz strona 26.

PODSTAWOWA OBSŁUGA

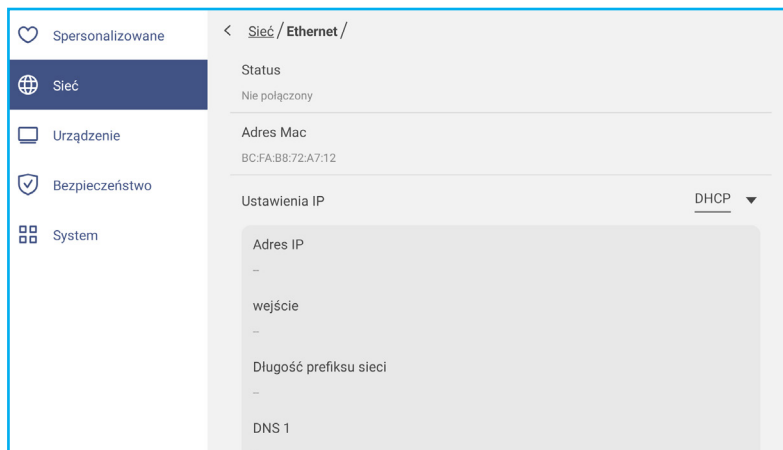

- Stuknij **Bluetooth**, aby włączyć Bluetooth i połączyć się z innymi pobliskimi urządzeniami Bluetooth. Interaktywny ekran obsługuje Bluetooth w wersji 5 i może się połączyć na przykład z klawiaturą, myszą i głośnikiem Bluetooth. Stuknij następująco:
 - **Nazwa urządzenia**, aby wprowadzić nazwę nowego urządzenia. Aby potwierdzić modyfikację, stuknij **OK** w oknie dialogowym.
 - Na liście *Dostępne urządzenia*, wybierz urządzenie z którym chcesz nawiązać połączenie.

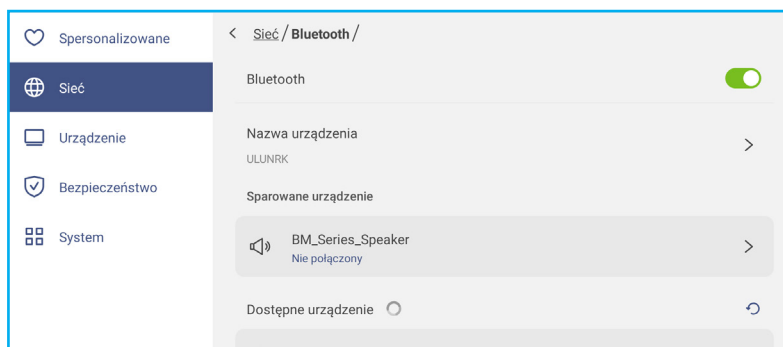

Upewnij się, że kody parowania pasują w obu urządzeniach oraz, jeśli pasują, stuknij **Paruj** w celu potwierdzenia.

IFP

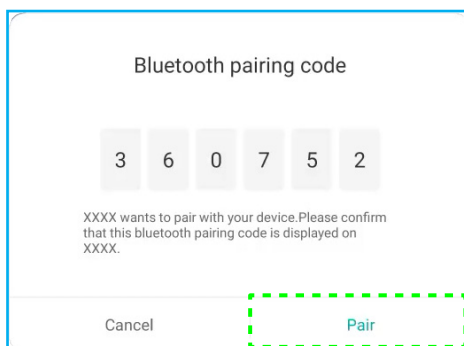

Urządzenie przenośne

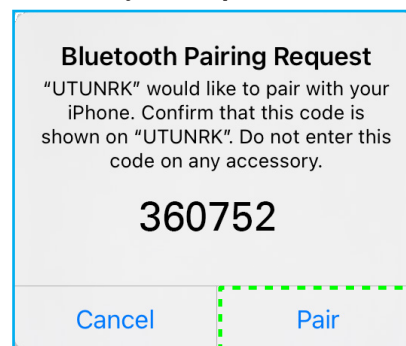

Uwaga: Jeżeli urządzenie Bluetooth nie jest widoczne na liście dostępnych urządzeń, upewnij się, że urządzenie znajduje się w pobliżu oraz, że jest włączony monitor IFP i Bluetooth. Następnie stuknij ↻, aby odświeżyć listę.

PODSTAWOWA OBSŁUGA

Konfiguracja ustawień urządzenia

W menu Ustawienia, stuknij , aby otworzyć menu Urządzenie, a następnie wykonaj następujące czynności:

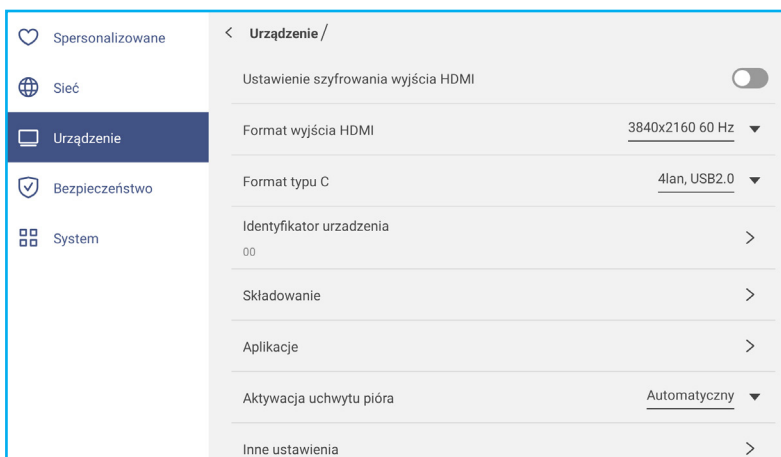

- Stuknij pozycję **Ustawienie szyfrowania wyjścia HDMI**, aby włączyć lub wyłączyć szyfrowanie sygnału wyjściowego HDMI za pomocą HDCP.
Uwaga: Jeśli podłączony monitor nie obsługuje HDCP, funkcję szyfrowania wyjścia HDMI należy wyłączyć.
- Stuknij **Format wyjścia HDMI** i wybierz format, który może być wyjściem z portu HDMI.
- Stuknij **Format Type C** i wybierz format USB type-C.
- Stuknij pozycję **Identyfikator urządzenia**, aby przypisać nowy identyfikator do monitora IFP. Aby potwierdzić, stuknij przycisk **OK**.

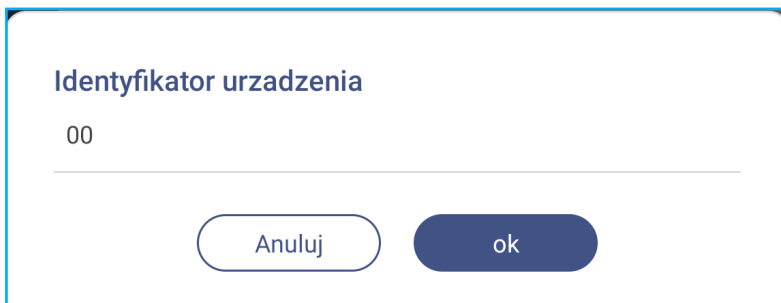

- Stuknij pozycję **Przechowywanie**, aby wyświetlić zużycie pamięci.

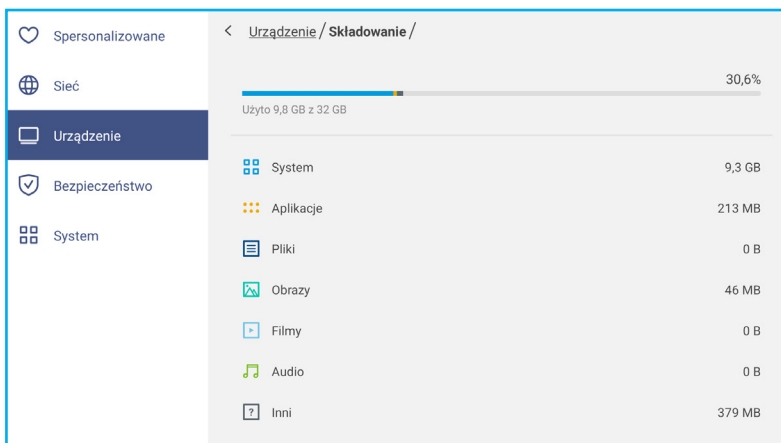

PODSTAWOWA OBSŁUGA

- Stuknij pozycję **Aplikacje**, aby wyświetlić informacje o aplikacjach, wyczyścić dane aplikacji i pamięci podręcznej, a także wymusić zatrzymanie aplikacji.

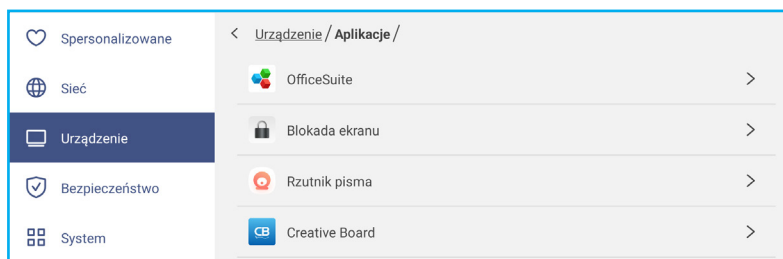

Wybierz na liście aplikację, aby wymusić jej zatrzymanie (stuknij **Wymuś zatrzymanie**), obejrzyj zawartość jej pamięci i usuń jej dane (stuknij **Wyczyść dane**) oraz pamięć podręczną (stuknij **Wyczyść pamięć podręczną**), sprawdź wersję aplikacji i ustaw zezwolenia.

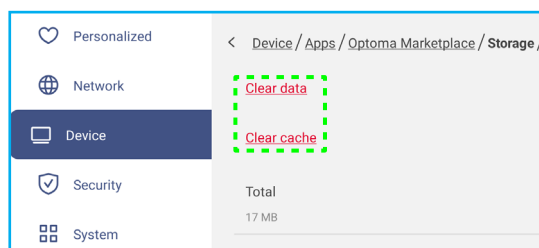
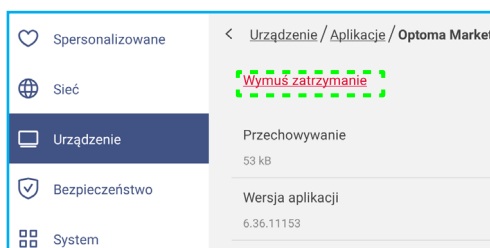

- Stuknij **Uruchamianie uchwytu pióra** i wybierz jedną z następujących akcji uruchamiania:
 - **Automat.**: Po podniesieniu pióra, system automatycznie uruchomi tablicę lub narzędzia adnotacji. (Podniesienie pióra z Ekranu głównego spowoduje otwarcie tablicy. Podniesienie pióra z dowolnej innej aplikacji lub źródła wejścia, otworzy narzędzia adnotacji).
 - **Tablica**: Po podniesieniu pióra, system zawsze uruchamia tablicę.
 - **Adnotacje**: Po podniesieniu pióra, system automatycznie uruchamia narzędzia adnotacji.
 - **Wyłączone**: Podniesienie pióra z uchwytu NIE uruchamia tablicy lub narzędzi adnotacji.
- Stuknij pozycję **Inne ustawienia**, aby skonfigurować boczny pasek narzędzi, przestawny pasek narzędzi adnotacji, dźwięk przy dotyku i ustawienia poczty e-mail.

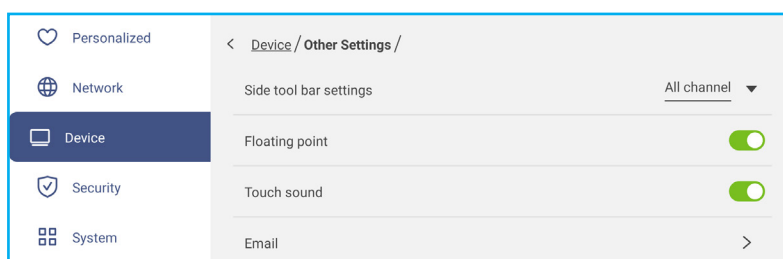

Stuknij dowolną z poniższych pozycji:

- **Ustawienia bocznego paska narzędzi**, aby wybrać kiedy pasek narzędzi jest widoczny: Wszystkie kanały, Tylko Android, Wszystkie kanały poza OPS lub Wyłącz boczny pasek narzędzi.
- **Przestawny**, aby włączyć lub wyłączyć przestawny pasek narzędzi adnotacji. Aby uzyskać więcej informacji, patrz strona 70.
- **Dźwięk przy dotyku**, aby włączyć lub wyłączyć reakcję dźwiękową po stuknięciu elementów na ekranie.
- **Poczta e-mail**, aby skonfigurować ustawienia poczty e-mail. Wprowadź IP, ID, hasło, adres SMTP i inne wymagane informacje. Zapisz ustawienia. Następnie stuknij **Potwierdź**, aby wysłać testową wiadomość e-mail.

PODSTAWOWA OBSŁUGA

Konfiguracja ustawień zabezpieczeń

W menu Ustawienia, stuknij , aby otworzyć menu Zabezpieczenia, a następnie wykonaj następujące czynności:

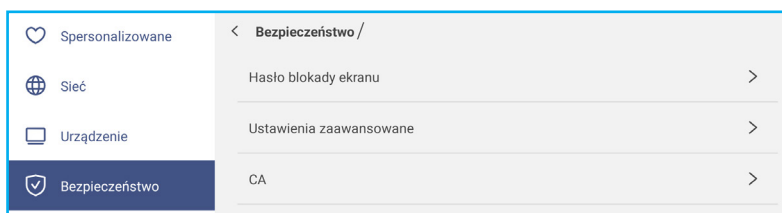

- Stuknij **Hasło blokady ekranu**, aby ustawić hasło blokady ekranu. Wprowadź dwukrotnie 4-cyfrowe hasło w oknie dialogowym, a następnie stuknij **OK** w celu potwierdzenia.

Uwaga: Aby usunąć hasło blokady ekranu, stuknij **Usuń hasło blokady ekranu** (widoczne tylko po ustawieniu hasła) i wprowadź aktualne hasło. Następnie stuknij **OK** w celu potwierdzenia.

- Stuknij **Ustawienia zaawansowane**, aby ustawić lub zmodyfikować hasło Ustawienia zaawansowane i włączyć lub wyłączyć instalację aplikacji innych firm. Wykonaj następujące czynności:

Uwaga: Dostęp do ustawień zaawansowanych MENU DEBUGOWANIA można także uzyskać z hasłem Ustawienia zaawansowane, ustawionym w tym menu.

- a) Wprowadź hasło Ustawień zaawansowanych w oknie dialogowym w celu dostępu do ustawień zaawansowanych, a następnie stuknij **OK** w celu potwierdzenia.

Uwaga: Domyślne hasło to **1 + 2 + 3 + 4**.

PODSTAWOWA OBSŁUGA

b) Wybierz jeden z następujących elementów:

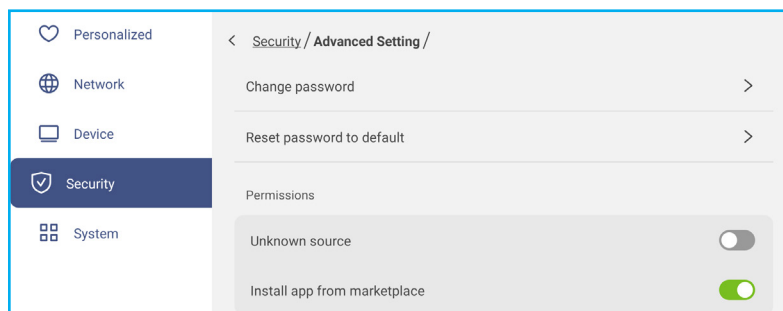

- **Zmień hasło:** Wprowadź aktualne hasło i dwukrotnie nowe hasło. Następnie stuknij **OK** w celu potwierdzenia.

- **Przywróć domyślne hasło:** Wprowadź aktualne hasło i stuknij **Resetuj** w celu potwierdzenia. Hasło zostanie zresetowane do **1 + 2 + 3 + 4**.

- W opcji Uprawnienia, stuknij **Nieznane źródło** i włącz lub wyłącz instalację oprogramowania innej firmy z nieznanego źródła.
- W opcji Uprawnienia, stuknij **Zainstaluj aplikację z platformy handlowej** i włącz lub wyłącz instalację oprogramowania innej firmy z **Optoma Marketplace**.
- Stuknij **CA**, aby wyświetlić i zmodyfikować zaufane certyfikaty CA, dane uwierzytelnienia przechowywane przez użytkownika, itd.
 - Stuknij **Zaufane dane uwierzytelnienia**, aby wyświetlić i zmodyfikować zaufane certyfikaty CA.
 - Stuknij **Dane uwierzytelnienia użytkownika**, aby wyświetlić i zmodyfikować dane uwierzytelnienia przechowywane przez użytkownika.
 - Stuknij **Zainstaluj z urządzenia pamięci**, aby zainstalować dane uwierzytelnienia z urządzenia pamięci.
 - Stuknij **Usuń wszystkie dane uwierzytelnienia**, aby usunąć wszystkie dane uwierzytelnienia użytkownika. Stuknij **Usuń** w oknie dialogowym w celu potwierdzenia.

PODSTAWOWA OBSŁUGA

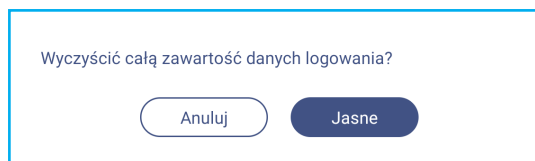

Włączanie lub wyłączenie USB Wi-Fi/dysku USB

a) Naciśnij przyciski **Wejście + 5 + 9 + 8 + 0** na pilocie zdalnego sterowania.

Wyświetlona zostanie pozycja Menu debugowania.

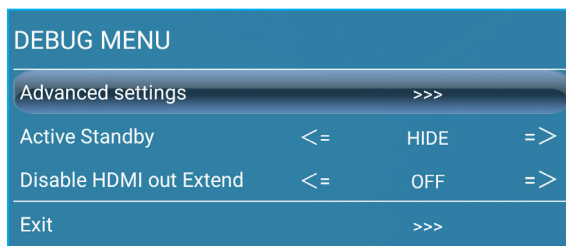

b) Stuknij >>> obok opcji Ustawienia zaawansowane, a następnie wprowadź w oknie dialogowym hasło Ustawień zaawansowanych i stuknij **Potwierdź**.

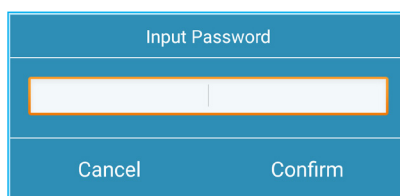

c) Stuknij <= lub => obok opcji Włącz USB WIFI i wybierz w oknie dialogowym WYŁ., aby wyłączyć USB WIFI. Wybierz WŁ., aby włączyć USB WIFI.

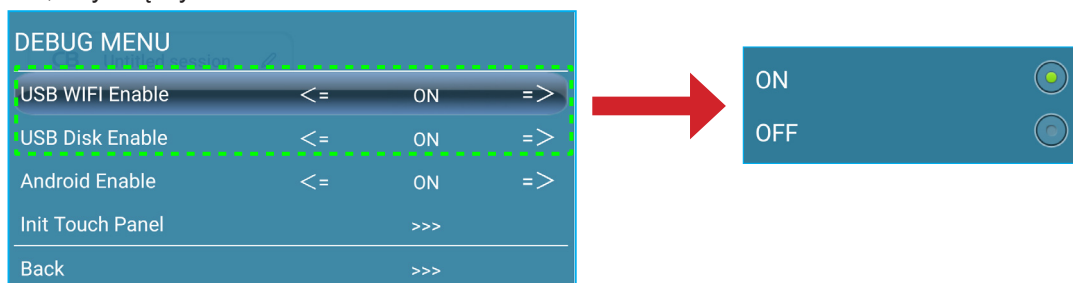

Stuknij **Potwierdź** w oknie dialogowym. Ustawienie zostanie zastosowane, po ponownym uruchomieniu systemu.

PODSTAWOWA OBSŁUGA

Konfiguracja ustawień systemu

W menu Ustawienia, stuknij , aby otworzyć menu System, a następnie wykonaj następujące czynności:

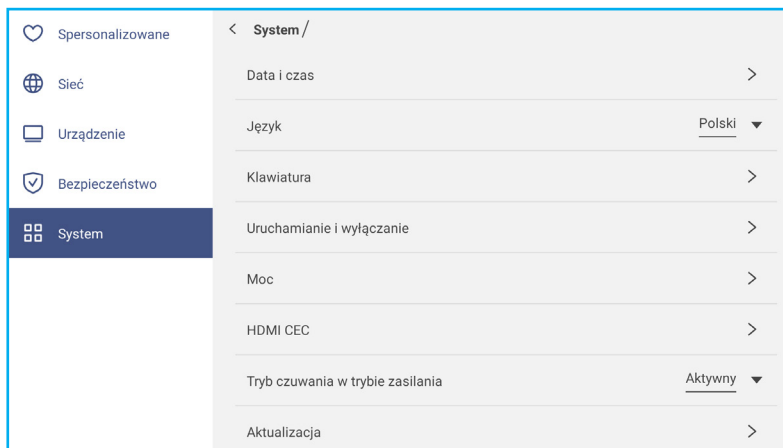

- Stuknij pozycję **DData i godzina**, aby skonfigurować ustawienia związane z datą i godziną. Stuknij dowolną z poniższych pozycji:

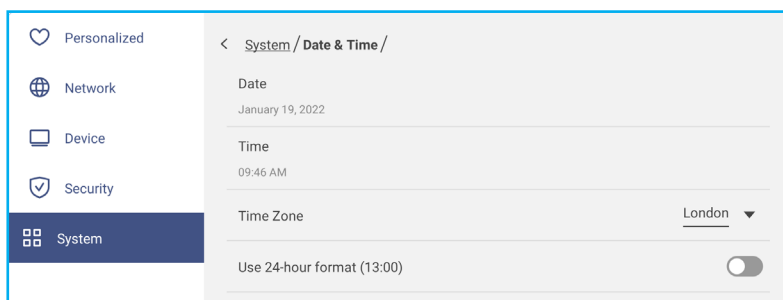

- **Strefa czasowa**, aby wybrać/zmienić strefę czasową dla danego obszaru.
- **Użyj formatu 24-godzinnego (13:00)**, aby włączyć lub wyłączyć wyświetlanie godziny w formacie 24-godzinnym.
- Stuknij pozycję **Język**, aby wybrać jedną z dostępnych opcji językowych: Angielski, Francuski, Hiszpański, Tradycyjny Chiński, Uproszczony Chiński, Portugalski, Niemiecki, Holenderski, Polski, Rosyjski, Czeski, Duński, Szwedzki, Włoski, Turecki, Arabski, Rumuński, Węgierski, Fiński lub Norweski.
- Stuknij pozycję **Klawiatura**, aby wyświetlić klawiatury i zarządzać nimi.
- Stuknij pozycję **Włączanie i wyłączenie**, aby skonfigurować ustawienia związane z włączaniem i wyłączeniem monitora IFP. Stuknij dowolną z poniższych pozycji:

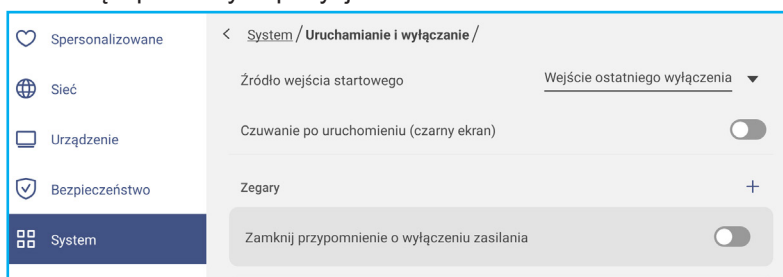

- Pozycja **Źródło wejścia przy włączaniu**, aby wybrać jedną z dostępnych opcji wejścia przy włączaniu: Wejście przy ostatnim wyłączeniu, Android, HDMI 1, HDMI 2, HDMI 3, Type-C lub VGA.
- **Tryb czuwania po włączeniu (pusty ekran)**, aby włączyć lub wyłączyć tryb czuwania po uruchomieniu urządzenia.
- **Przypomnienie o zbliżającym się wyłączeniu**, aby włączyć lub wyłączyć przypomnienie o zbliżającym się wyłączeniu, po zaprogramowaniu wyłączenia monitora IFP.
- **Timery** ⇒ + w celu ustawienia timera uruchomienia i wyłączenia. Aby utworzyć harmonogram, wykonaj

PODSTAWOWA OBSŁUGA

następujące czynności:

- Aby włączyć timer uruchamiania i/lub timer wyłączenia, zaznacz przycisk radiowy obok pozycji **Timer uruchamiania** i **Timer wyłączenia**.
- Ustaw czas i wybierz dzień(i), kiedy chcesz, aby monitor IFP stosował się do tego harmonogramu uruchamiania lub wyłączenia.
- Stuknij **Dodaj**, aby zapisać timer.



- Włącz (lub wyłącz) nowy harmonogram w menu Timery.

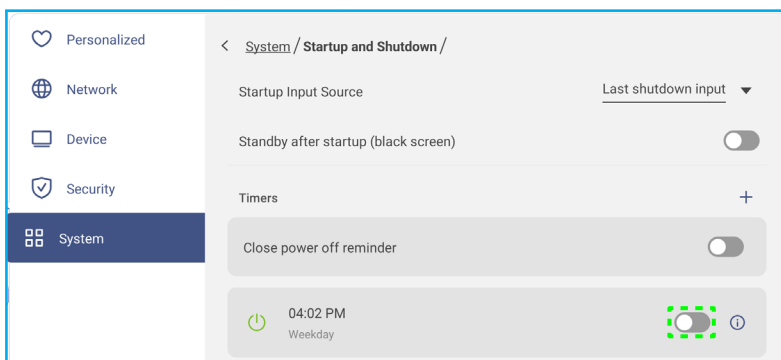

Uwaga:

- Stuknij **i**, aby zmodyfikować lub usunąć harmonogram.
 - Ustawić można do 3 harmonogramów.
- Stuknij pozycję **Zasilanie**, aby skonfigurować ustawienia zasilania. Stuknij dowolną z poniższych pozycji:

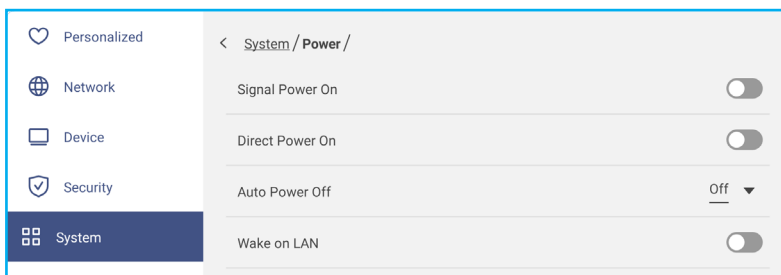

- **Włącz przy sygnale**, aby włączyć lub wyłączyć funkcję włączania monitora IFP po wykryciu sygnału wejściowego.
- **Włącz przy zasilaniu**, aby włączyć lub wyłączyć funkcję włączania monitora IFP z poziomu źródła zasilania.
Uwaga: Funkcja **Włącz przy zasilaniu** jest przydatna w przypadku instalacji opartych na włącznikach czasowych.
- Pozycja **Automatyczne wyłączenie zasilania**, aby wybrać jeden z dostępnych przedziałów czasowych podanych w minutach w celu automatycznego wyłączenia monitora IFP, gdy nie zostanie wykryte żadne źródło sygnału wejścia: Wył. (funkcja jest wyłączona), 5, 10, 15, 20, 25, 30, 35, 40, 45, 50, 55 lub 60.
- **Wake on LAN**, aby włączyć lub wyłączyć zdalne włączanie monitora IFP przez sieć LAN.

PODSTAWOWA OBSŁUGA

Uwaga: Funkcja *Wake on LAN* nie działa i jest wyszarzona, gdy dla pozycji *Tryb zasilania (Czuwanie)* ustawiona jest opcja **Aktywny**.

- Stuknij pozycję **HDMI CEC**, aby włączyć lub wyłączyć dowolną z dostępnych opcji: Włącz monitor, a następnie odtwarzacz, Wyłącz monitor, a następnie odtwarzacz, Włącz odtwarzacz, a następnie monitor lub Wyłącz odtwarzacz, a następnie monitor.
- Stuknij pozycję **Tryb zasilania (czuwanie)**, aby wybrać jedną z dostępnych opcji: Eko lub Aktywny. Opcja **Aktywny** jest domyślnie niewidoczna. Aby włączyć opcję **Aktywny**, wykonaj poniższe czynności:

a) Naciśnij przyciski **Wejście + 5 + 9 + 8 + 0** na pilocie zdalnego sterowania.

Wyświetlona zostanie pozycja Menu debugowania.

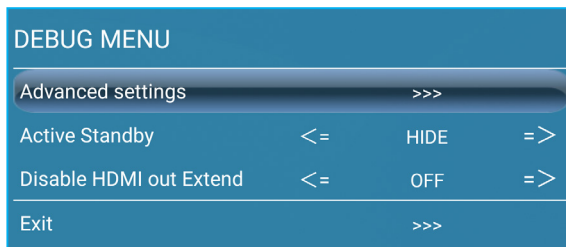

b) Stuknij opcję **Ukryj** obok pozycji Aktywny tryb czuwania. Wybierz opcję **Pokaż** w oknie dialogowym.

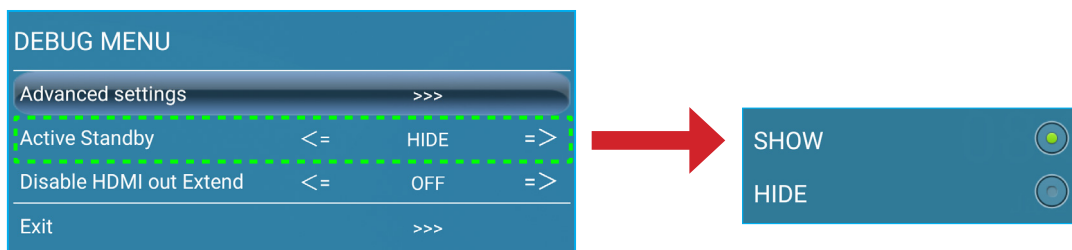

c) Stuknij pozycję **Wyjście**, aby wyjść z pozycji Menu debugowania.

Opcja **Aktywny** jest dostępna w menu System ⇒ Tryb zasilania (czuwanie).

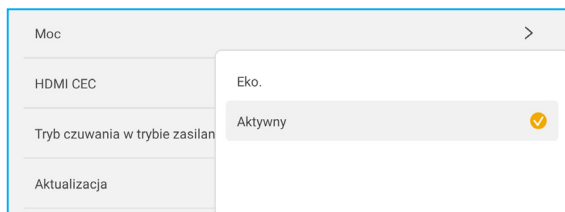

Uwaga:

- Funkcje **OMS** i **Zdalne sterowanie włączeniem zasilania przez sieć LAN**, będą działać tylko wtedy, gdy **Tryb zasilania (czuwanie)** jest ustawiony na **Aktywny**.
 - **Aktywny tryb czuwania** powoduje większe zużycie energii, ponieważ wyłączane jest tylko podświetlenie systemu, natomiast płyta główna działa nadal, oczekując na polecenia włączenia zasilania z sieci LAN i **OMS**. Jeśli korzystanie z funkcji zdalnego włączania zasilania nie jest konieczne, zalecane jest ustawienie trybu **Eko**. Ekologiczny tryb czuwania, który zapewnia oszczędność energii.
 - Ponadto zdecydowanie zalecane jest przełączanie z powrotem do trybu **Eko**. Ekologiczny tryb czuwania i wyłączenie monitora IFP na pewien czas. Umożliwi to zwolnienie pamięci i obciążenia procesora systemu monitora IFP.
- Stuknij pozycję **Aktualizacja**, aby skonfigurować ustawienia uaktualniania. Stuknij dowolną z poniższych pozycji:

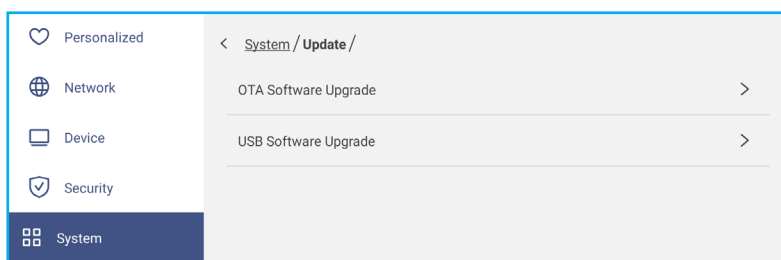

PODSTAWOWA OBSŁUGA

- **Aktualizacja oprogramowania OTA (ang. Over-The-Air)**, aby włączyć lub wyłączyć aktualizacje oprogramowania przez Internet. Stuknij opcję **Automatycznie**, aby włączyć automatyczne sprawdzanie dostępności aktualizacji oprogramowania sprzętowego po każdym włączeniu systemu monitora IFP i jego połączeniu z Internetem. Jeśli opcja **Automatycznie** nie zostanie włączona, system nie będzie automatycznie sprawdzał dostępności aktualizacji oprogramowania sprzętowego.

W celu ręcznej aktualizacji systemu należy wykonać następujące czynności:

a) Stuknij **AKTUALIZUJ** w oknie dialogowym.

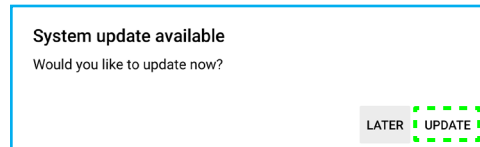

b) Stuknij **POBIERZ** w oknie Aktualizacja systemu.

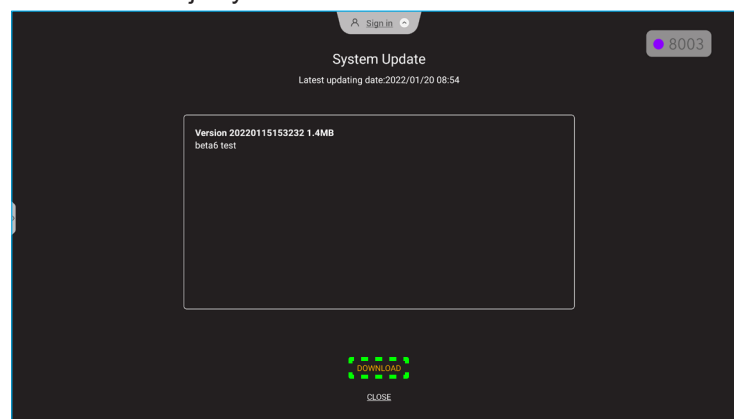

c) Stuknij **AKTUALIZUJ**, aby uruchomić proces aktualizacji.

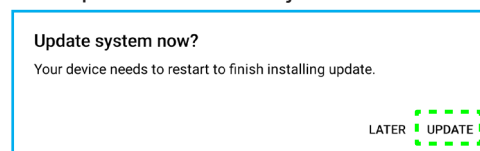

Zaczekaj na zakończenie procesu aktualizacji.

Uwaga: Aktualizacja oprogramowania przez Internet wymaga połączenia z siecią.

- **Aktualizacja oprogramowania z USB**, aby zaktualizować system z dysku flash USB.

Uwaga: W celu aktualizacji oprogramowania, zapisz najpierw plik aktualizacji na dysku flash USB, a następnie podłącz dysk do portu USB 2.0 monitora IFP. Otwórz Ustawienia zaawansowane ⇒ System ⇒ Aktualizacja ⇒ Aktualizacja oprogramowania USB i stuknij **Start** w oknie dialogowym.

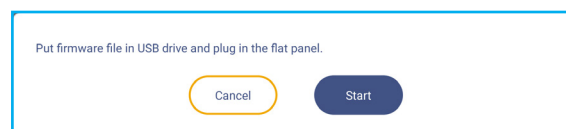

Uwaga: W przypadku aktualizowania oprogramowania sprzętowego monitora IFP z pamięci USB należy najpierw rozpakować plik aktualizacji, a następnie skopiować go do katalogu głównego pamięci USB. Należy upewnić się, że pamięć flash USB jest sformatowana w systemie plików FAT32.

WAŻNE!

- W czasie procesu aktualizacji, zarówno OTA, jak i z pamięci USB, **NIE WOLNO** wyłączać monitora IFP i **NIE WOLNO** odłączać pamięci USB od monitora IFP. W przeciwnym razie system zostanie uszkodzony.
- Podczas aktualizacji monitora IFP z pamięci USB, wszystkie dane użytkownika zapisane w pamięci USB zostaną usunięte. Podczas aktualizacji monitora IFP przez Internet (OTA), wszystkie dane użytkownika pozostaną nietknięte.

PODSTAWOWA OBSŁUGA

- Stuknij **Prawne**, aby wyświetlić Warunki użytkowania, Politykę prywatności, Politykę dotyczącą plików cookie i Bibliotekę Open Source.

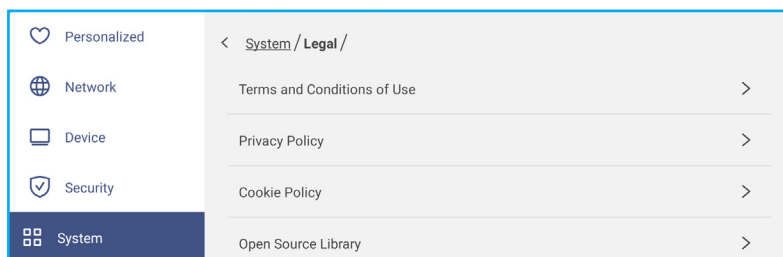

PODSTAWOWA OBSŁUGA

Boczny pasek narzędzi

Stuknij > lub < z lewej lub z prawej strony ekranu, aby otworzyć boczny pasek narzędzi.

Uwaga: Przeciągnij > lub < w górę lub w dół na ekranie w celu zmiany jego miejsca.

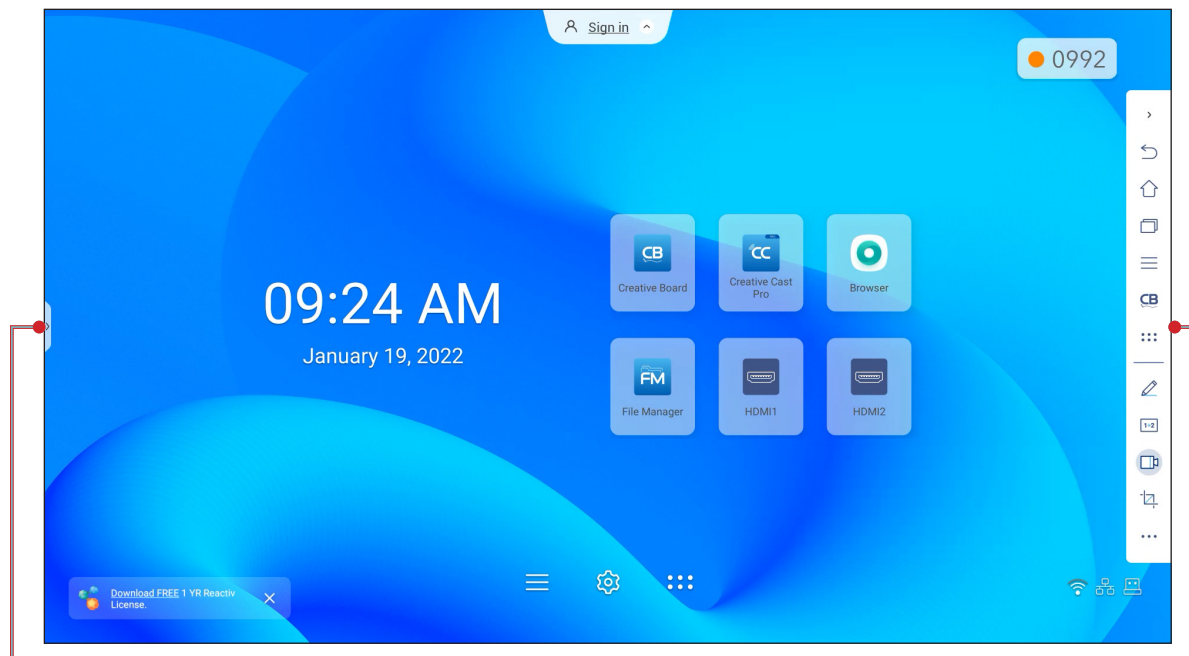

Skrót do bocznego paska narzędzi

Boczny pasek narzędzi

- Aby ukryć pasek narzędzi, stuknij > lub <.
- Aby wrócić na poprzedni ekran, stuknij pozycję ↶.
- Aby wrócić na ekran główny, stuknij pozycję 🏠.
- Aby wyświetlić ostatnie lub otwarte zadania i aplikacje, stuknij 📄. Aby uzyskać więcej informacji, patrz „Wyświetlanie ostatnich zadań” na stronie 54.
- Aby wyświetlić menu OSD, stuknij ☰. Aby uzyskać więcej informacji, patrz „Menu OSD” na stronie 33.
- Aby otworzyć aplikację **Creative Board**, stuknij **CB**. Aby uzyskać więcej informacji, patrz „Aplikacja Creative Board” na stronie 55.
- Aby otworzyć ekran aplikacji, stuknij ⋮.
- Aby otworzyć aplikację do adnotacji, stuknij ✎. Aby uzyskać więcej informacji, patrz „Aplikacja do adnotacji” na stronie 62.
- Aby otworzyć klasę szkolną online, stuknij 1+2. Aby uzyskać więcej informacji, patrz „Airshare” na stronie 63.
- Aby otworzyć funkcję nagrywania ekranu, stuknij 📹. Aby uzyskać więcej informacji, patrz „Przestawny pasek narzędzi adnotacji” na stronie 70.
- Aby otworzyć narzędzie przechwytywania ekranu, stuknij 📏. Użyj to narzędzie do przechwytywania obrazu ekranu i zapisz go w urządzeniu pamięci lub wstaw go do sesji tablicy. Aby uzyskać więcej informacji, patrz „Narzędzie przechwytywania ekranu” na stronie 68.
- Aby otworzyć więcej narzędzi, takich jak **Zatrzymaj**, **Stoper**, **Timer**, **W centrum uwagi**, **Blokada ekranu** lub **Kalkulator**, stuknij ⋯.

PODSTAWOWA OBSŁUGA

Wyświetlanie ostatnich zadań

Stuknij > lub < =>  w celu wyświetlenia i zarządzania wszystkimi otwartymi aplikacjami.

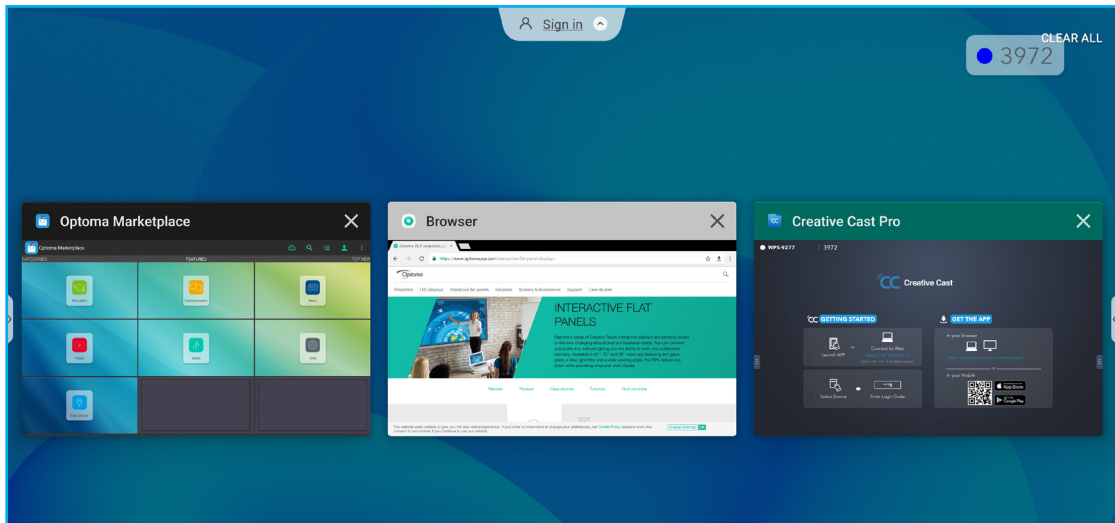

- Stuknij aplikację, którą chcesz uruchomić.
- Aby zamknąć aplikację, stuknij ✕ w oknie aplikacji.
 - W trybie wielu okien, przeciągnij okno aplikacji w lewo lub w prawo albo stuknij ✕ w celu zamknięcia aplikacji.
- Aby usunąć zawartość listy, stuknij **WYCZYŚĆ WSZYSTKO**.
 - W trybie wielu okien, stuknij **Wyczyść wszystko**.

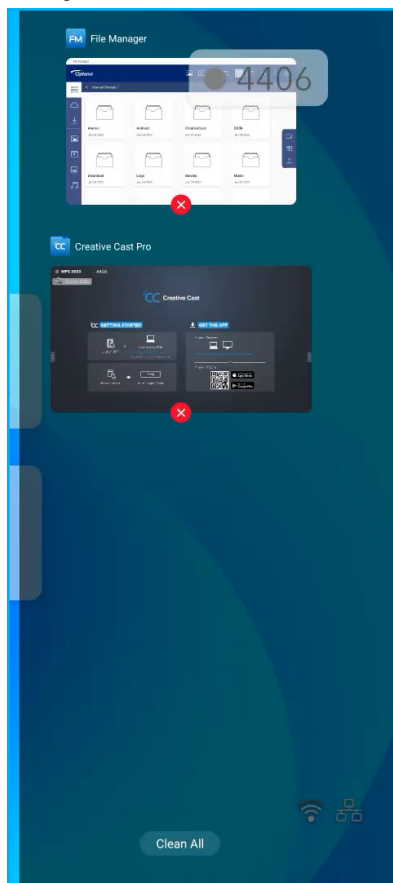

PODSTAWOWA OBSŁUGA

- Aby korzystać z funkcji dzielonego ekranu, stuknij i przytrzymaj wymaganą aplikację, a następnie ją przeciągnij w lewo lub w prawo do kolumny **Przeciągnij tutaj, aby korzystać z dzielonego ekranu**.

Uwaga: Dzielony ekran nie jest obsługiwany w trybie wielu okien.

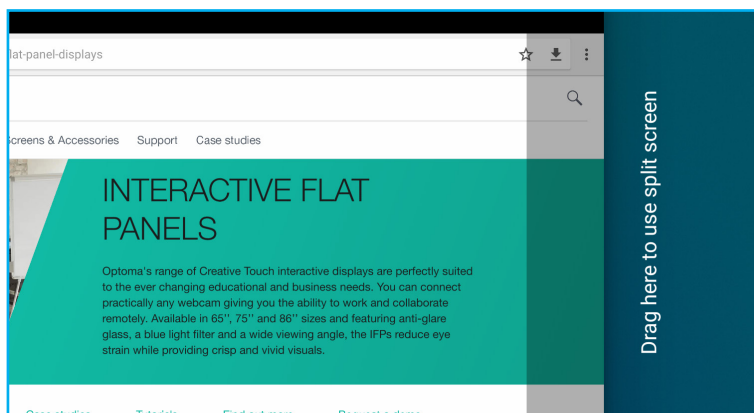

Uwaga: Ostatnio używane aplikacje można także wyświetlić z poziomu przestawnego paska narzędzi adnotacji. Sprawdź ""Przestawny pasek narzędzi adnotacji" na stronie 70.

Aplikacja Creative Board

Creative board to tablicowa platforma współpracy online, która może łączyć zespoły w celu spotkań typu "burza mózgów", szkicowania i współpracy w dowolnym miejscu i czasie..

Stuknij > ⇒ [CB](#), aby otworzyć **Creative Board**.

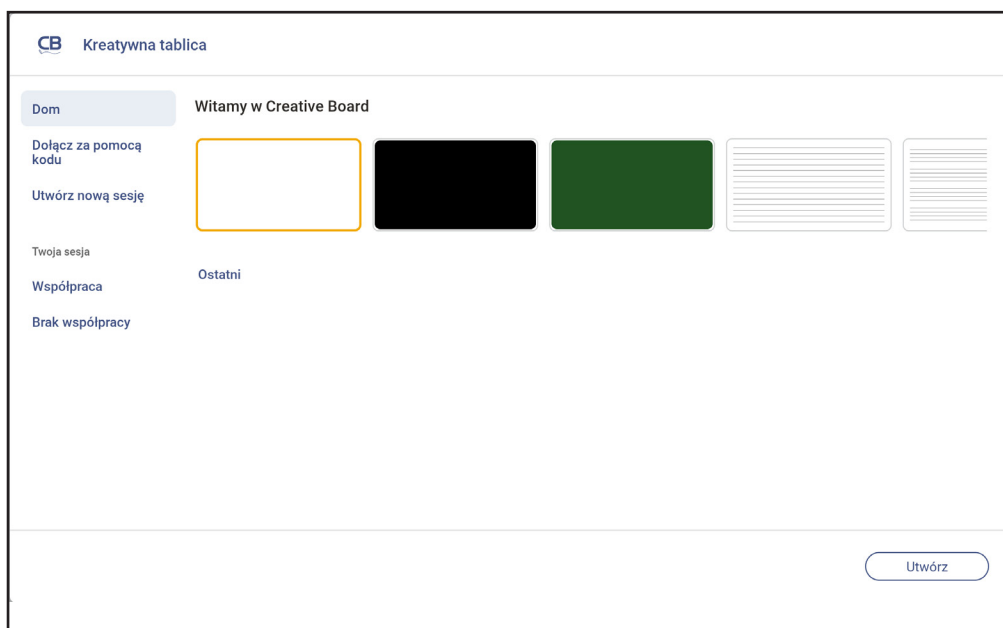

Aby rozpocząć korzystanie z aplikacji, należy wykonać poniższe czynności:

1. Stuknij zakładkę **Utwórz nową sesję**. Następnie wybierz tło lub szablon dla swoich treści.

Uwaga: W celu dostępu do sesji chmurowe, zaloguj się najpierw do aplikacji **Creative Board**.







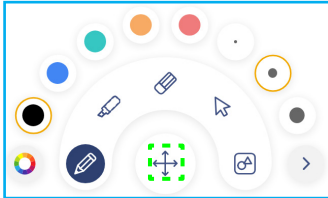

- Aby otworzyć ostatnią sesję, stuknij zakładkę **Ekran główny** i w Ostatnio używana kategoria stuknij sesję do kontynuacji.

- Aby otworzyć sesję współpracy (zapisana w chmurze) lub braku współpracy (zapisana lokalnie), w kategorii Twoja sesja, stuknij sesję do kontynuacji.



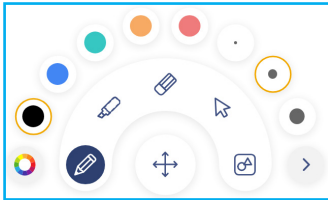



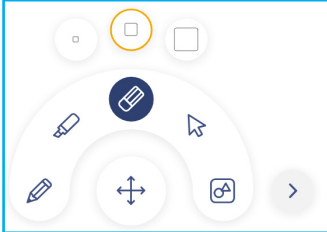
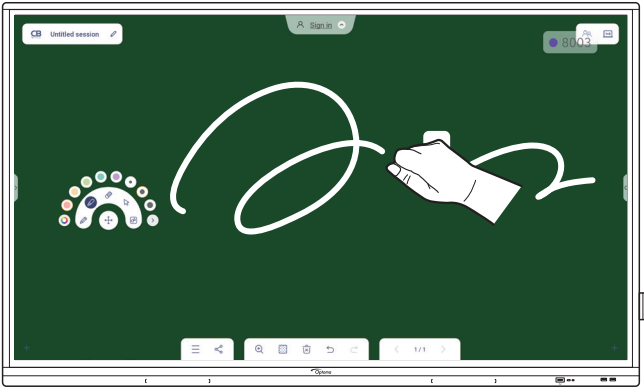

PODSTAWOWA OBSŁUGA

2. Stuknij przycisk **Utwórz** i skorzystaj z dowolnych funkcji opisanych w poniższej tabeli:

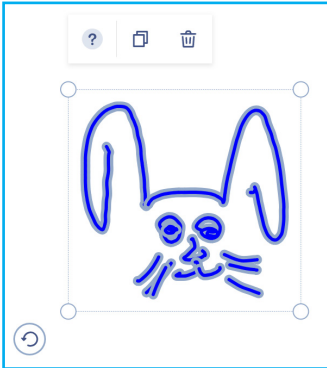





Uwaga: Pływająca tablica to miejsce bazowe dla wielu podstawowych funkcji, które można znaleźć w aplikacji **Creative Board**, co zostało tutaj szczegółowo opisane.

Element		Opis
	Przesuwanie pływającej tablicy	<p>Stuknij i przeciągnij lub stuknij i przytrzymaj ekran, aby przenieść tablicę do preferowanej pozycji na ekranie.</p> 
	Minimalizowanie pływającej tablicy	<p>Stuknij ikonę , aby zminimalizować pływającą tablicę. Stuknij , aby rozbudować pływającą tablicę.</p>
	Pióro	<p>Napisz lub narysuj dowolne linie. Stuknij, aby wybrać wymagany kolor i grubość.</p>  <p>- Stuknij , aby zmodyfikować paletę kolorów. Wybrać można pięć kolorów palety w oparciu o motyw lub wybrać je indywidualnie.</p>  <p>WAŻNE! Należy uważać, aby nie uszkodzić wirtualnej tablicy. Do pisania i rysowania należy używać WYŁĄCZNIE dostarczonego pióra dotykowego lub palców.</p> <p>Uwaga:</p> <ul style="list-style-type: none"> • Pióro dotykowe jest dostarczane z cienką i grubą końcówką. Aplikacja Creative Board automatycznie wykrywa używaną końcówkę (odpowiednio  ) i wyświetlane są opcje w zależności od grubości końcówki. • Pisanie lub rysowanie po wirtualnej tablicy palcami jest tożsame z używaniem „grubej końcówki pióra”.

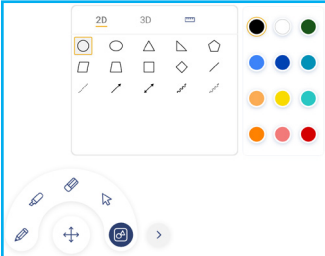



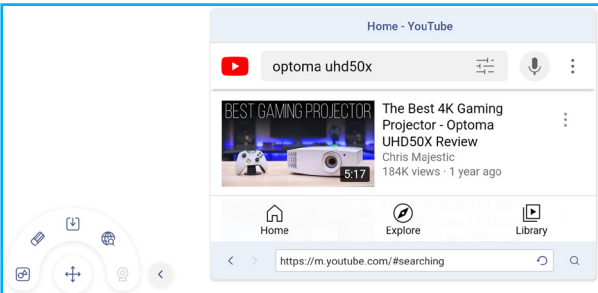





PODSTAWOWA OBSŁUGA

Element	Opis
 Gumka	<p>Wymaż fragmenty napisanych tekstów lub rysunków. Wybierz rozmiar gumki i przeciągnij palcami po fragmentach, które chcesz usunąć.</p>  <p>Uwaga: Zawartość tablicy można także wymazać dłonią.</p> 
 Wybierz	<p>Zaznacz obiekt na tablicy. Stuknij dowolną z poniższych pozycji, aby zmienić zaznaczony obszar:</p>  <ul style="list-style-type: none"> •  (punkt graniczny) do powiększania lub zmniejszania. •  do zmiany koloru. •  , aby zduplikować. •  , aby usunąć. •  , aby obrócić.

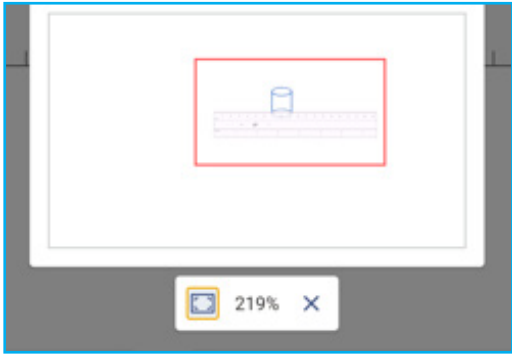







PODSTAWOWA OBSŁUGA

Element	Opis
 <p>Figura geometryczna</p>	<p>Narysuj figurę geometryczną. Stuknij, aby wybrać wymagany kształt 2D, 3D z kilkoma opcjami koloru, użyj linijkę do pomiaru odległości i rysowania linii lub użyj kątomierza do pomiaru i rysowania kątów.</p> 
<p>></p> <p>Więcej narzędzi</p>	<p>Stuknij jedno z następujących narzędzi:</p>  <ul style="list-style-type: none"> •  import plików JPG, PNG lub PDF z różnych urządzeń pamięci, takich jak pamięć wewnętrzna, pamięć USB lub dysk w chmurze. •  okno wbudowanej w pełni funkcjonalnej przeglądarki internetowej. Można przechwytywać więcej zrzutów ekranu, zmieniać rozmiar, zmieniać miejsce, duplikować i usuwać okno przeglądarki.  <ul style="list-style-type: none"> •  wbudowana kamera do dokumentów.
<p>+</p> <p>Dodaj stronę.</p>	
<p>≡</p> <p>Menu</p>	<p>Stuknij dowolną z poniższych opcji:</p> <ul style="list-style-type: none"> • Nowa , aby utworzyć nową sesję. • Otwórz , aby otworzyć sesję współpracy lub braku współpracy. • Zapisz/Zapisz jako w celu zapisania/zapisania jako, bieżącej treści do sesji współpracy lub braku współpracy. • Importuj w celu importu pliku JPG, PNG lub PDF. • Eksportuj w celu eksportu sesji jako plik JPG, PNG lub PDF. •  aby wyświetlić menu Ustawienia. Następnie włącz lub wyłącz automatyczne zapisywanie dla sesji braku współpracy, trybu pisania z ochroną oczu, dostosowania pływającej tablicy i aktualizacji oprogramowania. • ? aby przeczytać tutorial aplikacji Creative Board.

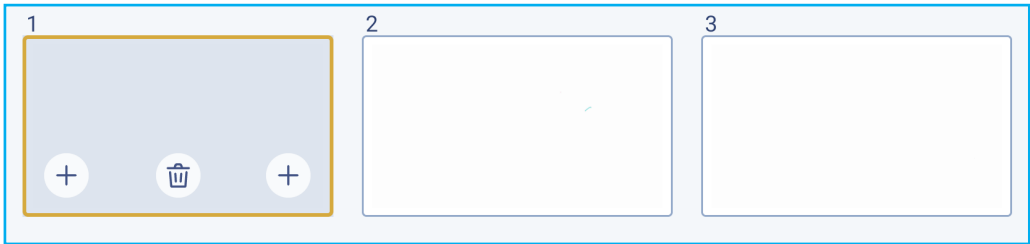



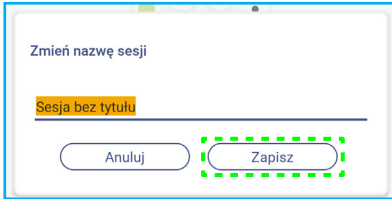
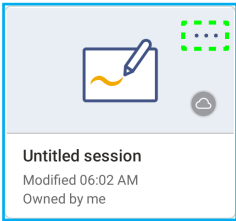







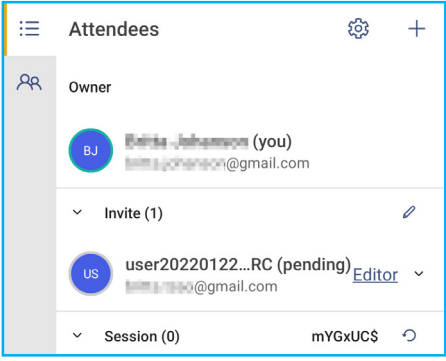

PODSTAWOWA OBSŁUGA

Element	Opis
 Udostępnij	<p>Stuknij jedno z następujących, aby udostępnić plik innym urządzeniom:</p> <ul style="list-style-type: none"> • Kod QR, aby udostępnić plik z kodem QR. <div data-bbox="746 394 1142 685" style="border: 1px solid blue; padding: 5px; margin: 10px 0;"> <p>Udostępnij z kodem QR</p> <p>Upewnij się, że posiadane urządzenie jest połączone z tą samą siecią Wi-Fi, a następnie zeskanuj kod QR.</p>  <p style="text-align: center;">Zamknij</p> </div> <ul style="list-style-type: none"> • E-mail, aby wysłać plik przez e-mail. <p>Uwaga: Przed zeskanowaniem kodu QR w celu pobrania pliku, należy się upewnić, że monitor IFP i urządzenie przenośne są połączone z tą samą siecią Wi-Fi.</p> <p>Uwaga: W przypadku wysyłania pliku w wiadomości e-mail po raz pierwszy wyświetlony zostanie monit o skonfigurowanie ustawień poczty e-mail. Aby uzyskać więcej informacji, patrz strona 44.</p>
 Powiększ	<p>Powiększ lub zmniejsz ekran. Następnie stuknij , aby otworzyć okno powiększenia. Przesuń czerwone okno na obszar, który ma być pokazany na ekranie.</p> <div data-bbox="687 994 1201 1346" style="border: 1px solid blue; padding: 5px; margin: 10px 0;">  </div> <p>Stuknij , aby zamknąć narzędzie powiększania.</p>
 Opcje tła	<p>Wybierz tło lub szablon dla zawartości. Stuknij Wybierz. Następnie wybierz swój obraz z Menedżera plików lub z przeglądarki i ustaw jako szablon dla swojej sesji.</p> <div data-bbox="746 1487 1142 2029" style="border: 1px solid blue; padding: 5px; margin: 10px 0;"> <p>Tło</p> <p>Kolor ○ v</p> <p>Obraz Wybierz</p> <hr/> <p>Szablon</p> <div style="border: 1px solid gray; padding: 5px; margin: 5px 0; text-align: center;">  </div> <p>Ogólne(4)</p> <div style="display: flex; justify-content: space-around;"> <div style="border: 1px solid gray; padding: 5px; margin: 5px 0;">01</div> <div style="border: 1px solid gray; padding: 5px; margin: 5px 0;">02</div> </div> </div>
 Usuń stronę	<p>Usuń wszystkie elementy/obiekty narysowane na bieżącej stronie.</p>
 Cofnij	<p>Cofnij ostatnią czynność.</p>

PODSTAWOWA OBSŁUGA

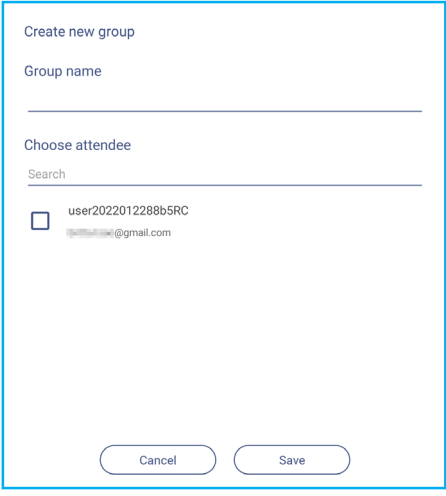
Element	Opis
 Wykonaj ponownie	<p>Wykonaj ponownie ostatnią czynność.</p>
<p>Menedżer stron</p>	<p>Wyświetl i zarządzaj wszystkimi stronami z bieżącej sesji. Stuknij dowolną z poniższych pozycji:</p>  <ul style="list-style-type: none"> • , aby otworzyć poprzednią lub następną stronę. • Numer strony, na przykład 2/3, aby otworzyć menedżera strony:  <p>Stuknij  z lewej strony, aby dodać stronę po lewej, albo stuknij z prawej strony, aby dodać stronę po prawej.</p> <p>Stuknij , aby usunąć wybraną stronę.</p>
<p>Nazwa sesji</p>	<p>Domyślna nazwa sesji to “Sesja bez tytułu”.</p>  <p>Aby zmienić nazwę sesji, stuknij  i wpisz nową nazwę w oknie dialogowym. Następnie stuknij Zapisz.</p>  <p>Uwaga:</p> <ul style="list-style-type: none"> • <i>Nazwę sesji można także zmienić w zakładce ekranu głównego aplikacji Creative Board. Wybierz sesję, a następnie stuknij ••• ⇒ Zmień nazwę. Stuknij Zapisz w oknie dialogowym, aby zapisać modyfikacje.</i>  <ul style="list-style-type: none"> • <i>Jeżeli sesja jest zaznaczona ikoną  oznacza to, że sesja współpracy jest aktywna, a zaznaczenie ikoną  oznacza, że sesja współpracy jest nieaktywna. Wszystkie inne sesje są sesjami bez współpracy. W celu dostępu do sesji współpracy należy się upewnić, że wykonane zostało zalogowanie do aplikacji Creative Board.</i>

PODSTAWOWA OBSŁUGA

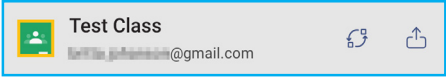
Element	Opis
<p>Zaloguj</p>	<p>Zaloguj do aplikacji Creative Board ze swoim kontem Creative Board lub ze swoim kontem Google w celu utworzenia sesji współpracy.</p>  <p>Po zalogowaniu, stuknij , aby wyświetlić ustawienia konta lub stuknij , aby się wylogować.</p>
<p>Zarządzanie uczestnikami</p>	<p>Zaproś uczestników do przyłączenia do Google Classroom przez aplikację Creative Board.</p> <p>Na zakładce Uczestnicy , stuknij , a następnie wybierz jedną z następujących opcji:</p>  <ul style="list-style-type: none"> • Przez Google Classroom • Poprzez wysłanie zaproszenia e-mail z hasłem sesji • Poprzez wysłanie kodu sesji. <p>W zakładce Uczestnicy można przypisać rolę uczestnikowi (innemu niż oglądający lub edytor), usunąć uczestników ( => ) , odnowić kod sesji () i skonfigurować ustawienia uczestnika () .</p> <p>Stuknij  w celu dostępu do zakładki Grupa. Następnie stuknij  i wprowadź informacje o grupie, takie jak nazwa grupy i uczestnicy. Stuknij Zapisz.</p>  <p>Aby zmodyfikować ustawienia grupy, stuknij .</p>
<p>Zarządzanie Google Classroom</p>	<p>Przeglądanie Google Classroom powiązanej z kontem logowania. Stuknij , aby zmienić klasę na inną lub stuknij , aby opublikować łącze sesji w Google Classroom.</p> 



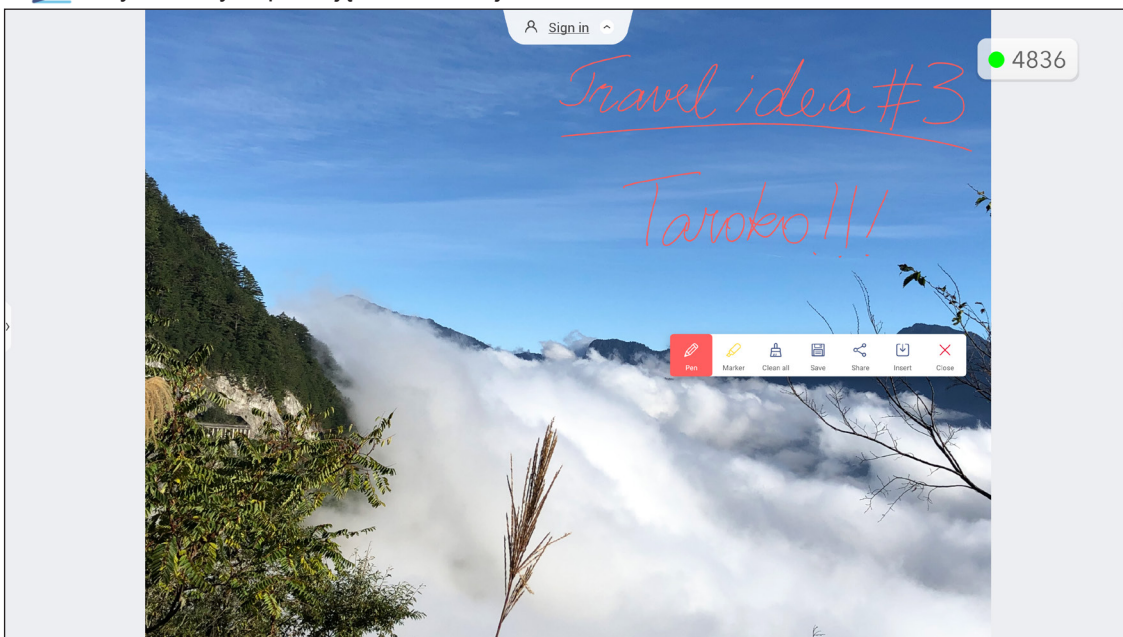

PODSTAWOWA OBSŁUGA

Aplikacja do adnotacji



Stuknij > ⇒ , aby otworzyć aplikację do adnotacji.





W trybie tym można wykonać poniższe czynności:

- Stuknij pozycję  w celu pisania lub rysowania po ekranie.
Uwaga: Kolor pióra można zmienić, stukając kilka razy pozycję .
- Stuknij pozycję  w celu zaznaczenia elementu na ekranie.
Uwaga: Kolor zaznaczenia można zmienić, stukając kilka razy pozycję .
- Aby usunąć z ekranu wszystkie adnotacje, stuknij pozycję .
Uwaga: Fragmenty napisanych tekstów lub rysunków można także wymazać dłonią.

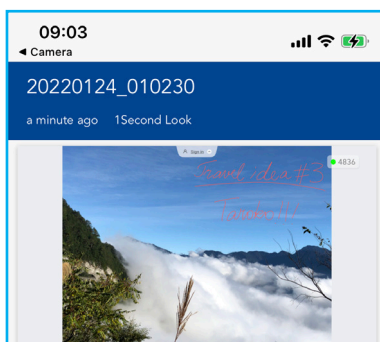

- Aby wykonać zrzut całego ekranu, stuknij pozycję .
- W celu udostępnienia adnotacji innym urządzeniom bezprzewodowym, stuknij . Upewnij się, że urządzenie bezprzewodowe jest podłączone do tej samej sieci Wi-Fi co monitor IFP, a następnie zeskanuj kod QR z urządzeniem bezprzewodowym.



- Aby wyjść z trybu adnotacji, stuknij .

PODSTAWOWA OBSŁUGA

Airshare

Stuknij > ⇒ **1+2**, aby otworzyć **Airshare**. Kod dostępu do klasy online i URL zostaną wyświetlone na ekranie.

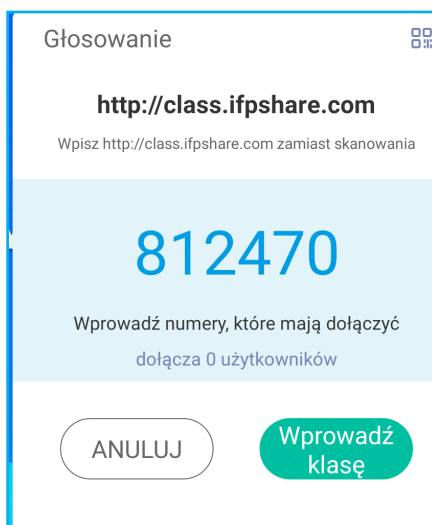

- Aby wyświetlić kod QR połączenia, stuknij .



Aby zdalnie dołączyć do wirtualnej klasy, wykonaj następujące czynności:

1. Połącz monitor IFP z dostępną siecią.
2. Włącz swoje urządzenie przenośne, włącz funkcję Wi-Fi.
WAŻNE! Należy się upewnić, że w całej sesji online będzie dostęp do Internetu.
3. Otwórz URL klasy w przeglądarce internetowej i wprowadź kod dostępu lub zeskanuj kod QR dostępu. Następnie wprowadź imię i stuknij przycisk **Wprowadź**, aby dołączyć do klasy.

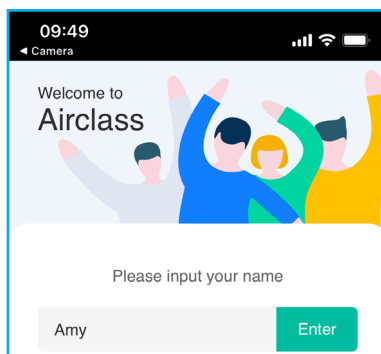

PODSTAWOWA OBSŁUGA

4. Na monitorze IFP, stuknij **Wprowadź**, aby rozpocząć sesję klasy.
Aby uczestniczyć w zajęciach, należy wykonać poniższe czynności:

Uruchom aplikację **Creative Board**. Następnie można używać następujących funkcji:

a. Wybierający

1. Stuknij pozycję **AB**, aby przejść do interfejsu Wybierający.
2. Wybierz pozycję **Wybór jednokrotny** lub **Wybór wielokrotny**, aby określić typ odpowiedzi.
3. Stuknij **Rozpocznij**, aby rozpocząć odpowiadanie na pytania.

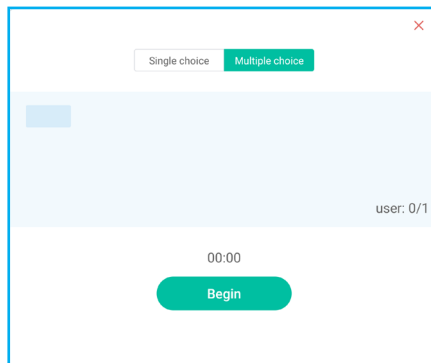

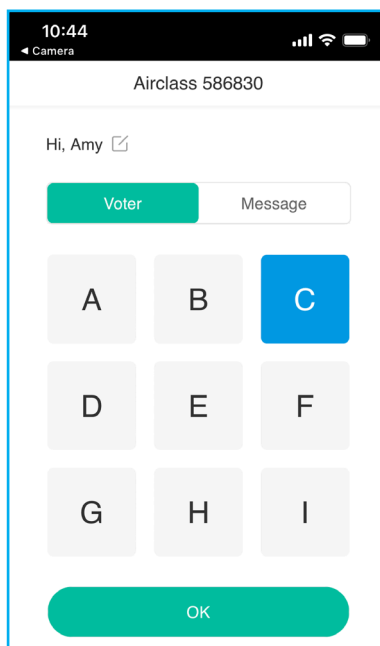

4. Uczestnik może wykonać zadanie, wybierając odpowiedź na ekranie urządzenia przenośnego i stukając **OK**.

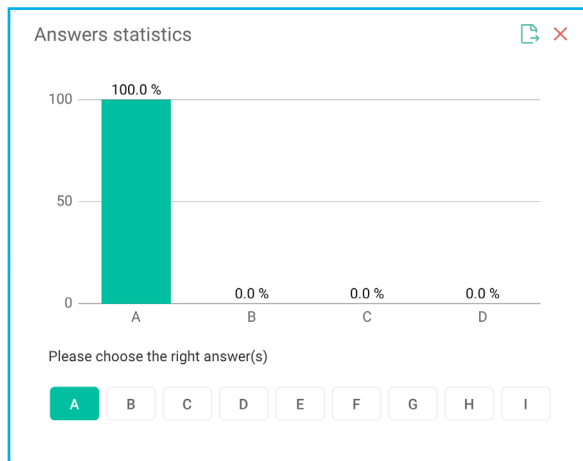

PODSTAWOWA OBSŁUGA

5. Aby zamknąć sesję odpowiadania na pytania, stuknij przycisk **Zakończ**. Na ekranie wyświetlona zostanie strona Statystyki odpowiedzi.
6. Stuknij prawidłowe odpowiedzi na ekranie statystyk.



- Stuknij , aby zapisać i wyeksportować wynik.
- Stuknij pozycję , aby zamknąć stronę Statystyki odpowiedzi.

b. Respondent

1. Stuknij pozycję , aby przejść do trybu Respondent. Następnie stuknij przycisk **Start**, aby uruchomić tryb odpowiadania.

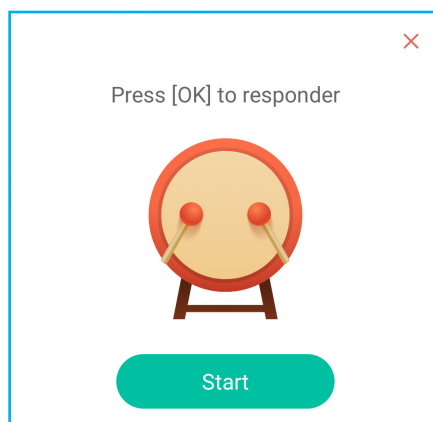

PODSTAWOWA OBSŁUGA

2. Po włączeniu tej funkcji, na pytanie będzie mogła odpowiedzieć osoba, która jako pierwsza stuknie przycisk **Bądź szybki**.
Na przykład, jeśli Amy jako pierwsza stuknie przycisk **Bądź szybki**, będzie mogła odpowiedzieć na pytanie.
 - Stuknij **Resetuj**, aby ponownie rozpocząć tryb odpowiadania.

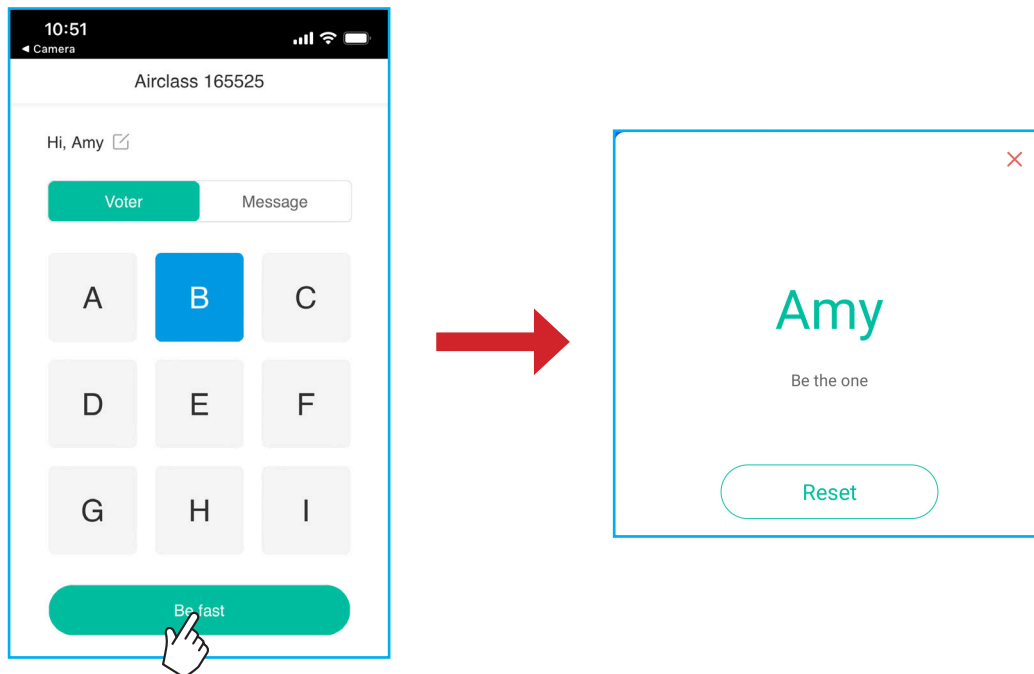

c. Selekcjoner

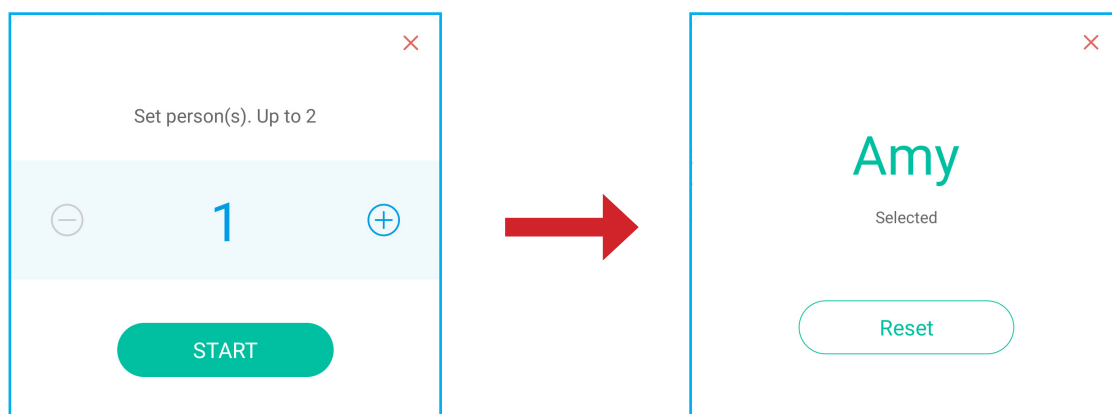

Stuknij pozycję , aby przejść do trybu Selekcjoner. Wybierz liczbę osób, które zostaną wybrane. Następnie stuknij przycisk **START**. Wynik zostanie wyświetlony na ekranie.

- Stuknij **Resetuj**, aby wybrać ponownie.



PODSTAWOWA OBSŁUGA

d. Wiadomość

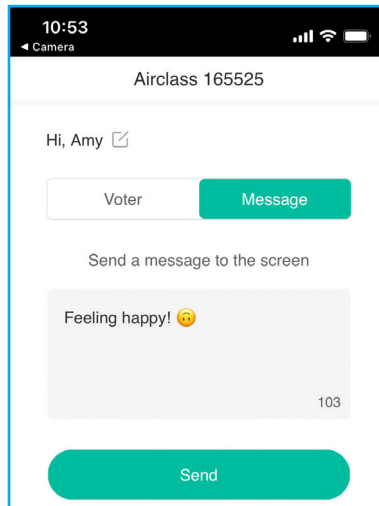

1. Upewnij się, że jest włączona funkcja wiadomości  ⇒ .
2. Na urządzeniu przenośnym stuknij pozycję **Wiadomość** w celu przełączenia na ekran Wiadomość, a następnie wprowadź wiadomość w polu tekstowym i stuknij przycisk **Wyślij**.



Przesłana wiadomość zostanie wyświetlona na ekranie monitora IFP.



Uwaga:

- Stuknij , aby wyświetlić kod dostępu do klasy, URL, kod QR i umożliwić dołączenie do klasy dalszym uczestnikom.
- Stuknij , aby wyeksportować wynik.
- Stuknij , aby wyjść z funkcji **AirShare**. Potwierdź **Wyjście** w oknie dialogowym. Wszyscy użytkownicy klasy zostaną wylogowani.

PODSTAWOWA OBSŁUGA







Rejestrator ekranu

Stuknij > => , aby otworzyć narzędzie do nagrywania ekranu. To narzędzie pomaga w nagraniu wideo z ekranu monitora IFP i z ekranu podłączonej kamery (jeśli jest włączona).

Uwaga:

- *Narzędzie nagrywania można przeciągnąć do preferowanego miejsca na ekranie.*
- *Narzędzie nagrywania ekranu można używać wyłącznie ze źródłem Android.*





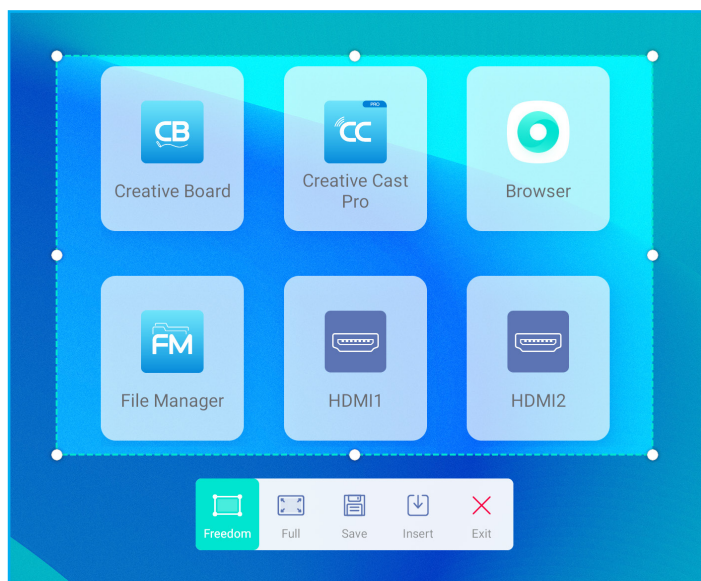

- Stuknij pozycję , aby rozpocząć nagrywanie ekranu. Nagrywanie rozpoczyna się 3 sekundy po stuknięciu . Podczas nagrywania, stuknij , aby wstrzymać nagrywanie lub , aby zatrzymać nagrywanie. Następnie stuknij **OK**, aby zapisać nagrywanie.
- Stuknij , aby skonfigurować ustawienia nagrywania: włączyć lub wyłączyć nagrywanie podłączonej kamery, wybrać preferowaną rozdzielczość wideo i wybrać ścieżkę zapisu nagrań.
Uwaga: *Domyślnie, wszystkie nagrania są zapisywane w folderze Pamięć masowa/Nagrywanie.*
- Stuknij pozycję , aby zamknąć narzędzie do nagrywania.

Narzędzie przechwytywania ekranu

Stuknij > => , aby otworzyć narzędzie przechwytywania ekranu.



W celu przechwylenia ekranu należy wykonać następujące czynności:

1. Stuknij  lub , aby odpowiednio wybrać obszar ręcznie lub przechwycić cały ekran.
2. Stuknij , aby zapisać zrzut ekranu lub stuknij , aby wstawić zrzut ekranu bezpośrednio do sesji tablicy.

Uwaga: *Aby używać tę funkcję, NAJPIERW uruchom sesję **Creative Board**, a następnie użyj to narzędzie do przechwylenia i wstaw zrzut ekranu do **Creative Board**.*







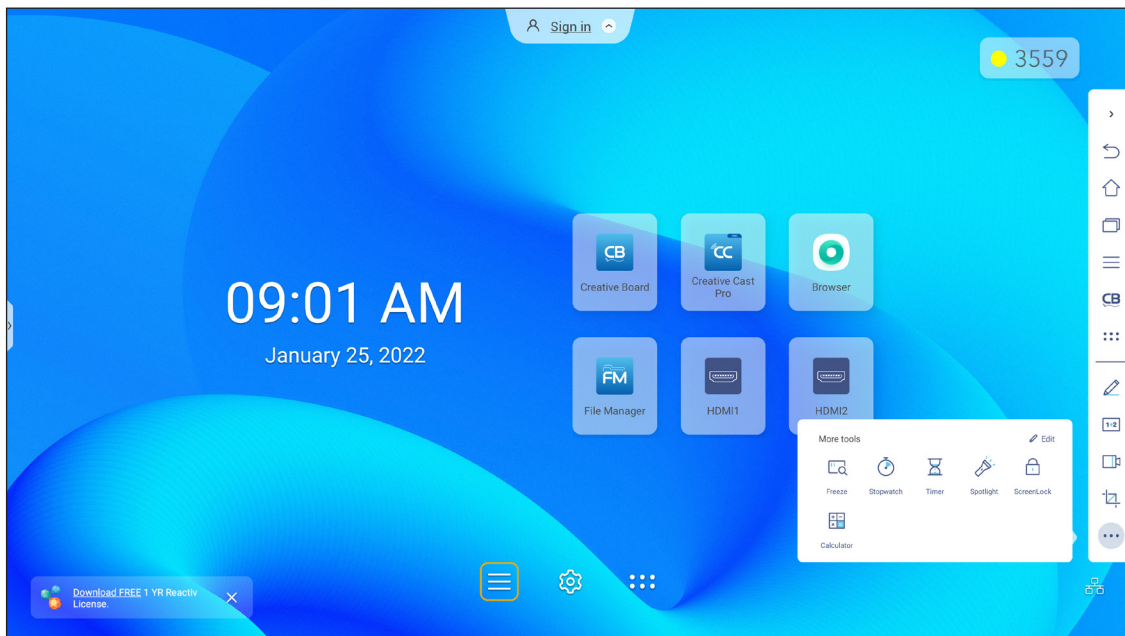

3. Stuknij  w celu wyjścia z narzędzia.

PODSTAWOWA OBSŁUGA

Więcej narzędzi

Stuknij > ⇒ *** w celu uzyskania dostępu do dalszych narzędzi, takich jak **Zatrzymaj**, **Stoper**, **Timer**, **W centrum uwagi**, **Blokada ekranu** i **Kalkulator**.



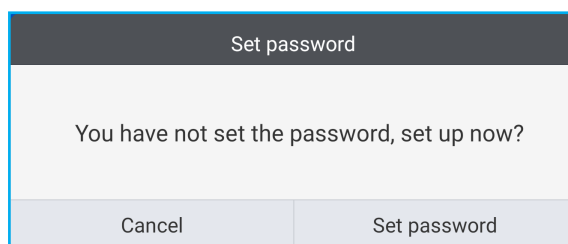

- Stuknij **Zatrzymaj** , aby zatrzymać ekran. Następnie stuknij  w celu powiększenia lub stuknij  w celu zmniejszenia. Aby przywrócić oryginalny rozmiar ekranu, stuknij . Na koniec, aby wyjść z narzędzia, stuknij .
- Stuknij  w celu użycia funkcji **Stoper**.
- Stuknij  w celu użycia funkcji **Timer**.
- Stuknij , aby uaktywnić funkcję **W centrum uwagi**. Funkcja **Centrum uwagi** umożliwia skierowanie uwagi odbiorców na określoną część tablicy.
- Stuknij , aby zablokować ekran (**Blokada ekranu**). Jeżeli nie jest ustawione hasło blokady ekranu, pojawi się polecenie ustawienia hasła. Wykonaj instrukcje ekranowe w celu dokończenia procedury.



- Stuknij  w celu użycia funkcji **Kalkulator**.

PODSTAWOWA OBSŁUGA



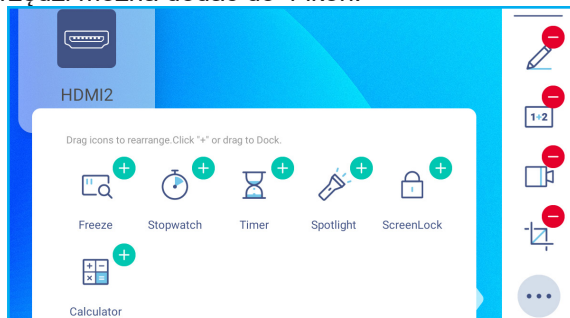



Aby dostosować ikony Więcej narzędzi w bocznym pasku narzędzi, stuknij > ⇒ *** ⇒ **Edycja**. Następnie stuknij  obok ikony do usunięcia z bocznego paska narzędzi i stuknij  obok ikony do dodania do bocznego paska narzędzi. Do bocznego paska narzędzi można dodać do 4 ikon.

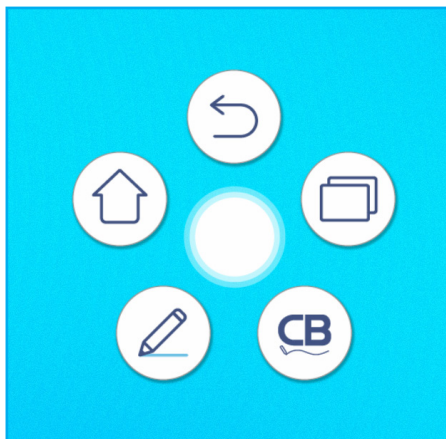

Przestawny pasek narzędzi adnotacji

Dotknij i przytrzymaj ekran dwoma opuszkami palców w odległości centymetra od siebie. Wyświetlony zostanie przestawny pasek narzędzi adnotacji.



- Stuknij pozycję , aby wrócić na poprzedni ekran.
- Stuknij pozycję , aby wrócić na ekran główny.
- Stuknij pozycję , aby uruchomić aplikację do adnotacji.
- Stuknij , aby otworzyć **Creative Board**.
- Stuknij , aby wyświetlić ostatnio używane aplikacje. Stuknij aplikację, do której chcesz się przełączyć lub stuknij , aby zamknąć pasek narzędzi adnotacji.



- Stuknij pozycję  i przeciągnij pasek narzędzi adnotacji do preferowanego miejsca na ekranie.

KORZYSTANIE Z APLIKACJI

Na ekranie głównym stuknij pozycję **⋮**, aby wyświetlić listę aplikacji.

Uwaga: Aby zainstalować aplikację innej firmy, należy najpierw włączyć ustawienie **Nieznane źródła** w menu **Ustawienia zaawansowane** ⇒ **Zabezpieczenia**. Sprawdź „Konfiguracja ustawień zabezpieczeń” na stronie 45.

Następnie można zainstalować w systemie pobrany plik APK (ang. Android Package).

WAŻNE! Wbudowany system operacyjny Android 9.0 nie jest standardowym systemem Android. W związku z tym na liście aplikacji nie ma aplikacji Google Play. Zainstalowane aplikacje innych firm mogą nie działać prawidłowo, jeśli nie zostały zaprojektowane dla monitora IFP. Firma Optoma nie gwarantuje poprawnego działania samodzielnie zainstalowanych aplikacji. Monitory interaktywne firmy Optoma korzystają z niestandardowej wersji systemu operacyjnego Android i nie obsługują usług Google Play. System operacyjny może nie być zgodny ze wszystkimi aplikacjami Android innych firm. Jakość aplikacji Android innych firm może być różna, a niektóre z nich mogą nawet zawierać złośliwe kody, które mogą naruszyć bezpieczeństwo systemu i unieważnić gwarancję produktu. Firma Optoma nie daje żadnych gwarancji w odniesieniu do jakości, bezpieczeństwa lub przydatności aplikacji innych firm ani ich zgodności z monitorem interaktywnym firmy Optoma. Firma Optoma nie ponosi żadnej odpowiedzialności za jakiegokolwiek uszkodzenia, awarie, utratę funkcjonalności ani problemy związane z bezpieczeństwem powstałe jako bezpośredni lub pośredni skutek instalacji aplikacji innych firm na monitorze interaktywnym. Pomoc firmy Optoma w naprawie jakiegokolwiek problemu wynikającego z instalacji aplikacji innych firm będzie podlegać opłacie i może być ograniczona. Informacje są prawdziwe w momencie przygotowania i mogą ulec zmianie.

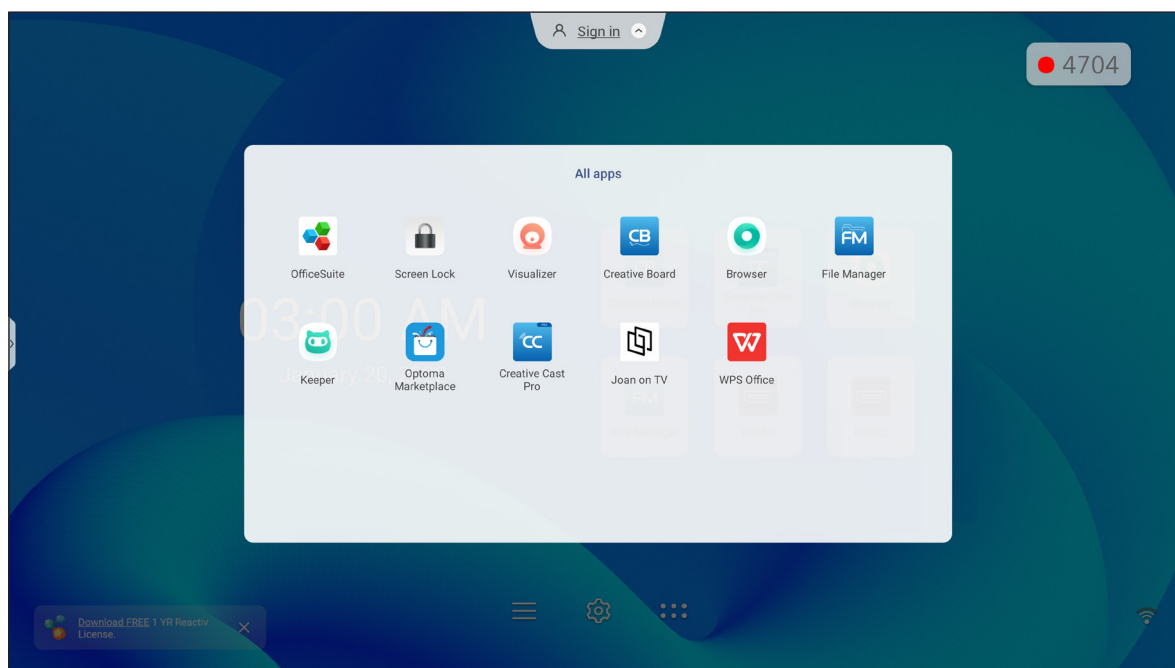

KORZYSTANIE Z APLIKACJI





Creative Cast

Stuknij  Creative Cast, aby rozpocząć bezprzewodowe udostępnianie i projekcję przez Wi-Fi lub LAN.

WAŻNE!

- Monitor IFP i urządzenie przenośne/komputer muszą być połączone z tą samą siecią Wi-Fi lub LAN.
- Podczas używania należy zapewnić dostęp do Internetu.

Obsługiwane systemy operacyjne do przesyłania obrazów

Aplikacje Collavision Sender	Dostępna wersja
 Windows	Windows 7, 8, 8.1, 10, 11 i wersje nowsze
 Mac	Mac OS X 10.12 i wersje nowsze
 iPhone	iOS 13 i wersje nowsze
 Android	Android 7.0 i wersje nowsze
 Chrome	Chromebook OS V74 i wersje nowsze

Udostępnianie zastrzeżone

Właściwości	System operacyjny
Udostępnianie sieci (Web Sender)	Przeglądarka Chrome
Obsługa AirPlay	iOS 9 i wersje nowsze
ChromeCast	

KORZYSTANIE Z APLIKACJI

Urządzenie przenośne

Po pojawieniu się ekranu ze wskazówkami dotyczącymi konfiguracji, zeskanuj kod QR, aby pobrać i zainstalować aplikację **Creative Cast** na swoim urządzeniu przenośnym.

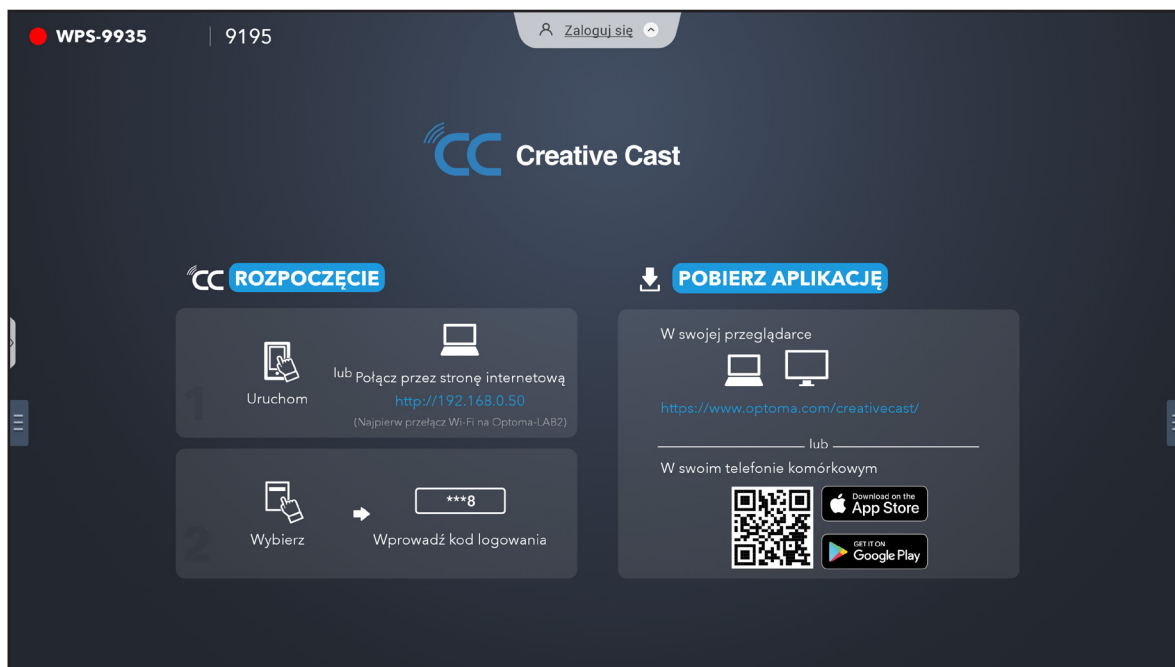

W celu połączenia z monitorem IFP, wykonaj następujące czynności:

Uwaga: Czynności nawiązywania połączenia są opisane w oparciu o urządzenie iOS.

1. Uruchom aplikację **Creative Cast** . Wybierz urządzenie, a następnie stuknij **Rozpocznij transmisję**.

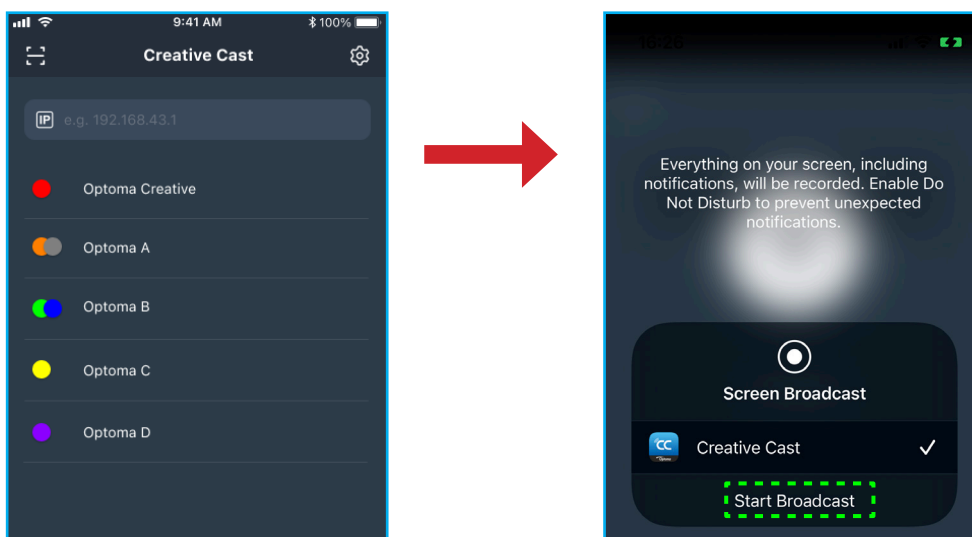

KORZYSTANIE Z APLIKACJI

2. Aby nawiązać połączenie, wprowadź kod weryfikacji **Creative Cast** z ekranu uruchamiania.

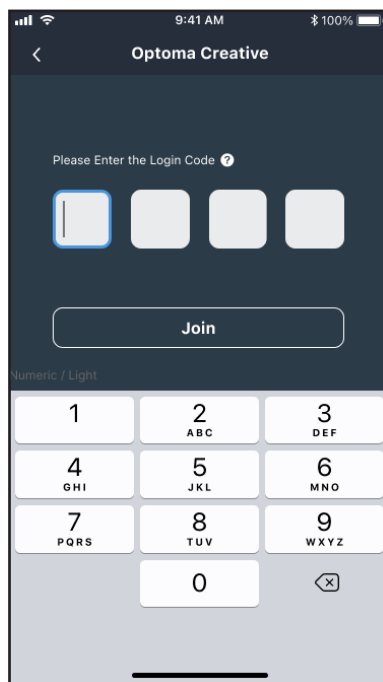

3. Stuknij dowolną z poniższych pozycji:

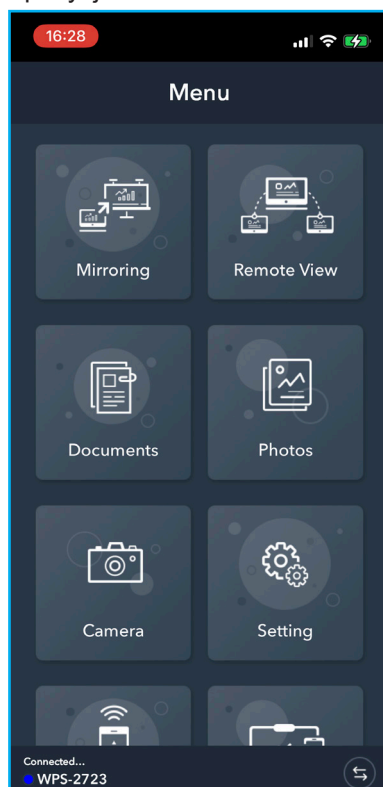

KORZYSTANIE Z APLIKACJI

- **Mirroring** do wyświetlania kopii lustrzanej ekranu urządzenia przenośnego na monitorze IFP.
 - **Zdalny widok** do wyświetlania kopii lustrzanej ekranu monitora IFP na urządzeniu przenośnym z funkcją adnotacji i zapisywania obrazu.
 - **Dokument** do wyświetlania i udostępniania dokumentów.
 - **Zdjęcie** do wyświetlania i udostępniania zdjęć.
 - **Kamera** do przesyłania strumieni urządzenia przenośnego do monitora IFP.
 - **Ustawienia** do modyfikacji nazwy użytkownika urządzenia przenośnego i wyświetlenia wersji **Creative Cast**.
 - **Inteligentne sterowanie** do używania urządzenia przenośnego jako pilota do sterowania monitorem IFP.
 - **Sterowanie ekranem** do przesyłania kopii lustrzanej ekranu monitora IFP do urządzenia przenośnego. Monitor IFP można obsługiwać za pomocą urządzenia przenośnego.
 - **Menu Niestandardowe** do dostosowywania menu **Creative Cast** w używanym urządzeniu przenośnym.
4. Aby zatrzymać transmisję ekranu, stuknij .

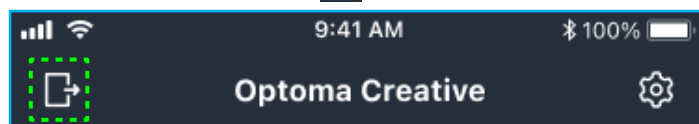

Komputer

Kopię lustrzaną ekranu używanego komputera można przesłać przez przeglądarkę Chrome lub **Creative Cast**. Aby użyć jedną z tych opcji, otwórz przeglądarkę i wprowadź w polu URL adres IP, który jest wyświetlany na ekranie uruchamiania. Na przykład, <http://10.5.13.83>.

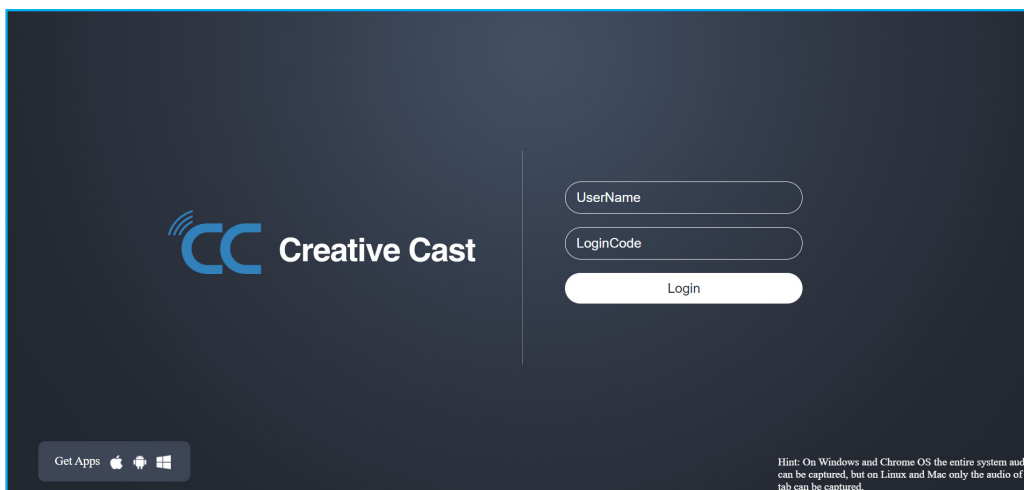

- Aby pobrać **Creative Cast**, stuknij odpowiednią ikonę systemu operacyjnego obok łącza **Pobierz aplikacje**.

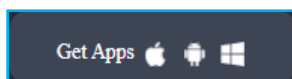

KORZYSTANIE Z APLIKACJI

- Aby rozpocząć przesyłanie ekranu z przeglądarki Chrome, wprowadź preferowaną nazwę użytkownika (UserName), kod logowania (LoginCode) (kod weryfikacji z ekranu uruchamiania) i stuknij **Zaloguj**. Wybierz co ma być udostępniane, a następnie kliknij **Udostępnij**.

Uwaga:

- Aby podczas przesyłania ekranu udostępnić audio, stuknij  na ekranie uruchamiania.

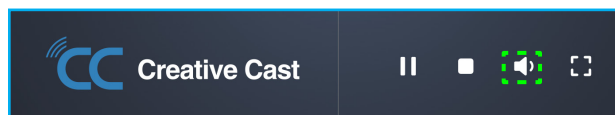

- Wprowadzona nazwa użytkownika do przesyłania ekranu, zostanie użyta także w trybie Moderacja.

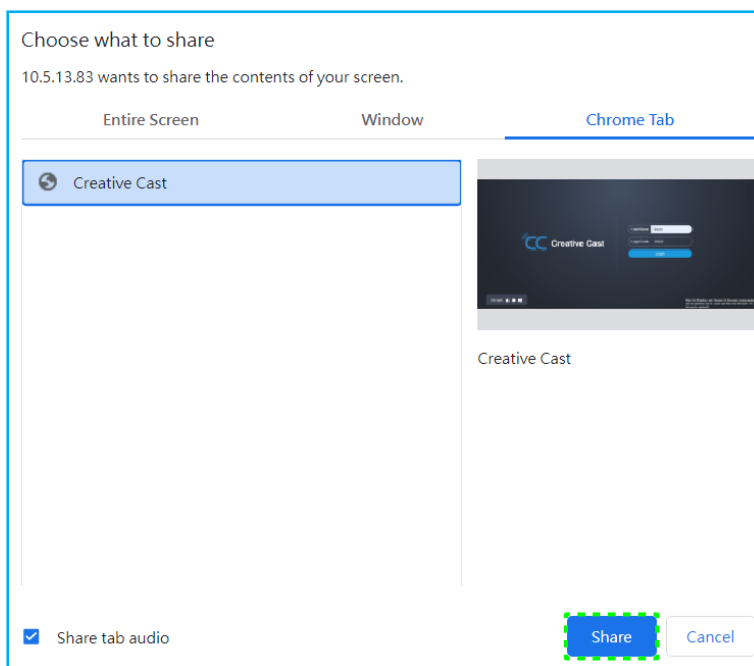

Aby zatrzymać udostępnianie, wykonaj jedną z następujących czynności:

- Kliknij **Zatrzymaj udostępnianie** w przeglądarce lub

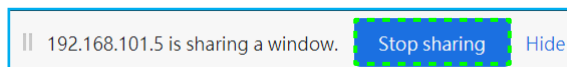

- Kliknij  na ekranie uruchamiania.

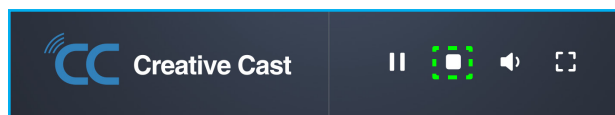

KORZYSTANIE Z APLIKACJI

Aby rozpocząć przesyłanie ekranu z aplikacji pulpitu, pobierz **Creative Cast** do używanego komputera.

1. Uruchom aplikację i kliknij nazwę urządzenia.
 - Jeżeli monitor IFP nie jest widoczny na Liście pokoi, wprowadź ręcznie adres IP monitora IFP w polu adresu Wprowadź IP. Naciśnij **Wprowadź** w celu rozpoczęcia wyszukiwania urządzenia.

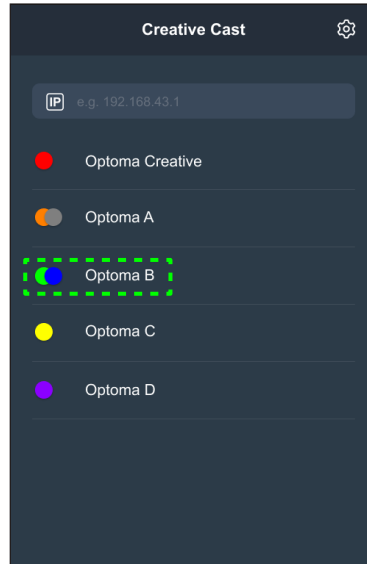

2. Wprowadź kod logowania z ekranu uruchamiania i stuknij **Przyłącz**.

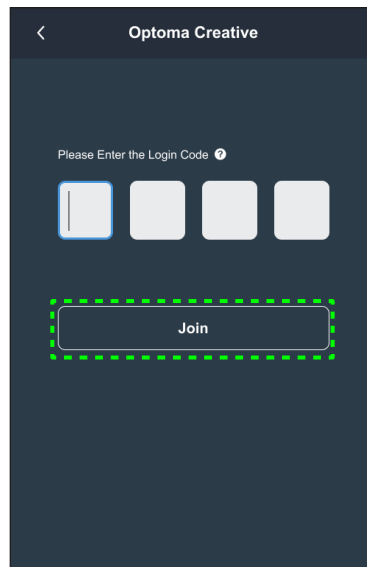

KORZYSTANIE Z APLIKACJI

3. Kliknij dowolną z następujących pozycji:

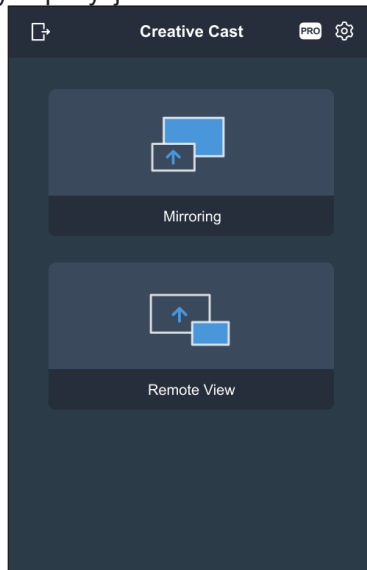

- **Mirroring** do wyświetlania kopii lustrzanej ekranu komputera na monitorze IFP.
- **Zdalny widok** do wyświetlania kopii lustrzanej ekranu monitora IFP na komputerze z funkcją adnotacji i zapisywania obrazu.
- **PRO (Tryb Moderacja)** do wybrania do 4 ekranów wyświetlanych na monitorze IFP. Wprowadź hasło i kliknij **Start**.

Uwaga: Aby zmodyfikować hasło, sprawdź „Ustawienia Creative Cast” na stronie 79.

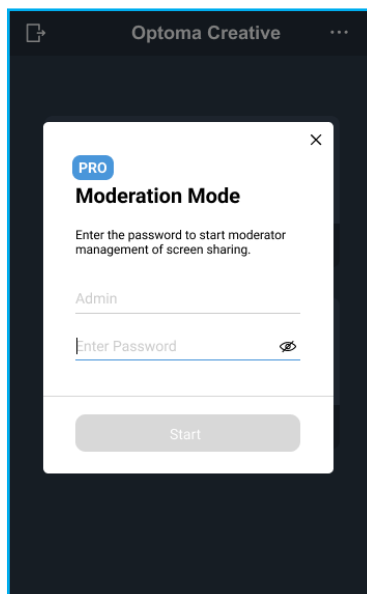

KORZYSTANIE Z APLIKACJI

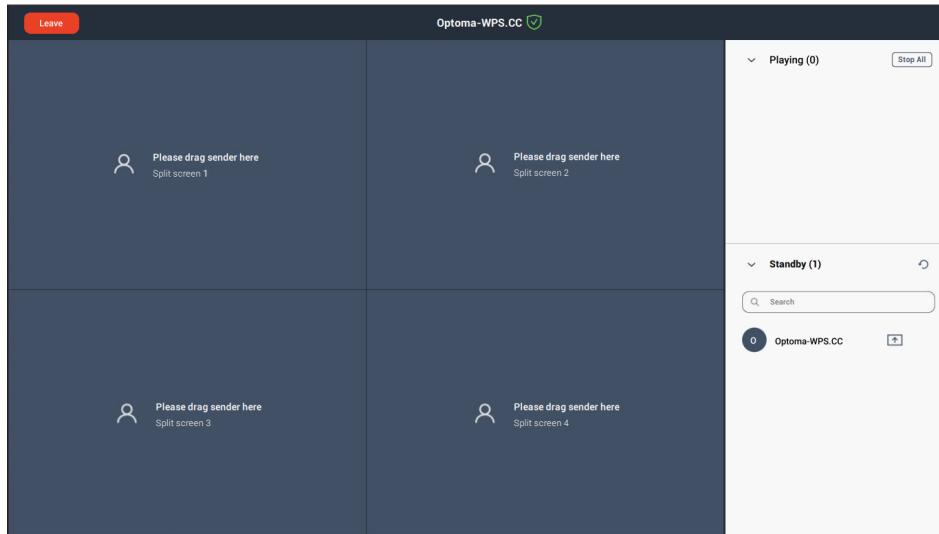

Wybierz ekrany do wyświetlenia.



4. Aby wyjść z trybu moderacji, stuknij **Opuść** .

Ustawienia Creative Cast

Stuknij , a następnie stuknij jedną z następujących ikon w celu konfiguracji ustawień ekranu uruchamiania **Creative Cast**:

- **Grupowanie**  do udostępniania ekranu innym urządzeniom.
- **Ustawienia**  do zarządzania ustawieniami połączenia, wyświetlenia wersji **Creative Cast** i aktualizacji oprogramowania, konfiguracji ustawień kodu logowania, ustawiania hasła administratora dla użytkownika Moderator i włączania albo wyłączania funkcji pływającego okna.

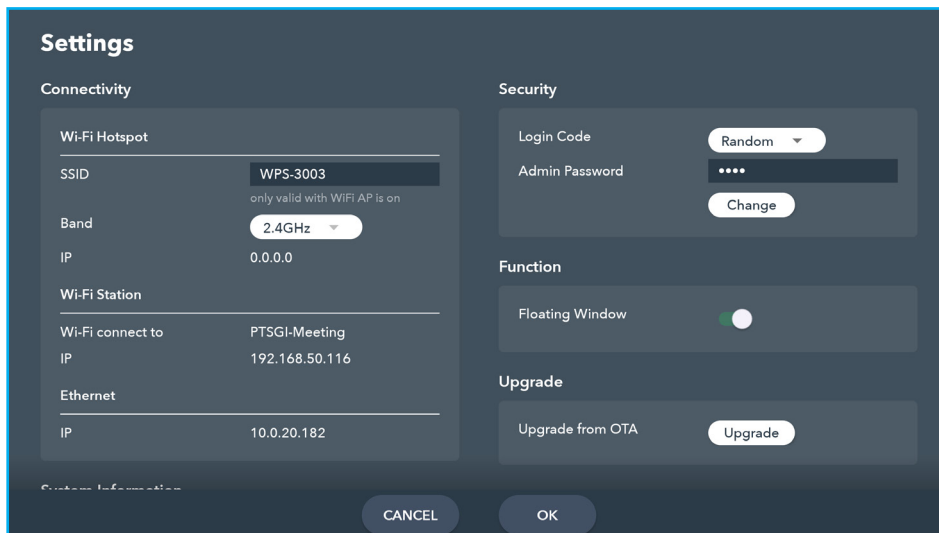

- **Minimalizuj**  pasek menu.

KORZYSTANIE Z APLIKACJI

Menedżer plików





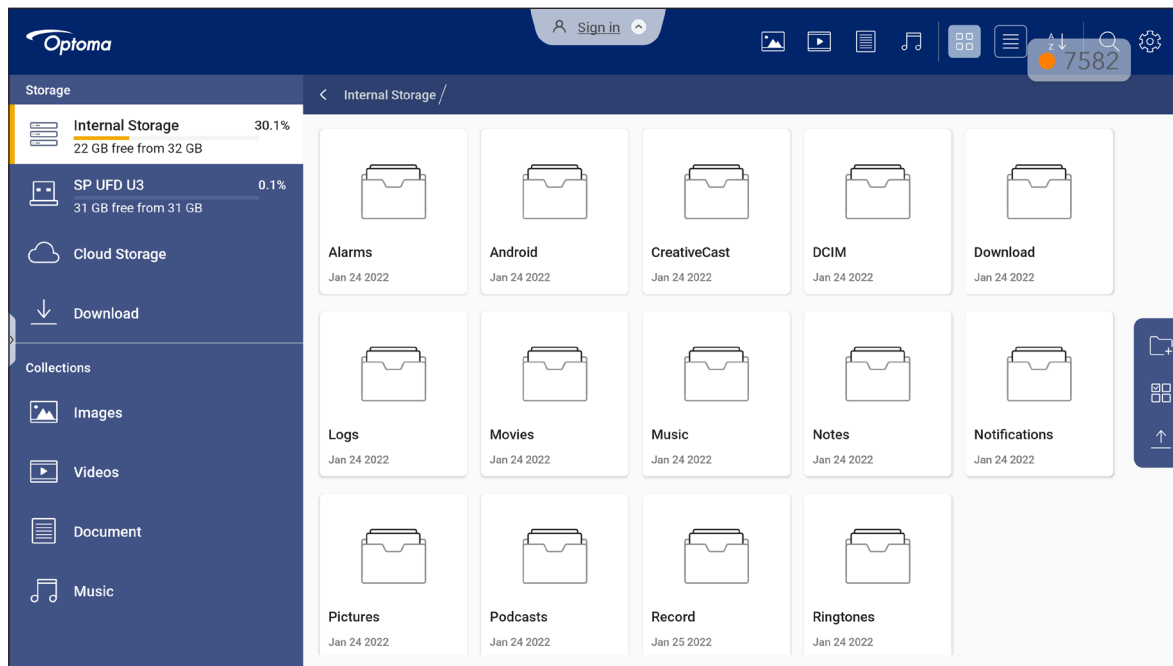





Stuknij pozycję **Menedżer plików**, aby zarządzać plikami i folderami.

Zarządzanie plikami

















Wybierz lokalizację pamięci masowej i wyszukaj plik lub folder, który chcesz wyświetlić, a następnie stuknij dwukrotnie plik lub folder w celu otwarcia.

Tabela poniżej pomoże w poruszaniu się w **Menedżerze plików** i jego funkcjach.

Element	Opis
 Obrazy	Wyświetlanie w wybranej lokalizacji urządzenia pamięci, wyłącznie plików obrazów.
 Filmy	Wyświetlanie w wybranej lokalizacji urządzenia pamięci, wyłącznie plików wideo.
 Dokumenty	Wyświetlanie w wybranej lokalizacji urządzenia pamięci, wyłącznie plików dokumentów.
 Muzyka	Wyświetlanie w wybranej lokalizacji urządzenia pamięci, wyłącznie plików audio.
 Widok miniatur	Wyświetlanie plików i folderów jako miniatury.
 Widok listy	Wyświetlanie plików i folderów jako listy.
 Sortuj	Sortowanie plików i folderów według nazwy lub daty w kolejności rosnącej lub malejącej.
 Szukaj	Wyszukiwanie plików i folderów z użyciem słów kluczowych lub nazw.
 Wersja oprogramowania	Wyświetlanie wersji oprogramowania i aktualizowanie aplikacji (jeśli jest to konieczne).
 Nowy folder	Dodawanie nowego folderu.

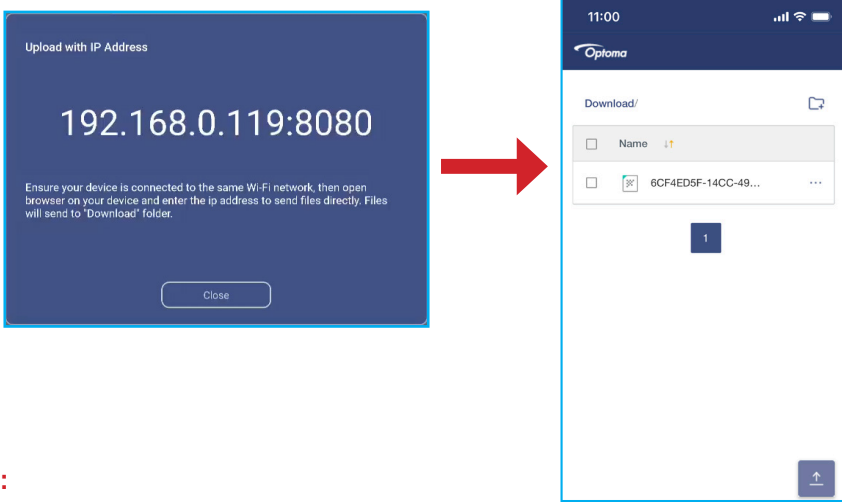
KORZYSTANIE Z APLIKACJI

Element	Opis
 <p>Wybierz</p>	<p>Wybór plików i folderów. Po wybraniu stuknij dowolną z poniższych pozycji:</p> <ul style="list-style-type: none">  cofnij ostatnią czynność.  , aby zaznaczyć/usunąć zaznaczenie wszystkich elementów.  , aby wyciąć i wkleić elementy.  , aby skopiować i wkleić elementy.  , aby usunąć elementy.  , aby zmienić nazwę elementu.  , aby udostępnić element z kodem QR. <p>Uwaga: Dla udostępnienia pliku z kodem QR należy upewnić się, że urządzenie przenośne jest połączone z tą samą siecią co monitor IFP.</p> <div data-bbox="596 808 1299 1160">  </div> <ul style="list-style-type: none">  , aby skompresować elementy.  , aby przenieść/skopiować elementy do innej lokalizacji lub wyświetlić szczegółowe informacje o elemencie.
 <p>Udostępnij elementy</p>	<p>Udostępnianie elementów między monitorem IFP a urządzeniem przenośnym za pośrednictwem przeglądarki internetowej.</p> <div data-bbox="523 1413 1369 1912">  </div> <p>Uwaga:</p> <ul style="list-style-type: none"> Wszystkie elementy przesłane na monitor IFP są domyślnie zapisywane w folderze Pobieranie . Dla przesyłania elementu(w), należy się upewnić, że urządzenie przenośne jest połączone z tą samą siecią co monitor IFP.

KORZYSTANIE Z APLIKACJI

Pamięć w chmurze

Stuknij kolejno pozycje **Menedżer plików**  => **Pamięć w chmurze** , aby utworzyć konto lub użyć istniejącego w celu uzyskania dostępu do pamięci w chmurze.

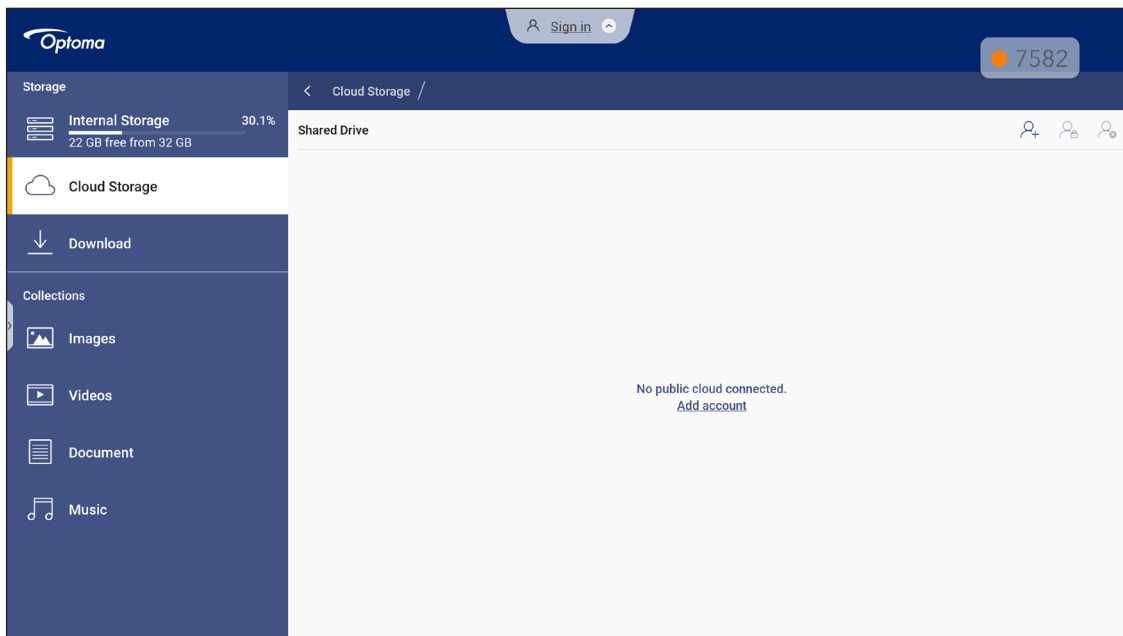

Aby utworzyć konto:

1. Stuknij  lub **Dodaj konto**.
2. Wybierz typ dysku.

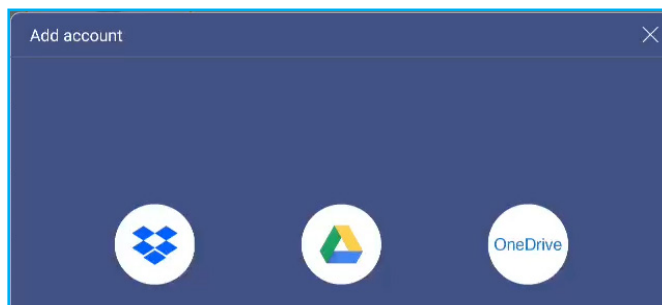

3. Wykonaj instrukcje ekranowe, aby utworzyć konto lub zalogować się do istniejącego.
4. Po pomyślnym zalogowaniu się wyświetlony zostanie monit o ustawienie zabezpieczającego kodu PIN. Stuknij przycisk **Ustaw**, aby ustawić kod PIN lub przycisk **Pomiń**, aby pominąć ten krok.

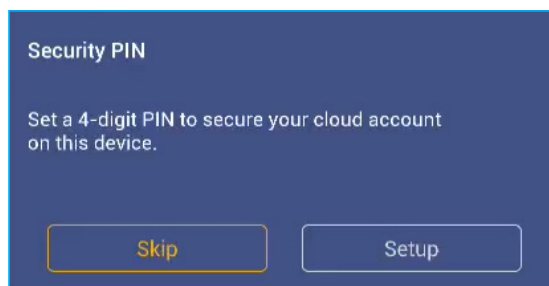

Uwaga: Kod PIN jest używany do zabezpieczenia pamięci użytkownika w chmurze przed nieuprawnionym dostępem. Przy zmianie stanu systemu (na przykład, po zmianie trybu z czuwania na normalny, zmianie wyłączenie podświetlenia na włączenie), aby uzyskać dostęp do pamięci chmury, użytkownik musi wprowadzić kod PIN do ustawień w celu weryfikacji.

Konto zostanie wyświetlone w menu **Pamięć w chmurze**.

KORZYSTANIE Z APLIKACJI

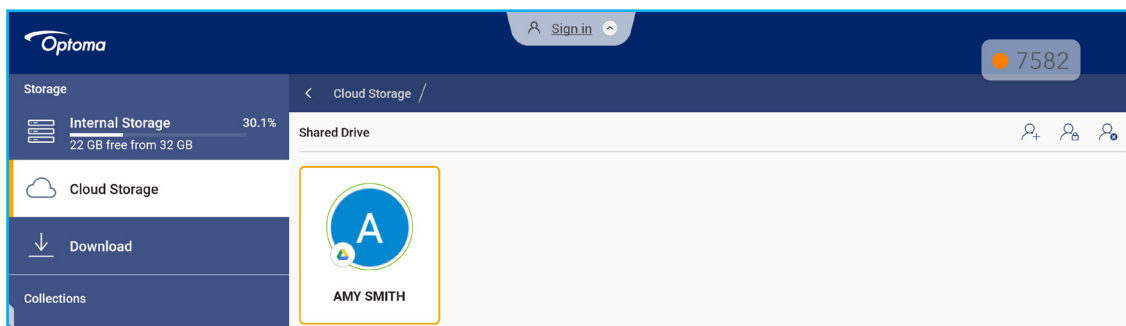

5. Aby zarządzać kontem(i) pamięci w chmurze w **Menedźerze plików**, stuknij jedną z następujących pozycji:
- aby dodać inne konto pamięci w chmurze.
 - aby zablokować konto pamięci w chmurze.
 - aby usunąć konto pamięci w chmurze.

Uwaga: Zablokowanie i usunięcie konta pamięci w chmurze w **Menedźerze plików**, zabezpieczy jedynie albo usunie dostęp do tej pamięci w chmurze w **Menedźerze plików** i nie zablokuje, ani nie usunie pamięci w chmurze w jej oryginalnej lokalizacji, na przykład w Google.

Odtwarzanie plików multimedialnych

Obsługiwane formaty multimedialnych

Typ multimedialnych	Obsługiwane formaty
Wideo	Obsługiwane formaty (kodeki) wideo do rozdzielczości 4K: <ul style="list-style-type: none">• .avi (MPEG-1, MPEG-2 MP@HL, MPEG-4 SP@L0-3, ASP@L0-5, H.264, MP, HP@Level 4.1, H263, VP6, MJPEG)• .ts (MPEG-2 MP@HL, MPEG-4 SP@L0-3, ASP@L0-5, H.264 MP, HP@Level 4.1, VC1 AP, H265)• .mpg, .mpeg (MPEG-1, MPEG-2 MP@HL, H.264 MP, HP@Level 4.1)• .mp4 (MPEG-4 SP@L0-3, ASP@L0-5, H.264 MP, HP@Level 4.1, H265)• .mov (MPEG-4 SP@L0-3, ASP@L0-5, MJPEG, H.264 MP, HP@Level 4.1, H265)• .mkv (VP9, H.265)• 3gp (H.264 MP, HP@Level 4.1, H263, MPEG-4 SP@L0-3, ASP@L0-5)
Audio	Obsługiwane formaty (kodeki) audio: <ul style="list-style-type: none">• .wma (WMA/WMAPro: 128~320 Kb/s, częstotliwość próbkowania 8~48 kHz)• .mp3 (MPEG Layer 3: 32~320 Kb/s, częstotliwość próbkowania 32~48 kHz)• .wav (PCM: maks. 320 Kb/s, maks. częstotliwość próbkowania 48 kHz/ADPCM: 384 Kb/s, częstotliwość próbkowania 8~48 kHz)• .m4a (ACC: 24~384 kb/s, częstotliwość próbkowania 16~48 kHz)• .ogg (Vorbis: maks. 320 Kb/s, częstotliwość próbkowania 8~48 kHz)
Obraz	Obsługiwane formaty obrazów (z maksymalną rozdzielczością): <ul style="list-style-type: none">• .png (8k*8k)• .jpeg (baseline 8k*8k; progressive 4k*4k)• .bmp (8k*8k)• .gif (4k*4k)







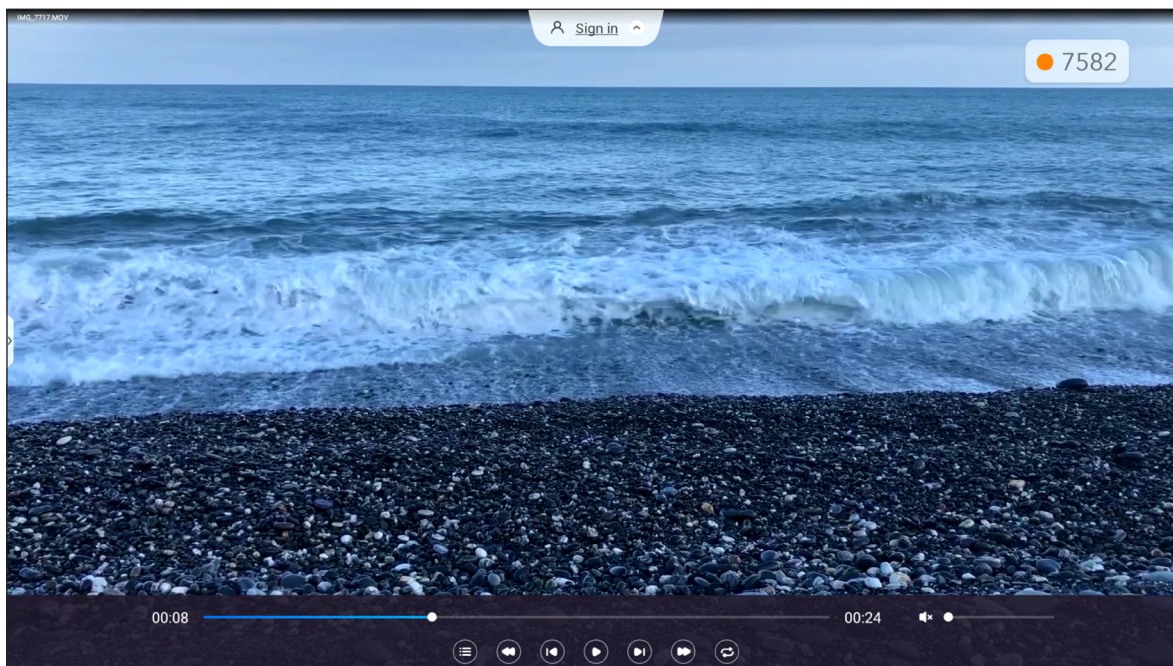





KORZYSTANIE Z APLIKACJI

Odtwarzanie filmów

Wybierz wideo do odtworzenia i stuknij je dwukrotnie, aby rozpocząć odtwarzanie.



Podczas odtwarzania, stuknij ekran, aby otworzyć pasek narzędzi sterowania odtwarzaniem. Następnie stuknij dowolną z następujących pozycji:

Element	Opis
	Lista Wyświetlanie miniatur wideo.
	Przewiń Przewijanie wideo.
	Poprzedni film Przejdźcie do poprzedniego filmu.
	Przełączenie Pauza/ Odtwarzaj Stuknij  w celu wstrzymania odtwarzania. Aby wznowić, stuknij pozycję  .
	Następny film Przejdźcie do następnego filmu.
	Szybkie przewijanie do przodu Szybkie przewijanie wideo.
	Pojedyncze przełączenie Pętla/ Odtwarzaj Stuknij  , aby odtwarzać wszystkie pliki wideo w pętli lub stuknij  , aby odtworzyć bieżący plik wideo w pętli. Stuknij  , aby raz odtworzyć wszystkie wideo z listy.
	Sterowanie głośnością Regulacja poziomu głośność.

Uwaga: Aby zatrzymać odtwarzanie, otwórz boczny pasek narzędzi i stuknij  lub naciśnij przycisk **Wstecz** na pilocie.



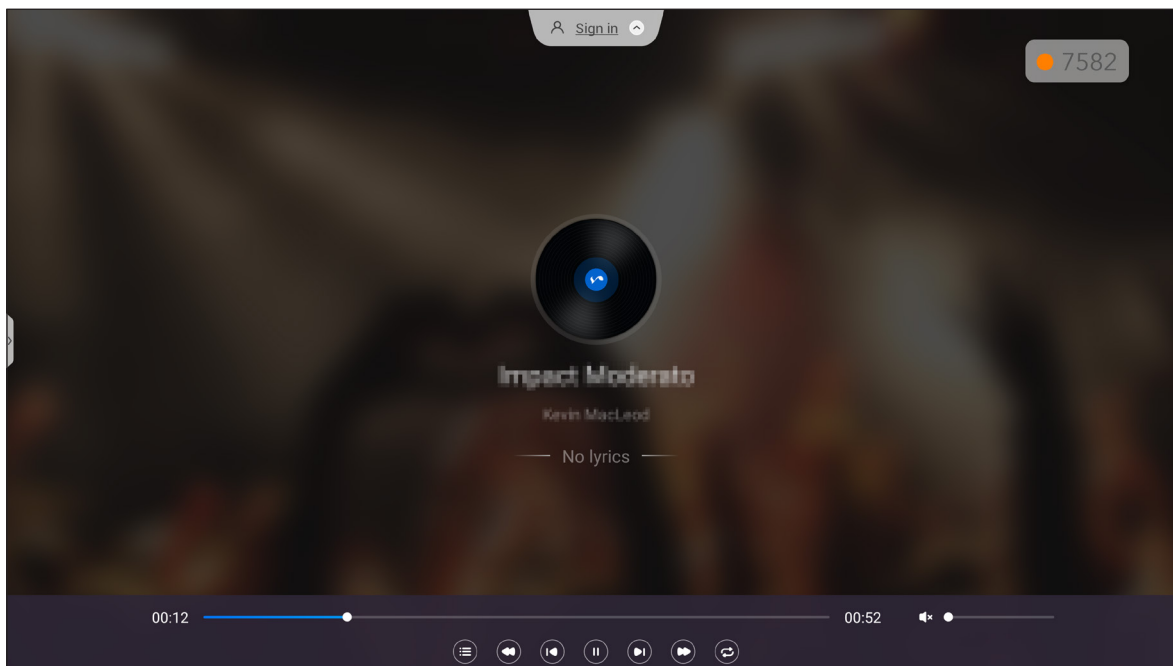

KORZYSTANIE Z APLIKACJI

Odtwarzanie muzyki

Wybierz ścieżkę audio do odtworzenia i stuknij ją dwukrotnie, aby rozpocząć odtwarzanie.



Podczas odtwarzania, stuknij ekran, aby otworzyć pasek narzędzi sterowania odtwarzaniem. Tabela poniżej objaśnia funkcje dostępne na pasku narzędzi sterowania odtwarzaniem.

Element	Opis
	Lista Wyświetla listę ścieżek.
	Przewiń Przewijanie ścieżki.
	Poprzednia ścieżka Powrót do poprzedniej ścieżki.
	Przełączenie Pauza/ Odtwarzaj Stuknij  w celu wstrzymania odtwarzania. Aby wznowić, stuknij pozycję  .
	Następna ścieżka Przejdźcie do następnej ścieżki.
	Szybkie przewijanie do przodu Szybkie przewijanie ścieżki do przodu.
	Pojedyncze przełączenie Pętla/ Odtwarzaj Stuknij  , aby odtwarzać wszystkie ścieżki w pętli lub stuknij  , aby odtworzyć bieżącą ścieżkę w pętli. Stuknij  , aby raz odtworzyć wszystkie ścieżki z listy.
	Sterowanie głośnością Regulacja poziomej głośność.

Uwaga: Aby zatrzymać odtwarzanie, otwórz boczny pasek narzędzi i stuknij  lub naciśnij przycisk **Wstecz** na pilocie.

KORZYSTANIE Z APLIKACJI

Przeglądanie obrazów

Wybierz obraz do wyświetlenia i stuknij dwukrotnie, aby go otworzyć na ekranie.

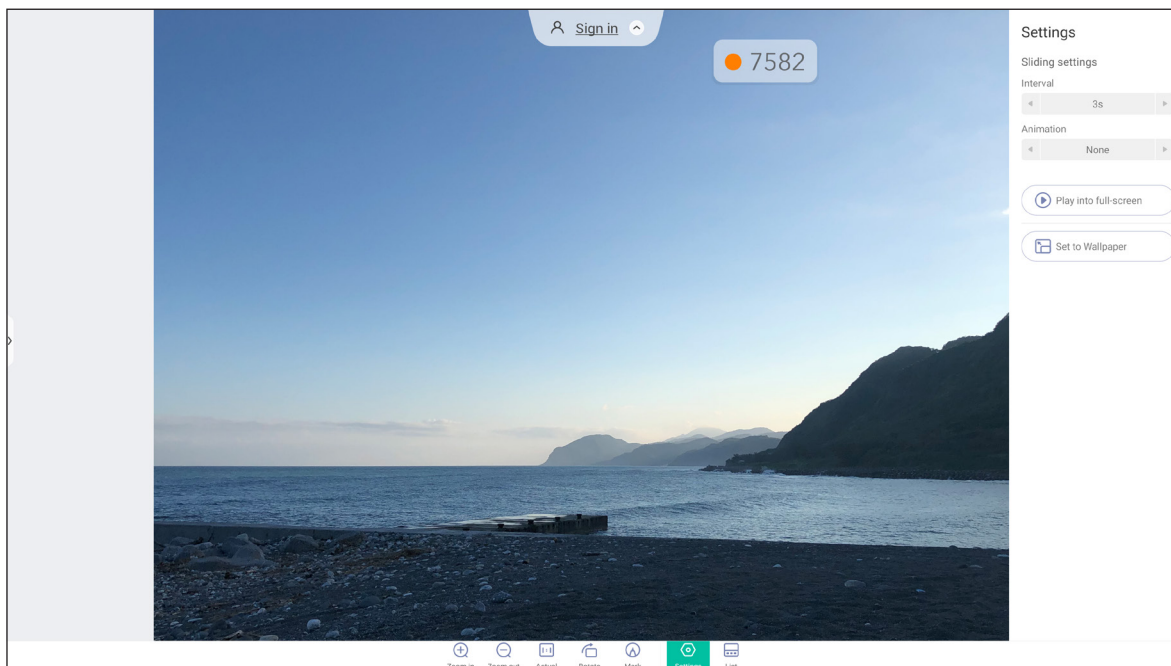

Stuknij ekran, aby otworzyć pasek narzędzi sterowania obrazem. Tabela poniżej objaśnia funkcje dostępne na pasku narzędzi sterowania obrazem.

Element		Opis
	Powiększenie/ Zmniejszenie	Powiększenie obrazu lub zmniejszenie na powiększonym obrazie. <ul style="list-style-type: none">Alternatywnie, dotknij ekran dwoma palcami i rozsuń palce w celu powiększenia, albo zsuń je razem w celu zmniejszenia.
	Rzeczywisty	Wyświetlanie obrazu w jego rzeczywistym rozmiarze.
	Obróć	Obrót obrazu w prawo.
	Zaznacz	Wykonanie adnotacji na obrazie.
	Ustawienia	<ul style="list-style-type: none">Skonfiguruj ustawienia pokazu slajdów i stuknij Odtwarzaj na pełnym ekranie, aby rozpocząć pokaz slajdów. Stuknij , aby zatrzymać pokaz slajdów.Stuknij Ustaw jako tapetę w celu ustawienia obrazu jako tapetę urządzenia.
	Lista	Wyświetlanie listy obrazów.

Uwaga: Aby powrócić do menedżera plików, otwórz boczny pasek narzędzi i stuknij lub naciśnij przycisk **Wstecz** na pilocie.

KORZYSTANIE Z APLIKACJI

Blokada ekranu

Stuknij pozycję **Blokada ekranu**, aby ustawić 4-cyfrowy kod PIN. Kod PIN zabezpiecza monitor IFP przed nieuprawnionym użyciem.

Aby ustawić kod PIN po raz pierwszy, uruchom aplikację **Blokada ekranu**. Następnie stuknij przycisk **Ustaw hasło**.

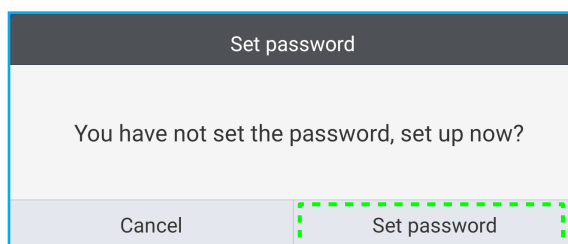

Otwarte zostanie menu Ustawienia zaawansowane ⇒ Zabezpieczenia. Aby ustawić hasło, patrz „Konfiguracja ustawień zabezpieczeń” na stronie 45.

Przeglądarka

Stuknij pozycję **Przeglądarka**, aby uzyskać dostęp do stron internetowych.

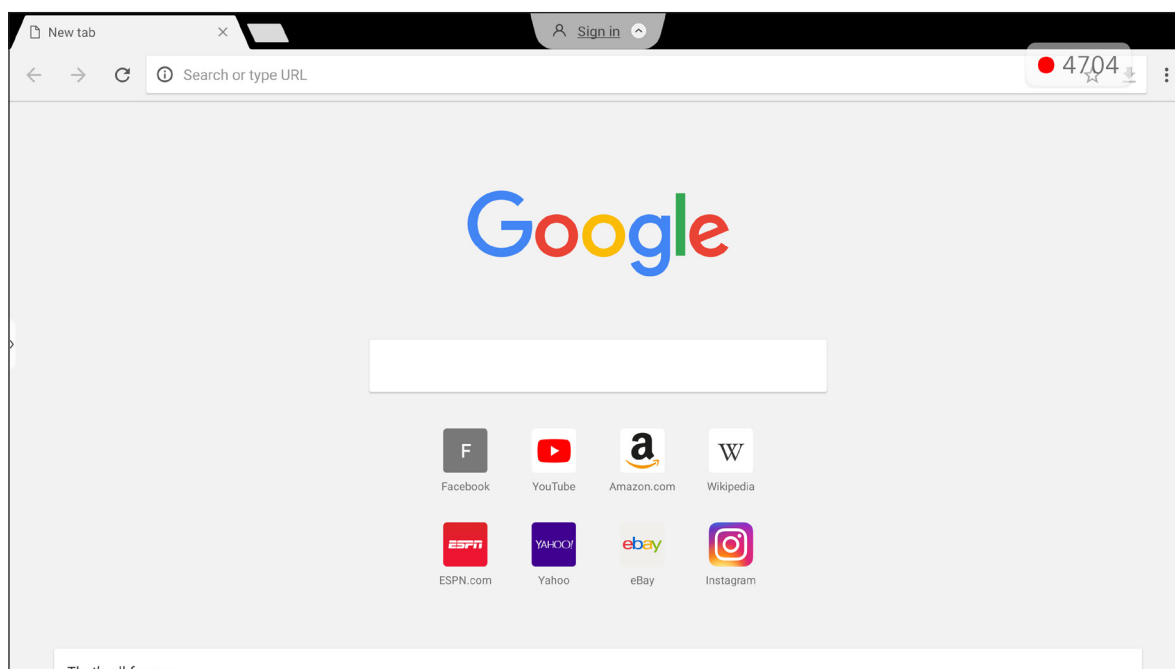

KORZYSTANIE Z APLIKACJI

Optoma Marketplace

Stuknij **Optoma Marketplace**, aby przejść do wbudowanej aplikacji sklepu i pobrać oraz zainstalować aplikacje innych firm w monitorze IFP.

Uwaga: Aby zainstalować aplikacje innych firm, należy włączyć opcję **Zainstaluj aplikację z platformy handlowej** w części **Ustawienia** ⇒ **Zabezpieczenia** ⇒ **Ustawienia zaawansowane** ⇒ **Uprawnienia**.
Sprawdź strona 46.

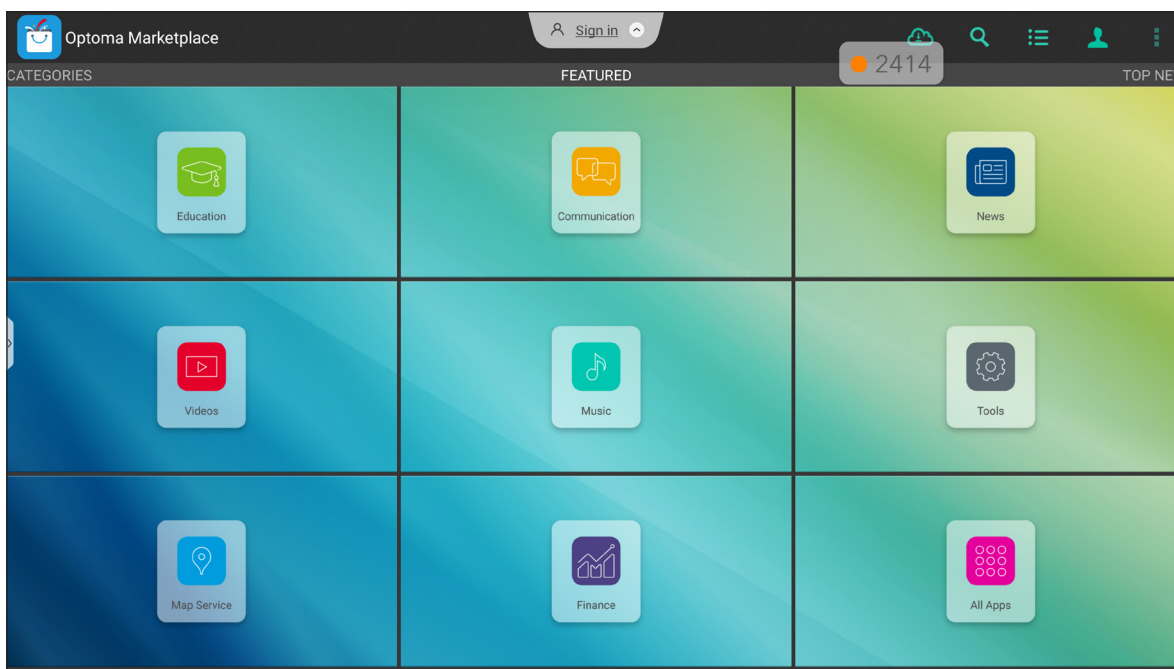

Zastrzeżenie dotyczące nieautoryzowanych aplikacji na interaktywnych wyświetlaczach Creative Touch z systemem Android



W celu zapewnienia bezpieczeństwa systemu, interaktywne płaskie wyświetlacze Creative Touch Optoma działają w dostosowanym systemie operacyjnym Android. Dodatkowo interaktywne płaskie wyświetlacze Optoma nie obsługują usług Google Play. Firma Optoma zoptymalizowała system operacyjny Android, tak że pozostały tylko moduły związane z funkcjami wyświetlania. Dostosowany system operacyjny Android może nie być zgodny ze wszystkimi aplikacjami Android innych firm. Jakość aplikacji Android innych firm może być różna, a niektóre z nich mogą nawet zawierać złośliwe kody, które mogą naruszyć bezpieczeństwo systemu i funkcjonalność oraz unieważnić gwarancję produktu.

Firma Optoma nie daje żadnych gwarancji w odniesieniu do jakości, bezpieczeństwa lub przydatności aplikacji innych firm ani ich zgodności z monitorem interaktywnym firmy Optoma. Firma Optoma nie ponosi żadnej odpowiedzialności za jakiegokolwiek uszkodzenia, awarie, utratę funkcjonalności ani problemy związane z bezpieczeństwem powstałe jako bezpośredni lub pośredni skutek instalacji aplikacji innych firm na monitorze interaktywnym. Pomoc firmy Optoma w naprawie jakiegokolwiek problemu wynikającego z instalacji aplikacji innych firm będzie podlegała opłacie i może być ograniczona.

KORZYSTANIE Z APLIKACJI

Organizator

Stuknij **Organizator**, aby otworzyć aplikację **Organizator** i rozpocząć czyszczenie i optymalizację danych w monitorze IFP.

- W celu automatycznego czyszczenia pamięci, usunięcia plików tymczasowych i niepotrzebnych, stuknij **Optymalizacja jednym przyciskiem**.
- W celu ręcznego czyszczenia pamięci, stuknij **Wyczyść pamięć** . W celu ręcznego usunięcia plików tymczasowych i niepotrzebnych, stuknij **Opróżnij kosz** .

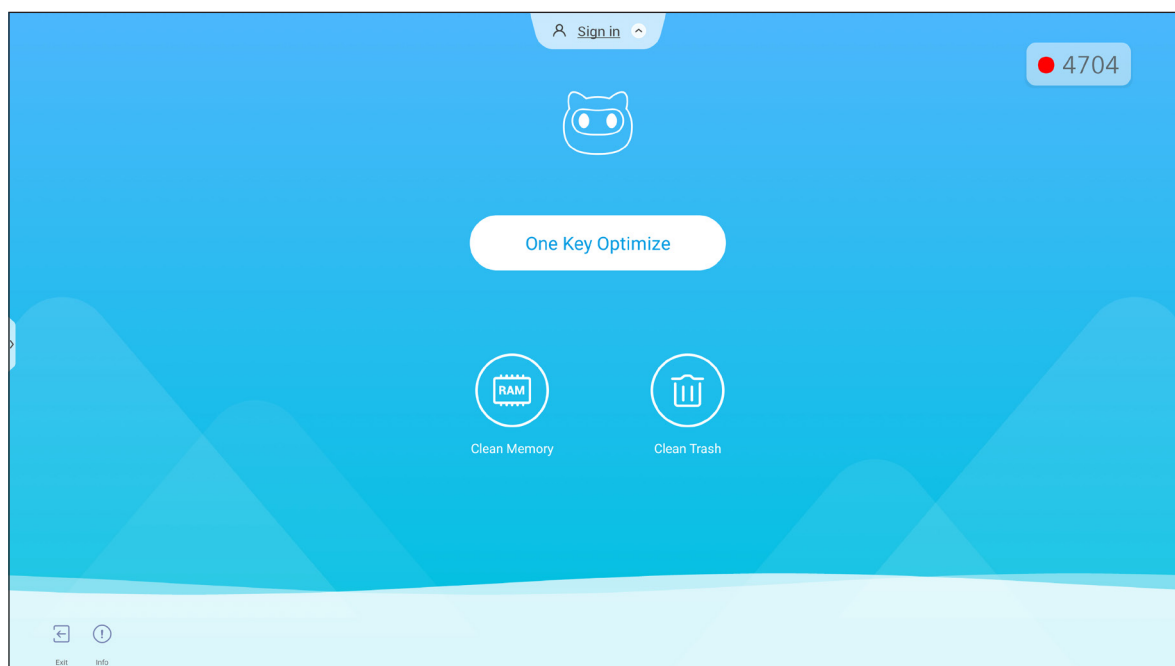

KORZYSTANIE Z APLIKACJI

Joan on TV

Stuknij **Joan on TV**, aby uzyskać dostęp do numeru PIN wymaganego do połączenia monitora IFP z Joan Portal.

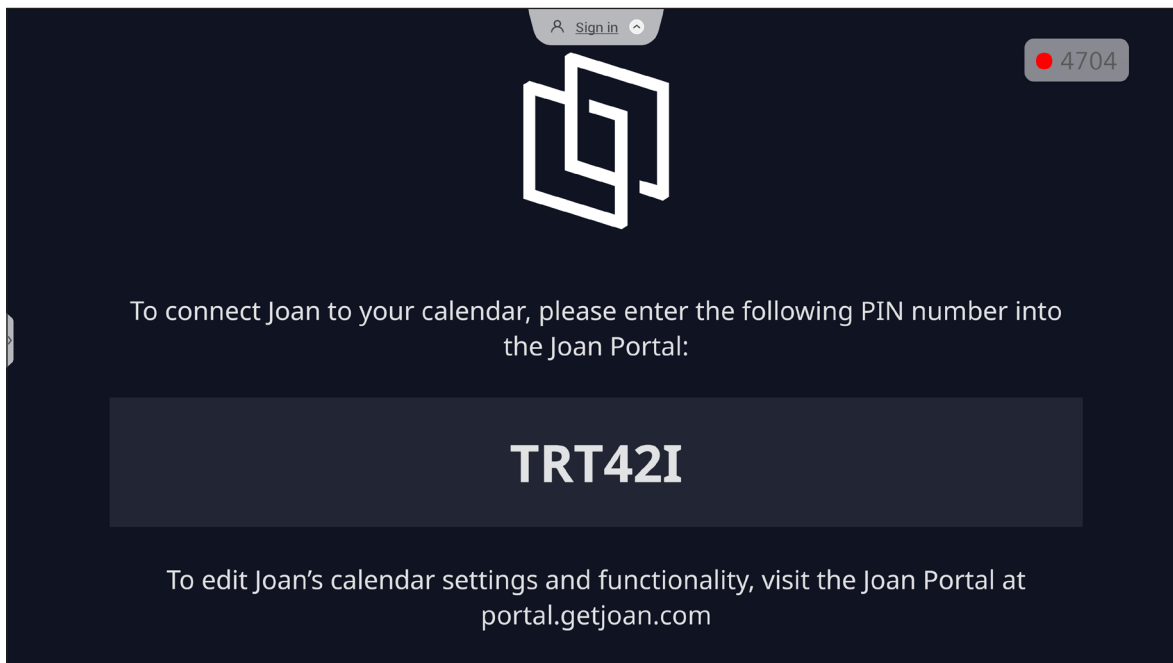

Aby połączyć monitor IFP z Joan Portal, należy wykonać poniższe czynności:

1. Otwórz przeglądarkę internetową na komputerze i wprowadź <http://portal.getjoan.com> w pasku adresu.
Otwarta zostanie strona logowania do Joan Portal. Zaloguj się do Joan Portal. Jeżeli jeszcze nie zostało utworzone konto Joan, kliknij **Zarejestruj**, aby utworzyć swoje konto.

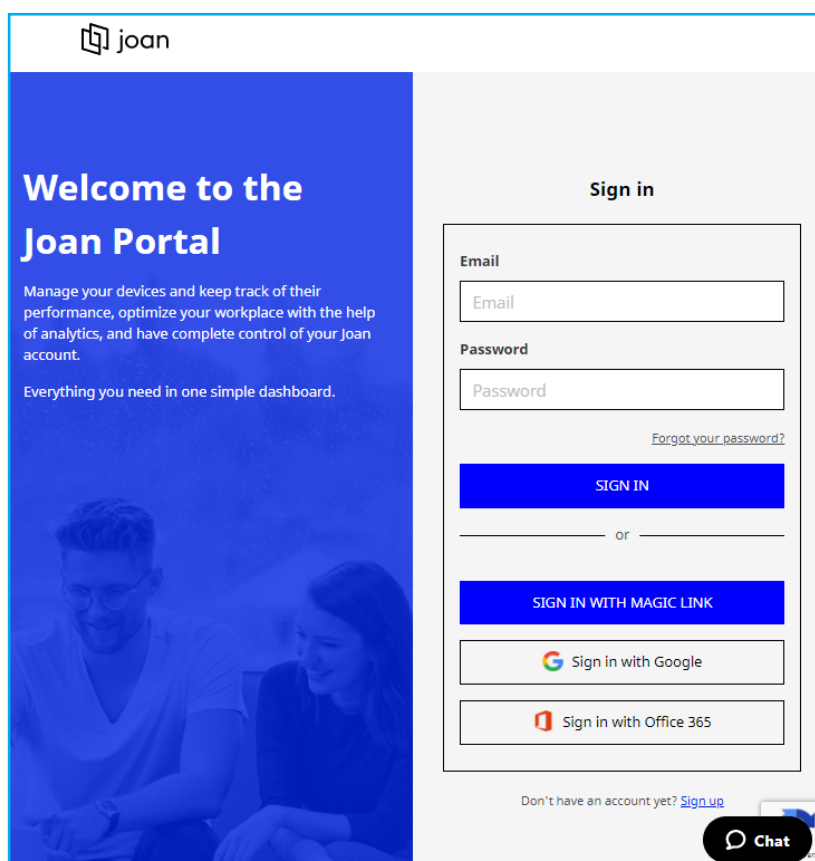

KORZYSTANIE Z APLIKACJI

2. Kliknij **Sparuj urządzenie teraz**, aby wykonać parowanie z monitorem IFP.

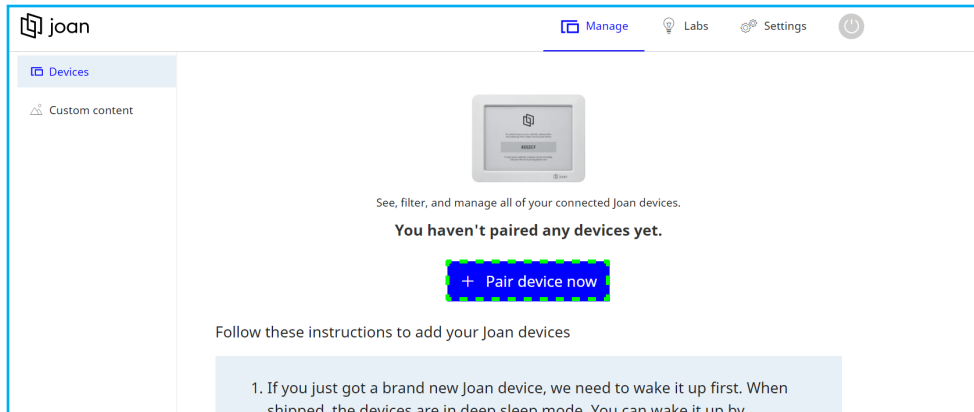

3. Lub na stronie "Sparujmy twoje urządzenie", wybierz jedną z metod parowania. Na przykład, kliknij **SPARUJ URZĄDZENIE**, aby wykonać parowanie z monitorem IFP z użyciem numeru PIN.
4. Wprowadź w oknie dialogowym numer PIN, wyświetlony na monitorze IFP i kliknij **SPARUJ URZĄDZENIE**.



5. Wprowadź nazwę urządzenia i wybierz kalendarz. Kliknij **ZAPISZ** w celu zapisania informacji.

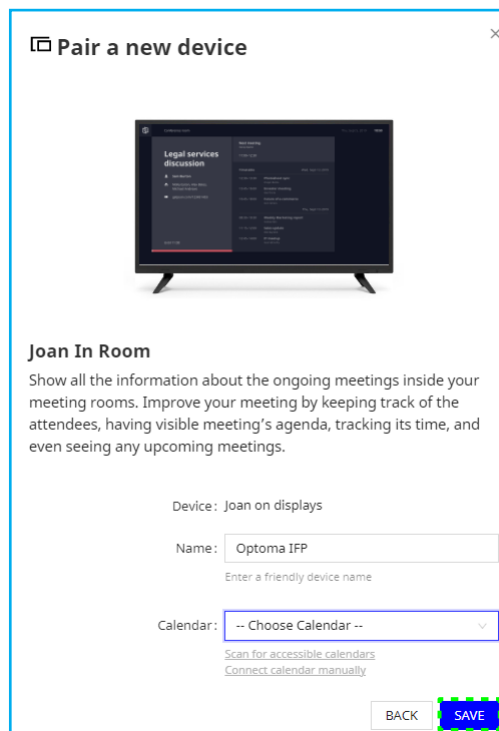

Wszystkie spotkania w wybranym kalendarzu pojawią się na ekranie monitora IFP.

KORZYSTANIE Z APLIKACJI

Po pomyślnym połączeniu na monitorze IFP wyświetlany będzie harmonogram pokoi spotkań, przypomnienia o spotkaniach oraz przypomnienia dotyczące pokoi spotkań ustawione w Joan Portal.

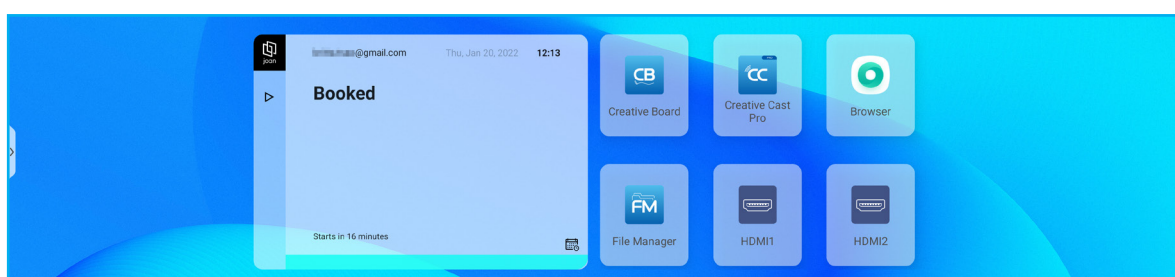
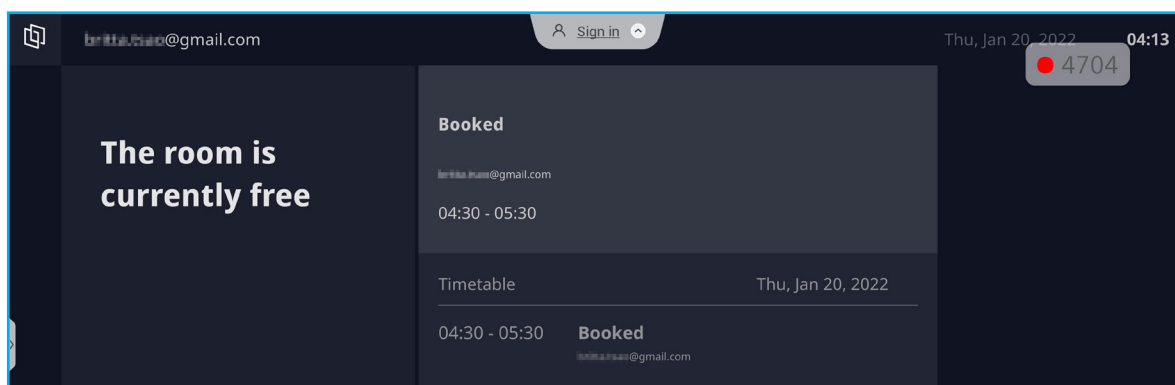

KORZYSTANIE Z APLIKACJI





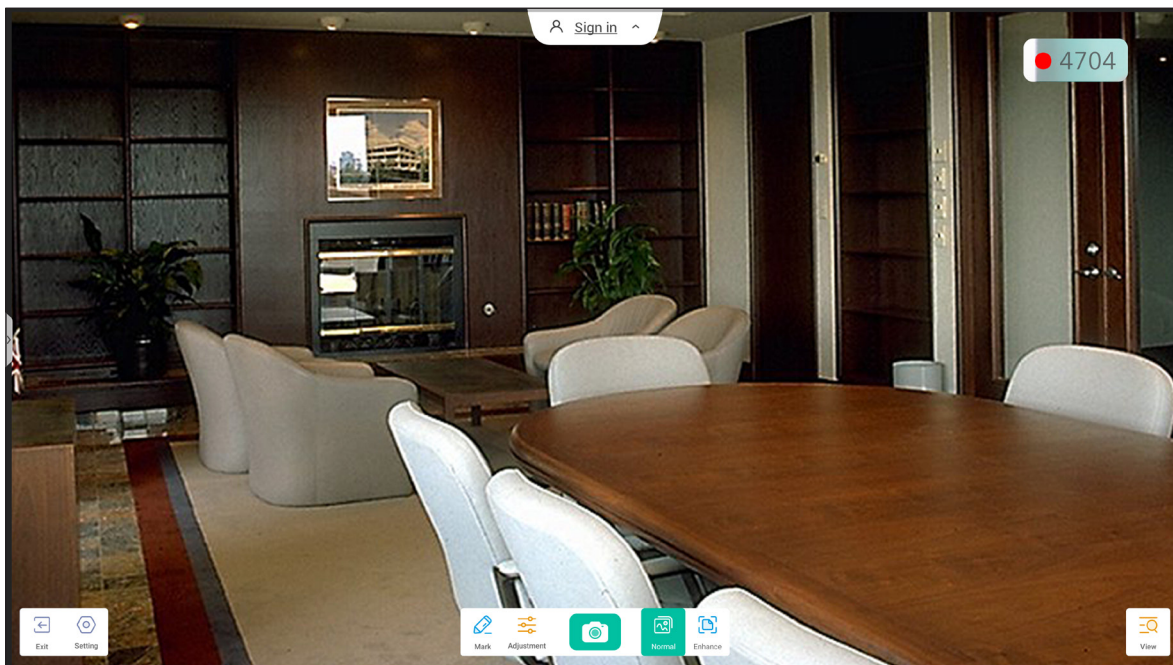



Wizualizer

Wizualizer to aplikacja operacyjna do kamery dokumentowej. Po podłączeniu kamery dokumentowej stuknij pozycję **Wizualizer** w celu konfiguracji aplikacji.



Aby korzystać z aplikacji **Wizualizer**, należy wykonać poniższe czynności:

1. Podłącz kamerę dokumentową USB do dostępnego portu USB monitora IFP.
2. Uruchom aplikację **Wizualizer**. Tabela poniżej objaśnia różne funkcje, dostępne w aplikacji **Wizualizer**.

Element	Opis
 Zaznacz	Pisanie lub rysowanie po ekranie. Aby uzyskać więcej informacji, patrz „Aplikacja do adnotacji” na stronie 62.
 Przechwytywanie ekranu	Przechwytywanie obrazu ekranowego. Uwaga: Obrazy są domyślnie zapisywane w folderze <i>VideoPresenter/photograph/{bieżąca data}</i> .
 Tryb normalny	Wykonaj gest szczyknięcia ekranu w celu powiększenia/zmniejszenia, obrócenia obrazu wideo i jego przesunięcia na ekranie.
 Tryb rozszerzony	Wyświetlanie obrazu wideo na pełnym ekranie.
 Regulacja	Regulacja ustawień obrazu wideo: <ul style="list-style-type: none">• Ustawienia ekspozycji: rozmiar, skalowanie, obrót i pisanie• Opcje zaawansowane: jasność, kontrast, nasycenie i ostrość. Uwaga: Ustawienia można konfigurować tylko w trybie normalnym.
 Widok	Równoczesne wyświetlanie i dostosowanie wielu strumieni wideo lub przechwyconych wideo. Uwaga: Funkcja widoku jest dostępna wyłącznie w trybie normalnym.
 Ustawienie	Wyświetlanie podłączonych kamer i wybór preferowanej rozdzielczości.
 Wyjście	Wyjście z aplikacji Wizualizer .

KORZYSTANIE Z APLIKACJI

Inne oprogramowanie

Reactiv Suite Reactiv SUITE

Making Your Meetings Memorable

Reactiv SUITE to cyfrowa przestrzeń robocza, gdzie treści multimedialne można wyświetlać, organizować, obrabiać i opisywać tak naturalnie jak papier. Prezentacja wielu rodzajów nieliniowych treści i płynne zbieranie informacji zwrotnych, bez dodatkowych kliknięć i mikro-frustracji tradycyjnych narzędzi do udostępniania ekranu. Możliwe jest nawet przypięcie swojej kamery i wyróżnienie swojej obecności.

Zakupiony monitor IFP, zawiera roczną licencję na pakiet **Reactiv SUITE**. Aby dowiedzieć się, jak ubiegać się o roczną licencję, kliknij łącze **Pobierz BEZPŁATNĄ1 roczną licencję Reactiv** na głównym ekranie monitora IFP.

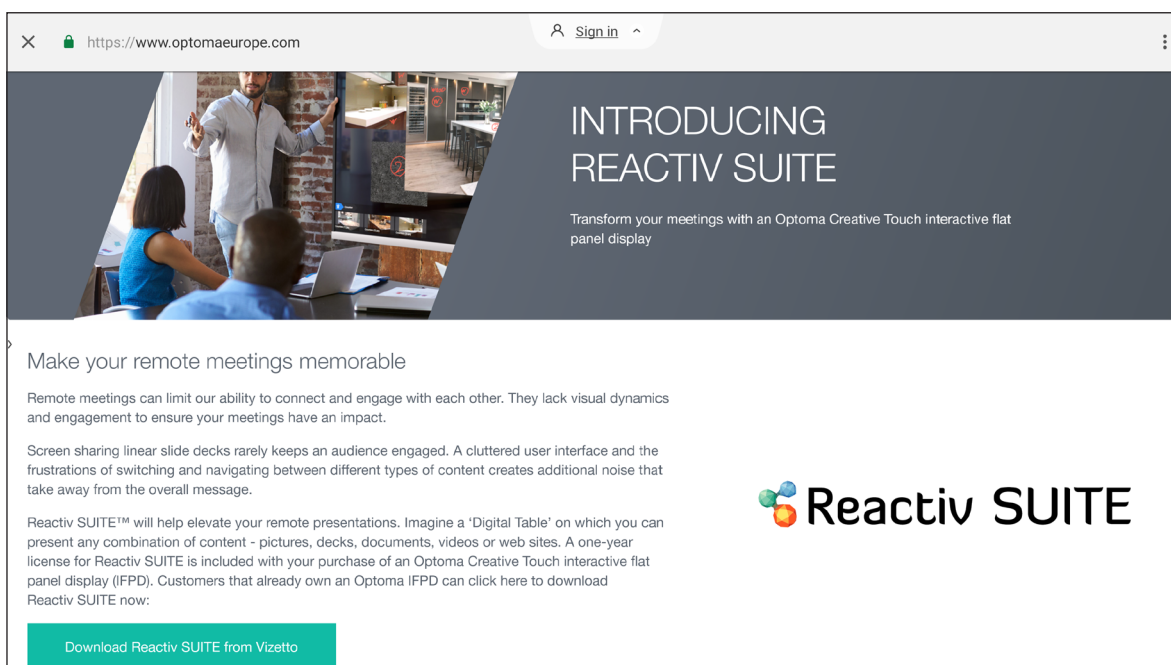
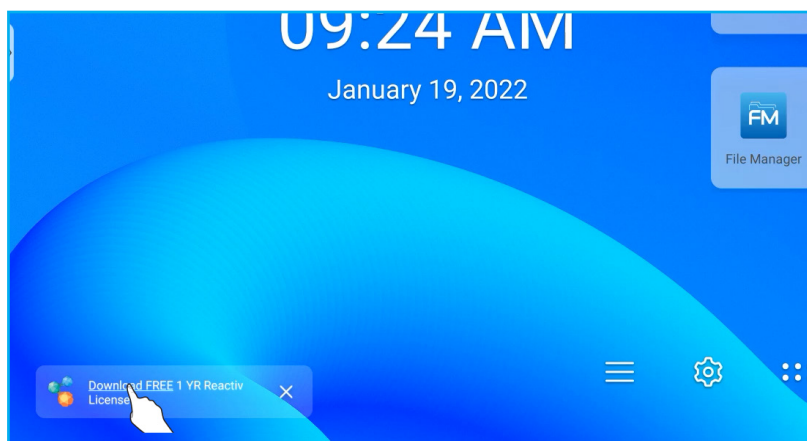

KORZYSTANIE Z APLIKACJI

Optoma Management Suite (OMS)™

OMS to oprogramowanie do zarządzania dużymi wyświetlaczami, które działa za pośrednictwem sieci LAN lub Internetu. Upraszcza ona zdalne zarządzanie monitorem IFP.

OMS ma następujące funkcje:

- Dostępna z dowolnego miejsca z dostępem do Internetu, w dowolnym czasie (już wkrótce rozwiązanie w chmurze!).
- Monitorowanie urządzeń, alerty, kontrola, planowanie, transmisja, itd.
- Bezprzewodowe aktualizacje firmware (już wkrótce rozwiązanie w chmurze!).

Aby rozpocząć używanie OMS przez sieć LAN, wykonaj następujące czynności:

1. Połącz monitor IFP i używany komputer PC z tą samą siecią LAN.
Otwórz przeglądarkę i pobierz aplikację **OMS** do używanego komputera PC ze strony internetowej Optoma:

<https://www.optomausa.com/product-details/optoma-management-suite#downloads>

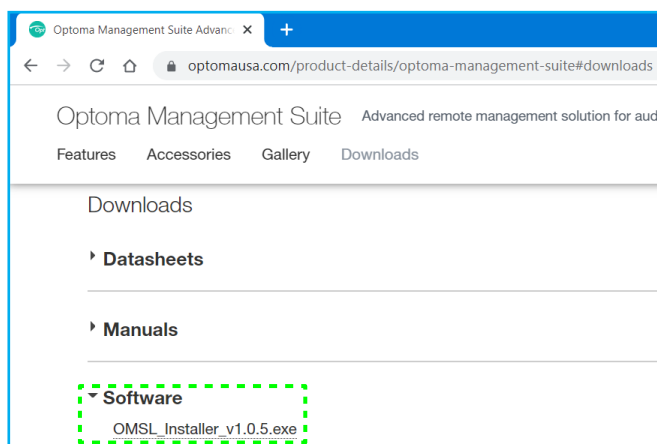

2. Instalacja **OMS** w komputerze PC.
3. Kliknij dwukrotnie .
Otwarta zostanie strona sterowania **OMS**.

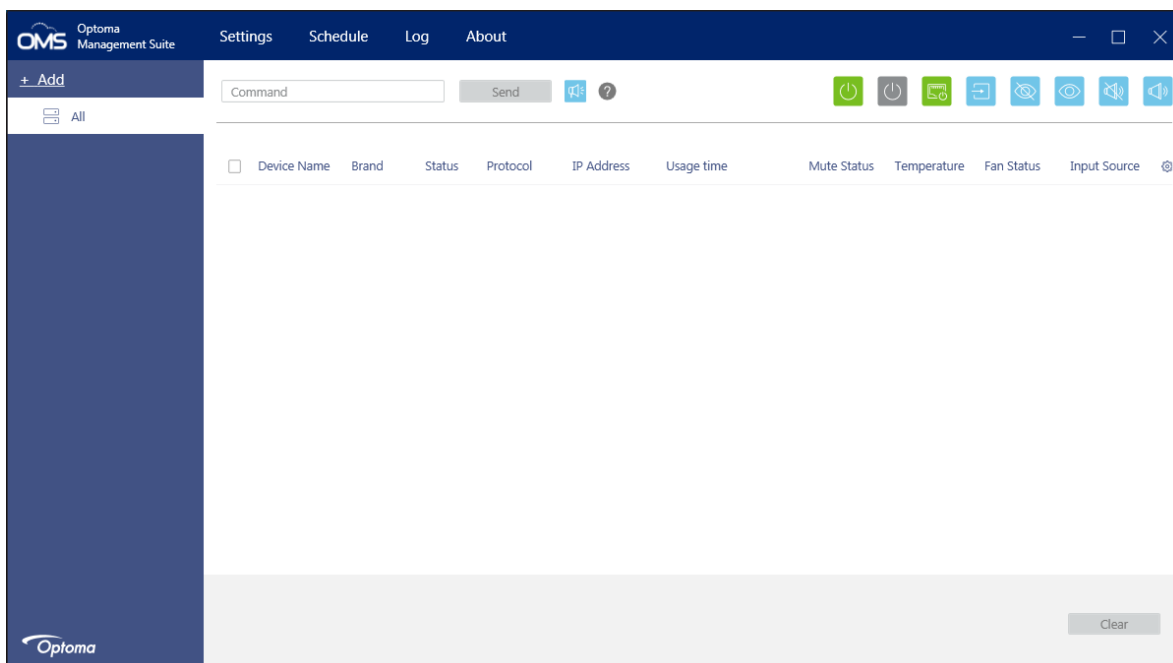

KORZYSTANIE Z APLIKACJI

4. Kliknij **Dodaj** ⇒ **Urządzenie**.
5. Wybierz **Automat. wyszukiwanie** i kliknij **Szukaj**, aby automatycznie wyszukać urządzenia.

Uwaga: Jeżeli urządzenia nie można znaleźć automatycznie, to kliknij **Wyszukaj ręcznie** w celu wyszukania urządzenia według adresu IP lub kliknij **Zakres wyszukiwania**, aby wyszukać urządzenia w obrębie zakresu adresów IP.

6. Wybierz urządzenie i kliknij **Dodaj**.

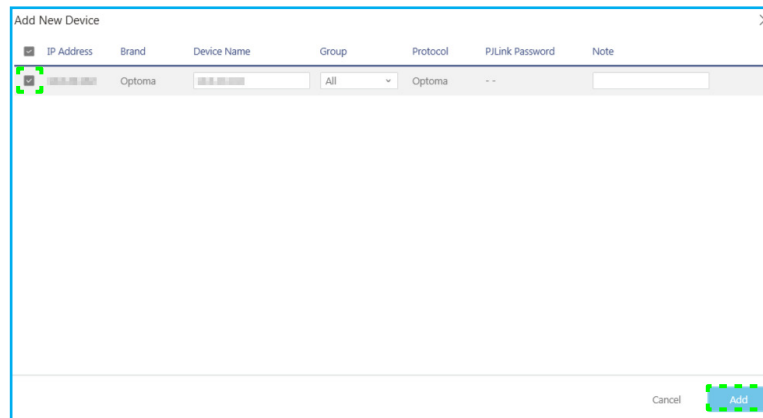

7. Wybierz urządzenie, a następnie użyj ekranowych elementów sterowania do wyświetlenia komunikatu na ekranie wybranego monitora IFP, włączenia/wyłączenia zasilania monitora IFP, włączenia/wyłączenia wybudzania przez sieć LAN, wyboru źródła wejścia, włączenia/wyłączenia trybu wyciszenia AV, wyciszenia lub wyłączenia wyciszenia monitora IFP, monitorowania stanu urządzenia, czasu używania, stanu wyciszenia, temperatury, itd.

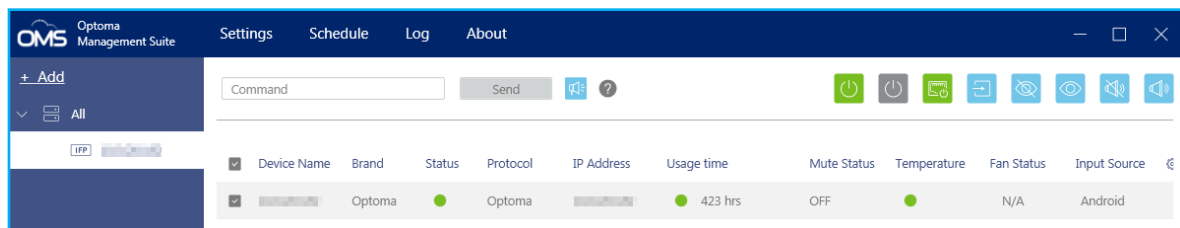

Uwaga: W celu rozszerzonego zarządzania urządzeniem, podobne urządzenia można grupować. Aby utworzyć grupę urządzeń, kliknij **Dodaj** ⇒ **Grupa**. Następnie dodaj wybrane urządzenia do grupy.

INFORMACJE DODATKOWE

Wymiary

65-calowy

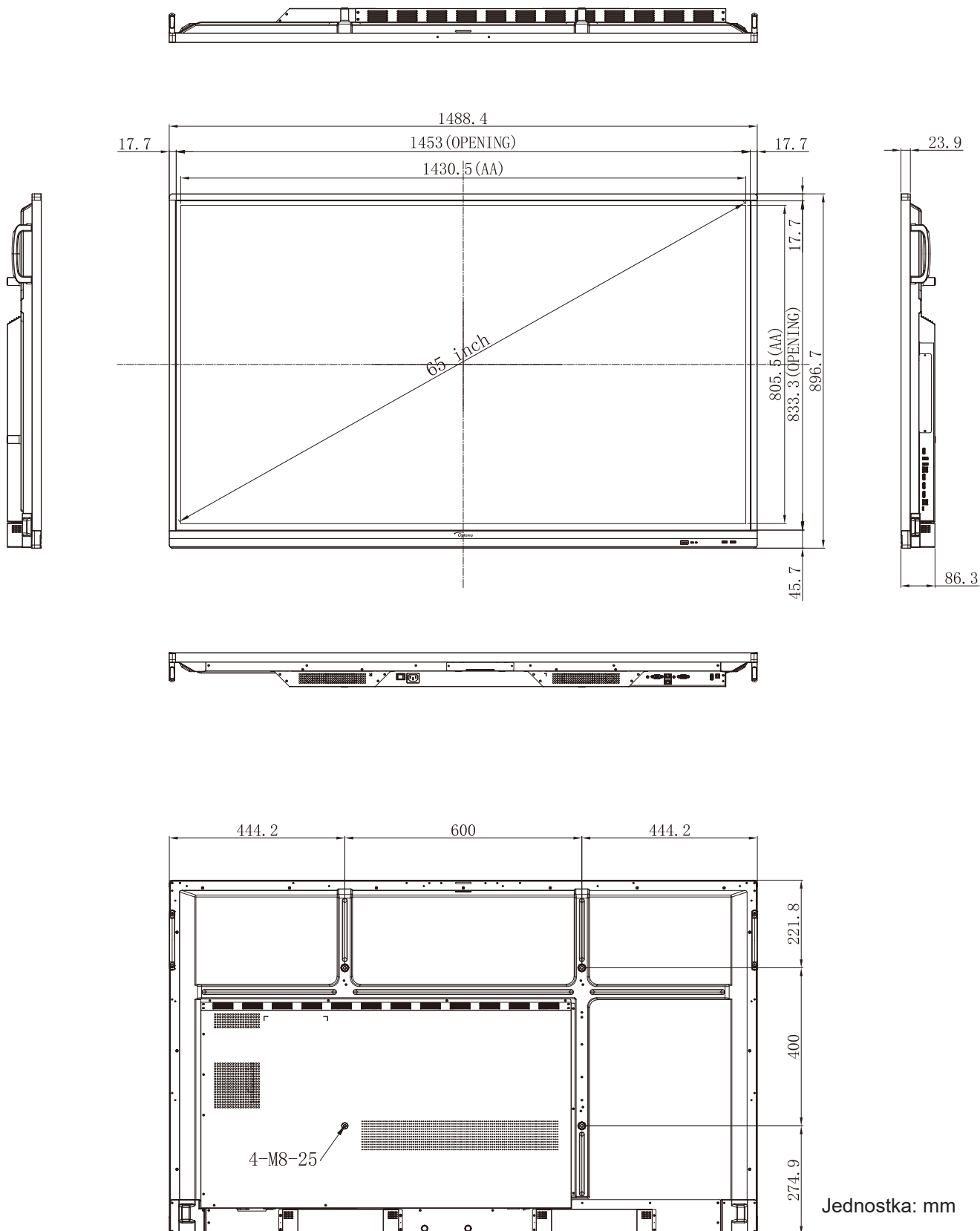

INFORMACJE DODATKOWE

75-calowy

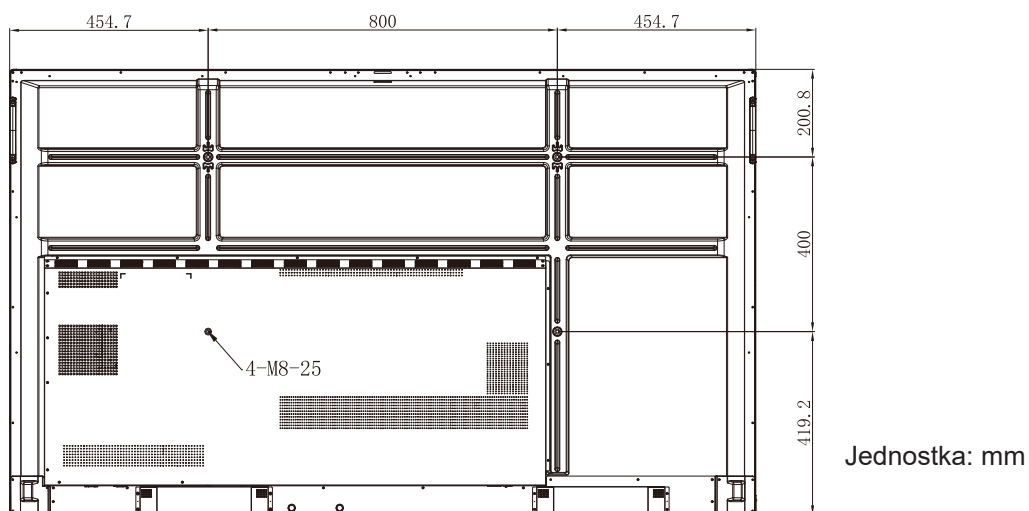
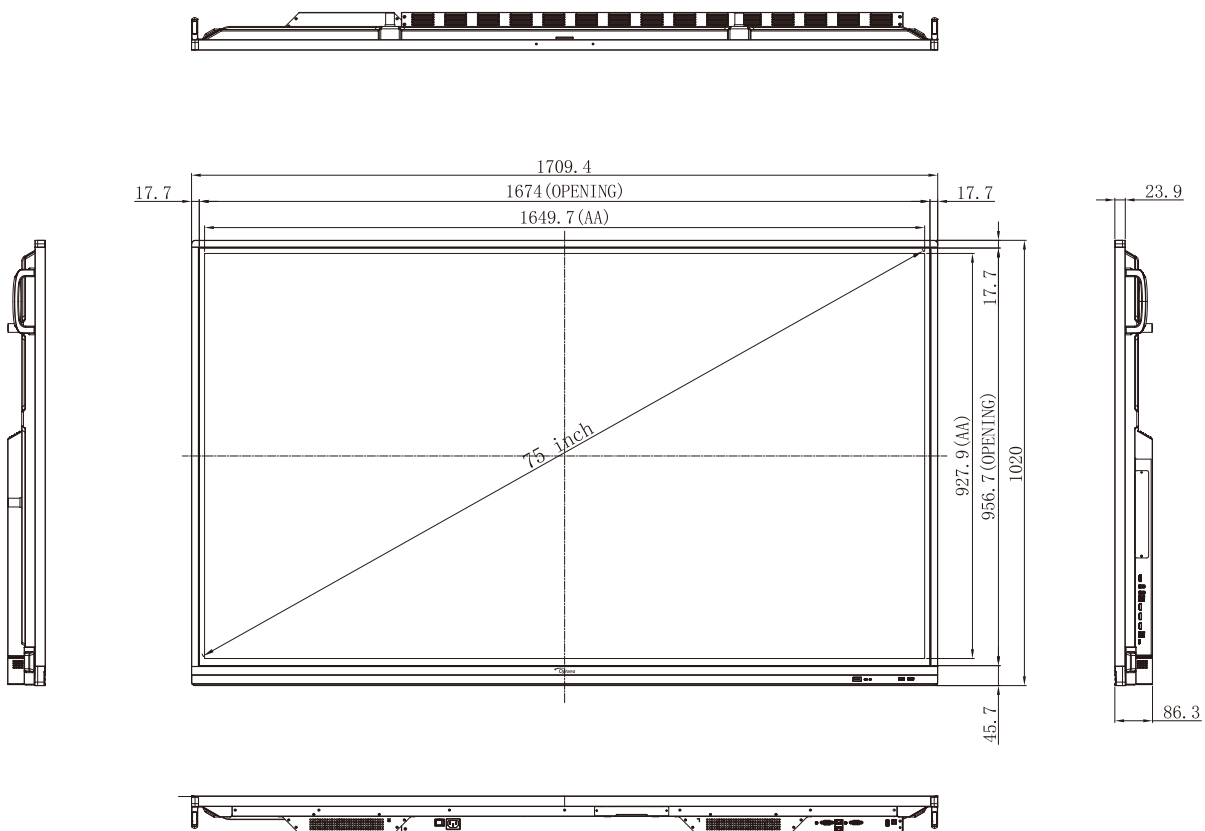

INFORMACJE DODATKOWE

86-calowy

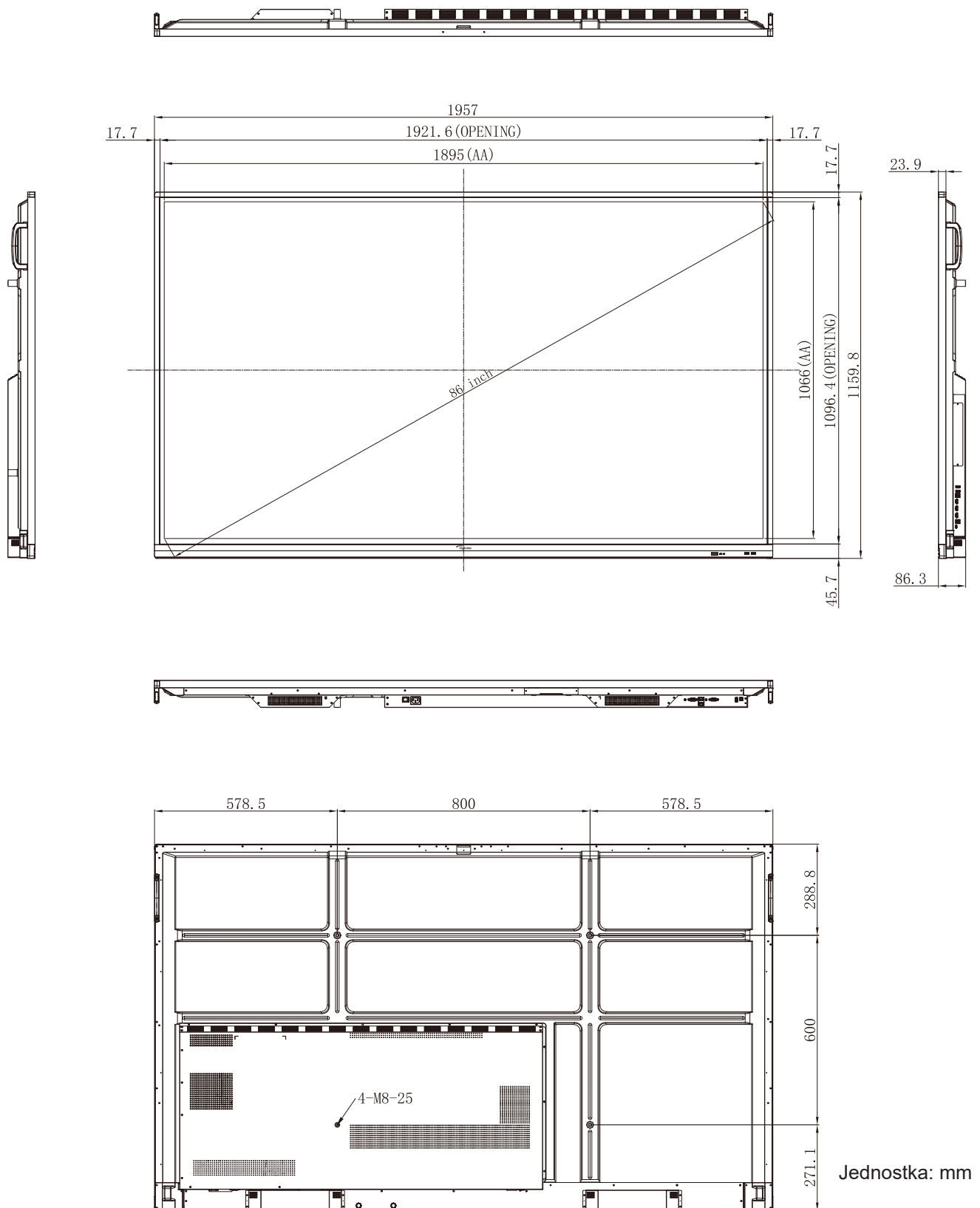

INFORMACJE DODATKOWE

Lista obsługiwanych taktowań

Nr.	Nazwa taktowania sygnału	Referencyjny	Zegar	Hf	Vf	Źródło wejścia		
			[MHz]	[KHz]	[Hz]	VGA	HDMI1/2/3 (2.0)	Typ C
1	720x400 przy 70 Hz	IBM	28,32	31,78	70,00	Y	/	Y
2	640x480 przy 60Hz	VESA	25,18	37,92	59,94	Y	Y	Y
3	640x480 przy 72Hz	VESA	31,50	37,86	72,81	Y	/	Y
4	640x480 przy 75Hz	VESA	31,50	37,50	75,00	Y	/	Y
5	800x600 przy 56Hz	VESA	36,00	35,15	56,25	Y	/	Y
6	800x600 przy 60Hz	VESA	40,00	37,87	60,31	Y	Y	Y
7	800x600 przy 72Hz	VESA	50,00	48,07	72,18	Y	/	Y
8	800x600 przy 75Hz	VESA	49,50	46,87	75,00	Y	/	Y
9	832x624 przy 75Hz	MAC	57,28	49,72	74,55	Y	/	Y
10	1024x768 przy 60Hz	VESA	65,00	48,36	60,00	Y	Y	Y
11	1024x768 przy 70 Hz	VESA	75,00	56,47	70,06	Y	/	Y
12	1024x768 przy 75Hz	VESA	78,75	60,02	75,02	Y	/	Y
13	1152x864 przy 75Hz	VESA	108,00	67,50	75,00	Y	/	Y
14	1280 x 768 przy 60 Hz(RB)	CVTRB	68,25	47,39	59,99	Y	Y	Y
15	1280x768 przy 60Hz	CVT	79,50	47,77	59,87	Y	Y	Y
16	1280x720 przy 60Hz	CEA-861	74,25	44,67	60,00	Y	/	Y
17	1280x800 przy 60Hz	CVT	83,50	49,70	59,81	Y	Y	Y
18	1280x960 przy 60,000Hz	VESA	108,00	60,00	60,00	Y	Y	Y
19	1280x1024 przy 60Hz	VESA	108,00	63,98	60,00	Y	Y	Y
20	1360x768 przy 60Hz	VESA	85,50	47,71	60,01	Y	Y	Y
21	1440 x 900 przy 60 Hz(RB)	CVTRB	88,75	55,46	59,90	Y	Y	Y
22	1440x900 przy 60Hz	CVT	106,50	55,93	59,88	Y	Y	Y
23	1600x1200 przy 60Hz	VESA	162,00	75,00	60,00	Y	/	Y
24	1680x1050 60Hz	CVT	146,25	65,29	59,95	Y	Y	Y
25	1920x1080 60Hz	CEA-861	148,50	67,50	60,00	Y	Y	Y
26	720(1440)x480i	CEA-861	27,00	15,73	59,94	/	Y	/
27	480p 59Hz	CEA-861	27,00	31,46	59,94	/	Y	/
28	480p 60Hz	CEA-861	27,02	31,50	60,00	/	Y	/
29	720(1440)x576i	CEA-861	27,00	15,62	50,00	/	Y	/

INFORMACJE DODATKOWE

Nr.	Nazwa taktowania sygnału	Referencyjny	Zegar	Hf	Vf	Źródło wejścia		
			[MHz]	[KHz]	[Hz]	VGA	HDMI1/2/3 (2.0)	Typ C
30	576p	CEA-861	27,00	31,25	50,00	/	Y	/
31	720p 60Hz	CEA-861	74,25	45,00	60,00	/	Y	/
32	720p 59Hz	CEA-861	74,17	44,95	59,94	/	Y	/
33	720p 50Hz	CEA-861	74,25	37,50	50,00	/	Y	/
34	1080i 60Hz	CEA-861	74,25	33,75	60,00	/	Y	/
35	1080i 59Hz	CEA-861	74,17	33,71	59,94	/	Y	/
36	1080i 50Hz	CEA-861	74,25	28,12	50,00	/	Y	/
37	1080p 60Hz	CEA-861	148,25	67,50	60,00	/	Y	/
38	1080p 59Hz	CEA-861	148,35	67,44	59,94	/	Y	/
39	1080p 50Hz	CEA-861	148,50	56,25	50,00	/	Y	/
40	1080p 30Hz	CEA-861	74,25	33,75	30,00	/	Y	/
41	1080p 29Hz	CEA-861	74,17	33,71	29,97	/	Y	/
42	1080p 25Hz	CEA-861	74,25	28,12	25,00	/	Y	/
43	1080p 24Hz	CEA-861	74,25	27,00	24,00	/	Y	/
44	1080p 23Hz	CEA-861	74,17	26,97	23,97	/	Y	/
45	3840x2160 60Hz	CEA-861	594,00	135,00	60,00	/	Y	Y
46	3840x2160 50Hz	CEA-861	594,00	112,50	50,00	/	Y	Y
47	3840x2160 30Hz	CEA-861	297,00	67,50	29,97	/	Y	Y
48	3840x2160 25Hz	CEA-861	297,00	56,25	25,00	/	Y	Y
49	3840x2160 24Hz	CEA-861	297,00	54,00	23,98	/	Y	Y
50	4096x2160 24Hz	CEA-861	297,00	54,00	24,00	/	Y	Y

INFORMACJE DODATKOWE

Lista funkcji protokołu RS232

Uwaga: Monitor IFP obsługuje polecenia sterujące RS232 i RJ45 (port 23).

Przydział pinów RS232

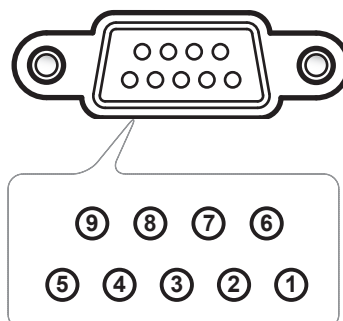

Nr pinu	Spec. (po stronie monitora)
1	Nie dotyczy
2	TXD
3	RXD
4	Nie dotyczy
5	UZIEMIENIE
6	Nie dotyczy
7	Nie dotyczy
8	Nie dotyczy

Połączenie sterowania RS232 RJ45

RS232 Settings	
Baud Rate	9600
Data Bits	8
Parity	None
Stop Bits	1
Flow Control	None

LAN Control Settings	
IP	Machine IP
Port	23

~	X	X	X	X	X	X	X	X	CR
Lead Code	Device ID (where 01 indicates Device ID = 01)		Command ID			Space	Variable	Carriage return	

INFORMACJE DODATKOWE

Polecenie SET

Type	Category	Parameter	CMD		Hex Code CMD	Response	
						Success	Failed
SET	Power	Power off	~xx00 n	n=0	7E 30 30 30 30 20 30 0d	P	F
		Power on	~xx00 n	n=1	7E 30 30 30 30 20 31 0d	P	F
		Restart	~xx00 n	n=3	7E 30 30 30 30 20 33 0d	P	F
	Power Mode (standby)	Eco.	~xx114 n	n=0	7E 30 30 31 31 34 20 30 0d	P	F
		Active		n=1	7E 30 30 31 31 34 20 31 0d	P	F
	Treble	0 ~ 100	~xx95 n	n=0-100	7E 30 30 39 35 20 30 0d to 7E 30 30 39 35 20 31 30 30 0d	P	F
	Bass	0 ~ 100	~xx96 n	n=0-100	7E 30 30 39 36 20 30 0d to 7E 30 30 39 36 20 31 30 30 0d	P	F
	Balance	0 ~ 100	~xx99 n	n=0-100	7E 30 30 39 39 20 30 0d to 7E 30 30 39 39 20 31 30 30 0d	P	F
	Contrast	0 ~ 100	~xx22 n	n=0-100	7E 30 30 32 32 20 30 0d to 7E 30 30 32 32 20 31 30 30 0d	P	F
	Brightness	0 ~ 100	~xx21 n	n=0-100	7E 30 30 32 31 20 30 0d to 7E 30 30 32 31 20 31 30 30 0d	P	F
	Sound Mode	Standard	~xx252 n	n=1	7E 30 30 32 35 32 20 31 0d	P	F
		Meeting		n=4	7E 30 30 32 35 32 20 34 0d	P	F
		User		n=2	7E 30 30 32 35 32 20 32 0d	P	F
		Classroom		n=3	7E 30 30 32 35 32 20 33 0d	P	F
		Movie		n=5	7E 30 30 32 35 32 20 35 0d	P	F
	Volume	0 ~ 100	~xx81 n	n=0-100	7E 30 30 38 31 20 30 0d to 7E 30 30 38 31 20 31 30 30 0d	P	F
	Video Mute	Off	~xx13 n	n=0	7E 30 30 31 33 20 30 0d	P	F
		On		n=1	7E 30 30 31 33 20 31 0d	P	F
	Mute	Off	~xx80 n	n=0	7E 30 30 38 30 20 30 0d	P	F
		On		n=1	7E 30 30 38 30 20 31 0d	P	F
	Input Source	HDMI1	~xx12 n	n=1	7E 30 30 31 32 20 31 0d	P	F
		HDMI2		n=15	7E 30 30 31 32 20 31 35 0d	P	F
		HDMI3		n=16	7E 30 30 31 32 20 31 36 0d	P	F
		USB Type C		n=27	7E 30 30 31 32 20 32 37 0d	P	F
		VGA		n=5	7E 30 30 31 32 20 35 0d	P	F
		Solot in PC		n=25	7E 30 30 31 32 20 32 35 0d	P	F
		Android		n=24	7E 30 30 31 32 20 32 34 0d	P	F
	Aspect Ratio	4:3	~xx60 n	n=1	7E 30 30 36 30 20 31 0d	P	F
		16:9		n=2	7E 30 30 36 30 20 32 0d	P	F
		PTP		n=14	7E 30 30 36 30 20 31 34 0d	P	F
Language	English	~xx70 n	n=1	7E 30 30 37 30 20 31 0d	P	F	
	Français		n=3	7E 30 30 37 30 20 33 0d	P	F	

INFORMACJE DODATKOWE

Type	Category	Parameter	CMD		Hex Code CMD	Response	
						Success	Failed
SET	Language	Español	~xx70 n	n=5	7E 30 30 37 30 20 35 0d	P	F
		Traditional Chinese		n=13	7E 30 30 37 30 20 31 33 0d	P	F
		Simplified Chinese		n=14	7E 30 30 37 30 20 31 34 0d	P	F
		Português		n=6	7E 30 30 37 30 20 36 0d	P	F
		German		n=2	7E 30 30 37 30 20 32 0d	P	F
		Dutch		n=8	7E 30 30 37 30 20 38 0d	P	F
		Polish		n=7	7E 30 30 37 30 20 37 0d	P	F
		Russia		n=17	7E 30 30 37 30 20 31 37 0d	P	F
		Czech		n=19	7E 30 30 37 30 20 31 39 0d	P	F
		Danish		n=24	7E 30 30 37 30 20 32 34 0d	P	F
		Swedish		n=9	7E 30 30 37 30 20 39 0d	P	F
		Italian		n=4	7E 30 30 37 30 20 34 0d	P	F
		Turkish		n=22	7E 30 30 37 30 20 32 32 0d	P	F
		Arabic		n=20	7E 30 30 37 30 20 32 30 0d	P	F
		Romanian		n=27	7E 30 30 37 30 20 32 37 0d	P	F
		Hungarian		n=18	7E 30 30 37 30 20 31 38 0d	P	F
		Finnish		n=11	7E 30 30 37 30 20 31 31 0d	P	F
	Norge	n=10	7E 30 30 37 30 20 31 30 0d	P	F		
	Picture Mode	Presentation	~xx20 n	n=1	7E 30 30 32 30 20 31 0d	P	F
		Bright		n=2	7E 30 30 32 30 20 32 0d	P	F
		Cinema		n=3	7E 30 30 32 30 20 33 0d	P	F
		User		n=5	7E 30 30 32 30 20 35 0d	P	F
		HDR		n=21	7E 30 30 32 30 20 32 31 0d	P	F
	Color	0 ~ 100	~xx45 n	n=0-100	7E 30 30 34 35 20 30 0d to 7E 30 30 34 35 20 31 30 30 0d	P	F
	Backlight	0 ~ 100	~xx251 n	n=0-100	7E 30 30 32 35 31 20 30 0d to 7E 30 30 32 35 31 20 31 30 30 0d	P	F
	Color Temp	Cool	~xx36 n	n=2	7E 30 30 33 36 20 32 0d	P	F
		Standard		n=1	7E 30 30 33 36 20 31 0d	P	F
		Warm		n=4	7E 30 30 33 36 20 34 0d	P	F
	Freeze	Unfreeze	~xx04 n	n=0	7E 30 30 30 34 20 30 0d	P	F
		Freeze		n=1	7E 30 30 30 34 20 31 0d	P	F
	Pixel shift interval (min)	Off	~xx250 n	n=0	7E 30 30 32 35 30 20 30 0d	P	F
		2		n=2	7E 30 30 32 35 30 20 32 0d	P	F
		3		n=3	7E 30 30 32 35 30 20 33 0d	P	F
5		n=5		7E 30 30 32 35 30 20 35 0d	P	F	
30		n=30		7E 30 30 32 35 30 20 33 30 0d	P	F	
60		n=60		7E 30 30 32 35 30 20 36 30 0d	P	F	
Remote control command	Vol +	~xx140 n	n=17	7E 30 30 31 34 30 20 31 37 0d	P	F	

INFORMACJE DODATKOWE

Type	Category	Parameter	CMD		Hex Code CMD	Response	
						Success	Failed
SET	Remote control command	Vol -	~xx140 n	n=18	7E 30 30 31 34 30 20 31 38 0d	P	F
		Remote UP		n=10	7E 30 30 31 34 30 20 31 30 0d	P	F
		Remote DOWN		n=14	7E 30 30 31 34 30 20 31 34 0d	P	F
		Remote LEFT		n=11	7E 30 30 31 34 30 20 31 31 0d	P	F
		Remote RIGHT		n=13	7E 30 30 31 34 30 20 31 33 0d	P	F
		Remote OK		n=12	7E 30 30 31 34 30 20 31 32 0d	P	F
		Remote Menu Key		n=20	7E 30 30 31 34 30 20 32 30 0d	P	F
		Remote Input source		n=47	7E 30 30 31 34 30 20 34 37 0d	P	F
		Remote Exit		n=74	7E 30 30 31 34 30 20 37 34 0d	P	F
	Display message on the OSD		~xx210	nn.....n	7E 30 30 32 31 30 20 nn...n od	P	F
Reset To Default		~xx112	n=1	7E 30 30 31 31 32 20 31 od	P	F	
OSD lock	OSD lock On with password	~xx239	n=1 ~nnnn	7E 30 30 32 33 39 20 31 20 a 0d	P	F	
	OSD lock Off with password	~xx239	n=2 ~nnnn	7E 30 30 32 33 39 20 32 20 a 0d	P	F	

Polecenie GET

Type	Category	CMD		Hex Code CMD	Response		
					Success	Parameter	Failed
GET	Power	~xx124 n	n=1	7E 30 30 31 32 34 20 31 0D	Ok0	Power off	F
					OK1	Power on	F
	Contrast	~xx126 n	n=1	7E 30 30 31 32 36 20 31 0D	OK0-100	0-100	F
	Brightness	~xx125 n	n=1	7E 30 30 31 32 35 20 31 0D	OK0-100	0-100	F
	Volume	~xx120 n	n=1	7E 30 30 31 32 30 20 31 0D	OK0-100	0-100	F
	Video Mute	~xx363 n	n=1	7E 30 30 33 36 33 20 31 0D	OK0	Off	F
					OK1	On	F
	Mute	~xx356 n	n=1	7E 30 30 33 35 36 20 31 0D	OK0	Off	F
					OK1	On	F
	Sound Mode	~xx139	n=1	7E 30 30 31 33 39 20 31 0D	OK1	Standard	F
					OK2	User	F
					OK3	Classroom	F
					OK4	Meeting	F
					OK5	Movie	F
	Input Source	~xx121 n	n=1	7E 30 30 31 32 31 20 31 0D	OK7	HDMI1	F
OK8					HDMI2	F	
OK9					HDMI3	F	
OK23					USB Type C	F	
OK2					VGA	F	
OK20					Android	F	
OK21	Slot in PC	F					

INFORMACJE DODATKOWE

Type	Category	CMD		Hex Code CMD	Response		
					Success	Parameter	Failed
GET	Aspect Ratio	~xx127 n	n=1	7E 30 30 31 32 37 20 31 0D	OK1	4:3	F
					OK2	16:9	F
					OK14	PTP	F
	Picture Mode	~xx123 n	n=1	7E 30 30 31 32 33 20 31 0D	OK1	Presentation	F
					OK2	Bright	F
					OK3	Cinema	F
					OK5	User	F
					OK10	DICOM SIM.	F
					OK21	HDR	F
	Color Temp	~xx128 n	n=1	7E 30 30 31 32 38 20 31 0D	OK1	Cool	F
					OK0	Standard	F
					OK3	Warm	F
	WLAN status	~xx451 n	n=1	7E 30 30 34 35 31 20 31 0D	OK0	Disconnected	F
					OK1	Connected	F
	WLAN Mac address	~xx555 n	n=2	7E 30 30 35 35 35 20 32 0D	Oknn:nn:nn:nn:nn	Mac Address	F
	WLAN IP address	~xx451 n	n=2	7E 30 30 34 35 31 20 32 0D	Oknnn:nnn:nnn:nnn	IP address	F
	LAN status	~xx87 n	n=1	7E 30 30 38 37 20 31 0D	OK0	Disconnected	F
					OK1	Connected	F
	LAN Mac address	~xx555 n	n=1	7E 30 30 35 35 35 20 31 0D	Oknn:nn:nn:nn:nn	Mac Address	F
	LAN IP address	~xx87 n	n=3	7E 30 30 38 37 20 33 0D	Oknnn:nnn:nnn:nnn	IP address	F
	FW version	~xx122 n	n=1	7E 30 30 31 32 32 20 31 0D	Oknnnnnnnnnnnnnnnn (ex. 20190926164814)	FW version	F
	Usage hour	~xx108 n	n=1	7E 30 30 31 30 38 20 31 0D	Oknnnnn	Suage hours	F
	Device type	~xx149 n	n=1	7E 30 30 31 34 39 20 31 0D	OK2	Device type = IFP	F
	Information string	~xx150 n	n=1	7E 30 30 31 35 30 20 31 0D	OKabbbbbccddddee (Note*1)		F
			n=2	7E 30 30 31 35 30 20 32 0D	Oknnn	Device native resolution	F
			n=3	7E 30 30 31 35 30 20 33 0D	Oknnn (ex. OKHDMI1)	Input source	F
			n=4	7E 30 30 31 35 30 20 34 0D	Oknnn (ex. OK1920x1080)	Source resolutuion	F
n=16			7E 30 30 31 35 30 20 31 36 0D	OK0	Power mode (standby) = Eco.	F	
				OK1	Power mode (standby) = Active	F	
n=17			7E 30 30 31 35 30 20 31 37 0D	OK0	DHCP = Off	F	
				OK1	DHCP = On	F	
n=18			7E 30 30 31 35 30 20 31 38 0D	Oknnn (ex. OK48)	System temperature	F	
n=19	7E 30 30 31 35 30 20 31 39 0D	Oknnn (ex. OK60Hz)	Source refresh rate	F			

INFORMACJE DODATKOWE

Type	Category	CMD		Hex Code CMD	Response		
					Success	Parameter	Failed
GET	Regulatory Model name	~xx151 n	n=3	7E 30 30 31 35 31 20 33 0d	Oknnn (ex. SLUGRK)	Regulatory model name (will provide when kick off)	F
System Auto send	Standby Mode				INFO0		
	Warming up				INFO1		
	Cooling down				INFO2		
	Over temperature				INFO7		
GET	OSD lock	~xx229 n	n=1	7E 30 30 32 32 39 20 31 0D	OK0	OSD lock = Off	F
					OK1	OSD lock = On	F

Uwaga: (*1)

Zasilanie	Czas pracy	Źródło wejścia	Wersja oprogramowania sprzętowego	Tryb wyświetlania
<ul style="list-style-type: none"> a=0 Wyłączenie zasilania a=1 Włączenie zasilania 	Liczba godzin użytkowania = nnnnn	<ul style="list-style-type: none"> cc=02 VGA1 cc=08 HDMI2 cc=10 Component cc=14 HDMI3 cc=15 DisplayPort cc=18 Android cc=19 Gniazdo PC cc=21 USB Type C 	###	<ul style="list-style-type: none"> ee=01 Prezentacja ee=02 Jasny ee=05 Użytkownika ee=21 HDR ee=03 Kino ee=10 DICOM SIM.

Wskaźnik LED

Kolor i zachowanie wskaźnika LED zasilania	Stan
Świeci na czerwono	Tryb czuwania
Stałe białe	Włączenie zasilania
Miga na czerwono, a następnie na niebiesko	Wyłączenie podświetlenia

INFORMACJE DODATKOWE

Rozwiązywanie problemów

W razie wystąpienia problemu z urządzeniem należy zapoznać się z poniższymi informacjami. Jeśli problem utrzymuje się należy skontaktować się z lokalnym dostawcą lub z punktem serwisowym.

Brak obrazu lub dźwięku.

- Upewnij się, że wszystkie kable sygnałowe i zasilania zostały prawidłowo podłączone.
- Upewnij się, że wybrano właściwe źródło sygnału wejściowego. Patrz część „Menu Skrót”.
- Upewnij się, że monitor IFP nie jest wyłączony.
- Wyłącz funkcję wyciszenia.
- Upewnij się, że nie ustawiono minimalnego poziomu głośności.

Monitor IFP wyłącza się automatycznie.

- Sprawdź, czy nie doszło do nagłej utraty zasilania.
- Upewnij się, że przewód zasilający nie jest odłączony.

Sygnal jest poza zakresem

- Sygnal może nie być zgodny. Patrz część „Lista obsługiwanych taktowań”.
- W przypadku źródła sygnału wejściowego VGA spróbuj zastosować automatyczną regulację ekranu lub dostosuj ustawienia **Częstotliwość** i **Faza** w menu OSD ⇒ Sygnal.

Panel dotykowy nie odpowiada

- Upewnij się, że na ekran nie pada bezpośrednio światło słoneczne lub inne silne światło.
- Jeśli podłączone jest urządzenie zewnętrzne, upewnij się, że kabel USB został prawidłowo podłączony do portu USB Touch monitora IFP.

Jeśli nie działa pilot

- Sprawdź, czy kąt działania pilota zdalnego sterowania mieści się w zakresie $\pm 30^\circ$ w odniesieniu do odbiornika podczerwieni na monitorze IFP.
- Upewnij się, że pomiędzy pilotem zdalnego sterowania a monitorem IFP nie ma żadnych przeszkód. Odległość między pilotem zdalnego sterowania a czujnikiem podczerwieni nie powinna być większa niż 8 metrów.
- Upewnij się, że baterie zostały prawidłowo włożone i wymień je, gdy się rozładują. Patrz część „Wkładanie/wymiana baterii pilota zdalnego sterowania”.

INFORMACJE DODATKOWE

Konserwacja

Rutynowe wykonywanie odpowiednich czynności konserwacyjnych umożliwia wczesne wykrywanie usterek i sprawia, że monitor IFP będzie wyglądał cały czas jak nowy.

WAŻNE! *Przed rozpoczęciem czyszczenia i konserwacji należy wyjąć przewód zasilający z gniazda elektrycznego, aby zapobiec porażeniu prądem.*

Czyszczenie ekranu

- Gdy ekran wymaga czyszczenia, należy najpierw odłączyć przewód zasilający.
- Ekran należy wytrzeć miękką, niepyłącą, suchą szmatką.
- Do czyszczenia monitora IFP nie należy używać wody ani środków czyszczących w sprayu.
- W celu wyczyszczenia wnętrza monitora IFP należy skontaktować się z centrum serwisowym.

Czyszczenie przedniej ramy

Przednią ramę należy wytrzeć suchą, miękką, niestrzępiącą się szmatką.



INFORMACJE DODATKOWE

Ogóln światowe biura Optoma

W celu uzyskania naprawy lub pomocy technicznej należy skontaktować się z biurem lokalnym.



USA

47697 Westinghouse Drive,
Fremont, CA 94539, USA
www.optomausa.com

 888-289-6786
 510-897-8601
 services@optoma.com



Kanada

47697 Westinghouse Drive,
Fremont, CA 94539, USA
www.optomausa.com

 888-289-6786
 510-897-8601
 services@optoma.com

Ameryka Łacińska

47697 Westinghouse Drive,
Fremont, CA 94539, USA
www.optomausa.com

 888-289-6786
 510-897-8601
 services@optoma.com



Europa

Unit 1, Network 41, Bourne End Mills,
Hemel Hempstead, Herts,
HP1 2UJ, Wielka Brytania
www.optoma.eu
Tel. serwisu: +44 (0)1923 691865

 +44 (0) 1923 691 800
 +44 (0) 1923 691 888
 service@tsc-europe.com



Benelux BV

Randstad 22-123
1316 BW Almere
Holandia
www.optoma.nl

 +31 (0) 36 820 0252
 +31 (0) 36 548 9052



Francja

Bâtiment E
81-83 avenue Edouard Vaillant
92100 Boulogne Billancourt, France

 +33 1 41 46 12 20
 +33 1 41 46 94 35
 savoptoma@optoma.fr



Hiszpania

C/ José Hierro,36 Of. 1C
28522 Rivas VaciaMadrid,
Hiszpania

 +34 91 499 06 06
 +34 91 670 08 32



Deutschland

Wiesenstrasse 21 W
D40549 Düsseldorf,
Niemcy

 +49 (0) 211 506 6670
 +49 (0) 211 506 66799
 info@optoma.de

Skandynawia



Lerpeveien 25
3040 Drammen
Norwegia

 +47 32 98 89 90
 +47 32 98 89 99
 info@optoma.no

PO.BOX 9515
3038 Drammen
Norwegia

Korea

WOOMI TECH.CO.,LTD.
4F, Minu Bldg.33-14, Kangnam-Ku,
Seul,135-815, KOREA
korea.optoma.com

 +82+2+34430004
 +82+2+34430005



Japonia

東京都足立区綾瀬3-25-18
株式会社オーエス
コンタクトセンター:0120-380-495

 info@os-worldwide.com
www.os-worldwide.com



Tajwan

12F., No.213, Sec. 3, Beixin Rd.,
Xindian Dist., New Taipei City 231,
Tajwan, R.O.C.
www.optoma.com.tw

 +886-2-8911-8600
 +886-2-8911-6550
 services@optoma.com.tw
asia.optoma.com



Hong Kong

Unit A, 27/F Dragon Centre,
79 Wing Hong Street,
Cheung Sha Wan,
Kowloon, Hong Kong

 +852-2396-8968
 +852-2370-1222
www.optoma.com.hk

Chiny

Room 2001, 20F, Building 4,
No. 1398 Kaixuan Road,
Changning District
Shanghai, 200052, Chiny

 +86-21-62947376
 +86-21-62947375
 servicecn@optoma.com.cn
www.optoma.com.cn

