

**eldom** **plaat**

**GK130**

**/ PL / GRILL KONTAKTOWY / EN / CONTACT GRILL**  
**/ DE / KONTAKTGRILL / RU / НАСТОЛЬНЫЙ ГРИЛЬ**  
**/ ES / PLANCHA DE CONTACTO**



**Eldom Sp. z o.o.** • ul. Pawła Chromika 5a • 40-238 Katowice, POLAND  
tel: +48 32 2553340 • fax: +48 32 2530412 • [www.eldom.eu](http://www.eldom.eu)





**/PL/**

**Usowanie wyeksploatowanych urządzeń elektrycznych i elektronicznych (dotyczy krajów Unii Europejskiej i innych krajów europejskich z wydzielonymi systemami zbierania odpadów).**

Ten symbol na produkcie lub jego opakowaniu oznacza, że produkt nie powinien być zaliczany do odpadów domowych. Należy go przekazać do odpowiedniego punktu, który zajmuje się zbieraniem i recyklingiem urządzeń elektrycznych i elektronicznych. Prawidłowe usunięcie produktu zapobiegnie potencjalnym negatywnym konsekwencjom dla środowiska naturalnego i zdrowia ludzkiego wynikających z obecności substancji niebezpiecznych w produkcie. Urządzenie elektryczne należy oddać tak, aby ograniczyć jego ponowne użycie i wykorzystanie. Jeżeli w urządzeniu znajdują się baterie należy je wyjąć i oddać do punktu składowania osobno. URZĄDZENIA NIE WRZUCAĆ DO POJEMNIKA NA ODPADY KOMUNALNE. Recykling materiałów pomaga w zachowaniu surowców naturalnych. Aby uzyskać szczegółowe informacje o recyklingu tego produktu, należy się skontaktować z władzami lokalnymi, firmą świadczącą usługi oczyszczania lub sklepem, w którym produkt został kupiony.

**/EN/**

**The disposal of used electrical and electronic equipment (applies to European Union countries and other European countries with separate waste-collection systems).** This symbol on the product or its packaging indicates that it should not be classified as household waste. It should be handed over to an appropriate company dealing with the collection and recycling of electrical and electronic equipment. The correct disposal of the product will prevent potential negative consequences for the environment and human health resulting from hazardous substances present in the product. Electrical devices must be handed over to restrict their re-use and further treatment. If the device contains batteries, remove them, and hand them over to a storage point separately. DO NOT THROW EQUIPMENT INTO THE MUNICIPAL WASTE BIN. Material recycling helps to preserve natural resources. For detailed information on how to recycle this product, please contact your local authority, the recycling company, or the shop where you bought it.

**/DE/**

**Entsorgung von gebrauchten Elektro- bzw. Elektronikgeräten (gilt für Länder der Europäischen Union und andere europäische Länder mit getrennten Abfallsammelsystemen).**

Dieses Symbol auf dem Produkt oder seiner Verpackung weist darauf hin, dass das Produkt nicht als Hausmüll entsorgt werden darf. Übergeben Sie Elektroschrott an die entsprechende Sammel- und Recyclingstelle für Elektro- bzw. Elektronikgeräte. Die ordnungsgemäße Entsorgung des Produkts verhindert mögliche negative Folgen für die Umwelt und die menschliche Gesundheit, die sich aus den im Produkt enthaltenen gefährlichen Stoffen ergeben können. Das elektrische Gerät muss so übergeben werden, dass die Wiederverwendung und der weitere Gebrauch eingeschränkt sind. Falls sich Batterien im Gerät befinden, entfernen Sie diese und übergeben Sie sie separat an die Sammelstelle. NICHT IN DEN HAUSMÜLL WERFEN. Das Recycling von Materialien trägt zur Schonung der natürlichen Ressourcen bei. Detaillierte Informationen zum Recycling dieses Produkts erhalten Sie bei Ihren örtlichen Behörden, dem Entsorgungsbetrieb oder dem Geschäft, in dem Sie dieses Produkt gekauft haben.

**/RU/**

**Утилизация вышедшего из эксплуатации электрического и электронного оборудования (относится к странам Европейского Союза и другим европейским странам с системами раздельного сбора отходов).**

Этот символ на продукте или его упаковке означает, что продукт не следует рассматривать как бытовые отходы. Его следует направить в соответствующий пункт сбора и последующей переработки электрического и электронного оборудования. Правильная утилизация продукта предотвратит возможные негативные последствия для окружающей среды и здоровья человека, связанные с наличием в продукте опасных веществ. Электрическое устройство должно быть передано для утилизации таким образом, чтобы ограничить его повторное использование. Если в устройстве имеются батарейки, извлеките их и передайте в место сбора отдельно. НЕ ВЫБРАСЫВАЙТЕ ОБОРУДОВАНИЕ В КОНТЕЙНЕР ДЛЯ БЫТОВЫХ ОТХОДОВ. Повторная переработка материалов помогает сохранить природные ресурсы. Для получения подробной информации о том, как утилизировать данное изделие, обратитесь в местный орган власти, компанию, занимающуюся уборкой мусора, или в магазин, в котором вы приобрели данный продукт.

**/ES/**

**Eliminación de residuos de aparatos eléctricos y electrónicos (aplicable a los países de la Unión Europea y a otros países europeos que poseen sistemas aislados de recogida de residuos).**

Este símbolo en el producto o en su embalaje indica que el producto no debe clasificarse como residuo doméstico. Hay que entregarlo en un punto autorizado de recogida y reciclaje de aparatos eléctricos y electrónicos. La eliminación adecuada del producto prevendrá las posibles consecuencias negativas para el medio ambiente y la salud humana derivadas de la presencia de sustancias peligrosas en el producto. El dispositivo eléctrico debe ser entregado de manera que se pueda limitar su reutilización y reuso. Si hay pilas en el aparato, hay que quitarlas y entregarlas por separado al punto de almacenamiento. NO TIRAR EL DISPOSITIVO EN EL CUBO DE BASURA MUNICIPAL. El reciclaje de materias ayuda a preservar los recursos naturales. Para obtener la información específica sobre el reciclaje de este producto, póngase en contacto con las autoridades locales, con un proveedor de servicios de reciclaje o con la tienda en la que lo compró.

## **WSKAZÓWKI BEZPIECZEŃSTWA**

Przed pierwszym użyciem należy uważnie zapoznać się z całością treści niniejszej instrukcji.

1. Przewód przyłączeniowy należy podłączyć do gniazdka o parametrach zgodnych z podanymi w instrukcji.
2. Ustawić urządzenie na płaskiej, stabilnej i odpornej na wysoką temperaturę powierzchni.
3. Urządzenie należy odłączać od sieci zawsze poprzez pociągnięcie za wtyczkę a nie za przewód zasilający.
4. Wyłączyć urządzenie z sieci, jeśli nie jest już ono używane oraz przed jego czyszczeniem.
5. Nie zanurzać przewodu lub urządzenia w wodzie.
6. Nie używać na wolnym powietrzu.
7. Nie używać w pobliżu materiałów łatwopalnych jak meble, pościel, papier, ubrania, firany, wykładziny itp.
8. Nie pozostawiać dzieci bez opieki w pobliżu urządzenia.
9. Części urządzenia stają się gorące podczas użytkowania. Urządzenie należy trzymać wyłącznie za uchwyt.
10. Należy zachować ostrożność przy wyjmowaniu produktów. Gotowe produkty są gorące i mogą poparzyć.
11. Nie należy pozostawiać używanego urządzenia bez nadzoru.
12. Niniejszy sprzęt może być użytkowany przez dzieci w wieku co najmniej 8 lat i przez osoby o obniżonych możliwościach fizycznych, umysłowych i osoby o braku doświadczenia i znajomości sprzętu, jeżeli zapewniony zostanie nadzór lub instruktaż odnośnie do użytkowania sprzętu w bezpieczny sposób, tak aby związane z tym zagrożenia były zrozumiałe. Dzieci nie powinny bawić się sprzętem. Dzieci bez nadzoru nie powinny wykonywać czyszczenia i konserwacji sprzętu.
13. Nie przenosić ani nie przesuwac w trakcie użytkowania.
14. Nie przykrywać urządzenia w czasie pracy.
15. Nie wkładać do urządzenia produktów w foliach metalowych.
16. Nie chwytać urządzenia mokrymi rękami.
17. Używać tylko z oryginalnie dołączonymi akcesoriami.

18. Urządzenie przeznaczone jest tylko do użytku domowego.
19. Nie wieszac przewodu na ostrych krawędziach i nie dopuszczać, aby stykał się z gorącymi powierzchniami.
20. Nie używać w przypadku uszkodzenia przewodu zasilającego, gdy urządzenie spadło lub zostało uszkodzone w inny sposób. Naprawę urządzenia należy powierzyć autoryzowanemu serwisowi; wykaz serwisów w załączniku oraz na stronie [www.eldom.eu](http://www.eldom.eu).
21. Napraw sprzętu może dokonać jedynie autoryzowany punkt serwisowy. Wszelkie modernizacje lub stosowanie innych niż oryginalne części zamiennych lub elementów urządzenia jest zabronione i zagraża bezpieczeństwu użytkownika.
22. Firma Eldom Sp. z o. o. nie ponosi odpowiedzialności za ewentualne szkody powstałe w wyniku niewłaściwego używania urządzenia.

#### **OSTRZEŻENIE**

- **Rozkładanie górnej płyty dozwolone jest tylko gdy urządzenie jest zimne. W innym przypadku istnieje ryzyko oparzenia.**
- **Przy rozkładaniu urządzenia przewód zasilający przeprowadzić tak, aby nie miał kontaktu z górną płytą.**



**Ten symbol ostrzega przed wysoką temperaturą powierzchni urządzenia.**

# INSTRUKCJA OBSŁUGI

## GRILL KONTAKTOWY GK130

### ● OPIS OGÓLNY

1. Pokrywa górna
2. Uchwyt
3. Lampka kontrolna – podłączenie
4. Termostat
5. Lampka kontrolna – praca
6. Blokada płyt
7. Blokada „180 stopni”
8. Podstawa
9. Pojemnik na tłuszcz
10. Wylewka
11. Płyty grzejne
12. Szpatułka

### ● DANE TECHNICZNE

- moc: **1600W**
- napięcie zasilania:  
**220-240 V~ 50/60 Hz**

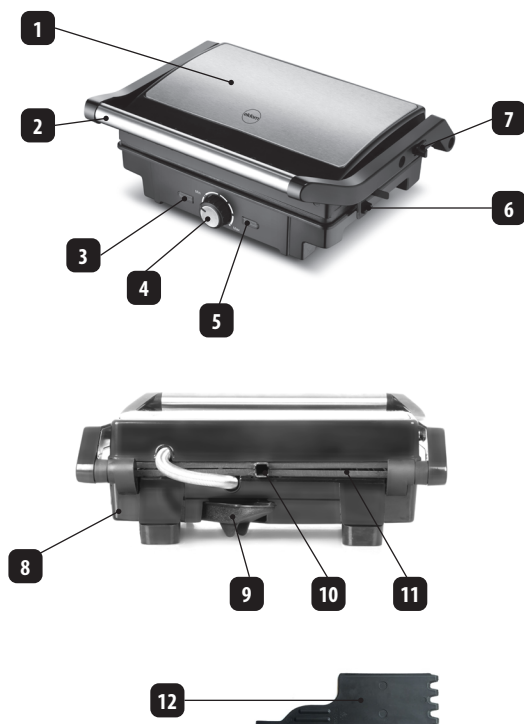

### ● PRZEZNACZENIE

Grill **GK130** przeznaczony jest do grillowania, smażenia, podgrzewania itp. różnego rodzaju potraw. Dzięki ruchomej górnej płycie może być wykorzystany jako grill kontaktowy (jednoczesne opiekanie produktów o różnej grubości z dwóch stron) albo jako tradycyjny grill poziomy (po otwarciu do 180 stopni).

### ● PRZYGOTOWANIE URZĄDZENIA

- Przed przystąpieniem do użytkowania urządzenia należy się upewnić czy urządzenie, wtyczka i przewód zasilający są sprawne i czy usunięto wszystkie części opakowania.
- Przed pierwszym użyciem wszystkie części urządzenia mające kontakt z żywnością muszą być dokładnie umyte, (patrz sekcja: Czyszczenie i konserwacja).
- Podczas pierwszego użycia może wydzielać się specyficzny zapach będący wynikiem procesu produkcyjnego. Jest to proces normalny i ustępuje po pewnym czasie.
- W pomieszczeniu należy zapewnić właściwą wentylację np. otwierając okno. Pierwsze użycie urządzenia powinno odbyć się bez produktów.

## ● OBSŁUGA

Przed przystąpieniem do użytkowania i podłączeniem urządzenia do sieci zgodnej z parametrami podanymi na urządzeniu, termostat (4) należy ustawić w pozycji „0”.

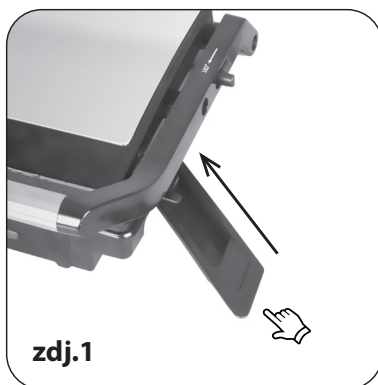

### **GRILL KONTAKTOWY**

- Ustawić urządzenie na płaskiej, stabilnej i odpornej na wysoką temperaturę powierzchni.
- Opuścić pokrywę (1).
- W podstawie (8) zamontować pojemnik na tłuszcz (9) – **zdjęcie 1**.
- Włączyć urządzenie do sieci. Zapali się czerwona lampka kontrolna (3).
- Termostatem (4) ustawić temperaturę. W trakcie nagrzewania się urządzenia świeci się zielona lampka (5), która zgaśnie, gdy urządzenie osiągnie wymaganą temperaturę.
- Otworzyć pokrywę (1) trzymając za uchwyt (2). Ułożyć produkty i delikatnie opuścić pokrywę (1). Nie dociskać pokrywę (1), aby nie zgnieść produktów oraz nie blokować jej w czasie pracy blokadą (6). Pokrywa (1) automatycznie dopasowuje się do grubości produktów.

### **UWAGA**

**Blokada (6) służy tylko do zabezpieczenia urządzenia przed otwarciem przy przechowywaniu. Nie wolno jest używać w trakcie pracy urządzenia.**

**Podczas pieczenia zielona lampka kontrolna (5) zapala się i gaśnie. Termostat utrzymują odpowiednią temperaturę.**

- Po zakończeniu pieczenia wyjąć produkty. Aby nie uszkodzić płyt grzejnych należy używać dołączonej do urządzenia szpatułki (12) ewentualnie sztućców drewnianych lub z tworzyw sztucznych odpornych na wysokie temperatury.
- W trakcie przygotowywania kolejnych porcji produktów zamknąć pokrywę (1), aby utrzymać temperaturę.
- Należy regularnie opróżniać pojemnik (9).
- Po całkowitym zakończeniu opiekania należy odłączyć urządzenie od sieci.

### **GRILL POZIOMY**

- Ustawić urządzenie na płaskiej, stabilnej i odpornej na wysoką temperaturę powierzchni.
- Nacisnąć przycisk blokady (7) i trzymając za uchwyt (2) rozłożyć górną płytę.

## **UWAGA**

**Rozkładanie górnej płyty dozwolone jest tylko gdy urządzenie jest zimne. W innym przypadku istnieje ryzyko oparzenia. Przewód zasilający przeprowadzić tak, aby nie miał kontaktu z górną płytą.**

- W podstawie **(8)** zamontować pojemnik na tłuszcz **(9)** – **zdjęcie 1**.
- Włączyć urządzenie do sieci. Zapali się czerwona lampka kontrolna **(3)**.
- Termostatem **(4)** ustawić temperaturę. W trakcie nagrzewania się urządzenia świeci się zielona lampka **(5)**, która zgaśnie, gdy urządzenie osiągnie wymaganą temperaturę.
- Ułożyć produkty na płytach i grillować odwracając je co jakiś czas.
- Podczas pieczenia zielona lampka kontrolna zapala się i gaśnie **(5)**. Termostat utrzymuje odpowiednią temperaturę.
- Po zakończeniu pieczenia zdjąć produkty. Aby nie uszkodzić płyt grzejnych należy używać dołączonej do urządzenia szpatułki **(12)** ewentualnie sztućców drewnianych lub z tworzyw sztucznych odpornych na wysokie temperatury.
- Należy regularnie opróżniać pojemniki **(9)**.
- Po całkowitym zakończeniu opiekania należy odłączyć urządzenie od sieci.

## ● **CZYSZCZENIE I KONSERWACJA**

- Przed rozpoczęciem czyszczenia urządzenia należy odłączyć je od prądu i pozostawić do ostygnięcia.
- Pojemnik **(9)** należy umyć w ciepłej wodzie z dodatkiem płynu do mycia.
- Nie należy zanurzać żadnej części urządzenia w wodzie lub innych cieczach.
- Na początku należy przetrzeć płyty grzejne **(11)** ręcznikami papierowymi, aby usunąć tłuszcz.
- Następnie należy oczyścić urządzenie i kabel lekko wilgotną ściereczką. Przed kolejnym użyciu urządzenia należy wytrzeć je do sucha.
- Nie używać detergentów i rozpuszczalników.
- W przypadku osadów trudnych do usunięcia nie należy używać twardych narzędzi, gdyż mogą zniszczyć powłoki zastosowane na płytkach urządzenia. Na uciążliwe zabrudzenia najlepiej jest położyć mokrą ścierkę, która rozmiękcza osady, a następnie przetrzeć papierowym ręcznikiem.

## ● **OCHRONA ŚRODOWISKA**

- Urządzenie jest zbudowane z materiałów, które mogą być poddane ponownemu przetwarzaniu lub recyklingowi.
- Należy je przekazać do odpowiedniego punktu, który zajmuje się zbieraniem i recyklingiem urządzeń elektrycznych i elektronicznych.

## ● **GWARANCJA**

- Urządzenie przeznaczone jest do użytku prywatnego w gospodarstwie domowym.
- Nie może być używane do celów zawodowych.
- Gwarancja traci ważność w przypadku nieprawidłowej obsługi.

**Warunki gwarancji podane są w załączniku.**



## **SAFETY TIPS**

Read the whole content of this user manual before using the appliance for the first time.

1. Connect the connection cord to a socket which complies with the specification provided in the manual.
2. Always disconnect the appliance from the mains by pulling the plug, not the power cord.
3. Disconnect the appliance from the mains whenever it is not used or before cleaning it.
4. Do not immerse the cord or the appliance in water.
5. Do not hang the cord on sharp edges and do not let it touch hot surfaces.
6. Do not use in open air.
7. Do not use nearby inflammable materials such as furniture, bedding, paper, clothes, lace curtains, linings etc.
8. Do not leave children without care nearby the appliance parts of the appliance become hot when the appliance is being used.
9. You should hold the appliance only by the handgrip.
10. Be careful when taking out the sandwiches. Ready made sandwiches are hot and can burn.
11. Do not leave the appliance unattended when it is being used.
12. The device can be used by children aged 8 and older and by persons with limited physical, sensory or mental capabilities, or persons without sufficient experience and knowledge only under supervision or if previously instructed on the safe use of the appliance and the possible risks. Children shall not play with the appliance. Cleaning and maintenance that are the responsibility of the user shall not be carried out by children without supervision. Protect the appliance and the power cord against children under 8 years old.
13. Pay attention to make sure that the appliance is not played with by children.
14. Do not carry or move the appliance when it is being used.
15. Do not cover the appliance when it is being used,

16. Do not put any products in metal foils into the appliance.
17. Do not grasp the appliance with wet hands.
18. The appliance is intended for household use only.
19. A very hot stream of steam may come out of the appliance when the cover is being opened do not use the appliance.
20. If the power cord has been damaged or when the appliance has fallen down or was damaged in another way.
21. The Appliance should be repaired by an authorized service shop; see the annexe or visit the site [www.eldom.eu](http://www.eldom.eu) for the list of authorized service shops.
22. The appliance may be repaired only by an authorized service outlet.
23. Modernizing the appliance or using other spare parts or components for the appliance with the genuine ones is forbidden and threatens the safety of use.
24. Eldom Sp. z o. o. is not responsible for any potential damages caused by improper use of the appliance.

#### **WARNING**

- **Opening the top cover is only allowed when the device is cold. Otherwise, there is a risk of burns.**
- **When opening the device route the power cord in such a way that it does not come into contact with the top cover.**



**This symbol is a warning against the high temperature of the appliance surface.**

### ● GENERAL DESCRIPTION

1. Top cover
2. Handle
3. Control lamp - connection
4. Thermostat
5. Control lamp - work
6. Plate lock
7. "180 degrees" lock
8. Base
9. Fat container
10. Spout
11. Heating plates
12. Spatula

### ● SPECIFICATION

- Power: **1600W**
- Voltage: **220-240 V~ 50/60 Hz**

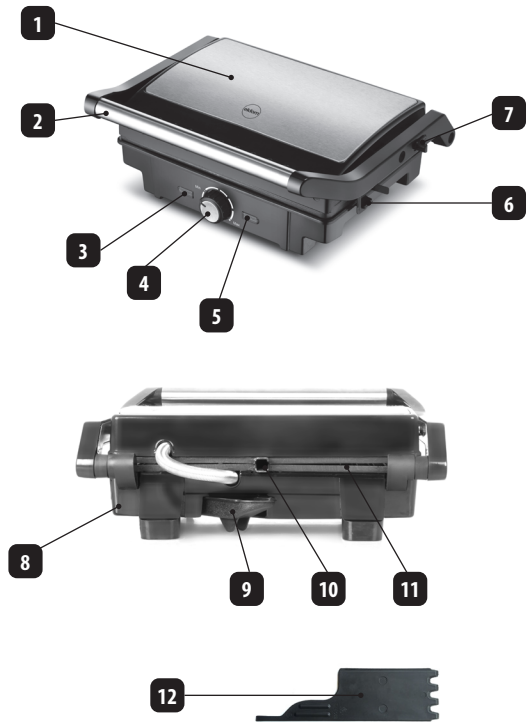

### ● DESIGNATION

**GK130** electric grill is designed for grilling, frying, heating, etc. of different types of food. Thanks to the moveable top cover, the device can be used as a contact grill (simultaneous, two-sided roasting of different thickness products) or as a traditional, horizontal grill (after opening to 180 degrees).

### ● SETTING UP THE APPLIANCE

- Before using the appliance, make sure that the appliance, the plug and the power cable are in good technical order and whether all parts of the package were removed.
- Before the first use, all parts of the appliance that are in contact with food must be thoroughly washed (see: Cleaning and maintenance).

**Specific smell may be sensed during the first use, which results from the production process. It is a normal process and it will go away after a time. Ensure the proper ventilation in the room, e.g. opening the window. The first use of the appliance should be without products.**

## ● USE

Before using the device and plugging it in to the power supply mains with the parameters compliant with the ones indicated on the device, set the thermostat **(4)** in the "0" position.

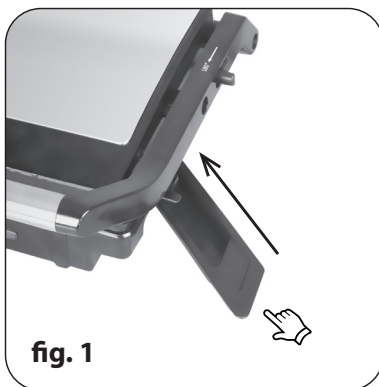

### **CONTACT GRILL**

- Set the device on a flat, stable and heat-resistant surface.
- Close the cover **(1)**.
- Install the grease collector **(9)** in the base **(8)** - fig. 1.
- Connect the device to a power supply. A red control lamp **(3)** will come on.
- Set the temperature using the thermostat **(4)**. A green control lamp **(5)** is lit when the device is heating up, and it turns off, when the device reaches the desired temperature.
- Open the cover **(1)** holding it by the holder **(2)**. Place the products and gently close the cover **(1)**. Do not push the cover **(1)** down, as you may crush the products, and do not block it during operation **(6)**. The cover **(1)** will automatically adjust to the thickness of the products.
- The green control lamp turns on and off during frying. The thermostat maintains a proper temperature.
- Remove the products when they are done frying. In order not to damage the heating plates, use spatula **(12)**, wooden or plastic, heat-resistant utensils.
- During the preparation of new portions of products, close the cover **(1)** in order to maintain the temperature.
- Empty the container **(9)** regularly.
- After the full completion of roasting, disconnect the device from the power supply.
- 

### **HORIZONTAL GRILL**

- Set the device on a flat, stable and heat-resistant surface.
- Push the lock button **(7)** and open the top cover holding it by the holder **(2)**.

## **WARNING**

**Opening the top cover is only allowed when the device is cold. Otherwise, there is a risk of burns. Route the power cord in such a way that it does not come into contact with the top cover.**

- Connect the device to a power supply. A red control lamp **(3)** will come on.
- Set the temperature using the thermostat **(4)**. A green control lamp **(5)** is lit when the device is heating up, and it turns off, when the device reaches the desired temperature.
- Place the products on the plates and grill turning them once in a while.
- The green control lamp turns on and off during frying. The thermostat maintains a proper temperature.
- Remove the products when they are done frying. In order not to damage the heating plates, use spatula **(12)**, wooden or plastic, heat-resistant utensils.
- Empty the container **(9)** regularly.
- After the full completion of roasting, disconnect the device from the power supply.

## ● **CLEANING AND MAINTENANCE**

- disconnect the appliance from the mains and let it cool down before cleaning it,
- do not immerse any part of the appliance in water or other liquids
- first, rub the cooking plates with paper towels in order to remove grease,
- then, clean the appliance and the cord gently with a wet cloth
- do not use cleaning agents and dissolvents,
- in case of residue which is difficult to be removed, do not use sharp tools as they can destroy coatings on the plates of the appliance. The best way to remove dirt is to cover them with a wet cloth to dissolve the residue,
- clean and empty the tray **(9)** regularly. The tray can be taken out and washed in warm water with some washing liquid.

## ● **ENVIRONMENTAL PROTECTION**

- the device is made of materials which can be reused or recycled,
- the device should be handled to a special point which deals with collecting and recycling of electric and electronic equipment

## ● **WARRANTY**

- this appliance is designed for domestic use only,
- it cannot be used for professional purposes or for other than the intended use,
- improper use will nullify the guarantee.

## **SICHERHEITSANWEISUNGEN**

Vor dem erstmaligen Gebrauch des Geräts bitte die Gebrauchsanweisung vollständig durchlesen.

1. Das Gerät an eine Steckdose anschließen, deren Parameter den in der Betriebsanleitung angegebenen entsprechen.
2. Das Gerät auf einer ebenen, stabilen und hitzebeständigen Fläche platzieren.
3. Zwecks Abschalten des Geräts vom Netz, immer am Stecker und niemals am Kabel, ziehen.
4. Wird das Gerät nicht mehr benutzt, oder vor der Reinigung, ist es komplett vom Stromnetz abzuschalten.
5. Das Gerät oder das Anschlusskabel niemals im Wasser eintauchen.
6. Das Gerät nicht im Freien benutzen.
7. Das Gerät nicht in der Nähe von leicht brennbaren Gegenständen verwenden, wie z. B. Möbel, Bettwäsche, Papier, Kleidung, Gardinen, Teppiche u. Ä.
8. Kinder niemals unbeaufsichtigt in der Gerätenähe lassen.
9. Geräteteile erhitzen sich während Nutzung. Das Gerät nur am Griff anfassen.
10. Beim Herausnehmen der Sandwiches aus dem Gerät ist Vorsicht geboten. Die fertigen Sandwiches sind heiß und können Verbrennungen verursachen.
11. Das Gerät während Nutzung niemals unbeaufsichtigt lassen.
12. Das Gerät kann von den Kindern über 8. Lebensjahr benutzt werden. Personen, die körperliche, sensorische und geistliche Beeinträchtigungen aufweisen oder keine ausreichende Erfahrung oder kein ausreichendes Wissen haben, können das Gerät nur dann benutzen, wenn sie sich unter Aufsicht einer anderen Person befinden oder über einen sicheren Gebrauch des Geräts und damit verbundene Gefahren unterrichtet werden. Kinder dürfen mit dem Gerät nicht spielen. Die Reinigung und Wartungsarbeiten, die dem Benutzer obliegen, dürfen von den Kindern ohne Aufsicht nicht durchgeführt werden. Das Gerät und das Netzkabel sind vor Kindern unter 8. Lebensjahr zu schützen.

13. Das Gerät während des Gebrauchs niemals transportieren oder verschieben.
14. Das Gerät während des Gebrauchs niemals überdecken.
15. Geben sie keine in Alufolie eingewickelten Lebensmitteln in das Gerät ein.
16. Das Gerät nicht mit feuchten Händen anfassen.
17. Das Gerät ist ausschließlich für Hausgebrauch bestimmt.
18. Beim Öffnen des Deckels kann heißer Dampf heraustreten, daher am besten Ofenhandschuhe benutzen.
19. Das Gerät darf nicht mit einem beschädigten Anschlusskabel, nach Sturz oder einer anderwärtigen Beschädigung betrieben werden. Bei Beschädigung wenden Sie sich bitte an die Servicestelle des Herstellers; Die Kundendienststellen finden Sie am Ende der Gebrauchsanleitung oder auf der Internet-Seite: [www.eldom.eu](http://www.eldom.eu).
20. Reparaturen können ausschließlich von einer autorisierten Kundendienstwerkstätte durchgeführt werden. Jegliche Modernisierung oder Einsatz nicht originaler Ersatz und Zubehörteile ist untersagt und gefährdet die Nutzungssicherheit.
21. Die Firma Eldom sp. z o.o. haftet nicht für eventuelle Schäden, die infolge zuwiderlaufender Nutzung des Geräts entstanden sind.

#### **WARNUNG**

- **Das Auseinandernehmen der oberen Grillplatte ist nur erlaubt, wenn das Gerät kalt ist. In anderem Fall besteht das Risiko von Verbrennungen.**
- **Beim Auseinandernehmen muss das Versorgungskabel so geführt werden, dass es keinen Kontakt mit der oberen Grillplatte hat.**



**Dieser Symbol warnt vor höher Gerätetemperatur.**

# BEDIENUNGSANLEITUNG

## KONTAKTGRILL GK130

### ● ALLGEMEINE BESCHREIBUNG

1. Obere Grillplatte
2. Griff
3. Kontrollleuchte - Anschluss
4. Thermostat
5. Kontrollleuchte - Arbeit
6. Verriegelung der Grillplatten
7. Verriegelung „180 Grad“
8. Basis
9. Fettauffangschale
10. Auslauf
11. Grillplatten
12. Spachtel

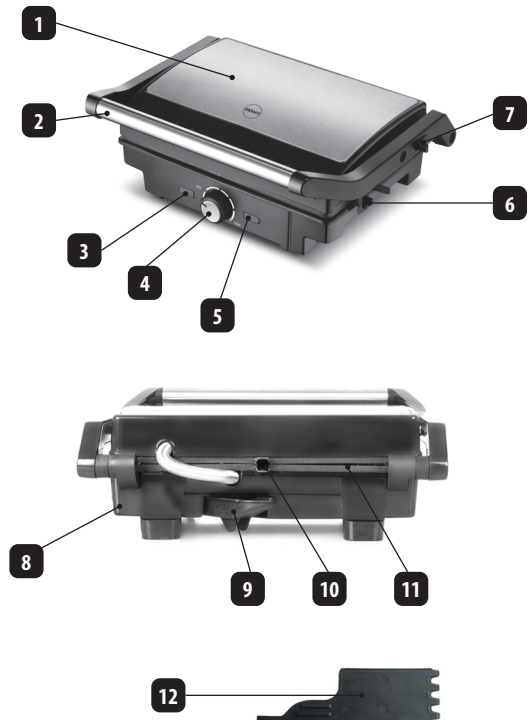

### ● TECHNISCHE DATEN

- Leistung: **1600W**
- Spannung: **220-240 V~ 50/60 Hz**

### ● BESTIMMUNG

Der elektrische Grill **GK130** dient zum Grillen, Braten, Aufwärmen usw. verschiedener Speisen. Dank einer beweglichen oberen Platte kann er als Kontaktgrill benutzt werden (beidseitiges und gleichzeitiges Grillen von Produkten mit unterschiedlicher Stärke) oder als traditioneller horizontaler Grill (nach dem Öffnen auf 180 Grad).

### ● VORBEREITUNG DES GERÄTS

Vor dem Gebrauch ist zu überprüfen, dass das Gerät, der Stecker und das Anschlusskabel leistungsfähig sind, und ob alle Verpackungsteile entfernt wurden. Vor jedem Gebrauch müssen alle Bestandteile des Geräts, die in Kontakt mit Lebensmitteln kommen, genau gereinigt werden (siehe Abschnitt: Reinigung und Wartung).

**Bei dem ersten Gebrauch kann das Gerät einen spezifischen Geruch ausströmen, der aus dem Herstellungsprozess resultiert. Er ist nicht schädlich und soll nach kurzer Zeit**



nachlassen. Im Raum ist eine ausreichende Lüftung, z.B. durch Öffnen der Fenster sicherzustellen. Zum ersten Mal ist das Gerät ohne Produkte zu nutzen.

## ● **BEDIENUNG**

Vor Beginn der Nutzung und Anschließen an das, mit den auf dem Gerät angegebenen Parametern übereinstimmende Netz, muss man den Thermostat **(4)** auf die Position „0“ stellen.

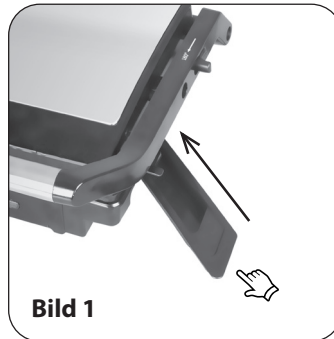

### **KONTAKTGRILL**

- Das Gerät auf eine flache, stabile und hitzebeständige Fläche stellen.
- Die obere Grillplatte **(1)** herunterlassen.
- Montieren Sie den Fettbehälter **(9)** im Sockel **(8)** - Bild 1.
- Das Gerät an das Stromnetz anschließen. Es schaltet sich ein rotes Kontrollämpchen ein.
- Mit dem Thermostat **(4)** die Temperatur einstellen. Während des Aufheizens des Gerätes leuchtet ein grünes Lämpchen, das nach Erreichen der gewünschten Temperatur erlischt.
- Die obere Grillplatte **(1)** mit dem Griff **(2)** anheben. Das Grillgut auflegen und die Platte **(1)** sanft herunterlassen. Die Grillplatte **(1)** nicht zudrücken, um das Grillgut nicht zu quetschen und die Grillplatte während der Arbeit nicht mit der Verriegelung **(6)** blockieren. Die Grillplatte **(1)** passt sich automatisch an die Stärke des Grillgutes an.
- Während des Grillvorganges schaltet sich das grüne Kontrollämpchen ein und aus. Das Thermostat hält die entsprechende Temperatur ein.
- Nach Beendigung des Grillvorganges das Grillgut herausnehmen.
- Um die Heizplatten nicht zu beschädigen sollte man Spachtel **(12)**, hitzebeständiges Besteck aus Holz oder Kunststoff verwenden.
- Während der Vorbereitung weiterer Portionen des Grillgutes die Grillplatte **(1)** schließen, um die Temperatur zu halten.
- Die Fettauffangschale **(9)** muss regelmäßig geleert werden.
- Nach endgültiger Beendigung des Grillens muss das Gerät vom Stromnetz getrennt werden.

### **HORIZONTALER GRILL**

- Gerät auf eine flache, und hitzebeständige Fläche stellen.
- Die Verriegelung **(7)** drücken und mit dem Griff **(2)** die obere Grillplatte aufklappen.

## **WARNUNG**

**Das Aufklappen der oberen Grillplatte ist nur erlaubt, wenn das Gerät kalt ist. In anderem Fall besteht das Risiko von Verbrennungen.**

**Das Versorgungskabel so führen, dass es keinen Kontakt mit der oberen Grillplatte hat.**

- Montieren Sie den Fettbehälter **(9)** im Sockel **(8)** - Bild 1.
- Das Gerät an das Stromnetz anschließen. Es schaltet sich ein rotes Kontrolllämpchen ein.
- Mit dem Thermostat **(4)** die Temperatur einstellen. Während des Aufheizens des Gerätes leuchtet ein grünes Lämpchen, das nach Erreichen der erwünschten Temperatur erlischt.
- Das Grillgut auf den Grill legen und ab und zu wenden.
- Während des Grillvorganges schaltet sich das grüne Kontrolllämpchen ein und aus. Der Thermostat hält die entsprechende Temperatur ein.
- Nach Beendigung des Grillvorganges das Grillgut herausnehmen. Um die Heizplatten nicht zu beschädigen, sollte man hitzebeständiges Besteck aus Holz oder aus Kunststoff verwenden.
- Die Fettauffangschale **(9)** muss regelmäßig geleert werden.
- Nach endgültiger Beendigung des Grillens muss das Gerät vom Stromnetz getrennt werden.

## ● **REINIGUNG UND PFLEGE**

- Das Gerät vor der Reinigung vom Strom abschalten und auskühlen lassen.
- Weder das Gerät noch seine Bestandteile ins Wasser oder in andere Flüssigkeiten tauchen.
- Zuerst die Backplatten mit Papiertüchern abwischen, um Fett einzusammeln.
- Anschließend das Gerät und das Kabel mit feuchtem Tuch säubern. Das Gerät vor erneutem Gebrauch trocken wischen.
- Keine scharfen Reinigungsmittel oder Lösemittel verwenden.
- Bei schwierigen Verschmutzungen keine harten Werkzeuge benutzen. Diese können die Oberfläche der Backplatten beschädigen. Auf hartnäckige Verschmutzungen am besten einen feuchten Tuch für einige Zeit legen, um diese einzuweichen.

## ● **UMWELTSCHUTZHINWEISE**

- Das Gerät wurde aus Rohstoffen hergestellt, die weiter verarbeitet und recycelt werden können.
- Die Rohstoffe sind bei der zuständigen Annahmestelle abzugeben.

## ● **GARANTIE**

- Das Gerät ist ausschließlich für den privaten Gebrauch im Haushalt bestimmt.
- Das Gerät darf nicht zu gewerblichen Zwecken benutzt werden.
- Bei zuwiderlaufender Benutzung erlischt die Garantie.

## **МЕРЫ БЕЗОПАСНОСТИ**

Перед первым использованием внимательно прочитайте инструкцию по эксплуатации.

1. Перед подключением к сети, удостоверьтесь, что напряжение прибора (см. инструкцию) соответствует напряжению сети.
2. Установить прибор на ровной, стабильной поверхности, которая устойчива к воздействию высокой температуры.
3. При выключении прибора не тянуть за сетевой шнур; выключать прибор, вынув вилку из розетки.
4. Отсоединить прибор от сети после окончания работы и перед чисткой.
5. Не погружать устройство или сетевой шнур в воду.
6. Не использовать на открытом воздухе.
7. Не использовать вблизи легковоспламеняющихся материалов как мебель, постель, бумага, одежда, тюль, ковровые покрытия и т.д.
8. Наблюдайте за детьми, если находятся вблизи прибора.
9. Элементы устройства нагреваются во время работы. Держать прибор только за ручки.
10. Будьте осторожны, вынимая бутерброды. Приготовленные сэндвичи горячие опасность, получения ожога.
11. Не оставляйте включенный прибор без присмотра.
12. Дети старше 8 лет, лица с ограниченными физическими, умственными или сенсорными возможностями или же лица с ограниченным опытом и знаниями могут пользоваться прибором исключительно в ситуации, когда находятся под контролем или же прошли инструктаж в области безопасности использования прибора и ознакомились с угрозами в области использования прибора. Дети не могут играть с прибором. Чистка и уход могут выполняться детьми.
13. Только под контролем пользователей. Следует обратить особое внимание на прибор и сетевой шнур в ситуации детей младше 8 лет.

14. Во время работы запрещается перемещение устройства во время работы следите за тем, чтобы прибор не был прикрит.
15. Не прикасаться мокрыми руками .
16. Только для домашнего использования.
17. При открытии крышки, может выделяться горячий пар.
18. Запрещается использование прибора, если сетевой шнур поврежден или поврежден иначе. В случае повреждения необходимо обратиться в сервис центр производителя. Сервис центры поданы в приложении и на [www.eldom.eu](http://www.eldom.eu).
19. Ремонт может быть произведён только авторизованным сервис центром. Запрещаются какие либо поправки или использование других чем оригинальные запасных частей или элементов устройства, что может опасным.
20. Фирма Eldom sp z o.o. не несет ответственности за возможные повреждения, возникшие в результате неправильного обращения.

#### **ПРЕДУПРЕЖДЕНИЕ**

- Раскладывание верхней пластины допускается только тогда, когда гриль холодный. В противном случае существует опасность ожога.
- При раскладывании устройства следует положить сетевой шнур таким образом, чтобы он не касался верхней пластины.



**Данный знак предупреждает о высокой температуре поверхности прибора.**

# ИНСТРУКЦИЯ ПОЭКСПЛУАТАЦИИ НАСТОЛЬНЫЙ ГРИЛЬ GK130

RU

## ● ОБЩЕЕ ОПИСАНИЕ

1. Верхняя крышка
2. Ручка
3. Контрольная лампа - подключение
4. Термостат
5. Контрольная лампа - работа
6. Блокировка пластин
7. Замок «180 градусов»
8. База
9. Поддон для сбора жира
10. Носик
11. Жарочные пластины
12. Шпатель

## ● ТЕХНИЧЕСКИЕ ДАННЫЕ

- мощность: **1600W**
- напряжение: **220-240 V~ 50/60 Hz**

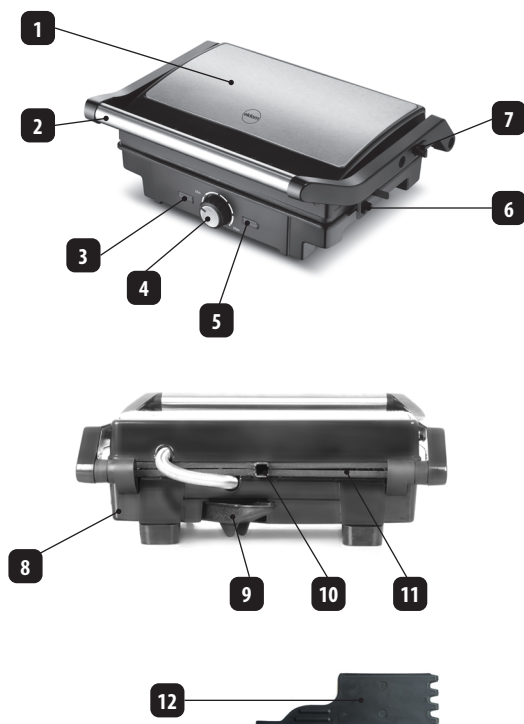

## ● НАЗНАЧЕНИЕ

Электрический гриль **GK130** предназначен для обжаривания, жарки, подогрева и т.д. всех видов пищи. Благодаря подвижной верхней пластине он может быть использован в качестве контактного гриля (одновременное обжаривание продуктов различной толщины с обеих сторон) либо в качестве традиционного открытого гриля (после открытия на 180°).

## ● ПОДГОТОВКА УСТРОЙСТВА

Перед тем как приступить к использованию устройства, необходимо убедиться, что устройство, его контактная вилка и питающий провод исправны, а также удалены все элементы упаковки.

Перед первым использованием все элементы устройства, контактирующие с пищевыми продуктами, необходимо тщательно вымыть. (см. Раздел: Очистка и профилактика).

При первом использовании устройство может издавать специфический запах, который является результатом процесса изготовления устройства. Это нормальное явление – запах исчезнет через некоторое время.

В помещении, в котором установлено устройство, следует обеспечить соответствующую вентиляцию, например, открыть окно. Первый запуск устройства следует выполнить без продуктов.

## ● ИСПОЛЬЗОВАНИЕ

Перед использованием и подключением устройства к сети в соответствии с параметрами, указанными на устройстве, термостат (4) следует установить в позицию «0».

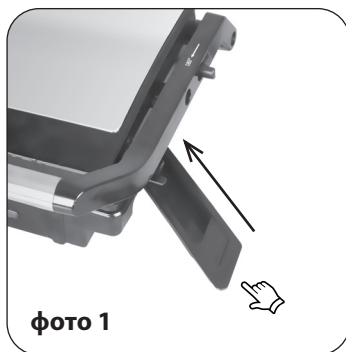

### **КОНТАКТНЫЙ ГРИЛЬ**

- Поместить устройство на ровную, устойчивую, термостойкую поверхность.
- Опустить крышку (1).
- Установите емкость со смазкой (9) в основание (8) - фото 1.
- Подключить устройство к сети. Красный световой индикатор загорается.
- С помощью термостата (4) установить температуру. Во время нагрева устройства индикатор горит зелёным светом и гаснет, когда устройство достигает желаемую температуру.
- Открыть крышку (1), удерживая ручку (2). Поместить продукты и осторожно опустить крышку (1). Не нажимать на крышку (1), чтобы не раздавить продукты и не заблокировать ее во время работы (6). Крышка (1) автоматически адаптируется к толщине продуктов.
- При жарке зеленый индикатор включается и выключается. Термостат удерживает необходимую температуру.
- После завершения жарки, снять продукты. Во избежание повреждения жарочных пластин следует использовать деревянные или пластиковые столовые приборы из стойкого к высоким температурам материала.
- Во время подготовки следующей порции продуктов закрыть крышку (1) для удержания температуры.
- Следует регулярно опорожнять поддон (9).
- После завершения жарки следует отключить устройство от сети.

## **ОТКРЫТЫЙ ГРИЛЬ**

- Поместить устройство на ровную, устойчивую, термостойкую поверхность.
- Нажать кнопку блокировки (7) и, держа ручку (2), разложить верхнюю пластину.

## **ПРЕДУПРЕЖДЕНИЕ**

**Раскладывание верхней пластины допускается только тогда, когда гриль холодный. В противном случае существует опасность ожога.**

**При раскладывании устройства следует положить сетевой шнур таким образом, чтобы он не касался верхней пластины.**

- Установите емкость со смазкой (9) в основание (8) - фото 1.
- Подключить устройство к сети. Красный световой индикатор загорается.
- С помощью термостата (4) установить температуру. Во время нагрева устройства индикатор горит зелёным светом и гаснет, когда устройство достигает желаемую температуру.
- Поместить продукты на пластины и жарить, переворачивая их время от времени.
- При жарке зелёный индикатор включается и выключается. Термостат удерживает необходимую температуру.
- После завершения жарки, снять продукты. Во избежание повреждения жарочных пластин следует использовать деревянные или пластиковые столовые приборы из стойкого к высоким температурам материала.
- Следует регулярно опорожнять поддоны (9).
- После завершения обжаривания следует отключить устройство от сети.

## ● **ЧИСТКА И УХОД**

- перед тем как чистить прибор, необходимо отсоединить прибор от сети и дать прибору охладиться,
- запрещается погружать прибор в воду или любую другую жидкость,
- в начале необходимо протереть плиты нагрева бумажными полотенцами, чтобы удалить жир,
- затем необходимо очистить прибор и шнур слегка влажной тканью. Перед использованием вновь, вытереть прибор насухо,
- запрещается использование растворителей и детергентов,
- если образовались трудно удаляемые загрязнения, запрещается использование твердых предметов, которые могут повредить покрытие плит устройства. С целью удаления таких загрязнений лучше всего положить мокрую ткань, которая смягчит загрязнения.

## ● **ЗАЩИТА ОКРУЖАЮЩЕЙ СРЕДЫ**

- прибор изготовлен из материалов, которые могут использоваться вторично,
- передайте прибор в специализированный пункт для дальнейшей утилизации.

## ● **ГАРАНТИЯ**

- устройство предназначено только для домашнего использования,
- прибор не может быть использован для коммерческих целей ,
- в случае неправильной эксплуатации гарантия не является действительной.

## **MEDIDAS DE SEGURIDAD**

1. Antes del primer uso se debe leer atentamente todo el contenido de este manual.
2. El cable de conexión debe estar conectado a la toma de corriente con parámetros compatibles con los que figuran en el manual.
3. Colocar el aparato sobre una superficie plana, estable y resistente al calor.
4. Desconectar el aparato de la corriente tirando de la clavija, no del cable de alimentación.
5. Desconectar el aparato de la corriente si ya no está en uso y antes de limpiar.
6. No sumergir el cable ni el aparato en agua.
7. No utilizar al aire libre.
8. No utilizar cerca de materiales inflamables, tales como muebles, ropa de cama, papel, ropa, cortinas, alfombras, etc.
9. No dejar a los niños sin vigilancia cerca del aparato.
10. Las piezas del aparato se calientan durante el uso. Sujetar el aparato por el asa.
11. Tener cuidado al retirar los sándwiches. Los sándwiches listo están calientes y pueden quemar.
12. No deje el aparato en uso sin supervisión El aparato puede ser utilizado por niños mayores de 8 años y personas con capacidades físicas, sensoriales o mentales reducidas o sin suficiente experiencia y conocimientos sólo cuando están bajo la supervisión o hayan recibido instrucciones sobre el uso seguro del aparato y los riesgos potenciales. Los niños no deben jugar con el aparato. La limpieza y el mantenimiento que corren a cargo del usuario no pueden ser realizados por niños sin supervisión. Proteger el aparato y el cable de alimentación de los niños menores de 8 años.
13. No trasladar ni mover durante su uso.
14. No cubrir la sandwichera cuando está en funcionamiento.
15. No meter productos con películas de metal.
16. No tocar el aparato con las manos mojadas.
17. El aparato está destinado para uso doméstico.



18. Al abrir la tapa puede escapar un chorro de vapor de agua muy caliente.
19. No utilizar el aparato si tiene el cable de alimentación dañado, si se ha caído o tiene otros daños. El centro de servicio autorizado puede reparar el aparato, la lista del servicio está en el anexo y en la página [www.eldom.eu](http://www.eldom.eu).
20. Sólo el centro de servicio autorizado puede reparar el aparato. Cualquier modificación o uso de piezas de repuesto o elementos no originales están prohibidos y son peligrosos.
21. La empresa Eldom Sp. z o.o. no se hace responsable de los daños causados por el uso incorrecto del aparato. Este símbolo advierte de la alta temperatura de la superficie del aparato.

#### **ADVERTENCIA**

- **Abrir la placa superior sólo es admisible cuando el aparato esté frío. En otro caso existe peligro de quemarse.**
- **Al abrir el aparato, guiar el cable de alimentación de tal manera que no tenga contacto con la placa superior.**



**Este símbolo advierte de alta temperatura de la superficie del dispositivo.**

# INSTRUCCIONES DE USO

## PLANCHA DE CONTACTO GK130

### ● DESCRIPCIÓN GENERAL

1. Tapa superior
2. Mango
3. Lámpara de control - conexión
4. Termostato
5. Lámpara de control - trabajo
6. Bloqueo de placas
7. Bloqueo "180 grados"
8. Base
9. Recipiente de grasa
10. Caño
11. Placas calefactoras
12. Espátula

### ● ESPECIFICACIONES

- potencia: **1600W**
- tensión: **220-240 V~ 50/60 Hz**

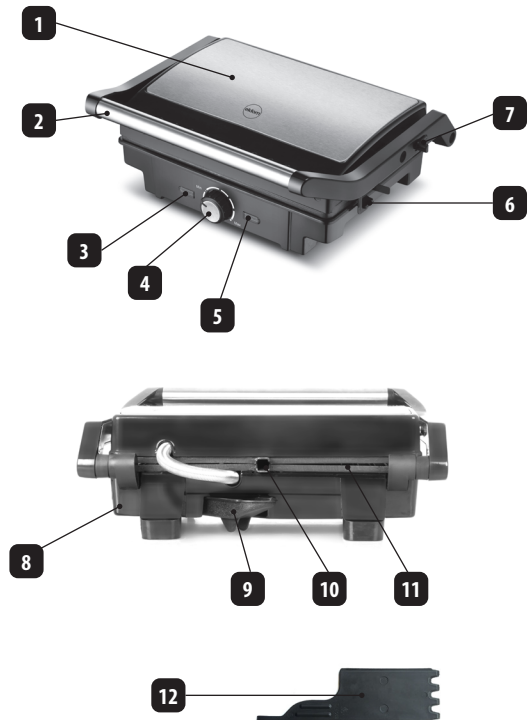

### ● DESTINACIÓN

La parrilla eléctrica **GK130** está destinada para asar, freír, calentar, etc. la comida de diferente tipo. Gracias al hecho de tener la placa superior móvil, puede usarse como parilla de contacto (asar los productos de diferente grueso de ambos lados a la vez) o como una parrilla tradicional horizontal (tras haberlo abierto hasta los 180 grados).

### ● PREPARACIÓN DEL APARATO

Antes de utilizarlo asegúrese de que el aparato, la clavija y el cable de alimentación funcionan bien y que se han eliminado todas las partes del embalaje.

Antes del primer uso, todas las piezas que están en contacto con los alimentos deben ser lavadas a fondo (véase la sección: Limpieza y mantenimiento). Para retirar la cesta, presione y mantenga presionado el bloqueo de la cesta (2).

**Durante el primer uso, el aparato puede emitir un olor peculiar como resultado del proceso de fabricación. Es algo normal y desaparece después de un rato. Se debe**

**proporcionar una ventilación adecuada en la habitación, por ejemplo abriendo una ventana. Usar por primera vez sin alimentos.**

#### ● **MANEJO**

Antes de usar el aparato y conectarlo a la red eléctrica compatible con los parámetros indicados, hay que poner el termostato **(4)** en posición "0".

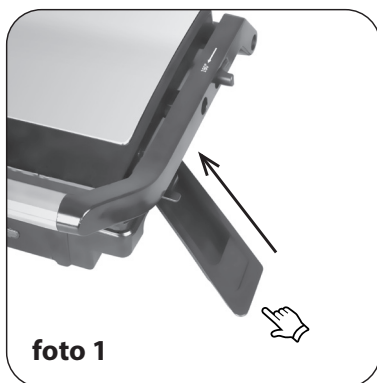

#### **PARRILLA DE CONTACTO**

- Colocar el aparato en una superficie plana, estable y resistente a las temperaturas altas.
- Cerrar la tapa **(1)**.
- Instale el recipiente de grasa **(9)** en la base **(8)** foto 1.
- Enchufar el aparato. Se encenderá la luz indicadora roja.
- Usando el termostato **(4)** seleccionar la temperatura. Cuando el aparato se está calentando está encendida la luz indicadora verde que se apaga una vez alcanzada la temperatura seleccionada.
- Abrir la tapa **(1)** agarrando el mango **(2)**. Poner los productos y cerrar con cuidado la tapa **(1)**. No apretar la tapa **(1)** para no aplastar los productos ni bloquearla durante el funcionamiento con el bloqueo **(6)**. La tapa **(1)** se ajusta automáticamente al grueso de los productos.
- Durante la preparación de comida, la luz indicadora verde se enciende y se apaga. El termostato mantiene la temperatura apropiada.
- Una vez hechos, sacar los productos. Para no rajar las placas calentadoras, es necesario usar los cubiertos de madera o de plástico resistentes a temperaturas altas.
- Al preparar las siguientes porciones de productos, se debe cerrar la tapa **(1)** para mantener la temperatura.
- Hay que vaciar la grasera **(9)** regularmente.
- Después de haber terminado de usar el aparato por completo hay que desenchufarlo.

#### **PARRILLA HORIZONTAL**

- Colocar el aparato en una superficie plana, estable y resistente a temperaturas altas.
- Presionar el botón del bloqueo **(7)** y, agarrando por el mango **(2)**, abrir la placa superior.

## **ATENCIÓN**

**Abrir la placa superior es admisible sólo cuando el aparato esté frío. En otro caso existe peligro de quemarse.**

**Hay que guiar el cable de alimentación de tal manera que no tenga contacto con la placa superior.**

- 
- Instale el recipiente de grasa **(9)** en la base **(8)** - foto 1.
- Enchufar el aparato. Se encenderá la luz indicadora roja.
- Usando el termostato **(4)** seleccionar la temperatura. Cuando el aparato se está calentando está encendida la luz indicadora verde que se apaga una vez alcanzada la temperatura seleccionada.
- Poner los productos en las placas y asarlos dándoles vuelta de vez en cuando.
- Durante la preparación de comida, la luz indicadora verde se enciende y se apaga. El termostato mantiene la temperatura apropiada
- Una vez hechos, sacar los productos. Para no rajar las placas calentadoras es necesario usar los cubiertos de madera o de plástico resistentes a temperaturas altas.
- Hay que vaciar la grasera **(9)** regularmente.
- Después de haber terminado de usar el aparato por completo hay que desenchufarlo.

## ● **LIMPIEZA Y MANTENIMIENTO**

- antes de limpiar el aparato se debe desconectar de la red eléctrica y dejar que se enfríe
- no sumergir ninguna pieza del aparato en agua u otros líquidos
- al principio limpiar las placas con toallas de papel para eliminar la grasa
- a continuación, limpiar el aparato y el cable con un paño ligeramente húmedo. Antes de utilizarlo de nuevo se debe secar bien.
- no utilizar detergentes ni disolventes
- en caso de suciedad difícil de quitar no se deben utilizar herramientas duras porque pueden dañar el revestimiento de las placas. Lo mejor es poner un trapo mojado encima de la suciedad para que sea más fácil de eliminar.

## ● **PROTECCIÓN DEL MEDIO AMBIENTE**

- el aparato está hecho de materiales que pueden ser procesados o reciclados,
- el aparato debe ser entregado en un punto de recogida que se ocupa de la recogida y el reciclaje de aparatos eléctricos y electrónicos.

## ● **GARANTÍA**

- el aparato está destinado para el uso privado doméstico,
- no se puede utilizar para fines profesionales,
- la garantía se anula en caso de un uso incorrecto.









# KARTA GWARANCYJNA

WAŻNA Z DOWODEM ZAKUPU

**GRILL KONTAKTOWY GK130**

pieczęć sklepu i data sprzedaży  
**Sprzęt przeznaczony do użytku domowego**

<p>GRILL KONTAKTOWY <b>GK130</b> pieczęć sklepu:</p> <p>1</p> <p>data sprzedaży: .....</p>	<p><b>OPIS NAPRAWY</b></p> <p>1</p> <p>..... pieczęć punktu usługowego</p>
<p>GRILL KONTAKTOWY <b>GK130</b> pieczęć sklepu:</p> <p>2</p> <p>data sprzedaży: .....</p>	<p><b>OPIS NAPRAWY</b></p> <p>2</p> <p>..... pieczęć punktu usługowego</p>
<p>GRILL KONTAKTOWY <b>GK130</b> pieczęć sklepu:</p> <p>3</p> <p>data sprzedaży: .....</p>	<p><b>OPIS NAPRAWY</b></p> <p>3</p> <p>..... pieczęć punktu usługowego</p>
<p>GRILL KONTAKTOWY <b>GK130</b> pieczęć sklepu:</p> <p>4</p> <p>data sprzedaży: .....</p>	<p><b>OPIS NAPRAWY</b></p> <p>4</p> <p>..... pieczęć punktu usługowego</p>