

TAKE RACING TO THE NEXT LEVEL

# PRO GAMING CHAIR

## INSTRUCTION MANUAL

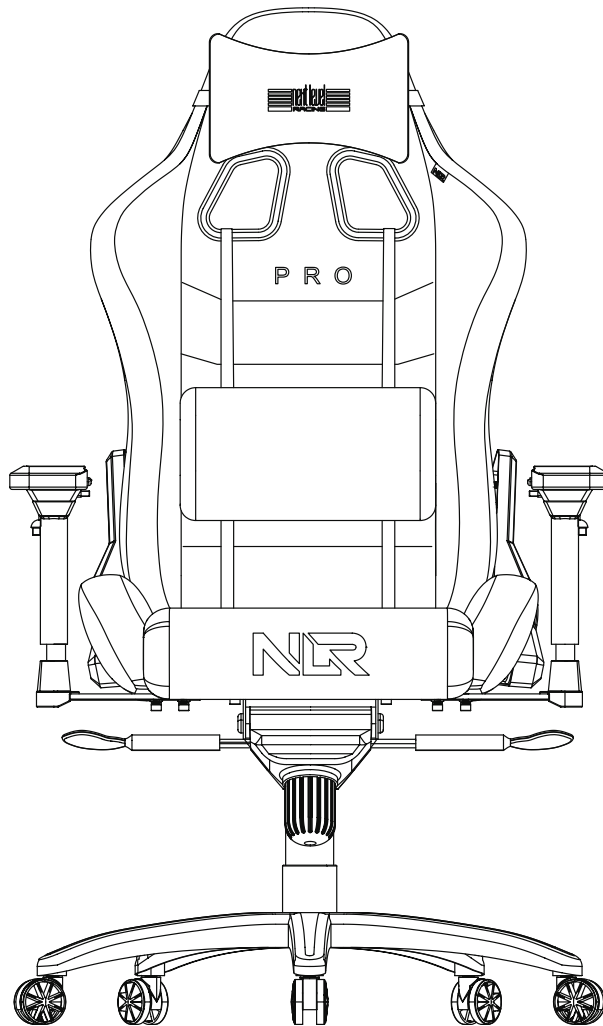

# YOUR GAMING JOURNEY STARTS HERE

Take your time with the instructions and follow this guide to assemble your product. You'll be setting yourself up for success with following the instruction booklet to fully optimize your product.



ASSEMBLY VIDEO

[bit.ly/nlrbuild](https://bit.ly/nlrbuild)



FOLLOW US



[@next\\_level\\_racing](https://www.instagram.com/next_level_racing)

[@nextlevelracingOfficial](https://www.facebook.com/nextlevelracingOfficial)

[@nextlvracing](https://www.twitter.com/nextlvracing)

[Next Level Racing](https://www.youtube.com/NextLevelRacing)

[support@nextlevelracing.com](mailto:support@nextlevelracing.com)

TAKE RACING  
TO THE NEXT LEVEL®

[NEXTLEVELRACING.COM](https://www.nextlevelracing.com)



# PRE-CHECKS

## WARNING

- Please do not use power tools for assembly as over tightening can damage your Gaming Chair.
- Lay out and build the Gaming Chair on a level surface.
- Do not force parts together.
- Avoid cross threading bolts.
- If in doubt consult the installation video.



If you require any support with your product please contact our friendly team at: [support@nextlevelracing.com](mailto:support@nextlevelracing.com)



### WARNING

**CHOKING HAZARD** - Small parts not for children under 3 years or any individuals who have a tendency to place inedible objects in their mouths.



**ASSEMBLY VIDEO**

[bit.ly/nlrbuild](https://bit.ly/nlrbuild)



Video Instruction: [bit.ly/nlrbuild](https://bit.ly/nlrbuild)

# IN THE BOX

*NOTE: Some Items Come with Rust Resistant Coating*

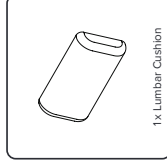

1x Lumbar Cushion

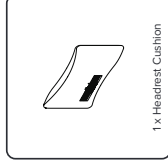

1x Headrest Cushion

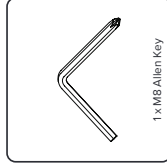

1x M8 Allen Key



2 x M5 10mm Bolts

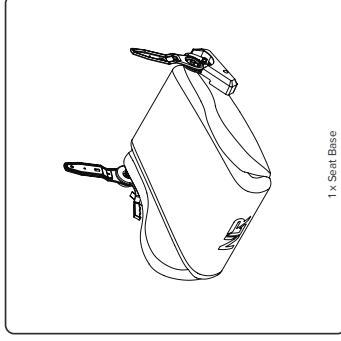

1x Seat Base

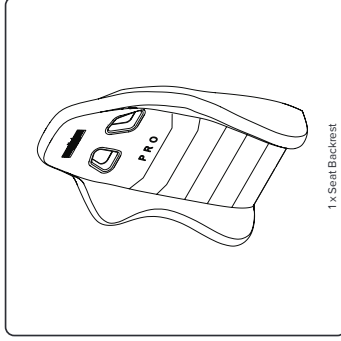

1x Seat Backrest

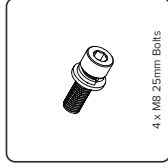

4 x M8 25mm Bolts

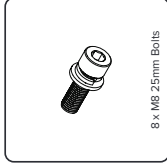

8 x M8 25mm Bolts

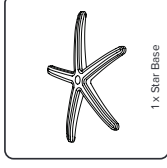

1x Star Base

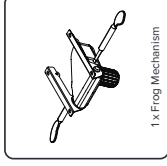

1x Frog Mechanism

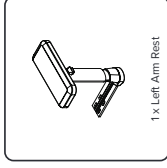

1x Left Arm Rest

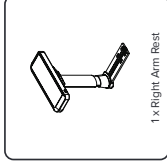

1x Right Arm Rest

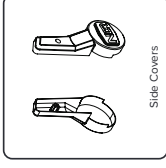

Side Covers

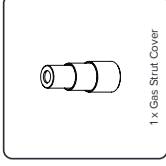

1x Gas Strut Cover

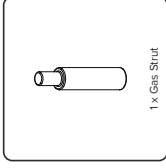

1x Gas Strut

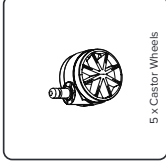

5 x Castor Wheels



2 x Plastic Caps



**PARTS:**

- 1 x Seat Base
- 1 x Right Arm Rest
- 1 x Left Arm Rest
- 8 x M8 25mm Bolts and Washers

**01** Align the holes on the Arm Rests with the threaded inserts on the bottom of the Seat Base. Bolt through and secure with 8 x M8 25mm Bolts and Washers.

**PARTS:**

- 1 x Seat Backrest
- 4 x M8 25mm Bolts and Washers

**02** Align the mounting holes on the Seat Backrest with the mounting holes on the Seat Base recliner plates. Bolt through and secure with 4 x M8 25mm Bolts and Washers.

**PARTS:**

- Seat Covers
- 2 x M5 Machine Screws
- 2 x Plastic Caps

Repeat on Other Side

**03** Align the mounting holes on the Side Cover with the threaded hole on the recliner plate. Bolt through and secure with 1 x M5 Screw. Once assembled insert Plastic Cap.

**PARTS:**

- NIL

**04** For the following steps it is recommended to lay the chair in a flat surface as shown in the picture to get access to underneath the Chair.

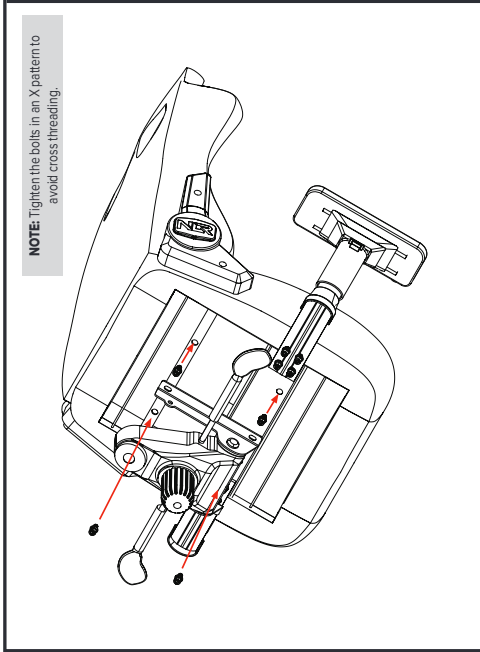

**NOTE:** Tighten the bolts in an X pattern to avoid cross threading.

- PARTS:**
- 1 x Frog Mechanism
  - 4 x M8 20mm Bolts and Washers

**05** Align the mounting holes on the Frog Mechanism with the threaded inserts on the bottom of the Seat Base. Bolt through and secure with 4 x M8 Bolts and Washers.

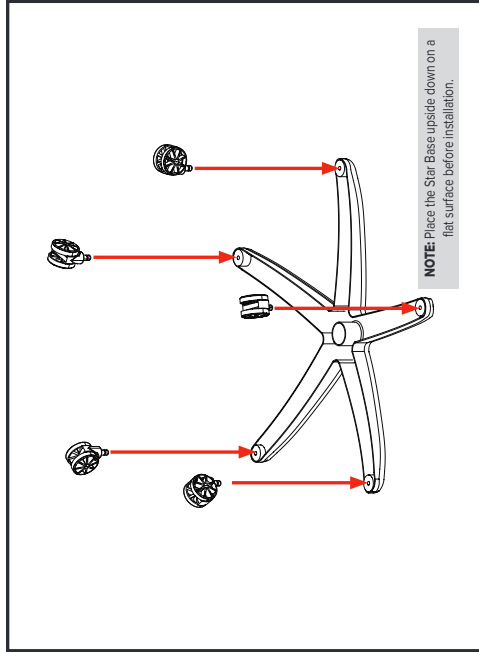

**NOTE:** Place the Star Base upside down on a flat surface before installation.

- PARTS:**
- 1 x Star Base
  - 5 x Castor Wheels

**06** Install 5 x Castor Wheels in the Star Base. Push until the Castor Wheels lock in place.

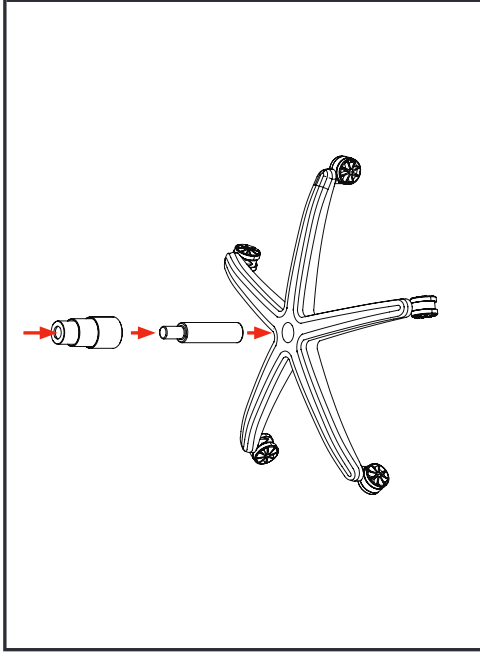

- PARTS:**
- 1 x Gas Strut Cover
  - 1 x Gas Strut

**07** Flip the Star Base and Wheels assembly to the upright position. Install the wider end of the Gas Strut into the Star Base Assembly. Place the Gas Strut cover over the top of the Gas Strut.

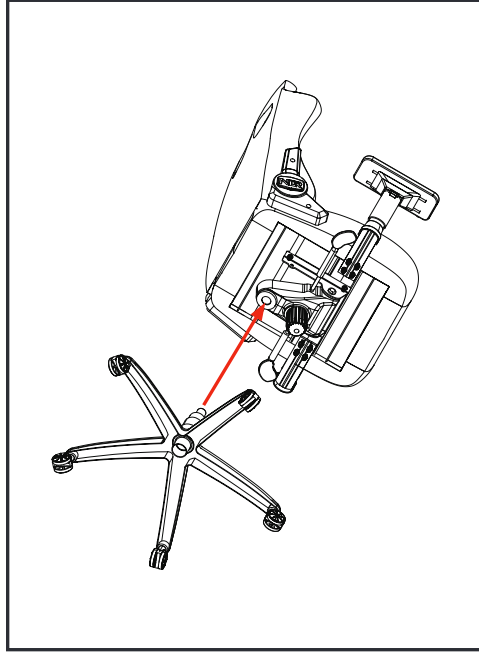

- PARTS:**
- NIL

**08** Install the narrow end of the Gas Strut into the Frog Mechanism by pushing into the mounting hole.



support@nextlevelracing.com



Video Instruction: [bit.ly/nlrbuild](https://bit.ly/nlrbuild)

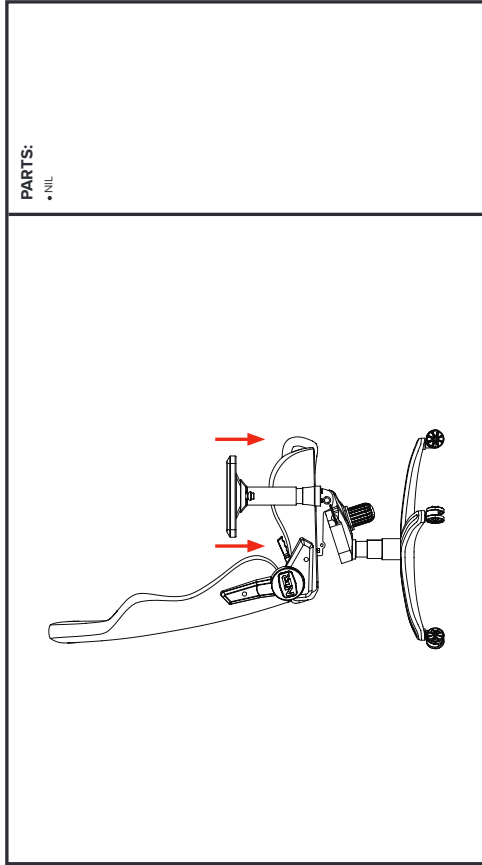

**09**

Bring the Chair to an upright position and apply pressure on the Seat Base to properly lock the Gas Strut in place.

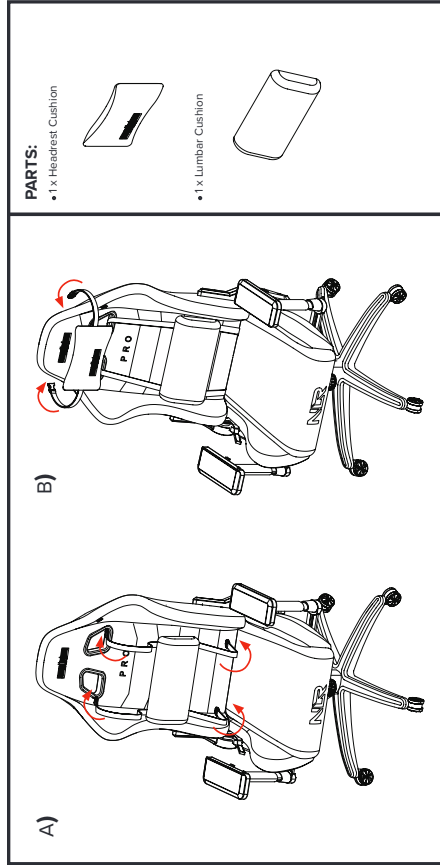

**10**

A) Loop the straps of the Lumbar Cushion around the Seat Backrest as shown in the picture. Clip the buckle to secure in place.  
B) Loop the straps of the Headrest Cushion around the Seat Backrest as shown in the picture. Clip the buckle to secure in place.



# WARNING

Please do not use power tools for assembly as over tightening can damage your Gaming Chair.

Lay out and build the Gaming Chair on a level surface.

Avoid cross threading bolts.

If in doubt consult the installation video.

# ASSISTANCE



If you require further support with your product please contact our friendly team at: [support@nextlevelracing.com](mailto:support@nextlevelracing.com)



FR

NEXT LEVEL RACING CHAIRS DE JEUX MLR
Votre voyage Sim Racing commence ici. Nous savons que vous êtes impatient de commencer la course ! Prenez votre temps avec les instructions et suivre le guide pour assembler votre produit. Nous vous préparerez au succès en suivant le vide d'assemblage, consultez le code QR bit.ly/nlr/build.

- ATTENTION
- Ne touchez pas utiliser l'outil électrique pour l'assemblage car un serrage excessif peut endommager votre chaise de jeu.
- Déposez et contrastez la chaise de jeu sur une surface plane.
- Ne forcez pas les pièces ensemble.
- Évitez de fuser le filetage de boulons.
- En cas de doute, consultez le vidéo d'installation.

Si vous avez besoin d'aide avec votre produit, veuillez contacter notre équipe d'assistance à : support@nextlevelracing.com
Après pièces non destinées aux enfants de moins de 3 ans ou à toute personne ayant tendance à mettre des objets non compatibles dans sa bouche.

DÉMARRER L'ASSEMBLAGE DE LA CHAISE DE JEUX
Étape 01 - Alignez les trous sur les accoudoirs avec les inserts filetés au bas de la base du siège. Boulez et fixez avec 8 boulons et rondelles M6 de 25 mm. Pièces : 1 base de siège, 1 accoudoir droit, 1 accoudoir gauche, 8 boulons et rondelles M6 de 25 mm.

- Étape 02 - Alignez les trous de montage sur le dossier du siège avec les trous de montage sur les plaques d'inclinaison de la base du siège. Boulez et fixez avec 4 boulons et rondelles M6 de 25 mm. Pièces : 1 dossier de siège, 4 boulons et rondelles M6 de 25 mm.
Étape 03 - Alignez les trous de montage sur le dossier du siège avec les trous filetés sur la plaque d'inclinaison. Boulez et fixez avec 1 vis M6. Une fois l'assemblé, inclinez le capotchen en plastique. Réglez le filetage de l'autre côté. Pièces : 2 bases de siège, 2 vis mécaniques M6 10 mm, 2 capotchen en plastique.
Étape 04 - Reportez-vous à l'image. Pour les étapes suivantes, il est recommandé de peindre la chaise sur une surface plane comme indiqué sur l'image pour accéder au dessous de la chaise.
Étape 05 - Reportez-vous à l'image. Alignez les trous de montage sur le mécanisme genouillère avec les inserts filetés au bas de la base du siège. Boulez et fixez avec 4 boulons et rondelles M6. Pièces : 1 mécanisme de genouillère, 4 boulons et rondelles M6 de 20 mm.
Étape 06 - Reportez-vous à l'image. Installez 5 roues pivotantes dans la base en étoile. Poussez jusqu'à ce que les roues pivotantes se verrouillent en place. Pièces : 1 base en étoile, 4 roulettes.
Étape 07 - Reportez-vous à l'image. Retournez l'assemblage de la base en étoile et des roues en position verticale. Installez l'ensemble à plus large diamètre à gaz dans l'assemblage de la base en étoile. Placez le couvercle du vérin à gaz sur le vérin à gaz. Pièces : 1 couvercle de vérin à gaz, 1 vérin à gaz.
Étape 08 - Reportez-vous à l'image. Insérez le ressort de la base en étoile dans le mécanisme genouillère en passant dans le trou de montage.
Étape 09 - Reportez-vous à l'image. Apprenez le filetage en position verticale et appliquez une pression sur la base du siège pour verrouiller complètement le vérin à gaz en place.
Étape 10 - Reportez-vous à l'image. Ajoutez le ressort de suspension autour du dossier du siège comme indiqué sur l'image. Cliquez la boussole pour la fixer en place. B) Enroulez les sangles de coussin d'appui afin autour du dossier du siège comme indiqué sur l'image. Cliquez la boussole pour la fixer en place. Pièces : 1 coussin d'appui-épaule, 1x coussin lombaire.

NL

NEXT LEVEL RACING MLR GAMING STOEL
Je Sim Racing begint hier. We weten dat je jastig te popelen wilt te gaan racen! Neem de tijd voor de instructies en volg deze handleiding om uw product in elkaar te zetten. U maakt zich klaar voor succes door het instructieboekje te volgen om uw product volledig te optimaliseren.
Voor montagevideo's, scan QR code bit.ly/nlr/build.

- WAARSCHUWING
- Gebruik geen elektrische gereedschappen voor de montage, omdat te vast aansluiten van Gaming Chair kan beschadigen.
- Leg de Gaming Chair niet op een bouwtegen open vlakke ondergrond.
- Forceer onderdelen niet samen.
- Vermijd het knijpen van boulen.
- Raadpleeg bij twijfel de installatievideo.

Als je ondersteuning nodig hebt bij je product, neem dan contact op met ons vervoerlijst team via: support@nextlevelracing.com
Kleine onderdelen niet voor kinderen jonger dan 3 jaar of personen die de neiging hebben om onveilige voorwerpen in hun mond te stoppen.

- BEGIN GAMING STOEL MONTAGE
Step 01 - Leg de gaten op de armleuningen uit met de instastukken met schroefkroef aan de onderkant van de stoelbuis. Schroef door en zet vast met 8 x M6 25 mm bouten en ringen. Onderdelen: 1x rechter armleuning, 1x linker armleuning, 8 x M6 25 mm bouten en ringen.
Step 02 - Volg de montagevideo's of de afbeelding van de rugleuning van de stoelbuis om de rugleuning van de stoelbuis te plaatsen. Schroef door en zet vast met 1 x M6 schroef. Ermaai gemonteerd, plaats de rugleuning. 4 x M6 25 mm bouten en ringen.
Step 03 - Installeer de afbeelding. Leg de montagevideo's of de afbeelding van de rugleuning van de stoelbuis om de rugleuning van de stoelbuis te plaatsen. Schroef door en zet vast met 1 x M6 schroef. Ermaai gemonteerd, plaats de rugleuning. 4 x M6 25 mm bouten en ringen.
Step 04 - Raadpleeg de afbeelding, voor de volgende stappen wordt aangevraagd om de stoel op een vlakke ondergrond te leggen, zoals op de afbeelding te zien is, om toegang te krijgen tot onder de stoel.
Step 05 - Raadpleeg de afbeelding, leg de montagevideo's uit met de instastukken met schroefkroef aan de onderkant van de stoelbuis. Bout door en zet vast met 4 x M6 bouten en ringen. Onderdelen: 1x linker mechanisme, 4 x M6 20 mm bouten en ringen.
Step 06 - Zet de afbeelding, installeer 5 zwenkwielen in de stoelbuis. Druk zodat de zwenkwielen op hun plaats vastklemmen. Onderdelen: 1x schroef, 4 zwenkwielen.
Step 07 - Raadpleeg de afbeelding, draai de gaspomp en wielremmen in de juiste positie. Installeer het breder uiteinde van de gaspomp in de stoelbuisconstructie. Plaats de gasversterking over de bovenkant van de gaspomp.
Step 08 - Raadpleeg de afbeelding, installeer de gaspomp in de stoelbuis.
Step 09 - Raadpleeg de afbeelding, Breng de stoel naar een vlakke ondergrond en draai de gaspomp om de gaspomp te plaatsen.
Step 10 - Raadpleeg de afbeelding, Alleen de stoel naar een vlakke ondergrond en draai de gaspomp om de gaspomp te plaatsen.
Step 11 - Raadpleeg de afbeelding, Alleen de stoel naar een vlakke ondergrond en draai de gaspomp om de gaspomp te plaatsen.
Step 12 - Raadpleeg de afbeelding, Alleen de stoel naar een vlakke ondergrond en draai de gaspomp om de gaspomp te plaatsen.

ES

NEXT LEVEL RACING SILLA DE JUEGO MLR
Tu viaje Sim Racing comienza aquí. Sabemos que estás ansioso por comenzar a competir! Tómese su tiempo con las instrucciones y siga este guía para ensamblar su producto. Si estás preparando para el éxito siguiendo el folleto de instrucciones para optimizar completamente su producto.
Para el vídeo de ensamblaje, escanee el código QR bit.ly/nlr/build.

- PRECAUCIONES
- No utilice herramientas eléctricas para el montaje, ya que un ajuste excesivo puede dañar su silla para juegos.
- Coloque y contraste la silla para juegos en una superficie nivelada.
- No fuerce las piezas para unirlas.
- Evite los pernos de rosca cruzada.
- En caso de duda, consulte el vídeo de instalación.

Si necesita asistencia con su producto, comuníquese con nuestro equipo en: support@nextlevelracing.com
Piezas pequeñas no para niños menores de 3 años o cualquier persona que tenga tendencia a llevarse objetos no compatibles a la boca.

COMIENZO MONTAJE DE LA SILLA DE JUEGO
Paso 01 - Alinee las orificios de los reposacabezas con las inserciones roscadas en la parte inferior de la base del asiento. Atornille y asegure con 8 pernos y arandelas M6 de 25 mm. Piezas: 1 base de asiento, 1 reposacabezas derecho, 1 reposacabezas izquierdo, 8 pernos y arandelas M6 de 25 mm.

- Paso 02 - Alinee los orificios de montaje en el respaldo de la silla con los orificios de montaje en las placas roscadas de la base del asiento. Atornille y asegure con 4 pernos y arandelas M6 de 25 mm. Piezas: 1 respaldo de asiento, 4 pernos y arandelas M6 de 25 mm.
Paso 03 - Alinee los orificios de montaje de la cubierta lateral con el orificio roscado de la placa del asiento. Atornille y asegure con 1 tornillo M6. Una vez ensamblado, incline la tapa del plástico. Regule en el otro lado.
Paso 04 - Instale el asiento. 2 tornillos para marfil M6 de 10 mm, 2 tapas de plástico.
Paso 05 - Consulte la imagen. Para los siguientes pasos, se recomienda colocar la silla en una superficie plana como se muestra en la imagen para acceder a la parte inferior de la silla.
Paso 06 - Consulte la imagen. Alinee los orificios de montaje en el mecanismo de rotación con los insertos roscados en la parte inferior de la base del asiento. Atornille y asegure con 4 pernos y arandelas M6. Piezas: 1 mecanismo de rotación, 4 pernos y arandelas M6 de 20 mm.
Paso 07 - Consulte la imagen. Instale 5 ruedas giratorias en la base de estrella. Empuje hasta que las ruedas giratorias encajen en su lugar. Piezas: 1 base de estrella, 4 ruedas giratorias.
Paso 08 - Consulte la imagen. Vuelva el conjunto de la base de estrella y las ruedas a la posición vertical. Instale el elemento más ancho del puntal de gas en el ensamblaje de la base de estrella. Coloque la cubierta del puntal de gas sobre el puntal de gas.
Paso 09 - Consulte la imagen. Inserte el resorte de la base de estrella en el mecanismo de rotación en pasando por el agujero de la base del asiento.
Paso 10 - Consulte la imagen. Lleve la silla a una posición vertical y aplique presión sobre la base del asiento para bloquear completamente el puntal de gas en su lugar.
Paso 11 - Consulte la imagen. Agregue los resortes de suspensión alrededor del respaldo del asiento como se muestra en la imagen. Sujete la ballesta para asegurarse en su lugar. Piezas: 1 Cojín reposacabezas, 1 Cojín lumbar, 1 resorte del respaldo, del asiento como se muestra en la imagen. Sujete la ballesta para asegurarse en su lugar. Piezas: 1 Cojín reposacabezas, 1 Cojín lumbar.

DE

NEXT LEVEL RACING MLR GAMING STOEL
Ihre Sim-Racing-Reise beginnt hier. Wir wissen, dass Sie gespannt darauf sind, Rennen zu fahren! Nehmen Sie sich Zeit für die Anweisungen und befolgen Sie diese Anleitung, um Ihr Produkt zusammenzubauen. Sie werden sich auf den Erfolg einstellen, wenn Sie die Anleitung folgen, um Ihr Produkt vollständig zu optimieren.
Für Montagevideos, QR-Code scannen bit.ly/nlr/build.

- WAARSCHUWING
- Gebruik geen elektrische gereedschappen voor de montage, daarin te sterke Armbenen Ihnen Gaming Stuhl beschädigen kan.
- Legen Sie den Gaming Stuhl auf einer ebenen Fläche aus und absetzen Sie ihn auf.
- Ziehe nicht mit Gewalt zusammen.
- Vermeiden Sie Querschnittverletzungen.
- Sehen Sie sich im Zweifelsfall die Installationsvideo an.

Wenn Sie Unterstützung für Ihr Produkt benötigen, wenden Sie sich bitte an unser freundliches Team unter: support@nextlevelracing.com
Kleinere nicht für Kinder unter 3 Jahren oder Personen, die dazu neigen, gefährliche Gegenstände in den Mund zu nehmen.

- ANFANG MONTAGE DES GAMING-STUHL
Schritt 01 - Richten Sie die Löcher an den Armlehnen mit den Gewindestiften an der Unterseite der Sitzbasis aus. Durchschrauben und mit 8 x M6 25 mm Schrauben und Unterlegscheiben sichern. Teile: 1 x Sitzbasis, 1 x rechte Armlehne, 1 x linke Armlehne, 8 x M6 25 mm Schrauben und Unterlegscheiben.
Schritt 02 - Richten Sie die Befestigungspunkte an der Sitzlehne an den Befestigungspunkten an der Neigungspalte der Sitzbasis aus. Durchschrauben und mit 4 x M6 25 mm Schrauben und Unterlegscheiben sichern. Teile: 1 x Sitzlehne, 4 x M6 25 mm Schrauben und Unterlegscheiben.
Schritt 03 - Richten Sie die Befestigungspunkte an der Rückenlehne mit dem Gewindestift an der Neigungspalte aus. Durchschrauben und mit 1 x M6 Schraube sichern. Nach dem Zusammenbau Kunststoffkappe einsetzen. Auf der anderen Seite wie oben. Teile: 2 x Sitzstütze, 2 x M6 10 mm Nussmutter, 2 x Kunststoffkappe.
Schritt 04 - Sitzeinstellung. Für die folgenden Schritte wird empfohlen, den Stuhl wie in der Abbildung gezeigt auf eine ebene Fläche zu legen, um Zugang zur Unterseite des Stuhls zu erhalten.
Schritt 05 - Sitzeinstellung. Richten Sie die Befestigungspunkte am Herzschiebemechanismus mit den Gewindestiften an der Unterseite der Sitzbasis aus. Durchschrauben und mit 4 x M6 Schrauben und Unterlegscheiben sichern. Teile: 1 x Frontmechanismus, 4 x M6 20 mm Schrauben und Unterlegscheiben.
Schritt 06 - Sitzeinstellung. Installieren Sie 5 Lenkrollen in die Sitzbasis. Drücken Sie bis die Lenkrollen einrasten. Teile: 1 x Federventil, 4 x Lenkrollen.
Schritt 07 - Sitzeinstellung. Drehen Sie die Stabstütze in die richtige Position. Installieren Sie das breitere Ende der Gasstütze in die Stabstütze.
Schritt 08 - Sitzeinstellung. Installieren Sie die Gasstütze in die Stabstütze.
Schritt 09 - Sitzeinstellung. Bringen Sie den Stuhl in eine horizontale Position und lassen Sie den Druck der Sitzbasis aus, um die Gasstütze richtig zu einstellen.
Schritt 10 - Sitzeinstellung. Bringen Sie die Gurt des Lenkmechanismus in die richtige Position und lassen Sie den Druck der Sitzbasis aus, um die Gasstütze richtig zu einstellen.
Schritt 11 - Sitzeinstellung. Bringen Sie die Gurt des Lenkmechanismus in die richtige Position und lassen Sie den Druck der Sitzbasis aus, um die Gasstütze richtig zu einstellen.
Schritt 12 - Sitzeinstellung. Bringen Sie die Gurt des Lenkmechanismus in die richtige Position und lassen Sie den Druck der Sitzbasis aus, um die Gasstütze richtig zu einstellen.









[support@nextlevelracing.com](mailto:support@nextlevelracing.com)