

**Krüger&Matz**

IT'S YOUR LIFE,  
JUST TAKE IT

Mobile phone  
KM0459 / KM0460

IRON **2**

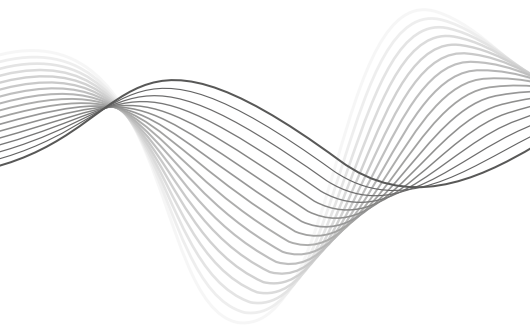

USER'S MANUAL

DE

EN

PL

RO

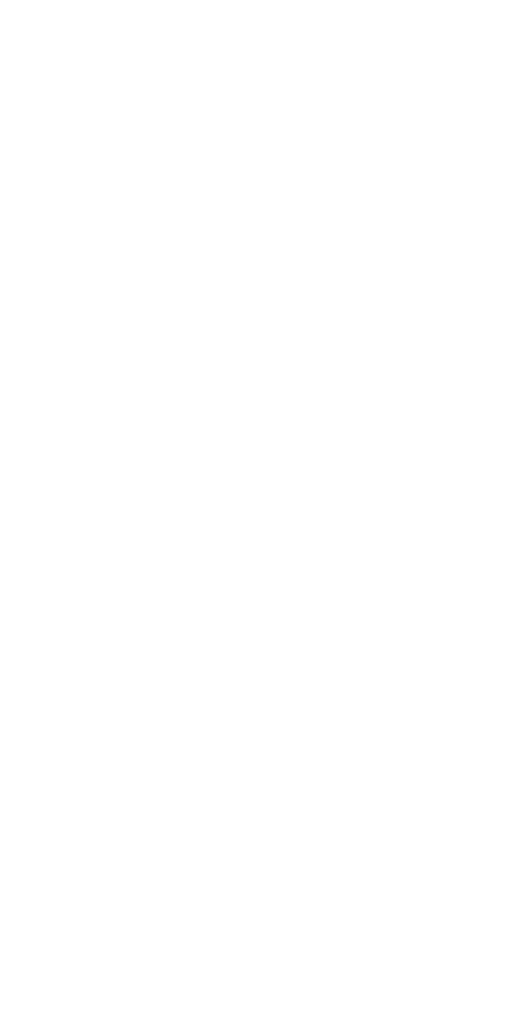

Bitte lesen Sie sorgfältig diese Anweisungen vor der ersten Benutzung und heben diese auf für späteres nachschlagen. Der Hersteller behält sich das Recht die technischen Daten ohne Vorankündigung zu ändern.

## **SICHERHEITSHINWEISE**

Bitte unternehmen Sie folgende Maßnahmen um Ihr Telefon vor unbefugter Benutzung zu schützen (z.B. PIN Code für SIM-Karte einstellen).

## **SICHERHEITSWARNUNGEN UND VORSICHTSMASSNAHMEN**

### **• VERKEHRSSICHERHEIT**

Verwenden des Mobil-Telefons während der Fahrt ist nicht empfehlenswert. Verwenden Sie die Freisprech-Anlage, wenn Anrufe während der Fahrt nicht zu vermeiden sind. In einigen Ländern ist tätigen oder empfangen eines Anrufs während der fahrt illegal!

### **• IM FLUGZEUG AUSSCHALTEN**

Mobiltelefone können in Flugzeugen Störungen durch Interferenzen verursachen. Das Benutzen von Mobiltelefonen während des Fluges ist illegal und riskant. Bitte stellen Sie sicher, dass Ihr Mobiltelefon während des Fluges ausgeschaltet ist.

### **• AUSSCHALTEN VOR DEM BETRETEN VON GEFAHRENBEREICHEN**

Beachten Sie unbedingt die einschlägigen Gesetze, Vorschriften und Bestimmungen über die Verwendung von Mobiltelefonen in Gefahrenbereichen. Schalten Sie Ihr Mobiltelefon aus, bevor Sie einen Ort betreten der anfällig für Explosionen ist, wie etwa eine Kraftstoffanlage, Öltank, Chemieanlagen oder an einem Ort, wo eine Sprengung im Gange ist.

### **• BEACHTEN SIE ALLE SONDERREGLUNGEN**

Beachten Sie die Sonderregelungen in Bereichen wie in einem Krankenhaus und schalten Sie das Mobiltelefon immer aus, wenn es verboten ist, dieses zu benutzen oder, wenn es zu Störungen kommen oder Gefahr entstehen kann. Verwenden Sie Ihr Mobiltelefon richtig in der Nähe von medizinischen Geräten, wie Herzschrittmacher, Hörgeräte und einigen anderen elektronischen medizinischen Geräte, da es Störungen dieser Geräte verursachen könnte.

**• INTERFERENZEN**

Die Gesprächsqualität jedes Mobiltelefons kann durch Funkstörungen beeinträchtigt werden.

**• QUALIFIZIERTER KUNDENDIENST**

Nur qualifiziertes Personal darf das Gerät installieren und reparieren. Eigenhändiges Installieren oder Reparieren des Mobiltelefons kann gefährlich sein und führt zum Garantieverlust.

**• ZUBEHÖR UND AKKUS**

Verwenden Sie nur vom Hersteller empfohlenes Zubehör und Akkus.

**• NOTRUF**

Bevor Sie den Notruf wählen, stellen Sie sicher, dass das Telefon eingeschaltet ist und sich im Empfangsbereich befindet. Hinweis: Wie jedes Handy kann der Notruf aufgrund Netzabdeckung und drahtlose Signalübertragung nicht akzeptiert werden. Einige Netze unterstützen nicht die 112 Notruf-Rettungsdienste. Daher sollte die Kommunikation in Notsituationen (wie Erste Hilfe) nicht vollständig vom Mobiltelefon abhängen. Überprüfen Sie die Informationen der örtlichen Netzbetreiber über Notrufe.

**VORSICHTSMASSNAHMEN**

- Halten Sie das Mobiltelefon und alle Zubehörteile außerhalb der Reichweite von Kindern.
- Stellen Sie sicher, dass die Batterieabdeckung, Sicherungsschraube, Kopfhörer und USB - Gummiabdeckung in der Nähe von Wasser oder in einer feuchten Umgebung, perfekt geschlossen sind, damit das Telefon wasserdicht und staubdicht bleibt.
- Verwenden Sie das Mobiltelefon nicht an Orten mit hohen Temperaturen. Schützen Sie das Gerät vor Wärmequellen und direkter Sonneneinstrahlung.
- Sichern Sie immer wichtige Daten die auf dem Telefon gespeichert sind. Hersteller übernimmt keine Haftung für den Datenverlust.
- Hersteller übernimmt keine Haftung für Schäden verursacht durch unsachgemäße Verwendung und Handhabung des Gerätes.

**PRODUKTBESCHREIBUNG**



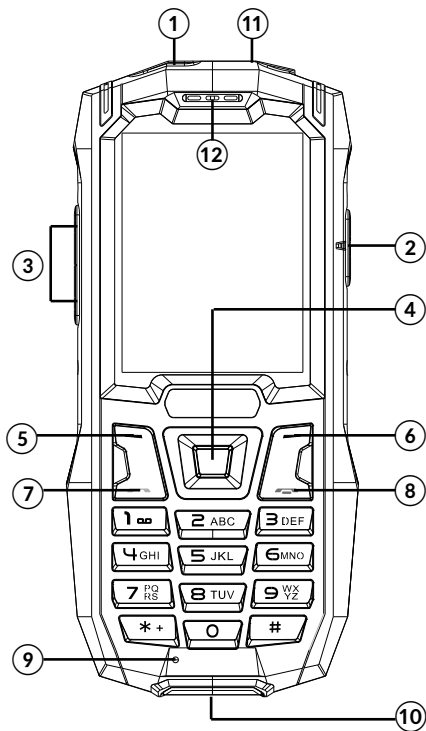

1. Kopfhörerbuchse	8. 
2. Taste Taschenlampe	9. Mikrofon
3. Tasten zur Lautstärkereglung	10. Mikro USB Steckplatz (aufladen)
4. Taste Bestätigen	11. Taschenlampe
5. Linke Funktionstaste	12. Empfänger
6. Rechte Funktionstaste	13. Kamera
7. 	14. Lautsprecher

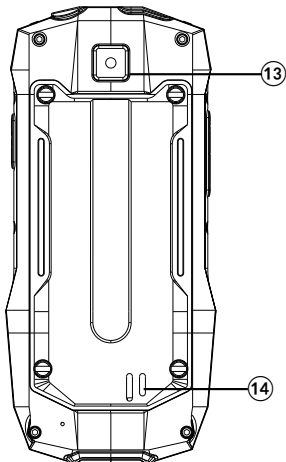

DE

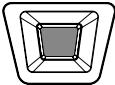

## TASTENFUNKTIONEN

Taste	Funktion
	<b>Rechte Funktionstaste:</b> Zurück - Zurück zur vorherigen Seite: Drücken im Hauptbildschirm um das Telefonbuch zu öffnen.
	<b>Wahltaste:</b> Anrufe tätigen und annehmen
	<b>Taste Ende:</b> Anrufe beenden; Drücken und halten um das Telefon ein/ auszuschalten.
	<b>Linke Funktionstaste:</b> Aufrufen des Hauptmenüs
	<b>Taste bestätigen:</b> drücken der Taste für zustimmen/bestätigen; Aufruf des Hauptmenüs und andere Telefonfunktionen. In der Rechneranwendung, drücken um das Ergebnis anzuzeigen.

	<p><b>Navigationstasten:</b> Navigationstasten funktionieren in 4 Richtungen (Funktionen verfügbar im Hauptbildschirm):</p> <ul style="list-style-type: none"> <li>• [←]: Sprachauswahl</li> <li>• [→]: Profilauswahl</li> <li>• [↓]:             <ul style="list-style-type: none"> <li>• KM0459: FM Radio</li> <li>• KM0460: Browser</li> </ul> </li> <li>• [↑]: Audio-Player</li> </ul>
	<p>Taste „*“: drücken und halten um die Tastatur zu sperren; Drücken der Linken Funktionstaste, danach Taste „*“ drücken um das Telefon zu entsperren.</p>
	<p>Taste „#“: im Hauptbildschirm, drücken um das Profil zu wechseln (Konferenz / Still). In der Rechner-Anwendung, drücken der Taste zur Eingabe von „.“.</p>

## ERSTE SCHRITTE

### BATTERIE, EINFÜGEN VON SIM KARTEN UND SPEICHERKARTE

1. Wenn das Telefon ausgeschaltet ist, entfernen Sie die Schrauben mit einem Schraubenzieher und danach die hintere Abdeckung entfernen.

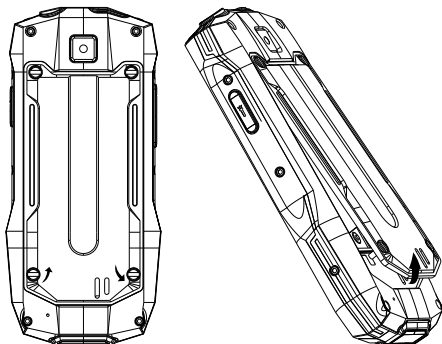



2. Stecken Sie die SIM Karten mit den Pins nach unten ein. Stellen Sie sicher, dass die Ausschnitte auf den Karten richtig ausgerichtet sind.
3. Stecken Sie die MikroSD Karte ein (die Steckplatzabdeckung schieben und anheben, Karte in den Steckplatz einfügen und Abdeckung schließen). Stellen Sie sicher, dass die Ausschnitte auf der Karte richtig ausgerichtet sind.

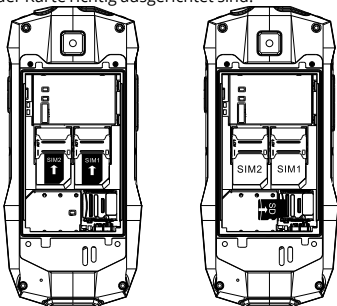

4. Legen Sie die Batterie in das Batteriefach ein (achten Sie auf die richtige Polarität). Schließen Sie die hintere Abdeckung. Ziehen Sie die Befestigungsschrauben fest (stellen Sie sicher, dass die hintere Abdeckung fest geschlossen ist).

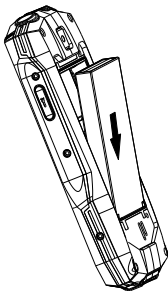

**Hinweise:**

- Vor dem Entfernen der Batterie / SIM / Speicherkarten, trennen Sie das AC / DC Ladegerät und schalten es aus (sonst kann der Speicher der Karten beschädigt werden).

- *Gehen Sie beim Bedienen vorsichtig vor, da diese durch Reibung oder Verbiegen beschädigt werden können.*
- *Das Telefon ist kein Spielzeug, halten Sie es von Kindern fern.*
- *Speicher- und SIM Karten sind sehr kleine Objekte. Halten Sie diese von Kindern fern!*
- *Es wird empfohlen, Speicherkarten ab 10 zu verwenden. Andere Karten sind möglicherweise nicht kompatibel.*
- *Wenn die Speicherkarte nicht gelesen wird, vergewissern Sie sich, dass sie richtig eingesteckt ist.*
- *Der Hersteller garantiert nicht die Gerätekompatibilität mit jeder Speicherkarte.*
- *Hinweis: Dual SIM verkürzt die Batterielaufzeit im Vergleich zu einer einzelnen SIM Karte.*
- *Stellen Sie sicher, dass die Batterievollständig geladen ist falls diese längere Zeit nicht benutzt wurde.*

## IP SCHUTZART (IP)

Das Gerät wurde in einer kontrollierten Umgebung getestet, die bewiesen hat, dass das Gerät unter bestimmten Bedingungen wasser- und staubbeständig ist - d.h. es erfüllt die Anforderungen der IP68-Klasse (Schutzgrad des Gehäuses). Die unter Laborbedingungen durchgeführten Versuche, zeigten die Haltbarkeit des Gerätes während des Eintauchens bis zu 1 Meter Tiefe für eine Dauer von bis zu 30 Minuten. Verwenden Sie dieses Gerät nicht unter anderen Bedingungen als in den Testbedingungen! Der Hersteller behält sich die Möglichkeit vor, dass die Ergebnisse im laufenden Gebrauch abweichen.



**Hinweis:** Trotz dieser Klassifizierung ist Ihr Gerät, nicht in jeder Situation, vor Wasserschäden sicher. Vergewissern Sie sich, dass die Batterieabdeckung, die Schraube, der Kopfhörer und die USB Gummistopfen perfekt geschlossen sind, während Sie in der Nähe von Wasser oder in einer feuchten oder staubigen Umgebung arbeiten, um sicherzustellen, dass das Gerät wasserdicht und staubdicht bleibt. Aufstellen des Geräts an Orten, an denen die IP. Klassifizierung überschritten wird, oder wenn das Gerät einem Schock ausgesetzt oder beim Herunterfallen, kann zu einem Verlust der Wasser- und Staubbeständigkeit führen. Setzen Sie das Gerät keinem salzigen oder ionisierten Wasser aus.

### Wartung nach dem Entfernen aus dem Wasser

- Nach dem Entfernen aus dem Wasser, Telefon nicht öffnen, bis es nicht vollständig mit Handtüchern oder

Seidenpapier trocken gewischt wurde.

- Öffnen Sie die Abdeckung nach unten um zu verhindern dass verbleibendes Wasser von den Abdeckungen in das Innere des Telefons gelangt.
- Trocknen Sie vorsichtig die Wassertropfen aus den Lautsprecher, Hörer und Mikrofon des Telefons nachdem das gesamte Telefon aus dem Wasser entfernt worden ist und legen diese dann zum Trocknen an die Luft. Verwenden Sie keinen elektrischen Haartrockner um das Telefon zu trocknen.

**ACHTUNG:** Die Schutzklasse gegen Wasser und Staub ist nicht fest und kann sich im Laufe des täglichen Gebrauchs des Handys herabgesetzt werden. Trotz der Klassifizierung gemäß der IP68 Schutzklasse und verstärktes Gehäuses kann in gewisser Situationen das Gerät beschädigt werden. Die Garantie umfasst keine Mängel, die auf mechanische Beschädigungen oder wegen Flüssigkeiten verursachten Beschädigungen zurückzuführen sind. Das Gerät unterliegt keiner Gewährleistungsreparatur im Falle eines Schadens, verursacht durch die Überschreitung der Bedingungen in den Anforderungen der IP Klassifizierung sowie denen in der obigen Bedienungsanleitung aufgeführt.

## AUFLADEN

1. Verbinden Sie das AC/DC Ladegerät mit dem Telefon und einer Wechselstrom-Steckdose.
2. Während des Ladevorgangs, blinkt das Batteriesymbol bis diese vollständig aufgeladen ist.

*Hinweis: Vor dem Laden, stellen Sie sicher dass die Spannung und Frequenz des lokalen Stromnetzes mit der Nennspannung und Frequenz des Ladegerätes übereinstimmen.*

### **Überhitzung**

Während des Ladevorgangs kann sich die Temperatur des Geräts und des Ladegeräts erhöhen. Dies hat keine Auswirkungen auf die Lebensdauer oder Leistung des Geräts und liegt im normalen Betriebsbereich des Geräts.

Wenn die Temperatur jedoch zu stark ansteigt oder das Gerät überhitzt wird, abhängig vom jeweiligen Faktor der dieses verursacht hat: Die Leistung des Geräts kann sich erheblich verringern, der Ladevorgang wird möglicherweise abgebrochen, das Gerät schaltet sich

aus oder es wird eine Meldung zum Ausschalten des Geräts angezeigt. Funktionen sind nur in ausgewählten Modellen verfügbar. Wichtig: Wenn das Gerät eine Überhitzung anzeigt, schalten Sie es aus und schalten es erst wieder ein, wenn es vollständig abgekühlt ist!

#### Bei Überhitzung während des Ladevorgangs:

1. Trennen Sie das Ladegerät vom Gerät.
2. Schließen Sie alle laufenden Anwendungen.
3. Warten Sie, bis sich das Gerät abgekühlt hat, und beginnen dann erneut, das Gerät zu laden.

Wenn der Teil des Geräts, an dem sich der USB-Anschluss befindet, überhitzt ist, prüfen Sie, ob das angeschlossene USB-Kabel beschädigt ist. Ersetzen Sie das beschädigte USB-Kabel durch ein neues autorisiertes Kabel.

Das Gerät kann sich auch während des Betriebs überhitzen, wenn mehrere Batterie verbrauchende Anwendungen oder Funktionen verwendet werden. Im Falle einer Überhitzung während der Benutzung:

1. Schließen Sie alle laufenden Anwendungen.
2. Trennen Sie alle Verbindungen (Bluetooth, WLAN, Datenübertragung, usw.).
3. Verringern Sie die Bildschirmhelligkeitseinstellungen.
4. Warten Sie, bis sich das Gerät abgekühlt hat, bevor Sie es erneut verwenden

#### Sicherheitsvorkehrungen in Bezug auf die Betriebsumgebung

Um die Lebensdauer der Batterie zu erhalten und Überhitzung zu vermeiden, befolgen Sie die folgenden grundlegenden Vorsichtsmaßnahmen, einschließlich der folgenden Bestimmungen:

1. Verwenden / lagern Sie das Gerät nicht in sehr heißen oder kalten Umgebungen oder setzen es keiner direkten Sonneneinstrahlung aus (z.B. auf dem Armaturenbrett eines Autos, wenn Sie es als Navigationsgerät verwenden).
2. Stellen Sie das Gerät nicht auf Oberflächen auf, die Überhitzung verursachen können, z.B. elektrische Heizmatte.
3. Stellen Sie nicht in der Nähe von Wärmequellen auf, z.B. Heizkörper, Mikrowellenherde, heiße Küchengeräte oder Hochdruckbehälter.
4. Verwenden Sie KEIN beschädigtes Ladegerät oder Batterie!
5. Verwenden Sie nur zugelassene Ladegeräte, Batterien und Kabel! Die Verwendung von nicht autorisiertem Zubehör kann das Gerät oder die Batterie beschädigen. Verbinden eines Ladegerätes

mit unzureichenden Parametern, kann zu Schäden am Gerät und zu Gefahren für den Benutzer führen.

## **BEDIENUNG**

### *EIN- / AUSSCHALTEN*

Um das Telefon einzuschalten, die Taste mit einem roten Telefon markieret (Anruf beenden) drücken und halten. Wenn der PIN Code zuvor eingestellt wurde, fordert das Gerät zur Eingabe der Ziffern auf.

Um das Telefon auszuschalten, die Taste mit einem roten Telefon markieret (Anruf beenden) drücken und halten.

### *TELEFONSPERRE*

Um das Telefon zu sperren, halten Sie die Taste "\*" gedrückt.

Drücken Sie die linke Funktionstaste und dann "\*", um das Telefon zu entsperren.

### *SPRACHAUSWAHL*

Um die Spracheinstellungen zu ändern, drücken Sie die Taste ←, ODER gehen im Hauptmenü zu Einstellungen, wählen die Registerkarte Telefoneinstellungen und danach Sprache. Gewünschte Sprache auswählen und bestätigen.

### *ANRUF TÄTIGEN*

Geben Sie die Nummer mit den Zifferntasten ein und drücken die mit einem grünen Telefon markierte Taste (Wahltaste). Der Benutzer kann den Anruf auch tätigen, indem er eine Nummer aus der Kontaktliste oder einer Anrufliste auswählt.

### *ANKOMMENDE ANRUF ANNEHMEN / BEENDEN / ABWEISEN*

Um einen eingehenden Anruf entgegenzunehmen, drücken Sie die Taste, die mit einem grünen Telefon markiert ist (Wahltaste). Um den Anruf zu beenden /

abzulehnen, drücken Sie die Taste, die mit einem roten Telefon markiert ist (Taste Anruf Beenden).

Hinweis: Wenn die Nummer nicht beschränkt ist, wird diese auf dem Bildschirm angezeigt. Wenn sich die Nummer im Telefonbuch befindet, wird der Kontaktname ebenfalls angezeigt.

## MITTEILUNGEN

Um Nachrichten anzuzeigen, gehen Sie zur entsprechenden Registerkarte im Hauptmenü. Um eine neue Nachricht zu erstellen, wählen Sie "Nachricht schreiben". Um die Eingabemethode beim Eingeben der Nachricht zu ändern, drücken Sie die Taste "#".

## KONTAKTE

Der Benutzer kann Namen und Telefonnummern in der SIM Karte oder im Telefonspeicher speichern. Farbiges SIM Kartensymbol mit einer Nummer, rechts neben dem Eintrag in Kontakte symbolisiert auf welcher Karte der Kontakt gespeichert ist. Kontakte ohne Symbol befinden sich im Telefonspeicher.

## HINZUFÜGEN EINES NEUEN KONTAKTS

Um einen neuen Kontakt hinzuzufügen, wählen Sie "Neuen Kontakt hinzufügen". Wählen Sie dann den gewünschten Speicherort: SIM1, SIM2, Telefon.

## TELEFONBUCH-EINSTELLUNGEN

- Speed dial: user can set up to 8 numbers for speed dial. Once a number has been set, press and hold respective number (2-9) to dial a call.
- Wenn Sie auf dem Hauptbildschirm die Sprachmail-Nummer einstellen, drücken und halten Sie die Taste "1".
- Kontakte kopieren: Markieren Sie den Kontakt und wählen Sie die Option Kontakt kopieren. Wenn der Speicher des Telefons oder der SIM Karte voll ist, wird das Gerät Sie auf dem Bildschirm darüber informieren.
- Alle Kontakte löschen: Wählen Sie die Option Alle Kontakte Löschen und wählen, ob Kontakte von SIM1 / SIM2 / Telefon gelöscht werden sollen.

### ANRUFZENTRUM

Aufrufen, um gewählte, empfangene und verpasste Anrufe anzuzeigen. Um die verfügbaren Optionen anzuzeigen, drücken Sie die linke Funktionstaste (Nummer anzeigen, Nummer anrufen, SMS senden, im Telefonbuch speichern, zur schwarzen Liste hinzufügen, löschen).

### POWERBANK-FUNKTION

Das Modell KM0459 verfügt über eine Powerbank-Funktion. Das Telefon kann als tragbares Ladegerät dienen. Um ein externes Gerät zu laden, verbinden Sie das USB-Kabel mit dem Telefon und einem externen Gerät und aktivieren die Funktion auf der Registerkarte Werkzeuge.

### INTERNETDIENST

Das Modell KM0460 ermöglicht die Verbindung mit dem Internet und hat eine vorinstallierte Facebook Anwendung sowie E-Mail Unterstützung.

## REINIGUNG

Reinigen Sie das Gerät mit einem weichen, leicht feuchten Tuch. Benutzen Sie keine Scheuermittel oder andere chemische Waschmittel, da diese das Telefon beschädigen können.

## FEHLERSUCHE

Wenn Sie Schwierigkeiten beim betrieb das Mobiltelefons haben, überprüfen Sie die folgende Tabelle um das Problem zu lösen. Wenn das Problem weiterhin besteht, wenden Sie sich an einen autorisierten Kundendienst.

Problem	Ursache	Lösung
SIM Kartenfehler	Die SIM-Karte ist beschädigt	Wenden Sie sich an Ihren Netzbetreiber
	Die SIM-Karte ist nicht richtig eingesteckt	SIM-Karte überprüfen
	Die Kontakte der SIM-Karte sind verschmutzt	Reinigen Sie die SIM-Karte mit einem reinen Tuch

Schwache Qualität des Empfangssignals	Signale werden behindert. Z.B. Funkwellen können nicht wirkungsvoll in einem Keller übertragen werden.	Gehen Sie an einen Ort, an dem die Signale wirksam übertragen werden können
Das Mobiltelefon kann nicht eingeschaltet werden	Die Ladespannung entspricht nicht dem am Ladegerät angezeigten Spannungsbereich	Batterie laden
	Die Batterie ist nicht richtig eingelegt	Überprüfen Sie ob die Batterie richtig eingelegt wurde
Der Akku kann nicht aufgeladen werden	Die Ladespannung entspricht nicht dem am Ladegerät angezeigten Spannungsbereich	Stellen Sie sicher dass die Ladespannung mit dem am Ladegerät angezeigten Spannungsbereich übereinstimmt
	Schwacher Kontakt	Sicherstellen, dass die Ladestecker einen guten Kontakt haben

## TECHNISCHE DATEN

	KM0459	KM0460
Hauptmerkmale	CPU: MTK6261D	CPU: MT6276A
	RAM: 32 Mb	RAM: 64 MB
	Interner Speicher: 32 MB	Interner Speicher: 128 MB
	Externer Speicher: max. 32 GB	
Display	Größe: 2,4" QVGA	
	Abmessungen: 240x320 Pixel	



Multimedia	Kamera: 0,3 Mpx	Kamera: 2,0 Mpx
	FM Radio	
	Mikrofon	
	Lautsprecher	
	-	Facebook
	-	E-Mail
Kommunikation	Netzwerk: GPRS, WCDMA	Netzwerk: 3G, GPRS, WCDMA, WAP
	-	WiFi: 802.11 b/g
	Bluetooth: 2.1	
Anschlüsse	Dual SIM	
	MikroSD Kartenleser	
	Mikro USB	
	Kopfhörerbuchse (3,5 mm)	
Stromversorgung	Stromversorgung: 5 V / 1000 mA	
	Batteriekapazität: 2500 mAh	
	Powerbank Funktion	-
IP	IP68	

## ERFAHREN SIE MEHR

Für weitere Informationen zu diesem Gerät finden Sie unter: [www.kruger-matz.com](http://www.kruger-matz.com). | Lesen Sie die Bedienungsanleitung sorgfältig durch, bevor Sie das Gerät verwenden. | Besuchen Sie [www.kruger-matz.com](http://www.kruger-matz.com) Website für weitere Produkte und Zubehör. | Im Falle irgendwelcher Zweifel oder Fragen wenden Sie sich an unsere häufig gestellten Fragen.

Bitte beachten Sie: Unsere Abbildungen und Beschreibungen in Bezug auf das Betriebssystem sind nur als Referenz, und können von der tatsächlichen Software auf Ihrem Gerät abweichen!

**WICHTIG:** Der Hersteller erlaubt die Möglichkeit, kleinere Abweichungen in der Display-Helligkeit und -Farbe zwischen einzelnen Geräten zu unterscheiden. Es können sichtbare helle oder dunkle Flecken auf dem Display vorhanden sein. Bis zu 5 defekte Pixel sind akzeptabel, auf dem Display des Gerätes vorhanden zu sein. Die oben genannten Fälle in Bezug auf das Display des Gerätes werden nicht durch die Gewährleistung oder gesetzliche Gewährleistungsrechte abgedeckt.

Hiermit erklärt die Firma LECHPOL ELECTRONICS Sp. z o.o. Sp.k. dass sich das Gerät KM0459 / KM0460 im Einklang mit den Bestimmungen der Richtlinie 2014/53/UE befindet. Komplette Konformitätserklärung zum herunterladen auf [www.lechpol.eu](http://www.lechpol.eu).



**Deutsch**  
**Korrekte Entsorgung dieses Produkts**  
**(Elektromüll)**



(Anzuwenden in den Ländern der Europäischen Union und anderen europäischen Ländern mit einem separaten Sammelsystem) Die Kennzeichnung auf dem Produkt bzw. auf der dazugehörigen Literatur gibt an, dass es nach seiner Lebensdauer nicht zusammen mit dem normalen Haushaltsmüll entsorgt werden darf. Entsorgen Sie dieses Gerät bitte getrennt von anderen Abfällen, um der Umwelt bzw. der menschlichen Gesundheit nicht durch unkontrollierte Müllbeseitigung zu schaden. Recyceln Sie das Gerät, um die nachhaltige Wiederverwertung von stofflichen Ressourcen zu fördern. Private Nutzer sollten den Händler, bei dem das Produkt gekauft wurde, oder die zuständigen Behörden kontaktieren, um in Erfahrung zu bringen, wie sie das Gerät auf umweltfreundliche Weise recyceln können. Gewerbliche Nutzer sollten sich an Ihren Lieferanten wenden und die Bedingungen des Kaufvertrags konsultieren. Dieses Produkt darf nicht zusammen mit anderem Gewerbemüll entsorgt werden.

Hergestellt in China für LECHPOL ELECTRONICS Sp. z o.o. Sp.k.,  
ul. Garwolińska 1, 08-400 Miętne.

Please read this manual carefully before first use and keep it for future reference.

## SAFETY INFORMATION

Please take measures as following to avoid your phone from unauthorized use (e.g. Set PIN code for SIM card).

## SAFETY WARNING AND ATTENTIONS

### • ROAD SAFETY

Do not use a hand-held phone while driving. Use hands-free fittings when calls are unavoidable while driving. In some countries, dialing or receiving calls while driving is illegal!

### • SWITCH OFF IN AIRCRAFT

Wireless devices can cause interference in aircraft. Using a mobile phone in flight is illegal and risky. Please make sure that your mobile phone is powered off in flight.

### • SWITCH OFF BEFORE ENTERING RISKY AREAS

Strictly observe the relevant laws, codes, and regulations on the use of mobile phones in risky areas. Turn off your mobile phone before entering a place susceptible to explosion, such as an oil station, oil tank, chemical plant or a place where a blasting process is under way.

### • OBSERVE ALL SPECIAL REGULATIONS

Follow any special regulations in force in any area such as hospitals and always switch off your phone whenever it is forbidden to use it or, when it may cause interference or danger. Properly use your phone near medical apparatuses, such as pacemakers, hearing aids and some other electronic medical devices, as it may cause interference to such apparatuses.

### • INTERFERENCE

The conversation quality of any mobile phone may be affected by radio interference.

### • QUALIFIED SERVICE

Only qualified personnel may install or repair phone equipment. Installing or repairing the mobile phone on your own may bring danger and will violate the warranty rules.

#### • ACCESSORIES AND BATTERIES

Use only approved accessories and batteries.

#### • EMERGENCY CALLS



Prior to dialling emergency number, ensure the phone is switched on and in service.

Note: the device may not necessarily support all the features, due to network or radio transmission problems. Do not rely solely on the mobile phone for critical communications such as first aid. Please consult the local network operator.

### PRECAUTIONS

- Keep the mobile phone and all its accessories beyond children's reach.
- Ensure the battery cover, lock screw, earphone and USB rubber plugs are perfectly closed while using near water, or in a humid environment, to ensure the phone remains waterproof and dust proof.
- Do not use or store the mobile phone in a high-temperature place. Protect the device from sources of heat and direct sunlight.
- Always do backup of an important data stored on the phone. Producer does not claim liability to any data loss.
- Producer does not claim responsibility for damages caused by inappropriate use and handling of the device.

### PRODUCT DESCRIPTION

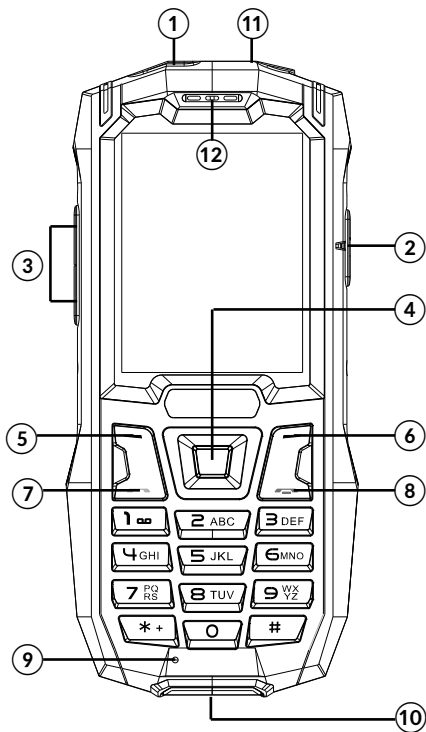

1. Earphone jack	8. 
2. Torch button	9. Microphone
3. Volume control buttons	10. Micro USB port (charging)
4. Confirmation button	11. Torch
5. Left function button	12. Receiver
6. Right function button	13. Camera
7. 	14. Speaker

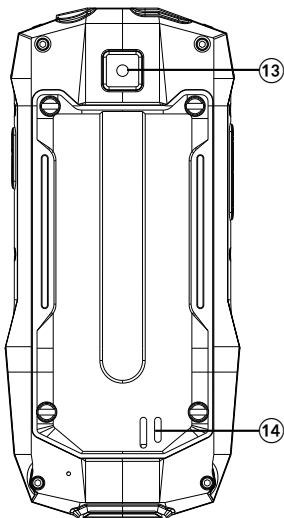

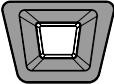

## BUTTONS' FUNCTION

Button	Function
	<b>Right function button:</b> Back - turns back to previous page; press when on main screen to open phone book.
	<b>Dial button:</b> answers and dials calls
	<b>End button:</b> ends calls Press and hold to turn on/off the phone.
	<b>Left function button:</b> goes to main menu
	<b>Confirmation button:</b> press the button to approve/confirm Goes to main menu and other phone functions. In calculator app, press to show the result.

	<p><b>Navigational buttons</b>          Navigational buttons work in 4 directions (functions available when on main screen):</p> <ul style="list-style-type: none"> <li>• [←]: language selection</li> <li>• [→]: profile selection</li> <li>• [↓]:             <ul style="list-style-type: none"> <li>• KM0459: FM radio</li> <li>• KM0460: browser</li> </ul> </li> <li>• [↑]: audio player</li> </ul>
	<p><b>„*“ button:</b> press and hold to lock the keyboard Press the left function button, then press „*“ button to unlock the keyboard.</p>
	<p><b>„#“ button:</b> when on main screen, press to change between profiles (meeting / silent). In calculator app, press the button to insert „.“.</p>

## GETTING STARTED

### BATTERY, SIM CARDS AND MEMORY CARD

#### INSTALLATION

1. When the phone is off, use a screwdriver to twist off the screws and remove the back cover. Remove battery if inserted.

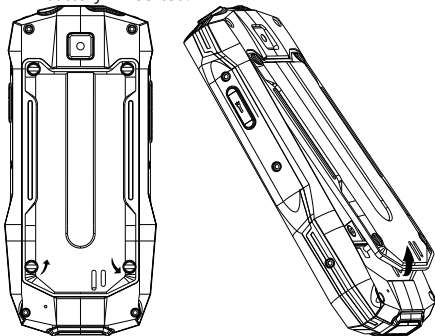

2. Insert SIM cards with pins down. Make sure, the cutouts on the cards are directed properly.
3. Install microSD card (slide and lift the slot cover; place the card into the slot and close the cover). Make sure, the cutouts on the card is directed properly.

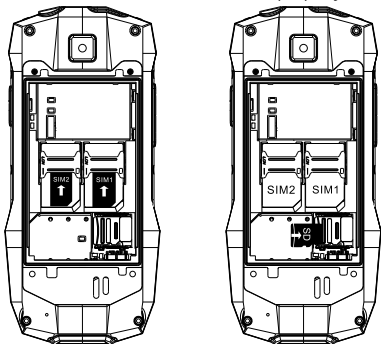

4. Place the battery in the battery compartment (pay attention to correct polarity). Close the back cover. Tighten the mounting screws (make sure the back cover has been tightly closed).

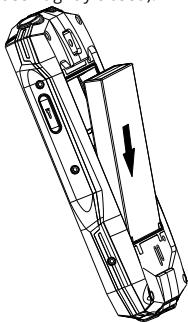

**Notes:**

- Prior to battery / SIM/memory cards removal from the phone, disconnect the phone from the AC/DC adapter and turn it off (otherwise it can damage cards' memory).



- Exercise caution when operating cards, as friction or bending may damage them.
- The phone is not a toy, keep it away from children.
- Memory and SIM cards are very small objects. Keep them away from children!
- It is suggested to use memory cards of class 10 and higher. Other cards may not be compatible.
- If the memory card cannot be read, make sure it has been installed properly.
- Producer does not guarantee compatibility of the device with every memory card.
- Note: Dual SIM will shorten the battery time compared to single SIM.
- Make sure the battery is fully charged if it has been out of use for a long period.

## INGRESS PROTECTION RATING

The device underwent tests in controlled environment, which have proven the device is water and dust resistant under certain conditions - i.e. it meets IP68 classification requirements (Degree of protection provided by enclosures). The tests conducted under laboratory conditions indicated device's resistance during submersion to up to 1 meter depth for period up to 30 minutes. Do not use this device in conditions different from test conditions! Producer reserves the possibility for the results to vary in actual use.

 **Note:** Despite this classification, your device is not impervious to water damage in any situation. Ensure the battery cover, lock screw, earphone and USB rubber plugs are perfectly closed while using near water, or in a humid or dusty environment, to ensure the device remains waterproof and dust proof. Exposing this device in places where IP classification restrictions may be validated or subjecting the device to shock or falling down may result in loss of the water and dust resistance. Do not expose the device to salt or ionized water.

### Maintenance after removing from water

- After removing from water, do not uncover the phone body until it is completely wiped dry by towels or tissue papers.
- Open the cover facing downwards to prevent any water remaining in the cover slots from entering the phone's body.
- Carefully dry away water drops from the phone's

speaker, earpiece and microphone after the entire phone has been removed from water, and then place to dry in open air. Do not use electric hair dryers to dry the phone.

- **NOTE:** Water and dust protection rating is not permanent, and can decrease over time, as a result of everyday usage of the device. Despite the IP68 rating and strengthened casing, the device is not resistant to damages in certain situations. The warranty does not cover mechanical nor liquid damages. The device will not be subject to warranty repair in the event of damage caused by exceeding the conditions of the IP classification requirements and those listed in the above user's manual.

## CHARGING

1. Connect an AC/DC adapter to the device and power mains socket.
2. When charging, battery icon will be flashing until fully charged.

*Note: before charging, ensure that the voltage and frequency of the local mains supply match the rated voltage and power of the power adaptor.*

### **Overheating**

While charging, the temperature of the device and the charger may get increased. This does not affect the device's lifespan or performance and is in the device's normal range of operation.

However, if there is an excessive increase in temperature or overheating, depending on the factor that caused it: device's performance may be significantly reduced, charging process may be stopped, the device may turn off or display notification about switching off for cooling. Function available only in selected models. Important: if the device displays notification about overheat, turn it off and do not turn it back on until completely cooled down!

### In case of overheat during charging:

1. Disconnect the charger from the device.
2. Close any running apps.
3. Wait for the device to cool down, and then begin charging the device again.

If the part of the device where the USB port is placed overheats, check for damage to the connected USB cable.

Replace the damaged USB cable with a new authorized cable.

The device may also overheat during operation when using several battery consuming applications or functions. In case of overheat during usage:

1. Close any running apps.
2. Disconnect any connectivity (Bluetooth, Wi-Fi, data transfer etc.).
3. Lower the screen brightness settings.
4. Wait for the device to cool down before attempting to use it again.

#### Safety precautions concerning operation environment

In order to maintain battery's longevity, and to avoid overheat, follow basic precautions including provisions listed below:

1. Do not use / store the device in very hot or cold environments nor expose to direct sunlight (e.g. on a car's dashboard when using as a navigation).
2. Do not place the device on surfaces that may cause overheat e.g. electric heating mat.
3. Do not place near sources of heat e.g. radiators, microwave ovens, hot kitchen appliances nor high pressure containers.
4. DO NOT use damaged charger or battery!
5. Use only authorized chargers, batteries and cables! Using unauthorized accessories may damage the device or battery. Connecting charger with inadequate parameters may result with damage to the device and poses risk to the user.

## OPERATION

### *TURN ON/OFF*

To turn on the phone, press and hold button marked with a red receiver (end call button). If the PIN code has been set beforehand, device will prompt to input the digits.

To turn off the phone, press and hold button marked with a red receiver (end call button).

### *PHONE LOCK*

To lock the phone, press and hold "\*" button.

Press the left function button, then press "\*" button to unlock the phone.

### *LANGUAGE SELECTION*

To change language settings, press ← button OR go to Settings in main menu, open Phone settings tab and enter Language. Select desired and confirm.

### *DIALING CALLS*

Insert number using numerical buttons and press the button marked with a green receiver (dial call button). User can also dial the call by selecting a number from contact list or a call list.

### *ANSWERING/ENDING/REJECTING INCOMING CALLS*

To answer an incoming call, press button marked with a green receiver (dial call button). To end/reject call, press button marked with a red receiver (end call button).

Note: If the number is not restricted it will be displayed on the screen. And if the number is in phone book, the contact name will be displayed too.

### *MESSAGES*

To display messages, go to the appropriate tab in main menu. To create a new message, select "Write message". For input method change when typing message, press "#" button.

### *CONTACTS*

EN

User can save names and phone numbers in SIM card or phone memory. Color SIM card symbol with a number, on the right of the entry in Contacts symbolizes on which card is the contact saved. Contacts with no symbol symbolize it is saved on the phone.

### *ADDING NEW CONTACT*

To add a new contact, select "Add new contact". Then select desired save place: SIM1, SIM2, phone.

### *PHONEBOOK SETTINGS*

- Speed dial: user can set up to 8 numbers for speed dial. Once a number has been set, press and hold respective number (2-9) to dial a call.
- When on main screen, to set voicemail number, press and hold "1" button.
- Copy contacts: highlight the contact and select copy contact option. If the phone or SIM card memory is full, the device will prompt about it on the screen.
- Delete all contacts: select delete all contacts option and choose whether to delete contacts from SIM1/ SIM2/phone.

### *CALL CENTER*

Enter to display dialed, received and missed calls. To display available options, press the left function button (view number, call number, send SMS, save to phonebook, add to blacklist, delete).

### *POWER BANK FUNCTION*

KM0459 model has a power bank function. The phone can serve as a portable charging device. To charge an external device, connect USB cable to the phone and an external device and enable the function in Tools tab.

### *INTERNET SERVICE*

KM0460 model allows for connecting with internet and has a preinstalled Facebook app as well as support e-mail.

## **CLEANING**

Use only soft, slightly damp cloth to clean this product. Do not use any abrasives nor any chemical detergents, as it may damage the phone.

## **TROUBLESHOOTING**

If you experience difficulties when operating the mobile phone refer to the following table to solve the problem. If the problem persists, contact an authorized service

point.

Problem	Cause	Solution
SIM card error	The SIM card is damaged	Contact your network service provider
	The SIM card is inserted incorrectly	Check the SIM card
	The metal part of the SIM card is polluted	Clean the SIM card with a clean cloth
Poor quality of the received signal	Signals are obstructed. E.g., radio waves cannot be effectively transmitted in a basement.	Move to a place where signals can be effectively transmitted
The phone cannot be powered on	The battery is exhausted	Charge the battery
	The battery may be installed improperly	Check if the battery has been installed correctly
The battery cannot be charged	The charging voltage does not match the voltage range indicated on the charger	Ensure the charging voltage matches the voltage range indicated on the charger
	Poor contact	Ensure the charger plug is in good contact

## SPECIFICATION

	KM0459	KM0460
Main parameters	CPU: MTK6261D	CPU: MT6276A
	RAM: 32 Mb	RAM: 64 MB
	Internal memory: 32 Mb	Internal memory: 128 MB
	External memory: max. 32 GB	
Display	Size: 2,4" QVGA	
	Dimension: 240x320 px	
Multimedia	Camera: 0,3 Mpx	Camera: 2,0 Mpx
	FM Radio	
	Microphone	
	Speaker	
	-	Facebook
	-	E-mail

Connectivity	Network: GPRS, WCDMA	Network: 3G, GPRS, WCDMA, WAP
	-	WiFi: 802.11 b/g
	Bluetooth: 2.1	
I/O	Dual SIM	
	microSD card reader	
	micro USB	
	Earphone jack (3,5 mm)	
Power supply	Power supply: 5 V / 1000 mA	
	Battery capacity: 2500 mAh	
	Power bank function	-
Ingress protection	IP68	

**IMPORTANT:** The producer allows the possibility for minor variations in display brightness and color between individual devices. There may be visible light or dark spots on the display. Up to 5 defective pixels are acceptable to be present on the display of the device. Above mentioned cases concerning device's display are not covered under warranty nor statutory warranty rights.

## LEARN MORE

For more information on this device visit: [www.krugermatz.com](http://www.krugermatz.com).

Read owner's manual carefully before using your device.

Visit [www.krugermatz.com](http://www.krugermatz.com) website for more products and accessories.

In case of any doubts or questions reach out to our Frequently Asked Questions section.

Please note: illustrations and descriptions concerning operating system are for reference only, and may vary from actual software on your device!

Please note: illustrations and descriptions concerning operating system are for reference only, and may vary from actual software on your device!

Lechpol Electronics Sp. z o.o. Sp.k. hereby declares that mobile phone KM0459 / KM0460 is consistent with directive 2014/53/UE. Full text of the EU Declaration of Conformity is available at following Internet address: [www.lechpol.eu](http://www.lechpol.eu).



**English**  
**Correct Disposal of This Product**  
**(Waste Electrical & Electronic Equipment)**



(Applicable in the European Union and other European countries with separate collection systems) This marking shown on the product or its literature, indicates that it should not be disposed with other household wastes at the end of its working life. To prevent possible harm to the environment or human health from uncontrolled waste disposal, please separate this from other types of wastes and recycle it responsibly to promote the sustainable reuse of material resources. Household users should contact either the retailer where they purchased this product, or their local government office, for details of where and how they can take this item for environmentally safe recycling. Business users should contact their supplier and check the terms and conditions of the purchase contract. This product should not be mixed with other commercial wastes for disposal.

Made in China for LECHPOL ELECTRONICS Sp. z o.o. Sp.k., ul. Garwolińska 1, 08-400 Miętne.



Przed użyciem należy dokładnie zapoznać się z treścią instrukcji tego produktu, oraz zachować ją w celu późniejszego wykorzystania.

## ZABEZPIECZENIA

Aby zabezpieczyć telefon przed nieautoryzowanym użyciem, zaleca się skorzystać z dostępnych zabezpieczeń (np. ustawić kod PIN dla karty SIM).

## BEZPIECZEŃSTWO

• **BEZPIECZEŃSTWO PODCZAS PROWADZENIA POJAZDÓW**  
Zabronione jest używanie telefonu (w tradycyjny sposób) podczas prowadzenia pojazdów. Jeżeli jest to konieczne, należy użyć zestawu głośnomówiącego/słuchawek. Prowadzenie rozmowy podczas kierowania pojazdem zmniejsza uwagę kierowcy i w efekcie może doprowadzić do kolizji drogowej.

• **TELEFON W SAMOLOCIE**

Nie należy korzystać z telefonu podczas podróży samolotem. W trakcie lotu telefon powinien być wyłączony. Wszelkie urządzenia bezprzewodowe (takie jak telefon) mogą być źródłem zakłóceń dla systemów sterowania samolotu.

• **NIEBEZPIECZNE MIEJSCA**

Należy wyłączyć telefon we wszystkich miejscach gdzie jego używanie jest zabronione lub niesie ryzyko niebezpieczeństwa. Należy bezwzględnie przestrzegać wszelkich zakazów używania telefonu w takich miejscach.

• **URZĄDZENIA MEDYCZNE**

Używanie telefonu w pobliżu urządzeń medycznych może zakłócić ich pracę. Należy zwrócić szczególną uwagę podczas korzystania z telefonu komórkowego w pobliżu aparatów medycznych, takich jak rozruszniki serca, aparaty słuchowe i inne elektroniczne urządzenia medyczne.

• **ZAKŁÓCENIA**

Na jakość rozmowy telefonicznej mogą wpływać wszelkie zakłócenia radiowe.

• **SERWIS**

Naprawy telefonu należy powierzyć wykwalifikowanemu serwisowi. Wszelkie próby samodzielnego naprawiania telefonu niosą za sobą ryzyko całkowitego uszkodzenia

urządzenia i utraty gwarancji.

• **AKCESORIA I BATERIA**

Należy wyłącznie używać akcesoriów i baterii zalecanych przez producenta.

• **UŻYWANIE**

Producent nie ponosi odpowiedzialności za wszelkie szkody powstałe wskutek używania telefonu w sposób niezgodny z jego przeznaczeniem.

• **TELEFON ALARMOWY**

Przed wybraniem numeru alarmowego należy się upewnić, że telefon jest włączony i znajduje się w zasięgu operatora usług komórkowych.

**Uwaga:** Podobnie jak inne telefony komórkowe, telefon może nie obsługiwać wszystkich funkcji z powodu ustawień sieciowych lub transmisji radiowej operatora. W sytuacjach awaryjnych, nie należy polegać wyłącznie na komunikacji za pomocą telefonu komórkowego! W razie wątpliwości należy skonsultować się z lokalnym operatorem.

## KWESTIE BEZPIECZEŃSTWA

- Nie należy pozwalać dzieciom bawić się telefonem.
- Należy się upewnić, że pokrywa baterii, gumowe osłony (zatyczka portu USB i gniazda słuchawkowego) są szczelnie zamknięte aby zapewnić odporność na wodę i pył.
- Nie należy używać/przechowywać telefonu w miejscach gdzie będzie on narażony na działanie wysokiej temperatury ani źródeł ciepła i bezpośredniego nasłonecznienia.
- Należy pamiętać o utworzeniu kopii zapasowej danych znajdujących się w pamięci telefonu. Producent nie ponosi odpowiedzialności za utratę danych.
- Producent nie ponosi odpowiedzialności za uszkodzenia spowodowane niewłaściwym użytkowaniem urządzenia.

PL

## OPIS URZĄDZENIA

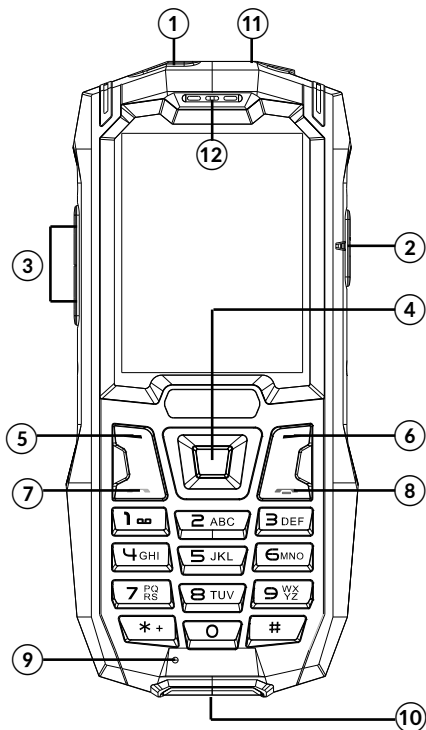

1. Gniazdo słuchawkowe	8. 
2. Klawisz latarki	9. Mikrofon

3. Klawisze regulacji głośności	10. Port micro USB (ładowanie)
4. Klawisz zatwierdzenia	11. Latarka
5. Lewy klawisz funkcyjny	12. Słuchawka
6. Prawy klawisz funkcyjny	13. Aparat
7. 	14. Głośnik

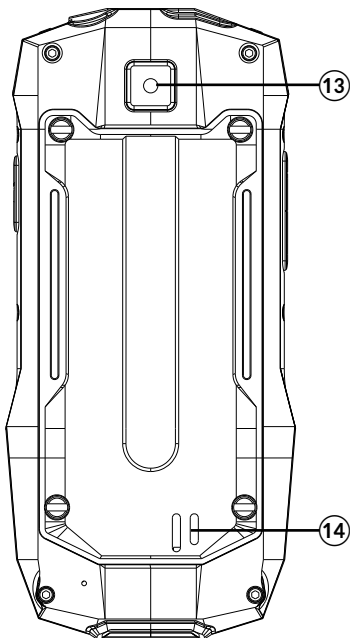



## FUNKCJE KLAWISZY

Klawisz	Funkcje
	<b>Prawy klawisz funkcyjny:</b> Klawisz powrotu - Wraca do poprzedniej strony; naciśnięcie klawisza z ekranu głównego powoduje otwarcie książki telefonicznej.
	<b>Klawisz połączenia:</b> Odbiera i wykonuje połączenia.

	<b>Klawisz zakończenia:</b> Kończy rozmowę. Naciśnięcie i przytrzymanie włącza lub wyłącza telefon.
	<b>Lewy klawisz funkcyjny:</b> Przechodzi do menu głównego.
	<b>Klawisz zatwierdzenia:</b> Naciśnięcie klawisza potwierdza wybór. Wejście do menu głównego oraz innych funkcji telefonu. W aplikacji kalkulatora pokazuje wynik.
	<b>Klawisze nawigacyjne</b> Klawisze nawigacyjne działają w czterech kierunkach (funkcje dostępne z poziomu ekranu głównego): <ul style="list-style-type: none"> <li>• [←]: wybór języka</li> <li>• [→]: przełączanie między profilami</li> <li>• [↓]: <ul style="list-style-type: none"> <li>• KM0459: radio FM</li> <li>• KM0460: przeglądarka</li> </ul> </li> <li>• [↑]: odtwarzacz audio</li> </ul>
	<b>Klawisz „*“:</b> Naciśnięcie i przytrzymanie blokuje klawiaturę. Aby odblokować, należy nacisnąć lewy klawisz funkcyjny a następnie klawisz “*”.
	<b>Klawisz „#“:</b> Z poziomu ekranu głównego, przełącza pomiędzy profilami (spotkanie / milczący). W aplikacji kalkulatora, klawisz odpowiada za „.”.

## ROZPOCZĘCIE KORZYSTANIA Z URZĄDZENIA

### INSTALACJA BATERII, KART SIM I KARTY PAMIĘCI

1. Gdy telefon jest wyłączony, należy użyć śrubokrętu aby odkręcić śrubki oraz zdjąć tylną pokrywę urządzenia. Wyjąć baterię jeśli znajduje się w urządzeniu.

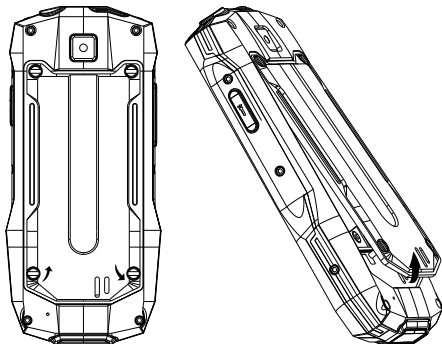

2. Umieścić karty SIM stykami w dół. Należy się upewnić, że wycięcia kart są skierowane we właściwą stronę.
3. Zainstalować kartę microSD (przesunąć w prawo i unieść pokrywę slotu; umieścić kartę w slotcie, zamknąć pokrywę). Należy się upewnić, że wycięcia karty są skierowane we właściwą stronę.

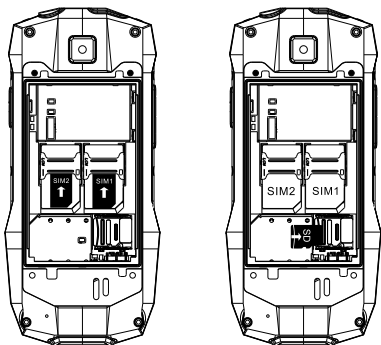

4. Umieścić baterię w urządzeniu (należy zwrócić uwagę na poprawną polaryzację). Założyć tylną pokrywę a następnie przykręcić ją za pomocą śrub (należy się upewnić, że pokrywa baterii została szczelnie zamknięta!).

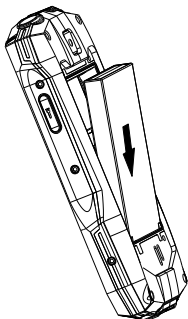
**Uwagi:**

- *Przed wyjęciem baterii oraz kart SIM/pamięci należy odłączyć telefon od ładowarki i go wyłączyć (w przeciwnym razie może dojść do uszkodzenia pamięci kart).*
- *Należy zwrócić uwagę, aby nie uszkodzić kart podczas instalacji/deinstalacji (karta jest podatna na zgniatanie i tarcie).*
- *Telefon nie jest zabawką, należy trzymać go poza zasięgiem dzieci.*
- *Karty SIM oraz pamięci są obiektami o bardzo małych rozmiarach. Należy trzymać je poza zasięgiem dzieci!*
- *Zaleca się używać kart pamięci klasy 10 i wyższej. Karty pamięci które nie spełniają tego wymagania mogą nie być kompatybilne z urządzeniem.*
- *Jeśli nie można odczytać danych z karty pamięci, należy sprawdzić czy została ona poprawnie zainstalowana.*
- *Producent nie gwarantuje kompatybilności urządzenia ze wszystkimi kartami pamięci.*
- *Uwaga: Zainstalowanie dwóch kart SIM jednocześnie skraca czas pracy telefonu na baterii.*
- *Należy upewnić się, że bateria jest w pełni naładowana, jeżeli nie była używana przez dłuższy okres czasu.*

**STOPIEŃ OCHRONY (IP)**

Urządzenie przeszło testy w kontrolowanym środowisku, podczas których zostało potwierdzone, że jest wodo- i pyłoszczelne w określonych warunkach - tj. spełnia wymogi klasyfikacji IP68 (Stopnie ochrony zapewniane przez obudowy). Przeprowadzone testy w warunkach

laboratoryjnych wykazały szczelność urządzenia podczas zanurzenia do 1 metra głębokości przez okres do 30 minut. Z urządzenia nie należy korzystać w warunkach innych niż warunki testowe! Producent zastrzega możliwość różnic wyników testu w praktyce.



**Uwaga:** Pomimo stopnia ochrony IP68, telefon nie jest odporny na uszkodzenia spowodowane przez wodę w każdej sytuacji. Należy upewnić się, że pokrywa baterii, śruby mocujące oraz zatyczka gumowa gniazda słuchawkowego i portu USB są szczelnie zamknięte podczas korzystania z urządzenia w pobliżu wody lub w wilgotnym czy zakurzonym środowisku, tak aby w pełni zapewnić ochronę przed wodą i pyłem. Eksploatacja tego urządzenia w miejscach, w których obostrzenia klasyfikacji IP mogą być naruszone oraz narażenie urządzenia na wstrząsy lub upadek może skutkować utratą wodo- i pyłoszczelności urządzenia. Urządzenie należy chronić przed słońcem oraz jonizowaną wodą.

### Wskazówki dotyczące wodoodporności

- Po wyjęciu urządzenia z wody, nie należy otwierać obudowy telefonu do momentu, kiedy zostanie on wytarty do sucha za pomocą suchej ściereczki.
- Zdejmując tylną pokrywę, telefon należy trzymać wyświetlaczem skierowanym ku górze, aby zapobiec ewentualnemu dostaniu się pozostałości płynu do wnętrza urządzenia.
- Należy dokładnie osuszyć głośniki oraz mikrofon i pozostawić do całkowitego wyschnięcia. Nie należy suszyć telefonu suszarką elektryczną.
- **UWAGA:** Stopień ochrony na wodę i pył nie jest stały i może się obniżać w wyniku codziennego użytkowania telefonu. Pomimo klasyfikacji zgodnie z normą IP68 oraz wzmocnionej obudowy, w pewnych sytuacjach może dojść do uszkodzenia urządzenia. Gwarancja nie obejmuje uszkodzeń mechanicznych oraz uszkodzeń spowodowanych przez ciecze. Urządzenie nie podlega naprawie gwarancyjnej w przypadku uszkodzeń spowodowanych w warunkach w których zostały przekroczone ograniczenia klasyfikacji IP oraz te wymienione w powyższej instrukcji obsługi.

## ŁADOWANIE

1. Należy podłączyć ładowarkę sieciową do telefonu i gniazda zasilania sieciowego.



2. Podczas ładowania, ikona baterii będzie migać do czasu pełnego naładowania baterii.

*Uwaga: Przed podłączeniem ładowarki do telefonu, należy się upewnić, że napięcie w gniazdku zasilającym odpowiada specyfikacji urządzenia.*

### **Przegrzanie**

Podczas ładowania, temperatura urządzenia i ładowarki może się zwiększyć. Nie wpływa to na żywotność czy wydajność telefonu i zawiera się w zakresie jego normalnego użytkowania.

Jeśli jednak dojdzie do nadmiernego zwiększenia temperatury lub przegrzania w zależności od czynnika który go wywołał: funkcjonalność urządzenia może się znacząco obniżyć, proces ładowania może zostać zakończony, urządzenie może się wyłączyć lub wyświetlić komunikat o wyłączeniu w celu ostygnięcia. Funkcja dostępna tylko w wybranych modelach. Uwaga: jeżeli urządzenie wyświetli komunikat o przegrzaniu, należy wyłączyć urządzenie i nie włączać go do czasu całkowitego ostygnięcia!

W przypadku przegrzania podczas ładowania, należy:

1. Odłączyć ładowarkę od urządzenia.
2. Zamknąć wszystkie uruchomione aplikacje.
3. Odczekać aż urządzenie ostygnie przed ponownym ładowaniem.

**Uwaga:** jeśli przegrzewa się ta część urządzenia przy której znajduje się port USB, należy sprawdzić czy podłączony przewód USB nie jest uszkodzony. Należy wymienić uszkodzony przewód USB na nowy (należy się upewnić, aby nowy przewód był autoryzowany przez producenta).

Urządzenie może się również przegrzewać podczas obsługi, np. podczas używania aplikacji lub funkcji zużywających dużo energii. W przypadku przegrzania podczas użytkowania, należy:

1. Zamknąć wszystkie uruchomione aplikacje.
2. Wyłączyć wszystkie łączności (Bluetooth, Wi-Fi, transfer danych itp.).
3. Obniżyć ustawienia jasności ekranu.
4. Odczekać aż urządzenie ostygnie przed ponownym użytkowaniem.

Kwestie bezpieczeństwa dotyczące środowiska pracy

W celu utrzymania optymalnej żywotności baterii, a także w celu uniknięcia przegrzania urządzenia, należy

przestrzegać podstawowych warunków, włączając te wyszczególnione poniżej:

1. Nie należy używać / przechowywać urządzenia w miejscach o wysokich lub niskich temperaturach ani wystawiać na bezpośrednie nasłonecznienie (np. na desce rozdzielczej samochodu podczas używania jako nawigacji).
2. Nie należy umieszczać urządzenia na powierzchniach które mogą doprowadzić do przegrzania, np. na elektrycznej matce grzejnej.
3. Nie należy umieszczać w pobliżu źródeł ciepła np. grzejników, kuchenek mikrofalowych, gorących urządzeń kuchennych lub pojemników pod wysokim ciśnieniem.
4. ZABRANIA się używania uszkodzonej ładowarki lub baterii!
5. Należy używać jedynie autoryzowanych ładowarek, baterii i przewodów! Używanie nieautoryzowanych akcesoriów może uszkodzić urządzenie czy baterię lub doprowadzić do eksplozji. Podłączenie ładowarki o nieodpowiednich parametrach może skutkować zniszczeniem urządzenia, a także stwarza ryzyko niebezpieczeństwa dla użytkownika.

## OBSŁUGA

### WŁĄCZANIE / WYŁĄCZANIE TELEFONU

Aby włączyć telefon, należy nacisnąć i przytrzymać przycisk oznaczony czerwoną słuchawką (zakończenia połączenia). Jeżeli ustawiony został kod PIN, to użytkownik zostanie poproszony o jego wprowadzenie.

Aby wyłączyć telefon, należy nacisnąć i przytrzymać przycisk oznaczony czerwoną słuchawką (zakończenia połączenia).

### ZABLOKOWANIE TELEFONU

Aby zablokować telefon, należy nacisnąć i przytrzymać przycisk „\*“.

Aby odblokować, należy nacisnąć lewy klawisz funkcyjny a następnie klawisz „\*“.

### WYBÓR JĘZYKA

Aby zmienić ustawienia języka, należy nacisnąć przycisk ←

LUB wejść do zakładki Ustawienia menu głównego; przejść w zakładkę opcji telefonu i wybrać Język. Następnie wybrać żądany język i zatwierdzić.

### *NAWIĄZYWANIE POŁĄCZEŃ*

Należy wprowadzić numer za pomocą przycisków numerycznych a następnie nacisnąć przycisk oznaczony zieloną słuchawką (nawiązywania połączenia). Użytkownik może również nawiązać połączenie wybierając numer z listy zapisanych kontaktów lub ze spisu połączeń.

### *ODBIERANIE/KOŃCZENIE/ODRZUCANIE POŁĄCZENIA PRZYCHODZĄCEGO*

Aby odebrać połączenie, należy nacisnąć przycisk oznaczony zieloną słuchawką. Aby zakończyć/odrzuć połączenie, należy nacisnąć przycisk oznaczony czerwoną słuchawką.

Uwaga: Jeżeli numer nie jest zastrzeżony zostanie wyświetlony na ekranie. Jeżeli numer znajduje się w książce telefonicznej dodatkowo zostanie wyświetlony opis kontaktu.

### *WIADOMOŚCI*

Aby wyświetlić wiadomości, należy przejść do zakładki wiadomości w menu głównym. Aby napisać nową wiadomość, należy wybrać odpowiednią opcję w tej zakładce. Aby zmienić metodę wprowadzania podczas pisania wiadomości, należy nacisnąć przycisk „#”.

### *KONTAKTY*

Kontakty umożliwiają przechowywanie nazwisk i numerów telefonów na karcie SIM lub w pamięci telefonu. Kolorowy symbol karty SIM z numerem po prawej stronie wpisu w Kontaktach wskazuje, na której z kart SIM zapisany jest dany wpis. Kontakty bez symbolu karty SIM są zapisane w telefonie.

### *DODAWANIE NOWEGO KONTAKTU*

Aby dodać nowy kontakt, należy wybrać „Dodaj nowy kontakt”. Następnie wybrać miejsce zapisu: SIM1, SIM2 albo pamięć telefonu.

## USTAWIENIA KONTAKTÓW

- Szybkie wybieranie: można ustawić do 8 numerów szybkiego wybierania. Po ustawieniu numeru telefonu do szybkiego wybierania, należy nacisnąć i przytrzymać odpowiedni klawisz numeryczny „2-9” aby rozpocząć połączenie z wybranym numerem telefonu.
- Z poziomu ekranu głównego, aby ustawić numer poczty głosowej, należy nacisnąć i przytrzymać klawisz „1”.
- Kopiowanie kontaktów: należy zaznaczyć kontakt i wybrać opcję kopiowania kontaktu. Jeśli pamięć telefonu lub karty SIM jest pełna, na ekranie pojawią się odpowiednie informacje.
- Kasowanie wszystkich kontaktów: należy wybrać opcję usuwania kontaktów a następnie wybrać kontakty do skasowania (SIM1/SIM2/telefon).

## REJESTR POŁĄCZEŃ

Ta funkcja automatycznie rejestruje ostatnio wybrane, odebrane lub nieodebrane połączenia. Aby wyświetlić możliwe opcje, należy nacisnąć lewy klawisz funkcyjny (sprawdzenie numeru, wybranie numeru, wysłanie wiadomości, zapisanie w książce telefonicznej, dodanie do blokowanych, usuwanie).

## FUNKCJA POWERBANK

Model KM0459 posiada funkcję power banku. Oznacza to, że urządzenie może służyć jako przenośne urządzenie ładujące. W tym celu, należy podłączyć kabel USB do tego telefonu oraz urządzenia zewnętrznego, oraz włączyć opcję power banku w zakładce Narzędzia.

## FUNKCJE INTERNETOWE

Model KM0460 pozwala na łączenie się z internetem, oraz posiada zainstalowaną aplikację Facebook oraz obsługuje pocztę e-mail.

## CZYSZCZENIE

Do czyszczenia tego urządzenia należy używać jedynie miękkiej, lekko wilgotnej ściereczki. Nie należy używać detergentów ani środków ściernych, gdyż mogłyby uszkodzić telefon.

## ROZWIĄZYWANIE PROBLEMÓW

Jeżeli telefon nie działa poprawnie, zaleca się postępować zgodnie ze wskazówkami zawartymi w tabeli poniżej. Jeżeli problem nie ustanie, należy skontaktować się z autoryzowanym punktem serwisowym.

Problem	Przyczyna	Rozwiązanie
Problem z kartą SIM	Karta SIM jest uszkodzona	Należy skontaktować się z operatorem
	Karta SIM jest niewłaściwie włożona	Należy sprawdzić kartę SIM
	Karta SIM jest zabrudzona	Należy wyczyścić kartę SIM
Słaba jakość odbieranego sygnału	Brak zasięgu lub słaby zasięg w tym miejscu	Należy przemieścić się w miejsce gdzie siła sygnału jest większa
Nie można włączyć telefonu	Bateria jest rozładowana	Należy naładować baterię
	Bateria umieszczona niepoprawnie	Należy poprawnie umieścić baterię
Bateria nie ładuje się	Niewłaściwe napięcie w gniazdku	Należy sprawdzić napięcie w gniazdku
	Niewłaściwe podłączenie ładowarki	Należy sprawdzić sposób podłączenia ładowarki

## SPECYFIKACJA

	KM0459	KM0460
Główne parametry	Procesor: MTK6261D	Procesor: MT6276A
	RAM: 32 Mb	RAM: 64 MB
	Pamięć wewnętrzna: 32 Mb	Pamięć wewnętrzna: 128 MB
	Pamięć zewnętrzna: maks. 32 GB	
Ekran	Przekątna: 2,4" QVGA	
	Rozdzielczość: 240x320 px	

Multimedia	Aparat: 0,3 Mpx	Aparat: 2,0 Mpx
	Radio FM	
	Mikrofon	
	Głośnik	
	-	Facebook
	-	E-mail
Łączność	Sieć: GPRS, WCDMA	Sieć: 3G, GPRS, WCDMA, WAP
	-	WiFi: 802.11 b/g
	Bluetooth: 2.1	
Porty	2x SIM	
	Czytnik kart microSD	
	Micro USB	
	Wyjście słuchawkowe (3,5 mm)	
Zasilanie	Zasilacz: 5 V / 1000 mA	
	Pojemność baterii: 2500 mAh	
	Funkcja Power bank	-
Stopień ochrony	IP68	

**UWAGA:** Producent zastrzega prawo do występowania nieznacznych różnic w jasności i kolorach wyświetlaczy pomiędzy urządzeniami. Na wyświetlaczu telefonu mogą być widoczne jasne lub ciemne pola. Dopuszcza się występowanie do 5 uszkodzonych pikseli na matrycy urządzenia. Wymienione przypadki dot. matrycy telefonu nie podlegają warunkom gwarancji ani rękojmi.

## WIĘCEJ

Więcej informacji na temat tego urządzenia dostępne są na stronie: [www.kruger-matz.com](http://www.kruger-matz.com). | Przed użyciem należy dokładnie zapoznać się z treścią instrukcji obsługi. | Odwiedź stronę [www.kruger-matz.com](http://www.kruger-matz.com), aby poznać więcej produktów i akcesoriów. | W przypadku pytań lub wątpliwości zachęcamy do zapoznania się z Najczęściej Zadawanymi Pytaniami w zakładce Pomoc.

**Uwaga:** opisy dotyczące systemu operacyjnego mają jedynie charakter poglądowy i mogą różnić się od rzeczywistego oprogramowania znajdującego się na urządzeniu!

Lechpol Electronics Sp. z o.o. Sp.k. niniejszym oświadcza, że telefon KM0459 / KM0460 jest zgodny z dyrektywą 2014/53/UE. Pełny tekst deklaracji zgodności UE jest dostępny pod następującym adresem internetowym: [www.lechpol.eu](http://www.lechpol.eu).



**Poland**  
**Prawidłowe usuwanie produktu**  
**(zużyty sprzęt elektryczny i**  
**elektroniczny)**



Oznaczenie umieszczone na produkcie lub w odnoszących się do niego tekstach wskazuje, że po upływie okresu użytkowania nie należy usuwać z innymi odpadami pochodzącymi z gospodarstw domowych. Aby uniknąć szkodliwego wpływu na środowisko naturalne i zdrowie ludzi wskutek niekontrolowanego usuwania odpadów, prosimy o oddzielenie produktu od innego typu odpadów oraz odpowiedzialny recykling w celu promowania ponownego użycia zasobów materialnych jako stałej praktyki. W celu uzyskania informacji na temat miejsca i sposobu bezpiecznego dla środowiska recyklingu tego produktu użytkownicy w gospodarstwach domowych powinni skontaktować się z punktem sprzedaży detalicznej, w którym dokonali zakupu produktu, lub z organem władz lokalnych. Użytkownicy w firmach powinni skontaktować się ze swoim dostawcą i sprawdzić warunki umowy zakupu. Produktu nie należy usuwać razem z innymi odpadami komercyjnymi.

Wyprodukowano w CHRL dla LECHPOL ELECTRONICS Sp. z o.o. Sp.k., ul. Garwolińska 1, 08-400 Miętne

Cititi cu atentie instructiunile de utilizare si pastrati-le pentru consultari ulterioare. Producatorul isi rezerva dreptul de a modifica manualul de utilizare a produsului fara o instiintare prealabila

## **INFORMATII DE SIGURANTA**

Va rugam sa va luati masuri de precautie pentru a evita utilizarea neautorizata a telefonului. (Schimbati codul PIN pentru cartela SIM ).

### **AVERTIZARI PRIVIND SIGURANTA SI AVERTISMENTE**

#### **• SIGURANTA RUTIERA**

Nu folositi telefonul mobil in timpul sofatului. Utilizati accesoriile hands-free atunci cand apelurile sunt neaparat necesare. In unele tari, apelarea sau receptionarea de apeluri in timp ce conduceti, este ilegala!

#### **• OPRITI TELEFONUL IN AVION**

Aparatele mobile pot produce interferente in avion. Folosirea unui telefon mobil in avion este ilegala si riscanta.Va rugam sa va asigurati ca telefonul mobil este oprit in timpul zborului.

#### **• OPRITI TELEFONUL INAINTE DE A PATRUNDE IN ZONELE CU RISC**

Respectati cu strictete legile si regulamentele cu privire la utilizarea telefoanelor mobile in zonele de risc. Opriti telefonul mobil inainte de a intra un loc cu risc de explozie, cum ar fi o statie de benzina, in apropierea unui rezervor de combustibil, etc.

#### **• RESPECTATI TOATE REGLEMENTARILE SPECIALE**

Respectati orice reglementari speciale in vigoare in zone speciale, cum ar fi spitalele si opriti-va intotdeauna telefonul ori de cate ori utilizarea acestuia este interzisa sau cand acesta poate provoca interferente cu aparatura electronica. Utilizati in mod corespunzator telefonul mobil in apropierea aparatelor medicale, cum ar fi stimuloare cardiace, aparate auditive si alte dispozitive medicale electronice, deoarece poate provoca interferente.

#### **• INTERFERENTE**

Calitatea conversatiei oricarui telefon mobil poate fi afectata de interferentele radio.



• **SERVICE CALIFICAT**

Doar personalul calificat poate instala sau repara telefonul. Instalarea sau repararea telefonului mobil pe cont propriu poate constitui un mare pericol și garanția se va pierde.

• **UTILIZARE MODERATA**

Folosiți telefonul într-o manieră normală și în mod corespunzător.

• **ACCESORII ȘI BATERII**

Folosiți numai accesorii omologate și acumulatori omologați.

• **APELURI DE URGENTA**

Asigurați-vă că telefonul este pornit și se afla în aria de acoperire. Dacă doriți să efectuați un apel de urgență, sunați la 112, apăsați tasta de apelare și confirmați locația, explicați ce s-a întâmplat și nu încheiați apelul fără permisiune.

## MASURI DE SIGURANTA

- Nu lăsați telefonul mobil și accesoriile acestuia la îndemâna copiilor. .
- Închideți capacul bateriei cu ajutorul suruburilor. Castile, portul USB sunt cauciucate și sunt protejate la stropire sau în medii umede.
- Nu depozitați sau utilizați telefonul lângă o sursă de foc sau de căldură. Protejați telefonul de căldura și lumina directă a soarelui.
- Nu uitați să faceți copii de rezervă sau să păstrați o înregistrare scrisă a tuturor informațiilor importante stocate în telefonul dvs.
- Producătorul nu își asumă responsabilitatea pentru daunele cauzate de aparat ca urmare a nerespectării măsurilor de siguranță din acest manual.

## PREZENTARE GENERALA A TELEFONULUI



1. Mufă jack pentru căști	8. 
2. Buton lanternă	9. Microfon
3. Butoane control volum	10. Port micro USB (încărcare)

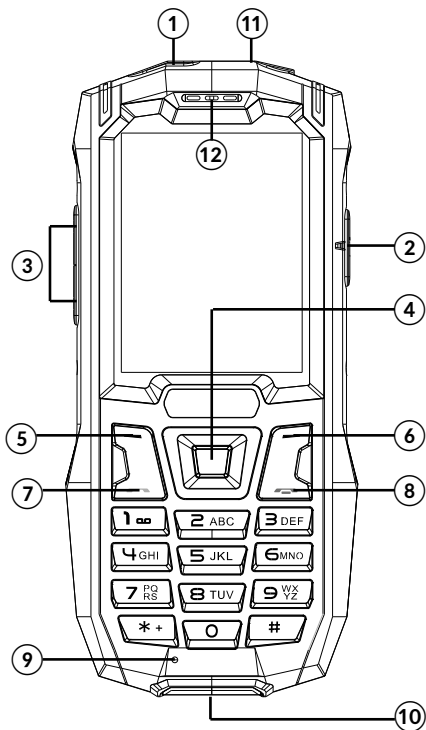

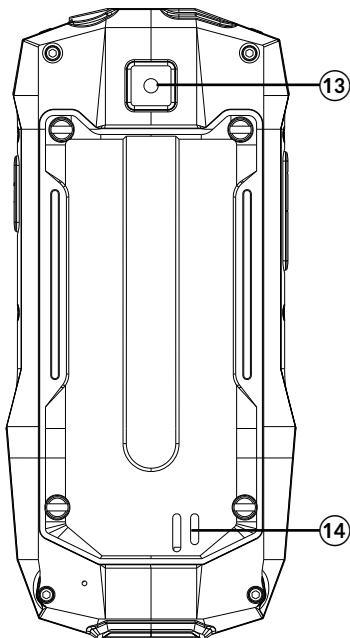

4. Buton confirmare	11. Lanternă
5. Buton funcție stânga	12. Receptor
6. Buton funcție dreapta	13. Cameră
7. 	14. Difuzor



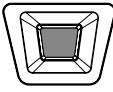
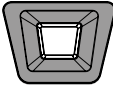

## FUNȚIILE BUTOANELOR

Buton	Funcție
	<b>Buton funcție dreapta:</b> Înapoi - se întoarce înapoi la pagina anterioară; apăsați butonul când sunteți în ecranul principal pentru a deschide agenda telefonică.
	<b>Buton apelare:</b> răspunde la apeluri și efectuează apeluri

	<b>Buton terminare:</b> termină apelurile. Apăsați și mențineți apăsat pentru a porni/opri telefonul.
	<b>Buton funcție stânga:</b> merge la meniul principal
	<b>Buton confirmare:</b> apăsați butonul pentru a aproba/confirma. Merge la meniul principal și la alte funcții ale telefonului. În aplicația calculator, apăsați pentru a afișa rezultatul.
	<b>Butoane navigare</b> Butoanele de navigare funcționează în 4 direcții (funcții valabile în ecranul principal): <ul style="list-style-type: none"> <li>• [←]: selectare limbă</li> <li>• [→]: selectare profil</li> <li>• [↓]: <ul style="list-style-type: none"> <li>• KM0459: radio FM</li> <li>• KM0460: browser</li> </ul> </li> <li>• [↑]: player audio</li> </ul>
	<b>Buton "*" :</b> apăsați și mențineți apăsat pentru a bloca tastatura. Apăsați butonul funcție stânga, apoi apăsați butonul "*" pentru a debloca tastatura.
	<b>Butonul "#":</b> când sunteți în ecranul principal, apăsați pentru a schimba profilele (întâlnire / silențios). În aplicația calculator, apăsați butonul pentru a introduce ".".

## UTILIZARE

### INSTALAREA BATERIEI, CARTELELOR SIM ȘI A CARDULUI DE MEMORIE

1. Când telefonul este oprit, utilizați o șurubelniță pentru a scoate șuruburile și pentru a îndepărta partea din spate a carcasei. Scoateți bateria dacă este introdusă.

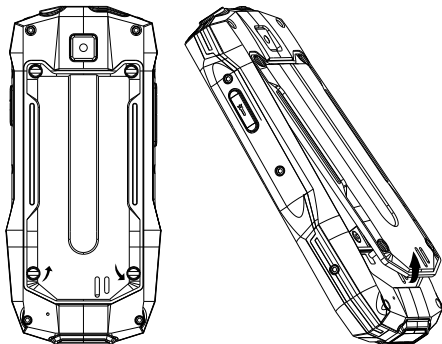

2. Introduceți cartelele SIM cu contactele în jos. Asigurați-vă că tăieturile de pe cartelă sunt direcționate în mod corespunzător.
3. Instalați cardul microSD (glisați și ridicați capacul slotului; puneți cardul în slot și închideți capacul). Asigurați-vă că tăieturile de pe card sunt direcționate în mod corespunzător.

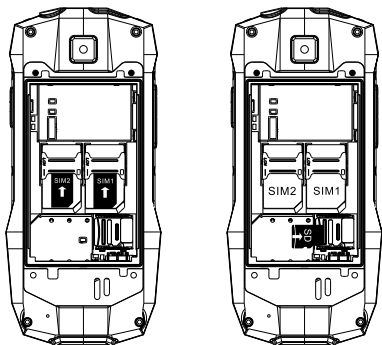

4. Puneți bateria în compartimentul pentru baterie (respectați polaritatea corectă). Închideți carcasa din spate. Strângeți șuruburile de montare (asigurați-vă că carcasa din spate este bine închisă).

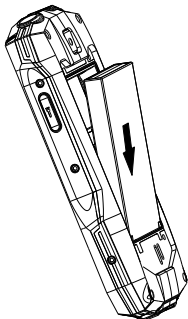

**Note:**

- Înainte de îndepărtarea bateriei /cartelei SIM /cardului de memorie din telefon, deconectați telefonul de la adaptorul AC/DC și opriți-l (în caz contrar, memoria cartelelor poate fi deteriorată).
- Atenție când utilizați cardurile, deoarece frecarea sau îndoirea le pot deteriora.
- Telefonul nu este o jucărie, tineți-l departe de copii.
- Cartela SIM și cardul de memorie sunt obiecte foarte mici. Tineți-le departe de copii!
- Este recomandat să utilizați carduri de memorie de clasa 10 sau mai mare. Este posibil ca alte carduri să nu fie compatibile.
- Dacă cardul de memorie nu poate fi citit, asigurați-vă că acesta a fost instalat corect.
- Producătorul nu garantează compatibilitatea dispozitivului cu orice card de memorie.
- Notă: Utilizarea a 2 cartele SIM va scurta durata de viață a bateriei în comparație cu un singur SIM.
- Asigurați-vă că bateria este încărcată complet dacă nu a fost utilizată o perioadă mai lungă de timp.

## PROTECTIA IMPOTRIVA INFILTRARII APEI (IP)

Dispozitivul a fost supus unei verificări în mediu controlat, care au dovedit că produsul este rezistent la apă și la praf în anumite condiții – ex.: îndeplinește cerințele clasificării IP68 (grad de protecție asigurat de carcase). Testele efectuate în condiții de laborator au indicat rezistența dispozitivului în timpul scufundării până la o adâncime de până la 1 metru, timp de maxim

30 de minute. Nu utilizați dispozitivul în condiții diferite de acestea! Producătorul își rezervă posibilitatea ca rezultatele să difere la utilizarea reală.



**Nota:** Dispozitivul poate fi deteriorat dacă apa sau praful intră în acesta. Urmați cu atenție aceste sfaturi pentru a preveni deteriorarea dispozitivului și pentru a menține rezistența la apă și la praf a acestuia. Asigurați-vă că șurubul de blocare, capacul bateriei, căștile și conectorii din cauciuc USB sunt închise perfect în timp ce utilizați telefonul în apropierea apei, sau într-un mediu umed sau cu praf, pentru a vă asigura că dispozitivul rămâne rezistent la apă și praf. Expunerea dispozitivului în locuri în care restricțiile de clasificare IP pot fi validate sau supunerea aparatului la șocuri sau la căzături poate duce la pierderea rezistenței la apă și praf. Nu introduceți dispozitivul în apă sărată sau ionizată.

### **Mentineră rezistenței la apă și la praf**

- Dacă dispozitivul este expus la apă, uscați-l complet cu o cârpă curată și moale.
- Aveți grijă când deschideți sau închideți capacul din spate pentru a evita deteriorarea garniturii de etanșare. De asemenea, asigurați-vă că garnitura de etanșare nu conține resturi, cum ar fi nisip sau praf, pentru a preveni deteriorarea dispozitivului.
- Dacă dispozitivul a fost scufundat în apă sau microfonul ori difuzorul este ud, sunetul poate să nu fie auzit clar în timpul unui apel. Asigurați-vă că microfonul sau difuzorul este curat și uscat ștergându-l cu o cârpă moale. Nu utilizați uscător de păr pentru a usca părțile ude.
- **IMPORTANT:** Protecția împotriva apei și a prafului se poate deteriora în timp ca urmare a utilizării zilnice a produsului. În ciuda gradului de protecție IP68 dispozitivul nu este rezistent la deteriorări în anumite situații. Garanția nu acoperă deteriorări mecanice sau datorate lichidelor. Dispozitivul nu va beneficia de reparații pe baza garanției în cazul în care este deteriorat din cauza nerespectării condițiilor cerințelor de clasificare IP și a celor enumerate în manualul de utilizare.

## **ÎNCĂRCARE**

1. Conectați adaptorul AC/DC la dispozitiv și la priză.
2. Când se încarcă, pictograma bateriei va lumina intermitent până când bateria este încărcată complet.

*Notă: înainte de încărcare, asigurați-vă că tensiunea și frecvența sursei de alimentare locale se potrivește cu tensiunea și puterea adaptorului.*

### **Supraîncălzire**

În timpul încărcării, temperatura dispozitivului și a încărcătorului poate să crească. Acest lucru nu afectează durata de viață sau performanța dispozitivului și reprezintă modul normal de funcționare al dispozitivului.

Cu toate acestea, dacă există o creștere excesivă a temperaturii sau o supraîncălzire, funcție de factorul care a determinat acest lucru, performanța dispozitivului poate fi redusă semnificativ, procesul de încărcare poate fi oprit, dispozitivul se poate opri sau poate afișa un mesaj despre oprirea cauzată de încălzire. Această funcție este disponibilă doar la anumite modele.

Important: dacă dispozitivul afișează notificări despre supraîncălzire, opriți-l și nu îl mai porniți până când nu se răcește complet!

### În caz de supraîncălzire:

1. Deconectați încărcătorul de la dispozitiv.
2. Închideți toate aplicațiile care rulează.
3. Așteptați ca dispozitivul să se răcească, apoi începeți încărcarea dispozitivului din nou.

Dacă partea dispozitivului unde este amplasat portul USB se supraîncălzește, verificați cablul conectat să nu fie deteriorat. Înlocuiți cablul USB deteriorat cu un cablu nou, corespunzător.

Dispozitivul se poate supraîncălzi și în timpul utilizării când utilizați mai multe aplicații sau funcții care consumă bateria. În caz de supraîncălzire în timpul utilizării:

1. Închideți toate aplicațiile care rulează.
2. Deconectați orice conexiune (Bluetooth, Wi-Fi, transfer de date etc.).
3. Reduceți setările de luminozitate a ecranului.
4. Așteptați ca dispozitivul să se răcească înainte de a-l utiliza din nou.

### Măsuri de siguranță privind mediul de funcționare

Pentru a menține longevitatea bateriei și pentru a evita supraîncălzirea, respectați măsurile de siguranță de bază, inclusiv dispozițiile enumerate mai jos:

1. Nu utilizați / depozitați dispozitivul în locuri foarte calde sau reci și nu îl expuneți la lumina directă a soarelui (ex.: pe bordul unei mașini atunci când în utilizați ca navigație).
2. Nu puneți dispozitivul pe suprafețe care ar putea cauza



supraîncălzirea ex.: suporturi cu încălzire electrică.

3. Nu puneți produsul în apropierea surselor de căldură, ex.: radiatoare, cuptoare cu microunde, aparate de bucătărie calde și recipiente de înaltă presiune.
4. NU utilizați încărcător sau baterii deteriorate!
5. Utilizați doar încărcătoare, baterii și cabluri autorizate! Utilizarea accesoriilor neautorizate ar putea deteriora dispozitivul sau bateria. Conectarea unui încărcător cu parametri neadecvați poate deteriora produsul și prezintă riscuri pentru utilizator.

## FUNȚIONARE

### *PORNIRE/OPRIRE*

Pentru a porni telefonul, apăsați și mențineți apăsat butonul marcat cu un receptor roșu (buton terminare apel). Dacă codul PIN a fost setat în prealabil, dispozitivul va solicita introducerea acestuia.

Pentru a opri telefonul, apăsați și mențineți apăsat butonul marcat cu un receptor roșu (buton terminare apel).

### *BLOCARE TELEFON*

Pentru a bloca telefonul, apăsați și mențineți apăsat butonul "\*".

Apăsați butonul funcție stânga, apoi apăsați butonul "\*" pentru a debloca telefonul.

### *SELECTARE LIMBĂ*

Pentru a schimba setările de limbă, apăsați butonul □ SAU mergeți la Setări în meniul principal, dechideți Setări telefon și intrați în fila Limbă. Selectați limba dorită și confirmați.

### *EFFECTUAREA APELURILOR*

Introduceți numărul utilizând tastele numerice și apăsați butonul marcat cu un receptor verde (buton apelare). Utilizatorul poate de asemenea efectua un apel prin selectarea unui număr din lista de coontacte sau din lista apelurilor.

## RĂSPUNDEREA/TERMINAREA/RESPINGEREA APELURILOR PRIMITE

Pentru a răspunde la un apel primit, apăsați butonul marcat cu un receptor verde (buton apelare). Pentru a termina/respinge un apel, apăsați butonul marcat cu un receptor roșu (buton terminare apel).

Notă: Dacă numărul nu este restricționat va fi afișat pe ecran. Dacă numărul este salvat în agenda telefonică, va fi afișat și numele contactului.

## MESAJE

Pentru a afișa mesaje, mergeți la fila corespunzătoare din meniul principal. Pentru a crea un mesaj nou, selectați "Scrieți mesaj". Pentru a schimba metoda de intrare când scrieți un mesaj, apăsați butonul "#".

## CONTACTE

Utilizatorul poate salva nume și numere de telefon pe cartela SIM sau în memoria telefonului. Simbolul unei cartele SIM colorate cu un număr, din partea dreaptă a intrării în Contacte simbolizează pe ce cartelă este salvat contactul. Contactele fără simbol, indică faptul că sunt salvate pe telefon.

## ADĂUGAREA UNUI CONTACT NOU

Pentru a adăuga un contact nou, selectați "Adăugare contact nou". Apoi selectați locația unde doriți să îl salvați: SIM1, SIM2, telefon.

## SETĂRI AGENDĂ TELEFONICĂ

- Apelare rapidă: utilizatorul poate seta până la 8 numere pentru apelare rapidă. După ce ați setat un număr, apăsați și mențineți apăsat numărul respectiv (2-9) pentru a-l apela.
- Când sunteți în ecranul principal, pentru a seta numărul mesageriei vocale, apăsați și mențineți apăsat butonul "1".
- Copiere contacte: evidențiați contactul și selectați opțiunea copiere contact. Dacă memoria telefonului sau a certelei SIM este plină, dispozitivul va afișa acest lucru pe ecran.
- Ștergerea tuturor contactelor: selectați opțiunea șterge toate contactele și alegeți care contacte să le ștergeți, de pe SIM1/SIM2/telefon.

### CALL CENTER

Intrați pentru a afișa apelurile efectuate, primite și pierdute. Pentru a afișa opțiunile disponibile, apăsați butonul funcție stânga (vizualizare număr, apelare număr, trimite SMS, salvează în agenda telefonică, adaugă pe lista neagră, șterge).

### FUNCȚIE POWER BANK

Modelul KM0459 are funcția Power bank. Telefonul poate fi utilizat ca dispozitiv de încărcare portabil. Pentru a încărca un dispozitiv extern, conectați cablul USB la telefon și la dispozitivul extern și activați funcția din fila Instrumente.

### SERVICIUL INTERNET

Modelul KM0460 permite conectarea la internet și are aplicația Facebook preinstalată, precum și suport e-mail.

### CURATARE

Curatati telefonul cu ajutorul unui material textil moale puțin umezit. Nu folosiți detergenți abrazivi sau agenți de curățare abrazivi sau alte substanțe chimice.

### DEPANARE

Daca intampinati dificultati in utilizarea telefonului, consultati tabelul de mai jos pentru a incerca sa rezolvati singuri problema. Daca problema persista, contactati un centru service autorizat.

Problema	Cauza	Solutia
Eroare cartela SIM	Cartela SIM deteriorata	Contactați furnizorul de servicii pentru schimbarea cartelei
	Cartela SIM este introdusă incorect.	Verificați cartela SIM
Recepție slabă a semnalului	Semnalele sunt obstructionate de către clădiri sau alte obstacole. Recepție slabă în orele de trafic maxim.	Deplasati-va într-un loc unde semnalul poate fi receptionat corespunzător.

Telefonul nu poate fi pornit.	Bateria este descarcata	Incarcati bateria
		Verificati daca bateria a fost corect instalata.
Bateria nu poate fi incarcata	Tensiunea de incarcare nu corespunde cu cea indicata pe incarcator.	Verificati ca tensiunea sa corespunda cu cea inscrisa pe incarcator.
	Contact slab.	Verificati ca incarcatorul sa faca contact bun cu telefonul.

## SPECIFICATII

	KM0459	KM0460
Parametri principali	CPU: MTK6261D	CPU: MT6276A
	RAM: 32 Mb	RAM: 64 MB
	Memorie internă: 32 Mb	Memorie internă: 128 MB
	Memorie externă: max. 32 GB	
Ecran	Diagonală: 2,4" QVGA	
	Rezoluție: 240x320 px	
Multimedia	Cameră: 0,3 Mpx	Cameră: 2,0 Mpx
	Radio FM	
	Microfon	
	Difuzor	
	-	Facebook
	-	E-mail
Comunicare	Rețea: GPRS, WCDMA	Rețea: 3G, GPRS, WCDMA, WAP
	-	WiFi: 802.11 b/g
	Bluetooth: 2.1	
Porturi	Dual SIM	
	Cititor card microSD	
	micro USB	
	leșire jack pentru căști (3,5 mm)	
Alimentare	Alimentare: 5 V / 1000 mA	
	Capacitate baterie: 2500 mAh	
	Funcție Power bank	-
IP	IP68	

**IMPORTANT:** Producătorul avertizează că există posibilitatea unei variații minore a luminozității ecranului și a culorii între diferite dispozitive. Este posibil să apară pe ecran pete deschise sau închise vizibile. Sunt acceptați până la 5 pixeli defecti pe ecranul dispozitivului. Cauzele menționate mai sus referitoare la afișajul dispozitivului nu sunt acoperite de garanție și nici de drepturile legale ale garanției.

## AFLĂ MAI MULTE

Pentru mai multe informații despre acest dispozitiv vizitati: [www.krugermatz.com](http://www.krugermatz.com). | Citiți manualul de utilizare cu atenție înainte de a utiliza dispozitivul. | Vizitati site-ul web [www.krugermatz.com](http://www.krugermatz.com) pentru mai multe produse si accesorii. | În cazul în care aveți întrebări va rugăm să va adresați secțiunii Întrebări frecvente.

Vă rugăm să rețineți: ilustrația de mai jos și descrierea referitoare la sistemul de operare este doar ca referință, și poate varia de software-ul real de pe dispozitiv!

Compania Lechpol Electronics declară prin prezenta că telefon KM0459 / KM0460 este în conformitate cu Directiva 2014/53/UE. Textul integral al Declarației de Conformitate UE este disponibil la următoarea adresă: [www.lechpol.eu](http://www.lechpol.eu).



**Romania**  
**Reciclarea corecta a acestui produs (reziduuri provenind din aparatura electrica si electronica)**



Marcajale de pe acest produs sau mentionate in instructiunile sale de folosire indica faptul ca produsul nu trebuie aruncat impreuna cu alte reziduuri din gospodarie atunci cand nu mai este in stare de functionare. Pentru a preveni posibile efecte daunatoare asupra mediului inconjurator sau a sanatatii oamenilor datorate evacuării necontrolate a reziduurilor, vă rugăm să separați acest produs de alte tipuri de reziduuri și să-l reciclați în mod responsabil pentru a promova re folosirea resurselor materiale. Utilizatorii casnici sunt rugati să ia legatura fie cu distribuitorul de la care au achizitionat acest produs, fie cu autoritatile locale, pentru a primi informatii cu privire la locul și modul în care pot depozita acest produs în vederea reciclării sale ecologice. Utilizatorii instituționali sunt rugati să ia legatura cu furnizorul și să verifice condițiile stipulate în contractul de vânzare. Acest produs nu trebuie amestecat cu alte reziduuri de natura comercială.

Distribuit de Lechpol Electronic SRL, Republicii nr. 5, Resita, CS, ROMANIA.





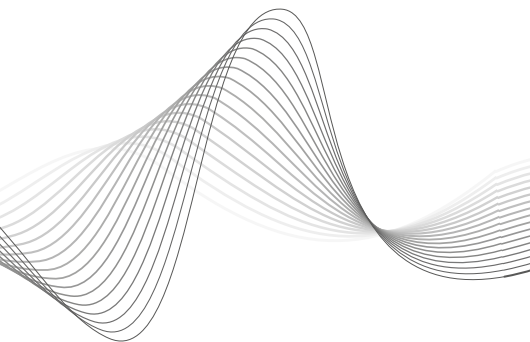

[www.krugermatz.com](http://www.krugermatz.com)

**Krüger&Matz** is a registered trademark