



# **Minerva**

**PL** Instrukcja obsługi

**RU** Руководство по эксплуатации

**RO** Manual de instrucțiuni

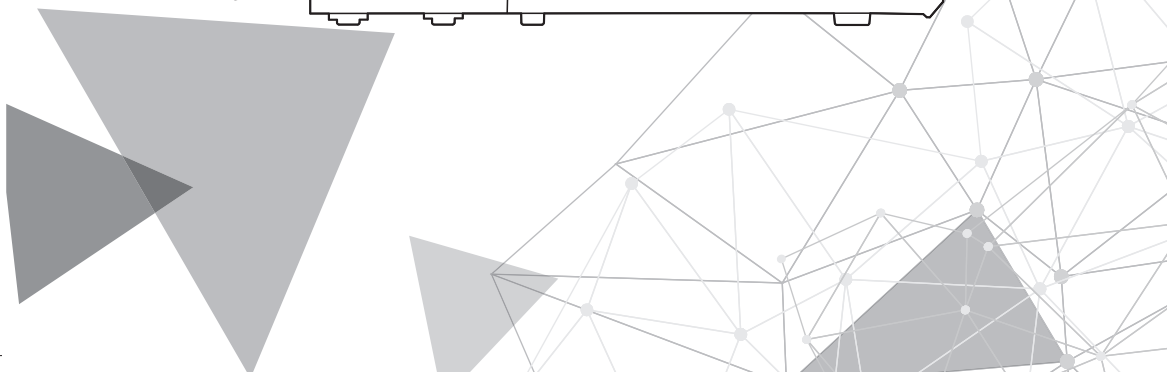
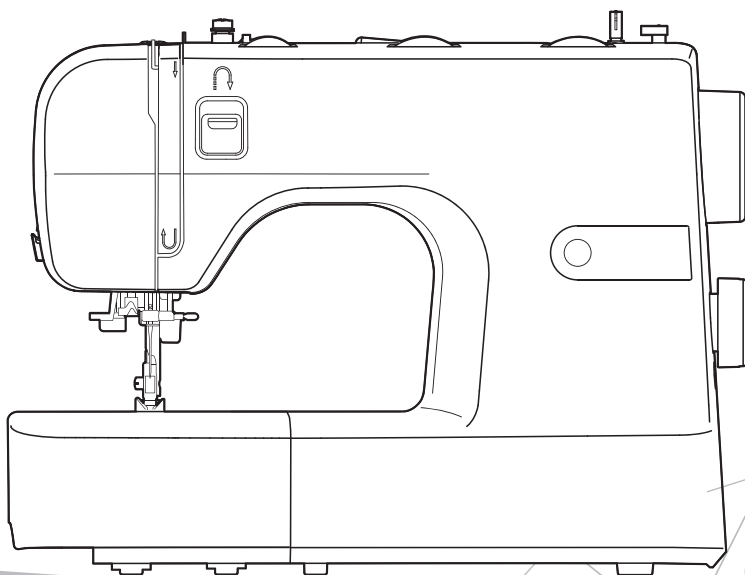

# **PL WAŻNE INSTRUKCJE BEZPIECZEŃSTWA**

Przy używaniu urządzeń elektrycznych należy zawsze przestrzegać podstawowych zasad bezpieczeństwa podanych poniżej:

Przeczytaj wszystkie instrukcje przed rozpoczęciem pracy.

## **NIEBEZPIECZEŃSTWO - aby zminimalizować ryzyko porażenia prądem:**

1. Maszyna nigdy nie powinna być pozostawiona bez dozoru, jeżeli jest podłączona do prądu.
2. Zawsze wyłączaj zasilanie przed konserwacją i po skończonej pracy.

## **OSTRZEŻENIE - aby zminimalizować ryzyko poparzenia, pożaru, porażenia prądem czy zranienia:**

1. Przeczytaj uważnie instrukcję przed uruchomieniem maszyny.
2. Przechowuj instrukcję wraz z maszyną aby mogły skorzystać z niej także osoby trzecie.
3. Używaj maszyny w suchym pomieszczeniu.
4. Nigdy nie pozostawiaj urządzenia bez opieki z dziećmi lub osobami starszymi, ponieważ mogą one nie być w stanie oszacować ryzyka.
5. To urządzenie może być używane przez osoby w wieku od 8 lat i powyżej oraz osoby o ograniczonej sprawności fizycznej, sensorycznej lub umysłowej jak też z brakiem doświadczenia i wiedzy, jeżeli pozostają pod nadzorem lub zostały przeszkolone i zachowują szczególne środki ostrożności.
6. Urządzenie to nie może służyć do zabawy dzieciom.
7. Czyszczenie i konserwacja nie może być wykonana przez dzieci bez nadzoru.
8. W celu wykonania jakichkolwiek czynności w pobliżu igły, takich jak nawlekanie nici, wymiana igły czy wymiana stopki maszynę należy wyłączyć przełącznikiem do pozycji ("O").
9. Aby uniknąć zranienia przy przypadkowym włączeniu zawsze odłącz urządzenie od zasilania, jeżeli zostawiasz je bez nadzoru, .
10. Zawsze odłącz urządzenie od zasilania kiedy czyścisz, wymieniasz żarówkę czy oliwisz maszynę.
11. Nie należy używać urządzenia, jeśli jest mokro lub w wilgotnym środowisku.
12. Nigdy nie należy ciągnąć za przewód, zawsze odłączaj urządzenie od zasilania trzymając za wtyczkę.
13. Jeśli lampy LED są uszkodzone muszą być wymienione w serwisie.
14. Nigdy nie kładź niczego na regulatorze obrotów.

15. Nigdy nie używaj urządzenia, jeżeli są zablokowane otwory wentylacyjne lub poszczególne części (jak np transport) są zabite pyłem i resztkami materiałów.
16. Maszyna może być używana wyłącznie z dedykowanym regulatorem obrotów. Jeśli regulator obrotów jest uszkodzony lub uszkodzony jest kabel regulator obrotów musi być on wymieniony w całości.
17. Kabel zasilający regulatora obrotów nie może być wymieniony. Jeżeli jest on zniszczony należy wymienić cały regulator obrotów.
18. Poziom hałasu przy normalnej pracy jest mniejszy niż 75 dB (A).
19. Nie wyrzucaj urządzeń elektrycznych wraz z odpadami komunalnymi, należy zanieść urządzenie do odpowiednich do tego punktów.
20. Zasięgnij informacji o systemie i punktach zbierania odpadów.
21. Jeżeli urządzenia elektryczne są usuwane na składowiska lub wysypiska, niebezpieczne substancje mogą przedostać się do wód gruntowych i uszkodzić zdrowie.
22. W przypadku wymiany urządzenia na nowe, sprzedawca jest prawnie zobowiązany do odebrania starego urządzenia.
23. Urządzenie nie może być używane przez osoby (w tym dzieci) o ograniczonych zdolnościach fizycznych, sensorycznych lub umysłowych, bądź też z brakiem doświadczenia i wiedzy, chyba że otrzymały one nadzór i instruktarz.
24. Dzieci muszą być nadzorowane i poinformowane, aby nie bawić się urządzeniem.

## **ZACHOWAJ TĘ INSTRUKCJĘ**

Ta maszyna przeznaczona jest wyłącznie do użytku domowego.

Pamiętaj, aby korzystać z maszyny do szycia w zakresie temperatur od 5 ° C do 40 ° C. Jeśli temperatura jest zbyt niska lub zbyt wysoka, urządzenie może nie działać normalnie.

Aby przenieść maszynę do szycia, chwyć ręką uchwyt do przenoszenia i podeprzyj od spodu maszynę drugą ręką.

## **RU Инструкция по технике безопасности**

При использовании электрических приборов следует принять основные меры предосторожности, которые описаны ниже:

Перед тем как приступить к работе, ознакомьтесь с инструкцией.

### **ВНИМАНИЕ! - Во избежание поражения током:**

1. Никогда не уходите, оставив машину включенной.
2. Всегда вынимайте вилку из розетки сразу после окончания работы на машине, а также перед чисткой.

### **ВНИМАНИЕ! - Во избежание ожогов, возгорания, поражения током или иного причинения вреда здоровью:**

1. Перед использованием машины внимательно ознакомьтесь с настоящей инструкцией.
2. Храните инструкцию в удобном месте рядом с машиной. При передаче машины кому-либо не забудьте также передать Руководство по эксплуатации.
3. Используйте машину только в сухих помещениях.
4. Не оставляйте машину без присмотра в присутствии детей или пожилых людей, которые могут не осознавать потенциальной опасности.
5. Эта машина может быть использована детьми старше 8 лет и людьми с ограниченными физическими, сенсорными и умственными способностями, а также людьми с недостаточным опытом и знаниями только под присмотром ответственных лиц или при получении инструкций по безопасной эксплуатации машины и осознании рисков при работе с ней.
6. Не разрешайте детям играть с машиной.
7. Чистка и обслуживание машины не должно осуществляться детьми без присмотра взрослых.
8. выключайте машину при выполнении подготовительных операций (замена иглы, заправка нити, замена прижимной лапки и пр.).
9. Всегда вынимайте вилку из розетки, если оставляете машину без присмотра во избежание травм при ее случайном включении.
10. Всегда вынимайте вилку из розетки при замене лампы или выполнении обслуживания (смазка, чистка и пр.).
11. Не используйте машину во влажных помещениях или если она намочла.
12. Никогда не тяните за сетевой шнур. Возьмитесь за вилку и отключите машину от розетки.
13. Если перегорела или повреждена светодиодная лампа, во избежание угроз для вашего здоровья следует доверить ее замену производителю,

его уполномоченному представителю или электрику, обладающему соответствующей квалификацией.

14. Не кладите ничего на педаль.
15. Никогда не работайте на машине, если закрыты вентиляционные отверстия. Следите за тем, чтобы в вентиляционных отверстиях машины и в ножной педали не скапливались пыль, ворс и обрезки ткани.
16. Во избежание травм следует использовать машину только с ножной педалью соответствующей модели. В случае поломки ножной педали она может быть заменена производителем, его уполномоченным представителем или специалистом, обладающим соответствующей квалификацией.
17. Электрошнур ножной педали не может быть заменен. Если электрошнур поврежден, он должен быть утилизирован вместе с ножной педалью.
18. Уровень шума при нормальных условиях работы машины не превышает 75 dB(A).
19. При утилизации электроприборов не выбрасывайте их в обычный бак для мусора, используйте специальные контейнеры для отдельного сбора отходов.
20. Для получения дополнительной информации по утилизации обратитесь в местные органы власти.
21. В случае, если электроприбор выброшен на открытый полигон или мусорную свалку, вредные продукты разложения могут проникнуть в грунтовые воды и попасть в пищевую цепочку, что отрицательно скажется на здоровье окружающих.
22. При замене старой машины на новую продавец обязан принять и правильно утилизировать вашу старую машину, как минимум, бесплатно.
23. Эта машина не может быть использована людьми (в том числе детьми) с ограниченными физическими, сенсорными и умственными способностями, а также людьми с недостаточным опытом и знаниями, за исключением случаев, когда такие люди работают под присмотром ответственных лиц или при получении ими необходимых инструкций (для стран, не входящих в ЕС).
24. Дети должны находиться под присмотром, чтобы исключить их игры с машиной (для стран, не входящих в ЕС)

## **СОХРАНИТЕ ЭТИ ИНСТРУКЦИИ**

Машина предназначена только для домашнего использования.

Используйте швейную машину только в диапазоне температур от 5° до 40°С. При более низкой температуре нормальная работа машины может быть затруднена.

Для Чтобы перенести швейную машину, одной рукой возьмитесь за ручку, а другой рукой придерживайте швейную машину за станину.

## **RO** Instrucțiuni de siguranță importante

Când utilizați un aparat electric, siguranța de bază trebuie întotdeauna respectată, inclusiv următoarele:

Citiți toate instrucțiunile înainte de a utiliza această mașină de cusut.

### **PERICOL - Pentru a reduce riscul de electrocutare:**

1. Aparatul nu trebuie lăsat nesupravegheat când este conectat.
2. Deconectați întotdeauna acest aparat de la priza electrică imediat după utilizare și înainte de curățare.

### **AVERTIZARE - Pentru a reduce riscul de arsuri, foc, șoc electric, sau vătămarea persoanelor:**

1. Citiți cu atenție instrucțiunile înainte de a utiliza mașina.
2. Păstrați instrucțiunile într-un loc adecvat, aproape de mașină și predați-o dacă dați mașina la alt cineva.
3. Utilizați mașina numai în locuri uscate.
4. Nu lăsați niciodată mașina nesupravegheată împreună cu copiii sau persoanele în vârstă datorită faptului că este posibil să nu poată fi expuși riscului.
5. Acest aparat poate fi utilizat de copiii cu vârsta de 8 ani și persoanele cu capacități reduse fizice, senzoriale sau mentale sau lipsa de experiență și de cunoștințe dacă au fost supravegheați sau instruiți la utilizarea aparatului într-un mod sigur și să înțeleagă pericolele implicate.
6. Copiii nu se pot juca cu aparatul.
7. Curățarea și întreținerea nu trebuie efectuate de copii fără supraveghere.
8. Opriți întotdeauna mașina dacă vă pregătiți pentru muncă (schimbați acul, introduceți firele, schimbați pedala, etc.).
9. Deconectați întotdeauna aparatul dacă îl lăsați nesupravegheat, pentru a evita rănirea prin comutarea rapidă a mașinii.
10. Deconectați întotdeauna aparatul dacă schimbați lampa sau să efectueze întreținerea (unge ulei, curățare).
11. Nu utilizați mașina dacă este umedă sau în mediu umed.
12. Nu trageți niciodată de cablu, scoateți întotdeauna aparatul din priză prin ștecher.
13. Dacă lampa LED este deteriorată sau defectă, acesta trebuie înlocuit de producător sau agentul său de serviciu sau o persoană calificată, pentru a evita un pericol.
14. Nu puneți nimic pe pedală.
15. Nu utilizați niciodată aparatul dacă fantele de aerisire sunt blocate, țineți fantele de aerisire a mașinii și pedala de picior fără praf, fusel și resturi.

16. Mașina trebuie utilizată numai cu dispozitivul de picior desemnat, pentru a evita un pericol. Dacă pedala este deteriorată sau ruptă, acesta trebuie înlocuit de producător sau agentul său de serviciu sau o persoană calificată.
17. Cablul de alimentare al pedalei nu poate fi înlocuit. Dacă cablul de alimentare este deteriorat, pedala trebuie să fie dispusă.
18. Nivelul presiunii acustice la funcționarea normală este mai mic decât 75dB(A).
19. Nu aruncați aparatele electrice ca deșeuri municipale nesortate, utilizați facilități separate de colectare.
20. Contactați-vă administrația locală pentru informații referitoare la sistemele de colectare disponibile.
21. Dacă aparatele electrice sunt eliminate în depozite de deșeuri, substanțele periculoase pot pătrunde în apele subterane și intra în lanțul alimentar și dăuneza sănătatea și bunăstarea.
22. Când înlocuiți aparatele vechi cu altele noi, vânzătorul cu amănuntul este obligat din punct de vedere juridic pentru a lua înapoi aparatul vechi pentru eliminarea.
23. Aparatul nu trebuie folosit de persoane (inclusiv copiii) cu capacități reduse fizice, senzoriale sau mentale, sau lipsa de experiență și de cunoștințe, cu excepția cazului în care au fost supravegheați sau instruiți.
24. Copiii sunt supravegheați să nu se joace cu aparatul.

## **PĂSTRAȚI ACESTE INSTRUCȚIUNI**

Această mașină de cusut este destinată numai uzului casnic.

Asigurați-vă că utilizați mașina de cusut în intervalul de temperaturi de la 5 ° C la 40 ° C. Dacă temperatura este excesiv scăzută, aparatul poate să nu funcționeze normal.

Pentru a transporta mașina de cusut, țineți mânerul de transport cu mâna și sprijiniți mașina de cusut cu cealaltă mână.

# PL Spis treści

## Wprowadzenie

Podstawowe części maszyny .....	2
Akcesoria.....	4
Standardowe.....	4
Dodatkowe .....	4
Podłączenie maszyny do źródła zasilania.....	6
Regulator obrotów .....	6

## Przygotowanie maszyny

Zakładanie stolika.....	10
Wolne ramię.....	10
Dwie pozycje podnośnika stopki.....	12
Dostosuj docisk stopki .....	12
Nawijanie nici na szpulkę .....	14
Zakładanie szpulki.....	18
Zakładanie górnej nitki.....	20
Użycie nawlekacza igły (zależy od modelu) .....	24
Wyciąganie nici z bębna.....	26
Wymiana igły.....	28
Dobór igiel/materiałów/nici.....	30
Zmiana stopki.....	34
Zdejmowanie stopki .....	34
Mocowanie stopki .....	34
Ściąganie uchwytu stopki dociskowej.....	34
Mocowanie przewodnika.....	34
Napężenie nici .....	36

## Szycie Podstawowe

Jak wybrać ścieg.....	40
Ścieg prosty .....	42
Regulacja długości ściegu.....	42
Zmiana pozycji igły.....	42
Ścieg Zygzag.....	44
Regulacja długości ściegu.....	44
Regulacja szerokości ściegu.....	44
Zaczynamy szyc .....	46
Przydatne umiejętności .....	50
Szycie do tyłu .....	50
Szycie po krzywej .....	50
Szycie narożników .....	52
Szycie materiałów elastycznych .....	52
Szycie cienkich materiałów.....	52
Szycie ciężkich materiałów.....	52

## Ściegi użytkowe

Ścieg elastyczny .....	56
Ścieg elastyczny potrójny.....	56
Zygzag potrójny.....	56



<b>Wszywanie elastycznej taśmy</b> .....	<b>58</b>
<b>Ścieg overlokowy</b> .....	<b>60</b>
<b>Ścieg kryty</b> .....	<b>62</b>
<b>4-Stopniowa dziurka pod guzik (NEXT 363D/Neo 65/Trend 21/Neo 45/NEXT 232D/NEXT 141D)</b> .....	<b>64</b>
Wykonywanie dziurek na elastycznych materiałach .....	66
<b>1-Automatyczne wykonywanie dziurek (NEXT 532A/Trend 23/Neo 80A/NEXT 421A/Lolli)</b> .....	<b>68</b>
Obszywanie dziurek na guziki na materiałach elastycznych .....	72
<b>Przyszywanie guzika</b> .....	<b>74</b>
<b>Wszywanie zamków</b> .....	<b>76</b>
Wszywanie zamka centralnego .....	76
Wszywanie zamka bocznego .....	78
<b>Marszczenie</b> .....	<b>80</b>
<b>Plaster miodu</b> .....	<b>82</b>
<b>Cerowanie, haftowanie i szycie monogramów</b> .....	<b>84</b>
Przygotowanie do haftowania i szycia monogramów .....	84
Cerowanie .....	86
Haftowanie .....	86
Szycie Monogramów .....	86
<b>Pikowanie</b> .....	<b>88</b>
Użycie prowadnika do pikowania .....	88
Łączenie kawałków tkaniny .....	88
Szycie patchworków .....	90
<b>Aplikacje</b> .....	<b>92</b>
<b>Ścieg fagotowy</b> ... ..	<b>92</b>
<b>Ściegi muszelkowe</b> .....	<b>94</b>
Ściegi muszelkowe na brzegu .....	94
Wykończenie muszelkowe .....	94

## Konserwacja i rozwiązywanie problemów

<b>Konserwacja</b> .....	<b>98</b>
Oczyść powierzchnię urządzenia .....	98
Usuń płytkę ściegową .....	98
Oczyść okolice ząbków .....	98
Oczyść i nasmaruj chwytacz .....	100
<b>Poradnik rozwiązywania problemów</b> .....	<b>102</b>

# RU Содержание

## Знакомство с машиной

Основные части машины .....	3
Аксессуары .....	5
Стандартные .....	5
Дополнительные .....	5
Подключение машины к электросети .....	7
Поляризованная вилка .....	7
Ножная педаль .....	7

## Подготовка к работе

Съемный столик .....	11
Свободный рукав .....	11
Двухшаговый рычаг подъема прижимной лапки .....	13
Регулировка давления лапки .....	13
Намотка шпульки .....	15
Установка шпульки .....	19
Заправка верхней нити .....	21
Использование нитевдевателя (для некоторых моделей) .....	25
Подъем нижней нити .....	27
Замена иглы .....	29
Соответствие иглы/ткани/нити .....	31
Замена прижимной лапки .....	35
Снятие прижимной лапки .....	35
Установка прижимной лапки .....	35
Снятие и установка держателя прижимной лапки .....	35
Установка направляющей для квилтинга/оверлочного шва .....	35
Натяжение нити .....	37

## Основы шитья

Выбор строчки .....	41
Прямая строчка .....	43
Регулировка длины стежка .....	43
Изменение положения иглы .....	43
Строчка зигзаг .....	45
Регулировка длины стежка .....	45
Регулировка ширины строчки .....	45
Начало шитья .....	47
Полезные навыки .....	51
Шитье назад .....	51
Закругленный шов .....	51
Обработка углов .....	53
Шитье эластичных тканей .....	53
Шитье тонких тканей .....	53
Шитье тяжелых тканей .....	53

## Наиболее распространенные типы строчек

Трикотажная строчка .....	57
Прямая трикотажная строчка .....	57
Трикотажная строчка зигзаг .....	57

<b>Пришивание резинки к трикотажным тканям.....</b>	<b>59</b>
<b>Оверлочная строчка.....</b>	<b>61</b>
<b>Невидимая подгибка.....</b>	<b>63</b>
<b>Пуговичная петля (NEXT 363D/Neo 65/Trend 21/Neo 45/NEXT 232D/NEXT 141D).....</b>	<b>65</b>
Выметывание петли на трикотажных тканях.....	67
<b>Автоматическая пуговичная петля (NEXT 532A/Trend 23/Neo 80A/NEXT 421A/Lolli).....</b>	<b>69</b>
Making a buttonhole on stretch fabrics.....	73
<b>Пришивание пуговиц.....</b>	<b>75</b>
<b>Вшивание молнии.....</b>	<b>77</b>
Вшивание центральной молнии.....	77
Вшивание боковой молнии.....	79
<b>Сборка.....</b>	<b>81</b>
<b>Фигурные буфы.....</b>	<b>83</b>
<b>Штопка в технике свободного передвижения, вышивка и монограммы.....</b>	<b>85</b>
Подготовка к вышивке.....	85
Штопка.....	87
Вышивка.....	87
Вышивка надписей.....	87
<b>Квилтинг.....</b>	<b>89</b>
Использование направляющей для квилтинга/ оверлочногошва.....	89
Соединение полотен ткани.....	89
Лоскутное шитье.....	91
<b>Аппликация.....</b>	<b>93</b>
<b>Строчка-мережка.....</b>	<b>93</b>
<b>Фестонная строчка.....</b>	<b>95</b>
Обработка краев фестонов.....	95
Строчка-ракушка.....	95

## **Обслуживание и устранение неполадок**

<b>Обслуживание.....</b>	<b>99</b>
Очистка поверхности машины.....	99
Удаление игольной пластины.....	99
Очистка транспортера.....	99
Очистка и смазка челнока.....	101
<b>Устранение неполадок.....</b>	<b>104</b>

# RO Cuprins

## Introducere în mașină

Principalele părți ale mașinii.....	3
Accesorii.....	5
Standard.....	5
Neobligatoriu.....	5
Conectarea aparatului la sursa de alimentare.....	7
Informații despre ștecherul polarizat.....	7
Controlul pedal.....	7

## Setările mașinii

Masa de cusut.....	11
Braț liber.....	11
Ridicător picioruș presor în doi pași.....	13
Reglarea presiunii piciorușului.....	13
Înfășurați bobina.....	15
Introducerea bobinei.....	19
Filetarea firului superior.....	21
Utilizarea dispozitivului de înfilare a acului (depinde de modele).....	25
Aducerea firului bobinei.....	27
Înlocuirea acului.....	29
Matching needle/fabric/thread.....	32
Schimbarea piciorușului presor.....	35
Scoateți piciorușul presor.....	35
Atașați piciorușul presor.....	35
Scoateți și introduceți suportul pentru piciorușul presor.....	35
Introduceți ghidul de matlasare.....	35
Tensiunea firului.....	37

## Principii de cusut

Cum să alegeți modelul.....	41
Cusături drepte.....	43
Reglarea lungimii cusăturii.....	43
Schimbarea poziției acului.....	43
Cusatura zigzag.....	45
Reglarea lungimii cusăturii.....	45
Reglarea lățimii cusăturii.....	45
Începem să coasem.....	47
Îndemnări folositoare.....	51
Revers.....	51
Curbe de cusut.....	51
Cusut colțuri.....	53
Coaserea materialelor stretch.....	53
Coaserea țesăturii subțiri.....	53
Coaserea țesăturii grele.....	53

## Cusături folositoare

Stretch cusatura.....	57
Cusatura stretch dreaptă.....	57
Cusatura stretch Zigzag.....	57

<b>Coaserea țesăturilor stretch și a benzii elastice .....</b>	<b>59</b>
<b>Cusătură de acoperire .....</b>	<b>61</b>
<b>Tiv orb .....</b>	<b>63</b>
<b>Efectuarea butonierelor (NEXT 363D/Neo 65/Trend 21/Neo 45/NEXT 232D/NEXT 141D) .....</b>	<b>65</b>
Crearea unei butoniere pe țesăturile stretch .....	67
<b>Coaserea butonierei în 1 pas (NEXT 532A/Trend 23/Neo 80A/NEXT 421A/Lolli) .....</b>	<b>69</b>
Crearea unei butoniere pe țesăturile stretch .....	73
<b>Coaserea butonului .....</b>	<b>75</b>
<b>Introducerea fermoarului.....</b>	<b>77</b>
Introducerea fermoarului centrat .....	77
Introducerea fermoarului lateral .....	79
<b>Adunare .....</b>	<b>81</b>
<b>Smocking .....</b>	<b>83</b>
<b>Mișcare liberă de darning, broderie și monogramare .....</b>	<b>85</b>
Pregătire pentru brodere și monogramare .....	85
Darning .....	87
Broderie .....	87
Monogramare .....	87
<b>Matlasare.....</b>	<b>89</b>
Folosind ghidul de matlasare .....	89
Alăturarea bucăților de material .....	89
Cusătură de paiete .....	91
<b>Aplicat .....</b>	<b>93</b>
<b>Fagoting.....</b>	<b>93</b>
<b>Cusătură cu scoică.....</b>	<b>95</b>
Marginea de scoică .....	95
Cusătură de coș .....	95

## ↑ **Întreținere și depanare**

<b>Întreținere .....</b>	<b>99</b>
Curățați suprafața mașinii .....	99
Scoateți placa acului .....	99
Curățați alimentarea .....	99
Curățați și lubrifiați cârligul .....	101
<b>Ghid de depanare .....</b>	<b>106</b>



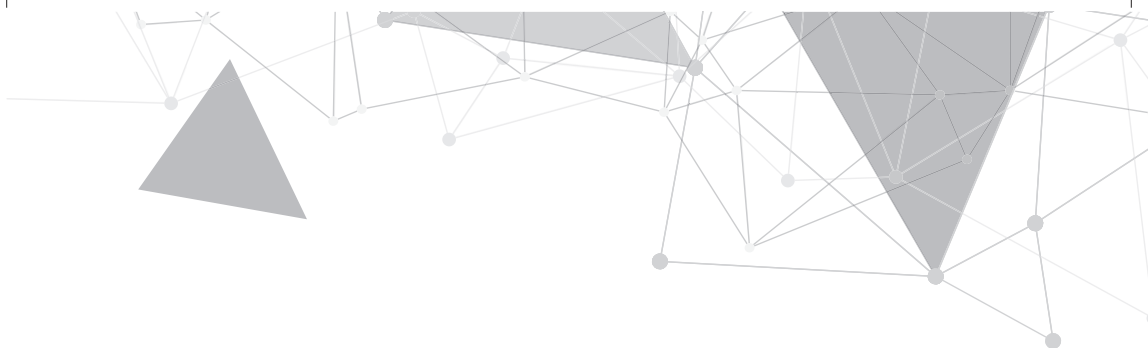

**PL** Wprowadzenie

**RU** Знакомство с машиной

**RO** Introducere în mașină



## PL Podstawowe części maszyny

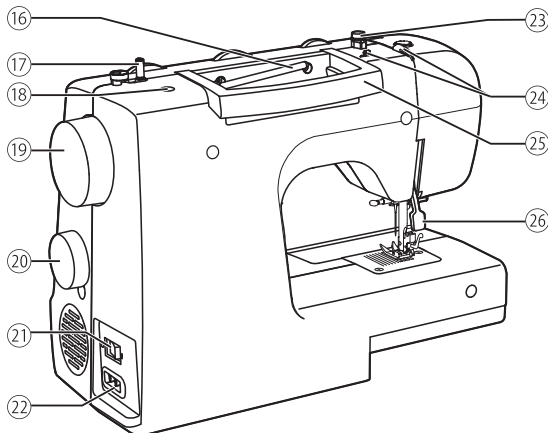
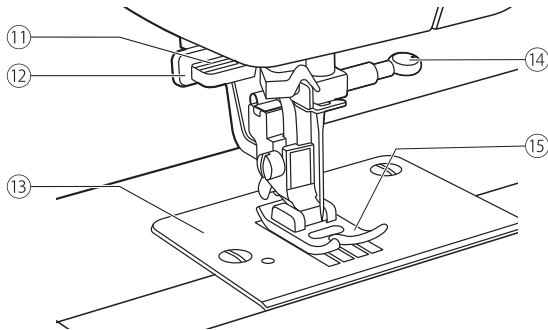
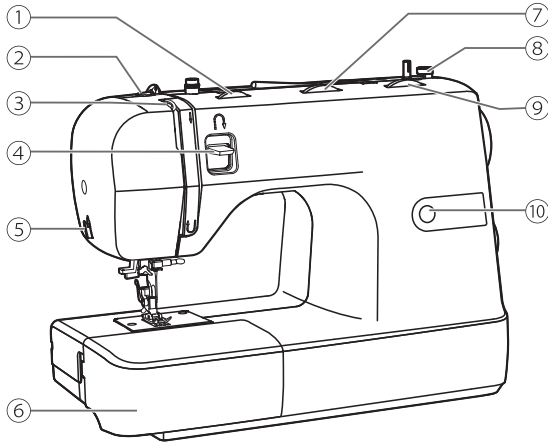

- ① Pokrętko regulacji napięcia nitki
- ② Regulacja docisku stopki
- ③ Dźwignia podnoszenia nitki
- ④ Dźwignia szycia wstecz
- ⑤ Obcinacz nici
- ⑥ Stolik i pojemnik na akcesoria
- ⑦ Pokrętko szerokości ściegu (Model NEXT 532A/ Trend 23/ NEXT 363D/ Neo 65/ Trend 21)
- ⑧ Ogranicznik napełniania szpulki
- ⑨ Pokrętko długości ściegu
- ⑩ Wyświetlacz ściegu
- ⑪ Nawlekacz igły (w zależności od modelu)
- ⑫ Dźwignia automatu dziurki (dla NT 532A/ Trend 23/ Neo 80A/ NEXT 421A/ Lollì)
- ⑬ Płytko ściegowa
- ⑭ Śruba przykręcająca igłę
- ⑮ Stopka
- ⑯ Poziomy trzpień na nici
- ⑰ Trzpień do nawijania dolnej szpulki
- ⑱ Miejsce na pionowy trzpień
- ⑲ Koło zamachowe
- ⑳ Koło wyboru ściegów
- ㉑ Wyłącznik główny
- ㉒ Gniazdo zasilania
- ㉓ Prowadnik nitki
- ㉔ Prowadnik górnej nitki
- ㉕ Rączka
- ㉖ Podnośnik stopki



## **RU** Основные части машины

- ① Регулятор натяжения нити
- ② Регулирование давления лапки
- ③ Рычаг-нитепритягиватель
- ④ Реверс
- ⑤ Нож для обрезки нити
- ⑥ Съёмный столик/коробка для принадлежностей
- ⑦ Регулятор ширины строчки (в зависимости от модели)
- ⑧ Стопор намотки шпульки
- ⑨ Регулятор длины стежка
- ⑩ Окно выбора строчек
- ⑪ Нитеведатель (в зависимости от модели)
- ⑫ Рычаг переключения для петли (в зависимости от модели)
- ⑬ Игольная пластина
- ⑭ Винт зажима иглы
- ⑮ Прижимная лапка
- ⑯ Горизонтальный стержень катушки
- ⑰ Шпиндель намотки шпульки
- ⑱ Отверстие для дополнительного стержня катушки
- ⑲ Маховое колесо
- ⑳ Выбор строчки
- ㉑ Выключатель машины
- ㉒ Сетевой шнур
- ㉓ Нитеводитель для шпульки
- ㉔ Верхний нитеводитель
- ㉕ Ручка
- ㉖ Рычаг подъема прижимной лапки

## **RO** Principalele părți ale mașinii

- ① Dispozitiv de tensiune
- ② Regulator presiune picioruş presor
- ③ Pârghie de preluare
- ④ Pârghia de coasere revers
- ⑤ Tăietor pentru fire
- ⑥ Masă de cusut și cutie de accesorii
- ⑦ Setarea latimei cusaturii (deУпорde de modele)
- ⑧ Dop bobinator
- ⑨ Setarea lungimi cusaturii
- ⑩ Afişaj cusătură
- ⑪ Înfiletorde ac (in functie de model)
- ⑫ Placa de ac (in functie de model)
- ⑬ Şurub de fixare a acului
- ⑭ Picior de presare
- ⑮ Bolţ orizontal bobinar
- ⑯ Dop bobinator
- ⑰ Al doilea orificiu pentru bobină
- ⑱ Roată de mână
- ⑲ Întrerupător
- ⑳ Alegerea moelului
- ㉑ Cablu de alimentare
- ㉒ Ghid bobină de fire
- ㉓ Ghidaj superior de fir
- ㉔ Mâner
- ㉕ Ridicător picioruş presor
- ㉖ Scaderepârghie de alimentare

## PL Akcesoria

### Akcesoria w wyposażeniu.

#### ❖ Standardowe

- ① Stopka uniwersalna
- ② Stopka do zamków
- ③ Stopka do obszywania dziurek  
(a. model NEXT 363D/ Neo 65/ Trend 21/ Neo 45/ NEXT 232D/ NEXT 141D)  
(b. model NEXT 532A/ Trend 23/ Neo 80A/ NEXT 421A/ Lolli)
- ④ Stopka do przyszywania guzików
- ⑤ Przecinak/szczoteczka
- ⑥ Prowadnik do pikowania
- ⑦ Igły
- ⑧ Krążki trzymające szpulki nici
- ⑨ Szpulki (3x)
- ⑩ L-śrubokręt
- ⑪ Podkładka filcowa
- ⑫ Trzpień pionowy
- ⑬ Płytko do cerowania

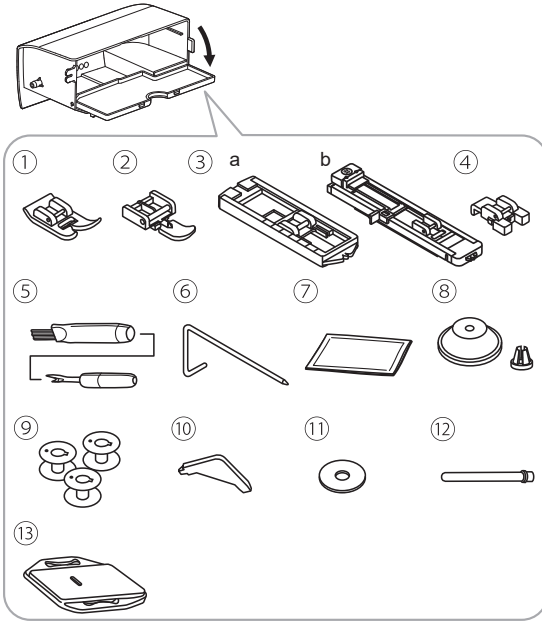

#### ❖ Akcesoria dodatkowe

- ① Stopka do ściegu satynowego
- ② Stopka do ściegu overlockowego
- ③ Stopka do podwijania
- ④ Stopka do kordonka
- ⑤ Stopka do ściegu krytego
- ⑥ Stopka do cerowania / haftowania
- ⑦ Stopka do marszczenia
- ⑧ Stopka do pikowania
- ⑨ Stopka krocząca

#### Uwaga

Aby zakupić akcesoria dodatkowe należy skontaktować się z przedstawicielem firmy.

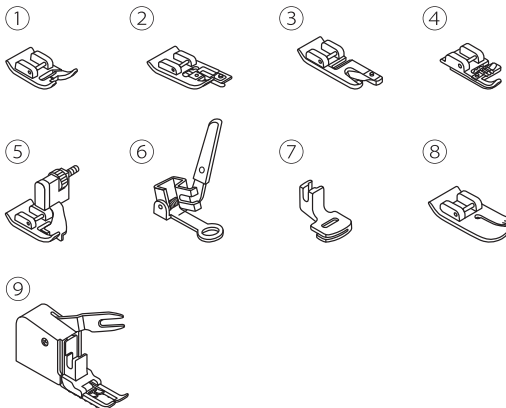

## RU Аксессуары

Аксессуары хранятся в коробке для принадлежностей.

### ❖ Стандартные

- ① Универсальная прижимная лапка
- ② Лапка для молнии
- ③ Лапка для пуговичных петель  
(a. model NEXT 363D/ Neo 65/ Trend 21/ Neo 45/ NEXT 232D/ NEXT 141D)  
(b. model NEXT 532A/ Trend 23/ Neo 80A/ NEXT 421A/ Lolli)
- ④ Лапка для пуговиц
- ⑤ Распарыватель/щетка
- ⑥ Направляющая для квилтинга/ограничитель
- ⑦ Упаковка игл
- ⑧ Держатель катушки
- ⑨ Шпульки (3x)
- ⑩ L-образная отвертка
- ⑪ Фетровая прокладка
- ⑫ Дополнительный стержень для катушки
- ⑬ Штопальная пластина

### ❖ Дополнительные

- ① Лапка для сатиновой строчки
- ② Оверлочная лапка
- ③ Лапка-улитка для загибки края материала
- ④ Лапка для каркасной нити
- ⑤ Лапка для потайной строчки
- ⑥ Лапка для штопки
- ⑦ Лапка для сборок
- ⑧ Лапка для квилтинга
- ⑨ Шагающая лапка

#### Премичание

Для получения информации о приобретении дополнительных аксессуаров, свяжитесь с вашим региональным дилером.

## RO Accesorii

Accesoriile sunt stocate în interiorul cutiei de accesorii.

### ❖ Standard

- ① Picior pentru toate scopurile
- ② Zipperpicior
- ③ Butonieră picior  
(a. model NEXT 363D/ Neo 65/ Trend 21/ Neo 45/ NEXT 232D/ NEXT 141D)  
(b. model NEXT 532A/ Trend 23/ Neo 80A/ NEXT 421A/ Lolli)
- ④ Picior de coasere butonului
- ⑤ Rupatorul de cusaturi/perie
- ⑥ Ghid de matlasare
- ⑦ Pachet de ace
- ⑧ Suportul bobinei
- ⑨ Bobine (3x)
- ⑩ L-șurubelniță
- ⑪ Știftul bobinelor
- ⑫ Al doilea bolț
- ⑬ Placa darning

### ❖ Neobligatoriu

- ① Picior cusătură din pânză
- ② Picior de acoperire
- ③ Piciorul lui He mmer
- ④ Picior de legat
- ⑤ Picior de talie orb
- ⑥ Picior de darning/broderie
- ⑦ Picior de adunare
- ⑧ Picior de matlasare
- ⑨ Picior de mers

#### Notă

Pentru a cumpăra accesorii adăugătoare, consultați distribuitorul local.

## PL Podłączenie maszyny do źródła zasilania

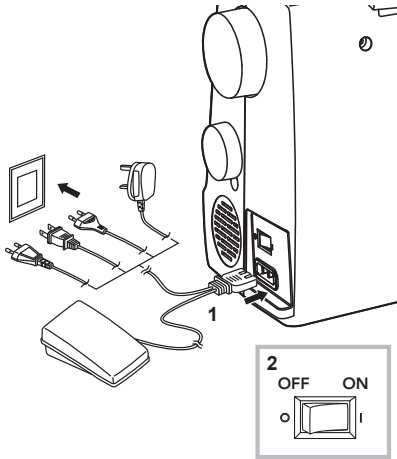

### ⚠ Uwaga

Gdy maszyna nie jest używana oraz przed montażem lub demontażem jej części maszyna powinna być odłączona od źródła zasilania i wyłączona przełącznikiem głównym (pozycja "O").

Przed podłączeniem zasilania upewnij się, że napięcie podane na tabliczce znamionowej jest zgodne z głównym źródłem zasilania.

Umieść urządzenie na stabilnym stole.

1. Podłącz urządzenie do źródła zasilania, zgodnie z ilustracją
2. Włącz włącznik zasilania ("I").

Lampka oświetlająca zaświeci się, gdy przełącznik zostanie włączony.

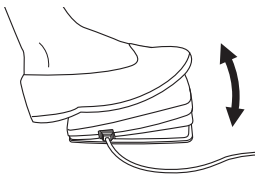

### ❖ Regulator obrotów

Ustaw przełącznik zasilania w pozycji "O", a następnie włoż wtyczkę regulatora obrotów do gniazda w maszynie.

Włącz urządzenie, a następnie powoli naciśnij regulator obrotów, aby rozpocząć szycie. Puść regulator obrotów, aby zatrzymać maszynę.

### Uwaga

W przypadku wątpliwości związanych z podłączeniem maszyny należy skontaktować się z wykwalifikowanym elektrykiem.

## **RU** Подключение машины к электросети

### **▲ Внимание!**

Убедитесь в том, что машина отключена от сети и выключатель находится в положении Выкл. («O») после окончания работы и перед установкой или удалением деталей.

Перед включением машины убедитесь в том, что напряжение, указанное в паспортной табличке, соответствует параметрам сети.

Поместите машину на устойчивый стол.

1. Подключите машину к сети, как показано на рисунке.
2. Установите выключатель в положение Вкл. («I»).

При включении машины загорится контрольная лампа.

### **❖ Поляризованная вилка**

В конструкции сетевого шнура машины использована поляризованная вилка со штифтами разной ширины. Если такая вилка не подходит к вашей розетке, используйте специальный переходник или обратитесь за помощью к квалифицированному электрику. Не следует самостоятельно модифицировать вилку.

### **❖ Ножная педаль**

При выключенной машине вставьте штекер педали в гнездо, расположенное на корпусе машины.

Включите машину и плавно нажмите на педаль, чтобы начать шить. Отпустите педаль, чтобы остановить машину.

Для изменения положения иглы и одновременной остановки машины достаточно однократно резко нажать на педаль.

### **Примечание**

При возникновении трудностей с подключением машины к сети, обратитесь к квалифицированному электрику.

## **RO** Conectarea aparatului la sursa de alimentare

### **▲ Atenție**

Asigurați-vă întotdeauna că mașina este deconectată de la sursa de alimentare și întrerupătorul este oprit ("O") când mașina nu este utilizată și înainte de introducerea sau scoaterea pieselor.

Înainte de a conecta sursa de alimentare, asigurați-vă că tensiunea indicată pe plăcuța cu caracteristici tehnice este compatibilă cu puterea principală.

Puneți mașina pe o masă stabilă.

1. Conectați aparatul la o sursă de alimentare așa cum este ilustrat.
2. Porniți alimentarea ("I").

Lampa de cusut se va aprinde când comutatorul este pornit.

### **❖ Informații despre ștecherul polarizat**

Acest aparat are o priză polarizată (o lamă este mai largă decât cealaltă), pentru a reduce riscul de electrocutare; acest conector se va potrivi într-o priză polarizată într-un singur mod. Dacă ștecherul nu se fixează complet în priză, inversa ștecherul. Dacă încă nu se potrivește, Contactați un electrician calificat pentru a instala prize corespunzătoare.

### **❖ Controlul pedali**

Când mașina este oprită, introduceți ștecherul de controlul pedal în conectorul său pe mașină.

Porniți aparatul, apoi apăsați încet pe controlul pedal pentru a începe coaserea. Eliberați controlul pedal pentru a opri mașina.

Utilizatorul poate lovi rapid un pas pe pedala de control pentru a schimba poziția acului și a seta poziția de oprire în același timp.

### **Notă**

Consultați un electrician calificat dacă aveți îndoieli în legătură cu conectarea aparatului la sursa de alimentare.



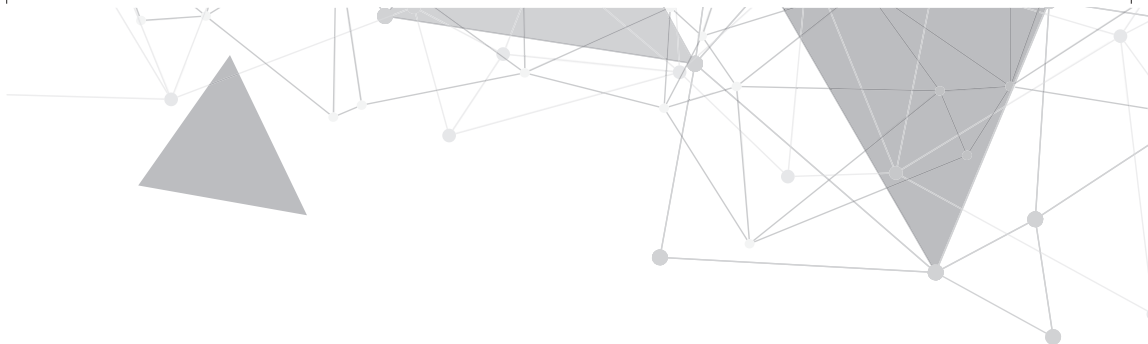

**PL** Przygotowanie maszyny

**RU** Подготовка к работе

**RO** Setările mașinii



## **PL** Zakładanie stolika

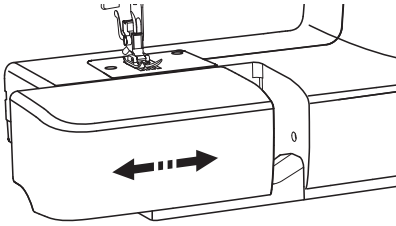

Aby zdjąć stół przytrzymaj go w pozycji poziomej i ruchem w lewo wysuń delikatnie. Aby założyć stół, analogicznie wsuń go delikatnie przesuwając w prawo.

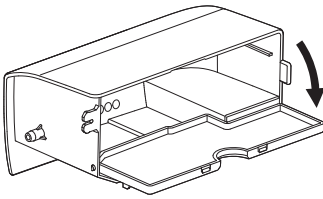

Wnętrze stołu może być stosowane jako pojemnik na akcesoria.

Aby otworzyć pojemnik należy obrócić klapkę, jak pokazano na rysunku.

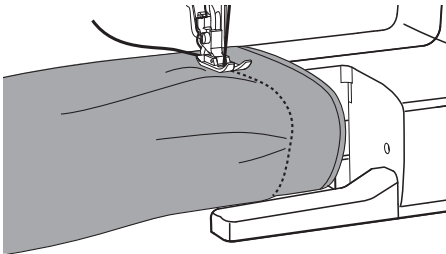

### **❖ Wolne ramię**

Wolne ramię jest przydatne przy szyciu nogawek, rękawów oraz innych wąskich rzeczy.



## **RU** Съемный столик

Удерживая съемный столик в горизонтальном положении, потяните его влево для отсоединения от машины.

Для установки присоедините к машине и сдвиньте вправо.

Внутренне пространство съемного столика используется для хранения приспособлений.

### ❖ Свободный рукав

Свободный рукав удобно использовать при обработке цилиндрических поверхностей (рукавное шитье), таких как края брючин или манжеты.

## **RO** Masa de cusut

Țineți masa de coasere orizontal, Apoi trageți-l spre stânga pentru al scoate din aparat.

Atașați masa de coasere, și apoi împingeți-o spre dreapta.

Spațiul interior al mesei de cusut este folosit ca o cutie de accesorii.

### ❖ Braț liber

Cusătura pe brat libereste convenabilă pentru coaserea de zone tubulare, cum ar fi hems pantaloni și manșete.as pant hems and cuffs.

## **PL** Dwie pozycje podnośnika stopki

Podnośnik stopki służy do podnoszenia lub opuszczania stopki.

Podczas szycia wielowarstwowych lub grubych tkanin stopka może być podniesiona dodatkowo ręcznie, aby zapewnić wystarczającą ilość miejsca do szycia.

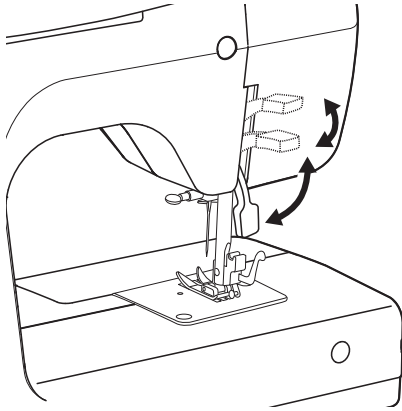

### **Uwaga**

Igła musi być podniesiona do najwyższej pozycji.

## **PL** Dostosuj docisk stopki

Docisk stopki maszyny został wstępnie ustawiony i nie wymaga szczególnej regulacji.

Jeśli jednak chcesz wyregulować docisk stopki, obróć śrubę regulacyjną monetą.

W przypadku szycia bardzo cienkich materiałów należy poluzować docisk, obracając śrubę przeciwnie do ruchu wskazówek zegara.

W przypadku ciężkich materiałów dokręć śrubę obracając ją zgodnie z ruchem wskazówek zegara.

### **UWAGA**

Zapamiętaj o ile obrotów i w którym kierunku zmieniłeś docisk stopki, tak aby później móc wrócić do ustawień fabrycznych.

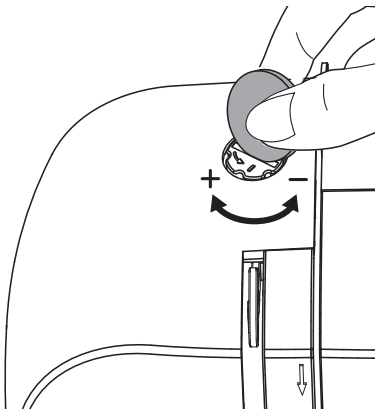

## **RU** Двухшаговый рычаг подъема прижимной лапки

Рычаг подъема прижимной лапки используется для подъема или опускания лапки.

При шитье многослойных или тяжелых тканей прижимную лапку можно поднять вручную, чтобы обеспечить достаточное пространство для работы.

### Примечание

Игла должна находиться в крайнем верхнем положении.

## **RO** Ridicător picioruș presor în doi pași

Ridicator picioruș presor este să ridice sau să scape piciorușul presor.

Atunci când coaseți mai multe straturi sau țesături groase, piciorușul presor poate fi ridicat în manual pentru a permite spațiu suficient pentru coasere.

### Notă

Acul trebuie să fie întotdeauna în cea mai înaltă poziție.

## **RU** Регулировка давления лапки

Давление лапки машины обычно устанавливается в заводских условиях и не требует настройки в зависимости от типа ткани.

Однако, если вам все же требуется отрегулировать давление лапки, с помощью монеты поверните винт регулировки давления.

Для шитья тонких тканей ослабьте давление, повернув рычаг против часовой стрелки, для тяжелых тканей-усильте, повернув рычаг по часовой стрелке.

## **RO** Reglarea presiunii piciorușului

Presiunea piciorușului mașinii de cusut de obicei este setată la fabrică și nu necesită configurare în funcție de tipul de țesătură.

Cu toate acestea, dacă totuși aveți nevoie să reglați presiunea piciorușului presor, întoarceți șurubul de reglare a presiunii cu ajutorul unei monede.

Pentru coaserea țesăturilor mai subțiri, reduceți presiunea rotind Pîrghia contra sensului acelor de ceasornic, pentru țesături grele, rotiți Pîrghia în sensul acelor de ceasornic.

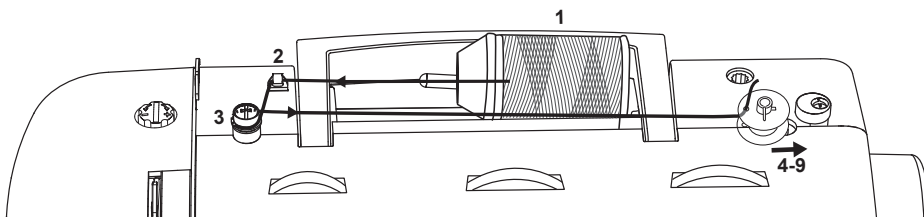

## PL Nawijanie nici na szpulkę

Postępuj zgodnie z kolejnością numerów i zobacz odpowiednie ilustracje poniżej.

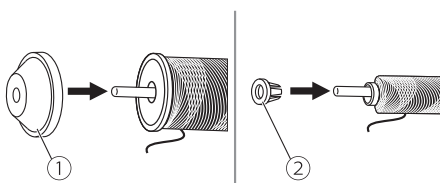

- Umieść szpulkę i uchwyt szpulki na trzpieniu szpulki. Aby uzyskać lepszą jakość szycia, wybierz odpowiedni rozmiar krążka zabezpieczającego, zablokuj nim szpulkę.

- ① Duży krążek
- ② Mały krążek

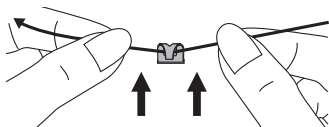

- Włóż nitkę w prowadnik nitki.

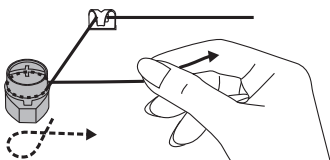

- Owiń nitkę wokół naprężacza szpulowania w kierunku przeciwnym do ruchu wskazówek zegara tak, aby weszła ona pewnie pomiędzy jego dyski.

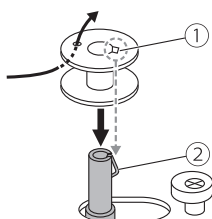

- Przeciśnij koniec nitki przez otwór w szpulce jak na ilustracji. Delikatnie załóż szpulkę na trzpień nawijacza tak aby w otwór weszła sprężynka.

- ① Otwór
- ② Sprężynka

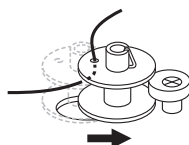

- Przesuń szpulkę w prawo.

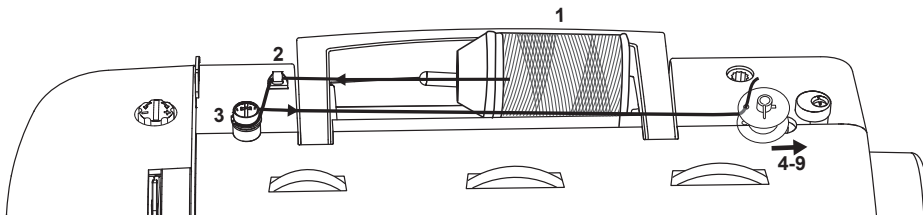

## RU Намотка шпульки

При выполнении операции соблюдайте последовательность действий в соответствии с инструкцией.

1. Наденьте катушку с нитками на катушечный стержень и закрепите ее при помощи держателя подходящего размера.
  - ① Большой держатель катушки
  - ② Малый держатель катушки
2. Отмотайте нить с катушки и заведите ее в верхний нитеводитель.
3. Обмотайте нить вокруг диска натяжения намотки шпульки по часовой стрелке.
4. Протяните конец нити сквозь одно из отверстий в шпульке, как показано на рисунке, и наденьте ее на шпиндель для намотки шпульки. Совместите риску на шпульке с пружиной шпинделя.
  - ① Риска
  - ② Пружина шпинделя намотки шпульки
5. Отведите шпиндель намотки шпульки вправо.

## RO Înfășurați bobina

Vă rugăm să urmați ordinea numărului și vedeți ilustrațiile corespunzătoare de mai jos.

1. Plasați firul și suportul bobinei pe știftul bobinei. Pentru o calitate mai bună a coaserii, alegeți o dimensiune adecvată a suportului bobinei pentru firul și o atașați lângă bobină.
  - ① Suport mare pentru bobină
  - ② Suport mic pentru bobină
2. Trageți firul din bobină și așezați firul între ghidajul superior al filetului.
3. Răsuciți firul în sens orar în jurul discurilor de tensiune.
4. Așezați capătul filetului dintre orificiile interioare așa cum este ilustrat și așezați bobina goală pe brăzdarul bobinei. Apoi aliniați creștătura cubrazdarul bobinei.
  - ① creștătura
  - ② brăzdarul bobinei
5. Împingeți bobina spre dreapta.

**PL**

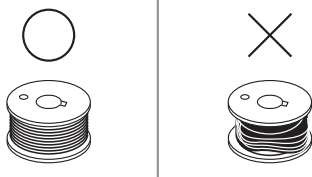
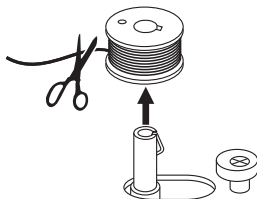
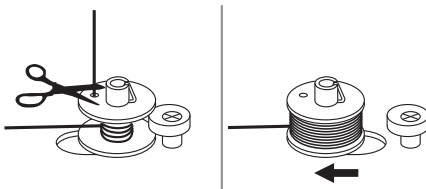
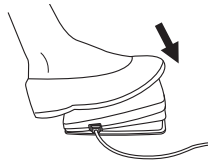
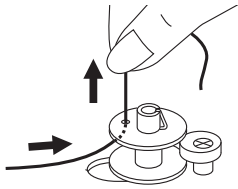

6. Przytrzymaj koniec nitki ręką, tak aby podczas nawijania nie zaplątała się ona wokół szpulownika.

7. Naciśnij regulator obrotów, aby zacząć proces nawijania szpulki.

8. Po kilku obrotach zatrzymaj nawijanie i obetnij wystający górą koniec nitki, a następnie kontynuuj nawijanie. Kiedy szpulka się napelni to zaczyna się obracać powoli. Wtedy zatrzymaj maszynę i przesun szpulkę w lewo.

9. Przetnij nitkę i ściągnij szpulkę ruchem do góry.

**Uwaga**

Aby maszyna działała w trybie szycia, a nie nawijania szpulki, przesun trzpień nawijania szpulki ruchem w lewo do pozycji pierwotnej. Wtedy sprzęgło zostanie przestawione w pozycję szycia.

**Uwaga**

Użyj szpulki, która została prawidłowo nawinięta. W przeciwnym razie maszyna może płątać nić w chwytaczu lub naprężenie nici będzie nieprawidłowe.

## RU

6. Прочно удерживайте конец нити одной рукой.
7. Нажмите на педаль, чтобы начать намотку шпульки.
8. После намотки нескольких оборотов остановите машину и обрежьте конец нити как можно ближе к отверстию в шпулке. Продолжите процесс намотки пока шпулька не заполнится. После заполнения шпульки ее вращение замедляется. Остановите машину, отпустив педаль. Отведите шпиндель намотки шпульки влево.
9. Обрежьте нить и снимите шпульку.

### Примечание

Когда шпиндель намотки шпульки сдвинут вправо, активирован режим «намотка шпульки». При этом машина не будет шить, а маховое колесо не будет вращаться. Чтобы приступить к шитью, переместите шпиндель в левое положение.

### Примечание

Используйте только правильно намотанные шпульки. Неправильная намотка может вызвать повреждение иглы или неправильное натяжение нити.

## RO

6. Țineți bine coada firului într-o mână.
7. Pașiți pe pedala de control pentru a începe înfășurarea bobinei.
8. După ce bobina a rotit câteva runde, opriți mașina și tăiați firul lângă gaura bobinei. Continuați să umpleți bobina până când este plină. Odată ce bobina este plină, ea se rotește încet. Eliberați pedala de control pentru a opri mașina, apoi împingeți brăzdarul bobinei spre stânga.
9. Tăiați firul și apoi scoateți bobina.

### Notă

Când brăzdarul bobinei este împins în poziția corectă, este în modul "bobbin winding" iar aparatul nu are voie să coasă iar roata de mana nu va fi capabila să rotească. Pentru a începe coaserea, împingeți brăzdarul bobinei înapoi spre stânga.

### Notă

Utilizați o bobină care a fost înfășurată corect cu fir, altfel acul se poate rupe sau tensiunea firului va fi incorectă.

## PL Zakładanie szpulki

### ▲ Uwaga!

Odłącz maszynę od zasilania - poz. ("O").

Podczas wkładania lub wyjmowania szpulki igłę należy podnieść do najwyższego górnego położenia.

Zdemontuj stolik a następnie otwórz pokrywę.

① Pokrywa

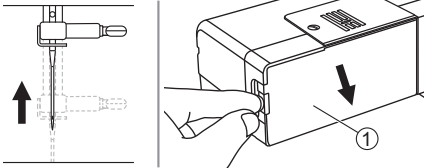

Pociągnij bębenek za zatrzask. Usuń szpulkę z bębna.

① Sprężynowy zawias i zatrzask

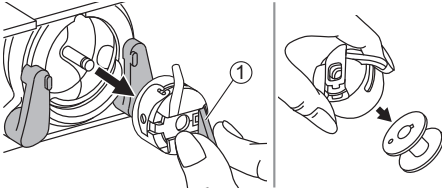

Trzymaj bębenek jedną ręką. Włóż szpulkę tak, aby ciągnąc za nitkę szpulka obracała się zgodnie z ruchem wskazówek zegara (strzałka).

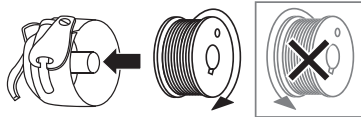

Wyciągnij nitkę z gniazda pod sprężyną naprężacza i przez otwór. Pozostaw około 10 cm nici.

- ① Otwór
- ② Sprężynka naprężacza
- ③ Otwór
- ④ Pozostaw 10cm

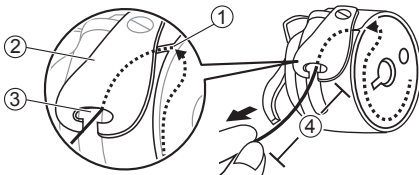

Przytrzymaj bębenek za zatrzask. Umieść bębenek tak, aby palec bębna (2) wszedł w wycięcie (3) u góry jak pokazano na ilustracji. Zamknij pokrywę.

- ① Zatrzask
- ② Palec
- ③ Wycięcie

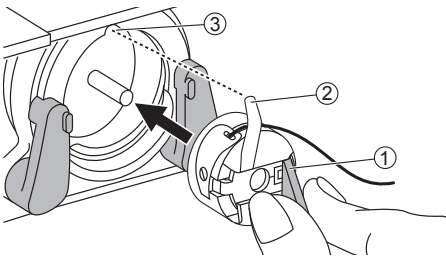

### Uwaga

Jeśli szpulka nie zostanie prawidłowo umieszczona w maszynie, wypadnie ona po rozpoczęciu szycia. Może to spowodować zablokowanie maszyny lub ją uszkodzić.



## RU Установка шпульки

### ▲ Внимание

Выключите машину, переместив выключатель в положение Выкл («O»).

**При установке или снятии шпульки игла должна находиться в крайнем верхнем положении.**

Отсоедините съемный столик и откройте откидную крышку.

- 1 Откидная крышка

Откройте защелку шпульного колпачка и достаньте шпульку.

- 1 Защелка шпульного колпачка

Возьмите шпульный колпачок одной рукой. Вставьте шпульку таким образом, чтобы нить была направлена по часовой стрелке (см. рисунок).

Протяните нить сквозь прорезь под пружиной натяжения и через ушко в верхней части пружины. Оставьте свободный конец нити длиной 10 см.

- 1 Прорезь
- 2 Пружина натяжения
- 3 Ушко
- 4 10 см

Удерживая шпульный колпачок за защелку, вставьте его в челночное колесо таким образом, чтобы палец колпачка вошел в паз. Закройте защелку.

- 1 Защелка
- 2 Палец шпульного колпачка
- 3 Паз

### Примечание

Если шпульный колпачок установлен неправильно, он выпадет из челночного колеса, как только вы начнете шить.

## RO Introducerea bobinei

### ▲ Atenție

Puneți întrerupătorul de alimentare în poziția oprit ("O").

**Când introduceți sau scoateți bobina, acul și piciorușul presor trebuie să fie ridicate complet.**

Scoateți masa de coasere, apoi deschideți capacul.

- 1 Capacu

Trageți cazul bobinei prin zăvor. Scoateți bobina și cazul bobinei.

- 1 Zavor

Țineți cazul bobinei cu o mână. Introduceți bobina astfel încât firul să circule în sensul acelor de ceasornic.

Trageți firul din slot sub arc de tensiune și prin deschidere. Lăsați o coadă de fir de 10 cm.

- 1 Slot
- 2 Arc de tensiune
- 3 Deschidere
- 4 10cm

Țineți cazul bobinei de zăvorul. Asigurați-vă că degetul cazului bobinei se încadrează în creștătura din partea de sus a cursei, așa cum se arată în imagine. Închideți capacul.

- 1 Zavor
- 2 Degetul cazului bobinei
- 3 Creștătura

### Notă

Dacă cazul bobinei nu este introdus corect în mașină, va cădea din navetă imediat după ce a început să coasă.

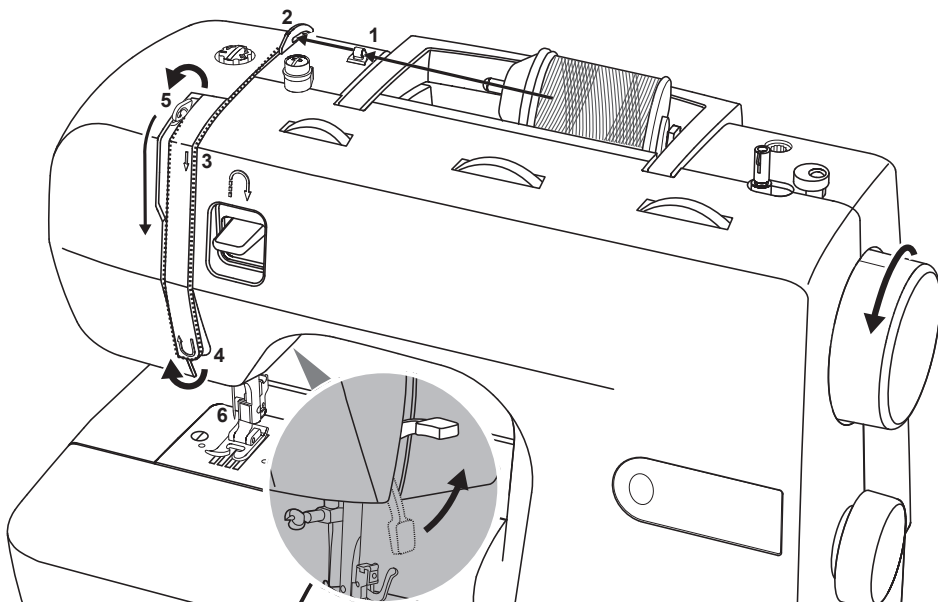

## PL Zakładanie górnej nitki

Postępuj zgodnie z kolejnością numerów i zobacz odpowiednie ilustracje poniżej. Ważne jest prawidłowe nawlekanie, aby uzyskać dobrą jakość szycia. W przeciwnym razie mogą wystąpić problemy w obsłudze maszyny.



### ▲ Uwaga

Odłącz maszynę od zasilania poz. ("O").

Podnieś stopkę.

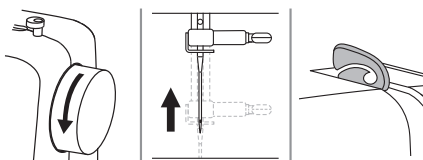

Obróć kołem ręcznym do siebie, aby igła znalazła się w najwyższej pozycji.

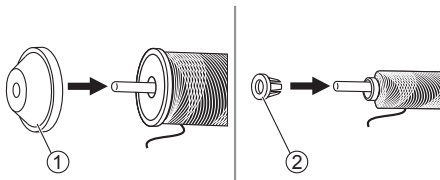

Założ szpulkę nici na poziomy trzpień Aby uzyskać lepszą jakość szycia, wybierz odpowiedni rozmiar krążka blokującego szpulki.

- ① Duży krążek
- ② Mały krążek

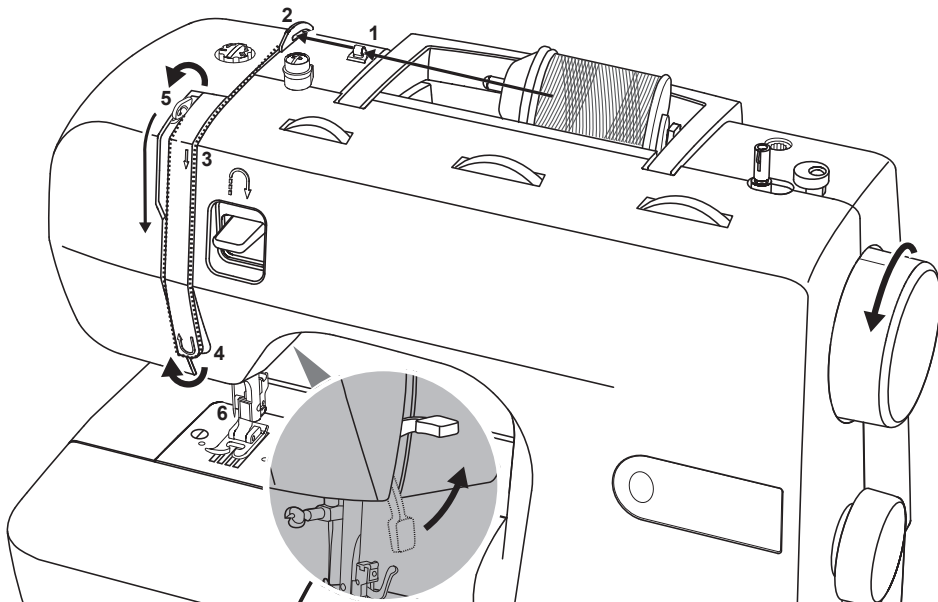

## RU Заправка верхней нити

При выполнении операции соблюдайте последовательность действий в соответствии с инструкцией. Во избежание появления проблем при шитье заправку нити необходимо произвести правильно.

### ▲ Внимание

Переместите выключатель в положение Выкл («O»).

Поднимите рычаг прижимной лапки.

Вращая маховое колесо на себя, поднимите иглу и рычаг-нитепритягиватель в крайнее верхнее положение.

Наденьте катушку с нитками на катушечный стержень и закрепите ее при помощи держателя подходящего размера.

- ① Большой держатель катушки
- ② Малый держатель катушки

## RO Filetarea firului superior

Urmați numărul de ordine și vedeți ilustrațiile corespunzătoare de mai jos. Este important să efectuați corect filetarea pentru a obține o coasere de calitate. În caz contrar, vor apărea mai multe probleme.

### ▲ Atenție

Puneți întrerupătorul de alimentare în poziția oprit ("O").

Ridicați pârghia de ridicare a piciorușului presor.

Rotiți roata spre dumneavoastră pentru a aduce acul și introduceți pârghia în poziția cea mai înaltă.

Așezați firul și suportul bobinei pe știftul bobinei. Pentru o calitate mai bună a cusăturii, alegeți dimensiunea corectă a suportului bobinei pentru fir și o atașați lângă fir.

- ① Suportmare pentru bobină
- ② Suportmic pentru bobină

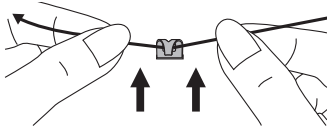

1. Nitkę ze szpuli włóż w prowadnik nici.

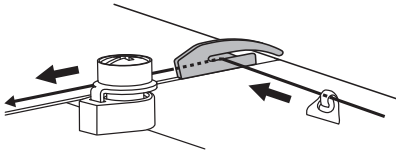

2. Poprowadź nić do przodu przeciągając przez sprężynę naprężającą, jak pokazano na rysunku.

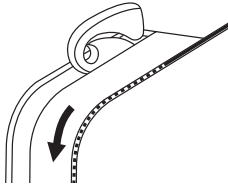

3. Poprowadź nić przez szczelinę w dół przeprowadzając ją przez ukryty pod obudową naprężacz.

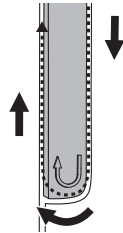

4. Następnie poprowadź nić do góry jak pokazano strzałkami.

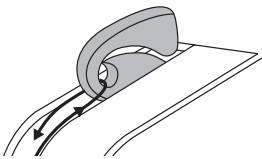

5. Pociągnij nić do góry, a następnie przelóż ją przez oko dźwigni podnoszenia. Następnie poprowadź nić w dół.

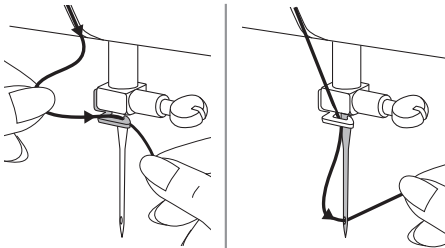

6. Następnie przelóż nitkę za poziomy prowadnik i nawlec igłę od przodu do tyłu. Wyciągnij około 10 cm nici za stopkę.

**RU**

1. Протяните нить с катушки и проведите ее через верхний нитеводитель.
2. Проведите нить дальше сквозь пружину предварительного натяжения, как показано на рисунке.
3. Продолжайте протягивать нить, сохраняя ее в достаточном натяжении.
4. Проведите нить под пружиной нитепротягивателя, затем протяните ее вверх в направлении стрелок (см. рис.).
5. Протяните нить дальше вверх и пропустите ее сквозь ушко рычага нитепротягивателя. Затем направьте нить вниз.
6. Заведите нить за плоский горизонтальный нитеводитель.  
Проденьте конец нити через ушко иглы спереди назад и вытяните примерно 10 см.

**RO**

1. Trageți firul din bobină și așezați firul între ghidajul superior al filetului.
2. Ghidați firul înainte și trageți firul prin arcul pretensionat așa cum este ilustrat.
3. Continuați să ghidați firul în discurile de argint pentru a menține firul în tensiune adecvată.
4. Treceți firul sub arcul de preluare apoi trageți-l în sus ca semnele săgeată ilustrate.
5. Trageți firul în partea de sus apoi treceți firul prin ochiul liber al pârgheii de preluare. Ghidați firul în jos după aceea.
6. Treceți firul în spatele ghidajului orizontal de filet orizontal.  
Trageți capătul firului prin acul din față și înapoi și trageți aproximativ 10 cm de filet.

## PL Użycie nawlekacza igły (zależy od modelu)

### ▲ Uwaga

Odłącz maszynę od zasilania poz. ("O").

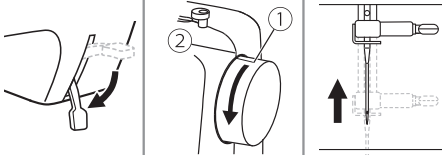

Nawlekacz igły może być używany z igłami do domowych maszyn do szycia od 75/11 do 100/16.

Opuść podnośnik stopki. Podnieś igłę do najwyższej pozycji, obracając kołem ręcznym do siebie, aż znak będzie zgodny z linią na maszynie.

- ① Znak
- ② Linia na maszynie

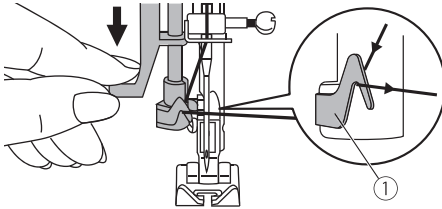

Przesuń w dół dźwignię nawlekacza igły lewą ręką i przełożnitkę prawą ręką pod prowadnik, jak pokazano na rysunku.

- ① Prowadnik

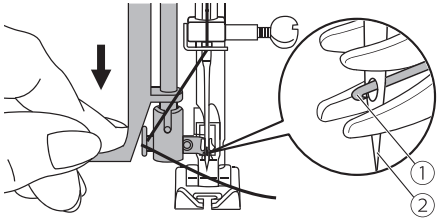

Przesuń dźwignię nawlekacza maksymalnie w dół dwoma palcami tak daleko jak to możliwe. Nawlekacz igły automatycznie obruci się, a haczyk chwytający przejdzie przez ucho igły (UWAGA: haczyk jest wygięty w dół).

- ① Haczyk
- ② Igła

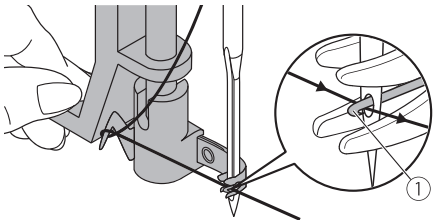

Trzymaj nitkę z przodu prawą ręką i upewnij się, że jest pod haczykiem w środku nawlekacza (widoczne widelki). Następnie prawą ręką podnieś nitkę lekko do góry ponad poziom nawlekacza i przesuń rękę do siebie.

- ① Haczyk

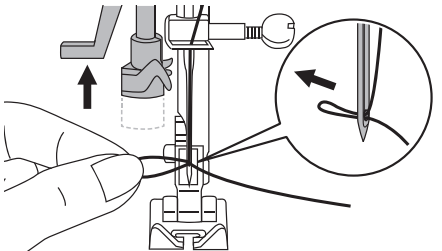

Trzymaj nić luźno, lekko popuść i powoli jednocześnie zwolnij dźwignię nawlekacza. Haczyk obraca się i przechodzi z nitką przez ucho igły tworząc pętlę. Przeciagnij nić przez ucho igły.

Ważne: Nie próbuj nic na siłę. Haczyk powinien wejść w oczko igły swobodnie. Jeśli nie wchodzi to albo igła jest zbyt nisko lub nawlekacz nie jest opuszczony do końca.

Nawlekacz jest delikatnym elementem i łatwo go uszkodzić mechanicznie krzywą lub zużytą igłą.

## **RU** Использование нитевдевателя (для некоторых моделей)

### **▲** Внимание

Переместите выключатель в положение Выкл («O»).

Нитевдеватель можно использовать с иглами для домашних швейных машин от 75/11 до 100/16.

Опустите рычаг подъема прижимной лапки. Поднимите иглу в крайнее верхнее положение, вращая маховое колесо на себя до тех пор, пока риска не совпадет с отметкой на корпусе машины.

- ① Риска
- ② Отметка

Потяните нитевдеватель вниз примерно на половину хода и пропустите нить через нитеводитель.

- ① Нитеводитель

Опустите нитевдеватель вниз до упора.

Нитевдеватель автоматически включится и его крючок попадет в ушко иглы.

- ① Крючок нитевдевателя
- ② Игла

Протяните нить спереди от иглы и убедитесь в том, что она находится под крючком нитевдевателя.

- ① Крючок нитевдевателя

## **RO** Utilizarea dispozitivului de înfilare a acului (depinde de modele)

### **▲** Atenție

Puneți întrerupătorul de alimentare în poziția oprit ("O").

Înfilătorul acului poate fi utilizat cu un ac de mașină de cusut de acasă de la 75/11 la 100/16.

Coborâți pârghia de ridicare a piciorului presor. Ridicați acul în poziția sa cea mai înaltă prin rotirea roții de mână spre dvs. până când marcajul corespunde cu linia de pe mașină.

- ① Marcajul
- ② Linia pe mașină

Apăsăți în jos dispozitivul de prindere a acului la o anumită distanță și treceți firul peste ghidajul firului.

- ① Ghidajul firului

Apăsăți dispozitivul de prindere a acului până la capăt.

Dispozitivul de prindere a acului se întoarce automat la poziția filetelui iar pinul de cârlig trece prin ochiul acului.

- ① Pinul de cârlig
- ② Ac

Luați firul în fața acului și asigurați-vă că este sub pinul cârligului.

- ① Pinul de cârlig

Țineți firul liber și eliberați ușor pârghia. Cârligul se întoarce și trece firul prin ochiul acului formând o buclă.

Trageți firul prin ochiul acului.

## **PL** Wyciąganie nici z bębna

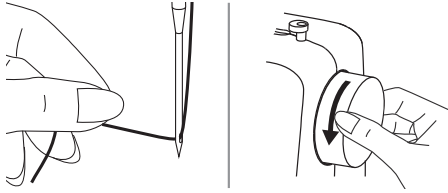

Przytrzymaj górną nić lewą ręką. Obróć pokrętko do siebie (przeciwnie do ruchu wskazówek zegara), aby opuścić igłę w dół pod płytkę ściegową, a następnie podnieś ją, aby podnieść dolną nić.

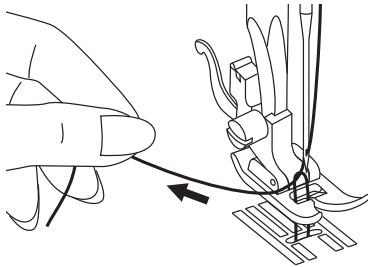

Delikatnie pociągnij za górną nić, aby wyciągnąć dolną nić przez otwór płytki ściegowej. Nić ze szpulki pojawi się w postaci pętli - wyciągnij ją.

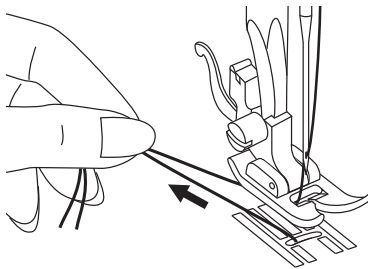

Pociągnij obie nici do tyłu pod stopką dociskową. Nici powinny być wyciągnięte na długość ok 15 cm.

### **Uwaga**

Twoja maszyna jest nawleczona i gotowa do szycia, postępuj zgodnie z instrukcjami w rozdziale "Rozpoczęcie szycia".



## **RU** Подъем нижней нити

Придерживайте верхнюю нить левой рукой. Поверните маховое колесо на себя (против часовой стрелки), чтобы опустить иглу ниже уровня игольной пластины. Затем поднимите иглу, чтобы поднять нижнюю нить.

Осторожно потяните верхнюю нить. Нижняя нить поднимется через отверстие в игольной пластине в форме петли.

Протяните обе нити назад под нижней поверхностью прижимной лапки.

### **Примечание**

Теперь ваша машина заправлена и готова к работе. Следуйте дальнейшим инструкциям, чтобы приступить к шитью.

## **RO** Aducerea firului bobinei

Țineți firul superior cu mâna stângă. Rotiți volanul spre dvs. (în sens invers acelor de ceasornic) pentru a coborâ acul în jos sub placa acului apoi ridicați-l pentru a aduce firul bobinei în sus.

Trageți ușor firul superior pentru a aduce firul bobinei în sus prin orificiul plăcii acului. Firul bobinei va apărea într-o buclă.

Trageți ambele fire în partea din spate sub piciorușul presor.

### **Notă**

Mașina dvs. este filetat și gata de coasere, urmați instrucțiunile din capitolul "Începeți să coaseți" pentru a începe coaserea.

## PL Wymiana igły

Zmieniaj igłę regularnie, szczególnie gdy wykazuje oznaki zużycia lub powoduje problemy. Zalecamy wymianę igły nie rzadziej niż co 8 godzin jej ciągłej pracy.

### ▲ Uwaga

Podczas wykonywania poniższych czynności ustaw przełącznik zasilania w pozycji "O"!

Obróć pokrętło do siebie, aby podnieść igłę, następnie poluzuj śrubę zacisku igły, aby wyjąć igłę.

- ① Śruba mocująca

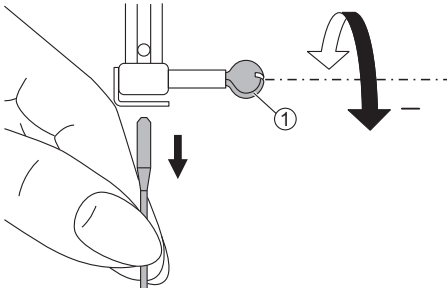

Zawsze umieszczaj nową igłę płaską stroną do tyłu.

Włóż igłę głęboko do końca w uchwyt. Następnie zabezpiecz ją dokręcając śrubę mocującą.

- ① Płaska strona do tyłu  
② Sworzeń

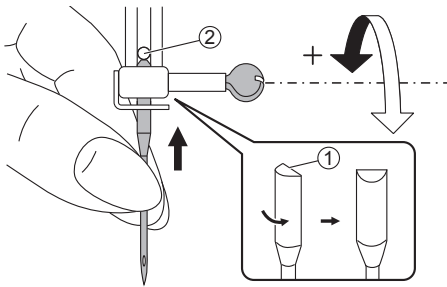

Igła musi być prosta.

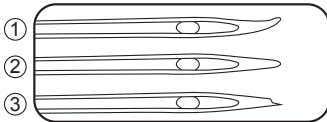
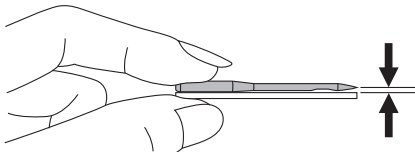

Problem może wystąpić jeżeli:

- ① Igła jest krzywa  
② Igła jest tępą  
③ Igła jest uszkodzona

## RU Замена иглы

Регулярно меняйте иглы, особенно если заметите их износ, а также при возникновении каких-либо проблем.

### ▲ Внимание

При выполнении описанных ниже операций переместите выключатель в положение Выкл («O»).

Поднимите иглу, повернув маховое колесо на себя, затем ослабьте прижимной винт, чтобы вынуть иглу.

- ① Винт иглы

При установке иглы убедитесь в том, что ее плоская сторона обращена назад.

Вставьте иглу в иглодержатель до упора. Затем закрепите иглу, затянув прижимной винт.

- ① Плоская сторона иглы
- ② Упор

Иглы должны быть в исправном состоянии.

Проблемы могут возникнуть при использовании:

- ① Изогнутых игл
- ② Затупившихся игл
- ③ Игл с поврежденным острием

## RO Înlucuirea acului

Schimbați acul în regulat, mai ales atunci când prezintă semne de uzură sau dacă cauzează probleme.

### ▲ Atenție

Setați întrerupătorul de alimentare în poziția oprit ("O") atunci când efectuați operațiile de mai jos!

Rotiți volanul spre dvs. pentru a ridica acul apoi slăbiți șurubul de prindere a acului pentru a scoate acul.

- ① Șurub de fixare a acului

Când introduceți un ac nou, țineți latura plat a arborelui în spate.

Împingeți acul în clemă până când atinge știftul și se oprește. Apoi asigurați-l prin strângerea șurubului de fixare al acului.





- ① Latura plat a arborelui
- ② Fixare

Acele trebuie să fie în stare perfectă.

Problemele pot apărea cu:

- ① Acele îndoit
- ② Acele tăcute
- ③ Puncte deteriorate





## PL Dobór igieł/materiałów/nici

MATERIAŁ	NITKA	ROZMIAR IGLY
Lekka, cienka bawełna, woal, jedwab, muślin, cienkie dzianiny, trykoty, jersey, krepa, poliester, tkaniny koszulowe.	Cienka nitka bawełniana, nylonowa lub poliestrowa.	65/9 - 75/11 
średniej grubości bawełna, satyna, płótno żaglowe, podwójne dzianiny, cienka wełna.	Większość dostępnych nici to nici średniej grubości odpowiednie do tych materiałów i igieł. Do tkanin syntetycznych należy używać nici poliestrowych, do tkanin naturalnych nici bawełnianych. Używać tej samej nitki jako górnej i dolnej.	80/12 
Bawełna średniej grubości, wełna, cięższe dzianiny, denim, frotte.		90/14 
Ciężkie wełny, materiały płaszczone, obiciowe, skóra i tworzywa sztuczne.		100/16 

### Uwaga

1. Generalnie, cienkie nici są używane do cienkich materiałów, grube do grubych.
2. Zawsze testuj typ i rozmiar igły na próbnym kawałku tkaniny, który będzie używany do faktycznego szycia.
3. Użyj tej samej nitki do igły i szpulki.
4. Użyj stabilizatora pod materiały elastyczne oraz zastosuj odpowiednią stopkę.
5. Zaleca się stosowanie igły 90/14 podczas haftowania na ciężkich materiałach lub produktach stabilizujących (np. Dżins, spieniona pianka itp.). Igła 75/11 może się zgiąć lub złamać, co może spowodować obrażenia.
6. W przypadku przezroczystej nylonowej nici używaj igły 90/14 - 100/16. Ta sama nić jest zwykle używana w szpulce.





## RU Соответствие иглы/ткани/нити

Ткани	Ткани	Размериглы
<p>Легкие ткани:</p> <p>хлопок, вуаль, саржа, шелк, муслин, органза, легкий трикотаж, джерси, креп, полиэстер, блузочные ткани.</p>	<p>Тонкая нить: хлопковая, нейлоновая, полиэстероваяили армированный хлопком полиэстер.</p>	<p>65/9 - 75/11</p> 
<p>Ткани средней плотности:</p> <p>хлопок, сатин, холст, двухсторонний трикотаж, легкая шерсть.</p>	<p>Большинство продаваемых нитей средней толщины подходят к использованию для этих тканей и размеров игл.</p> <p>Используйте полиэстеровые нитки для синтетических тканей и хлопковые – для шерсти и хлопка, чтобы получить лучший результат.</p> <p>Всегда используйте верхнюю и шпульную нить одной и той же толщины и качества.</p>	<p>80/12</p> 
<p>Ткани средней плотности:</p> <p>парусина, шерсть, более плотный трикотаж, махровая ткань, деним.</p>		<p>90/14</p> 
<p>Тяжелые ткани:</p> <p>хлопковое грубое полотно, брезент, легкие и средние обивочные ткани.</p>		<p>100/16</p> 

### Примечание

1. Как правило, тонкие нити и иглы используются для легких тканей, более толстые – для плотных.
2. Всегда проверяйте толщину иглы и нити на обрезке ткани, которая будет использоваться для шитья.
3. Используйте одинаковую нить в качестве верхней и нижней.
4. Используйте стабилизатор или подложку при шитье тонких или тянущихся тканей, выбирайте правильную прижимную лапку.
5. При вышивке на плотных и тяжелых тканях (деним, брезент, парусина и пр.) рекомендуется использовать иглу 90/14. Игла 75/11 может погнуться или сломаться, что может вызвать травму.
6. Для прозрачной нейлоновой нити всегда используйте иглу 90/14 – 100/16. Обычно одна и та же нитьиспользуетсяв качестве верхней и нижней.

## RO Matching needle/fabric/thread

Țesături	Fir	Mărimea acului
Materiale ușoare - bumbacul subțire, voile, serj, mătase, Qiana, interlocks, bumbac tricoturi, mănuși din tricotaj, tricouri, crep, țesute din poliester, tricou și bluze țesături.	Fir ușor din bumbac, nailon, poliester sau poliester învelit în bumbac.	65/9 - 75/11 
Țesături cu greutate medie - bumbac, satin, kettleclote, covor, tricoturi duble, lenaj ușoare.	Cele mai multe fire vândute sunt de dimensiuni medii adecvate pentru aceste materiale și dimensiunile acului.	80/12 
Țesături cu greutate medie - bumbac, lână, tricoturi mai grele, pânză de terasă, denims.	Utilizați fire de poliester pe materiale sintetice și bumbac pe țesături naturale pentru rezultate optime.	90/14 
Materiale grele - pânză, vată, cort în aer liber și țesături matlasate, denimuri, materiale de tapițerie.	Utilizați întotdeauna același fir de sus și de jos.	100/16 

### Notă

- În general, firele fine și acele sunt folosite pentru coaserea țesăturilor fine, firele și acele mai groase sunt utilizate pentru coaserea țesăturilor grele.
- Verificați întotdeauna firul și dimensiunea acului pe o bucată mică de țesătură care va fi utilizată pentru coaserea reală.
- Utilizați același fir pentru ac și bobină.
- Utilizați un stabilizator sau plasați un suport pentru țesături fine sau elastice, și selectați piciorușul presor corect.
- Se recomandă ca un ac 90/14 să fie folosit la brodarea pe țesături grele sau produse stabilizate (de exemplu, denim, spumă pufoasă, etc.). Acul 75/11 se poate îndoi sau rupe, care poate duce la răniri.
- Pentru fir transparent din nailon, utilizați întotdeauna acul 90/14 - 100/16. Același fir este de obicei utilizat pentru firul bobinei și filetul superior.



## PL Zmiana stopki

### ▲ Uwaga

Podczas wykonywania poniższych czynności wyłącz przełącznik zasilania do pozycji "O"

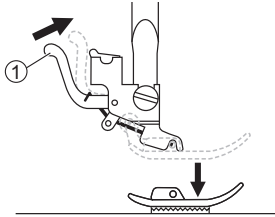

### ❖ Zdejmowanie stopki

Podnieś stopkę a następnie zwolnij ją poprzez naciśnięcie dźwigni w uchwycie stopki (z tyłu stopki).

- 1 Dźwignia

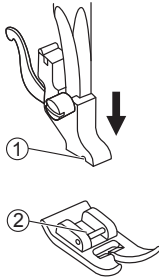

### ❖ Mocowanie stopki

Opuść uchwyt stopki tak aby trzpień w stopce wszedł idealnie w wycięcie w uchwycie stopki.

- 1 Wycięcie
- 2 Trzpień

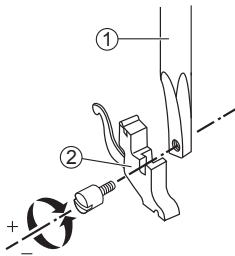

### ❖ Ściąganie uchwytu stopki dociskowej

Podnieś stopkę. Przytrzymaj uchwyt stopki a następnie odkręć śrubę mocującą za pomocą załączonego śrubokręta L.

- 1 Trzpień
- 2 Uchwyt stopki

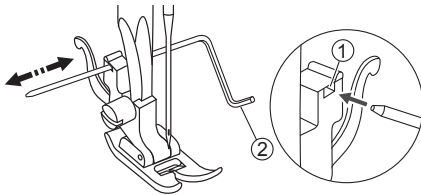

### ❖ Mocowanie przewodnika

Wsuń przewodnik w szczelinę w stopce jak pokazano na rysunku. Wyreguluj odległość w zależności od potrzeb dla podwinięć, zakładek, itp.

- 1 Szczelina
- 2 Przewodnik



## **RU** Замена прижимной лапки

### **▲** Внимание

При выполнении описанных ниже операций переместите выключатель в положение («O»).

### **❖** Снятие прижимной лапки

Поднимите рычаг подъема прижимной лапки. Нажмите фиксатор на задней стороне держателя и лапка освободится.

- ① Фиксатор

### **❖** Установка прижимной лапки

Опустите рычаг подъема прижимной лапки таким образом, чтобы паз держателя совпал с осью на лапке.

Прижимная лапка зафиксирована в держателе автоматически.

- ① Паз
- ② Ось

### **❖** Снятие и установка держателя прижимной лапки

Поднимите рычаг подъема прижимной лапки. Совместите держатель лапки с левой нижней частью прижимного стержня. Придерживая держатель, соедините детали винтом при помощи отвертки, входящей в комплект аксессуаров.

- ① Прижимной стержень
- ② Держатель прижимной лапки

### **❖** Установка направляющей для квилтинга/оверлочного шва

Поместите направляющую в отверстие держателя прижимной лапки как показано на рисунке. Настройте необходимый вылет в соответствии с выбранным видом строчки.

- ① Отверстие
- ② Направляющая для квилтинга/оверлочного шва

## **RO** Schimbarea piciorușului presor

### **▲** Atenție

Setați întrerupătorul de alimentare în poziția oprit ("O") atunci când efectuați oricare dintre operațiunile de mai jos!

### **❖** Scoateți piciorușul presor

Ridicați pârghia de ridicare a piciorușului presor. Apăsăți pârghiadin spate pentru a elibera piciorușul presor.

- ① Pârghie

### **❖** Atașați piciorușul presor

Coborâți pârghiade ridicare pentru piciorușul presor până când decupajul este în contact cu pinul.

Piciorușul presor se va atașa automat la suportul piciorușului presor.

- ① Decupajul
- ② Pin

### **❖** Scoateți și introduceți suportul pentru piciorușul presor

Ridicați pârghiade ridicare a piciorușului presor. Aliniați suportul pentru piciorușul presor cu partea stângă jos a barei de împingere. Țineți suportul pentru piciorușul presor, apoi strângeți șurubul cu ajutorul șurubelniței.

- ① Bara piciorușului de presor
- ② Suportul pentru piciorușul presor

### **❖** Introduceți ghidul de matlasare

Introduceți ghidul de matlasare în fantă așa cum este ilustrat. Reglați lățimea dorită în funcție de aplicațiile de cusut.

- ① Slot
- ② Ghid de matlasare

## PL Naprężenie nici

Właściwe ustawienie naprężenia jest bardzo ważne. Nie ma jednego uniwersalnego ustawienia naprężenia odpowiedniego dla wszystkich funkcji, ściegów i tkanin.

Podstawowe ustawienie napięcia nitki: "4".

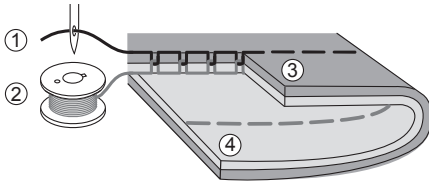

Normalne naprężenie nici w szyciu prostym.

- ① Górna nić
- ② Dolna nić
- ③ Prawa strona
- ④ Lewa strona

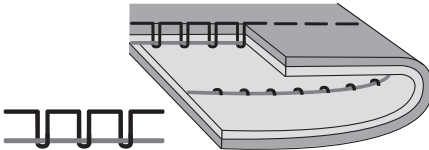

Naprężenie nici jest zbyt luźne. Obróć pokrętko naprężacza na wyższy numer.

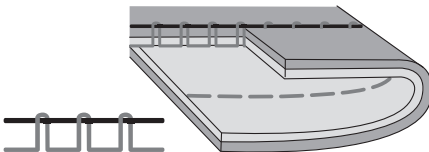

Naprężenie nici jest za duże. Ustaw pokrętko naprężacza na niższy numer.

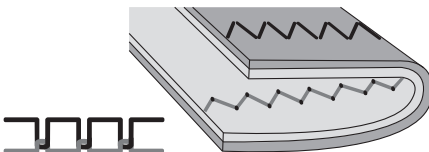

Zalecane naprężenie nici dla ściegu zygzak i szycia ozdobnego.

Przy takim ustawieniu naprężenia dla wszystkich ściegów ozdobnych uzyskasz ładniejszy ścieg i mniejsze ściąganie materiału.

Prawidłowe naprężenie nici występuje, gdy niewielka ilość górnej nici pojawia się na dolnej stronie tkaniny.

## **RU** Натяжение нити

**Правильная настройка натяжения нити важна для качественного шитья. Нет единого значения натяжения, пригодного для всех видов строчки и типов ткани.**

Стандартная установка натяжения нити «4».

Нормальное натяжение нити для прямой строчки.

- ① Верхняя нить
- ② Нижняя нить
- ③ Лицевая сторона
- ④ Изнаночная сторона

Недостаточное натяжение для прямой строчки. Переведите регулятор на более высокое значение.

Слишком сильное натяжение для прямой строчки. Переведите регулятор на меньшее значение.

Нормальное натяжение нити для зигзагообразной и декоративной строчки.

Для декоративных строчек характерен более ровный стежок и меньшее сморщивание ткани.

При правильном натяжении на изнаночной поверхности ткани проступает незначительное количество верхней нити.

## **RO** Tensiunea firului

**Setarea corectă a tensiunii este importantă pentru coasere. Nu există o singură setare de tensiune potrivită pentru toate funcțiile și materialele de cusătură.**

Reglarea tensiunii firului de bază: "4".

Tensiune normală a firului pentru coaserea cusăturii drepte.

- ① Fir superior
- ② Bobină
- ③ Suprafață
- ④ Partea greșită

Tensiunea filetului este prea slabă pentru coaserea cusăturii drepte. Rotiți cadranul la numărul mai mare.

Tensiunea filetului este prea mare pentru coaserea cusăturii drepte. Rotiți cadranul la numărul mai mic.

Tensiune normală a firului pentru zig zag și cusătură decorativă.

Pentru toate tipurile de cusaturi decorative, veți obține întotdeauna o cusatura mai frumoasa si mai puțină tesatura.

Tensiunea corectă a firului este când un număr mic de fir superior apare pe partea inferioară a țesăturii.



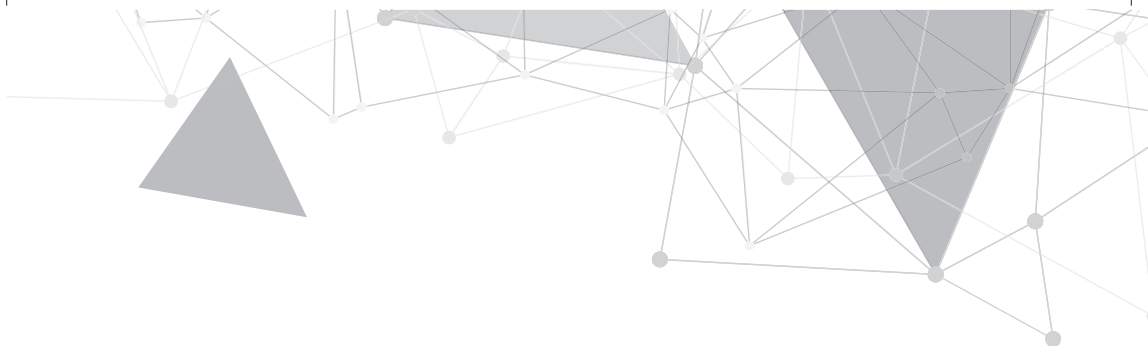

**PL** Szycie Podstawowe

**RU** Основы шитья

**RO** Principii de cusut



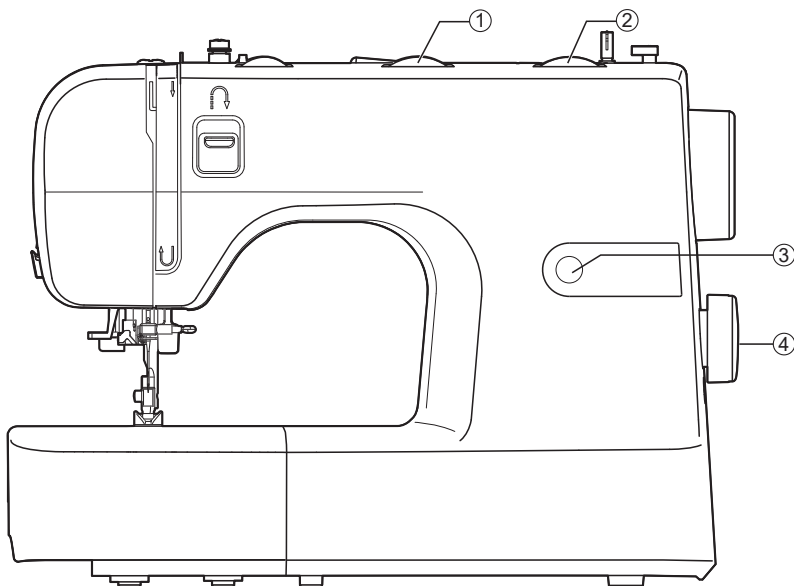

## PL Jak wybrać ścieg

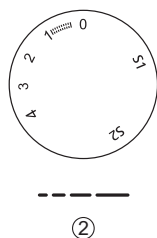
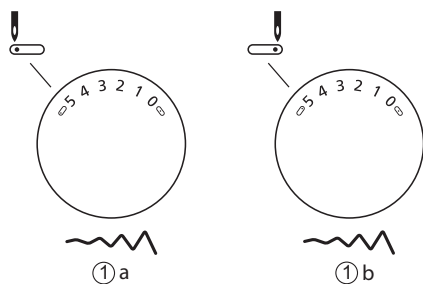

Aby wybrać ścieg, wystarczy obrócić pokrętło wyboru wzoru. Pokrętło wyboru wzoru może być obracane w dowolnym kierunku. Aby zmienić ścieg ustaw igłę w górnej pozycji.

Aby wybrać ścieg prosty wybierz " | " lub " | " za pomocą pokrętła wyboru wzoru.

W przypadku ściegu zygzakowego wybierz wzor " ~ " lub " ~ " za pomocą pokrętła wyboru wzoru.

Dostosuj długość i szerokość ściegu zgodnie z używanym materiałem.

Aby uzyskać inne wzory obróć pokrętło długości ściegu na " S1 " lub " S2 ", wybierz żądany wzór za pomocą pokrętła wyboru wzoru.

- ① Pokrętło szerokości ściegu (zależy od modeli)
  - a. Model NEXT 532A, Trend 23
  - b. Model NEXT 363D, Neo 65, Trend 21
- ② Pokrętło długości ściegu
- ③ Wyświetlacz ściegu
- ④ Pokrętło wyboru ściegu



### UWAGA

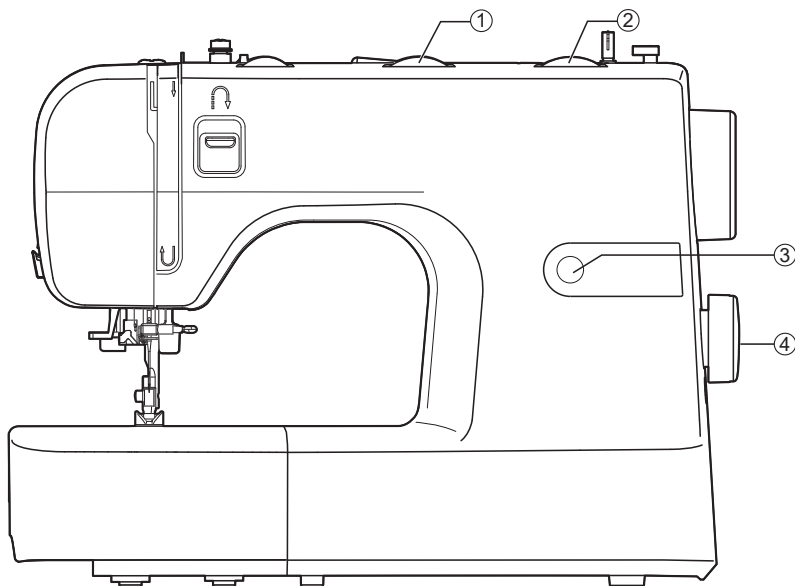

Jeśli przy zmianie ściegu lub obracaniu pokrętła długości ściegu do pozycji S1 i S2 natrafisz na opór, obróć kołem zamachowym aby ułatwić w/w.



## RU Выбор строчки

Чтобы выбрать строчку, просто поверните регулятор выбора строчки. Регулятор может поворачиваться в обоих направлениях.

Для прямой строчки переключите регулятор выбора строчки в режим, обозначенный символом «» или «». Выберите длину стежка при помощи соответствующего регулятора.



режим, обозначенный символом зигзага «» или «». Выберите длину стежка и ширину строчки в соответствии с используемой тканью.



Для выбора других строчек переключите регулятор длины строчки в положение «S1» или «S2», выберите желаемый вид строчки при помощи регулятора выбора строчки и ширину строчки при помощи регулятора ширины строчки (в зависимости от модели).

- ① Регулятор ширины строчки (в зависимости от модели)
  - a. Model NEXT 532A, Trend 23
  - b. Model NEXT 363D, Neo 65, Trend 21
- ② Регулятор длины стежка
- ③ Окно выбора строчек
- ④ Регулятор выбора строчки

## RO Cum să alegeți modelul

Pentru a alege cusătura, rotiți selectorul de cusătură. Selectorul poate fi rotit în ambele direcții.

Pentru cusătura dreaptă comutați selectorul de cusătură în modul indicat de simbolul «» sau «».

Pentru cusătura zigzag comutați selectorul de cusătură în modul indicat de simbolul «» sau «».

Alegeți lungimea și lățimea cusăturii dependent de țesătura aleasă.

Pentru a alege alte cusături comutați selectorul de lungimea cusăturii în modul «S1» sau «S2», alegeți cusătura dorită cu ajutorul selectorului de cusături și lățimea cusăturii cu ajutorul selectorului lățimii de cusături (de Țopde de modele).

- ① Butonul de lățimea cusăturii (în funcție de model).
  - a. Model NEXT 532A, Trend 23
  - b. Model NEXT 363D, Neo 65, Trend 21
- ② Butonului de lungimea cusăturii
- ③ Afișaj cusătură
- ④ Selectorul de model

## PL Ścieg prosty

Używamy stopki uniwersalnej.

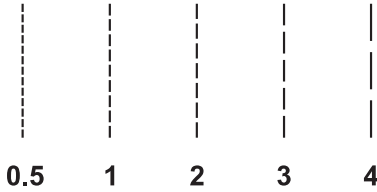

### ❖ Ustawienie długości ściegu

Obróć pokrętko długości ściegu do oczekiwanej wartości. Długość poszczególnych ściegów zmniejszy się, gdy pokrętko zbliży się do "0". Długość poszczególnych ściegów wzrośnie, gdy tarcza zbliży się do "4".

Zazwyczaj im grubszy materiał, nić i igła, tym dłuższy powinien być ścieg.

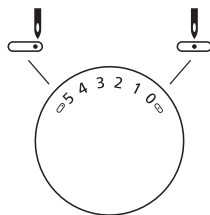
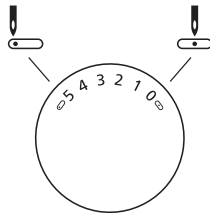

### ❖ Zmiana pozycji igły

Pozycję igły dla ściegów prostych można zmienić, regulując pokrętkiem szerokości ściegu.

„0” to środek, a „5” to całkowicie lewa pozycja igły. (Model NEXT 532A, Trend 23).

„0” to środek, a „5” to pełna prawa pozycja igły. (Model NEXT 363D, Neo 65, Trend 21).



Jeśli urządzenie nie ma funkcji wybierania szerokości ściegu, użyj pokrętkła wyboru wzoru, aby wyregulować położenie igły (Model Neo 80A/ NEXT 421A/ Lolli/ Neo 45/ NEXT 232D/ NEXT 141D).



## **RU** Прямая строчка

Используется универсальная лапка.

### ❖ Регулировка длины стежка

Поверните регулятор длины стежка. По мере приближения указателя регулятора к отметке «0» длина индивидуального стежка уменьшается, по мере приближения к отметке «4» - увеличивается.

Обычно чем толще ткань, игла и нить, тем более длинным должен быть стежок.

### ❖ Изменение положения иглы

Положение иглы для прямой строчки можно изменить регулятором ширины стежка.

Отметка «0» - положение иглы по центру, «5» - крайнее левое положение (Model NEXT 532A, Trend 23).

Отметка «0» - положение иглы по центру, «5» - крайнее правое положение (Model NEXT 363D, Neo 65, Trend 21).

Если машина оборудована регулятором ширины строчки, положение иглы для прямой строчки может быть изменено путем регулировки ширины строчки (для некоторых моделей).

## **RO** Cusături drepte

Folosind piciorul pentru toate scopurile.

### ❖ Reglarea lungimii cusăturii

Rotiți butonul de lungimea cusăturii, iar lungimea cusăturilor individuale va scădea odată cu apropierea cadranului la "0". Lungimea cusăturilor individuale va crește odată cu apropierea cadranului la "4".

În general vorbind, cu cât mai grose este materialul, firul și acul, mai lungă și cusătura trebuie să fie.

### ❖ Schimbarea poziției acului

Poziția acului pentru cusătură dreaptă poate fi modificată cu selectorul lățimii cusăturii.

Marca "0" - poziția acului în centru, "5" - poziția din stânga (Model NEXT 532A, Trend 23).

Marca "0" - poziția acului în centru, "5" - poziția din dreapta (Model NEXT 363D, Neo 65, Trend 21).

Dacă aparatul nu are funcție de apelare a lățimii cusăturii, utilizați selectorul de modele pentru a regla poziția acului. (pentru unele modele).

## PL Ścieg Zygzag

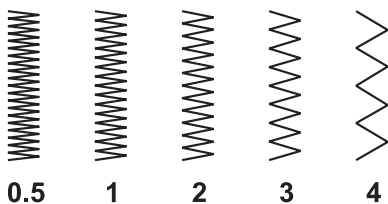

Użyj stopki uniwersalnej.

### ❖ Ustawienie długości ściegu

Gęstość ściegów zygzakowatych wzrasta, gdy ustawienie długości ściegu zbliża się do "0".

Zgrabne ściegi zygzakowate zwykle osiąga się przy "2,5" lub poniżej.

Zamknięte ściegi zygzakowe (blisko siebie) są określane jako ścieg satynowy.

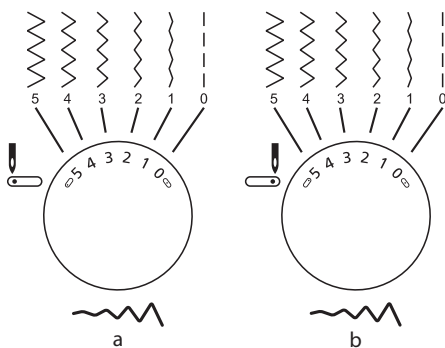

### ❖ Regulacja szerokości ściegu

Szerokość ściegu reguluje się wraz z obrotnością pokrętła szerokości ściegu w zakresie "0-5".

Szerokość może być zmniejszona lub zwiększona na dowolnych wzorach.

Regulacja szerokości ściegu.

a. Model NEXT 532A, Trend 23

b. Model NEXT 363D, Neo 65, Trend 21

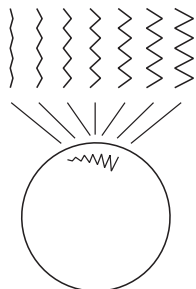

Jeśli urządzenie nie ma funkcji wybierania szerokości ściegu, użyj pokrętła wyboru wzoru (Model Neo80A/ NEXT 421A/ Lolli/ Neo 45/ NEXT 232D/NEXT 141D).

## **RU** Строчка зигзаг

Используется универсальная лапка.

### ❖ Регулировка длины стежка

Частота строчки зигзаг увеличивается по мере приближения длины стежка к отметке «0».

Наиболее качественная строчка зигзаг достигается при длине стежка 2,5 или меньше.

Плотная строчка зигзаг называется сатиновой строчкой.

### ❖ Регулировка ширины строчки

Ширина строчки увеличивается при перемещении регулятора от «0» к «5».

Ширина может быть уменьшена для любого вида строчки.

Регулятор ширины строчки

a. Model NEXT 532A, Trend 23

b. Model NEXT 363D, Neo 65, Trend 21

Если ваша модель не оборудована регулятором ширины строчки, используйте регулятор выбора строчки (в зависимости от модели).

## **RO** Cusatura zigzag

Folosind piciorul pentru toate scopurile.

### ❖ Reglarea lungimii cusăturii

Densitatea cusăturilor zig-zag crește odată cu apropierea lungimii cusăturii la "0".

Cusăturile zig-zag sunt realizate de obicei la "2,5" sau mai jos.

Cusăturile zig-zag închise (aproape împreună) sunt denumite cusături de satin.

### ❖ Reglarea lățimii cusăturii

Lățimea cusăturii se mărește prin comutarea selectorului de la «0» la «5».

Lățimea poate fi micșorată pentru orice tip de cusătură.

Selectorul lățimii cusăturii.

a. Model NEXT 532A, Trend 23

b. Model NEXT 363D, Neo 65, Trend 21

Dacă modelul dvs. nu are selector de lățime a cusăturii, folosiți selectorul de cusătură (în funcție de model).

## PL Zaczynamy szyc

Upewnij się, że nić i igła jest dobrana odpowiednio do szytej tkaniny oraz zamontowana jest właściwa stopka.

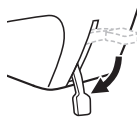
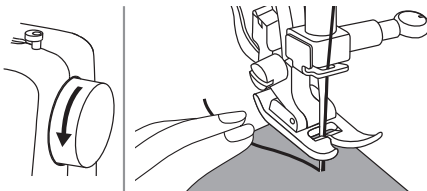
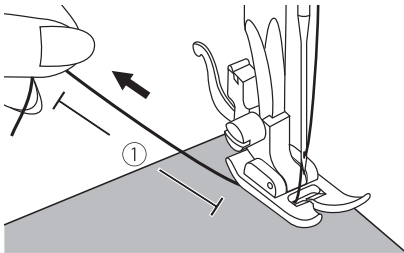
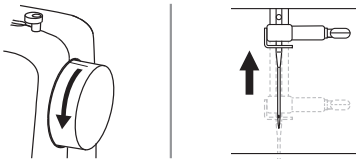

1. Przesław włącznik zasilania na "I".
2. Obróć koło zamachowe do siebie (przeciwnie do ruchu wskazówek zegara), aby ustawić igłę w najwyższej pozycji.
3. Podnieś stopkę.  
Obróć pokrętko wyboru wzoru, aby wybrać ścieg.
4. Umieść tkaninę pod stopką, przeprowadź nić od stopką, a następnie wyciągnij około 10 cm nici w kierunku tylnej części urządzenia.  
① 10 cm
5. Obróć pokrętko do siebie (przeciwnie do ruchu wskazówek zegara), aby opuścić igłę w tkaninę na początku ściegu.
6. Opuść stopkę.

## **RU** Начало шитья

Ниже описаны различные способы, которые помогут вам достичь наилучшего результата. Используйте эти рекомендации при шитье.

1. Переведите выключатель в положение Вкл («I»).
2. Поверните маховое колесо на себя (против часовой стрелки) и поднимите иглу в крайнее верхнее положение.
3. Поднимите подъемный рычаг прижимной лапки. Выберите строчку при помощи регулятора выбора строчки.
4. Поместите ткань под прижимную лапку, протяните нить под прижимной лапкой и вытяните конец нити длиной около 10 см по направлению к задней части машины.  
① 10 см
5. Поверните маховое колесо на себя (против часовой стрелки) и опустите иглу в ткань в той точке, с которой начнете шить.
6. Опустите подъемный рычаг прижимной лапки.

## **RO** Începem să coasem

Asigurați-vă că urmați combinațiile acului / țesăturii / firului și utilizați piciorușul presor sugerat înainte de coasere.

1. Porniți întrerupătorul de alimentare ("I").
2. Rotiți volantul spre dvs. (în sens invers acelor de ceasornic) pentru a aduce acul în poziția cea mai înaltă.
3. Ridicați pârghiade ridicare a piciorușului presor.  
Rotiți selectorul pentru a selecta o cusătură.
4. Așezați materialul sub piciorușul presor, treceți firul sub piciorușul presor, apoi trageți aproximativ 10 cm de fir către partea din spate a mașinii.  
① 10 cm
5. Așezați materialul sub piciorușul presor, treceți firul sub piciorușul presor, apoi trageți aproximativ 10 cm de fir către partea din spate a mașinii.
6. Coborâți pârghia de ridicare a piciorului presor.

**PL**

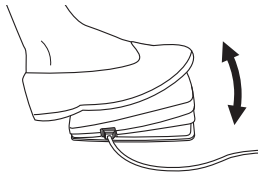

7. Powoli naciśnij regulator nożny, aby rozpocząć szycie. Puść sterownik nożny, aby zatrzymać maszynę.

**Uwaga**

Mozesz użyć szycia wstecznego do wiązania i wzmocnienia szwów. Proszę zapoznać się zrozdziałem "Przydatne umiejętności", aby uzyskać więcej informacji.

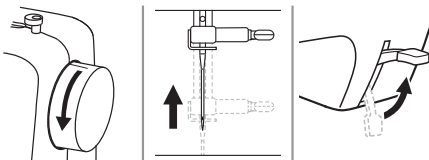

8. Obróć pokrętko do siebie (przeciwnie do ruchu wskazówek zegara), aby podnieść igłę. Podnieś podnośnik stopki i zdejmij materiał.

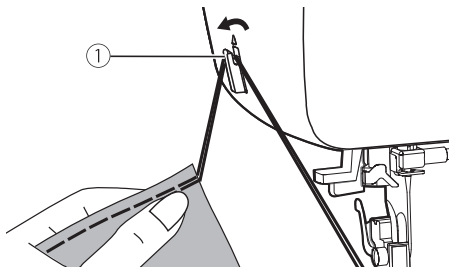

9. Poprowadzić obie nici do obcinacza nitki. Pociągnij nitki w dół, aby je przeciąć.

① Nóż obcinający nitki

## RU

7. Медленно нажмите на ножную педаль, чтобы начать шитье.

### Примечание

Для закрепления швов можно использовать шитье назад, нажимая на рычаг реверса. Более подробная информация содержится в разделе «Полезные навыки».

8. Поверните маховое колесо на себя (против часовой стрелки) и поднимите иглу. Поднимите подъемный рычаг прижимной лапки и вытащите ткань.
9. Вытяните обе нити влево и заведите их за специальный нож для обрезки, расположенный на корпусе машины. Потяните нити вниз для обрезки.  
① Нож для обрезки нити

## RO

7. Apăsați încet pedala de control pentru a începe coaserea. Eliberați comutatorul pentru a opri mașina.

### Notă

Puteți folosi cusătura inversă pentru a întoarce înapoiși întări cusătura prin apăsarea pârghiei de coasere revers. Consultați capitolul "Îndemnări folositoare" pentru mai multe informații.

8. Rotiți volantul spre dvs. (în sens invers acelor de ceasornic) pentru a ridica acul. Ridicați pârghia de ridicare a piciorușului presor și scoateți materialul.
9. Îndreptați ambele fire spre partea a plăcii frontale și în tăietorul de filet. Trageți firele în jos pentru a le tăia.  
① Tăietor de fire

## PL Przydatne umiejętności

Różne sposoby uzyskiwania lepszych rezultatów przy szyciu Twoich projektów są opisane poniżej. Zapoznaj się z tymi wskazówkami przed startem.

Wyniki zależą od rodzaju tkanin i ściegów. Proszę użyć tej samej tkaniny do testu szycia i koniecznie wykonać go przed szyciem właściwego projektu.

Dostosuj napięcie nici oraz długość i szerokość ściegu.

Ponieważ wyniki różnią się w zależności od rodzaju ściegu i warstw tkaniny, należy wykonać próbne szycie w takich samych warunkach, jakie będą stosowane w projekcie.

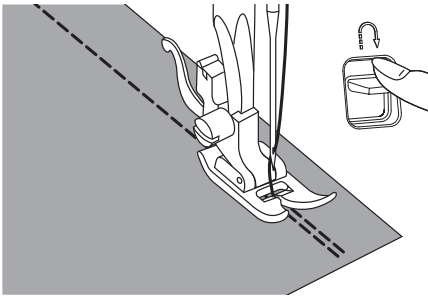

### ❖ Szycie do tyłu

Odwrotne szycie służy do zabezpieczenia ściegu na jego początku i końcu.

Naciśnij dźwignię szycia wstecznego i wykonaj 4-5 ściegów. Maszyna będzie szyla do przodu po zwolnieniu dźwigni szycia wstecz.

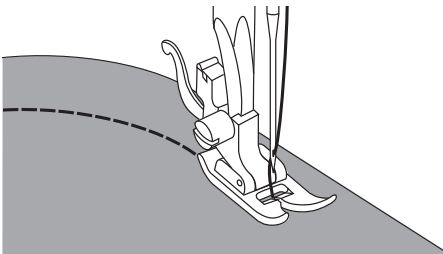

### ❖ Szycie po krzywej

Nieznacznie zmieniaj kierunek szycia, aby szyc wokół krzywej.

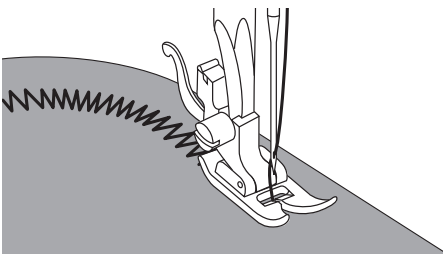

Podczas szycia po możesz użyć ściegu zygzak, ustaw ścieg o mniejszej długości.



## **RU** Полезные навыки

Ниже описаны различные способы, которые помогут вам достичь наилучшего результата. Используйте эти рекомендации при шитье.

Результат работы во многом зависит от используемого материала и типа строчки. Прежде чем приступить к шитью, выполните проверочную строчку на обрезке того материала, который будете использовать.

При выполнении проверочной строчки используйте ту же нить, которую будете применять в работе, чтобы убедиться, что натяжение нити, длина стежка и ширина строчки выбраны правильно. Поскольку результат работы зависит от типа строчки и количества слоев обрабатываемого материала, выполняйте проверочную строчку с соблюдением всех условий реального проекта.

### ❖ Шитье назад

Шитье назад используется для закрепления шва в начале и в конце строчки.

Нажмите на рычаг реверса и сделайте 4-5 стежков.

Отпустите рычаг, и машина снова будет шить вперед.

### ❖ Закругленный шов

Слегка измените направление строчки при шитье по дуге.

При шитье по дуге зигзагом немного уменьшите длину стежка для получения ровного шва.

## **RO** Îndemnări folositoare

Diferite căi de a obține rezultate mai bune pentru proiectele dvs. de cusut sunt descrise mai jos. Consultați aceste sfaturi atunci când coaseți proiectul.

Rezultatele depind de tipurile de țesături și cusături. O cusătură de încercare pe o bucată de material este sugerată.

Pentru cusătură de încercare, utilizați o bucată de material și fir care sunt aceleași cu cele folosite pentru proiectul dvs. și verificați tensiunea firului și lungimea și lățimea cusăturii.

Deoarece rezultatele diferă dependent de tipurile de cusături și de straturile de țesătură cusute, efectuați cusătură de încercare în aceleași condiții care vor fi utilizate împreună cu proiectul dvs.

### ❖ Revers

Cusatura revers este utilizată pentru a păstra firelela începutul și la sfârșitul unei cusături.

Apăsați pârghia de cusut revers și coaseți 4-5 cusături.

Mașina va coase înainte când pârghia este eliberată.

### ❖ Curbe de cusut

Schimbați ușor direcția de coasere pentru a coase în jurul curbei.

Când coaseți de-a lungul unei curbe în timp ce utilizați o cusătură zig-zag, selectați o lungime mai scurtă a cusăturii pentru a obține o cusătură mai fină.

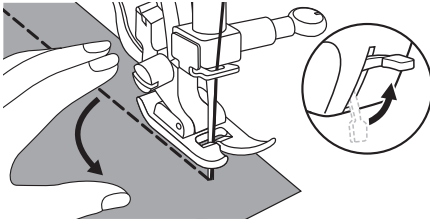

### ❖ Szycie narożników

Zatrzymaj maszynę do szycia, gdy dojdiesz do rogu. Wbij igłę w tkaninę. Podnieś stopkę dociskową. Użyj igły jako przegubu i obróć tkaninę.

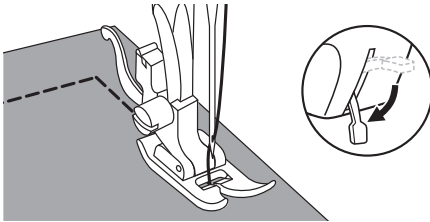

Opuść stopkę i kontynuuj szycie.

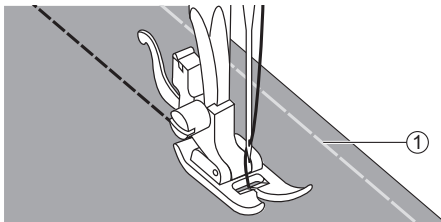

### ❖ Szycie materiałów elastycznych

Połącz fastrygą dwa materiały i potem swobodnie je szij bez ściągnięcia.

① Fastryga

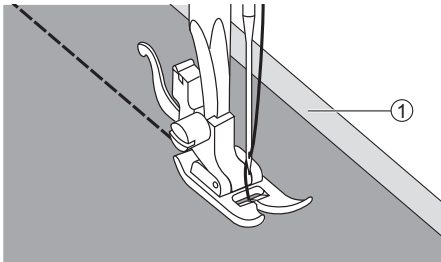

### ❖ Szycie cienkich materiałów

Podczas szycia cienkich tkanin ścięgi mogą być źle wyrównane lub tkanina może nie być podawana prawidłowo. W takim przypadku umieść cienki papier lub materiał stabilizujący pod tkaniną i zszyj go razem z tkaniną.

Po szyciu usuń papier.

① Stabilizator lub cienki papier

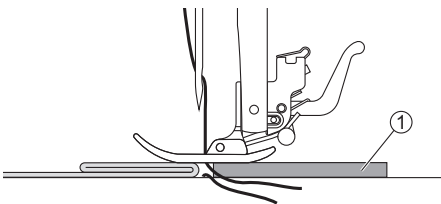

### ❖ Szycie ciężkich materiałów

Aby ułatwić rozpoczęcie szycia na brzegu materiału możesz umieścić cienki karton lub materiał o tejsamej grubości z tyłu ścięgu. Można także pomóc ręcznie w przesuwaniu materiału.

① Karton lub materiał

**RU**

### ❖ **Обработка углов**

Дойдя до угла, выключите машину.

Опустите иглу в ткань. Поднимите прижимную лапку. Поверните ткань на 90°, используя иглу в качестве поворотной оси.

Опустите прижимную лапку и продолжите шить.

### ❖ **Шитье эластичных тканей**

Сметайте полотна ткани вместе и сшейте, стараясь не растягивать материал.

- ① Наметка

### ❖ **Шитье тонких тканей**

При шитье тонких тканей возможно смещение шва и неправильная подача материала. Если такая проблема возникла, поместите лист тонкой бумаги или другой стабилизирующий материал под ткань и сшейте его вместе с тканью.

После окончания шитья просто оторвите лишнюю бумагу.

- ① Стабилизирующий материал или бумага

### ❖ **Шитье тяжелых тканей**

Можно подложить позади шва кусок картона или отрезок ткани такой же толщины либо поддерживать прижимную лапку рукой при подаче ткани во время выполнения строчки по направлению к сложенной стороне изделия.

- ① Кусок картона или отрезок ткани

**RO**

### ❖ **Cusut colțuri**

Oprîți mașina de cusut atunci când ajungeți într-un colț.

Coborâți acul în țesătură. Ridicați piciorușul presor. Utilizați acul ca pivot și rotiți materialul 90°.

Coborâți piciorușul presor și reluați coaserea.

### ❖ **Coaserea materialelor stretch**

Mișcați bucățile de material împreună, și apoi coaseți fără a întinde materialul.

- ① Șular

### ❖ **Coaserea țesăturii subțiri**

Când coaseți țesături subțiri, cusăturile pot deveni nealiniatesau materialul poate fi nu alimentat corect. Dacă se întâmplă acest lucru, plasați hârtia subțire sau materialul de stabilizare sub țesăturăși o coaseți împreună cu materialul.

După ce ați terminat coaserea, îndepărtați hârtia excesivă.

- ① Stabilizator sau hârtie

### ❖ **Coaserea țesăturii grele**

Puteți plasa carton sau țesături groase cu aceeași grosime la partea din spate a cusăturii. Sau sprijiniți piciorușul presor în timpul alimentării cu mâna și coaserea spre partea pliată.

- ① Carton sau țesătură groasă





**PL** Ściegi użytkowe

**RU** Наиболее распространенные  
типы строчек

**RO** Cusături folositoare



## PL Ścieg elastyczny

Użyj ściegu elastycznego do szycia tkanin rozciągliwych. Rozciąga się on wraz z materiałem i nie zrywa się.

Dobry do łatwego szycia dzianin oraz materiałów takich jak denim.

Można go także użyć jako ścieg ozdobny szyty po wierzchu tkaniny.

- ① Ścieg elastyczny
- ② Ścieg prosty

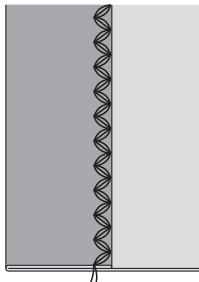
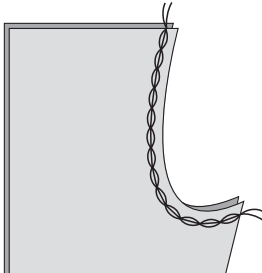
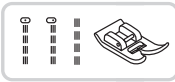
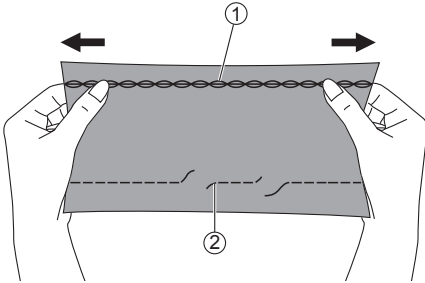

Stopka uniwersalna.

### ❖ Ścieg elastyczny potrójny

Ścieg prosty potrójny jest stosowany w celu wykonania potrójnego wzmocnienia materiałów elastycznych.

Stopka uniwersalna.

### ❖ Zygzak potrójny

Ścieg w którym każde część ściegu jest szyta 3 krotnie. Przeznaczony do szwów wzmocnionych, podwinięć i elementów dekoracyjnych. Zygzak trójstopniowy przeznaczony jest do sztywnych materiałów jak denim, sztruks, itp.

## **RU** Трикотажная строчка

Используйте этот вид строчки для шитья трикотажных и других эластичных тканей. Эта строчка позволяет выполнить шов, не повреждая волокна ткани.

Подходит для гладких тканей, для тканей со сложным переплетением волокон, а также трикотажа. Может использоваться для сшивания прочных тканей, таких как деним.

Трикотажная строчка может также использоваться в качестве декоративной, поверх основной строчки.

- ① Трикотажная строчка
- ② Прямая строчка

Используется универсальная прижимная лапка.

### ❖ Прямая трикотажная строчка

Прямая трикотажная строчка используется для придания тройной прочности швам на трикотаже и швам, подвергающимся наибольшему износу.

Используется универсальная прижимная лапка.

### ❖ Трикотажная строчка зигзаг

Тройная трикотажная строчка зигзаг подходит для плотных тканей, таких как деним, поплин и пр.

## **RO** Stretch cusatura

Utilizați această cusătură cu tricot sau alte țesături elastice. Cusatura permite ca cusătura să se întindă fără a rupe firul.

Bine pentru țesături ușoare și tricotat. Este bine să alăturați țesăturii durabile, cum ar fi denimurile.

Aceste cusături pot fi de asemenea folosite ca cusături decorative.

- ① Stretch cusatura
- ② Cusături drepte

Folosind piciorul pentru toate scopurile.

### ❖ Cusatura stretch dreaptă

Cusatura stretch dreaptă este folosită pentru a adăuga întăriri triple pentru a se întinde și întări cusătura.

Folosind piciorul pentru toate scopurile.

### ❖ Cusatura stretch Zigzag

Triple cusatura stretch zigzag este potrivită pentru țesături feroase cum ar fi denim, poplin.

## PL Wszywanie elastycznej taśmy

Kiedy wszywamy elastyczną taśmę musimy pamiętać że po wszyciu jej wymiary będą inne niż przed. Dlatego bardzo ważne jest odmierzenie właściwej długości taśmy.

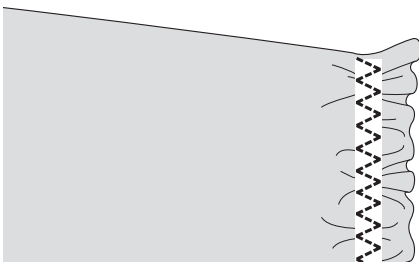
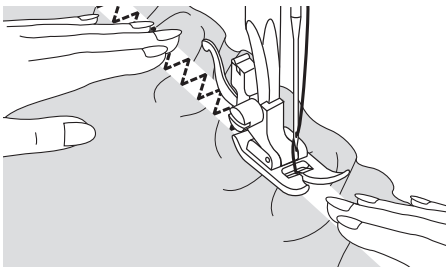
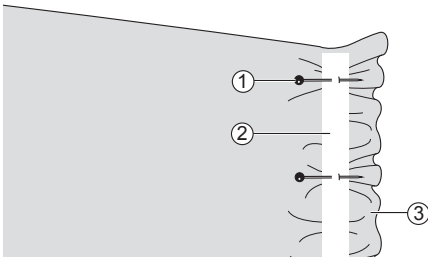

Używamy stopki uniwersalnej

Przypnij elastyczną taśmę do lewej strony tkaniny w kilku punktach. Upewnij się, że taśma jest równomiernie umieszczona na tkaninie.

- ① Szpilka
- ② Taśma elastyczn
- ③ Lewa strona

Przyszywaj elastyczną taśmę do tkaniny, rozciągając taśmę tak, aby była tej samej długości co tkanina.

Ciągnąc tkaninę za stopkę lewą ręką, rozciągaj tkaninę z przodu stopki prawą ręką.

### Uwaga

Podczas szycia upewnij się, że igła nie dotyka żadnych szpilek, w przeciwnym razie igła może się zgiąć lub złamać.



## **RU** Пришивание резинки к трикотажным тканям

При пришивании резинки к манжетам или линии талии на одежде необходимо правильно определить длину резинки, которая при носке изделия будет находиться в натянутом состоянии.

Используется многоцелевая прижимная лапка.

Приколите резинку булавками к изнаночной стороне ткани, равномерно распределив ее по всей длине.

- ① Булавка
- ② Резинка
- ③ Изнаночная сторона ткани

Пришейте резинку, растягивая ее таким образом, чтобы длина резинки соответствовала длине ткани.

Протягивая ткань за прижимную лапку левой рукой, правой рукой подтягивайте ее к булавке, расположенной ближе всего к переднему краю лапки.

### Примечание

При шитье следите за тем, чтобы игла не попала на булавку, иначе игла может согнуться или сломаться.

## **RO** Coaserea țesăturilor stretch și a benzii elastice

Când banda elastică este atașată la manșeta sau talie a unei îmbrăcăminte, dimensiunile finale vor fi cele ale benzii elastice întinse. Prin urmare, este necesar să se folosească o lungime adecvată a benzii elastice.

Folosind piciorul pentru toate scopurile.

Fixați banda elastică pe partea greșită materialului la câteva puncte pentru a vă asigura că banda este poziționată uniform pe țesătură.

- ① Pin
- ② Banda elastică
- ③ Partea greșită

Coaseți banda elastică pe material în timp ce întindeți banda astfel încât să aibă aceeași lungime ca țesătura.

În timp ce trageți materialul din spatele piciorușului presor cu mâna stângă, trageți țesătura la poarta cea mai apropiată de partea din față a piciorușului presor cu mâna dreaptă.

### Notă

Când coaseți, asigurați-vă că acul nu atinge nici un pin, altfel acul se poate îndoi sau rupe.

## PL Ścieg owerlokowy

Ścieg szyty wzdłuż krawędzi tkaniny, aby zapobiec jej strzępieniu.

Użyj stopki zwykłej.

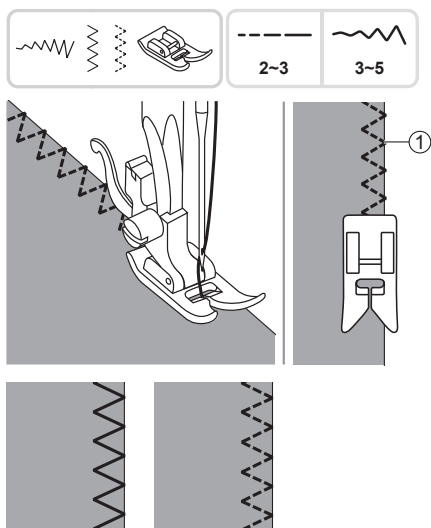

Szyj ściegiem obrzucającym wzdłuż krawędzi tkaniny, jak pokazano na rysunku.

① Punkt wklucia igły

## **RU** Оверлочная строчка

**Оверлочная строчка** используется для обметки краев ткани, чтобы предотвратить изнашивание.

Используется универсальная прижимная лапка.

Выполняйте строчку вдоль кромки ткани таким образом, чтобы точка касания иглы находилась справа от кромки.

- ① Точка касания иглы

## **RO** Cusătură de acoperire

**Coaseți cusăturile de acoperire de-a lungul marginii țesăturii** pentru a împiedica împrôșcarea.

Folosind piciorul pentru toate scopurile.

Coaserea stratului de acoperire de-a lungul marginii materialului astfel încât acul să cadă peste marginea materialului din partea dreaptă.

- ① Punctul de picurare a acului

## PL Ścieg kryty

Zabezpiecza i podwija spód spódnicy i spodni, ścieg ten będzie niewidocznym po prawej stronie tkaniny.



Użyj zwykłej stopki.

- ① Ścieg kryty do tkanin twardych
- ② Ścieg kryty do materiałów elastycznych.

### Uwaga

Proszę wykonać test szycia i użyć tej samej tkaniny co w projekcie.

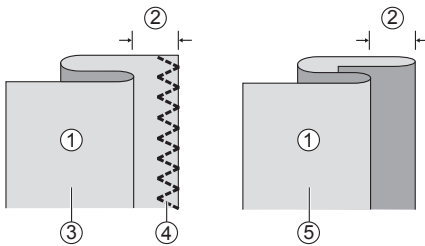

Złożyć tkaninę, jak pokazano na rysunku, lewą stroną do góry.

- ① Lewa strona
- ② 5mm
- ③ Do ciężkich materiałów
- ④ Ścieg obrzucający
- ⑤ Do cienkich i średnio ciężkich materiałów

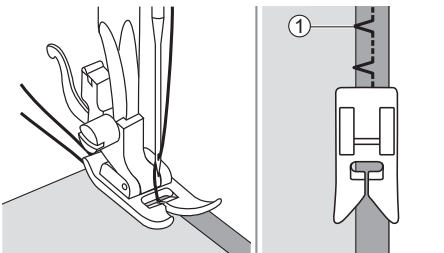

Umieść tkaninę pod stopką. Obróć kołem ręcznym do przodu, aż igła przebije fałd tkaniny idealnie na brzegu.

- ① Punkt wkłucia igły po lewej stronie

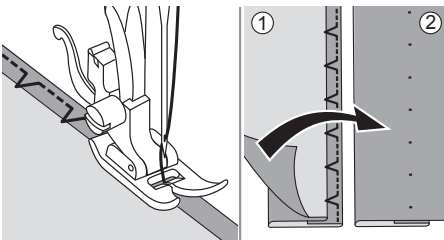

Szyć powoli, prowadząc tkaninę ostrożnie wzdłuż krawędzi prowadnicy.

Odwróć tkaninę.

- ① Lewa strona
- ② Prawa strona

## RU Невидимая подгибка

Невидимая подгибка используется для потайной подшивки юбок и брюк, при этом шов на лицевой поверхности ткани остается невидимым.

Используется универсальная прижимная лапка.

- ① Невидимая подгибка/бельевая строчка для плотных тканей.
- ② Невидимая подгибка для эластичных тканей.

### Примечание

Перед выполнением операции сделайте пробную строчку на обрезке ткани, которая будет использоваться для шитья.

Сложите ткань изнаночной стороной вверх, как показано на рисунке.

- ① Изнаночная сторона
- ② 5 мм
- ③ Для тяжелых тканей
- ④ Оверлочная строчка
- ⑤ Для легких/средних тканей

Поместите ткань под прижимную лапку. Поверните маховое колесо вперед, пока игла не переместится в крайнее левое положение. Игла должна лишь слегка захватывать несколько ниток ткани вдоль складки.

- ① Точка касания иглы

Шейте медленно, осторожно направляя ткань вдоль кромки направляющей.

Переверните ткань.

- ① Изнаночная сторона
- ② Лицевая сторона

## RO Tiv orb

Asigurați fundul fustei și pantalonilor cu un tiv orb, această cusătură va coase cu cusătura invizibilă pe partea dreaptă a țesăturii.

Folosind piciorul pentru toate scopurile.

- ① Tiv orb/lenjerie pentru țesături feroase.
- ② Tiv orb pentru țesăturile stretch.

### Notă

Este nevoie de practică pentru a coase tivul orb. Faceți întotdeauna mai întâi un test.

Îndoți materialul așa cum este ilustrat cu partea greșită în sus.

- ① Partea greșită
- ② 5 mm
- ③ Pentru țesături grele
- ④ Cusătură de acoperire
- ⑤ Pentru tesatura ușoară/medie

Așezați materialul sub picior. Rotiți roata de mână înainte până când acul se învârtă complet în stânga. Trebuie doar să străpungă folia de țesătură.

- ① Punctul de picurare a acului

Coaseți încet, ghidând țesătura cu atenție de-a lungul marginii ghidajului.

Răsuciți materialul.

- ① Partea greșită
- ② Partea corectă

## PL 4-Stopniowa dziurka do

**guzików** (NEXT 363D/Neo 65/Trend 21/Neo

43/NEXT  
232D/NEXT 141D)

Dziurki mogą być dostosowane do wielkości guzika.

W przypadku tkanin elastycznych lub cienkich zaleca się stosowanie stabilizatora do lepszego szycia dziurki. Nieznacznie zmniejsz napięcie górnej nici, aby uzyskać lepsze wyniki.

Używać stopki do dziurek.

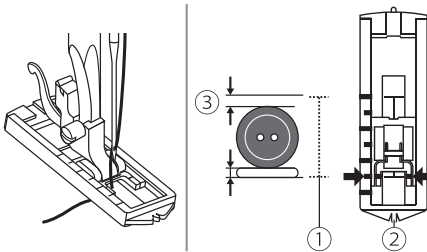

**Uwaga**  
Proszę wykonać test szycia i użyć tej samej tkaniny co w projekcie.

Aby uzyskać prawidłową długość dziurki należy zmierzyć średnicę i grubość guzika oraz dodać 3 mm dla rygla; zaznaczyć rozmiar dziurki na tkaninie.

Umieścić materiał pod stopką, tak aby oznaczenie na stopce było w początkowym zaznaczeniu na tkaninie. Opuścić stopę, tak aby środkowa linia dziurki zaznaczona na tkaninie była równa ze środkiem stopki do dziurek.

- ① Wymiar guzika
- ② Środek stopki do dziurek
- ③ 3mm

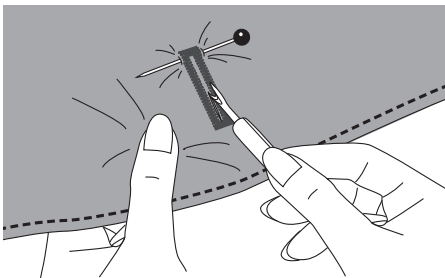
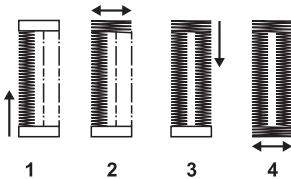

Postępuj zgodnie z 4-etapową sekwencją, zmieniając od jednego kroku do drugiego za pomocą pokręteł wyboru wzoru. Podczas przechodzenia od etapu obrzucenie-rygiel-obrzućcie-rygiel należy się upewnić, że igła jest podniesiona i nie jest wbita w materiał. Uważaj, aby nie szyć zbyt wielu ściągów w punktach ryglów 2 i 4.

Przetnij środek dziurki, uważając, aby nie przeciąć żadnego ze ściągów. Użyj szpilki jako stopera dla zabezpieczenia przed przecięciem rygla.

**Uwaga**  
Podczas przecinania dziurki za pomocą przecinaka, nie należy układać dłoni w kierunku cięcia, aby nie doszło przypadkowo do jej przecięcia.

## **RU** Пуговичная петля

(NEXT 363D/Neo 65/Trend 21/Neo 45/NEXT 232D/NEXT 141D)

Размер петель может быть выбран в соответствии с размером пуговиц.

Для обметывания петель на тонких и эластичных тканях рекомендуется использовать стабилизирующий материал. Для достижения наилучшего результата немного ослабьте натяжение верхней нити.

Успользуется лапка для изготовления петли.

### Примечание

Выполните пробную строчку на обрезке ткани, которая будет использоваться для шитья.

Для определения правильной длины петли измерьте диаметр и толщину пуговицы и прибавьте 3 мм на закрепки. Отметьте место размещения петли на ткани.

Поместите ткань под прижимную лапку таким образом, чтобы отметка на передней стороне лапки для петель совпала с начальной отметкой петли на ткани. Опустите лапку, совместив центральную линию петли, отмеченную на ткани, с центром лапки.

- ① Размер петли
- ② Центр лапки для петель
- ③ 3мм

Используя регулятор выбора строчки, шаг за шагом выполните последовательность переключения режимов. При переключении регулятора с одного режима на другой убедитесь в том, что игла находится в поднятом положении. Не делайте слишком много стежков при выполнении шагов 2 и 4.

Прорежьте петлю по центру с помощью распарывателя с максимальной осторожностью, чтобы не повредить строчку с обеих сторон. Чтобы не сделать слишком длинный разрез, вставьте булавку под закрепкой петли.

### Примечание

Во время прорезания петли с помощью распарывателя держите руки вне зоны разреза во избежание травмы.

## **RO** Efectuarea butonierelor

(NEXT 363D/Neo 65/Trend 21/Neo 45/NEXT 232D/NEXT 141D)

Butoniera poate fi adaptată dimensiunii butonului.

Pentru material stretch sau țesătură subțire, se recomandă utilizarea unui stabilizator pentru o cusătură mai bună a butoanelor. Reduceți ușor tensiunea firului superior pentru a obține rezultate mai bune.

Folosind piciorul pentru toate scopurile.

### Notă

Folosiți aceeași țesătură a proiectului și efectuați un test de coacere în plus.

Măsurați diametrul și grosimea butonului și adăugați 3 mm pentru bartacks pentru a obține gaura corectă lungime; marcați mărimea butonului pe țesătură.

Așezați materialul sub picior, astfel încât să se marcheze piciorul butonului se aliniază marcajului de pornire pe țesătură. Coborâți piciorul, astfel încât butonul linia centrală marcată pe țesătură se aliniază cu centrul piciorului butonier.

- ① Dimensiunea butonului
- ② Centrul picioarelor butonului
- ③ 3mm

Urmați secvența în patru pași schimbând de la unul treceți la altul cu selectorul de model. Când treceți de la un pas la altul Procesul butonului, asigurați-vă că acul este ridicat înainte de a roti selectorul de model la pasul următor. Aveți grijă să nu coaseți prea multe cusături în treptele 2 și 4.

Tăiați centrul butonierei, având grijă să nu tăiați cusăturile de pe ambele părți. Utilizați un știft ca opritor la bara de blocare, astfel încât să nu taie prea mult.

### Notă

Atunci când tăiați butoniera cu șurubul de cusătură, nu plasați mâinile în direcția de tăiere, în caz contrar vă puteți răni.

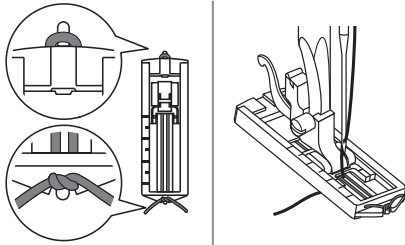

### ❖ Wykonywanie dziurek na elastycznych materiałach

Przy materiałach elastycznych należy podłożyć pod stopkę grubą nitkę lub kordonek tak, aby przy wykonywaniu kolumny dziurki pokryć ściegiem kordonek.

Kredką krawiecką zaznaczyć pozycję dziurki na materiale.

Założyć grubą nić od tyłu stopki, przełożyć końcówki do przodu, ułożyć w rowkach stopki i tymczasowo związać.

Opuścić stopkę i rozpocząć szycie.

Po zakończeniu obszywania delikatnie pociągnąć końce nitki wzmacniającej aby ją naprężyć, wyciągnąć nadmiar i nadwyżkę obciąć

① Lewa strona

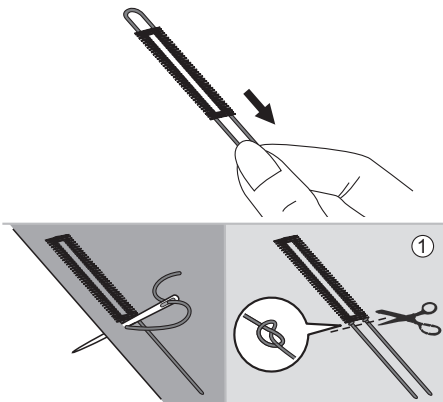

#### Uwaga

Sugeruje się użycie stabilizatora przy szyciu dziurki wzmacnianej sznurkiem.



**RU**

### ❖ Выметывание петель на трикотажных тканях

При обметывании петель на эластичных тканях Зацепите толстую нить или шнур за выступ на заднем конце лапки для петель.

Установите лапку для петель.

Протяните оба конца каркасной нити под нижней поверхностью лапки вперед, поместите в прорези на переднем конце лапки и свяжите. Опустите прижимную лапку и начните шить.

Установите ширину строчки, соответствующую диаметру каркасной нити.

После окончания обметывания петли осторожно подтяните концы каркасной нити, чтобы убрать слабинку. Скрестите концы каркасной нити перед иглой, проденьте их в большую рукодельную иглу и вытяните на изнаночную сторону ткани. Свяжите концы и обрежьте лишнее.

① Изнаночная сторона

#### Примечание

При выполнении операции рекомендуется использовать стабилизирующий материал.

**RO**

### ❖ Crearea unei butoniere pe țesăturile stretch

Când coaseți butoniere pe țesătură stretch, cârligați firul greu sau puneți sub piciorușul butonierei.

Atașați piciorușul butonierei.

Aduceți cele două capete de filet gimp în partea din față a piciorului și introduceți-le în caneluri, apoi le legați acolo temporar. Coborâți piciorușul presor și începeți să coaseți.

Setați lățimea cusăturii astfel încât să corespundă diametrului filetului gimp.

Odată ce coaserea este finalizată, trageți ușor firul gimp pentru a îndepărta orice slăbire. Mutați gimp-ul în fața acului și capătul gimp filet într-un ac mare, trageți spre partea gresită și capetele nodului înainte de a tăia excesul.

① Partea greșită

#### Notă

Se sugerează să coaseți cu un material de stabilizare sub țesătură.

## PL 1-Automatyczne wykonywanie dziurek

(NEXT 532A/Trend 23/Neo 80A/NEXT 421A/Lolli)

Dziurki są wykonywane do wielkości guzika.

W przypadku tkanin elastycznych lub cienkich zaleca się stosowanie stabilizatora do lepszego szycia dziurki. Nieznacznie zmniejsz naprężenie górnej nici, aby uzyskać lepsze wyniki.



Użyj stopki do wykonywania dziurek.

### Uwaga

Proszę wykonać test szycia i użyć tej samej tkaniny co w projekcie.

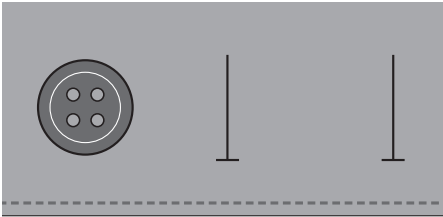

Zaznacz pozycje dziurki na guziki na tkaninie.

Maksymalna długość dziurki to 3cm. (Całkowita średnica + grubość guzika.)

Rozmiar dziurki jest określany przez wielkość guzika umieszczonego w stopce do dziurek.

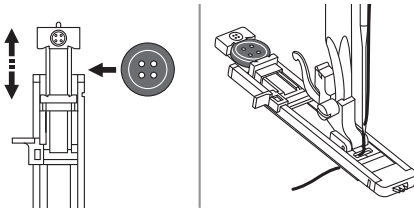

Pociągnij do tyłu i rozsuń uchwyt na guzik w stopce do dziurek. Umieść guzik w uchwycie i dosuń jego tylną część zamykając guzik.

Założ stopkę do dziurek z umieszczonym w niej guzikiem.

Nić powinna przejść przez otwór w stopce, następnie umieść ją pod stopą.

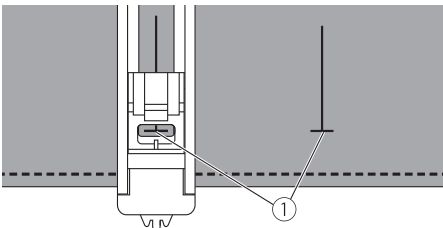

Umieścić tkaninę pod stopką, tak aby znak linii startu był umieszczony w środku stopki.

### ① Punkt startu

Wybierz program dziurki pod guzik. Ustaw żądane parametry czyli szerokość i długość ściegu.

## **RU** Автоматическая пуговичная петля

(NEXT 532A/Trend 23/Neo 80A/NEXT 421A/Lolli)

Размер петель может быть выбран в соответствии с размером пуговиц.

Для обметывания петель на тонких и эластичных тканях рекомендуется использовать стабилизирующий материал. Для достижения наилучшего результата немного ослабьте натяжение верхней нити.

Упользуется лапка для изготовления петли.

### Примечание

Выполните пробную строчку на обрезке ткани, которая будет использоваться для шитья.

Для определения правильной длины петли измерьте диаметр и толщину пуговицы и прибавьте 3 мм на закрепки. Отметьте место размещения петли на ткани.

Поместите ткань под прижимную лапку таким образом, чтобы отметка на передней стороне лапки для петель совпала с начальной отметкой петли на ткани. Опустите лапку, совместив центральную линию петли, отмеченную на ткани, с центром лапки.

Потяните пластину держателя пуговицы назад, и поместите в нее пуговицу. Сдвиньте рамку держателя пуговицы, чтоб зафиксировать ее.

Прикрепите петельную лапку.

Нить должна проходить через отверстие в прижимной лапке, а затем помещаться под нее.

Расположите ткань под прижимной лапкой так, чтобы отметка осевой линии была совмещена с центром лапки для петель.

① Отправная точка

Выберите строчку для петли. Отрегулируйте ширину строчки и длину стежка до требуемой ширины и плотности.

## **RO** Coaserea butonierei în 1 pas

(NEXT 532A/Trend 23/Neo 80A/NEXT 421A/Lolli)

Butoniera poate fi adaptată dimensiunii butonului.

Pentru material stretch sau țesătură subțire, se recomandă utilizarea unui stabilizator pentru o cusătură mai bună a butoanelor. Reduceți ușor tensiunea firului superior pentru a obține rezultate mai bune.

Folosind piciorul pentru toate scopurile.

### Notă

Folosiți aceeași țesătură a proiectului și efectuați un test de coacere în plus.

Marcați pozițiile butonierei de pe țesătură. Lungimea maximă a butonierei este de 3 cm. (Total diametru + grosimea butonului.)

Dimensiunea butonierei este determinată de butonul introdus în placa de butoane.

Trageți placa suportului de butoane în spate, și puneți butonul în ea. Împingeți înapoi placa suportului butonului spre buton pentru almenține strâns.

Atașați piciorușul butonierei.

Firul trebuie să treacă prin orificiul din piciorușul presor, apoi să fie plasate sub picior.

Poziționați materialul sub piciorușul presor, astfel încât marcajul liniei centrale să se alinieze la centrul piciorușei butonierei.

① Punct de start

Selectați cusătura butonierei. Reglați lățimea cusăturii și lungimea cusăturii la lățimea și densitatea dorite.

**PL**

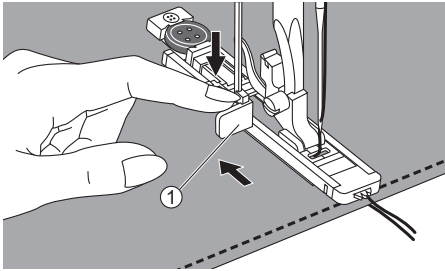

Pociągnij dźwignię dziurki pod guzik do dołu.

① Dźwignia automatu dziurki

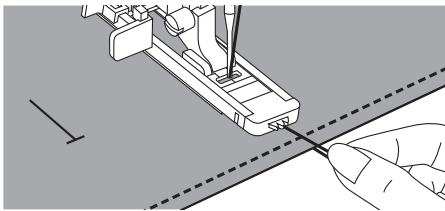

Lekko przytrzymaj koniec górnej nici i rozpocznij szycie. Pociągnij dwie nitki razem.

**Uwaga**

Uważnie prowadź kierunek materiału ręką.

Przed zatrzymaniem maszyna automatycznie zabezpieczy i zakończy rygiel ścięciem wzmacniającym.

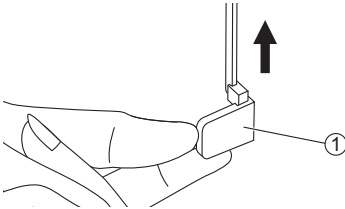

Podnieś stopkę i przetnij nitkę. Jeśli chcesz szyć następną wystarczy jedynie podnieść stopkę. Można wtedy startować od pozycji początkowej.

Po zakończeniu podnieś dźwignię automatu dziurki do najwyższej pozycji.

① Dźwignia automatu dziurki

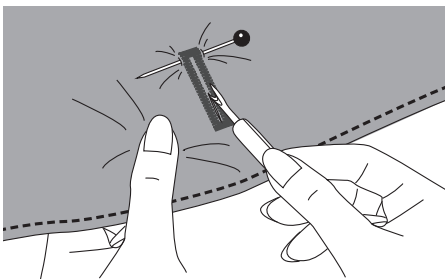

Użyj przecinaka do przecięcia dziurki. Uważaj aby nie przeciąć nitkę wykonanej dziurki. Użyj szpilki dla zabezpieczenia rygla.

**Uwaga**

Podczas przecinania dziurki za pomocą przecinaka, nie należy układać dłoni w kierunku cięcia, aby nie doszło przypadkowo do jej przecięcia.

## RU

Опустите петельный рычаг и слегка потяните его назад.

① Рычаг петли

Слегка придерживайте конец верхней нити и начинайте шить. Вытяните две линии вместе.

### Примечание

Потихоньку подавайте ткань вручную.

Перед остановкой, машина автоматически прошивает закрепочный шов после того, как петля прошита.

Поднимите прижимную лапку и отрежьте нить. Чтобы сшить ту же петлю, поднимите прижимную лапку (она вернется в исходное положение).

После шитья петли, поднимите рычаг петли до упора.

① Рычаг петли

Прорежьте петлю по центру с помощью распарывателя с максимальной осторожностью, чтобы не повредить строчку с обеих сторон. Чтобы не сделать слишком длинный разрез, вставьте булавку под закрепкой петли.

### Примечание

Во время прорезания петли с помощью распарывателя держите руки вне зоны разреза во избежание травмы.

## RO

Coborâți levierul butonierei și împingeți ușor în spate.

① Pârghiabutonierei

Țineți ușor capătul firului superior și începeți să coaseți. Trageți două linii împreună.

### Notă

Țineți ușor materialul cu mâna.

Înainte de a opri mașina, mașina va coase automat o cusătură de întărire după ce cusătură este cusută.

Ridicați piciorușul presor și tăiați firul. Pentru a coase pe butonieră la fel, ridicați piciorușul presor (se va întoarce în poziția inițială).

După coaserea cusăturii pentru butoniere, ridicați pârghia butonierei până la capăt.

① Pârghia butoniere

Tăiați centrul butonierei, având grijă să nu tăiați cusăturile de pe ambele părți. Utilizați un știft ca opritor la bara de blocare, astfel încât să nu taie prea mult.

### Notă

Atunci când tăiați butoniera cu șurubul de cusătură, nu plasați mâinile în direcția de tăiere, în caz contrar vă puteți răni.

**UA**

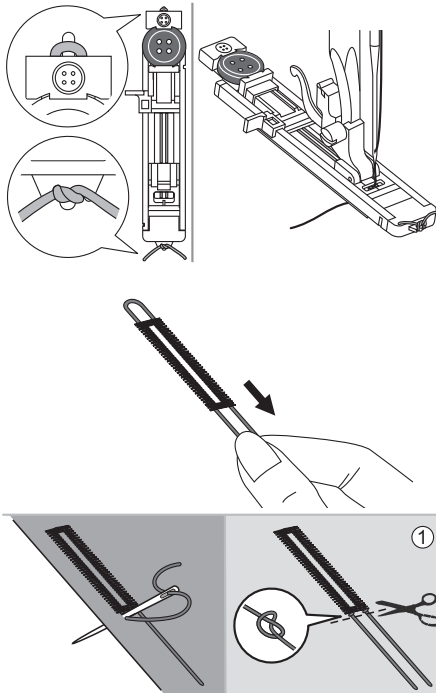

### ❖ Обметування петель на еластичних тканинах

При обметуванні петель на еластичних тканинах

Зачепите товсту нитку або шнур за виступ на задньому кінці лапки для петель.

Встановіть лапку для петель.

Простягніть обидва кінці каркасної нитки під нижньою поверхнею лапки вперед, помістіть в прорізи на передньому кінці лапки і зв'яжіть. Опустіть притискну лапку і почніть шити.

Встановіть ширину строчки, відповідну діаметру каркасної нитки.

Після закінчення обметуванням петлі обережно підтягніть кінці каркасної нитки, щоб прибрати слабину. Схрестіть кінці каркасної нитки перед голкою, протягніть їх у велику рукодільні голку і витягніть на виворітну сторону тканини. Зв'яжіть кінці й обріжте зайве.

① Виворіт

#### Uwaga

При виконанні операції рекомендується використовувати стабілізуючий матеріал.

**RU**

### ❖ Making a buttonhole on stretch fabrics

При обметывании петель на эластичных тканях Зацепите толстую нить или шнур за выступ на заднем конце лапки для петель.

Установите лапку для петель.

Протяните оба конца каркасной нити под нижней поверхностью лапки вперед, поместите в прорези на переднем конце лапки и свяжите. Опустите прижимную лапку и начните шить.

Установите ширину строчки, соответствующую диаметру каркасной нити.

После окончания обметывания петли осторожно подтяните концы каркасной нити, чтобы убрать слабинку. Скрестите концы каркасной нити перед иглой, проденьте их в большую рукодельную иглу и вытяните на изнаночную сторону ткани. Свяжите концы и обрежьте лишнее.

① Изнаночная сторона

#### Примечание

При выполнении операции рекомендуется использовать стабилизирующий материал.

**RO**

### ❖ Crearea unei butoniere pe țesăturile stretch

Când coaseți butoniere pe țesătură stretch, cârligați firul greu sau puneți sub piciorușul butonierei.

Atașați piciorușul butonierei.

Aduceți cele două capete de filet gimp în partea din față a piciorului și introduceți-le în caneluri, apoi le legați acolo temporar. Coborâți piciorușul presor și începeți să coaseți.

Setați lățimea cusăturii astfel încât să corespundă diametrului filetului gimp.

Odată ce coaserea este finalizată, trageți ușor firul gimp pentru a îndepărta orice slăbire. Mutați gimp-ul în fața acului și capătul gimp filet într-un ac mare, trageți spre partea gresită și capetele nodului înainte de a tăia excesul.

① Partea greșită

#### Notă

Se sugerează să coaseți cu un material de stabilizare sub țesătură.

## PL Przyszywanie guzika

Guziki mogą być przyszyte za pomocą maszyny do szycia. Można przyszyć guziki z 2 lub 4 otworami.

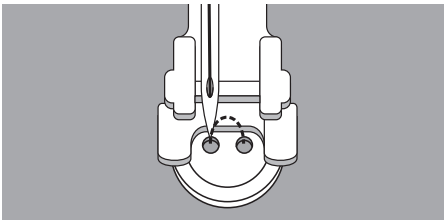
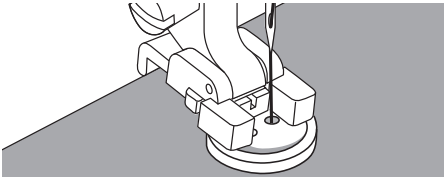
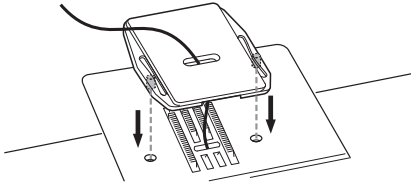

Użyj płytki do cerowania i przyszywania guzików.

Założ płytkę na maszynę.

Umieść guzik pod stopką, a następnie opuść stopkę. Wybierz prosty ścieg i zszyj kilka zabezpieczających ściegów.

Model maszyny bez tarczy szerokości: Wybierz szerokość zygzaka zgodnie z odległością między dwoma otworami na guziku.

Model maszyny z tarczą szerokości: Wybierz ścieg zygzakowaty i dostosuj szerokość ściegu zgodnie z odległością między dwoma otworami w guziku.

Obróć ręcznie kołem zamachowym aby sprawdzić, czy igła przechodzi dokładnie w lewy i prawy otwór w guziku. Powoli przyszyj guzik około 10 ściegami.

Wybierz prosty ścieg i zszyj kilka zabezpieczających ściegów.



W przypadku guzików z 4 otworami, przesyj najpierw dwa wybrane otwory, a następnie przesyj kolejne dwa otwory.

Po zakończeniu pracy wyjmij płytkę do cerowania i przyszywania guzików.



## **RU** Пришивание пуговиц

**Машина может быть использована для пришивания пуговиц. Можно пришивать пуговицы с 2 или 4 отверстиями.**

Используется лапка для пуговиц и штопальная пластина.

Установите штопальную пластину.

Поместите ткань под прижимную лапку и положите пуговицу в нужное место. Опустите лапку.

Выберите прямую строчку и сделайте несколько предохранительных стежков.

Для моделей без регулятора ширины строчки: выберите ширину строчки зигзаг в соответствии с расстоянием между центрами двух отверстий пуговицы.

Для моделей с регулятором ширины строчки: выберите строчку зигзаг и установите ширину строчки в соответствии с расстоянием между центрами двух отверстий пуговицы.

Поверните маховое колесо и убедитесь, что игла точно попадает в левое и правое отверстие пуговицы.

Медленно пришейте пуговицу, выполнив примерно 10 стежков. Переключите режим на прямую строчку и выполните несколько закрепляющих стежков.

Для пуговиц с 4 отверстиями: сначала прошейте два верхних отверстия, затем протяните ткань вперед и прошейте два оставшихся.

После окончания работы снимите штопальную пластину.

## **RO** Coaserea butonului

**Butoanele pot fi cusute cu mașina de cusut. Pot fi atașate butoane cu 2 sau 4 găuri.**

Folosint picioruș de coasere buroanelor și placa darning.

Instalați placa darning.

Puneți lucrarea sub picior și puneți butonul în poziția dorită, apoi coborâți piciorul.

Selectați cusătura dreaptă și coaseți câteva cusături securizate.

Model de mașină fără setarea în lățime: Selectați lățimea cusăturii zig-zagca distanța dintre cele două găuri ale butonului.

Modelul mașinii cu setarea în lățime: Selectați lățimea cusăturii zig-zagca distanța dintre cele două găuri ale butonului.

Rotiți roata de mână pentru a verifica dacă acul se deplasează cu ușurință în orificiile din stânga și din dreapta ale butonului.

Începeți coase încet butonul cu aproximativ 10 cusături. Selectați cusătura dreaptă și coaseți câteva cusături securizate.

Pentru buton cu 4 gauri, coase prin primele două găuri în primul rând, împingeți înainte și apoi coaseți prin cele două găuri din spate.

Când termini lucru, mișcați placa darning.

## PL Wszywanie zamków

Stopkę można ustawić do wszycia po każdej stronie zamka błyskawicznego, kraweźdź stopki prowadzi zamek błyskawiczny aby zapewnić jego proste umiejscowienie.

Użyj stopki do zamków.

Po ustawieniu maszyny a przed rozpoczęciem szycia wykonaj ręcznie kilka obrotów kołem zamachowym aby upewnić się czy igła nie uderza w stopkę lub zamek.

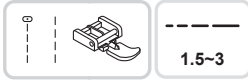

### ▲ Uwaga

Stopkę do zamka należy używać tylko do szycia ścięciem prostym. Możliwe, że igła może uderzyć w stopkę i złamać się podczas szycia innych wzorów.

Podczas szycia upewnij się, że igła nie dotyka zamka błyskawicznego, w przeciwnym razie igła może zgiąć się lub złamać.

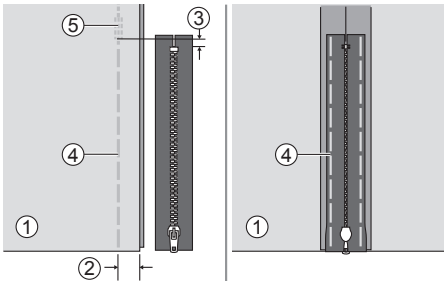

### ❖ Wszywanie zamka centralnego

Połącz prawe strony tkaniny razem. Zszyj 2cm od prawej krawędzi dolnej pozycji zamka błyskawicznego. Zszyj kilka ściągów wstecz w celu zamocowania ścięgu. Zwiększ długość ścięgu do maksimum, ustaw napięcie poniżej 2 i zafastryguj pozostałą długość.

Naciśnij i otwórz naddatek szwu. Umieść zamek błyskawiczny w dole na naddatku szwu z ząbkami przy linii ścięgu. Zamocuj go na miejscu.

- ① Lewa strona
- ② 2cm
- ③ 5mm
- ④ Fastryga
- ⑤ Ściąg wsteczne

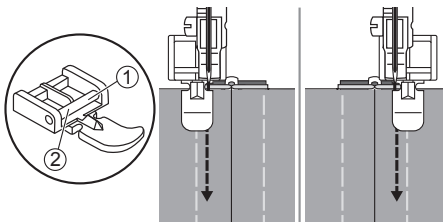

Założ stopkę do zamków.

- ① Założ stopkę na prawy trzpień do szycia lewej zamka z lewej strony.
- ② Założ stopkę na lewy trzpień do szycia zamka z prawej strony.

## RU Вшивание молнии

Лапку можно настроить, чтобы пришивать оба края молнии. Кромка лапки направляет молнию, обеспечивая ее ровное расположение.

Используется лапка для молнии.

### ▲ Внимание

Лапка для молнии может использоваться лишь для выполнения прямой строчки. При других видах строчки игла может задеть лапку и сломаться.

При шитье следите, чтобы игла не задела молнию, иначе игла может сломаться.

### ❖ Вшивание центральной молнии

Сложите полотно ткани лицевой стороной внутрь. Выполните строчку в 2 см от края ткани, не доходя 5 мм до нижней точки раскрытия молнии. Сделайте несколько обратных стежков для закрепления. Увеличьте длину стежка до максимума, установите натяжение нити в позицию ниже 2 и выполните наметку оставшейся части ткани.

Раскройте полотно ткани и прогладьте припуск на шов. Поместите поверх него молнию лицевой стороной вниз таким образом, чтобы ее зубцы были расположены поверх шва. Примажьте ленту молнии к ткани.

- ① Изнаночная сторона
- ② 2 см
- ③ 5 мм
- ④ Наметка
- ⑤ Задние стежки

Установите лапку для молнии.

- ① Установите правый стержень в паз держателя лапки для пришивания левого края молнии.
- ② Установите левый стержень в паз держателя лапки для пришивания правого края молнии.

## RO Introducerea fermoarului

Acest picior poate fi setat să coase pe fiecare parte a fermoarului, marginea piciorului ghidează fermoarul pentru a asigura plasarea dreaptă.

Folosind piciorul de fermoar.

### ▲ Atenție

Piciorușul cu fermoar trebuie folosit numai pentru coaserea cusăturilor drepte. Este posibil ca acul să lovească piciorușul presor și rupe atuncicând coase altemodele.

Când coaseți, asigurați-vă că acul nu atinge fermoarul, altfel acul se poate îndoi sau rupe.

### ❖ Introducerea fermoarului centrat

Așezați marginile drepte ale materialului împreună. Coaseți 2 cm cusătura inferioară de la marginea din dreapta a poziției opritorului inferior al fermoarului. Coaseți câteva cusături reverse. Măriți lungimea cusăturii la maxim și bate lungimea rămasă a țesăturii.

Apăsați pe deschiderea cusăturii. Așezați fermoarul cu fața în jos pe cusătura cu dinții de pe linia cusăturii.

- ① Partea greșită
- ② 2 cm
- ③ 5 mm
- ④ Șular
- ⑤ Cusături reverse

Atașați piciorușul presor.

- ① Atașați știftul drept pentru coaserea părții din stânga a fermoarului.
- ② Atașați știftul stâng pentru coaserea părții drepte a fermoarului.

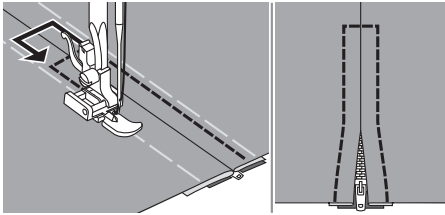

Przyszyj zamek. Usuń fastrygę.

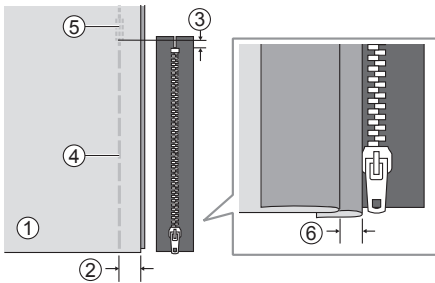

### ❖ Wszywanie zamka bocznego

Położ prawe strony tkaniny razem. Zszyj dolny szew 2 cm od prawej krawędzi dolnej pozycji zamka błyskawicznego. Zszyj kilka ściegów wstecznych w celu zamocowania. Zwiększ długość ściegu do maksimum, ustaw napięcie poniżej 2 i przyszyj pozostałą długość tkaniny.

Podwiń z powrotem w lewo naddatek szwu. Obróć na prawo naddatek szwu, aby utworzyć 3mm zagięcie.

- ① Lewa strona
- ② 2 cm
- ③ 5 mm
- ④ Fastryga
- ⑤ Szycie wstecz
- ⑥ 3 mm

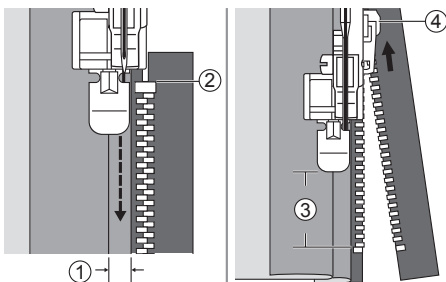

Przymocuj stopkę zamka błyskawicznego. Załóż uchwyt stopki na prawy trzpień do szycia lewej strony zamka błyskawicznego. Przyszyj zamek błyskawiczny do kawałka tkaniny z dodatkowymi 3mm, zaczynając od końca zamka.

Zatrzymaj maszynę w odległości około 5 cm od górnej części zamka błyskawicznego. Wbij igłę w tkaninę, podnieś dźwignię stopki, a następnie otwórz zamek błyskawiczny i kontynuuj szycie.

- ① 3 mm
- ② Koniec zamka
- ③ 5 cm
- ④ Zamek

## RU

Пристрочите молнию. Удалите наметку и прогладьте.

### ❖ Вшивание боковой молнии

Сложите полотна ткани лицевой стороной внутрь. Выполните строчку в 2 см от края ткани, не доходя 5 мм до нижней точки раскрытия молнии. Сделайте несколько стежков назад для закрепления. Увеличьте длину стежка до максимума, установите натяжение нити в позицию ниже 2 и выполните наметку оставшейся части ткани.

Отогните верхний припуск на шов. Подверните нижний припуск на шов таким образом, чтобы образовалась складка 3 мм.

- ① Изнаночная сторона
- ② 2 см
- ③ 5 мм
- ④ Наметка
- ⑤ Задние стежки
- ⑥ 3 мм

Установите лапку для молнии. Установите правый стержень в паз держателя лапки для пришивания левого края молнии. Пристрочите молнию к ткани с припуском 3 мм от конца к началу.

Остановите машину, не доходя примерно 5 см до верха молнии. Опустите иглу в ткань, поднимите рычаг прижимной лапки, расстегните молнию и продолжите шить.

- ① 3 мм
- ② Конец молнии
- ③ 5 см
- ④ Молния

## RO

Cusătură în jurul fermoarului. Îndepărtați șularul și apăsați.

### ❖ Introducerea fermoarului lateral

Așezați părțile drepte a materialului împreună. Coaseți inferioar de 2 cm din dreapta aopritorului inferior al fermoarului. Coase cusaturi revers pentru. Măriți lungimea cusăturii la maxim, setați tensiunea sub 2 și bate lungimea rămasă a țesăturii.

Îndoți înapoi spre stânga alocția cusăturii. Îtoarceți sub dreapta alocția pentru cusături pentru a forma o folie de 3 mm.

- ① Partea greșită
- ② 2 cm
- ③ 5 mm
- ④ Șular
- ⑤ Cusatura reverse
- ⑥ 3 mm

Atașați piciorușul de fermoar. Atașați știftului drept piciorușului presor pe suportul de coasere cusând partea stânga fermoarului.

Oprți mașina la aproximativ 5 cm de partea superioară a fermoarului. Lăsați acul în țesătură, și apoi deschideți fermoarul și continuați să coaseți.

- ① 3 mm
- ② Capătul fermoarului
- ③ 5 cm
- ④ Fermoar

**PL**

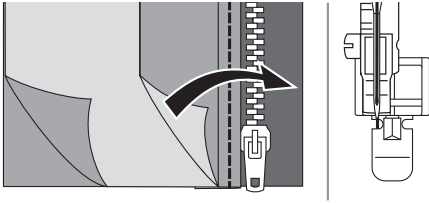

Odwróć materiał z prawej strony. Wybierz lewy trzpień stopki do szycia prawej strony zamka błyskawicznego.

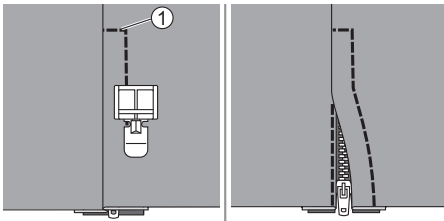

Przeszyj przez dolny koniec i prawą stronę zamka błyskawicznego.

① Niższy koniec

Zatrzymaj maszynę w odległości około 5 cm od górnej części zamka błyskawicznego. Usuń fastrygę i otwórz zamek błyskawiczny. Dokończ szycie.

## **PL** Marszczenie

**Idealne do odzieży i wystroju domu. Działa najlepiej na cienkich i średnio ciężkich tkaninach.**

Użyj stopki uniwersalnej.

Wykonaj jeden lub kilka rzędów ściegu prostego. Jeżeli wymagane jest silne zmarszczenie materiału należy poluzować naprężenie górnej nitki poniżej 2, tak aby dolna nitka była luźno ułożona na lewej stronie materiału.

Pociągnąć dolną nitkę aby zmarszczyć materiał.

① Nitka dolna

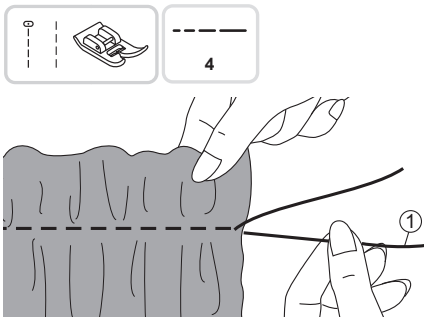

## RU

Переверните ткань. Установите левый стержень в паз держателя лапки для пришивания правого края молнии.

Пристрочите нижний и правый край молнии.

### ① Нижний край

Установите машину, не доходя примерно 5 см до верха молнии. Удалите наметку и расстегните молнию. Завершите строчку.

## RU Сборка

**Этот вид строчки хорошо подходит для одежды и домашнего текстиля. Используется для тонких и средних тканей.**

Используется универсальная лапка.

Перед началом операции убедитесь в том, что верхняя и нижняя нить вытянуты примерно на 5 см, чтобы обеспечить достаточно место для работы. Информация о заправке нижней нити содержится в разделе «Подъем нижней нити».

Установите натяжение нити в позицию «2» или ниже. Прошейте один или несколько рядов прямой строчкой.

Потяните за нижнюю нить и равномерно распределите сборки. Закрепите нити с противоположной стороны.

### ① Нижняя нить

## RO

Întoarceți țesătura din dreapta spre exterior. Atașați știftul stâng pentru coaserea din dreapta a fermoarului.

Cusătură peste capătul inferior și partea dreaptă a fermoarului.

### ① Capătul inferior

Opriți aproximativ 5 cm de partea superioară a fermoarului. Îndepărtați șularul și deschideți fermoarul. Cusați restul cusăturii.

## RO Adunare

**Ideal pentru îmbrăcăminte, precum și decorațiuni interioare. Acesta funcționează cel mai bine pe țesăturile subțiri până la greutatea medie.**

Folosind piciorul pentru toate scopurile.

Înainte de a coase, vă rugăm să verificați dacă firul superior și firul bobinei sunt deja scoase la aproximativ 5 cm pentru a lăsa suficient spațiu pentru coasere. Cum se conectează firul bobinei, vă rugăm să consultați capitolul "Aducerea firului bobinei" pentru mai multe informații.

Setați tensiunea sub 2. Coaseți un singur rând (sau multe rânduri) de cusături drepte.

Trageți firul bobinei și distribuiți în mod egal. Asigurați firele de la celălalt capăt.

### ① Fir

## PL Plaster miodu

To ozdobny ścieg stworzony do zszywania lub haftowania na powierzchni materiału. Służy do ozdabiania przodu bluzek czy mankietów. Ścieg "plaster miodu" i dodaje tkaninie elastyczności. Idealny do zszywania na płasko warstw materiału.

Użyj stopki uniwersalnej.

Zwiększ długość ściegu do maksimum, ustaw napięcie poniżej 2 i wykonaj fastrygę w odległości 1 cm na obszarze, na którym będziesz szyc ściegiem "plaster miodu".

- ① 1 cm
- ② Fastryga

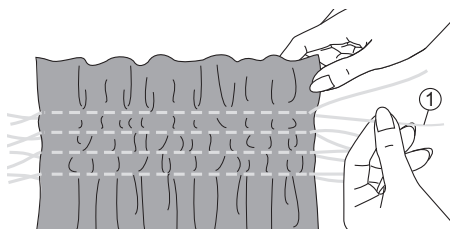
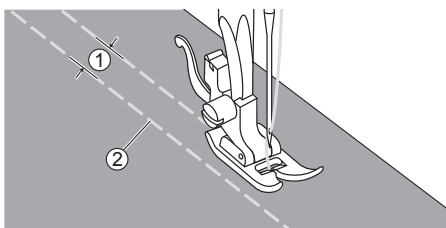

Pociągnij równomiernie za nitki dolne (ze szpulki). Zabezpiecz nitki na drugim końcu.

- ① Nitka dolna (ze szpulki)

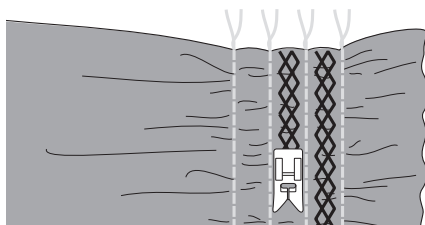

Zmniejsz napięcie, jeśli to konieczne, i szyc ściegi dekoracyjne między ściegami prostymi.

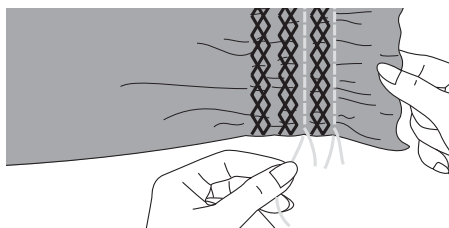

Usuń fastrygę.



## **RU** Фигурные буфы

Декоративное шитье или вышивка поверх сборок называется буфами. Буфы используют для украшения женских блуз и манжет. Буфы придают ткани дополнительный объем и эластичность.

Используется универсальная лапка.

Установите длину стежка на максимальное значение, а натяжение нити на значение «2» или ниже. Наметайте несколько параллельных строчек на расстоянии 1 см друг от друга.

- ① 1 см
- ② Наметка

Свяжите нити с одного края изделия.

Подтяните нижние нити и равномерно распределите сборки. Закрепите нити с другого края.

- ① Нижняя нить

При необходимости ослабьте напряжение и выполните декоративную строчку между прямыми строчками.

Вытяните наметку.

## **RO** Smocking

Cusatura decorativă creată prin cusătură sau brodare peste adunări este numită "smocking". Este folosit pentru a decora fata din bluze sau mansete. Cusatura smocking adaugă textura și elasticitatea țesăturii.

Folosind piciorul pentru toate scopurile.

Măriți lungimea cusăturii la maxim, setați tensiunea sub 2 și coșeți linii de 1 cm peste zona care urmează să fie smocked.

- ① 1 cm
- ② Șular

Grupați firele de-a lungul unei muchii.

Trageți firul bobinei și distribuiți în mod egal. Asigurați firele de la celălalt capăt.

- ① Fir

Reduceți tensiunea dacă este necesar și coșeți cusăturile decorative între cusăturile drepte.

Trageți cusatura.

## PL Cerowanie, haftowanie i szycie monogramów

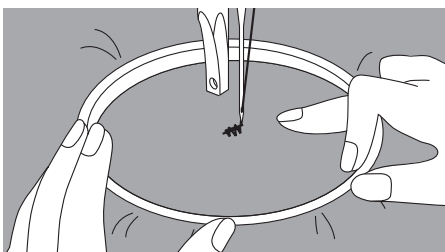
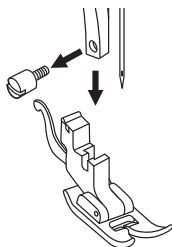
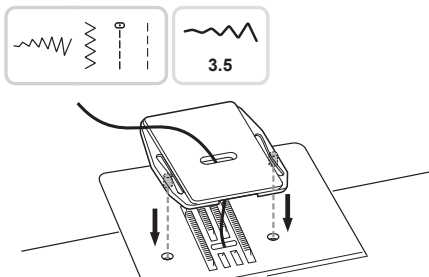

### ❖ Przygotowanie do haftowania i szycia monogramów

\* Tamborek nie jest na wyposażeniu maszyny. Załóż płytkę do cerowania i haftowania.

Zdejmij stopkę i uchwyt stopki. Narysuj pożądany napis lub wzór na powierzchni tkaniny.

Rozciągnij tkaninę na tamborku tak mocno, jak to możliwe.

Umieść tkaninę pod igłą. Upewnij się, że ząbki są opuszczone do najniższego położenia.

Przekręć kołem ręcznym do siebie, aby przeciągnąć nitkę ze szpulki przez tkaninę.

Zszyj kilka szwów zabezpieczających w punkcie początkowym.

Przytrzymaj obręcz kciukiem i palcem oboma rękoma, jednocześnie naciskając materiał środkowym i trzecim palcem i przytrzymując tamborek.

#### ▲ Uwaga

Trzymaj palce z dala od ruchomych części, zwłaszcza igieł.

#### Uwaga

Po zakończeniu pracy ściągnij płytę do cerowania.

## **RU** Штопка в технике свободного передвижения, вышивка и монограммы

### ❖ Подготовка к вышивке

\* Пяльцы для вышивки не входят в комплект.

Установите штопальную пластину.

Снимите прижимную лапку и держатель лапки.

Нанесите желаемый рисунок или буквы на поверхность ткани.

Заправьте ткань в пяльцы и равномерно растяните.

Поместите ткань под иглу. Убедитесь в том, что прижимной стержень находится в крайнем нижнем положении.

Поверните маховое колесо на себя, чтобы поднять нижнюю нить сквозь ткань. Сделайте несколько закрепочных стежков в точке начала вышивки.

Держите пяльцы большим и указательным пальцем обеих рук, прижимая ткань средним и безымянным пальцем. Мизинцем правой руки поддерживайте пяльцы снаружи.

#### **▲ Внимание**

Держите пальцы вдали от движущихся частей, особенно от иглы.

#### **Примечание**

После окончания работы снимите штопальную пластину.

## **RO** Mișcare liberă de darning, broderie și monogramare

### ❖ Pregătire pentru brodere și monogramare

\* Câmpul pentru broderie nu este inclus în aparat.

Instalați placa de darning.

Scoateți piciorușul presor și suportul pentru piciorușul presor.

Desenați litera sau desenul dorit pe suprafața materialului.

Întindeți țesătura în cercul de broderie cât mai ferm posibil.

Așezați materialul sub ac. Asigurați-vă că bara piciorușului presor este în jos până la poziția sa cea mai joasă.

Rotiți volanul spre dvs. pentru a aduce firul bobinei prin țesătură. Coaseți câteva cusături securizate la punctul de plecare.

Țineți brațul cu degetul mare și arătător al ambelor mâini, apăsând în același timp materialul cu degetul mijlociu și cel de-al treilea și sprijinind exteriorul buzei cu degetul mic.

#### **▲ Atenție**

Țineți degetele departe de părțile în mișcare, în special ace.

#### **Notă**

Când terminați lucrul, deplasați placa darning.

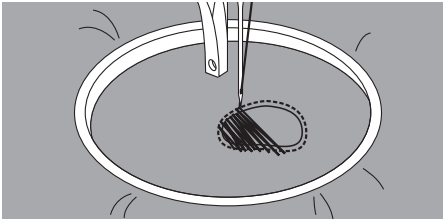

### ❖ Cerowanie

Najpierw przszyj brzegi otworu, aby zabezpieczyć tkaninę. Pracując od lewej do prawej, szyj przez otwór ciągłym ruchem.

Obróć tamborek o 1/4 i powtarzaj operację szycia aż cała powierzchnia do cerowania będzie pokryta rzędami ściegów.

#### Uwaga

Cerowanie odbywa się przy odłączonym transporcie. Przemieszczanie tkaniny jest kontrolowane przez szyjącego. Konieczna jest koordynacja prędkości szycia i ruchu tkaniny.

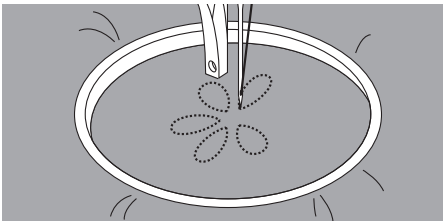

### ❖ Haftowanie

Przszyj kontur haftu, przesuując tamborek. Utrzymuj stałą prędkość.

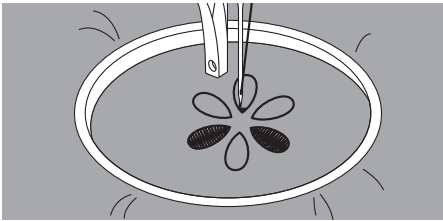

Wypełnij szwami projekt konturu do wewnątrz. Utrzymuj ściegi blisko siebie.

Otrzymamy dłuższe ściegi, przesuując tamborek szybciej i krótsze ściegi, przesuując obręcz wolniej.

Zabezpiecz haft za pomocą ściegów wzmacniających.



### ❖ Szycie Monogramów

Szyj ze stałą prędkością przesuując tamborek powoli wzdłuż napisu.

Kiedy napis zostanie ukończony, zabezpiecz go za pomocą ściegów wzmacniających na końcu projektu.

**RU**

### ❖ Штопка

Сначала для закрепления ниток прошейте вокруг поврежденного места. Работа слева направо, выполните строчку поверх поврежденного места равномерными непрерывными стежками.

Поворачивайте изделие на 90° и продолжайте строчку поверх сделанных ранее швов. Перемещайте изделие медленно, стараясь разделить стежки и не допуская пропусков.

#### Примечание

Штопка в технике свободного перемещения подразумевает, что механизм подачи ткани не работает. Вы должны передвигать ткань вручную, координируя скорость ее перемещения со скоростью шитья.

### ❖ Вышивка

Вначале выполните вышивку по контуру рисунка, перемещая пальцы. При шитье старайтесь соблюдать равномерную скорость.

Выполните вышивку внутренней части рисунка, двигаясь от контура внутрь. Делайте стежки как можно ближе друг к другу.

Чем выше скорость передвижения пальцев, тем длиннее стежок, чем ниже скорость, - тем короче.

По окончании вышивки выполните закрепляющие стежки.

### ❖ Вышивка надписей

Шейте, соблюдая постоянную скорость. Медленно передвигайте пальцы вдоль начертания букв.

По окончании вышивки каждой буквы выполните закрепляющие стежки.

**RO**

### ❖ Darning

Mai întâi coaseți în jurul marginilor găurii pentru a fixa firele. Lucrând de la stânga la dreapta, coaseți gaura într-o mișcare constantă.

Întoarceți lucrarea cu 1/4 și coaseți prima cusătură, deplasând lucrarea mai lentă peste orificiu, pentru a separa firele și a nu forma spații mari între firele.

#### Notă

Mișcarea liberă de darning se realizează fără sistemul de alimentare internă al mașinii de cusut. Mișcarea materialului este controlată de operator. Este necesar să se coordoneze viteza de coasere și mișcarea materialului.

### ❖ Broderie

Cusătură de-a lungul conturului desenului prin mutarea cercului de broderie. Când coaseți, asigurați-vă că mențineți o viteză constantă.

Completați designul de la contur până spre interior. Păstrați cusăturile aproape împreună.

Veți obține cusături mai lungi prin mișcarea mai rapidă a cercului și cusături mai scurte prin mișcarea mai ușoară a curelei.

Asigurați-vă cu cusăturile de armare la sfârșitul desenului.

### ❖ Monogramare

Coaseți la viteză constantă, mișcați încet cercul de broderie de-a lungul literelor.

Când este terminată litera, asigurați-vă cu cusăturile de armare la sfârșitul designului.

## PL Pikowanie

Pikowanie tkanin polega na zszywaniu dwóch tkanin, przedzielonych wypełnieniem, miękką, grubą wełną, bawełną lub innym materiałem. Ma to głównie na celu równomierne rozłożenie materiału ocieplającego, daje też pewne możliwości dla artystycznego projektowania i wykonania tkaniny. Górna warstwa jest zwykle tworzona przez wiele połączonych ze sobą geometrycznie ukształtowanych kawałków materiałów.

Użyj stopki uniwersalnej oraz prowadnika do pikowania.

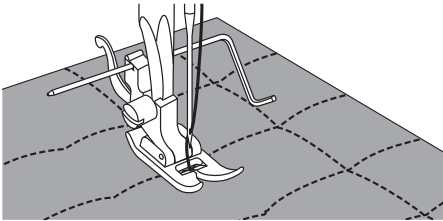
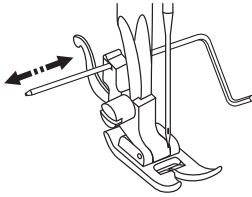

### ❖ Użycie prowadnika do pikowania

Do uchwytu stopki wsuń prowadnik do pikowania i ustaw żądaną odległość prowadnika od stopki.

Przesuwaj materiał wykonując kolejne rzędy ściegów, prowadnik powinien przesuwac się po poprzednio wykonanym rzędzie ściegów.

Użyj stopki uniwersalnej.

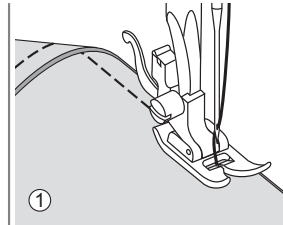
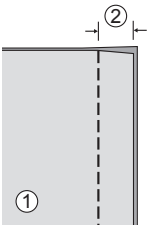

### ❖ Łączenie kawałków tkaniny

Położ dwa kawałki tkaniny prawą stroną do siebie i zszyj prostym ściegiem.

Przeszyj je ściegiem w odległości 5 mm od brzegu.

Szyj tak, aby bok stopki był ułożony wzdłuż krawędzitkaniny.

- ① Lewa strona
- ② 5 mm

## **RU** Квилтинг

Техника выстегивания между двух слоев ткани называется квилтингом. Верхний слой обычно сшивается из лоскутов разной геометрической формы и размера.

Используется универсальная лапка с направляющей для квилтинга/оверлочного шва.

### ❖ Использование направляющей для квилтинга/оверлочного шва

Вставьте направляющую в держатель прижимной лапки и установите желаемый вылет.

Прострочите первый ряд, передвиньте ткань и прострочите следующие ряды, следите за тем, чтобы нижний конец направляющей перемещался вдоль соседнего ряда.

Используется универсальная лапка.

### ❖ Соединение полотен ткани

Сложите два полотна ткани лицевой стороной внутрь и прошейте прямой строчкой.

Сделайте припуск на шов 5 мм.

При шитье совмещайте боковую поверхность прижимной лапки с кромкой ткани.

- ① Изнаночная сторона
- ② 5 мм

## **RO** Matlasare

Sandwich între straturile de sus și cele de jos ale țesăturii este numit "Matlasare". Stratul superior este format, de obicei, din mai multe bucăți de materiale geometrice adunate.

Folosind piciorul pentru toate scopurile cu edge/ghid de matlasare.

### ❖ Folosind ghidul de matlasare

Atașați ghidul de matlasare în suportul pentru piciorușul presor, așa cum este ilustrat, și setați spațiul așa cum doriți.

Coaseți primul rând și mutați-vă peste țesătură pentru a coase rânduri succesive cu ghidajul de-a lungul rândului anterior de coasere.

Folosind piciorul pentru toate scopurile.

### ❖ Alăturarea bucăților de material

Așezați două bucăți de material cu partea dreaptă împreună și coaseți cu cusătura dreaptă.

Alăturați bucățile de țesături cu o cota de cusătură de 5 mm.

Coaseți cu partea laterală a piciorușului presor aliniată cu marginea materialului.

- ① Partea greșită
- ② 5 mm

**PL**

Użyj stopki uniwersalnej.

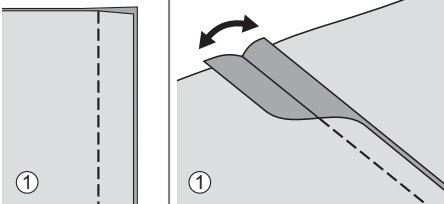

### ❖ Szycie patchworków

Położ dwie tkaniny prawą stroną do siebie i zszyj używając ściegu prostego.

Otwórz i zaprasuj na płasko.

① Lewa strona

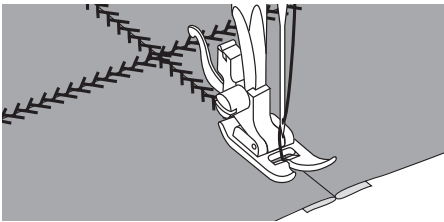

Pracując po prawej stronie tkaniny, umieść środek stopki na linii szwu łączonych tkanin i zszyj wybranym ściegiem.



**RU**

Используется универсальная лапка.

### ❖ Лоскутное шитье

Сложите два лоскута лицевой стороной внутрь и сшейте, используя прямую строчку.

Раскройте допуск на шов и прогладьте.

① Изнаночная сторона

Переверните изделие лицевой стороной вверх, поместите центр прижимной лапки на линию шва соединенных лоскутов и прострочите поверх шва.

**RO**

Folosind piciorul pentru toate scopurile.

### ❖ Cusătură de paiete

Așezați două țesături, drepte împreună și coase cu o cusătură dreaptă.

Deschideți cota de cusătură și apăsați-o.

① Partea greșită

Lucrați în partea dreaptă a materialului, așezați centrul piciorușului presor pe linia cusătură a țesăturilor asamblate și cusați peste cusătură.

## PL Aplikacje

Możesz tworzyć i przyszywać aplikacje, wycinając inny kawałek materiału w kształt i używając go jako ozdoby.

Użyj stopki uniwersalnej.

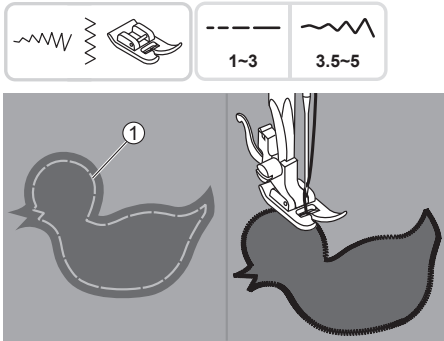

Wytnij projekt aplikacji i przyfastryguj go na tkaninie. Szyj powoli wokół krawędzi projektu.

① Fastryga

Przytnij nadmiar materiału. Nie przecinaj żadnych ściegów. Usuń fastrygę.

## PL Ścieg fagotowy

Szycie w otwartej przestrzeni pomiędzy materiałami to "Fagoting". Jest stosowany w bluzkach i odzieży dziecięcej. Ścieg ten jest bardziej dekoracyjny, gdy używana jest grubsza nić.

Użyj stopki uniwersalnej

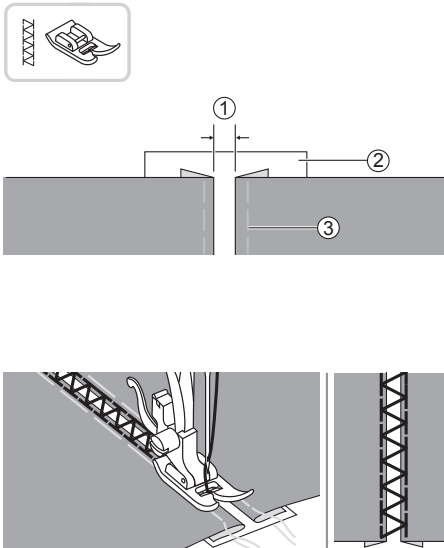

Oddziel zagięte krawędzie kawałków tkaniny odstępem 4 mm i sklej je na kawałku cienkiego papieru lub rozpuszczalnego w wodzie arkusza stabilizatora.

① 4 mm

② Cienki papier lub rozpuszczalny stabilizator

③ Fastryga

Dopasuj środek stopki do środka dwóch kawałków tkaniny i rozpocznij szycie.

Po zakończeniu szycia usuń stabilizator i fastrygę.

## **RU** Аппликация

**Вы можете создать аппликацию, вырезав оригинальную фигуру из ткани, и использовать ее в качестве украшения.**

Используется универсальная лапка.

Вырежьте фигуру для аппликации и приметайте ее к основной ткани. Медленно прострочите по контуру.

### ① Наметка

Осторожно обрежьте лишнюю ткань снаружи строчки, чтоб не повредить шов. Удалите наметку.

## **RU** Строчка-мережка

**Строчка поверх открытого шва называется мережкой. Этот вид строчки используется для украшения женской и детской одежды. Строчка выглядит наиболее нарядно при использовании толстой нити.**

Используется универсальная лапка.

Поместите полотна ткани с подвёрнутыми краями на расстоянии 4 мм друг от друга и приметайте их к листу тонкой бумаги или растворимого в воде стабилизатора.

### ① 4 мм

### ② Тонкая бумага или стабилизатор

### ③ Намётка

Совместите центр прижимной лапки с центром зазора между полотнами и начните шить.

После окончания шитья удалите подложку и наметку.

## **RO** Aplicat

**Puteți crea și aplica prin tăierea diferitelor bucăți de material într-o formă și folosind-o ca o decorare.**

Folosind piciorul pentru toate scopurile.

Tăiați designul aplicației și lăsați-o pe material. Coaseți lent în jurul marginii designului.

### ① Șular

Îndepărtați excesul de material în afara cusăturii. Asigurați-vă că nu tăiați cusăturile.

## **RO** Fagoting

**Cusarea pe o cusătură deschisă este numită "fagoting". Este folosit pe bluze și îmbrăcăminte pentru copii. Această cusătură este mai decorativă atunci când se utilizează fir mai gros.**

Folosind piciorul pentru toate scopurile.

Separăți marginile pliate ale bucăților de țesături cu un spațiu de 4 mm și bate-le pe o bucată de hârtie subțire sau foaie stabilizator solubil în apă.

### ① 4 mm

### ② Hârtie subțire sau stabilizator solubil

### ③ Șular

Aliniați centrul piciorușului presor cu centrul celor două bucăți de material și începeți să coaseți.

După coasere, scoateți stabilizatorul.

## PL Ściegi muszelkowe

Powtarzalny wzór w kształcie fali, który wygląda jak muszle, nazywany jest "ściegiem muszelkowym". Służy do ozdabiania brzegów bluzek i krawędzi dzian.

Użyj stopki uniwersalnej.

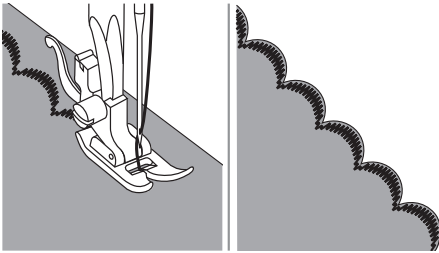

### ❖ Ściegi muszelkowe na brzegu

Szyj ścieg wzdłuż brzegu tkaniny, uważając, aby nie szyc bezpośrednio na krawędzi tkaniny.

Aby uzyskać lepsze wyniki, zanim rozpoczniesz szycie, nałóż natryskowo skrobię na tkaninę i zaprasuj gorącym żelazkiem.

Przytnij wzdłuż ściegów, uważając, aby ich nie przeciąć.

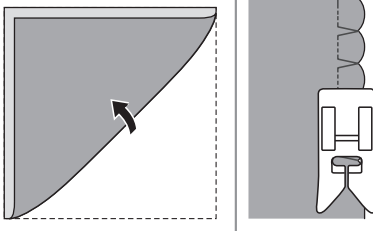

Użyj stopki uniwersalnej.

### ❖ Wykończenie muszelkowe

Użyj lekkiej tkaniny (np. Trykotu).  
Złóż tkaninę.

Gdy igła przesunie się w prawo, pozwól igle po prostu opuścić złożoną krawędź tkaniny.

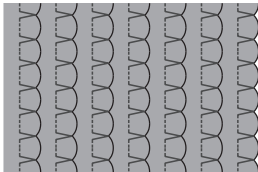

Po zszyciu otwórz tkaninę i zaprasuj.

## **RU** Фестонная строчка

Волнообразный повторяющийся узор, похожий на ракушки, называется фестон. Используется для украшения воротников блуз и краев вязаных изделий.

Используется универсальная лапка

### ❖ Обработка краев фестонов

Шейте вдоль краев ткани, избегая попадания иглы на самый край.

Для наилучшего результата перед началом шитья обработайте ткань крахмалом в аэрозоле и прогладьте.

Аккуратно обрежьте излишки ткани, не повредив шов.

Используется универсальная лапка.

### ❖ Строчка-ракушка

Используйте легкую ткань, например трикотаж.

Сложите ткань по диагонали.

Когда игла сдвигается вправо, дайте ей чуть-чуть не задеть свернутый край ткани.

После окончания строчки раскройте ткань и прогладьте образовавшиеся сборки в одну сторону.

## **RO** Cusătură cu scoică

Modelul repetat în formă de undă, care arată ca niște scoici, se numește "Cusătură de scoică". Este folosit pentru a decora gulerul de bluze și marginile proiectelor de tricotat.

Folosind piciorul pentru toate scopurile.

### ❖ Marginea de scoică

Cusați de-a lungul marginii materialului, asigurându-vă că nu coaseți direct pe marginea materialului.

Pentru rezultate mai bune, aplicați amidon de pulverizare pe țesătură și presați cu fierul fierbinte înainte de a fi cusut.

Îndepărtați țesătura în apropierea cusăturii, având grijă să nu tăiați cusăturile.

Folosind piciorul pentru toate scopurile.

### ❖ Cusătură de coș

Utilizați o țesătură ușoară (tricot, de exemplu).

Îndoți țesătura de-a lungul părții ei.

Când acul se leagă spre dreapta, lăsați acul să curățe doar marginea pliată a țesăturii.

După cusătură, deschideți materialul și presazăcu fierbuzunarele plate pe o parte.



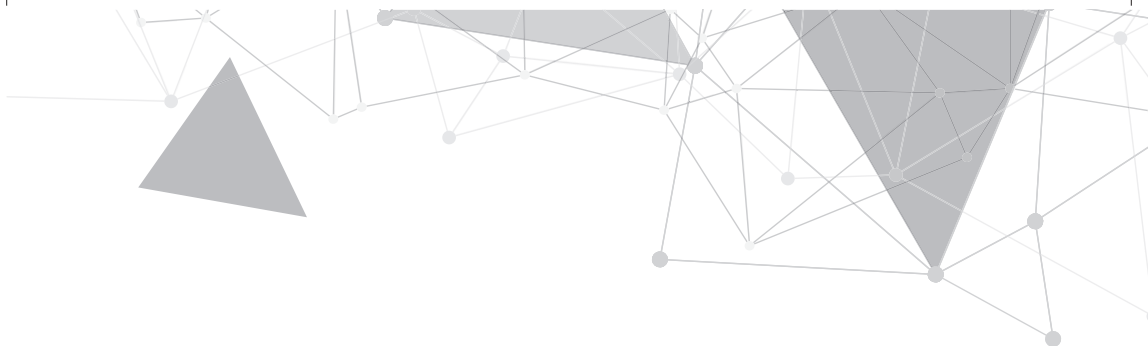

**PL** Konserwacja i  
rozwiązywanie problemów

**RU** Обслуживание и  
устранение неполадок

**RO** Întreținere și depanare

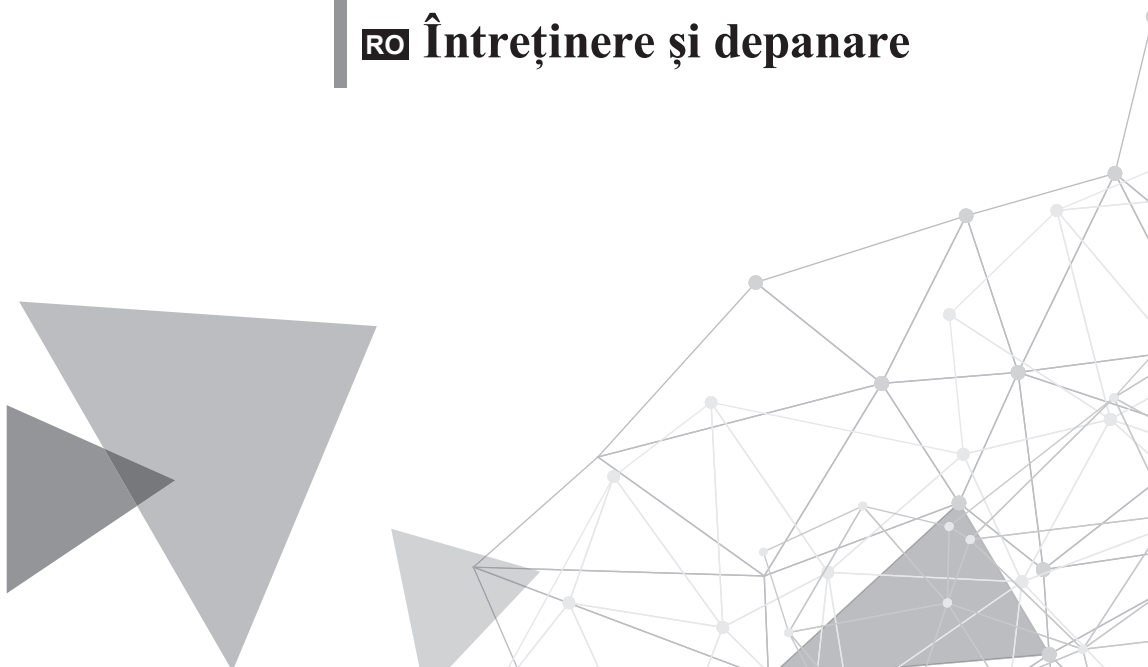

## **PL** Konserwacja

### **▲ Uwaga**

Odłącz przewód zasilający od gniazdka ściennego przed wykonaniem jakiegokolwiek konserwacji, w przeciwnym razie może dojść do obrażeń lub porażenia prądem.

### **❖ Oczyszczyć powierzchnię urządzenia**

Jeśli powierzchnia maszyny do szycia jest zabrudzona, lekko zanurz szmatkę w wodzie z płynem do naczyń, wyciśnij ją mocno, a następnie wytrzyj powierzchnię. Wytrzyj powierzchnię ponownie suchą szmatką.

Nie używaj żadnych rozpuszczalników organicznych ani silnych detergentów.

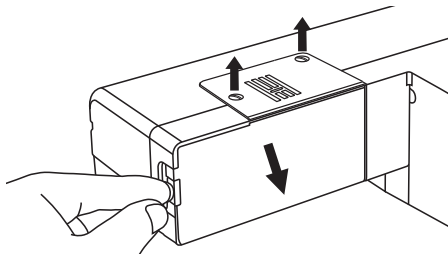

### **❖ Usunąć płytkę ścięgową**

Przekręć koło ręczne, aż igła zostanie całkowicie podniesiona. Usuń pojemnik na akcesoria, a następnie otwórz pokrywę na zawiasach. Odkręć śrubę płytki ścięgowej śrubokrętem.

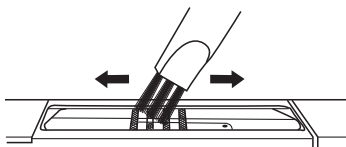

### **❖ Oczyszczyć okolice ząbków**

Wyczyść okolice ząbków i szpulki za pomocą pędzelka. Odessaaj nagromadzony brud oraz resztki nici i materiałów.

Nigdy nie wdmuchuj nagromadzonych resztek w głąb maszyny gdzie nie masz dostępu oraz możliwości ich wyciągnięcia.



## **RU** Обслуживание

### **▲** Внимание

Во избежание удара током отсоедините шнур питания машины от электрической розетки.

### **❖** Очистка поверхности машины

Если корпус машины сильно загрязнен, слегка смочите тканевую салфетку мягким моющим средством, отожмите ее и протрите поверхность машины. После этого протрите поверхность сухой тканью.

Не используйте органические растворители и моющие средства.

### **❖** Удаление игольной пластины

Поверните маховое колесо и поднимите иглу в крайнее верхнее положение. Отсоедините съемный столик и откройте крышку челночного механизма. Отвинтите винты игольной панели при помощи отвертки.

### **❖** Очистка транспортера

Очистите транспортер и шпульный колпачок при помощи кисточки.

## **RO** Întreținere

### **▲** Atenție

Deconectați cablul de alimentare de la priza de perete înainte de a efectua orice întreținere, în caz contrar pot apare vătămări sau șocuri electrice.

### **❖** Curățați suprafața mașinii

Dacă suprafața mașinii de cusut este murdară, umeziți ușor o cârpă în detergent ușor, stoarceți-l ferm și apoi ștergeți suprafața. După curățarea o dată în acest fel, ștergeți din nou suprafața cu o cârpă uscată.

Nu utilizați solvenți organici sau detergenți organici.

### **❖** Scoateți placa acului

Rotiți roata până când acul este ridicat complet. Scoateți masa de coasere, apoi deschideți capacul. Deșurubați șurubul plăcii acului cu șurubelnița.

### **❖** Curățați alimentarea

Curățați alimentarea și carcasa bobinei cu o perie.

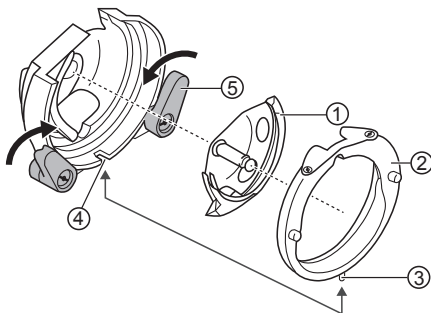
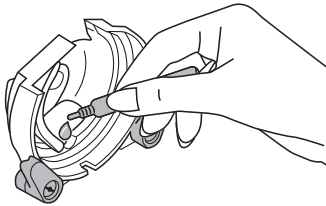
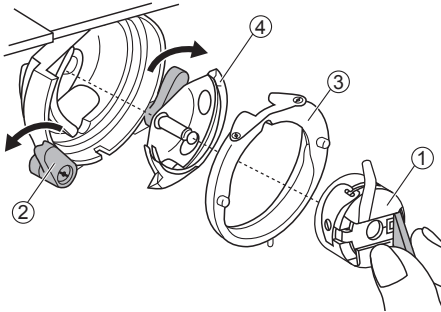
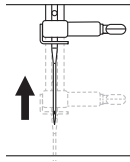

### ❖ Oczyszcz i nasmaruj chwytacz

Resztki tkaniny i nici muszą być regularnie usuwane. Odessać nagromadzony brud oraz resztki nici i materiałów. Nigdy nie wdmuchuj nagromadzonych resztek wgłąb maszyny gdzie nie masz dostępu oraz możliwości ich wyciągnięcia. Podczas wkładania lub wyjmowania szpulki igłę należy podnieść do najwyższej pozycji.

Wyjmij bębenek. Rozsuń dwa ramiona mocujące chwytacz. Zdejmij pierścień i wyjmij chwytacz. Wyczyść miękką szmatką.

Zwróć uwagę czy chwytacz nie jest porysowany. Uszkodzony chwytacz należy wypolerować w autoryzowanym serwisie lub wymienić. Takie uszkodzenie powstaje na skutek nadmiernego prowadzenia materiału podczas szycia.

- ① Bębenek
- ② Ramiona mocujące chwytacz
- ③ Pierścień mocujący
- ④ Chwytacz

Nasmarować w punktach (1-2 krople) specjalnym olejem wazelinowym do maszyn do szycia.

Założyć chwytacz tak aby trzpień wszedł w szczelinę i delikatnie zamknąć oba ramiona mocujące. Ponownie założyć bębenek ze szpulką i płytkę ściogową.

- ① Chwytacz
- ② Pierścień mocujący
- ③ Trzpień
- ④ Szczelina
- ⑤ Ramiona mocujące chwytacz

## RU

### ❖ Очистка и смазка челнока

Регулярно удаляйте ворс и волокна ткани. При снятии и установке шпульки игла должна быть поднята в крайнее верхнее положение.

Выньте шпульный колпачок. Отогните два рычага и снимите челночное колесо и челнок. Протрите детали мягкой тканевой салфеткой.

- ① Шпульный колпачок
- ② Рычаги
- ③ Челночное колесо
- ④ Челнок

Точечно смажьте механизм (1-2 капли) маслом для швейных машин.

Поставьте челнок на место. Присоедините челночное колесо таким образом, чтобы нижний шип попал в паз. Верните рычаги в прежнее положение. Вставьте на место шпульный колпачок и шпульку. Установите игольную пластину.

- ① Челнок
- ② Челночное колесо
- ③ Шип
- ④ Паз
- ⑤ Рычаги

## RO

### ❖ Curățați și lubrifiați cârligul

Puful și firele din țesături trebuie îndepărtate în mod regulat. Când introduceți sau scoateți bobina, acul trebuie să fie complet ridicat.

Scoateți cazul bobinei. Fixați cele două brațe de susținere a cârligului spre exterior. Scoateți capacul cârligului și cârligul și curățați-l cu o cârpă moale.

- ① Cazul bobinei
- ② Brațele de reținerea cârligului
- ③ Acoperirea cursei cârligului
- ④ Cârlig

Lubrifiați la punctele (1-2 picături) cu ulei de mașină de cusut.

Înlocuiți cârligul. Atașați capacul cursei de cârlig, asigurându-vă că știftul inferior se potrivește în creștătură. Atașați înapoi cele două brațe de reținere a cârligului. Introduceți carcasa bobinei și bobina și înlocuiți placa de cusătură.

- ① Cârlig
- ② Acoperirea cursei cârligului
- ③ Pin
- ④ Creștătură
- ⑤ Brațele de reținere cârligului

## PL Poradnik rozwiązywania problemów

Przed wezwaniem serwisu należy wcześniej sprawdzić poniższe porady w rozwiązywaniu problemów, jeśli problem nadal występuje, skontaktuj się z najbliższym sprzedawcą lub lokalnym centrum serwisowym.

Problem	Przyczyna	Rozwiązania
Zrywanie górnej nitki	1. Nieprawidłowo założona nitka.	1. Ponownie nawlec maszynę
	2. Zbyt silne naprężenie nitki.	2. Obniżyć naprężenie nitki.
	3. Zbyt gruba nitka do igły.	3. Założyć grubszą igłę.
	4. Nieprawidłowo założona igła.	4. Ponownie założyć igłę (płaską stroną do tyłu).
	5. Nitka zablokowana na trzpieniu.	5. Odblokować nić na trzpieniu.
	6. Uszkodzona igła.	6. Załóż nową igłę.
Zrywanie dolnej nitki	1. Nieprawidłowo założony bębenek.	1. Wyjąć i ponownie założyć, wyciągnąć nitkę. Powinna rozwijać się bez oporu.
	2. Nieprawidłowo założona dolna nitka.	2. Sprawdź dolną szpulkę i bębenek.
Przepuszcza ściegi	1. Nieprawidłowo założona igła.	1. Ponownie założyć igłę (płaską stroną do tyłu).
	2. Nieodpowiednia lub zużyta.	2. Załóż nową igłę odpowiednią do szytego materiału.
	3. Igła złej grubości	3. Dobrac igłę do nitki i materiału.
	4. Stopka została źle założona.	4. Sprawdź i załóż poprawnie stopkę.
	5. Maszyna nie jest nawleczona.	5. Nawlecz górna nitkę.
Łamie igły	1. Igła jest zniszczona.	1. Załóż nową igłę.
	2. Nieprawidłowo założona igła.	2. Ponownie założyć igłę (płaską stroną do tyłu).
	3. Igła złej grubości	3. Dobrac igłę do nitki i materiału.
	4. Założono nieprawidłową stopkę.	4. Załóż prawidłową stopkę.
	5. Igła jest nieprzykręcona odpowiednio.	5. Przykręć igłę śrubokrętem.
	6. Źle dobrana stopka do ściegu.	6. Załóż zalecaną stopkę
	7. Zbyt silne naprężenie nitki.	7. Obniżyć naprężenie nitki.
Ścieg jest luźny	1. Nieprawidłowo założona nitka.	1. Ponownie znawlec maszynę przy podniesionej stopce
	2. Szpulka jest źle nawinięta.	2. Nawiń szpulkę prawidłowo.
	3. Błędna kombinacja igła/materiał/nitka.	3. Grubość igły musi odpowiadać grubości materiału i nitki.
	4. Złe naprężenie nici.	4. Ustaw prawidłowe naprężenie.

Problem	Przyczyna	Rozwiązania
Ściągnięte szwy	1. Igła jest zbyt gruba do materiału.	1. Dobierz odpowiednią igłę.
	2. Nieprawidłowa długość ściegu.	2. Ustaw prawidłową długość ściegu.
	3. Zbyt silne napięcie nitki.	3. Obniż napięcie nitki.
Ściegi zmarszczone	1. Zbyt silne napięcie nitki.	1. Obniż napięcie nitki.
	2. Nieprawidłowo założona nitka.	2. Ponownie nawlec maszynę
	3. Igła jest zbyt gruba do materiału.	3. Dobierz igłę i nitkę do materiału.
	4. Długość ściegu nieprawidłowa.	4. Zastosuj mniejszą długość ściegu.
	5. Szyjesz na cienkim materiale.	5. Podłóż stabilizator.
Ściegi są zniekształcone	1. Źle dobrana stopka do ściegu.	1. Załóż prawidłową stopkę.
	2. Nitka górna ma zbyt duże napięcie.	2. Obniż napięcie nitki.
Nitka zablokowała maszynę	1. Nitka jest zaplątana w chwytaczu.	Zdjąć górną nitkę, wyjąć bebenek. Obrócić kołem zamachowym do przodu i do tyłu, usunąć nitki. Oczyszczyć i nasmarować maszynę. Sprawdź czy chwytacz nie jest porysowany.
	2. Zębki dolne są zabite nitkami oraz pyłem.	
Maszyna pracuje głośno	1. Pył lub olej nagromadziły się na chwytaczu lub igielnicy.	1. Oczyszczyć zębki transportu i chwytacz.
	2. Igła jest krzywa lub złamana.	2. Załóż nową igłę.
	3. Nitka jest zaplątana w chwytaczu.	Zdjąć górną nitkę, wyjąć bebenek. Obrócić kołem zamachowym do przodu i do tyłu, usunąć nitki. Nasmarować maszynę.
	4. Zębki dolne są zabite nitkami oraz pyłem.	
Nierówny ścieg	1. Nić złej jakości.	1. Wybierz nić lepszej jakościowo.
	2. Szpulka jest nawinięta nieprawidłowo.	2. Nawini szpulkę prawidłowo.
	3. Materiał został rozciągnięty podczas szycia.	3. Nie przeszkadzaj maszynie w podawaniu materiału.
Maszyna nie działa	1. Maszyna nie jest włączona.	1. Włącz maszynę.
	2. Szpulownik jest w prawej pozycji.	2. Przesuń trzpień nawijania szpulki w lewo
	3. Maszyna jest odłączona od prądu.	3. Podłącz maszynę do prądu.

## **RU** Устранение неполадок

Прежде чем обращаться за помощью, ознакомьтесь с приведенной ниже инструкцией. Если проблему не удалось решить, обратитесь к продавцу или в ближайший сервисный центр.

Проблема	Причина	Устранение
Обрыв верхней нити	1. Машина неправильно заправлена.	1. Заново заправьте верхнюю нить.
	2. Очень сильное натяжение верхней нити.	2. Ослабьте натяжение верхней нити.
	3. Нить слишком толстая для иглы.	3. Установите иглу большего диаметра.
	4. Неправильно вставлена игла.	4. Правильно вставьте иглу. (плоской стороной назад)
	5. Нить обмоталась вокруг держателя катушки.	5. Снимите катушку и намотайте нить на катушку.
	6. Повреждена игла.	6. Замените иглу на новую.
Обрыв нижней нити	1. Шпульный колпачок установлен неправильно.	1. Достаньте и снова установите шпульный колпачок, протяните нижнюю нить.
	2. Шпулька установлена неправильно в колпачок.	2. Проверьте правильность установки шпульки и колпачка.
Пропуск стежков	1. Неправильно вставлена игла.	1. Правильно вставьте иглу плоской стороной назад.
	2. Игла повреждена.	2. Вставьте новую иглу.
	3. Несоответствующий размер иглы.	3. Установите иглу, соответствующую нити.
	4. Лапка установлена неправильно.	4. Проверьте и установите лапку правильно.
	5. Машина неправильно заправлена.	5. Заново заправьте машину.
Поломка иглы	1. Игла повреждена.	1. Замените иглу на новую.
	2. Игла неправильно вставлена.	2. Правильно вставьте иглу плоской стороной назад.
	3. Размер иглы не соответствует типу ткани.	3. Установите иглу, соответствующую типу ткани.
	4. Установлена неправильная прижимная лапка.	4. Установите правильную лапку.
	5. Прижимной винт не затянут.	5. Затяните винт при помощи отвертки.
	6. Лапка не соответствует виду строчки.	6. Установите лапку, соответствующую виду строчки.
	7. Слишком сильное натяжение верхней нити.	7. Ослабьте натяжение нити.
Стежки недостаточно плотные	1. Машина неверно заправлена.	1. Заново заправьте машину.
	2. Шпулька неправильно установлена в колпачок.	2. Установите шпульку правильно.
	3. Неверное сочетание иглы/ткани/ нити.	3. Размер иглы должен соответствовать нити и ткани.
	4. Неправильное натяжение нити.	4. Откорректируйте натяжение нити.

Проблема	Причина	Устранение
Швы стягиваются или собираются	1. Игла слишком толстая для данного типа ткани.	1. Установите иглу правильного размера.
	2. Длина стежка выбрана неправильно.	2. Измените длину стежка.
	3. Очень сильное натяжение нити.	3. Ослабьте натяжение нити.
Швы стягиваются	1. Натяжение верхней нити слишком сильное.	1. Ослабьте натяжение нити.
	2. Верхняя нить заправлена неправильно.	2. Заново заправьте машину.
	3. Игла слишком толстая для ткани.	3. Установите иглу, соответствующую типу ткани.
	4. Длина стежка слишком велика для данного типа ткани.	4. Уменьшите длину стежка.
	5. Слишком тонкая ткань.	5. Используйте стабилизирующий материал.
Неровный шов	1. Прижимная лапка не соответствует виду строчки.	1. Установите правильную лапку.
	2. Натяжение верхней нити слишком сильное.	2. Ослабьте натяжение нити.
Нить застревает	1. Нить попала в челнок.	Снимите игольную пластину и шпульный колпачок, поверните маховое колесо вперед и назад, удалите остатки ткани.
	2. Транспортёр засорен волокнами ткани.	
Машина работает слишком шумно	1. В челночном механизме скопились ворс, пыль или масло.	1. Очистите челнок и транспортёр.
	2. Игла повреждена.	2. Вставьте новую иглу.
	3. Нить попала в челнок.	Снимите игольную пластину и шпульный колпачок, поверните маховое колесо вперед и назад, удалите остатки ткани.
	4. Транспортёр засорен волокнами ткани.	
Неровные стежки, неровная подача ткани	1. Плохое качество нити.	1. Используйте более качественную нить.
	2. Шпулька неправильно установлена в колпачок.	2. Установите шпульку правильно.
	3. Ткань тянут во время шитья.	3. Не тяните ткань во время шитья. Машина продвигает ткань автоматически.
Машина не работает	1. Машина не включена.	1. Включите машину.
	2. Рычаг подъема прижимной лапки поднят.	2. Опустите рычаг.
	3. Шнур питания не присоединен к розетке.	3. Подключите шнур питания.

## RO Ghid de depanare

Înainte de a apela la service, verificați mai jos ghidajele de depanare, dacă există încă o problemă, contactați cel mai apropiat dealer sau centrul de service local.

Problemă	Cauza	Corecție
Firul superior se rupe	1. Mașina nu este filetat corect.	1. Retrage firul superior.
	2. Tensiunea firului este prea strânsă.	2. Reduceți tensiunea firului (la număr mai mic).
	3. Firul este prea gros pentru ac.	3. Selectați o dimensiune mai mare a acului.
	4. Acul nu este introdus corect.	4. Scoateți și reintroduceți acul (cu fața lată în spate).
	5. Firul este înfășurat în jurul știftului suportului bobinei.	5. Scoateți bobina și introduceți firul pe bobină.
	6. Acul este deteriorat.	6. Introduceți un ac nou.
Bobina se rupe	1. Cazul bobinei nu este introdus corect.	1. Scoateți și reintroduceți bobina și trageți firul.
	2. Cazul bobinei este filetat greșit.	2. Verificați atât bobina cât și cazul bobinei în poziția corectă.
Cusături excluse	1. Acul nu este introdus corect.	1. Scoateți și reintroduceți acul (cu fața lată în spate).
	2. Acul este deteriorat.	2. Introduceți un ac nou.
	3. A fost folosit un ac de mărime greșit.	3. Alegeți un ac pentru a se potrivi firului.
	4. Piciorușul presor nu este atașat corect.	4. Verificați și atașați-l corect.
	5. Mașina nu este filetat corect.	5. Retrage firul superior.
Acele se rup	1. Acul este deteriorat.	1. Introduceți un ac nou.
	2. Acul nu este introdus corect.	2. Introduceți corect acul (cu fața lată în spate).
	3. Dimensiunea greșită a acului pentru material.	3. Alegeți un ac pentru a se potrivi cu firul și țesătura.
	4. Piciorușul presor greșit este atașat.	4. Selectați piciorușul presor corect.
	5. Șurubul de prindere al acului este slăbit.	5. Folosiți șurubelnița pentru a strânge șurubul.
	6. Piciorușul presor nu este potrivit pentru tipul de cusătură pe care îl coaseți.	6. Atașați piciorușul presor corespunzător pentru tipul de cusătură pe care îl coaseți.
	7. Tensiunea superioară a firului este prea mare.	7. Slăbiți tensiunea firului superior.
Cusături libere	1. Mașina nu este filetat corect.	1. Verificați filetarea și refiletați.
	2. Cazul bobinei nu este filetat corect.	2. Filetați cazul bobinei așa cum este ilustrat.
	3. Acul / țesătura / firul combinația este greșită.	3. Dimensiunea acului trebuie să se potrivească cu materialul și firul.
	4. Tensiunea firului este greșită.	4. Corecți tensiunea firului.



Problemă	Cauza	Corecție
Cusătură se adună sau se îndoie	1. Acul este prea gros pentru țesătură.	1. Selectați o dimensiune corectă a acului.
	2. Lungimea cusăturii este greșită.	2. Reglați lungimea cusăturii.
	3. Tensiunea firului este prea strânsă.	3. Slăbiți tensiunea firului.
Cusătură strâmbă	1. Tensiunea firului este prea strânsă.	1. Slăbiți tensiunea firului.
	2. Filetul acului nu este filetat corect.	2. Refiletați mașina.
	3. Acul este prea gros pentru ca țesătura să fie cusută.	3. Alegeți un ac pentru a se potrivi cu firul și țesătura.
	4. Lungimea cusăturii este prea lungă pentru țesătură.	4. Reglați lungimea cusăturii mai scurte.
	5. Coaserea pe țesături subțiri.	5. Coaseți cu un material de stabilizare sub țesătură.
Modelele sunt deformate	1. Piciorușul presor nu este potrivit pentru model.	1. Selectați piciorul corect.
	2. Tensiunea firului acului este prea mare.	2. Slăbiți tensiunea firului.
Firul sa blocat	1. Firul este prins în cârlig.	Scoateți firul superior și cazul bobinei, rotiți roata de mână înapoiși înainte și îndepărtează resturile de fire.
	2. Alimentare este împachetată cu scame.	
Mașina este zgomotos	1. Fluidul sau uleiul au fost colectate pe cârligul sau bara de ac.	1. Curățați cârligul și alimentarea.
	2. Acul este deteriorat.	2. Introduceți un ac nou.
	3. Firul este prins în cârlig.	Scoateți firul superior și cazul bobinei, rotiți roata de mână înapoiși înainte și îndepărtează resturile de fire.
	4. Alimentarea este împachetată cu scame.	
Cusături inegale, alimentsre neuniformă	1. Fir de calitate slabă.	1. Selectați un fir de calitate mai bună.
	2. Cazul bobinei este filetat necorespunzător.	2. Scoateți cazul bobinei și firul și reintroduceți-le corect.
	3. Țesătura a fost trasă.	3. Nu trageți țesătura în timp ce coaseți, lăsați-l să fie preluat de mașină.
Mașina de cusut nu funcționează	1. Aparatul nu este pornit.	1. Porniți aparatul.
	2. Picioarușul presor este ridicat.	2. Coborâți pârghia de ridicare a piciorului presor.
	3. Mașina nu este conectată.	3. Conectați cablul de alimentare la priza electrică.





**PL**

Zużyty sprzęt nie może być umieszczany razem z innymi odpadami.

Zużyty sprzęt należy przekazać do punktu zbierania zużytego sprzętu elektrycznego lub sprzedawcy przy zakupie nowego sprzętu tego samego rodzaju.

Umieszczony obok symbol przekreślonego kosza oznacza, iż zużyty sprzęt zostanie poddany procesowi przetwarzania lub odzysku, co zapewnia ochronę zdrowia ludzi oraz środowiska.

Za nieprzekazanie zużytego sprzętu punktom zbierania lub umieszczenie go łącznie z innymi odpadami grozi kara grzywny.

**RU**

При утилизации электроприборов не выбрасывайте их в обычный бак для мусора, используйте специальные контейнеры для раздельного сбора отходов.

Для получения дополнительной информации по утилизации обратитесь в местные органы власти.

В случае, если электроприбор выброшен на открытый полигон или мусорную свалку, вредные продукты разложения могут проникнуть в грунтовые воды и попасть в пищевую цепочку, что отрицательно скажется на здоровье окружающих.

При замене старой машины на новую продавец обязан принять и правильно утилизировать вашу старую машину, как минимум, бесплатно.

**RO**

Nu aruncați aparatele electrice ca deșeuri municipale nesortate, utilizați facilități separate de colectare.

Contactați-vă administrația locală pentru informații referitoare la sistemele de colectare disponibile.

Dacă aparatele electrice sunt eliminate în depozite de deșeuri, substanțele periculoase pot pătrunde în apele subterane și intra în lanțul alimentară și dăuneza sănătatea și bunăstarea.

Când înlocuiți aparatele vechi cu altele noi, vânzătorul cu amănuntul este obligat din punct de vedere juridic pentru a lua înapoi aparatul vechi pentru eliminarea.