



Wentylator biurkowy
LIN FX-05R



WENTYLATOR BIURKOWY

model : LIN FX-05R

Instrukcja Obsługi

PRZECZYTAJ I ZACHOWAJ INSTRUKCJĘ

INSTRUKCJA OBSŁUGI – SPIS TREŚCI

WAŻNE WSKAZÓWKI BEZPIECZEŃSTWA I OBSŁUGI URZĄDZENIA	2
OBSŁUGA.....	3
INSTALACJA I PIERWSZE URUCHOMIENIE.....	4
PROBLEMY I ICH ROZWIĄZNIENIE.....	5
KONSERWACJA I CZYSZCZENIE.....	6
SPECYFIKACJA TECHNICZNA.....	6
GWARANCJA I SERWIS.....	7

Gratulujemy zakupu wentylatora biurkowego marki LIN.

Zalecamy poświęcić czas na przeczytanie niniejszej instrukcji obsługi aby dowiedzieć się jak prawidłowo używać i obsługiwać urządzenie.

WAŻNE WSKAZÓWKI BEZPIECZEŃSTWA I OBSŁUGI URZĄDZENIA

1. niniejszy sprzęt może być użytkowany przez dzieci w wieku co najmniej 8 lat i przez osoby o obniżonych możliwościach fizycznych, umysłowych i osoby o braku doświadczenia i znajomości sprzętu, jeżeli zapewniony zostanie nadzór lub instruktaż odnośnie do użytkowania sprzętu w bezpieczny sposób, tak aby związane z tym zagrożenia były zrozumiałe. Dzieci nie powinny bawić się sprzętem. Dzieci bez nadzoru nie powinny wykonywać czyszczenia i konserwacji sprzętu.
2. aby uniknąć niebezpieczeństwa, wymianę uszkodzonego przewodu zasilającego lub urządzenia należy zlecić producentowi, autoryzowanemu punktowi serwisowemu lub osobie o odpowiednich kwalifikacjach.
3. nie zanurzać urządzenia w wodzie ani innym płynie.
4. urządzenie jest przeznaczone tylko do użytku domowego. Producent nie ponosi odpowiedzialności za szkody powstałe w wyniku niewłaściwego lub niezgodnego z przeznaczeniem użytkowania.
5. nie używać na zewnątrz pomieszczeń ani na wilgotnych powierzchniach.
6. nie ciągnąć ani nie przenosić urządzenia za przewód. nie używać przewodu jako uchwytu. nie przyciskać przewodu drzwiami. nie ciągnąć przewodu wokół ostrych krawędzi i narożników. utrzymywać przewód z daleka od gorących powierzchni.
7. urządzenie należy przechowywać w chłodnym, suchym pomieszczeniu.
8. nie używać w wilgotnych miejscach takich jak łazienki. w przypadku dostania się cieczy do urządzenia należy je wyłączyć oraz zlecić przegląd autoryzowanemu centrum serwisowania sprzętu.
9. odłączając urządzenie ze źródła zasilania nie należy ciągnąć za kabel. należy chwycić wtyczkę ręką i odłączyć urządzenie.
10. nie należy odłączać urządzenia mokrymi rękami.
11. Przechowuj urządzenie oraz jego przewód poza zasięgiem dzieci.
12. nigdy nie uruchamiaj urządzenia, gdy nie jest kompletnie zmontowane.
13. uważaj na odstające części ubrania, długie włosy, ponieważ mogą zostać wplątane w ruchome części urządzenia.
14. urządzenie można podłączyć tylko do źródła zasilania o napięciu i częstotliwości zgodnej ze specyfikacją na tabliczce znamionowej.
15. nigdy nie używaj urządzenia z uszkodzoną łopatką śmigła.

16. Przed zdjęciem osłony upewnij się, że wentylator jest wyłączony z zasilania.
17. Zawsze odłączaj wentylator przed regulacją lub przenoszeniem go z jednego miejsca na drugie, gdy nie jest używany lub podczas czyszczenia wentylatora.
18. upewnij się, że podczas pracy wentylator jest umieszczony na równej, płaskiej, stabilnej i suchej powierzchni, aby uniknąć przewrócenia. nie używaj wentylatora na nierównej powierzchni.
19. Zachowaj bezpieczną odległość co najmniej 50 cm od urządzenia do innych obiektów.
20. nie umieszczaj wentylatora ani żadnej jego części w pobliżu otwartego ognia, grzejników, urządzeń do gotowania lub innych urządzeń grzewczych lub innych produktów wytwarzających ciepło. trzymaj wentylator z dala od łatwopalnych przedmiotów.
21. nie używaj urządzenia w pobliżu palnych gazów lub aerozoli itp. Zagrożenie pożarowe!
22. nigdy nie wkładaj palców, ołówków ani innych przedmiotów przez kratkę, gdy wentylator pracuje lub jest odłączony. nie wkładaj żadnych obcych przedmiotów do kratki ani do otworów urządzenia. ryzyko obrażeń (porażenie prądem) i uszkodzenia urządzenia!

UWAGA!

NIE UKŁADAĆ NA URZĄDZENIU ŻADNYCH PRZEDMIOTÓW ANI NIE WKŁADAĆ ICH DO URZĄDZENIA W TRAKCIE PRACY WENTYLATORA.

Producent nie ponosi odpowiedzialności za szkody powstałe w wyniku użytkowania niewłaściwego lub niezgodnego z przeznaczeniem.

OBSŁUGA

UWAGA! PRZED MONTAŻEM ELEMENTÓW WENTYLATORA, URZĄDZENIE POWINNO BYĆ ZAWSZE ODŁĄCZONE OD ŹRÓDŁA ZASILANIA SIECIOWEGO.

OBUDOWA
WENTYLATORA PRZÓD

OBUDOWA
WENTYLATORA TYŁ

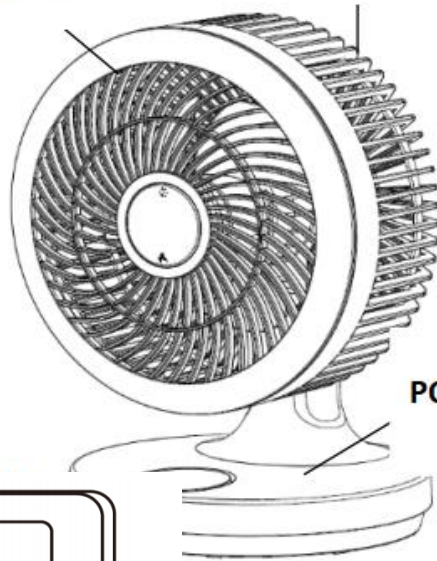

PODSTAWA

PANEL

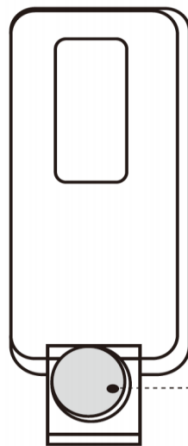
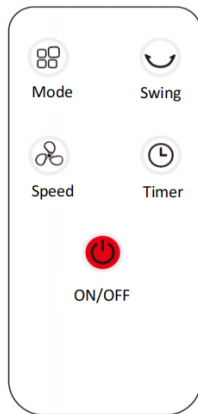

PIERVO PO CAŁKOWITYM ZMONTOWANIU

na gładziej powierzchni.

3. **Install a 3V CR2025 Button Battery**
włóż wtyczkę wentylatora do odpowiedniego gniazdka prądu zmiennego o napięciu 220-240 V~.

Wentylator jest gotowy do pracy.

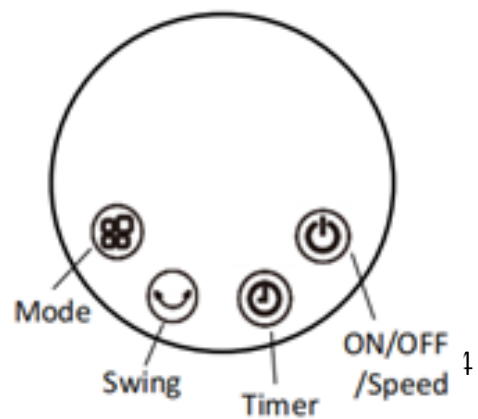

ON/OFF: włączanie i wyłączanie urządzenia

Speed: ustawienie prędkości pracy wentylatora, możliwość wyboru 3 ustawień prędkości (F1/F2/F3).

Mode: ustawienie trybów pracy wentylatora. Wentylator wyposażony jest w 3 tryby : „Naturalny wiatr”, „Delikatny wietrzyk” „Zwykły wiatr”.

Timer : ustawienie czasu pracy urządzenia. Podczas pracy wentylatora należy przycisnąć przycisk i wybrać pożądany zakres pracy – od 01 do 12 godzin. Wyłączenie funkcji nastąpi po ustawieniu “00”

Swing: ustawienie dające możliwość aktywacji obracania się głowicy wentylatora. Nie wolno zmieniać ręcznie ustawienia głowicy ponieważ może to spowodować jej trwałe uszkodzenie

Screen-off: podświetlenie panelu sterowania, wyłączenie po 3 minutach bez wykonywania czynności

Aroma : funkcja aromaterapii, możliwość nasączenia materiału nie tylko olejkami eterycznymi, zapachowymi ale również np. płynem do odstraszania insektów.

Uwaga: aby nasączyć materiał należy postąpić zgodnie z instrukcją jak niżej – wentylator musi być w tym momencie wyłączony.

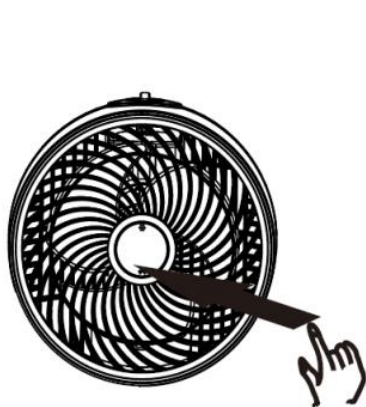

Fig. 1



Fig. 2

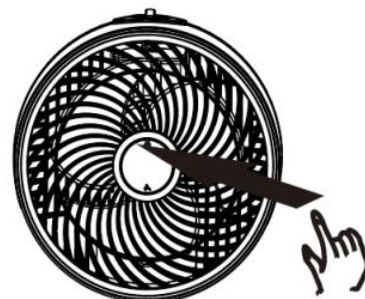

Fig. 3

PROBLEMY I ICH ROZWIĄZNI

Urządzenie nie uruchamia się.	Sprawdź czy przewód lub wtyczka nie jest uszkodzony, lub czy urządzenie jest prawidłowo podłączone do sieci zasilania.
Funkcja oscylacji nie działa.	Sprawdź czy pokrętko funkcji oscylacji jest ustawione odpowiednio.
Wentylator nie trzyma ustawionego kąta nachylenia.	Sprawdź, czy po ustawieniu żądanego kąta nachylenia śruba regulacyjna jest odpowiednio mocno dokręcona.

KONSERWACJA I CZYSZCZENIE

UWAGA! PRZED CZYSZCZENIEM WYŁĄCZ URZĄDZENIE I WYJMIJ WTYCZKĘ WENTYLATORA Z GNIAZDKA. NIGDY NIE CZYŚĆ TEGO URZĄDZENIA, GDY JEST PODŁĄCZONE!

1. regularnie czyść urządzenie.
2. nie zanurzaj urządzenia, przewodu zasilającego, wtyczki ani części wentylatora w wodzie lub innym płynie ani nie wylewaj wody lub innego płynu na wentylator.
3. uważaj, aby do obudowy silnika nie dostała się woda lub inna ciecz. Grozi porażeniem!
4. Jeśli chcesz wyczyścić urządzenie z kurzu, użyj suchej i miękkiej ściereczki.
5. Szczeliny wentylacyjne z tyłu obudowy silnika powinny być wolne od kurzu.
6. nie używaj detergentów, proszków do szorowania ani środków do polerowania jakiegokolwiek części urządzenia, ponieważ mogą one uszkodzić wykończenie powierzchni wentylatora.
7. Jeśli nie używasz urządzenia, zabezpiecz wentylator przed nadmiernym zakurzeniem i zabrudzeniem.

SPECYFIKACJA TECHNICZNA

Dane techniczne :

Model	Moc	Zasilanie		Class II
LIN FX-05R	50W	220-240V~	50Hz	

N.W 1.5 kg

G.W 2.0 kg

Rozmiar produktu : 230*200*310 mm

Rozmiar opakowania: 265*230*345 mm

Oświadczenie producenta o zgodności urządzenia z zasadniczymi wymaganiami

GWARANCJA I SERWIS

Niniejszym LIN POLSKA Sp. z o.o. oświadcza, że urządzenie LIN FX-05R jest zgodny z zasadniczymi wymaganiami oraz innymi stosownymi postanowieniami dyrektywy 2014/30/EU.



Oznakowanie sprzętu symbolem przekreślonego kontenera na odpady informuje o zakazie umieszczania zużytego sprzętu elektrycznego i elektronicznego wraz z innymi odpadami. Przekazanie zużytego sprzętu elektrycznego i elektronicznego do punktów zbierania przyczynia się do ponownego użycia, recyklingu bądź odzysku sprzętu i ochrony środowiska naturalnego. Składniki niebezpieczne zawarte w sprzęcie elektronicznym mogą powodować długo utrzymujące się niekorzystne zmiany w środowisku naturalnym, jak również działać szkodliwie na zdrowie



Gwarancja

- 1) Dystrybutor niniejszego produktu gwarantuje prawidłowe działanie produktu w okresie 12 miesięcy od daty zakupu, jednak nie dłużej niż 24 miesięcy od daty produkcji. Gwarancją objęte są jedynie produkty posiadające prawidłowo wypełnioną kartę gwarancyjną (pieczętka punktu sprzedaży) wraz z dowodem zakupu. Naprawy w okresie trwania gwarancji będą wykonywane bezpłatnie. Gdy naprawa będzie niemożliwa nastąpi wymiana produktu na nowy wolny od wad. Dystrybutor dopuszcza możliwość wymiany na inny podobny model urządzenia (o takich samych parametrach lub lepszych) w przypadku, gdy przedmiotowy sprzęt nie jest już dostępny na rynku. W przypadku wymiany okres udzielanej gwarancji biegnie od pierwotnej daty zakupu urządzenia.
- 2) Karta gwarancyjna bez pieczętka sklepu, daty sprzedaży i podpisu sprzedawcy jest nieważna! W przypadku braku ważnej karty gwarancyjnej wszelkie usterki mogą być usunięte przez dystrybutora tylko na koszt nabywcy.
- 3) Gwarancją objęte są wszelkie wady materiałowe i produkcyjne powodujące niemożność korzystania z produktu lub jego wadliwe działanie.
- 4) Uprawniony z gwarancji jest zobowiązany dostarczyć kompletne urządzenie w oryginalnym opakowaniu (zawierające wszystkie akcesoria: ładowarki, uchwyty, kable, karty pamięci oraz karty licencyjne oprogramowania wraz z płytami) do siedziby dystrybutora na własny koszt, wraz z ważną kartą gwarancyjną, dowodem zakupu oraz dokładnym opisem występującej usterki.
- 5) Gwarancja nie obejmuje uszkodzeń mechanicznych, uszkodzeń powstałych z powodu użytkowania urządzenia niezgodnie z instrukcją obsługi lub do innych celów niż określone w opisie urządzenia.
- 6) Gwarancja nie obejmuje materiałów i elementów eksploatacyjnych, ulegających zużyciu w trakcie normalnego użytkowania powyżej 6 miesięcy od daty zakupu (np. baterie, akumulatory, uchwyty, filtry, etc.)
- 7) Gwarancją nie są objęte urządzenia, w których usunięta została plomba zabezpieczająca.
- 8) Serwis dokona naprawy w terminie 14 dni od daty otrzymania urządzenia. Termin może ulec przedłużeniu do 30 dni, jeżeli zajdzie konieczność sprowadzenia od producenta części zapasowych.
- 9) W przypadku nieuzasadnionej reklamacji (braku zgłaszanej usterki lub zakwalifikowania jej jako nie podlegającej gwarancji), klient ponosi koszty ekspertyzy w wysokości 50 zł netto oraz koszty przesyłki.

10) Niniejsza gwarancja na sprzedany towar nie wyłącza, nie ogranicza ani nie zawiesza uprawnień kupującego wynikających z art.13 pkt.4 Ustawy o warunkach sprzedaży konsumenckiej oraz zmianie Kodeksu cywilnego (Dz.U. z 2002r Nr141 , poz. 1176).

11) Terytorialny zasięg ochrony gwarancyjnej to terytorium Rzeczypospolitej Polskiej.

W razie jakichkolwiek pytań lub problemów prosimy o kontakt jak poniżej. Szczegółowe warunki gwarancji i procedura reklamacyjna w oddzielnej części.

Importer

LIN Polska Sp. z o.o.

Opłotek 29

01-940 Warszawa

kontakt@lin-tcl.pl

www.lin-tcl.pl

Telefon: +48 883 183 375

Model sprzętu:.....
Data sprzedaży i podpis.....
Numer seryjny:.....



www.lin-tcl.pl