



INSTRUKCJA OBSŁUGI



Chłodziarko-zamrażarka MPM-182-KB-xx
Külmik koos sügavkülmikuga

PRZED PIERWSZYM UŻYCIEM ZAPOZNAJ SIĘ Z INSTRUKCJĄ OBSŁUGI

PL

INSTRUKCJA OBSŁUGI3

EE

KASUTUSJUHEND22

Szanowni Państwo!

Przed pierwszym użyciem urządzenia należy zapoznać się z instrukcją obsługi. Instrukcję obsługi należy zachować podczas całego okresu użytkowania urządzenia.

INFORMACJE NA TEMAT BEZPIECZEŃSTWA

W trosce o własne bezpieczeństwo i poprawną eksploatację urządzenia, należy dokładnie zapoznać się z instrukcją obsługi, wraz ze wskazówkami i ostrzeżeniami, przed instalacją i pierwszym użyciem. Aby uniknąć niepotrzebnych błędów i wypadków ważne jest, by wszystkie osoby korzystające z urządzenia dokładnie zapoznały się z jego działaniem i zabezpieczeniami. Zachowaj instrukcję i upewnij się, żeby była przekazana wraz z urządzeniem, kiedy będzie przemieszczane lub sprzedawane, aby wszystkie osoby z niego korzystające były zawsze odpowiednio poinstruowane w zakresie obsługi i bezpieczeństwa.

W celu ochrony życia i własności trzeba stosować się do zaleceń zawartych w niniejszej instrukcji, ponieważ producent nie ponosi odpowiedzialności za uszkodzenia wynikające z zaniedbania.

BEZPIECZEŃSTWO DZIECI I OSÓB SZCZEGÓLNEJ TROSKI

- ▶ Urządzenie może być używane przez dzieci powyżej 8 roku życia i osoby o ograniczonych zdolnościach ruchowych, postrzegania lub umysłowych, bądź nie posiadających wiedzy i doświadczenia, tylko pod nadzorem lub po otrzymaniu instruktażu w zakresie bezpiecznego używania oraz przy zrozumieniu potencjalnych zagrożeń.
- ▶ Trzeba zapewnić nadzór, żeby dzieci nie bawiły się urządzeniem. Nie wolno im siadać na elementach wysuwanych i zawieszać się na drzwiach.
- ▶ Należy zwrócić szczególną uwagę, aby z urządzenia nie korzystały pozostawione bez opieki dzieci.
- ▶ Dzieci w wieku poniżej 3 lat nie mogą przebywać w pobliżu urządzenia, jeżeli nie są w sposób nieprzerwany nadzorowane.
- ▶ Czyszczenie i konserwacja nie mogą być wykonywane przez dzieci poniżej 8 roku życia i bez nadzoru osoby dorosłej.
- ▶ Dzieci w wieku 3-8 lat mogą umieszczać produkty w urządzeniu oraz je z niego wyjmować.
- ▶ Dzieci nie powinny bawić się opakowaniem. Istnieje ryzyko uduszenia.
- ▶ W przypadku usuwania urządzenia, wyjąć wtyczkę z gniazdka, odciąć przewód zasilający (tak blisko urządzenia, jak to możliwe) i zdjąć drzwi, żeby zapobiec porażeniu elektrycznemu lub przypadkowemu zamknięciu się w środku bawiących się dzieci.

- ▶ Jeśli to urządzenie posiadające uszczelki magnetyczne na drzwiach ma zastąpić starsze urządzenie wyposażone w zamek sprężynowy (zatrask) na drzwiach lub pokrywie, trzeba rozmontować ten zamek przed usunięciem starszego urządzenia. Dzięki temu nie stanie się śmiertelną pułapką dla dzieci.

OGÓLNE INFORMACJE NA TEMAT BEZPIECZEŃSTWA

OSTRZEŻENIE! Zadbaj, by otwory wentylacyjne wokół urządzenia lub w otaczających meblach (w przypadku wbudowanego modelu) były otwarte i niezastłonięte.

OSTRZEŻENIE! Nie używać urządzeń mechanicznych ani środków innych niż zalecane przez producenta, żeby przyspieszyć proces odszraniania.

OSTRZEŻENIE! Chronić przed uszkodzeniem obwód chłodzenia.

OSTRZEŻENIE! Wewnątrz komory do przechowywania produktów żywnościowych nie używać sprzętu elektrycznego innego typu niż zalecane przez wytwórcę.

OSTRZEŻENIE! Nie dotykać żarówki, która jest włączona od dłuższego czasu, ponieważ może być bardzo gorąca.

OSTRZEŻENIE! Ustawiając urządzenie, sprawdź przewód zasilający czy nie jest zagnieciony ani uszkodzony.

OSTRZEŻENIE! Nie używaj przenośnych gniazdek zasilających / przedłużaczy/ lub urządzeń zasilających z tyłu urządzenia.

- ▶ Nie przechowywać w urządzeniu substancji wybuchowych, takich jak aerozole z rozpylaczem.
- ▶ W niniejszej chłodziarce używa się chłodziwa R600a, które jest bardzo łatwopalne.
- ▶ Zwrócić uwagę, aby podczas transportu i instalacji urządzenia nie uszkodzić żadnego elementu obwodu chłodzenia
 - unikać otwartych płomieni i źródeł zapłonu
 - dokładnie wietrzyc pomieszczenie, w którym znajduje się urządzenie
- ▶ Wszelkie zmiany specyfikacji lub urządzenia są niebezpieczne. Wszelkie uszkodzenia przewodu mogą spowodować spięcie, pożar i/lub porażenie elektryczne.
- ▶ Urządzenie ma służyć do użytku domowego

OSTRZEŻENIE! Wszystkie części elektryczne (wtyczka, przewód zasilania, sprężarka itp.) muszą być wymieniane przez licencjonowanego technika lub innego wykwalifikowanego pracownika serwisu.

OSTRZEŻENIE! Żarówka dostarczona wraz z urządzeniem jest „żarówką specjalnego zastosowania” i może być używana tylko z tym urządzeniem. Nie służy ona do oświetlania domu.

- ▶ Nie wolno przedłużać przewodu zasilania.
- ▶ Sprawdzić, czy wtyczka nie jest przygnieciona tyłem urządzenia lub uszkodzona. Przygnieciona lub uszkodzona wtyczka może się przegrzewać i powodować pożar. Nie używać uszkodzonego urządzenia, również wtedy gdy uszkodzony jest przewód sieciowy lub wtyczka – w takim wypadku należy zgłosić uszkodzenie w autoryzowanym punkcie serwisowym.
- ▶ Urządzenie chłodnicze należy koniecznie podłączyć do gniazdka z uziemieniem.
- ▶ Sprawdzić, czy wtyczka urządzenia jest dostępna.
- ▶ Nie ciągnąć za kabel zasilania.
- ▶ Nie wkładać wtyczki, jeśli gniazdko jest luźne. Istnieje ryzyko porażenia elektrycznego lub pożaru.
- ▶ Urządzenie jest ciężkie. Trzeba uważać podczas jego przemieszczania.
- ▶ Nie wyjmować ani nie dotykać produktów z zamrażarki mokrymi/wilgotnymi rękami, ponieważ może to powodować podrażnienie skóry i odmrożenia.
- ▶ Unikać długotrwałego wystawienia urządzenia na bezpośrednie działanie promieni słonecznych. Nie używać urządzenia na wolnym powietrzu.
- ▶ Aby uniknąć zanieczyszczenia żywności, należy przestrzegać następujących zasad:
- ▶ Pozostawienie otwartych drzwi przez dłuższy czas może spowodować znaczny wzrost temperatury w komorach urządzenia.
- ▶ Należy regularnie czyścić powierzchnie, które mogą mieć kontakt z żywnością.
- ▶ Surowe mięso i ryby należy przechowywać w pojemnikach – tak, aby zawartość nie miała kontaktu ani nie kapała na inną żywność.
- ▶ Dwugwiazdkowe zamrażalniki na mrożonki (jeśli są w urządzeniu) są odpowiednie tylko do przechowywania wstępnie zamrożonej żywności, przechowywania lodów smakowych i robienia kostek lodu.
- ▶ Przedziały jedno-, dwu- i trzygwiazdkowe (jeśli są w urządzeniu) nie nadają się do zamrażania świeżej żywności.- Jeśli urządzenie pozostanie puste przez dłuższy czas, należy je wyłączyć, rozmrozić, oczyścić, osuszyć i pozostawić otwarte drzwi, aby zapobiec rozwojowi bakterii w urządzeniu.



OSTRZEŻENIE! Podczas użytkowania, serwisowania i utylizacji urządzenia, prosimy szczególnie zwrócić uwagę na zamieszczony obok - żółty lub pomarańczowy

wy symbol, który umieszczony jest z tyłu urządzenia (na tylnym panelu lub sprężarce).

Sygnalizuje on ryzyko wystąpienia pożaru z uwagi na łatwopalne substancje znajdujące się w systemie chłodzenia. Z tego względu urządzenie należy zawsze przechowywać z dala od źródeł ognia.

Przechowuj produkty zgodnie z poniższą tabelą

Komora urządzenia	Rodzaj żywności
Półki na drzwiach lub chłodziarka	<ul style="list-style-type: none">• Produkty bez konserwantów: dżemy, soki, napoje, przyprawy.• Nie przechowywać łatwo psujących się produktów.
Komora specjalnej wilgotności /dolna szuflada	<ul style="list-style-type: none">• Owoce, zioła i warzywa powinny być przechowywane w specjalnych pojemnikach.• Nie przechowywać bananów, cebuli, ziemniaków, czosnku.
Komora świeżości/dolna szuflada Surowe mięso, drób, ryby	Surowe mięso, drób, ryby (krótki termin ważności).
Chłodziarka – półka środkowa	Nabiał, jaja.
Chłodziarka - górna półka	Produkty nie wymagające obróbki termicznej: gotowa żywność, wędliny, wcześniej przyrządzone potrawy.
Szuflady w zamrażarce	<ul style="list-style-type: none">• Produkty o długim terminie przydatności.• Dolna szuflada/półka: surowe mięso, drób, ryby.• Środkowa szuflada/półka: mrożone warzywa, frytki.• Górna szuflada/półka: lody, mrożone owoce, ciasta.

CODZIENNE UŻYTKOWANIE

- Nie wolno ponownie zamrażać raz rozmrożonych produktów.
- Pakowane produkty mrożone przechowywać zgodnie z zaleceniami ich producenta.
- Należy ściśle przestrzegać zaleceń producenta w zakresie przechowywania. Trzeba odnieść się do odpowiednich instrukcji.
- Nie umieszczać napojów gazowanych w komorze zamrażalnika, które może spowodować wybuch i uszkodzenie urządzenia.
- Lizaki lodowe mogą powodować odmrożenia, jeśli są spożywane bezpośrednio po wyjęciu z urządzenia.

PIELĘGNACJA I CZYSZCZENIE

- ▶ Przed konserwacją wyłączyć urządzenie i odłączyć wtyczkę z gniazda zasilania.
- ▶ Nie czyścić urządzenia przy użyciu metalowych przedmiotów.
- ▶ Nie używać ostrych przedmiotów do usuwania lodu z urządzenia. Korzystać z plastikowej drapaczki.
- ▶ Regularnie sprawdzać odpływ roztopionej wody w chłodziarce. W razie konieczności, oczyścić. Jeśli odpływ jest zablokowany, woda będzie się zbierać na dnie urządzenia.

INSTALACJA

Ważne! Połączenia elektryczne trzeba wykonać zgodnie z instrukcją podaną w odpowiednich paragrafach.

- ▶ Rozpakować urządzenie i sprawdzić pod kątem uszkodzeń. Nie podłączać urządzenia, jeśli jest uszkodzone. Niezwłocznie zgłaszać ewentualne uszkodzenia w miejscu zakupu. W takim przypadku zachować opakowanie.
- ▶ Po ustawieniu i wypoziomowaniu zalecamy odczekanie co najmniej cztery godziny przed podłączeniem urządzenia, co pozwoli olejowi spłynąć z powrotem do sprężarki.
- ▶ Wokół urządzenia powinna być możliwa odpowiednia cyrkulacja powietrza, dzięki czemu przewody nie będą się przegrzewać. W celu zapewnienia odpowiedniej wentylacji, trzeba postępować zgodnie z instrukcją.
- ▶ Wszędzie, gdzie to możliwe powinny zostać umieszczone elementy dystansujące przy ścianie, żeby uniknąć dotknięcia lub złapania gorących części (sprężarki, chłodnicy) i ewentualnego poparzenia.
- ▶ Nie umieszczać urządzenia w pobliżu grzejników lub kuchenek.
- ▶ Sprawdzić, czy wtyczka sieciowa jest łatwo dostępna po instalacji urządzenia.

SERWIS

- ▶ Wszelkie prace elektryczne wymagane do serwisowania urządzenia powinny być wykonywane przez wykwalifikowanego elektryka lub inną kompetentną osobę.
- ▶ Urządzenie powinno być sprawdzane przez autoryzowany serwis i do naprawy można używać tylko oryginalnych części zamiennych.

OSZCZĘDZANIE ENERGII

- ▶ Nie wkładać gorących potraw do urządzenia.
- ▶ Nie układać produktów zbyt blisko siebie, ponieważ utrudnia to cyrkulację powietrza.
- ▶ Potrawy nie powinny dotykać tylnej ściany komory.
- ▶ W przypadku utraty zasilania, nie otwierać drzwi.
- ▶ Nie otwierać drzwi zbyt często.
- ▶ Nie pozostawiać drzwi otwartych przez zbyt długi czas.
- ▶ Nie ustawiać termostatu na zbyt niskie temperatury.
- ▶ W celu zapewnienia optymalnego zużycia energii wszystkie akcesoria, takie jak szuflady, półki, balkoniki na drzwiach powinny pozostać na swoim miejscu.

 To urządzenie nie zawiera szkła, które może uszkodzić warstwę ozonu, w obwodzie chłodziwa lub materiał izolacyjny. Urządzenia nie wolno utylizować z odpadami komunalnymi. Pianka izolacyjna zawiera gazy łatwopalne: urządzenie powinno być utylizowane zgodnie z przepisami, które można uzyskać od miejscowych władz. Unikać uszkodzenia systemu chłodzenia, zwłaszcza w wymienniku ciepła.

 Symbol na produkcie lub opakowaniu wskazuje, że produkt nie może być traktowany jako odpady domowe. Zamiast tego powinien zostać oddany do odpowiedniego punktu zbiórki przetwarzania urządzeń elektrycznych i elektronicznych. Zapewnienie odpowiedniego usunięcia produktu pomoże uniknąć potencjalnych negatywnych konsekwencji dla środowiska oraz życia ludzi, które są możliwe w przeciwnym wypadku. Bardziej szczegółowe informacje na temat przetworzenia tego produktu można uzyskać od władz lokalnych, w punkcie zbiórki odpadów gospodarczych lub w sklepie, w którym dokonano zakupu.

Materiały opakowaniowe



Materiały opakowaniowe nadają się do ponownego przetworzenia. W tym celu należy umieścić je w odpowiednich pojemnikach na odpady, zgodnie z lokalnymi przepisami dotyczącymi usuwania odpadów.

USUNIĘCIE URZĄDZENIA

1. Wyjąć wtyczkę z gniazdka.
2. Odciąć przewód i usunąć go.

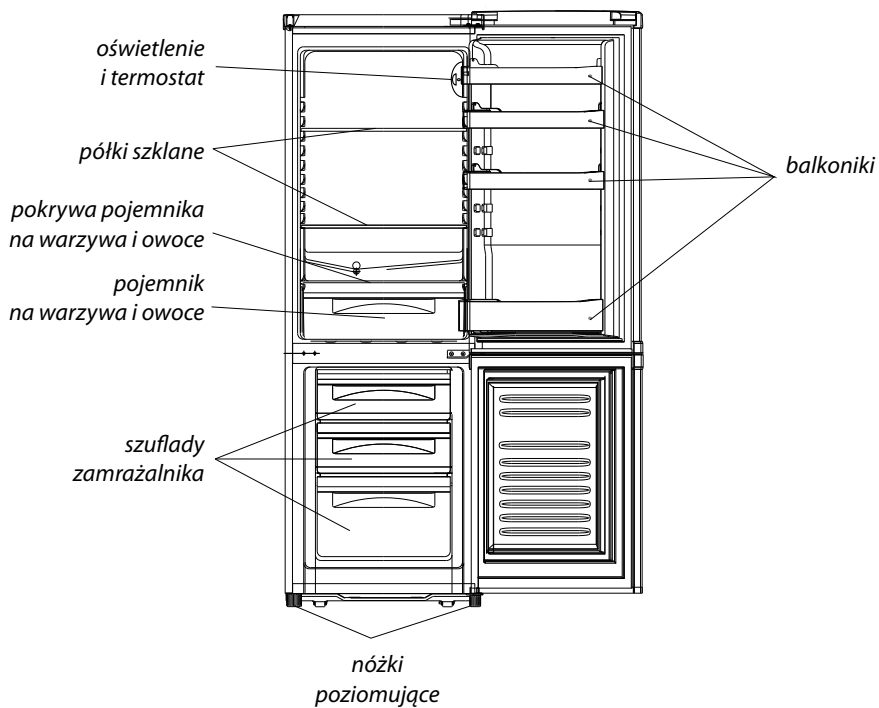

Ilustracja służy tylko jako przykład, szczegóły można sprawdzić na urządzeniu.

ZMIANA KIERUNKU OTWIERANIA DRZWI

- ▶ Upewnij się, że urządzenie jest odłączone i opróżnione.
- ▶ Aby zdjąć drzwi, należy przechylić urządzenie do tyłu. Powinno być oparte o coś stabilnego, żeby nie ześlizgnęło się podczas przestawienia drzwi.
- ▶ Trzeba zachować wszystkie zdjęte części do ponownego zamontowania drzwi.
- ▶ Nie kłaść urządzenia na płasko, ponieważ może to uszkodzić system chłodziwa.
- ▶ Dwie osoby powinny być obecne podczas montażu.

1. *Zdejmij ostrożnie górną pokrywę zawiasu za pomocą płaskiego śrubokręta.*

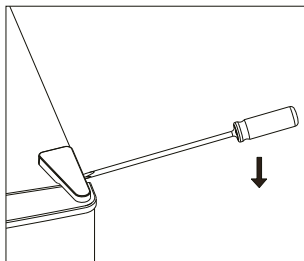

2. *Odkręć górny zawias.*

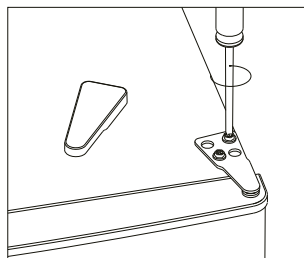

3. *Zdejmij zaślepkę otworu płaskim śrubokrętem.*

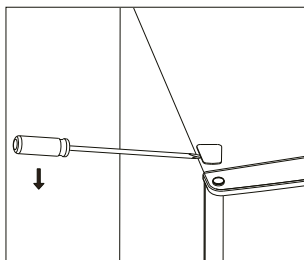

4. *Przesuń osłonę z lewej strony na prawą. Następnie zdejmij górne drzwi i umieść je na miękkiej podkładce, aby uniknąć zarysowania.*

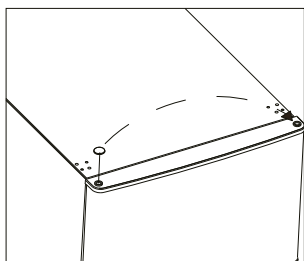

5. Odkręć środkowy zawias. Następnie zdejmij dolne drzwi i umieść je na miękkiej podkładce, aby uniknąć zarysowania.

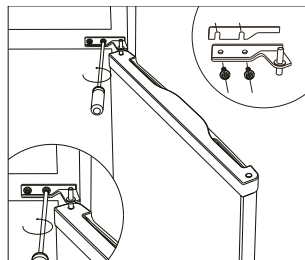

6. Przesuń otwory w osłonie zawiasu z lewej strony na prawą.

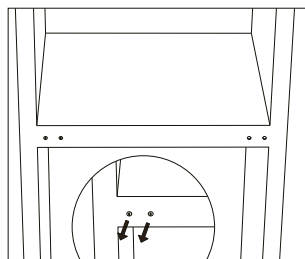

7. Połóż tył urządzenia na miękkiej podkładce. Odkręć dolny zawias i regulowane nóżki.

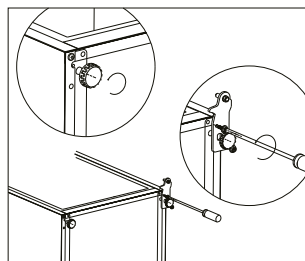

8. Odkręć i wyjmij sworzeń dolnego zawiasu, przekręć wspornik i ponownie go umieść.

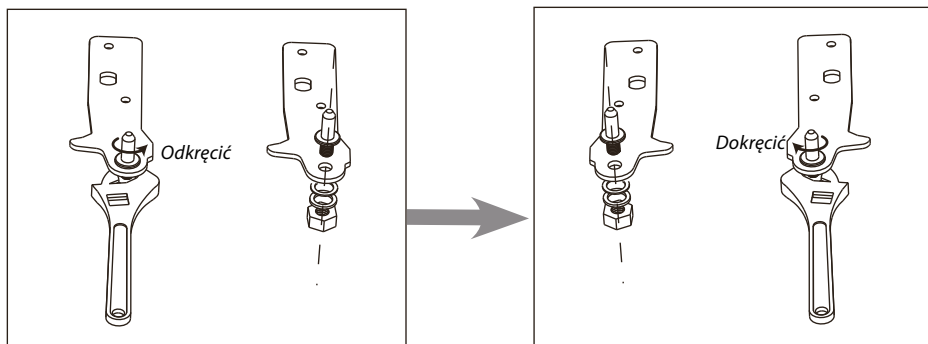

9. Umocuj zawias z lewej strony a podstawę nożki z prawej.
Z powrotem zamocuj regulowane nóżki.

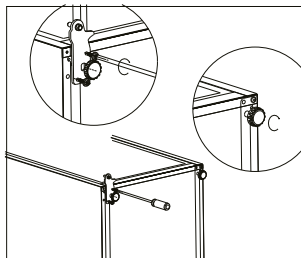

10. Przesuń osłonę środkowych otworów z lewej strony na prawą.

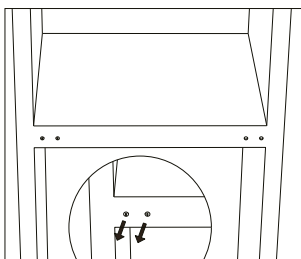

11. Postaw urządzenie i umieść drzwi na dolnym zawiasie. Upewnij się, że dolny rdzeń zawiasu jest dobrze włożony w otwór drzwiowy. Przesuń pokrywę zawiasów dolnych drzwi z lewej na prawą stronę.

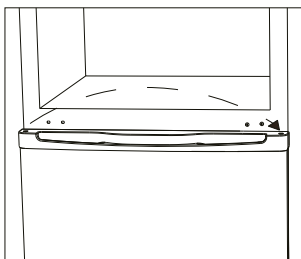

12. Zamontuj środkowy zawias na obudowie urządzenia.

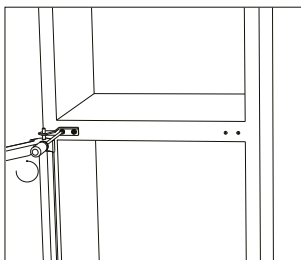

13. *Umieść górne drzwi na miejscu. Następnie załóż zawias i dokręć go na górze urządzenia.*

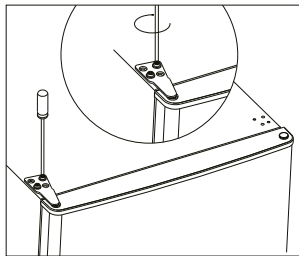

14. *Umieść górną pokrywę zawiasu.*

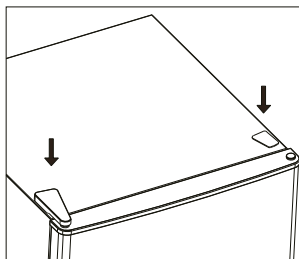

15. *Upewnij się, że uszczelka dobrze przylega do drzwi. W przypadku nieprawidłowości dopasuj jej ułożenie.*

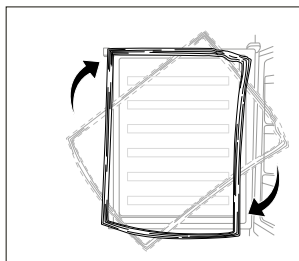

INSTALACJA

WYMAGANIA POWIERZCHNIOWE

- ▶ Zapewnić przestrzeń wystarczającą do otwarcia drzwi.
- ▶ Zapewnić odstęp o wielkości co najmniej 50 mm po obu stronach.

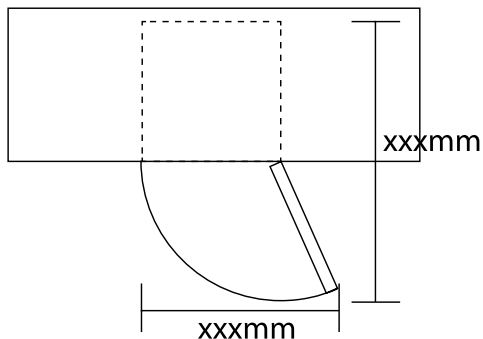

POZIOMOWANIE URZĄDZENIA

- ▶ W tym celu trzeba wyregulować dwie nóżki z przodu urządzenia.
- ▶ Jeśli urządzenie nie jest wy poziomowane, drzwi i uszczelki magnetyczne nie będą się pokrywały.

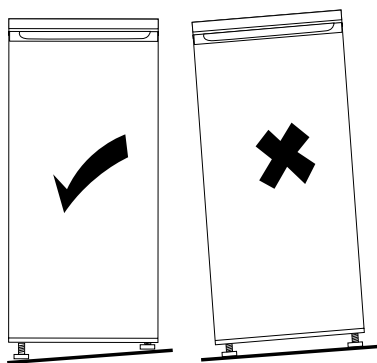

USTAWIANIE

Umieścić urządzenie w pomieszczeniu, gdzie temperatura otoczenia odpowiada klasie klimatycznej podanej na tabliczce znamionowej.

KLASY KLIMATYCZNE URZĄDZEŃ CHŁODNICZYCH:

- ▶ rozszerzona umiarkowana – urządzenie przeznaczone do użytku w temperaturze otoczenia +10°C do +32°C (SN)
- ▶ umiarkowana – urządzenie przeznaczone do użytku w temperaturze otoczenia +16°C do +32°C (N)
- ▶ subtropikalna – urządzenie przeznaczone do użytku w temperaturze otoczenia +16°C do +38°C (ST)
- ▶ tropikalna – urządzenie przeznaczone do użytku w temperaturze otoczenia +16°C do +43°C (T)

MIEJSCE

Urządzenie powinno być umieszczone z dala od źródeł ciepła, takich jak grzejniki, bojlers, bezpośrednie światło słoneczne itd. Sprawdzić, czy powietrze może swobodnie krążyć wokół urządzenia. Aby zapewnić najlepsze działanie, jeśli urządzenie jest ustawione pod wiszącymi

szafkami, minimalny odstęp pomiędzy nim a szafką powinien wynosić co najmniej 100 mm. Najlepiej jednak, żeby urządzenie nie stało pod wiszącymi szafkami. Odpowiednie poziomowanie zapewniamy regulując jedną lub więcej nóżek na podstawie urządzenia.

Ostrzeżenie! Musi istnieć możliwość odłączenia urządzenia od zasilania i dlatego wtyczka powinna być łatwo dostępna.

Urządzenie nie jest przeznaczone do zabudowy.

POŁĄCZENIE ELEKTRYCZNE

Przed podłączeniem sprawdzić, czy napięcie i częstotliwość podane na tabliczce znamionowej odpowiadają parametrom zasilania w miejscu instalacji urządzenia. Urządzenie musi być uziemione. Wtyczka przewodu zasilającego posiada odpowiedni bolec. Jeśli gniazdko domowego źródła prądu nie jest uziemione, podłączyć urządzenie do osobnego uziomu, zgodnie z obowiązującymi przepisami, konsultując się z wykwalifikowanym elektrykiem. Urządzenie musi być podłączone do gniazda z bolcem uziemiającym.

Producent nie ponosi odpowiedzialności, jeśli powyższe środki bezpieczeństwa nie są przestrzegane.

UŻYCIĘ PO RAZ PIERWSZY

CZYSZCZENIE WNĘTRZA



Przed użyciem urządzenia po raz pierwszy, trzeba umyć wnętrze oraz wszystkie akcesoria wewnętrzne, letnią wodą z dodatkiem naturalnego mydła, żeby usunąć typowy zapach nowego produktu, a następnie dokładnie osuszyć.

Ważne! Nie używać detergentów ani proszków trących, ponieważ mogą uszkodzić wykończenie.

USTAWIENIE TEMPERATURY

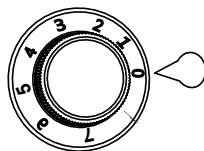
- ▶ Podłącz urządzenie. Termostat kontroluje temperaturę wewnętrzną. Istnieje 8 ustawień. 1 to ustawienie najwyższej temperatury, a 7 najniższej.
- ▶ Urządzenie może nie chłodzić do właściwej temperatury, jeśli jest bardzo gorąco, albo drzwi są zbyt często otwierane.

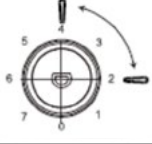

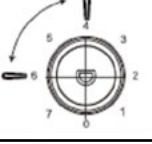
Zalecane ustawienia temperatury		
Temperatura otoczenia	Komora zamrażalnika	Komora chłodziarki
Wysoka	/	
		pozycja 2-4
Normalna	/	
		pozycja 3
Niska	/	
		pozycja 4-6

Czas przechowywania żywności

Przy powyższych ustawieniach optymalny czas przechowywania żywności w chłodziarce nie powinien przekroczyć 3 dni.

Przy powyższych ustawieniach optymalny czas przechowywania żywności w zamrażarce nie powinien przekroczyć 1 miesiąca.

Optymalny czas przechowywania może ulec skróceniu przy innych ustawieniach.

ZAMRAŻANIE ŚWIEŻYCH PRODUKTÓW

- ▶ Komora zamrażalnika służy do zamrażania świeżych produktów spożywczych i przechowywania ich w takiej formie lub jako głęboko mrożone przez długi czas.
- ▶ Umieścić świeże produkty w komorze zamrażania.
- ▶ Maksymalna ilość, jaka może być zamrożona w ciągu 24 h jest określona na tabliczce znamionowej.
- ▶ Proces mrożenia trwa 24 h: w tym okresie nie dodawać innych produktów do zamrożenia.

PRZECHOWYWANIE ZAMROŻONEJ ŻYWNOCI

Przy uruchamianiu po raz pierwszy lub po okresie wyłączenia z użytku, urządzenie powinno pracować przez przynajmniej 2 godziny przy wyższych ustawieniach, przed włożeniem żywności do komory.

Ważne! W razie przypadkowego rozmrożenia, na przykład gdy nie było zasilania przez okres dłuższy niż podany w tabeli cech technicznych pod hasłem „czas wzrostu temperatury”, rozmrożone produkty trzeba szybko spożyć lub niezwłocznie ugotować, a następnie ponownie zamrozić (po ugotowaniu).

ROZMRAŻANIE

Przed użyciem żywność zamrożona lub mrożona głęboko może rozmrażać się w komorze chłodziarki lub w temperaturze pokojowej, zależnie od czasu, jaki możemy poświęcić na ten proces.

Małe ilości mogą być nawet użyte do gotowania jeszcze w stanie zamrożenia, bezpośrednio z zamrażalnika. W takim przypadku gotowanie będzie trwać dłużej.

LÓD SPOŻYWCZY

Urządzenie może być wyposażone w jeden lub więcej pojemników do przygotowania lodu spożywczego.

AKCESORIA NA RUCHOMYCH PÓŁKACH

Ścianki chłodziarki są wyposażone w szereg prowadnic, na których można umieszczać półki wedle życzenia.

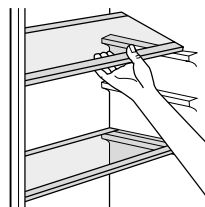

POMOCNE RADY I WSKAZÓWKI

Oto kilka ważnych wskazówek, które pomogą uzyskać maksymalną wydajność procesu mrożenia:

- maksymalna ilość żywności, jaka może być zamrożona w ciągu 24 h jest określona na tabliczce znamionowej,
- proces mrożenia trwa 24 godziny. W tym czasie nie powinno się dodawać kolejnych produktów do zamrożenia,
- mrozić tylko świeżą i dokładnie oczyszczoną żywność najwyższej jakości,
- przygotować małe porcje pokarmów, co umożliwi ich szybkie i dokładne zamrożenie, a potem rozmrożenie tylko potrzebnej ilości.
- szczelnie opakować produkty w folię aluminiową lub polietylenową,
- świeże, niezamrożone produkty nie powinny stykać się z żywnością, która jest już zamrożona, tym samym unikając podniesienia temperatury tych drugich,
- chude produkty przechowują się lepiej i dłużej zachowują świeżość niż tłuste, a sól skraca trwałość w czasie przechowywania;
- lody wodne, spożywane zaraz po wyjęciu z zamrażalnika, mogą powodować odmrożenia,
- zalecamy podanie na każdej partii produktów daty zamrożenia, co ułatwi wyjmowanie z zamrażalnika,
- zalecamy podanie na każdej partii produktów daty zamrożenia, co ułatwi wyjmowanie z zamrażalnika,

WSKAZÓWKI W ZAKRESIE PRZECHOWYWANIA ZAMROŻONYCH PRODUKTÓW

Aby uzyskać maksymalną wydajność urządzenia, należy:

- upewnić się, czy kupne mrożonki były odpowiednio przechowywane przez sprzedawcę,
 - przenosić zamrożone produkty ze sklepu do zamrażalnika w jak najkrótszym czasie,
 - nie otwierać zbyt często drzwi ani nie zostawiać ich otwartych dłużej niż to absolutnie konieczne.
- Raz rozmrożona żywność psuje się bardzo szybko i nie może być ponownie zamrażana. Nie przekraczać okresu przechowywania podanego przez producenta.

WSKAZÓWKI W ZAKRESIE PRZECHOWYWANIA ŚWIEŻYCH PRODUKTÓW W CHŁODZIARCE

Aby uzyskać maksymalną wydajność:

- Nie wkładać do chłodziarki ciepłych potraw ani parujących płynów
- Zakrywać lub owijać żywność, zwłaszcza jeśli ma intensywny zapach.

RADY NA TEMAT CHŁODZENIA

Przydatne wskazówki:

- Dla wszystkich rodzajów produktów: zawinąć w torebkę foliową i położyć na szklanych półkach nad szufladą na warzywa.
- Ze względów bezpieczeństwa, w ten sposób można przechowywać nie dłużej niż przez dwa dni.
- Gotowane pokarmy, zimne potrawy itd.: przykryć i umieścić na półce.
- Owoce i warzywa: dokładnie oczyścić i schować do odpowiedniej szuflady (szuflad).
- Masło i ser: umieścić w specjalnych, szczelnych pojemnikach lub owinąć folią aluminiową bądź woreczkiem, żeby jak najbardziej ograniczyć dostęp powietrza.
- Butelki z mlekiem: powinny być zamknięte i ustawione na balkonikach drzwi.
- Banany, ziemniaki, cebula i czosnek – jeśli nie są zapakowane, nie muszą być trzymane w lodówce.

CZYSZCZENIE

Ze względów higienicznych, wnętrze urządzenia, łącznie z akcesoriami, powinno być regularnie czyszczone.

Uwaga! Podczas czyszczenia urządzenie nie może być podłączone do zasilania. Ryzyko porażenia elektrycznego! Przed czyszczeniem wyłączyć urządzenie i wyjąć wtyczkę sieciową, wyłączyć przełącznikiem lub skorzystać z wyłącznika instalacyjnego, albo wykręcić bezpiecznik. Nigdy nie czyścić urządzenia myjką parową. Wilgoć może się zbierać na elementach elektrycznych i stanowić niebezpieczeństwo porażenia! Gorące opary mogą prowadzić do uszkodzenia części plastikowych. Przed przywróceniem urządzenia do stanu używalnego, musi ono dokładnie wyschnąć.

Ważne! Olejki eteryczne i rozpuszczalniki organiczne mogą uszkadzać części plastikowe, np. sok z cytryny lub pomarańczy, kwas masłowy, środek czyszczący zawierający kwas octowy.

- ▶ Takie substancje nie powinny wchodzić w kontakt z częściami urządzenia,
- ▶ Nie używać ostrych środków czyszczących.
- ▶ Wyjąć produkty z zamrażalnika. Przechowywać je w chłodnym miejscu, dobrze zakryte.
- ▶ Umyć urządzenie i akcesoria wewnętrzne chłodną wodą. Po wyczyszczeniu przemyć czystą wodą i wytrzeć do sucha.
- ▶ Kiedy całość jest sucha, urządzenie można ponownie włączyć i używać.

CZYSZCZENIE OTWORU ODPŁYWOWEGO

Aby nie dopuścić do zalegania wody w lodówce należy okresowo czyścić otwór znajdujący się w tylnej części komory chłodziarki. Do czyszczenia otworu użyj detergentu i postępuj zgodnie z rysunkiem po prawej stronie.

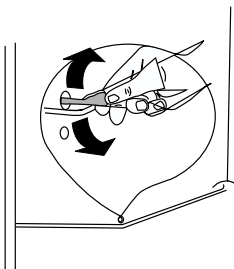

ROZMRAŻANIE ZAMRAŻALNIKA

Komora zamrażalnika pokrywa się z czasem szronem. Należy go usuwać. Do zeskrobywania szronu z parownika nigdy nie używaj ostrych metalowych narzędzi, które mogą spowodować uszkodzenie.

Jeżeli warstwa lodu na wewnętrznej powierzchni jest bardzo gruba, rozmrażanie należy wykonać w następujący sposób:

- ▶ wyciągnij wtyczkę z gniazdka zasilania;
- ▶ wyjmij żywność, zawiń ją kilkoma warstwami gazety i odłóż w chłodne miejsce;
- ▶ pozostaw drzwi otwarte, pod urządzeniem połóż miskę do zbierania wody podczas rozmrażania;
- ▶ po zakończeniu rozmrażania, należy dokładnie osuszyć wnętrze
- ▶ włóż wtyczkę do gniazdka zasilania, aby ponownie uruchomić urządzenie.

WYMIANA ŚWIATŁA

Uwaga. Urządzenie jest wyposażone w bardzo trwałe oświetlenie LED. W przypadku konieczności wymiany żarówki prosimy o zwrócenie się do serwisu firmowego.

ROZWIĄZYWANIE PROBLEMÓW

Uwaga! Przed przystąpieniem do naprawy trzeba wyłączyć zasilanie. Tylko wykwalifikowany elektryk lub inna kompetentna osoba może wykonywać naprawy, które nie zostały opisane w tej instrukcji.

Ważne! Podczas prawidłowej pracy urządzenie może wydawać różne dźwięki (sprężarka, cyrkulacja chłodziwa).

<i>Problem</i>	<i>Możliwa przyczyna</i>	<i>Rozwiązanie</i>
<i>Urządzenie nie działa</i>	<i>Pokrętło temperatury jest ustawione na „0”.</i>	<i>Ustaw pokrętło na inną wartość, żeby włączyć urządzenie.</i>
	<i>Wtyczka sieciowa nie jest podłączona albo poluzowana.</i>	<i>Włóż wtyczkę do gniazdka.</i>
	<i>Przepalił się bezpiecznik lub jest wadliwy</i>	<i>Sprawdź bezpiecznik i wymień w razie potrzeby.</i>
	<i>Gniazdko nie działa</i>	<i>Awarie sieci zasilania powinny być naprawiane przez elektryka.</i>
<i>Żywność jest za ciepła.</i>	<i>Temperatura jest nieodpowiednio ustawiona.</i>	<i>Sprawdź informacje w części „Ustawianie temperatury”.</i>
	<i>Drzwi były otwarte przez zbyt długi czas.</i>	<i>Otwieraj drzwi tylko tak długo, jak to konieczne.</i>
	<i>Duża ilość ciepłych produktów została umieszczona w urządzeniu w ciągu ostatnich 24 godzin.</i>	<i>Tymczasowo ustaw regulację temperatury na niższą wartość.</i>
	<i>Urządzenie stoi w pobliżu źródeł ciepła.</i>	<i>Sprawdź informacje w części „Miejsce instalacji”.</i>
<i>Urządzenie chłodzi zbyt mocno</i>	<i>Temperatura jest ustawiona na zbyt niską wartość.</i>	<i>Tymczasowo ustaw regulację temperatury na wyższą wartość.</i>
<i>Nietypowe odgłosy</i>	<i>Urządzenie nie jest wypoziomowane.</i>	<i>Wyreguluj nóżki.</i>
	<i>Urządzenie dotyka tylnej ściany lub innych obiektów.</i>	<i>Lekko przesuń urządzenie.</i>
	<i>Jakaś część składowa z tyłu urządzenia, np. rurka, dotyka innej części lub ściany.</i>	<i>W razie konieczności, ostrożnie odegnij tą część w inną stronę.</i>
<i>Na podłodze jest woda</i>	<i>Otwór odpływowy jest zapchany.</i>	<i>Oczyść otwór odpływowy oczyszczaczem.</i>
<i>Panel boczny jest gorący</i>	<i>Wewnątrz panelu znajduje się kondensator.</i>	<i>Jest to normalne zjawisko.</i>

Jeśli awaria wystąpi ponownie, skontaktuj się z centrum serwisowym.

DANE TECHNICZNE:

Parametry techniczne podane są na tabliczce znamionowej produktu.

UWAGA! Firma MPM agd S.A. zastrzega sobie możliwość zmian technicznych.



ENERG



MPM

Informacji na temat modelu → (*)



Dostęp do informacji na temat modelu, przechowywanych w bazie danych produktów, można uzyskać poprzez odwiedzenie następujących witryn i wyszukanie identyfikatora modelu (*), który można znaleźć na etykiecie energetycznej. <https://eprel.ec.europa.eu/>

PRAWIDŁOWE USUWANIE PRODUKTU (zużyty sprzęt elektryczny i elektroniczny)

Polska



Oznaczenie umieszczone na produkcie wskazuje, że produktu po upływie okresu użytkowania nie należy wyrzucać z innymi odpadami pochodzącymi z gospodarstw domowych. Zużyty sprzęt może mieć szkodliwy wpływ na środowisko i zdrowie ludzi z uwagi na potencjalną zawartość niebezpiecznych substancji, mieszanin oraz części składowych. Mieszanie elektroodpadów z innymi odpadami lub ich nieprofesjonalny demontaż może prowadzić do uwolnienia substancji szkodliwych dla zdrowia i środowiska. Zużyte urządzenie należy dostarczyć do punktu odbioru zużytego sprzętu elektrycznego i elektronicznego. W celu uzyskania szczegółowych informacji na temat miejsca oddawania odpadów elektrycznych i elektronicznych użytkownik powinien skontaktować się z gminnym punktem zbierania zużytego sprzętu lub zakładem przetwarzania zużytego sprzętu.

Lugupeetavad!

Enne seadme esmakordset kasutamist tutvuge kasutusjuhendiga. Hoidke kasutusjuhend kogu seadme kasutusaja jooksul alles.

OHUTUSALANE TEAVE

Teie enda ohutuse ja seadme nõuetekohase kasutamise huvides lugege enne seadme esmakordset paigaldamist ja kasutamist hoolikalt läbi kasutusjuhend koos näpunäidete ja hoiatustega. Tarbetute vigade ja õnnetuste vältimiseks on oluline, et kõik seadet kasutavad isikud tutvuksid põhjalikult selle töö ja ohutusfunktsioonidega. Hoidke juhend alles ja veenduge, et see antaks koos seadmega üle, kui seade teisaldatakse või müüakse, ning et kõik selle seadme kasutajaid oleks alati nõuetekohaselt juhendatud seadme kasutamise ja ohutuse kohta.

Elu ja vara kaitsmiseks järgige selles kasutusjuhendis toodud suuniseid, sest tootja ei vastuta hooletusest tulenevate kahjude eest.

LASTE JA ERIHOOLDUST VAJAVATE INIMESTE OHUTUS

- ▶ Seadet võivad kasutada üle 8-aastased lapsed ja liikumispuudega, piiratud taju- või vaimsete võimetega või ilma teadmiste ja kogemusteta isikud üksnes järelevalve all või pärast juhendamist ohutu kasutamise osas ja võimalike ohtude mõistmist.
- ▶ Tuleb jälgida, et lapsed seadmega ei mängiks. Nad ei tohi istuda väljalükatavate osade otsas ega rippuda ukse küljes.
- ▶ Pöörake erilist tähelepanu sellele, et seadet ei kasutaks järelevalveta jäänud lapsed.
- ▶ Alla 3-aastased lapsed ei tohi seadme läheduses viibida, kui neid pidevalt ei jälgita.
- ▶ Seadet ei tohi puhastada ja hoolada alla 8-aastased lapsed ilma täiskasvanu järelevalveta.
- ▶ 3-8 aastased lapsed võivad tooteid seadmesse panna ja välja võtta.
- ▶ Lapsed ei tohi pakendiga mängida. Lämpumisoht.
- ▶ Seadme utiliseerimisel eemaldage pistik pistikupesast, ühendage lahti toitejuhe (võimalikult seadme lähedal) ja eemaldage uks, et vältida elektrilööki või mängivate laste juhuslikku seadme sisse jäämist.
- ▶ Kui see magnetiliste uksetihenditega seade asendab vanemat seadet, mille ukسل või kaanel on vedrulukk (riiv), tuleb lukk enne vana seadme kõrvaldamist lahti võtta. Tänu sellele ei muutu see lastele surmalööksuks.

OHUTUSALANE ÜLDTEAVE

HOIATUS! Veenduge, et ventilatsioonivad seadme või ümbritseva mööbli (sisseehitatud mudeli puhul) ümber on avatud ja katmata.

HOIATUS! Ärge kasutage sulatusprotsessi kiirendamiseks muid mehaanilisi seadmeid ega vahendeid peale nende, mida tootja on soovitanud.

HOIATUS! Kaitske jahutusahelat kahjustuste eest.

HOIATUS! Ärge kasutage toiduainete hoiukambris muud tüüpi elektriseadmeid kui tootja soovitab.

HOIATUS! Ärge puudutage pirni, mis on pikemat aega põlenud, kuna see võib olla väga kuum.

HOIATUS! Seadme paigaldamisel kontrollige toitejuhet, et see ei oleks kõverdunud ega kahjustatud.

HOIATUS! Ärge kasutage kaasaskantavaid pistikupesasid/pikendusjuhtmeid/või seadme tagaküljel olevaid toiteallikaid.

- ▶ Ärge hoidke seadmes plahvatusohtlikke aineid, näiteks pihustipudeleid.
- ▶ See külmik kasutab väga tuleohtlikku külmaainet R600a.
- ▶ Veenduge, et seadme transportimisel ja paigaldamisel ei saaks kahjustada üksi jahutusahela osa.
 - Vältige lahtist tuld ja süttimisallikaid.
 - Tuulutage korralikult ruumi, kus seade asub.
- ▶ Kõik spetsifikatsiooni või seadme muudatused on ohtlikud. Juhtme kahjustamine võib põhjustada lühise, tulekahju ja/või elektrilöögi.
- ▶ Seade on mõeldud koduseks kasutamiseks.

HOIATUS! Kõik elektriosad (pistik, toitejuhe, kompressor jne) peab välja vahetama volitatud tehnik või muu kvalifitseeritud hooldustöötaja.

HOIATUS! Seadmega kaasas olev pirn on eriotstarbeline ning seda tohib kasutada ainult selle seadmega. See ei ole mõeldud maja valgustamiseks.

- ▶ Toitejuhet ei tohi pikendada.
- ▶ Kontrollige, et pistik ei oleks seadme tagaküljele kokku surutud ega kahjustatud. Kokkumuljutud või kahjustatud pistik võib üle kuumeneda ja põhjustada tulekahju. Ärge kasutage kahjustatud seadet ka siis, kui toitejuhe või pistik on kahjustatud – sellisel juhul teavitage kahjustusest volitatud teeninduspunkti.
- ▶ Külmutusseade peab tingimata olema ühendatud maandatud pistikupesaga.
- ▶ Kontrollige, kas seadme pistik on ligipääsetav.

- ▶ Ärge tõmmake toitekaablist.
- ▶ Ärge sisestage pistikut, kui pistikupesa on lahti. Elektrilöögi või tulekahju oht.
- ▶ Seade on raske. Seadme teisaldamisel tuleb olla ettevaatlik.
- ▶ Ärge eemaldage ega puudutage sügavkülmikust võetud tooteid märgade/niiskete kätega, kuna see võib põhjustada nahaärritust ja külmumist.
- ▶ Vältige seadme pikaajalist kokkupuudet otsese päikesevalgusega. Ärge kasutage seadet vabas õhus.
- ▶ Toidu saastumise vältimiseks järgige järgmisi reegleid:
- ▶ Ukse pikemaks ajaks lahti jätmine võib seadme kambrite temperatuuri märgatavalt tõsta.
- ▶ Pindu, mis võivad toiduga kokku puutuda, tuleb regulaarselt puhastada.
- ▶ Hoidke toorest liha ja kala mahutites nii, et nende sisu ei puutuks kokku muu toiduga ega tilguks sellele.
- ▶ Kahe tärniga sügavkülmkambrid külmutatud toiduainetele (kui on olemas) sobivad ainult eelkülmutatud toidu hoidmiseks, maitsestatud jäätise säilitamiseks ja jääkuubikute valmistamiseks.
- ▶ Ühe, kahe ja kolme tärniga jaotised (kui need on olemas) ei sobi värsket toidu külmutamiseks. Kui seade jäetakse pikemaks ajaks tühjaks, lülitage see välja, sulatage, puhastage, kuivatage ja jätke uks avatuks, et vältida bakterite arengut seadmes.



HOIATUS! Seadme kasutamise, hooldamise ja utiliseerimise ajal pöörake erilist tähelepanu kõrvalolevale kollasele või oranžile sümbolile, mis asub seadme tagaküljel (tagumisel paneelil või kompressoril).

See annab märku tulekahjuohust, mis tuleneb jahutussüsteemis leiduvatest tuleohtlikest ainetest. Seetõttu tuleb seadet alati hoida tuleallikatest eemal.

Hoidke tooteid alloleva tabeli kohaselt

Seadme kamber	Toiduaine liik
Ukseriivlid või külmkamber	<ul style="list-style-type: none"> • Säilitusaineteta tooted: moosid, mahlad, joogid, võrtsid. • Ärge hoidke kergesti riknevaid tooteid.
Spetsiaalse niiskusega kamber /alumine sahtel/	<ul style="list-style-type: none"> • Puu- ja juurvilju ning maitsetaimi tuleb hoida spetsiaalsetes anumates. • Ärge hoidke banaane, sibulaid, kartuleid, küüslauku.

Värskete toiduainete kamber/alumine sahtel Toores liha, linnuliha, kala	Toores liha, linnuliha, kala (lühike säilivusaeg).
Külmik – keskmine riiul	Piimatooted, munad.
Külmik – ülemine riiul	Tooted, mis ei vaja kuumtöötlemist: valmistoit, külmlõiked, varem valmistatud toidud.
Sügavkülmiku sahtlid	<ul style="list-style-type: none"> • Pika säilivusajaga tooted. • Alumine sahtel/riiul: toores liha, linnuliha, kala. • Keskmine sahtel/riiul: külmutatudjuurvili, friikartulid. • Ülemine sahtel/riiul: jäätis, külmutatud puuviljad, koogid.

IGAPÄEVANE KASUTAMINE

- Kord üles sulatatud toiduaineid ei tohi uuesti külmutada.
- Säilitage pakendatud külmutatud tooteid vastavalt nende tootjate suunistele..
- Tootja säilitamisjuhiseid tuleb rangelt järgida. Lugege kindlasti asjaomaseid juhiseid.
- Ärge asetage karboniseeritud jooke sügavkülmkambrisse, sest see võib põhjustada plahvatuse ja seadme kahjustamise.
- Mahlajäätis võib põhjustada külmakahjustusi, kui seda tarbida kohe pärast seadmest väljavõtmist.

PUHASTAMINE JA HOOLDUS

- Enne hooldamist lülitage seade välja ja ühendage pistik vooluvõrgust lahti.
- Ärge puhastage seadet metallesemete abil.
- Ärge kasutage seadmest jää eemaldamiseks teravaid esemeid. Kasutage plastkaabitsat.
- Kontrollige regulaarselt sulanud vee äravoolu külmikus. Vajaduse korral puhastage. Kui äravool on ummistunud, koguneb vesi seadme põhjale.

PAIGALDUS

Tähtis! Elektriühendused tuleb teha vastavalt asjaomastes paragrahvides märgitud juhistele.

- Pakkige seade lahti ja kontrollige, ega sel ei esine kahjustusi. Ärge ühendage seadet, kui see on kahjustatud. Teavitage võimalikest kahjustustest viivitamatult ostukohta. Sellisel juhul hoidke pakend alles.
- Pärast paikaseadmist ja loodimist soovitame enne seadme külgeühendamist oodata vähemalt neli tundi, et õli saaks kompressorisse tagasi voolata.
- Seadme ümber peab olema võimalik tagada piisav õhuringlus, et juhtmed üle ei kuumeneks. Piisava ventilatsiooni tagamiseks järgige juhiseid.
- Seinä ärde tuleks kõikjale, kus võimalik, paigutada distantselemente, et vältida kuumade osade (kompressor, radiaator) vastu puutumist ning võimalikke põletusi.
- Ärge asetage seadet kütteseadmete või pliitide lähedusse.
- Kontrollige, kas toitepistik on pärast seadme paigaldamist kergesti ligipääsetav.

HOOLDUS

- ▶ Seadme hooldamiseks vajalikke elektritöid peab tegema kvalifitseeritud elektrik või muu pädev isik.
- ▶ Seadet peab kontrollima volitatud teeninduskeskus ja remontimisel tohib kasutada ainult originaalvaruosi.

ENERGIA SÄÄSTMINE

- ▶ Ärge asetage seadmesse kuumi toite.
- ▶ Ärge asetage toiduaineid ligga üksteise lähedale, sest see takistab õhuringlust.
- ▶ Toidud ei tohi puutuda vastu kambri tagaseina.
- ▶ Elektrikatkestuse korral ärge avage ust.
- ▶ Ärge avage ust liiga sageli.
- ▶ Ärge jätke ust liiga kauaks lahti.
- ▶ Ärge seadke termostaati liiga madalale temperatuurile.
- ▶ Optimaalse energiatarbimise tagamiseks peavad kõik tarvikud, nt sahtlid, riiulid, ukseriivlid jääma oma kohale.

KESKKONNAKAITSE

 See seade ei sisalda klaasi, mis võib kahjustada osoonikihti, jahutusvedeliku ahelat või isolatsioonimaterjali. Seadet ei tohi visata olmejäätmete hulka. Isolatsioonivaht sisaldab tuleohtlikke gaase: seade tuleb utiliseerida vastavalt kohalike omavalitsuste eeskirjadele. Vältige jahutusüsteemi kahjustamist, eriti soojusvahetis.

 Tootel või pakendil olev sümbol näitab, et toodet ei tohi käidelda olmejäätmena. Selle asemel tuleb see viia elektri- ja elektroonikaseadmete töötlemiseks ette nähtud kogumispunkti. Toote nõuetekohase kõrvaldamise tagamine aitab vältida võimalikke negatiivseid tagajärgi keskkonnale ja inimeste elule, mis vastasel juhul võivad olla võimalikud. Üksikasjalikuma teabe saamiseks selle toote käitlemise kohta pöörduge oma kohaliku omavalitsuse, majapidamisjäätmete kogumispunkti või kaupluse poole, kust selle toote ostsite.

Pakendimaterjalid



Pakendimaterjalid on taaskasutatavad. Selleks asetage need vastavatesse jäätme-mahutitesse, järgides kohalikke jäätmekäitluseeskirju.

SEADME EEMALDAMINE

1. Eemaldage pistik pistikupesast.
2. Eemaldage juhe.

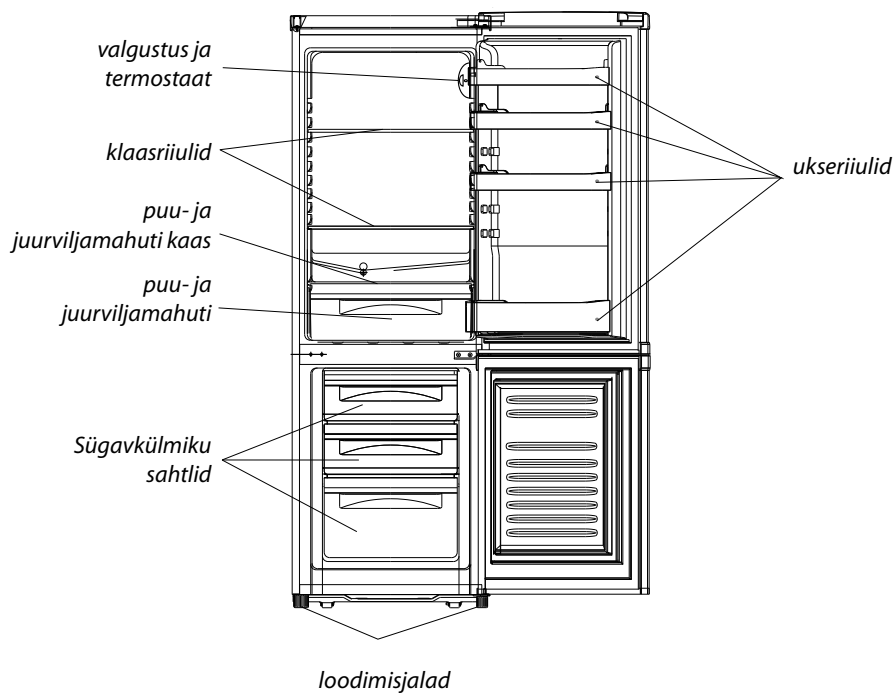

Tegemist on üksnes illustreeriva näitega, üksikasju saab kontrollida seadmel.

UKSE AVAMISE SUUNA MUUTMINE

- ▶ Veenduge, et seade on vooluvõrgust lahti ühendatud ja tühjendatud.
- ▶ Ukse eemaldamiseks kallutage seadet tahapoole. Seade peab toetuma stabiilsele alusele, et see ukse ümberseadmisel ei libiseks.
- ▶ Hoidke kõik eemaldatud osad ukse uuesti paigaldamiseks alles.
- ▶ Ärge asetage seadet lamedale pinnale, kuna see võib jahutussüsteemi kahjustada.
- ▶ Paigaldamine peaks toimuma kahe inimese osavõtul.

1. Eemaldage ettevaatlikult ülemise hinge kate lameda peaga kruvikeerajaga.

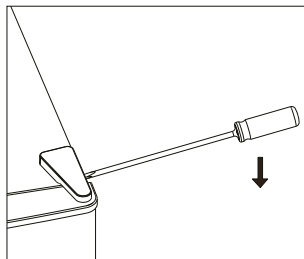

2. Keerake ülemine hing lahti.

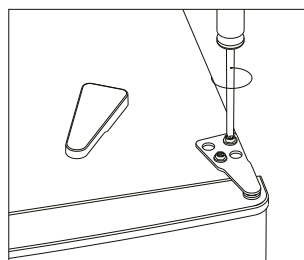

3. Eemaldage ava kate lameda peaga kruvikeerajaga.

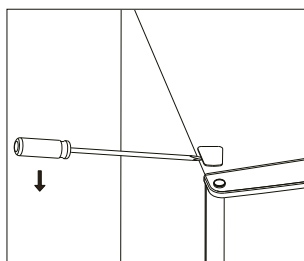

4. Nihutage kate vasakult paremale. Seejärel eemaldage ülemine uks ja asetage see kriimustamise vältimiseks pehmele alusele.

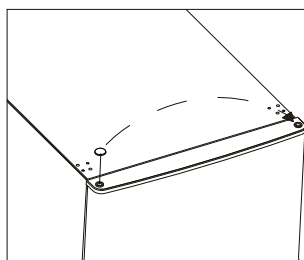

5. Keerake keskmine hing lahti. Seejärel eemaldage alumine uks ja asetage see kriimustamise vältimiseks pehmele alusele.

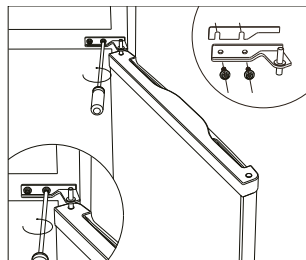

6. Liigutage hinge kattes olevad avad vasakult paremale.

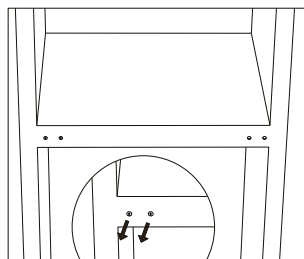

7. Asetage seadme tagakülg pehmele alusele. Keerake lahti alumine hing ja reguleerivad jalad.

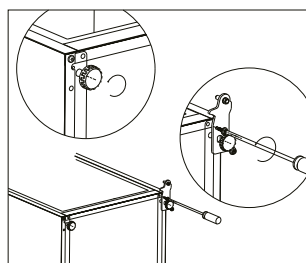

8. Keerake lahti ja eemaldage alumise hinge tihvt, keerake kronsteini ja pange see tagasi.

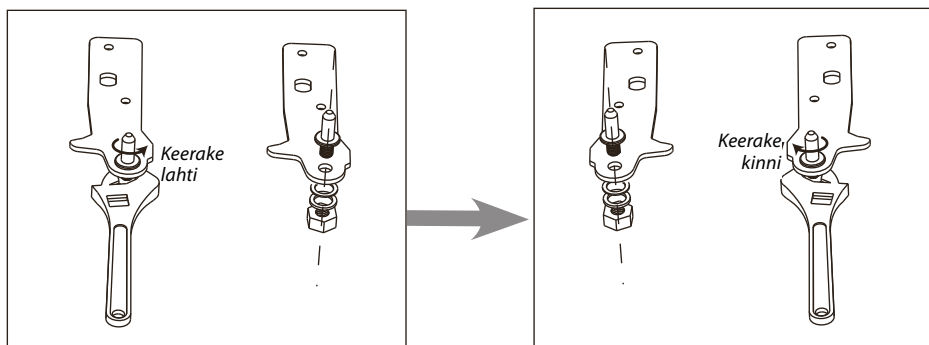

9. Kinnitage hing vasaku poolele ja jalaalus paremale.
Kinnitage reguleerivad jalad tagasi.

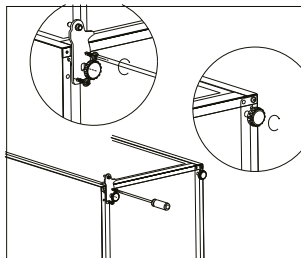

10. Nihutage keskmiste avade kate vasakult paremale.

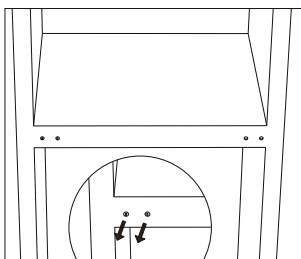

11. Seadke seade paika ja asetage uks alumise hinge külge. Veenduge, et hinge alumine südamik on ukseavasse korralikult sisestatud. Nihutage ukse alumiste hingede kate vasakult paremale.

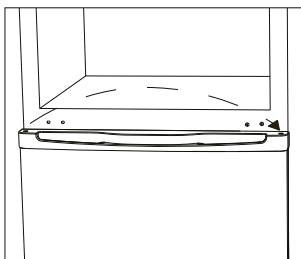

12. Paigaldage keskmine hing seadme korpusele.

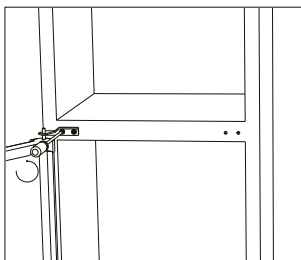

13. Asetage ülemine uks oma kohale. Seejärel asetage kohale hing ja pingutage seda seadme ülaosas.

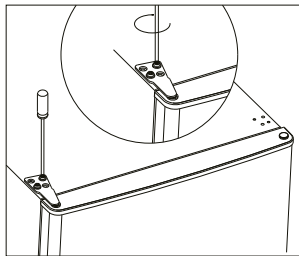

14. Asetage kohale hinge ülemine kate.

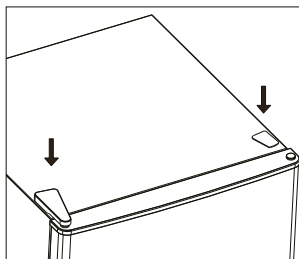

15. Veenduge, et tihend liibub korralikult ukse vastu. Ebakorrapärasuste korral reguleerige selle asendit.

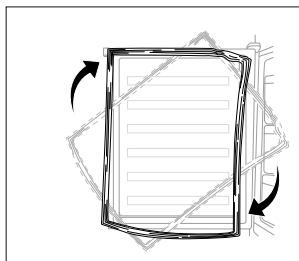

PAIGALDUS

NÕUDED PINNALE

- ▶ Tagage piisav ruum ukse avamiseks.
- ▶ Tagage mõlemalt poolt vähemalt 50 mm vaba ruumi olemasolu.

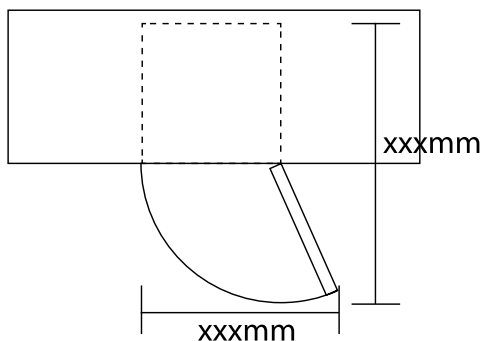

SEADME LOODIASETAMINE

- ▶ Selleks tuleb reguleerida seadme esiküljel asuvad kaks jalga.
- ▶ Kui seade ei ole loodis, siis uks ja magnetihendid ei kattu.

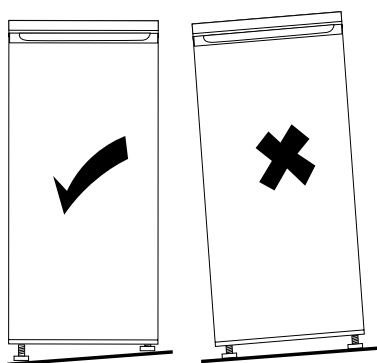

KOHALEASETAMINE

Asetage seade ruumi, kus ümbritsev temperatuur vastab andmesildil märgitud kliimaklassile.

JAHUTUSSEADMETE KLIIMAKLASSID:

- ▶ mõõdukas parasvööteline – seade on ette nähtud kasutamiseks ümbritseval temperatuuril 10–32 °C (SN)
- ▶ parasvööteline – seade on ette nähtud kasutamiseks ümbritseval temperatuuril 16–32 °C (N)
- ▶ lähistroopiline – seade on ette nähtud kasutamiseks ümbritseval temperatuuril 16–38 °C (ST)
- ▶ troopiline – seade on ette nähtud kasutamiseks ümbritseval temperatuuril 16–43 °C (T)

KOHT

Seade tuleb paigutada eemale soojusallikatest, nt radiaatoritest, kateldest, otsesest päikesevalgusest jne. Kontrollige, kas õhk saab seadme ümber vabalt ringelda. Parima toimivuse tagamiseks, kui seade asetatakse rippuvate kappide alla, peab seadme ja kapi vaheline miinimumkaugus olema vähemalt 100 mm. Soovitav on siiski seadet rippuvate kappide alla mitte paigutada. Nõuetekohane loodiasetamine on tagatud seadme aluse ühe või mitme jala reguleerimisega.

Hoiatus! Seadet peab olema võimalik vooluvõrgust lahti ühendada ja seetõttu peab pistik olema kergesti liigipääsetav.

Seade ei ole integreeritav.

ELEKTRIÜHENDUS

Enne ühendamist kontrollige, kas andmesildile märgitud pinge ja sagedus vastavad seadme paigalduskohas oleva toite parameetritele. Seade peab olema maandatud. Toitejuhtme pistik on sobiv tihtvt. Kui majapidamises kasutata pistikupesa ei ole maandatud, ühendage seade eraldi maanduselektroodiga vastavalt kohalikele eeskirjadele ja pidage nõu kvalifitseeritud elektrikuga. Seade tuleb ühendada maandustihvtiga pistikupesaga.

Tootja ei vastuta, kui eespool nimetatud ohutusmeetmeid ei järgita.

ESMAKORDNE KASUTAMINE

SISEMUSE PUHASTAMINE



Enne seadme esmakordset kasutamist tuleb uuele tootele tüüpilise lõhna eemaldamiseks pesta selle sisemust ja kõiki sisemisi tarvikuid leige veega, millele on lisatud looduslikku seepi, ja seejärel need korralikult kuivatada.

Tähtis! Ärge kasutage puhastusvahendeid ega abrasiivseid pulbreid, kuna need võivad viimistlust kahjustada.

TEMPERATUURI SEADISTAMINE

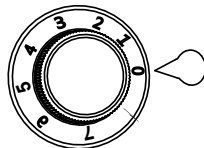
- Ühendage seade. Termostaat reguleerib sisetemperatuuri. Seadistusi on 8. 1 on kõrgeim temperatuuriseade ja 7 on madalaim seade.
- Seade ei pruugi jahtuda õige temperatuurini, kui see on väga kuum või kui ust avatakse liiga sageli.

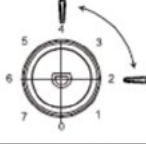

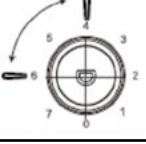
Soovituslikud temperatuuriseaded		
Ümbritseva õhu temperatuur	Sügavkülmkamber	Külmiku kamber
Kõrge	/	 asend 2-4
Normaalne	/	 asend 3
Madal	/	 asend 4-6

Toiduainete säilivusaeg

Ülaltoodud seadistuste korral ei tohi toidu külmkapis säilitamise optimaalne aeg ületada 3 päeva.

Ülaltoodud seadistuste korral ei tohi toiduainete sügavkülmas hoidmise optimaalne aeg ületada 1 kuud.

Optimaalset säilitusaega võib muude seadistustega lühendada.

VÄRSKETE TOODETE KÜLMUTAMINE

- ▶ Sügavkülmkambrit kasutatakse värsket toidu külmutamiseks ja selle sellisel kujul säilitamiseks või sügavkülmutamiseks pikka aega.
- ▶ Asetage värsked toiduained sügavkülmikusse.
- ▶ Suurim kogus, mida saab 24 tunni jooksul külmutada, on märgitud andmesildile.
- ▶ Külmutusprotsess kestab 24 tundi: selle aja jooksul ärge lisage külmutamiseks muid tooteid.

KÜLMUTATUD TOIDU SÄILITAMINE

Esmakordsel käivitamisel või pärast seadme väljalülitamist peab seade töötama vähemalt 2 tundi kõrgematel seadistustel, enne kui asetate sisse toidu.

Tähtis! Juhusliku sulatamise korral, näiteks pikemaajalise toite katkestuse korral kui on märgitud tehniliste omaduste tabelis „temperatuuri tõstmise aja“ veerus, tuleb üles sulanud toit kiiresti ära tarvitada või kohe valmistada, seejärel aga uuesti külmutada (pärast valmistamist).

SULATAMINE

Enne kasutamist võib külmutatud või sügavkülmutatud toitu sulatada külmikus või toatemperatuuril, sõltuvalt sellele protsessile kuluvast ajast.

Väikseid koguseid saab kasutada toiduvalmistamiseks isegi külmutatud olekus otse sügavkülmast võttes. Sellisel juhul võtab toiduvalmistamine kauem aega.

TOIDUJÄÄ

Seade võib olla varustatud ühe või mitme toidujää valmistamise anumaga.

TARVIKUD LIIKUVATEL RIIULITEL

Külmiku seinad on varustatud mitmete juhikutega, millele saab paigutada riiulid soovi kohaselt.

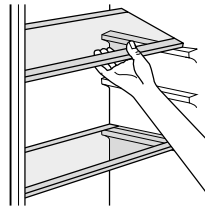

KASULIKUD NÕUANDED JA NÄPUNÄITED

Siin on mõned olulised näpunäited, mis aitavad saavutada külmutusprotsessi maksimumjõudlust:

- suurim toiduainete kogus, mida saab 24 tunni jooksul külmutada, on märgitud andmesildile,
- külmutusprotsess vältab 24 tundi. Selle aja jooksul ei tohi külmutamiseks tooteid juurde lisada.
- külmutage ainult värsket ja korralikult puhastatud kõrgeima kvaliteediga toitu;
- valmistage väikesed toiduportsjonid, mis võimaldab need kiiresti ja korralikult külmutada, ning seejärel ainult vajalikus koguses üles sulatada;
- pakendage tooted tihedalt alumiinium- või polüetüleenfooliumisse;
- värsked külmutamata tooted ei tohi kokku puutuda toiduga, mis on juba külmutatud, vältides seeläbi viimase temperatuuri tõusu;
- lahjad tooted säilivad paremini ja püsivad kauem värsked kui rasvased, sool lühendab aga säilivusaega;
- kohe pärast sügavkülmast väljavõtmist tarbitav mahlajäätis võib põhjustada külmakahjustusi;
- soovime märkida igale tootepartiile külmutamise kuupäeva, mis hõlbustab sügavkülmast väljavõtmist;
- soovime märkida igale tootepartiile külmutamise kuupäeva, mis hõlbustab sügavkülmast väljavõtmist;

NÄPUNÄITEID KÜLMUTATUD TOIDU SÄILITAMISEKS

Seadme parima jõudluse saavutamiseks toimige järgmiselt:

- veenduge, et müüja on ostetud külmutatud toitu nõuetekohaselt hoidnud;
- viige külmutatud tooted kauplusest sügavkülmikusse võimalikult lühikese aja jooksul;
- ärge avage ust liiga sageli ega jätke seda lahti kauemaks kui hädavajalik.

Pärast sulatamist rikneb toit väga kiiresti ja seda ei või uuesti külmutada.

Ärge ületage tootja määratud säilitusaega.

NÄPUNÄITEID VÄRSKE TOIDU SÄILITAMISEKS KÜLMIKUS

Maksimaalse jõudluse saavutamiseks:

- Ärge asetage külmikusse kuuma toitu ega aurustuvaid vedelikke
- Katke toit kinni, eriti kui sellel on tugev lõhn.

NÕUANDEID JAHUTAMISEKS

Kasulikud näpunäited:

- igat tüüpi toodete puhul: pakendage kilekotti ja asetage see puu- ja juurviljasahkli kohale klaasriiulitele.
- Ohutuse tagamiseks võib seda sel viisil säilitada mitte rohkem kui kaks päeva.
- Valmistoit, külmad toidud jne: katke kinni ja asetage riulile.
- Puu- ja juurvili: puhastage korralikult ja asetage vastavasse sahtlisse (sahtlitesse).
- Või ja juust: asetage spetsiaalsetesse õhukindlatesse anumatesse või mässige alumiiniumfooliumisse või kotti, et piirata õhu uurdepääsu nii palju kui võimalik.
- Piimapudelid: need tuleb sulgeda ja asetada ukseriivile.
- Banaanid, kartul, sibul ja küüslauk – kui need ei ole pakendatud, ei pea neid külmikus hoidma.

PUHASTAMINE

Hügieenilistel põhjustel tuleb seadme sisemust, sealhulgas tarvikuid, regulaarselt puhastada.

Tähelepanu! Puhastamise ajal ei tohi seadet vooluvõrku ühendada. **Elektrilöögi oht!** Enne puhastamist lülitage seade välja ja tõmmake pistik pistikupesast välja, lülitage välja lüliti abil või kasutage kaitselülitit või keerake kaitse välja. Ärge kunagi puhastage seadet aurupuhastiga. Niiskus võib koguneda elektrilistele komponentidele ja tekitada elektrilöögi ohtu! Kuumad aaurud võivad plastosi kahjustada. Laske seadmel enne uuesti kasutamist korralikult ära kuivada.

Tähtis! Eeterlikud õlid ja orgaanilised lahustid võivad kahjustada plastosi, nt sidruni- või apelsinimahli, võiha- pe, äädikhapet sisaldav puhastusvahend.

- Sellised ained ei tohi kokku puutuda seadme osadega.
- Ärge kasutage tugevatoimelisi puhastusvahendeid.
- Võtke toit sügavkülmast välja. Hoidke seda jahedas ja hästi kaetud kohas.
- Peske seadet ja sisemisi tarvikuid jaheda veega. Pärast puhastamist loputage puhta veega ja kuivatage.
- Kui kõik on kuiv, saab seadme uuesti sisse lülitada ja kasutada.

ÄRAVOOLUAVA PUHASTAMINE

Vee külmikusse jäämise vältimiseks puhastage perioodiliselt külmi-ku tagumises osas paiknevat ava. Ava puhastamiseks kasutage puhastusvahendit ja toimige parempoolse joonise kohaselt.

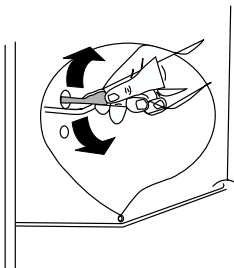

SÜGAVKÜLMIKU SULATAMINE

Sügavkülmiku kamber kattub aja jooksul härmatisega. See tuleb eemaldada. Ärge kunagi kasutage aurustilt härmatise mahakraapimiseks teravaid metallriistu, mis võivad seda kahjustada.

Kui jääkiht on sisepinnal väga paks, tuleb sulatamisel toimida järgmiselt.

- ▶ tõmmake pistik pistikupesast välja;
- ▶ võtke toit välja, mässige see mitme kihi ajalehe sisse ja asetage jahedasse kohta;
- ▶ jätke uks lahti, asetage seadme alla kauss sulatusvee kogumiseks;
- ▶ pärast sulatamise lõppu kuivatage sisemus korralikult;
- ▶ seadme taaskäivitamiseks asetage pistik pistikupesassa.

VALGUSTUSE VAHETAMINE

Tähelepanu! Seade on varustatud väga vastupidava LED-valgustusega. Pirni vahetamise vajaduse korral võtke ühendust ettevõtte teenindusega.

PROBLEEMIDE LAHENDAMINE

Tähelepanu! Enne remonditööde alustamist tuleb toide välja lülitada. Selles juhendis kirjeldamata remonti tohib teha ainult kvalifitseeritud elektrik või muud pädev isik.

Tähtis! Nõuetekohase töötamise ajal võib seadmest kostuda erinevaid helisid (kompressor, jahutusvedeliku ringlus).

Probleem	Võimalik põhjus	Lahendus
Seade ei tööta.	Temperatuurinupp on seatud asendisse „0“.	Seadme sisselülitamiseks seadke nupp teisele väärtusele.
	Toitepistik ei ole ühendatud või on lahti.	Asetage pistik pistikupessa.
	Kaitse on läbi põlenud või vigane.	Kontrollige kaitset ja vahetage see vajaduse korral välja.
	Pistikupesa ei tööta.	Elektrivõrgu rikked peab kõrvaldama elektrik.
Toit on liiga soe.	Temperatuur on valesti seadistatud.	Vaadake teavet jaotisest „Temperatuuri seadistamine“.
	Uks on liiga kaua lahti olnud.	Avage uks ainult nii kauaks kui vaja.
	Viimase 24 tunni jooksul on seadmesse paigutatud suur hulk sooje tooteid.	Seadke temperatuuriregulaator ajutiselt madalamale väärtusele.
	Seade asub soojusallikate lähedal.	Vaadake teavet jaotisest „Paigalduskoht“.
Seade jahutab liiga tugevalt	Temperatuur on seatud liiga madalale väärtusele.	Seadke temperatuuriregulaator ajutiselt kõrgemale väärtusele.
Ebaharilikud helid	Seade ei ole loodi asetatud.	Reguleerige jalad.
	Seade puutub vastu tagaseina või muid esemeid.	Liigutage kergelt seadet.
	Mõni seadme tagaküljel olev komponent, näiteks toru, puutub vastu mõnda muud osa või seina.	Vajaduse korral keerake see osa ettevaatlikult teisele poole.
Põrandal on vesi.	Äravooluava on ummistunud.	Puhastage äravooluava puhastusvahendiga.
Külgpaneel on kuum.	Paneeli sees paikneb kondensaator.	See on normaalne nähtus.

Kui tõrge kordub, võtke ühendust teeninduskeskusega.

TEHNILISED ANDMED:

Tehnilised näitajad on märgitud toote andmesildile.

TÄHELEPANU! Ettevõtte MPM agd S.A. jätab endale tehniliste muudatuste tegemise õiguse.

TOOTE NÕUETEKOHANE KÕRVALDAMINE (kasutatud elektri- ja elektroonikaseadmed)

Poola



Tootele paigutatud märgistus näitab, et toodet ei tohi selle kasutusaja lõppedes visata ära koos muude olmejäätmega. Kasutatud seadmed võivad potentsiaalselt ohtlike ainete, segude ja komponentide sisalduse tõttu avaldada negatiivset mõju keskkonnale ja inimeste tervisele. Elektrijätmete segamine muude jätmetega või nende ebaprofessionaalne lahtivõtmine võib põhjustada tervisele ja keskkonnale kahjulike ainete eraldumist. Kasutatud seade tuleb toimetada kasutatud elektri- ja elektroonikaseadmete kogumispunkti. Üksikajaliku teabe saamiseks elektri- ja elektroonikajätmete tagastamise kohta tuleb kasutajal pöörduda kohaliku kasutatud seadmete kogumispunkti või jäätmekäitlusettevõttesse.

PL Życzymy zadowolenia z użytkowania naszego wyrobu i zapraszamy do skorzystania z szerokiej oferty handlowej firmy ***MPM***

EE Soovime teile rahulolu meie toote kasutamisesest ja kutsume kasutama ettevõtte laia tootevalikut ***MPM***.

MPM agd S.A.
ul. Brzozowa 3, 05-822 Milanówek, Polska
tel.: (22) 380 52 34, fax: (22) 380 52 72, BDO: 000027599