

CELMA[®]
PROFESSIONAL

Szlifierka kątowa akumulatorowa PRAg-Li 125OBS

INSTRUKCJA ORYGINALNA



Przed przystąpieniem do użytkowania wyrobu konieczne jest dokładne zaznajomienie się z treścią niniejszej instrukcji, a następnie jej ścisłe przestrzeganie.

www.celma.com.pl

18V One
Battery
System | LITHIUM

Szlifierka kątowna akumulatorowa PRAg-Li 1250BS

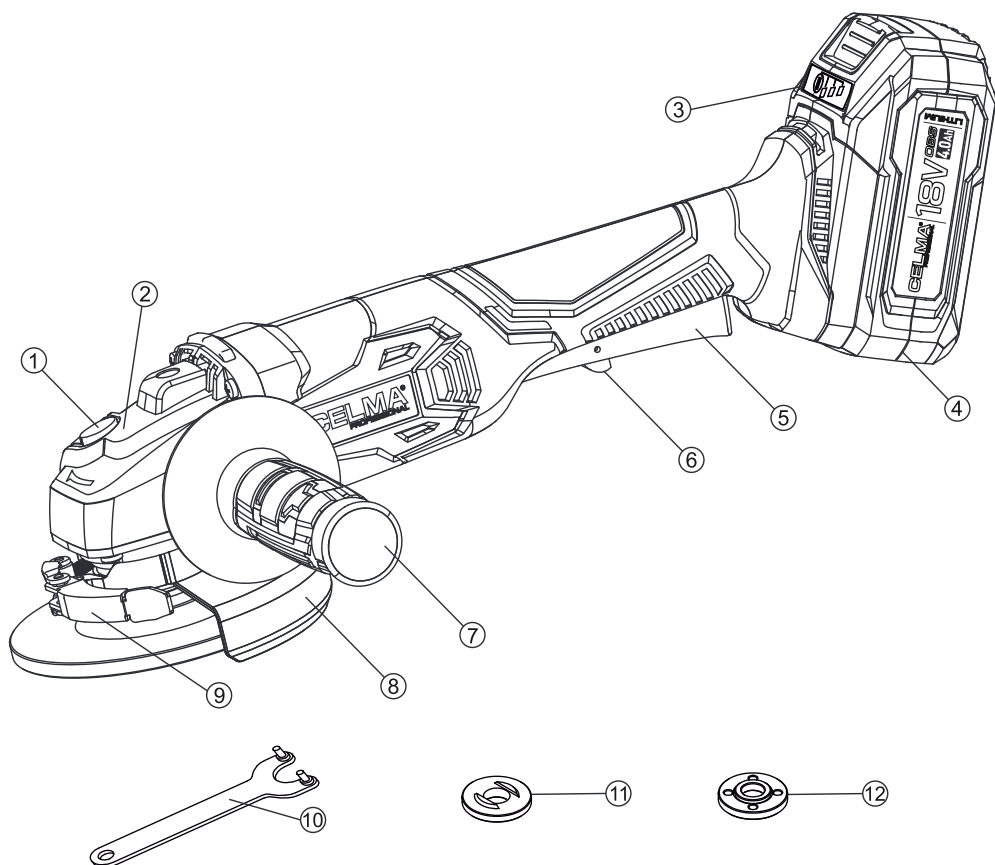

Rys. 1

1. Przycisk blokady wrzeciona
2. Korpus głowicy
3. Wskaźnik poziomu naładowania
4. Akumulator
5. Klawisz włącznika
6. Dźwignia kontrblokady włącznika
7. Rękojeść boczna
8. Osłona tarczy
9. Dźwignia blokady osłony tarczy
10. Klucz specjalny
11. Tarcza mocująca górna
12. Tarcza mocująca dolna

CELMA to jedyna profesjonalna polska marka elektronarzędzi, której tradycje historyczne sięgają 1934 r. Na przestrzeni wielu lat każdy z naszych produktów podlegał nieustannemu rozwojowi w taki sposób, aby stał się funkcjonalny oraz dopasowany do zmieniających się potrzeb Klientów. Produkty marki CELMA w liniach CELMA Professional oraz CELMA C-Power cechuje bardzo wysoka jakość, którą doceniają zarówno profesjonaliści, jak i użytkownicy domowi.

WSTĘP

Prawidłowa, niezawodna i bezpieczna praca szlifierką kątową PRAG-Li 125OBS jest uzależniona głównie od prawidłowej eksploatacji. Dlatego w interesie użytkownika jest dokładne zapoznanie się z treścią niniejszej instrukcji i przestrzeganie wszystkich uwag i zaleceń w niej zawartych. Za szkody powstałe na skutek nieprzestrzegania zaleceń niniejszej instrukcji producent i serwis nie przyjmują odpowiedzialności.

CHARAKTERYSTYKA SZLIFIERKI I JEJ

WYPOSAŻENIA

Szlifierka kątowna akumulatorowa PRAG-Li 125OBS jest lekkim narzędziem przeznaczonym do szlifowania zgrubnego, czyszczenia powierzchni metalowych, cięcia różnego rodzaju materiałów po zastosowaniu odpowiednich narzędzi roboczych oraz osłony tarczy. Doskonale sprawdzi się przy różnego rodzaju pracach ślusarskich. Ergonomicznie ukształtowany korpus wraz z wygodną rękojeścią dodatkową oraz niewielki ciężar sprawiają, że szlifierka jest łatwa do utrzymania w rękach podczas pracy. Niewielkie rozmiary głowicy pozwalają na pracę szlifierką w miejscach trudno dostępnych. Dla zwiększenia bezpieczeństwa, wyłącznik szlifierki umieszczono na dole uchwytu głównego, a mechanizm spustowy został zabezpieczony specjalną dźwignią, uniemożliwiającą przypadkowe

włączenie maszyny. W przypadku upuszczenia szlifierki nastąpi natychmiastowe wyłączenie zasilania maszyny.

Wymiana tarcz szlifierki jest łatwa i szybka dzięki przyciskowi blokady wrzeczona. Szlifierka PRAG-Li 125OBS wyposażona jest w solidną, regulowaną beznarzędziowo osłonę tarczy szlifierskiej, która chroni przed odłamkami i odpryskami ściernicy oraz ogranicza rozprzestrzenianie się pyłu szlifierskiego. Osłona chroni również przed ewentualnymi poparzeniami (spowodować je mogą rozgrzane cząstki metalu i ściernicy).

Szlifierka posiada wydajny silnik oraz trwałą przekładnię kątową. Także dla zwiększenia komfortu użytkowania szlifierka została wyposażona w funkcję płynnego startu.

Przed przystąpieniem do użytkowania szlifierki należy dokładnie zapoznać się z treścią niniejszej instrukcji. Informacje na które pragniemy zwrócić szczególną uwagę Państwa, zostały napisane wytłuszczoną czcionką i są poprzedzone znakiem 

WYPOSAŻENIE URZĄDZENIA

Osłona ściernicy	1 szt.
Rękojeść dodatkowa	1 szt.
Klucz specjalny	1 szt.
Tarcze mocujące	1 kpl.
Akumulator OBS-18V4Ah	1 szt.
Ładowarka OBS-LD1	1 szt.

PARAMETRY TECHNICZNE

Szlifierka kątowna PRAG-Li 125OBS

Napięcie znamionowe	18 V
Zalecana pojemność akumulatora	4 Ah
Znamionowa prędkość obrotowa	10000/min
Maks. średnica narzędzi roboczych	125 mm
Gwint na wrzecionie	M14
Płynny start	TAK
Beznarzędziowa zmiana położenia osłony tarczy	TAK

Włącznik z kontrblokadą	TAK
Waga (bez akumulatora)	1,74 kg
Waga z akumulatorem	2,42 kg
OBS-18V4Ah	
Wymiary (z akumulatorem)	405x240x95 mm
OBS-18V4Ah)	

Akumulator OBS-18V4Ah

Napięcie znamionowe	18 V
Pojemność	4 Ah
Wymiary	125x75x70 mm
Waga	0,680 kg

Ładowarka OBS-LD1

Napięcie znamionowe	230-240 V AC,
wejściowe	50 Hz
Moc znamionowa	63 W
Napięcie znamionowe wyjściowe	21 V DC
Prąd ładowania	2,4 A
Bezpiecznik (wewnętrzny)	3,15 A
Klasa bezpieczeństwa	II
Czas ładowania akumulatora	50 min
OBS-18V2Ah	
Czas ładowania akumulatora	100 min
OBS-18V4Ah	

Dopuszczalny zakres temperatur

Dopuszczalna temperatura otoczenia podczas ładowania: od 0 do +45°C

Dopuszczalna temperatura otoczenia podczas pracy: od -10 do +45°C (w temperaturach poniżej 0°C możliwe obniżenie wydajności akumulatorów)

Dopuszczalna temperatura otoczenia podczas przechowywania: od 0 do +45°C

Szlifierki kątowe akumulatorowe PRAg-Li 125OBS spełniają wymagania Dyrektyw UE.

PRODUCENT ZASTRZEGA SOBIE PRAWO DOKONYWANIA ZMIAN KONSTRUKCYJNYCH.

Załącznikiem do niniejszej instrukcji jest Karta Gwarancyjna.

INFORMACJA NA TEMAT HAŁASU I WIBRACJI

Wartości pomiarowe hałasu określono zgodnie z normą EN 60745-2-3. Określony wg skali A

poziom hałasu emitowanego przez urządzenie wynosi:

poziom ciśnienia akustycznego 84,0 dB (A);

poziom mocy akustycznej 95,0 dB (A);

niepewność pomiaru $K=3$ dB (A).



Należy stosować środki ochrony słuchu

Wartości łączne drgań (suma wektorowa dla trzech składowych kierunkowych) wyznaczone zgodnie z normą EN 60745-2-3

Szlifowanie:

Dla rękojeści podstawowej $2,014 \text{ m/s}^2$

Dla rękojeści dodatkowej $2,535 \text{ m/s}^2$

Niepewność pomiaru $K=1,5 \text{ m/s}^2$

Podany w niniejszej instrukcji poziom drgań pomierzony został zgodnie z określoną przez normę EN 60745-2-3 procedurą pomiarową i może zostać użyty do porównywania elektronarzędzi. Można go też użyć do wstępnej oceny ekspozycji na drgania. Podany poziom drgań jest reprezentatywny dla podstawowych zastosowań elektronarzędzia. Jeżeli elektro-narzędzie użyte zostanie do innych zastosowań lub z innymi narzędziami roboczymi, a także jeśli nie będzie wystarczająco konserwowane, poziom drgań może odbiegać od podanego. Podane powyżej przyczyny mogą spowodować podwyższenie ekspozycji na drgania podczas całego czasu pracy. Aby dokładnie ocenić ekspozycję na drgania, trzeba wziąć pod uwagę także okresy, gdy urządzenie jest wyłączone, lub jest wprawdzie włączone, ale nie jest używane do pracy. W ten sposób łączna (obliczana na pełny wymiar czasu pracy) ekspozycja na drganie może okazać się znacznie niższa. Należy wprowadzić dodatkowe środki bezpieczeństwa, mające na celu ochronę operatora przed skutkami ekspozycji na drgania, np.: konserwacja elektronarzędzia i narzędzi roboczych,

zabezpieczenie odpowiedniej temperatury rąk, ustalenie kolejności operacji roboczych.

OGÓLNE WSKAZÓWKI BEZPIECZEŃSTWA DOTYCZĄCE PRACY Z ELEKTRONARZĘDZIAMI

⚠ OSTRZEŻENIE! Należy zapoznać się ze wszystkimi ostrzeżeniami i wskazówkami dotyczącymi bezpieczeństwa użytkowania oraz ilustracjami i danymi technicznymi, dostarczonymi wraz z niniejszym elektronarzędziem. Nieprzestrzeganie podanych niżej ostrzeżeń dotyczących bezpieczeństwa i wskazówek dotyczących bezpieczeństwa może być przyczyną porażenia prądem elektrycznym, pożaru i/lub poważnych obrażeń.

⚠ Zachowaj wszystkie ostrzeżenia i wskazówki dotyczące bezpieczeństwa, aby móc skorzystać z nich w przyszłości.

W podanych niżej ostrzeżeniach wyrażenie „elektronarzędzie” oznacza elektronarzędzie zasilane z sieci (z przewodem zasilającym) lub elektronarzędzie zasilane z akumulatora (bezp przewodowe).

1. Bezpieczeństwo w miejscu pracy

- a) **W miejscu pracy należy utrzymywać porządek i dobre oświetlenie.** Nieporządek i złe oświetlenie przyczynia się do wypadków.
- b) **Nie należy używać elektronarzędzia w środowiskach wybuchowych, tworzonych przez łatwo palne ciecze, gazy lub pyły.** Elektronarzędzie wytwarza iskry, które mogą zapalić pył lub opary.
- c) **Nie należy dopuszczać dzieci i obserwatorów do miejsc, w których używa się elektronarzędzi.** Rozproszenie uwagi może spowodować utratę kontroli nad elektronarzędziem.

2. Bezpieczeństwo elektryczne

- a) **Wtyczki elektronarzędzi muszą pasować do gniazdek. Nigdy w żaden sposób nie należy**

przerabiać wtyczki. Nie należy używać żadnych przedłużaczy w przypadku elektronarzędzi mających przewód z żyłą uziemienia ochronnego. Brak przeróbek we wtyczkach i gniazdkach wtyczkowych zmniejsza ryzyko porażenia prądem elektrycznym.

b) **Należy unikać dotykania powierzchni uziemionych lub zwartych z masą, takich jak rury, ogrzewacze, grzejniki centralnego ogrzewania i chłodziarki.** W przypadku dotknięcia części uziemionych lub zwartych z masą, wzrasta ryzyko porażenia prądem elektrycznym.

c) **Nie należy narażać elektronarzędzi na działanie deszczu lub warunków wilgotnych.** W przypadku przedostania się do elektronarzędzia wody, wzrasta ryzyko porażenia prądem elektrycznym.

d) **Nie należy nadwerężyć przewodów przyłączeniowych.** Nigdy nie należy używać przewodu przyłączeniowego do przenoszenia, ciągnięcia elektronarzędzia lub wyciągania wtyczki z gniazdka. Należy trzymać przewód przyłączeniowy z daleka od źródeł ciepła, olejów, ostrych krawędzi lub ruchomych części. Uszkodzone lub zaplątane przewody przyłączeniowe zwiększają ryzyko porażenia prądem elektrycznym.

e) **W przypadku, gdy elektronarzędzie używa się na wolnym powietrzu, przewody przyłączeniowe należy przedłużać przedłużaczami przeznaczonymi do pracy na wolnym powietrzu.** Używanie przedłużacza przeznaczonego do pracy na wolnym powietrzu zmniejsza ryzyko porażenia prądem elektrycznym.

f) **W przypadku, gdy używanie elektronarzędzia w środowisku wilgotnym jest nieuniknione, jako ochronę przed napięciem zasilania należy stosować urządzenie różnicowoprądowe (RCD).** Zastosowanie RCD

zmniejsza ryzyko porażania prądem elektrycznym.

3. Bezpieczeństwo osobiste

a) **Należy być przewidującym, obserwować co się robi i zachowywać rozsądek podczas używania elektronarzędzia. Nie należy używać elektronarzędzia, gdy jest się zmęczonym lub pod wpływem narkotyków, alkoholu lub leków.** Chwila nieuwagi podczas pracy elektronarzędziem może spowodować poważne osobiste obrażenia.

b) **Należy stosować wyposażenie ochronne. Należy zawsze zakładać okulary ochronne.** Używanie w odpowiednich warunkach wyposażenia ochronnego, takiego jak maska przeciwpyłowa, obuwie antypoślizgowe, kask lub ochronniki słuchu, zmniejszy osobiste obrażenia.

c) **Należy unikać niezamierzonego rozruchu. Przed przyłączeniem do źródła zasilania i/lub przed podłączeniem akumulatora oraz zanim podniesie się lub przeniesie się narzędzie należy upewnić się, że wyłącznik elektronarzędzia jest w pozycji wyłączony.** Przeniesienie elektronarzędzia z palcem na wyłączniku lub przyłączenie elektronarzędzia do sieci zasilającej przy załączonym wyłączniku może być przyczyną wypadku.

d) **Przed uruchomieniem elektronarzędzia należy usunąć wszystkie klucze.** Pozostawienie klucza w obracającej się części elektronarzędzia może spowodować osobiste obrażenia.

e) **Nie należy wychylać się za daleko. Należy cały czas stać pewnie i zachować równowagę.** Umożliwi to lepszą kontrolę nad elektronarzędziem w sytuacjach nieprzewidywalnych.

f) **Należy odpowiednio się ubierać. Nie należy nosić luźnego ubrania ani biżuterii. Należy utrzymywać swoje włosy, ubranie i rękawiczki z dala od części ruchomych.** Luźne ubranie, biżuteria lub długie włosy mogą zostać zaczepione przez części ruchome.

g) **Jeżeli urządzenia są przystosowane do przyłączenia zewnętrznego odciążu pyłu i pochłaniacza pyłu, należy upewnić się, że są one przyłączone i prawidłowo użyte.** Użycie pochłaniacza pyłu może zredukować zagrożenia zależne od zapylenia.

h) **Nie wolno dopuścić, aby umiejętności, nabyte w wyniku częstej pracy elektronarzędziem, zastąpiły ściśle przestrzeganie zasad bezpieczeństwa.** Nieostrożność podczas obsługi elektronarzędzia może w ułamku sekundy spowodować ciężkie obrażenia.

4. Użytkowanie i troska o elektronarzędzie

a) **Nie należy elektronarzędzia przeciążać. Należy stosować elektronarzędzie o mocy odpowiedniej do wykonywanej pracy.** Właściwe elektronarzędzie umożliwi pracę lepszą i bezpieczniejszą przy obciążeniu, na jakie zostało zaprojektowane.

b) **Nie należy używać elektronarzędzia, jeżeli włącznik go nie załącza i nie wyłącza.** Każde elektronarzędzie, którego nie można załączać lub wyłączać włącznikiem, jest niebezpieczne i musi zostać naprawione.

c) **Należy odłączać wtyczkę ze źródła zasilania elektronarzędzia i/lub odłączyć akumulator przed wykonaniem każdej nastawy, wymiany części lub magazynowaniem.** Takie zapobiegawcze środki bezpieczeństwa redukują ryzyko przypadkowego rozruchu elektronarzędzia.

d) **Nie używane elektronarzędzie należy przechowywać poza zasięgiem dzieci i nie należy pozwalać osobom niezaznajomionym z elektronarzędziem lub niniejszą instrukcją na używanie elektronarzędzia.** Elektronarzędzia są niebezpieczne w rękach nieprzeszkolonych użytkowników.

e) **Elektronarzędzia należy konserwować. Należy sprawdzać współosiowość lub**

zakleszczenie się części ruchomych, pęknięcia części i wszystkie inne czynniki, które mogą mieć wpływ na pracę elektronarzędzia. Jeżeli stwierdzi się uszkodzenia, należy elektronarzędzie przed użyciem naprawić. Przyczyną wielu wypadków jest niefachowy sposób konserwacji elektronarzędzia.

f) **Narzędzia tnące powinny być ostre i czyste.** Odpowiednie utrzymywanie ostrych krawędzi narzędzi tnących zmniejsza prawdopodobieństwo zakleszczenia i ułatwia obsługę.

g) **Elektonarzędzie, wyposażenie, narzędzia robocze itp. należy stosować zgodnie z niniejszą instrukcją, biorąc pod uwagę warunki pracy i rodzaj pracy do wykonania.** Używanie elektronarzędzia w sposób, do którego nie jest przewidziane, może spowodować niebezpieczne sytuacje.

h) **Uchwyty i powierzchnie chwytowe powinny być suche, czyste i wolne od oleju i smaru.** Śliskie uchwyty i powierzchnie chwytowe nie pozwalają na bezpieczne trzymanie narzędzia i kontrolę nad nim w nieoczekiwanych sytuacjach.

5. Obsługa i konserwacja elektronarzędzi akumulatorowych

a) **Do ładowania akumulatorów należy używać wyłącznie ładowarki zalecanej przez producenta.** Ładowarka właściwa do ładowania jednego rodzaju akumulatora może stworzyć ryzyko pożaru, jeżeli zostanie wykorzystana do ładowania innego rodzaju akumulatorów.

b) **Elektonarzędzi należy używać wyłącznie z przeznaczonymi do nich akumulatorami.** Używanie innych akumulatorów może stworzyć ryzyko odniesienia obrażeń ciała i pożaru.

c) **Jeżeli akumulator nie jest używany, należy go przechowywać z dala od metalowych przedmiotów, takich jak spinacze, monety, klucze, gwoździe, śruby lub inne drobne przedmioty metalowe, które mogłyby**

spowodować zwarcie biegunów akumulatora. Zwarcie biegunów akumulatora może stworzyć ryzyko poparzeń lub pożaru.

d) **W skrajnie niesprzyjających warunkach może dojść do wycieku elektrolitu z akumulatora, należy unikać kontaktu z elektrolitem. Jeżeli dojdzie do przypadkowego kontaktu z elektrolitem, miejsce należy przepłukać wodą. W przypadku dostania się elektrolitu do oczu, należy dodatkowo zasięgnąć porady lekarza.** Elektrolit wyciekający z akumulatora może powodować podrażnienia lub poparzenia.

e) **Nie korzystać z akumulatorów ani elektronarzędzi, które zostały uszkodzone lub zmodyfikowane.** Uszkodzone lub zmodyfikowane akumulatory mogą działać w sposób nieprzewidywalny, prowadząc do pożaru, wybuchu lub poważnego urazu.

f) **Akumulator należy trzymać z dala od ognia oraz chronić przed nadmierną temperaturą.** Narażenie na działanie ognia lub temperatury powyżej 130°C może spowodować wybuch.

g) **Należy przestrzegać wszystkich instrukcji dotyczących ładowania. Nie wolno ładować akumulatora lub elektronarzędzia w temperaturze znajdującej się poza zakresem określonym w niniejszej instrukcji.**

Ładowanie niezgodne z instrukcją lub ładowanie w temperaturze wykraczającej poza podany zakres może spowodować uszkodzenie akumulatora oraz zwiększa ryzyko pożaru.

6. Naprawa i serwis

a) **Naprawę elektronarzędzia należy zlecać wyłącznie osobie wykwalifikowanej, wykorzystującej wyłącznie oryginalne części zamienne.** Zapewni to, że użytkowanie elektronarzędzia będzie nadal bezpieczne.

b) **Nie wolno naprawiać uszkodzonego akumulatora.** Naprawy akumulatora można dokonywać wyłącznie u producenta lub

w autoryzowanym punkcie serwisowym.

c) **Nie wolno naprawiać uszkodzonej ładowarki.** Naprawy ładowarki można dokonywać wyłącznie u producenta lub w autoryzowanym punkcie serwisowym.

OGÓLNE OSTRZEŻENIA DOTYCZĄCE BEZPIECZEŃSTWA UŻYTKOWANIA SZLIFIEREK
Wskazówki bezpieczeństwa dotyczące szlifowania, szlifowania papierem ściernym z użyciem szczotek drucianych i przecinania ściernicą.

a) **Niniejsze elektronarzędzie może być stosowane jako szlifierka do szlifowania ściernicą, papierem ściernym, szczotkami drucianymi. Należy stosować się do wszystkich wskazówek bezpieczeństwa, instrukcji, opisów i danych, dostarczonych wraz z elektronarzędziem.** Niestosowanie się do poniższych zaleceń może stwarzać niebezpieczeństwo porażenia prądem, pożaru i/lub ciężkich obrażeń ciała.

b) **Niniejsze elektronarzędzie nie może być wykorzystywane do polerowania.** Zastosowanie elektronarzędzia do innej niż przewidziana czynności roboczej, może stać się przyczyną zagrożeń i obrażeń.

c) **Nie wolno dokonywać przeróbek elektronarzędzia w sposób, który umożliwi wykonanie prac do których nie zostało ono zaprojektowane oraz które nie zostały określone przez producenta elektronarzędzia jako dopuszczalne.** Tego rodzaju przeróbki mogą skutkować utratą kontroli i spowodować poważne obrażenia.

d) **Nie należy używać osprzętu, który nie jest przewidziany i polecany przez producenta specjalnie do tego urządzenia.** Fakt, że osprzęt daje się zamontować do elektronarzędzi, nie jest gwarantem bezpiecznego użycia.

f) **Dopuszczalna prędkość obrotowa stoso-**

wanego narzędzia roboczego nie może być mniejsza niż podana na elektronarzędziu maksymalna prędkość obrotowa. Narzędzie robocze, obracające się z większą niż dopuszczalna prędkość, może się rozerwać, a jego części odprysnąć.

g) **Średnica zewnętrzna i grubość narzędzia roboczego muszą być odpowiednie dla niniejszej szlifierki.** Narzędzia robocze o niewłaściwych wymiarach mogą być niewystarczająco osłonięte lub kontrolowane.

h) **Narzędzia robocze z wkładką gwintowaną muszą dokładnie pasować na gwint na wrzecionie. W przypadku narzędzi roboczych, mocowanych przy użyciu kołnierza, średnica otworu narzędzia roboczego musi być dopasowana do średnicy kołnierza.** Narzędzia robocze, które nie są dokładnie osadzone na elektronarzędziu, obracają się nierównomiernie, wibrują i mogą spowodować utratę kontroli nad elektronarzędziem.

i) **W żadnym wypadku nie należy używać uszkodzonych narzędzi roboczych. Przed każdym użyciem należy skontrolować osprzęt np. ściernice pod kątem odprysków i pęknięć, dyski elastyczne pod kątem pęknięć, starcia lub silnego zużycia, szczotki druciane pod kątem luźnych lub złamanych drutów. W razie upadku elektronarzędzia lub narzędzia roboczego, należy sprawdzić czy nie uległo ono uszkodzeniu, lub użyć innego nieuszkodzonego narzędzia. Jeśli narzędzie robocze zostało sprawdzone i zamocowane, elektronarzędzie należy włączyć na minutę zwracając przy tym uwagę, by osoba obsługująca i osoby postronne znajdujące się w pobliżu, znalazły się poza strefą obracającego się narzędzia.** Uszkodzone narzędzia najczęściej łamią się i ulegają zniszczeniu w czasie próbnym.

j) **Należy stosować wyposażenie ochronne.**

W zależności od rodzaju pracy, należy stosować ochronę twarzy i ochronę oczu.

W razie potrzeby należy użyć maski przeciwpyłowej, środków ochrony słuchu, rękawic ochronnych lub specjalnego fartucha, chroniącego przed małymi cząstkami ścieranego i obrabianego materiału. Należy chronić oczy przed unoszącymi się w powietrzu ciałami obcymi, powstałymi w czasie pracy. Maski przeciwpyłowa i ochronna dróg oddechowych muszą filtrować powstający podczas pracy pył. Oddziaływanie hałasu przez dłuższy okres czasu, może doprowadzić do utraty słuchu.

k) **Należy uważać, by osoby postronne znajdowały się w bezpiecznej odległości od strefy pracy elektronarzędzia. Każdy, kto znajduje się w pobliżu pracującego elektronarzędzia, musi stosować środki ochrony osobistej.** Odłamki obrabianego przedmiotu lub pęknięte narzędzia robocze mogą odpryskiwać i spowodować obrażenia również poza bezpośrednią strefą zasięgu.

l) **Podczas prac, przy których elektronarzędzie mogłoby natrafić na ukryte przewody elektryczne lub na własny przewód, należy je trzymać tylko za izolowaną rękojęść.** Pod wpływem kontaktu z przewodami będącymi pod napięciem, wszystkie części metalowe elektronarzędzia znajdują się również pod napięciem i mogą spowodować porażenie prądem osoby obsługiwanej.

m) **Przewód sieciowy należy trzymać z dala od obracających się narzędzi roboczych.** W przypadku utraty kontroli nad narzędziem, przewód sieciowy może zostać przecięty lub wciągnięty, a dłoń lub cała ręka mogą dostać się w obracające się narzędzie robocze.

n) **Nigdy nie wolno odkładać elektronarzędzia przed całkowitym zatrzymaniem się narzędzia roboczego.** Obracające się narzędzie może wejść w kontakt z powierzchnią, na którą jest odłożone,

przez co można stracić kontrolę nad elektronarzędziem.

p) **Należy regularnie czyścić szczeliny wentylacyjne elektronarzędzia.** Wentylator silnika wciąga kurz do obudowy, a duże nagromadzenie pyłu metalowego może spowodować zagrożenie elektryczne.

s) **Nie należy używać narzędzi, które wymagają płynnych środków chłodzących.** Użycie wody lub innych płynnych środków chłodzących może doprowadzić do porażenia prądem.

ODRZUT I ODPOWIEDNIE WSKAZÓWKI BEZPIECZEŃSTWA

Odrzut jest nagłą reakcją elektronarzędzia na zablokowanie lub zaczepienie obracającego się narzędzia, takiego jak ściernica, dysk elastyczny, szczotka druciana itd. Zaczepienie lub zablokowanie prowadzi do nagłego zatrzymania obracającego się narzędzia roboczego. Niekontrolowane elektronarzędzie zostanie przez to szarpnięte w kierunku przeciwnym do kierunku obrotu narzędzia roboczego. Gdy, np. ściernica zatnie się lub zakleszczy w obrabianym przedmiocie, zanurzona w materiale krawędź ściernicy, może zablokować i spowodować jej wypadnięcie lub odrzut. Ruch ściernicy (w kierunku osoby obsługującej lub od niej) uzależniony jest wtedy od kierunku ruchu ściernicy w miejscu zablokowania. Oprócz tego ściernice mogą się również złamać. Odrzut jest następstwem niewłaściwego lub błędnego użycia elektronarzędzia. Można go uniknąć przez zachowanie opisanych poniżej odpowiednich środków ostrożności.

a) **Elektronarzędzie należy mocno trzymać, a ciało i ramię ustawić w pozycji, umożliwiającej złagodzenie odrzutu. Jeżeli w skład wyposażenia standardowego wchodzi rękojęść dodatkowa, należy jej zawsze używać, aby mieć jak największą kontrolę nad siłami**

odrzutu lub momentem reakcji podczas rozruchu. Osoba obsługująca urządzenie może opanować szarpnięcia i zjawisko odrzutu poprzez zastosowanie odpowiednich środków ostrożności.

b) **Nie należy nigdy trzymać rąk w pobliżu obracających się narzędzi roboczych.** Narzędzie robocze może wskutek odrzutu zranić rękę.

c) **Należy trzymać się z dala od strefy, w której porusza się elektronarzędzie podczas odrzutu.** Na skutek odrzutu, elektronarzędzie przemieszcza się w kierunku przeciwnym do ruchu ściernicy w miejscu zablokowania.

d) **Szczególnie ostrożnie należy obrabiać narożniki, ostre krawędzie itd. Należy zapobiegać temu, by narzędzia robocze zostały odbite lub by się one zablokowały.** Obracające się narzędzie robocze jest bardziej podatne na zakleszczenie przy obróbce kątów, ostrych krawędzi lub gdy zostanie odbite. Może to stać się przyczyną utraty kontroli lub odrzutu.

e) **Nie należy używać pił, tarcz łańcuchowych i brzeszczotów do drewna lub innych zębatych.** Narzędzia robocze tego typu często powodują odrzut lub utratę kontroli nad elektronarzędziem.

SZCZEGÓLNE WSKAZÓWKI BEZPIECZEŃSTWA DLA SZLIFOWANIA I PRZECINANIA ŚCIERNICĄ

a) **Należy używać wyłącznie ściernicy przeznaczonej dla danego elektronarzędzia i osłony przeznaczonej dla danej ściernicy.** Niewłaściwe ściernice mogą być niewystarczająco osłonięte i nie są bezpieczne.

b) **Tarcze szlifierskie z obniżonym środkiem należy mocować w taki sposób aby ich powierzchnia szlifująca nie wystawała poza krawędź osłony.** Niefachowo osadzona tarcza szlifierska, wystająca poza krawędź osłony nie będzie wystarczająco osłonięta.

c) **Osłona musi być dobrze przymocowana do**

elektronarzędzia, a jej ustawienie kątowe musi gwarantować jak największy stopień bezpieczeństwa. Oznacza to, że zwrócona do osoby obsługującej część ściernicy ma być w jak największym stopniu osłonięta. Osłona ma ochraniać osobę obsługującą przed odłamkami i przypadkowym kontaktem ze ściernicą.

d) **Używać ściernic tylko do prac dla nich przewidzianych. Nie należy np. nigdy szlifować boczną powierzchnią ściernicy tarczowej do cięcia.** Tarczowe ściernice trące przeznaczone są do usuwania materiału krawędzią tarczy. Wpływ sił bocznych na te ściernice może je złamać.

e) **Do mocowania ściernicy używać zawsze nieuszkodzonych tarcz mocujących o prawidłowej wielkości i kształcie. Odpowiednie tarcze mocujące podpierają ściernicę i zmniejszają tym samym niebezpieczeństwo jej złamania się.** Tarcze mocujące do ściernic tnących mogą różnić się od tarcz mocujących przeznaczonych do innych ściernic.

f) **Nie należy używać zużytych ściernic z większych elektronarzędzi.** Ściernice do większych elektronarzędzi nie są zaprojektowane dla wyższej liczby obrotów, występującej w mniejszych elektronarzędziach i dlatego mogą się złamać.

g) **Przy używaniu tarcz wielofunkcyjnych należy zawsze stosować osłonę odpowiednią dla danej pracy.** Zastosowanie nieodpowiedniej osłony może nie zapewnić wymaganego poziomu ochrony, co może doprowadzić do poważnych obrażeń ciała.

DODATKOWE ZASADY BEZPIECZEŃSTWA PODCZAS CIĘCIA TARCZĄ ŚCIERNĄ

a) **Nie wolno stosować nadmiernej siły posuwu, zbyt dużego nacisku na tarczę lub wykonywać niedopuszczalnie głębokie cięcia.** Przy stosowaniu zbyt dużego nacisku lub siły posuwu wzrasta podatność tarczy na wyginanie

się lub zakleszczenie w szczelinie, co powoduje wzrost prawdopodobieństwa odrzutu lub pęknięcia tarczy.

b) **Nie wolno stać na linii obracającej się tarczy ani za nią.** Jeżeli tarcza obraca się w kierunku przeciwnym od pozycji operatora, to przy odrzucie elektronarzędzie wraz z obracającą się tarczą może odskoczyć w kierunku operatora.

c) **Przy zaklinowaniu się tarczy lub wstrzymaniu pracy z jakiegokolwiek innego powodu, należy wyłączyć elektronarzędzie, trzymając je w bezruchu aż do momentu całkowitego zatrzymania się tarczy. Zabrania się wyjmowania tarczy z przecinanego materiału, dopóki tarcza obraca się, gdyż może to doprowadzić do odrzutu.** Następnie należy zbadać przyczynę zakleszczenia się tarczy i podjąć stosowne działania w celu wyeliminowania problemu.

d) **Nie wolno wznawiać cięcia, gdy tarcza znajduje się w przecinanym materiale. Dopiero gdy tarcza osiągnie pełną prędkość obrotową można ją ostrożnie włożyć w naciętą szczelinę.** Przy ponownym uruchomieniu elektronarzędzia tarcza, którego znajduje się w przecinanym materiale, tarcza może zakleszczyć się, wyskoczyć z materiału lub spowodować odrzut.

e) **Duże płyty oraz długie elementy należy odpowiednio podeprzeć, aby zminimalizować ryzyko zakleszczenia się tarczy i odrzutu narzędzia.** Duże oraz długie elementy mogą uginać się pod własnym ciężarem. Podparcie należy umieścić pod przecinanym elementem w pobliżu linii cięcia i na krawędziach elementu, po obu stronach tarczy.

f) **Należy zachować szczególną ostrożność podczas wykonywania cięć we wnękach ścian oraz miejscach zacienionych.** Wystająca tarcza może przeciąć rury z gazem lub wodą, przewody elektryczne lub obiekty, co może spowodować odrzut.

g) **Nie wolno dokonywać cięcia w linii krzywej.**

Przeciążona tarcza jest podatna na wyginanie się oraz zakleszczenie w szczelinie, co powoduje wzrost prawdopodobieństwa odrzutu lub pęknięcia tarczy, co z kolei może doprowadzić do poważnych obrażeń.

SZCZEGÓLNE WSKAZÓWKI BEZPIECZEŃSTWA DLA SZLIFOWANIA PAPIEREM ŚCIERNYM

a) **Nie należy stosować zbyt wielkich krążków ściernych. Przy wyborze wielkości papieru ściernego, należy kierować się zaleceniami producenta.** Wystający poza dysk elastyczny papier ścierny może spowodować obrażenia, a także doprowadzić do zablokowania lub rozdarcia papieru lub do odrzutu.

SZCZEGÓLNE WSKAZÓWKI BEZPIECZEŃSTWA DLA PRACY Z UŻYCIEM SZCZOTEK DRUCIANYCH

a) **Należy wziąć pod uwagę, że nawet przy normalnym użytkowaniu dochodzi do utraty drutów ze szczotki. Nie należy przeciążać drutów przez zbyt silny nacisk.** Kawałki drutów mogą z łatwością przebić się przez cienkie ubranie i/lub skórę.

b) **Jeżeli zalecane jest użycie osłony należy zapobiegać kontaktowi szczotki z osłoną.** Średnica tarcz czy szczotek może się zwiększyć przez siłę nacisku i siły odśrodkowe.

DODATKOWE WSKAZÓWKI DOTYCZĄCE BEZPIECZEŃSTWA

a) **Należy nosić okulary ochronne.**



b) **Podczas cięcia nie wolno używać osłony tarczy przeznaczonej do szlifowania.** Ze względów bezpieczeństwa do cięcia należy używać osłony do przecinania.



c) **Elektronarzędzie należy obsługiwać zawsze obiema rękami.**



d) **Należy mocno trzymać elektronarzędzie podczas pracy.**

e) **W przypadku korzystania z narzędzi roboczych wyposażonych w gwint wewnętrzny, takich jak szczotki i koronki wiertnicze należy sprawdzić maksymalną dopuszczalną długość gwintu wrzeciona.** Końcówka wrzeciona nie może wystawać lub dotykać dolnej części narzędzia roboczego.

f) **Należy odpowiednio zamocować obrabiany przedmiot.** Zamocowanie obrabianego przedmiotu w urządzeniu mocującym lub imadle jest bezpieczniejsze niż trzymanie przedmiotu w ręce.

g) **Należy używać odpowiednich przyrządów poszukiwawczych w celu lokalizacji ukrytych instalacji lub zwrócić się o pomoc do zakładów miejskich lub dostawców usług.** Kontakt z przewodami znajdującymi się pod napięciem może spowodować powstanie pożaru i porażenie prądem. Przebiecie przewodu wodociągowego spowoduje szkody rzeczowe. Uszkodzenie przewodu gazowego może doprowadzić do wybuchu.

h) **Przed odłożeniem elektronarzędzia, należy poczekać, aż narzędzie robocze znajdzie się w bez ruchu.** Narzędzie robocze może się zablokować i doprowadzić do utraty kontroli nad elektronarzędziem.

i) **Nie należy dotykać narzędzi roboczych bezpośrednio po zakończeniu pracy, należy pozwolić im ostygnąć.**

j) **W razie zablokowania się narzędzia roboczego należy natychmiast wyłączyć elektronarzędzie. Należy być przygotowanym na wysokie momenty reakcji, które powodują**

odrzut. Narzędzie robocze może się zablokować w przypadku przecięcia elektronarzędzia lub skrzywienia jego pozycji w obrabianym elemencie.

k) **Przed wszelkimi pracami przy elektronarzędziu (np. konserwacja, wymiana narzędzi roboczych itp.), jak i przy transporcie i składowaniu przełącznik kierunku obrotów należy ustawić w pozycji środkowej.** Przy niezamierzonym uruchomieniu włącznika istnieje niebezpieczeństwo zranienia.

l) **Przed transportem elektronarzędzi należy zdemontować z nich narzędzia robocze.**

m) **Niektóre tarcze szlifierskie oraz do cięcia mają określoną datę przydatności, po upływie której zabrania się ich używanie.**

DODATKOWE OSTRZEŻENIA DOTYCZĄCE AKUMULATORÓW

a) **Nie wolno łączyć biegunów akumulatora za pomocą żadnych przedmiotów.** Może to doprowadzić do zwarcia stwarzając ryzyko odniesienia obrażeń ciała i pożaru.

b) **Akumulatora nie wolno wystawiać na działanie wody lub wilgoci.** Istnieje niebezpieczeństwo zwarcia i wybuchu.

c) **Nie otwierać akumulatora.** Istnieje niebezpieczeństwo zwarcia i wybuchu.

d) **Akumulator należy przechowywać wyłącznie w temperaturze od 0°C do 45°C.** Nie wolno pozostawiać akumulatora np. latem w samochodzie. Istnieje niebezpieczeństwo uszkodzenia i wybuchu.



e) **Otwory wentylacyjne należy regularnie czyścić za pomocą miękkiego, czystego i suchego pędzelka.** Zdecydowanie krótszy czas pracy po ładowaniu wskazuje na zużycie akumulatora i konieczność wymiany na nowy.

f) **W przypadku uszkodzenia lub nie-**

właściwego użytkownika akumulatora może dojść do wydzielenia oparów. Należy wywietrzyć pomieszczenie i w razie wystąpienia dolegliwości skonsultować się z lekarzem. Gazy mogą uszkodzić drogi oddechowe.

g) **Akumulator należy przechowywać w miejscu niedostępnym dla dzieci.**

h) **Akumulator jest dostarczany częściowo naładowany.** Aby osiągnąć pełną wydajność akumulatora, należy go całkowicie naładować przed pierwszym użyciem.

i) **Akumulator litowo-jonowy można doładowywać w dowolnej chwili, nie powodując tym skrócenia jego żywotności.** Przerwanie procesu ładowania nie niesie za sobą ryzyka uszkodzenia akumulatora.

j) **Akumulator litowo-jonowy jest wyposażony w elektroniczny system zabezpieczający ogniwa akumulatora przed głębokim rozładowaniem.** Przy rozładowanym akumulatorze elektronarzędzie zostaje wyłączone przez układ ochronny.

k) **Zużyty akumulator należy dostarczyć do punktu utylizacji niebezpiecznych odpadów.**

DODATKOWE OSTRZEŻENIA DOTYCZĄCE ŁADOWAREK

a) **Ładowarkę należy używać wyłącznie w pomieszczeniach zamkniętych oraz chronić przed deszczem i wilgocią.**



b) **Należy sprawdzić napięcie w sieci przed podłączeniem ładowarki.** Napięcie źródła zasilania musi się zgadzać z danymi zamieszczonymi na tabliczce znamionowej ładowarki.

c) **Ładowarki należy używać wyłącznie do ładowania akumulatorów określonego przez producenta typu.** Użycie ładowarki do ładowania innego rodzaju akumulatora niż określony może stworzyć ryzyko pożaru.

d) **Ładowarkę należy utrzymywać w czystości.** Zanieczyszczenia mogą spowodować porażenie prądem elektrycznym.

e) **Przed każdym ładowaniem należy sprawdzić ładowarkę oraz przewód zasilający z wtyczką.** W razie stwierdzenia uszkodzeń nie wolno użytkować ładowarki. Nie wolno samodzielnie dokonywać żadnych napraw ładowarki. Uszkodzona ładowarka, przewód lub wtyczka stwarzają ryzyko porażenia prądem.

f) **Nie wolno używać ładowarki umieszczonej na łatwopalnym podłożu (np. papier, tekstylia itp.) lub w sąsiedztwie substancji łatwopalnych.** Ze względu na wzrost temperatury ładowarki podczas procesu ładowania istnieje niebezpieczeństwo pożaru.

g) **Nie wolno przenosić ładowarki trzymając wyłącznik za przewód zasilający.**

WŁAŚCIWE UŻYTKOWANIE

a) Należy stosować wyłącznie elektronarzędzia o parametrach odpowiednio dobranych do wykonywanej pracy. Właściwie dobrane elektronarzędzie pozwoli na efektywne oraz bezpieczne wykonanie pracy. Niewłaściwie dobrane narzędzie spowoduje jego przeciążenie, a w konsekwencji trwałe uszkodzenie.

b) Pod żadnym pozorem nie wolno używać niesprawnego elektronarzędzia. Przed ponownym uruchomieniem wszelkie przyczyny niesprawności muszą zostać usunięte przez autoryzowany serwis marki CELMA w liniach CELMA Professional oraz CELMA C-Power.

c) Należy bezwzględnie odłączyć wtyczkę urządzenia ze źródła zasilania oraz odłączyć akumulator przed wykonaniem jakiegokolwiek naprawy oraz wymiany części narzędzi roboczych. Takie zapobiegawcze środki bezpieczeństwa redukują ryzyko przypadkowego rozruchu elektronarzędzia.

d) Nieużywane elektronarzędzie należy prze-

chowować poza zasięgiem dzieci i nie należy pozwalać osobom niezaznajomionym z elektronarzędziem lub niniejszą instrukcją na użytkowanie elektronarzędzia. Elektronarzędzia są niebezpieczne w rękach nieprzeszkolonych użytkowników.

Użycie zgodne z przeznaczeniem

Elektronarzędzie przewidziane jest do szlifowania i ścierania materiałów metalowych. Przy zastosowaniu przewidzianych do tego celu dysków elastycznych, elektronarzędzie można użyć do szlifowania papierem ściernym. Zastosowanie szlifierki do prac innych niż podano lub z innymi narzędziami roboczymi grozi obrażeniami osobistymi, zniszczeniem elektronarzędzia, może także spowodować szkody rzeczowe.

Użycie niezgodne z przeznaczeniem

Nie należy obrabiać materiałów zawierających azbest. Azbest jest rakotwórczy.

Nie obrabiać płyt szklanych. Szkło jest kruche a jego odpryski ostre i niebezpieczne dla użytkownika.

Nie obrabiać materiałów których pyły są łatwopalne lub wybuchowe. Podczas pracy elektronarzędziem wytwarzają się iskry, które mogą spowodować zapłon wydzielających się oparów. Elektronarzędzia nie wolno eksploatować po jego zamocowaniu np. do stolika.

⚠ Nie wolno do prac szlifierskich stosować ściernic przeznaczonych do cięcia. Ściernice do cięcia pracują powierzchnią boczną i szlifowanie powierzchnią czołową takiej ściernicy grozi jej uszkodzeniem, a to skutkuje narażeniem operatora na obrażenia osobiste.

⚠ Nie wolno uderzać wrzecionem o twarde powierzchnie. Takie działanie może spowodować uszkodzenie elektronarzędzia.





POSŁUGIWANIE SIĘ SZLIFIERKĄ KĄTOWĄ

Przygotowanie do pracy

1. Ładowanie akumulatora

- należy umieścić ładowarkę w pobliżu gniazdka sieciowego, w suchym miejscu oraz z dala od źródła ciepła,
- włożyć wtyczkę do gniazdka sieciowego,
- ostrożnie wsunąć akumulator w prowadnice ładowarki.

Sygnalizacja przebiegu ładowania akumulatora:

<p>dioda zielona świeci ciągle</p> 	<p>a) włączenie ładowarki (bez akumulatora) do sieci i sygnalizacja gotowości do ładowania b) zakończenie procesu ładowania akumulatora</p>
<p>dioda czerwona świeci ciągle</p> 	<p>ładowanie w toku</p>
<p>dioda czerwona mruga</p> 	<p>przegrzany akumulator – należy natychmiast przerwać proces ładowania oraz poczekać aż akumulator ostygnie</p>
<p>diody zielona i czerwona mrużają jednocześnie</p> 	<p>sygnalizują uszkodzenie akumulatora – należy zaprzestać korzystania z danego akumulatora</p>

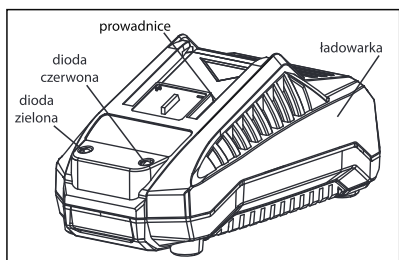

Po zakończonym procesie ładowania należy wysunąć akumulator z prowadnic ładowarki oraz odłączyć ładowarkę od gniazdka sieciowego. W przypadku gdy akumulator jest gorący, przed przystąpieniem do pracy należy odczekać, aż wystygnie do temperatury pokojowej.



Rys. 2

Wskaźnik poziomu naładowania akumulatora

Akumulatory systemu OBS zostały wyposażone w praktyczny oraz czytelny wskaźnik poziomu naładowania w postaci trzech diod LED. Uruchomienie wskaźnika odbywa się po wciśnięciu przycisku umieszczonego po prawej od skali wskaźnika. Poziom naładowania akumulatora jest sygnalizowany odpowiednią ilością diod LED i oznacza:

	75% do 100% naładowania
	25% do 50% naładowania
	10% do 25% naładowania

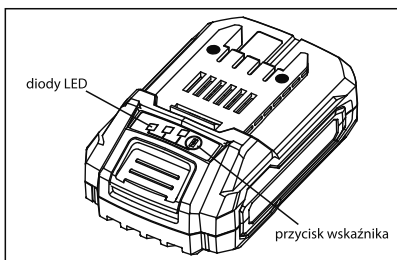

Rys. 3

⚠ W momencie dostawy akumulator jest naładowany częściowo. Aby zagwarantować wykorzystanie najwyższej wydajności akumulatora, należy przed pierwszym użyciem całkowicie naładować akumulator przy użyciu dedykowanej do niego ładowarki.

Akumulator litowo-jonowy można doładowywać w dowolnej chwili, nie powodując tym skrócenia

jego żywotności. Przerwanie procesu ładowania nie niesie za sobą ryzyka uszkodzenia ogniw akumulatora.

Dzięki systemowi elektronicznej ochrony ogniw akumulator litowo-jonowy jest zabezpieczony przed głębokim rozładowaniem. Przy rozładowanym akumulatorze elektronarzędzie zostaje wyłączone przez układ ochronny – narzędzie robocze nie porusza się.

⚠ Po automatycznym wyłączeniu się elektronarzędzia nie wolno naciskać ponownie włącznika. Może to doprowadzić do uszkodzenia akumulatora przez tak zwane „głębokie rozładowanie” ogniw akumulatora.

Akumulator wyposażony jest w system kontroli temperatury NTC, który dopuszcza ładowanie wyłącznie w zakresie temperatury 0°C a 45°C. Dzięki temu osiąga się wyższą żywotność akumulatora.

Uwagi dotyczące ładowania

Jeżeli dioda czerwona nie zapala się, należy sprawdzić, czy akumulator jest całkowicie wsunięty do ładowarki i czy jest napięcie w gniazdku sieciowym.

Nie wolno ładować akumulatora, gdy temperatura otoczenia lub temperatura akumulatora jest poniżej 0°C lub powyżej 45°C.

2. Montaż oraz demontaż akumulatora na urządzeniu

⚠ Należy stosować wyłącznie oryginalne akumulatory litowo-jonowe dołączone do urządzenia, o napięciu podanym na tabliczce znamionowej elektronarzędzia. Zastosowanie akumulatorów innego typu może spowodować obrażenia oraz grozi pożarem.

⚠ Zaleca się używanie akumulatorów o pojemności od 4 Ah w celu uzyskania pełnej wydajności szlifierki kątovej PRAG-Li 125OBS.

W celu odłączenia akumulatora należy wcisnąć

przycisk odblokowujący (1) oraz zdjęć akumulator zgodnie z kierunkiem strzałki na poniższym obrazku (2). Nie należy stosować siły. W celu zamontowania akumulatora na narzędziu należy delikatnie wsunąć akumulator na prowadnice szlifierki do momentu, aż nastąpi charakterystyczne „kliknięcie”, które zapewnia, że akumulator został właściwie zamontowany na urządzeniu.

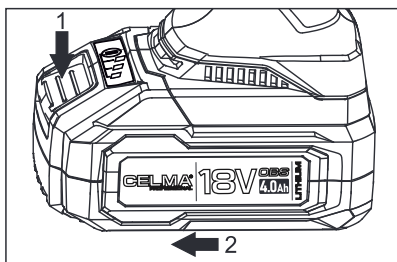

Rys. 4

3. Montaż osłon zabezpieczających

⚠ Przed wszystkimi pracami przy elektronarzędziu należy odłączyć akumulator! Mimo zastosowania kontrblokady włącznika, w wyjątkowych sytuacjach może dojść do przypadkowego uruchomienia maszyny.

Wskazówka: W przypadku uszkodzenia tarczy szlifierskiej podczas pracy urządzeniem lub w przypadku uszkodzenia uchwytów na osłonie lub na elektronarzędziu, elektronarzędzie należy odesłać do specjalistycznego punktu serwisowego.

Osłona ściernicy do szlifowania

Należy nałożyć osłonę na szyjkę głowicy i ustawić ją w pozycji kątowej dostosowanej do rodzaju obróbki. Następnie należy ją zablokować przy pomocy dźwigni blokady.

Osłona powinna być ustawiona w taki sposób, aby zapewniała osobie obsługującej ochronę przed padającymi iskrami, a równocześnie umożliwiała pracę w wygodnej pozycji.

Jeżeli osłona porusza się po zablokowaniu dźwigni blokady, w żadnym wypadku nie wolno

używać elektronarzędzia. Należy je oddać do naprawy w punkcie serwisowym.

⚠ Praca szlifierką bez założonej osłony ściernicy jest zabroniona (osłonę można zdjąć tylko w przypadku szlifowania dyskiem elastycznym lub ściernicą listkową).

⚠ Zmiana położenia osłony powinna być możliwa wyłącznie po poluzowaniu dźwigni blokady.

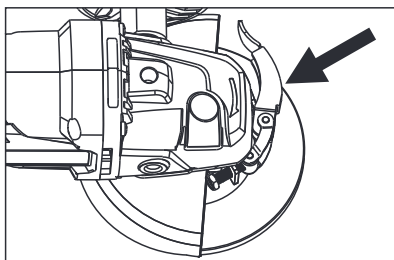

Rys. 5

4. Rękojeść dodatkowa

Szlifierki należy używać jedynie z rękojeścią dodatkową. Rękojeść dodatkową należy zamocować w zależności od rodzaju pracy w jednym z trzech dostępnych otworów znajdujących się w głowicy szlifierki - po lewej, prawej lub na górze. Zadaniem rękojeści jest ułatwienie pewnego utrzymania oburącz szlifierki podczas pracy. Gwintowane otwory w głowicy szlifierki umożliwiają szybką zmianę pozycji rękojeści.

5. Montaż narzędzi roboczych

⚠ Przed wszystkimi pracami przy elektronarzędziu należy odłączyć akumulator! Mimo zastosowania kontrblokady włącznika, w wyjątkowych sytuacjach może dojść do przypadkowego uruchomienia maszyny.

Tarcze szlifierskie ulegają podczas pracy silnemu nagrzananiu. Przed ich dotknięciem należy odczekać, aż ostygną. Wrzeczono szlifierki i wszystkie części, które mają zostać zamontowane, należy oczyścić. Do mocowania i do zwalniania narzędzi roboczych używa się

przycisku blokady, unieruchamiającego wrzeczono szlifierki.

Ściernice

⚠ Średnica otworu narzędzia roboczego musi pasować do tarczy mocującej. Należy wziąć pod uwagę wymiary narzędzi szlifierskich. Nie należy stosować żadnych adapterów, złączek ani zwięzek.

Kolejność montażu:

Aby zamocować narzędzie robocze należy:

- nałożyć na wrzeczono tarczę mocującą górną,
- założyć ściernicę, której charakterystyka odpowiada czynności i przeznaczeniu do określonego materiału,
- ręką dokręcić tarczę mocującą dolną do ściernicy.

⚠ Pomiędzy tarczą mocującą górną, ściernicą i tarczą mocującą dolną nie powinny znajdować się żadne podkładki z tektury lub z gumy.

- zablokować wrzeczono przyciskiem blokady, a kluczem specjalnym dokręcić tarczę mocującą dolną,
- ściernicę obrócić ręką, sprawdzając czy została dobrze założona i np. nie ociera o osłonę,
- osłonę ściernicy ustawić tak, aby nie ograniczała ruchów roboczych podczas pracy i zacisnąć dźwignię blokady.

Demontaż ściernicy odbywa się w odwrotnej kolejności.

⚠ Przycisku blokady wrzeczona można używać jedynie wtedy, gdy wrzeczono szlifierki jest całkowicie nieruchome.

Dysk elastyczny

Kolejność montażu:

- zdjąć osłonę,
- nałożyć na wrzeczono dysk elastyczny,

- nałożyć papier ścierny,
- przykręcić nakrętka dołączoną do dysku,
- dokręcić ją kluczem specjalnym.

Wymagania dotyczące narzędzi roboczych

Dopuszczalna prędkość obrotowa używanych narzędzi roboczych musi wynosić co najmniej 10000/min, a obwodowa 80 m/s. Należy dlatego zwrócić uwagę na dopuszczalną prędkość obrotową lub obwodową, podaną na etykiecie narzędzia szlifierskiego. Ściernice i inne narzędzia robocze uszkodzone, zamknięte i bez cechowania nie mogą być dopuszczone do eksploatacji.

Odsysanie pyłów/wiórów

Pyły niektórych materiałów, na przykład powłok malarskich z zawartością ołowiu, niektórych gatunków drewna, minerałów lub niektórych rodzajów metalu, mogą stanowić zagrożenie dla zdrowia. Bezpośredni kontakt fizyczny z pyłami lub przedostanie się ich do płuc może wywołać reakcje alergiczne i/lub choroby układu oddechowego operatora lub osób znajdujących się w pobliżu. Niektóre rodzaje pyłów, np. dębiny lub buczyny uważane są za rakotwórcze, szczególnie w połączeniu z substancjami do zabezpieczania drewna (chromiany, impregnaty do drewna).

Materiały, zawierające azbest mogą być obrabiane jedynie przez odpowiednio przeszkolony personel. Jeśli jest taka możliwość należy stosować odsysanie pyłów.

Należy zawsze dbać o dobrą wentylację stanowiska pracy.



Zaleca się noszenie maski przeciwpyłowej.

Należy stosować się do aktualnie obowiązujących w danym kraju przepisów, regulujących zasady obchodzenia się z materiałami przeznaczonymi do obróbki.

PRACA SZLIFIERKĄ

Włączanie/wyłączanie

Na dolnej powierzchni uchwytu głównego szlifierki znajduje się duży, ergonomiczny klawisz włącznika, służący do włączania i wyłączania szlifierki. Aby uruchomić szlifierkę należy:

- przesunąć palcem wskazującym dźwignie kontrolblokady w kierunku od siebie (1),
- wcisnąć klawisz włącznika (2).

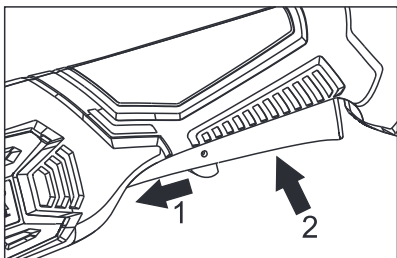

Rys. 6

Wyłączenie szlifierki następuje po zwolnieniu klawisza włącznika.

Przed włączeniem szlifierki należy skontrolować narzędzia robocze. Narzędzie robocze musi być prawidłowo zamocowane i musi się swobodnie obracać.

W ramach testu należy uruchomić narzędzie. Elektronarzędzie powinno pracować bez obciążenia co najmniej jedną minutę. Nie stosować uszkodzonych lub wibrujących narzędzi roboczych. Uszkodzone narzędzia robocze mogą pęknąć i spowodować obrażenia.

Wskazówki dotyczące pracy

Jeżeli ciężar własny przedmiotu obrabianego nie gwarantuje stabilnej pozycji, należy go zamocować.

Należy unikać sytuacji, w których elektronarzędzie zostaje przeciążone przez zbyt silne docięnięcie narzędzia roboczego do obrabianego materiału.

Przy dużym obciążeniu elektronarzędzia należy pracować z przerwami (odjęcie narzędzia od obrabianego detalu bez jego wyłączenia), co

pozwala na wychłodzenie silnika. Po wykonanej pracy zaleca się zostawić narzędzie z włączonym silnikiem przez czas (kilka minut) niezbędny do ochłodzenia silnika. Tarcze szlifierskie ulegają podczas pracy silnemu nagraniu. Przed ich dotknięciem należy odczekać, aż ostygną.

⚠ Elektronarzędzia nie wolno eksploatować po jego zamocowaniu np. do stolika.

Po założeniu nowej ściernicy, należy uruchomić szlifierkę i obserwować przez chwilę, jak pracuje bez obciążenia. Jeżeli ściernica zaczyna wibrować należy natychmiast wyłączyć silnik szlifierki.

Podczas ciągłej pracy szlifierki powinno się stosować regularne przerwy.

Szlifierkę należy odkładać ściernicą do góry.

Szlifowanie powierzchni

Najlepsze efekty przy szlifowaniu osiąga się prowadząc tarczę ścierną pod kątem 15° do 30° w stosunku do obrabianej powierzchni. Elektronarzędzie należy prowadzić z lekkim dociskiem. Dzięki temu materiał obrabiany nie rozgrzeje się za bardzo i nie dojdzie do powstania w nim rowków.

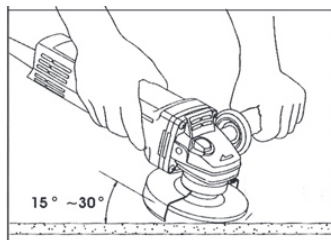

Rys. 7

⚠ Do szlifowania powierzchni w żadnym wypadku nie wolno używać ściernic przeznaczonych do cięcia.

Sposób ułożenia tarczy mocującej dolnej w zależności od wysokości ściernicy pokazano na poniższych rysunkach:

dla ściernicy o mniejszej wysokości:

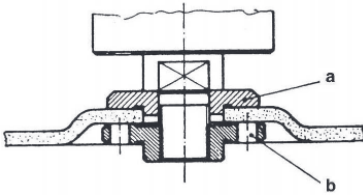

dla ściernicy o większej wysokości:

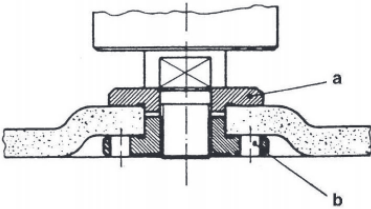

a - tarcza mocująca górna

b - tarcza mocująca dolna

Ściernica listkowa

Dopuszcza się stosowanie ściernic listkowych. Umożliwiają one obróbkę powierzchni łukowych i profili. W porównaniu do ściernic tradycyjnych, ściernice listkowe charakteryzują się wielokrotnie dłuższą żywotnością, wyraźnie zmniejszonym poziomem hałasu i niższymi temperaturami szlifowania.

W czasie pracy szlifierką należy przestrzegać następujących zaleceń:

- elementy szlifowane powinny zajmować położenie stabilne,
- nie wolno dopuszczać do przegrzania szlifierki, w tym celu stosując regularne przerwy podczas eksploatacji,
- ściernicę należy chronić przed zatłuszczeniem i uderzeniami,
- nie wolno szlifować uszkodzoną lub pękniętą ściernicą,
- nie wolno używać szlifierki, której włącznik jest uszkodzony,
- wszystkie naprawy szlifierki można wykonywać jedynie po odłączeniu akumulatora,
- przycisk blokady wrzeciona można wcisnąć

jedynie po zatrzymaniu się silnika szlifierki,

- podczas pracy należy zachować stałą ostrożność i przerwać pracę, jeśli cokolwiek powoduje naszą chwilową dekoncentrację,
- nie wolno szlifować materiałów zawierających azbest.

KONSERWACJA I PRZEGLĄDY

Po zakończeniu pracy należy:

- odłączyć akumulator od szlifierki,
- oczyścić szlifierkę z pyłu przy pomocy sprężonego powietrza,
- dokonać kontroli szlifierki pod kątem ewentualnych uszkodzeń podczas pracy.

Po zakończeniu pracy zaleca się sprawdzenie stanu technicznego wyrobu obejmujące:

Ogłędziny zewnętrzne polegające na sprawdzeniu:

- korpusu silnika i głowicy (pęknięcia i odłamania),
- dokonać kontroli obudowy oraz złączy akumulatora, a także przewodnic i styków znajdujących się w szlifierce,
- działania włącznika,
- czy nie wystąpiły uszkodzenia osłon i części mocujących narzędzie.

Należy zwrócić uwagę, aby szczeliny wlotowe powietrza w osłonie tylnej i wylotowe w głowicy były zawsze drożne.

Sprawdzenie biegu jałowego. Polega na włączeniu wyrobu na 5-10 sekund. W tym czasie należy zwrócić uwagę na:

- natychmiastowy rozruch,
- równomierną pracę,
- głośność pracy przekładni zębatej i łożysk,
- poziom drgań.

Wszelkie nieprawidłowości w działaniu elektro-narzędzia zaobserwowane podczas przeglądu lub pracy, a szczególnie te objawiające się nagrzewaniem się korpusu lub wzrostem hałasu są sygnałem do oddania narzędzia do serwisu celem

dokonania fachowego przeglądu lub naprawy. Wszystkich przeglądów (odpłatnie), napraw i wymiany podzespołów może dokonać jedynie uprawniony punkt serwisowy.

Obudowę szlifierki należy czyścić miękką wilgotną ścierką. Nie wolno używać środków chemicznych i płynów czyszczących.

Ochrona środowiska



Elektronarzędzie, jego wyposażenie i opakowanie po zakończeniu użytkowania należy oddać do powtórznego przetworzenia materiałów.

Nie wolno wyrzucać do pojemników na odpady komunalne! O tym informuje symbol przekreślonego kontenera kołowego umieszczony na produkcie.

Zgodnie z Ustawą z dn. 11 września 2015 r. o zużyтым sprzęcie elektrycznym i elektronicznym (t.j. Dz. U. z 2015, poz. 1688) informujemy, iż zużyty sprzęt elektryczny i elektroniczny może zawierać niebezpieczne składniki, które mogą powodować negatywny wpływ na środowisko, a także na zdrowie ludzi. Zabronione jest umieszczanie zużytego sprzętu elektrycznego i elektronicznego i zużytych akumulatorów z innymi odpadami o czym informuje znak przekreślonego kontenera kołowego na odpady. Tak oznaczony sprzęt podlega selektywnej zbiórce w wyznaczonych punktach.

Gospodarstwo domowe spełnia istotną rolę w przyczynianiu się do ponownego użycia i odzysku, w tym recyklingu zużytego sprzętu poprzez przestrzeganie zasad selektywnej zbiórki. Sposób gromadzenia zużytego sprzętu jest zgodny z w/w Ustawą, obowiązki z niej wynikające przejęła w imieniu przedsiębiorcy Organizacja Odzysku.



Informujemy, iż zużyte akumulatory zawierają

niebezpieczne substancje, które mogą powodować negatywny wpływ na środowisko, a także na zdrowie ludzi. Zgodnie z wymaganiami Ustawy z dnia 24 kwietnia 2009 r. o bateriach i akumulatorach (t.j. Dz.U. 2009 nr 79 poz. 666) zabronione jest umieszczenie zużytych akumulatorów z innymi odpadami o czym informuje znak przekreślonego kontenera kołowego na odpady. Uszkodzone i/lub zużyte akumulatory, należy zbierać osobno i poddawać do ponownego przetworzenia zgodnie z przepisami ochrony środowiska. Użytkownik końcowy jest zobowiązany do przekazania zużytych akumulatorów do punktu zbierającego tego typu niebezpiecznych odpadów lub miejsc odbiorów. Odpowiednie adresy dostępne są w urzędach miejskich lub gminnych.

Gospodarstwo domowe spełnia istotną rolę w przyczynianiu się do ponownego użycia i odzysku, w tym recyklingu zużytego sprzętu poprzez przestrzeganie zasad selektywnej zbiórki. Sposób gromadzenia zużytego sprzętu jest zgodny z ww. Ustawą, obowiązki z niej wynikające przejęła w imieniu przedsiębiorcy Organizacja Odzysku.

TRANSPORT

Akumulatory litowo-jonowe podlegają wymaganiom przepisów dotyczących towarów niebezpiecznych. Akumulatory mogą być transportowane drogą lądową przez użytkownika bez konieczności spełniania jakichkolwiek dalszych warunków. W przypadku przesyłki przez osobę trzecią (np. transport drogą powietrzną lub za pośrednictwem spedycji) należy dostosować się do szczególnych wymogów dotyczących opakowania i znaczenia towaru. W takim wypadku podczas przygotowania towaru do wysyłki należy skonsultować się z ekspertem ds. towarów niebezpiecznych. Akumulatory można wysyłać tylko wówczas, gdy ich obudowa nie jest uszkodzona. Odsłonięte styki należy zakleić,

a akumulator zapakować w taki sposób, aby nie mógł on się poruszać (przesuwać) w opakowaniu. Należy wziąć też pod uwagę ewentualne przepisy prawa krajowego oraz regulamin przewoźnika lub linii lotniczych, z usług których zamierza się skorzystać.

SERWIS I NAPRAWA

W okresie gwarancyjnym użytkownikowi nie wolno wykonywać żadnych przeróbek i samodzielnych napraw. Jakakolwiek ingerencja lub samodzielna naprawa będzie jednoznaczna z rezygnacją z praw do naprawy gwarancyjnej produktu.

Naprawa elektronarzędzia może być przeprowadzona wyłącznie przez autoryzowany serwis marki CELMA w liniach CELMA Professional oraz CELMA C-Power. Wszelkie naprawy oraz ingerencje przeprowadzone poza auto-ryzowanym serwisem marki CELMA w liniach CELMA Professional oraz CELMA C-Power są podstawą do utraty gwarancji. Powyższe spowoduje również wyłączenie odpowiedzialności sprzedawcy wynikającej z przepisów prawa Kodeksu Cywilnego.

Naprawy gwarancyjne wykonuje wyłącznie
serwis marki CELMA w liniach CELMA
Professional
oraz CELMA C-Power:

Z-Power Sp. z o.o.
ul. Widzewska 14, 92-229 Łódź
e-mail: serwis@z-power.pl

Wykonuje również odpłatnie naprawy
pogwarancyjne oraz prowadzi sprzedaż części
zamiennych.

Aktualne numery telefonów można znaleźć na
stronie internetowej www.celma.com.pl





Z-Power Sp. z o.o. Sp. k.
93-192 Łódź, ul. Senatorska 24/26 Lok. IIA
e-mail: zamowienia@z-power.pl

