

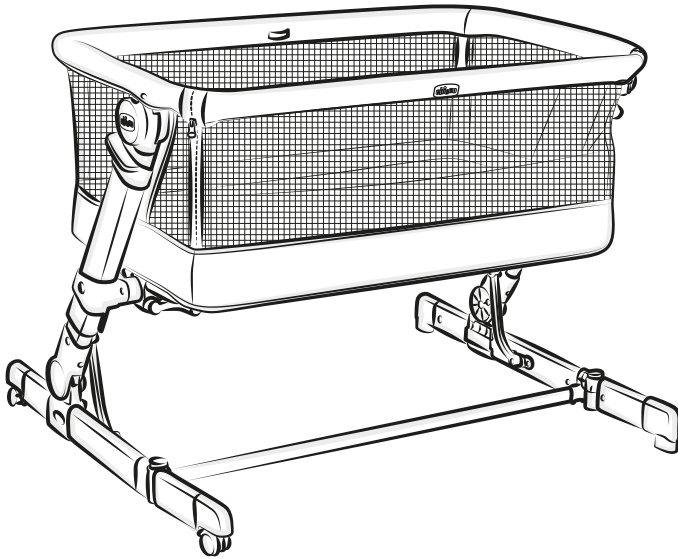

Next2me PopUp

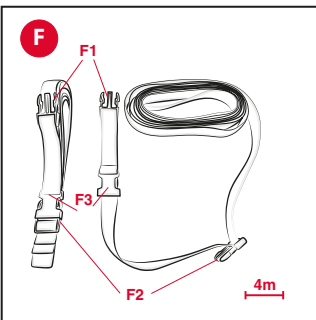

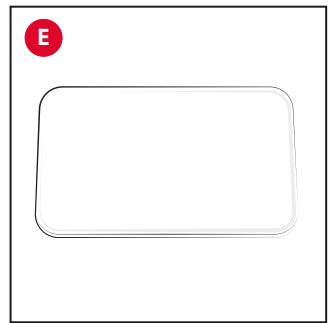

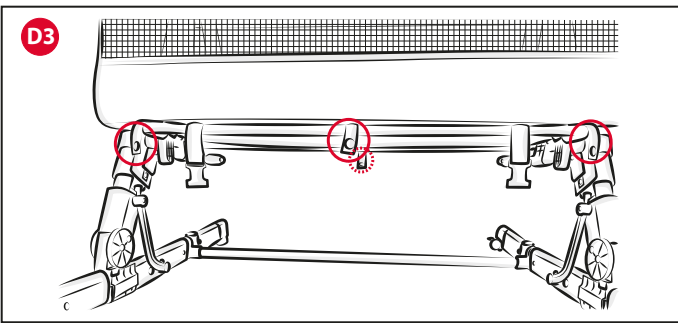
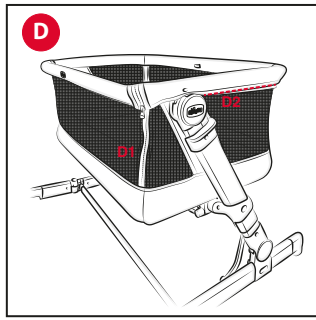
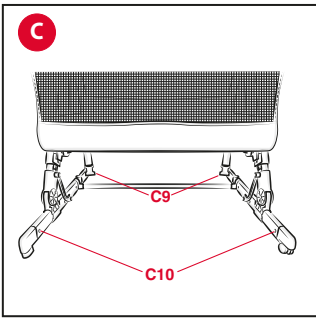
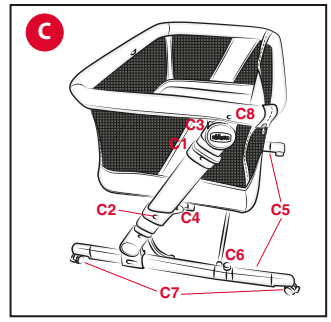
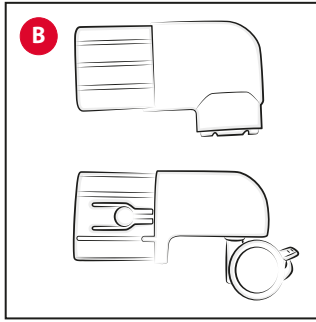
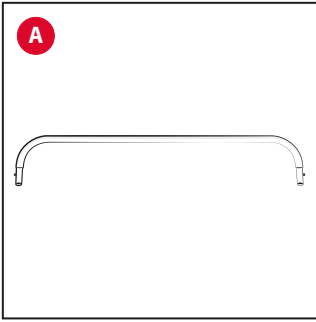

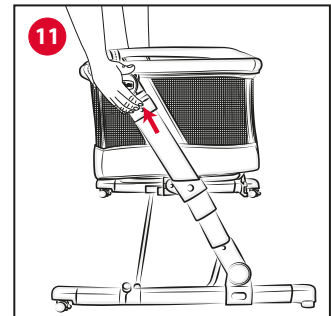
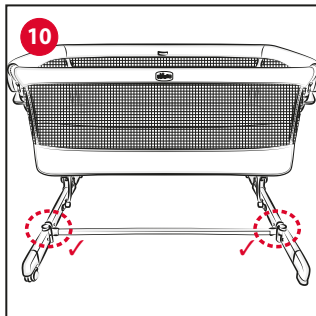
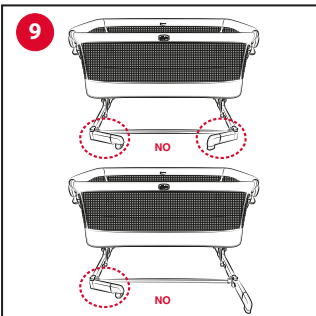
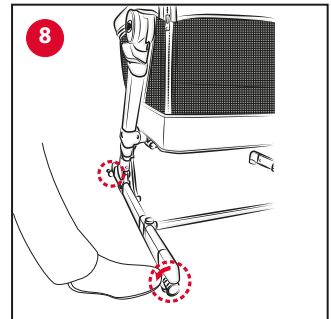
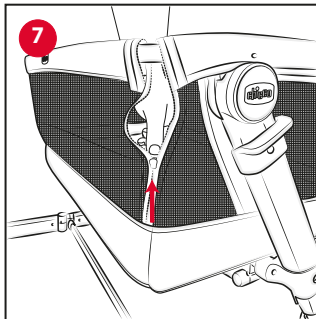
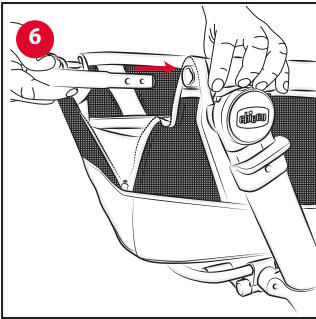
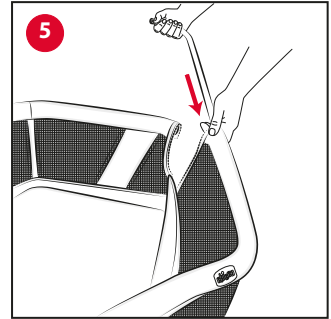
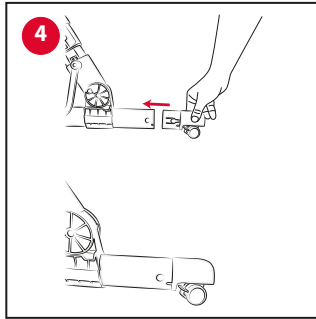
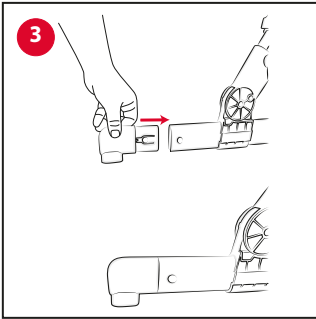
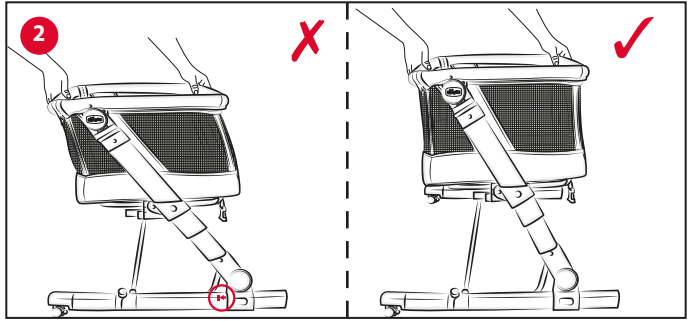
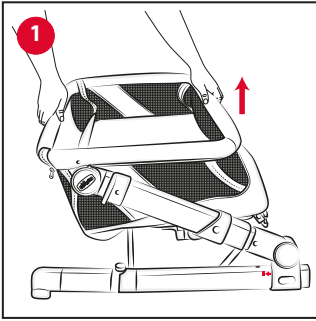

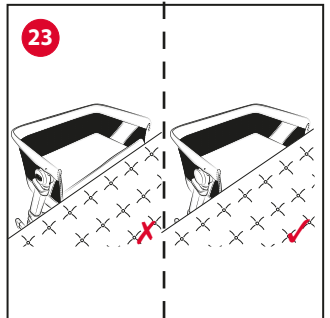
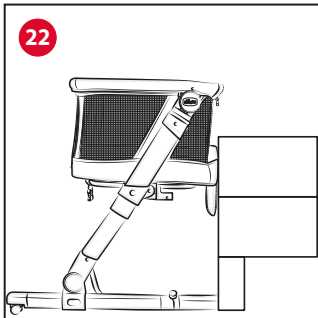
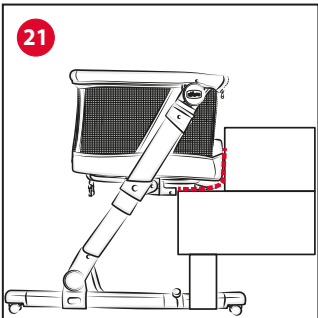
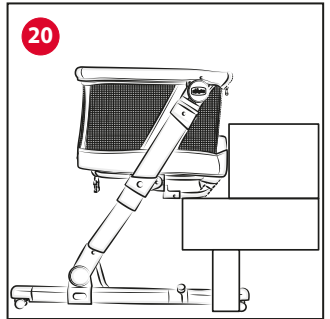
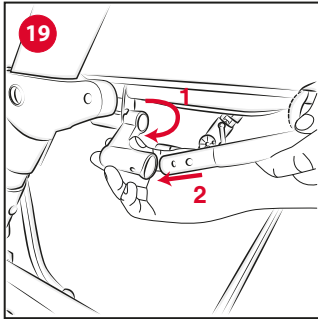
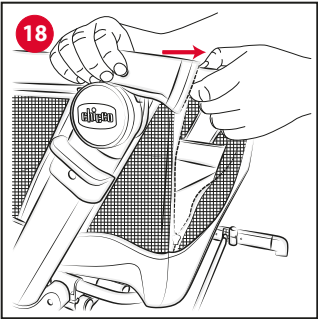
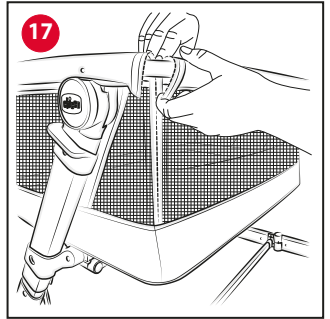
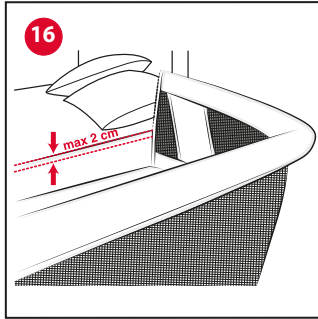
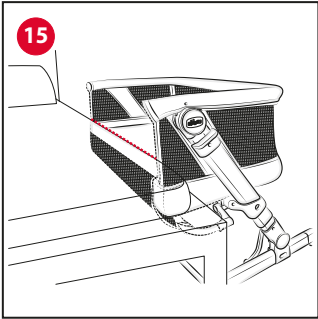
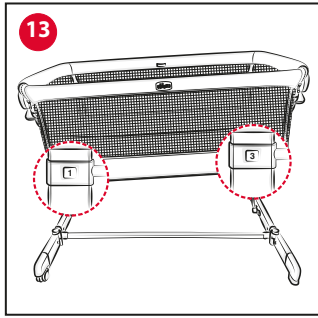
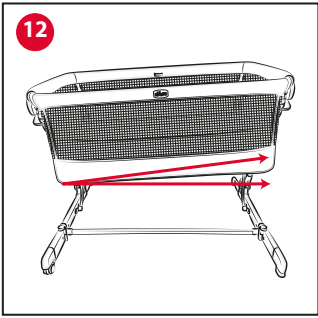

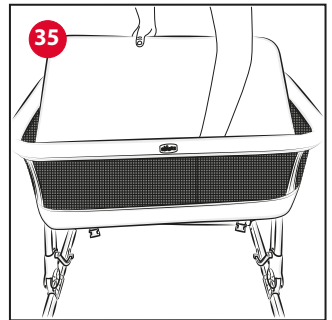
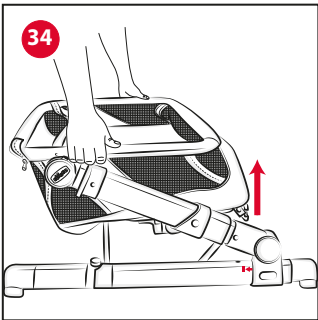
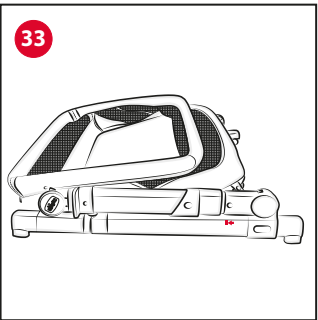
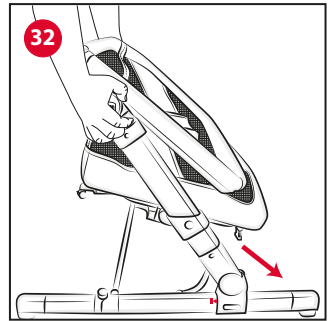
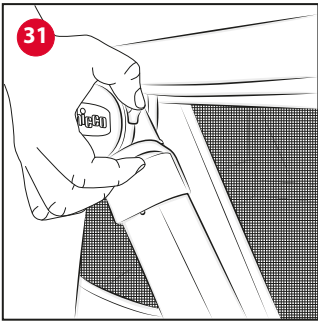
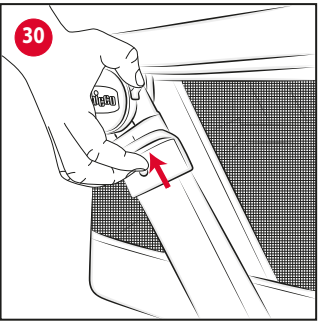
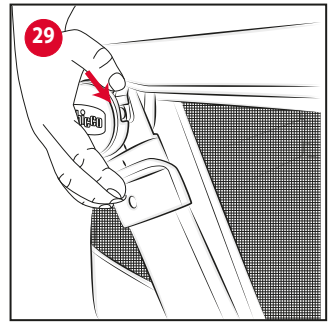
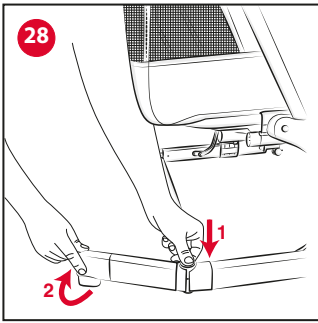
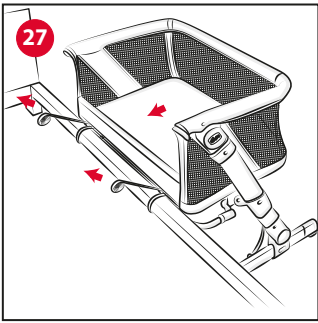
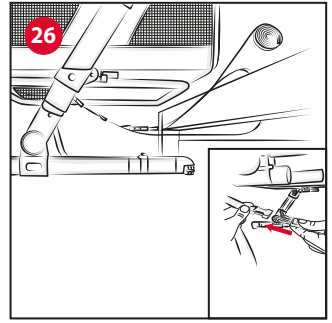
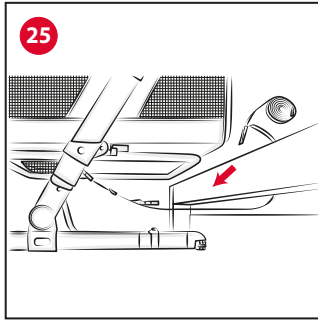
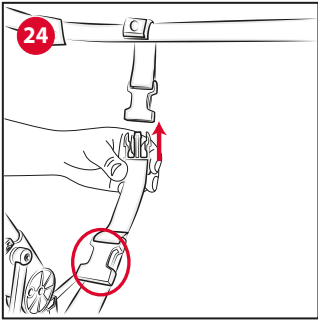

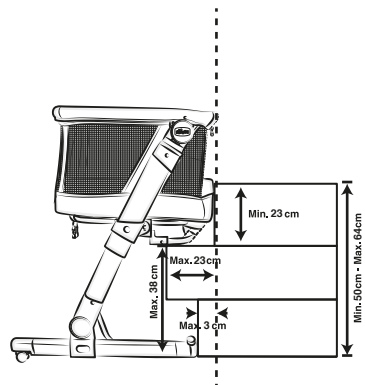
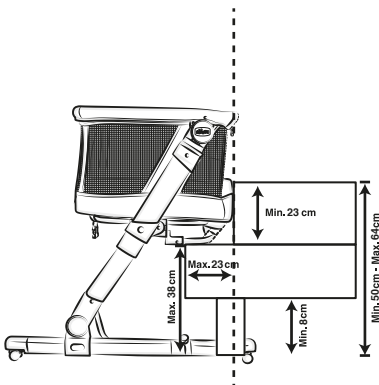
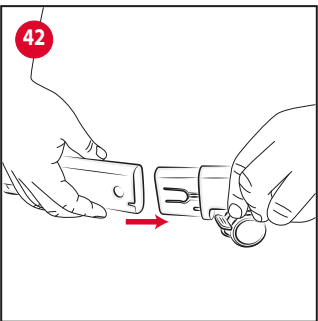
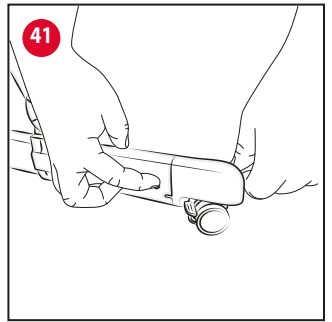
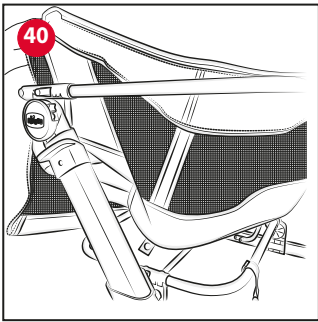
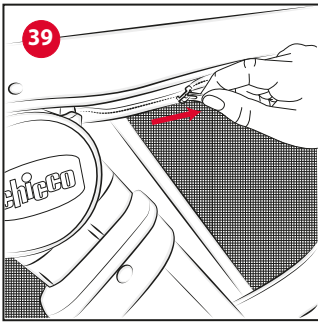
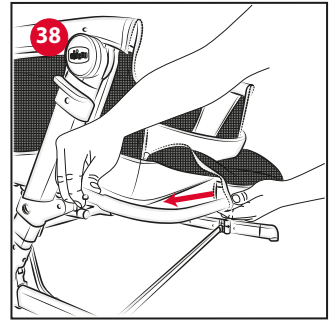
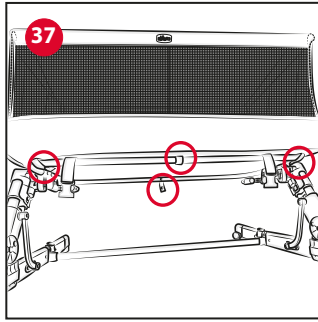
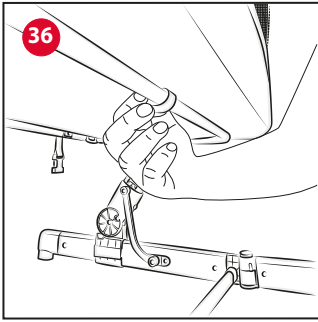

IT CHICCO NEXT2ME POP UP

IMPORTANTE - LEGGERE ATTENTAMENTE E CONSERVARE PER FUTURO RIFERIMENTO.

ATTENZIONE: PRIMA DELL'USO TENERE LONTANO DALLA PORTATA DEI BAMBINI TUTTI GLI ELEMENTI CHE FANNO PARTE DELLA CONFEZIONE DEL PRODOTTO E GLI EVENTUALI SACCHETTI DI PLASTICA.

AVVERTENZE

- Solo per uso domestico.
- **ATTENZIONE:** Non utilizzare questo prodotto senza aver letto prima le istruzioni d'uso.
- **ATTENZIONE:** Non utilizzare più il prodotto quando il bambino è in grado di stare seduto da solo, in ginocchio o di sollevarsi da solo.
- **ATTENZIONE:** L'uso del prodotto è consentito ad un bambino di età compresa tra 0 e 5/6 mesi e/o sino ad un massimo di 9 kg di peso.
- **ATTENZIONE:** Il posizionamento di qualsiasi prodotto aggiuntivo all'interno del prodotto potrebbe causare il soffocamento del bambino.
- **ATTENZIONE:** Non posizionare il prodotto vicino a un altro prodotto che potrebbe causare pericoli di soffocamento o strangolamento, ad esempio corde, tende o simili.
- Per evitare rischi di strangolamento, non posizionare all'interno della culla

oggetti aventi delle corde.

- **ATTENZIONE:** Non usare più di un materasso nel prodotto.
- Usare **solo il materasso fornito con il prodotto** o eventuali materassi di ricambio approvati da Artsana SPA.
- **ATTENZIONE:** Utilizzare solo il materasso venduto con questa culla, non aggiungere un secondo materasso, rischio di soffocamento.
- Il prodotto deve essere sempre collocato su un piano orizzontale. **Non utilizzare mai** il prodotto su un piano inclinato con il bambino all'interno.
- Non permettere ad altri bambini di giocare in prossimità del prodotto senza la supervisione di un adulto.
- **ATTENZIONE:** Quando il bambino è incustodito nel prodotto, in "Modalità Culla", assicurarsi sempre che **la sponda sia rialzata e bloccata** nella posizione di chiusura, allineata con il perimetro superiore della culla.
- Tutti i raccordi di montaggio e viti devono essere sempre serrati correttamente poiché potrebbero costituire dei punti di intrappolamento e/o strangolamento (es. corde trattieni succhietti etc.) per il bambino.
- **ATTENZIONE:** Prestare attenzione al rischio di sigarette accese, fiamme libere e altre fonti di forte calore come stufe elettriche, stufe a gas, ecc. posizionate in vicinanza della culla.
- **ATTENZIONE:** È consentito inclinare la culla, quando staccata dal letto, con uno scarto massimo di 2 posizioni tra una gamba e l'altra.
- **ATTENZIONE: NON UTILIZZARE** il prodotto in "Modalità Culla" e/o "Modalità Co-Sleeping" se qualsiasi componente è assente, danneggiato o rotto. Contattare Artsana SPA per

parti di ricambio e istruzioni d'uso se necessarie. **NON SOSTITUIRE** le parti mancanti, danneggiate o rotte con componenti non originali e non approvate da Artsana SPA.

- **ATTENZIONE:** Le cinghie di fissaggio sono incluse nella confezione, **NON utilizzare** sistemi di fissaggio alternativi.
- Quando utilizzata in "Modalità Co-Sleeping" (fissata al letto), la culla non deve mai essere utilizzata in posizione inclinata.
- **Per prevenire pericoli di soffocamento** da intrappolamento, la culla in "Modalità Co-Sleeping (Fissaggio al letto)" **deve essere adeguatamente fissata al letto del genitore**, in accordo alle istruzioni d'uso utilizzando le cinghie di fissaggio.
- **ATTENZIONE:** Quando il prodotto è utilizzato in "Modalità Co-Sleeping (Fissaggio al letto)", prima di adagiare il bambino **assicurarsi che le cinghie di fissaggio siano agganciate e tese correttamente al letto del genitore.**
- Il prodotto deve essere adiacente al materasso dei genitori e **non devono esser presenti aperture tra la parte più bassa del lato Co-Sleeping e il materasso per adulti.**
- Prima dell'uso in "Modalità Co-Sleeping (Fissaggio al letto)" verificare che il prodotto sia correttamente fissato e posizionato. Controllare la tenuta del sistema di fissaggio prima di ogni utilizzo tirando la culla in direzione opposta al letto adulti.
- **ATTENZIONE:** Quando la culla è utilizzata in modalità co-sleeping, **assicurarsi che la barriera morbida sia sempre in contatto**

con il materasso del genitore.

Nel caso in cui il tubo della barriera agganciato sotto alla culla non permetta che la stessa sia a contatto con il letto dei genitori, sganciare il tubo dagli appositi supporti e rimuoverlo dal tessile.

- Se vi sono aperture tra la parte più bassa del Co-Sleeping e il materasso per adulti, **NON** utilizzare il prodotto.
- **Non colmare** eventuali spazi o fessure tra il materasso dei genitori e la culla con cuscini, coperte, lenzuola o qualsiasi materiale che possa generare rischio di soffocamento.
- **PERICOLO! La sponda abbassabile deve essere sempre in posizione più alta e bloccata, quando non attaccata al letto per adulti.**
- **ATTENZIONE: Per evitare il rischio di strangolamento del bambino sulla parte superiore del lato della culla a contatto con il letto dei genitori, il bordo superiore della sponda abbassabile della culla, quando aperta, non deve essere più alto della superficie superiore del materasso dei genitori.**
- **ATTENZIONE: Per evitare il rischio di strangolamento del bambino, i sistemi di aggancio al letto per adulto (cinghie) devono essere sempre tenuti lontani e fuori dalla culla.**
- Prima dell'assemblaggio verificare che il prodotto e tutti i suoi componenti non presentino danneggiamenti dovuti al trasporto, in tal caso il prodotto non deve essere utilizzato e dovrà essere tenuto lontano dalla portata dei bambini.
- **ATTENZIONE:** Consultare il manuale d'istruzioni per la lista dei compo-

menti. Periodicamente ispezionare il prodotto per assicurarsi che non ci siano allentamenti, danni o mancanza di componenti.

- **ATTENZIONE:** Utilizzare sempre tutte le parti richieste per ogni configurazione d'uso.
- Assicurarsi che gli utilizzatori del prodotto siano a conoscenza dell'esatto funzionamento dello stesso.
- **ATTENZIONE:** Il prodotto è pronto all'uso solo quando tutti i meccanismi di bloccaggio sono inseriti. Verificare con attenzione che siano inseriti prima dell'uso.
- **ATTENZIONE: Quando il prodotto è in uso le rotelle devono essere sempre bloccate.**
- Tutte le operazioni di apertura e regolazione, fissaggio e posizionamento del prodotto, devono essere effettuate esclusivamente da un adulto.
- I neonati **possono soffocare** a causa di biancheria e coperte morbide. Evitare di posizionare cuscini oppure oggetti simili sotto il neonato per maggiore comfort durante il sonno.
- Utilizzare la culla in "Modalità Co-Sleeping (Fissaggio al letto)" soltanto con letti dalle dimensioni indicate nella figura di riferimento a inizio manuale.
- **Non lasciare** all'interno del prodotto **alcun oggetto** che possa ridurre la profondità.
- **Per evitare rischi di intrappolamento, non posizionare la culla in prossimità di muri e ostacoli.**
- **Non lasciare** all'interno del prodotto oggetti che potrebbero **essere ingoiati**.
- Non effettuare regolazioni del prodotto con il bambino all'interno.
- Non spostare il prodotto con il bam-

bino all'interno.

- **Non utilizzare** il prodotto **con più di un bambino alla volta**.
- Una prolungata esposizione al sole potrebbe creare variazione ai toni di colore del prodotto. Dopo una prolungata esposizione del prodotto alle alte temperature attendere qualche minuto prima di sistemare il bambino all'interno del prodotto.
- **ATTENZIONE:** Durante l'utilizzo, **assicuratevi che le lenzuola**, coperte, ecc. **del genitore non invadano lo spazio della culla**.
- Quando non in uso, tenere il prodotto lontano dalla portata dei bambini.

COMPONENTI

A. Tubo barriera frontale

B. Piedini posteriori

C. Struttura culla

C1. Tasti regolazione altezza

C2. Indicatore altezza

C3. Leva sblocco chiusura

C4. Supporto per aggancio barriera

C5. Piedini anteriori snodabili

C6. Pulsante sblocco piedini anteriori

C7. Ruote con freno

C8. Tasto sgancio barriera

C9. Nastri con fibbie per il fissaggio al letto

C10. Pulsante sgancio piedini posteriori

D. Tessile

D1. Cerniere apertura barriera

D2. Cerniera perimetrale superiore

D3. Nastri tessili con bottoni automatici

E. Materasso sfoderabile

F. Cinghie di fissaggio

F1. Forchetta 1

F2. Forchetta 2

F3. Fibbia

G. Borsa

H. Manuale Istruzioni

PRIMO MONTAGGIO DELLA CULLA

Il prodotto arriva chiuso e parzialmente montato.

1. Aprire la struttura impugnando i tubi superiori e tirando verso l'alto (Fig. 1). Se, in questo primo montaggio, il materasso dovesse impedire la completa apertura, rimuoverlo e tirare nuovamente i tubi verso l'alto. Assicurarsi che gli ingaggi siano correttamente innestati verificando che il segno rosso presente sulle gambe della culla non sia visibile (Fig. 2).
2. Montare i piedini posteriori "B" sul retro della culla inseren-



doli nei tubolari sino a udire un click di avvenuto bloccaggio (Fig. 3-4). Avere cura di montare sul tubolare la stessa tipologia di piedino che si trova nella parte frontale della culla (con o senza ruota).

3. Inserire il tubo della barriera frontale "A" all'interno delle asole del tessile e farlo scorrere (Fig. 5).
4. Sollevare il tubo "A" e agganciarlo negli appositi supporti (Fig. 6).
5. Chiudere le cerniere "D1" su entrambi i lati (Fig. 7)
6. Bloccare le 2 ruote della culla abbassando le leve che azionano i freni (Fig. 8).

Ora il prodotto è pronto per essere utilizzato come culla tradizionale (con la barriera chiusa).

ATTENZIONE: Verificare che tutti gli agganci siano correttamente innestati e che le zip siano chiuse e bloccate fino a fine corsa.

ATTENZIONE: Non utilizzare la culla con i piedi anteriori snodabili parzialmente o totalmente ruotati o sbloccati (Fig. 9). La posizione di utilizzo corretta è illustrata in Figura 10. In caso di urto accidentale contro i piedini snodabili, riportarli in posizione corretta sollevando leggermente la culla.

REGOLAZIONE DELL'ALTEZZA

È possibile regolare l'altezza della culla in 6 diversi livelli.

7. Per regolare l'altezza premere verso l'alto i tasti di regolazione "C1" e sollevare o abbassare la culla fino alla posizione desiderata (Fig. 11). È possibile inclinare leggermente la base della culla regolando le due gambe a differenti altezze (Fig. 12).

ATTENZIONE: È consentito inclinare la culla con uno scarto massimo di 2 posizioni tra una gamba e l'altra (esempio: gamba destra in posizione 3 e gamba sinistra in posizione 1) (Fig. 13).

ATTENZIONE: La testa del bambino deve sempre essere posizionata sul lato maggiormente sollevato (Fig. 14).

MODALITÀ CO-SLEEPING (FISSAGGIO AL LETTO)

È possibile agganciare la culla al letto dei genitori (modalità Co-Sleeping).

ATTENZIONE – IMPORTANTE PER LA SICUREZZA DEL VOSTRO BAMBINO.

Questa modalità è consentita solo con le tipologie di letto che permettono di rispettare tutte le condizioni descritte in questo paragrafo.

In particolare, la barriera della culla deve sempre essere accostata al materasso dei genitori e il materasso dei genitori deve essere sempre allineato (o al massimo più alto) rispetto all'altezza della barriera di contenimento della culla aperta (Fig. 15-16). Inoltre, la culla deve poter essere saldamente ancorata alla struttura del letto dei genitori o al supporto del materasso (rete o doghe).

ATTENZIONE: Verificare che la struttura della culla in modalità Co-Sleeping non sia in interferenza con il letto dei genitori.

ATTENZIONE: Durante l'utilizzo, assicuratevi che le lenzuola, coperte, ecc. del genitore non invadano lo spazio della culla.

8. Aprire il lato della barriera frontale servendosi delle cerniere "D1" portandole fino a fine corsa (Fig. 17).
9. Successivamente premere i tasti di sgancio "C8" in corrispondenza del cerchio bianco sul tessile e sfilare parzialmente il tubo della barriera frontale "A" prima da un lato e poi dall'altro (Fig. 18).
10. Una volta sfilato completamente il tubo da entrambi i lati, portarlo sotto la base della culla, ruotare i supporti "C4" verso l'esterno e agganciarlo a questi ultimi (Fig. 19).

ATTENZIONE: Nel caso in cui il tubolare agganciato sotto alla culla generi interferenza tra la stessa e il letto dei genitori, sgan- ciarlo dagli appositi supporti "C4" e rimuoverlo dal tessile, in modo che la barriera morbida risulti in contatto con il materasso dei genitori. (Fig. 20-21-22)

ATTENZIONE: Utilizzare la culla con il tubolare abbassato solo in modalità Co-Sleeping.

11. Accostare la culla al letto dei genitori e verificare l'altezza della culla rispetto al materasso dei genitori.

ATTENZIONE: L'altezza del materasso dei genitori deve essere sempre maggiore o uguale a quella della barriera di contenimento della culla aperta (Fig. 23). Qualora non lo fosse, utilizzare il sistema di regolazione in altezza per portarla in questa condizione su ambo i lati.

ATTENZIONE: In modalità Co-Sleeping le 2 gambe della culla devono sempre essere regolate alla stessa altezza.

12. Per agganciare la culla al letto dei genitori (modalità Co-Sleeping) utilizzare la coppia di cinghie "F" fornite in dotazione.
13. Agganciare le forchette "F1" ai nastri con fibbie "C9" posti sotto al rivestimento tessile su ambo i lati. Porre attenzione affinché la fibbia "F3" sia posizionata sopra il nastro della cinghia (Fig. 24)
14. Successivamente far passare dal basso verso l'alto le cinghie "F" attorno alla struttura del letto dei genitori (Fig. 25) e agganciare le forchette "F2" alle fibbie "F3" per formare un cappio (Fig. 26). Ripetere l'operazione anche sull'altro lato. Per un'installazione più agevole, durante l'aggancio delle fibbie, si suggerisce di tenere la culla leggermente distanziata dal letto dei genitori.
15. Accostare a questo punto la culla al letto dei genitori e stringere il cappio tirando energicamente le cinghie "F" (Fig. 27). Effettuare l'operazione prima da un lato e poi dall'altro, ag- giustando le cinghie fino a quando la culla sarà saldamente a contatto con il materasso dei genitori.
16. Spingere il materasso del letto dei genitori verso la culla.
17. Agire sulla barriera della culla facendola aderire al materasso dei genitori.

ATTENZIONE: Prima di ogni utilizzo verificare sempre che tra il materasso dei genitori e la barriera della culla non vi sia alcuno spazio. Agire altrimenti sulle cinghie tirandole energicamente fino a ripristinare la condizione consentita.

18. Bloccare le ruote della culla.

Se durante le operazioni di fissaggio della culla al letto dei genitori non è possibile infilare i piedi della culla sotto al letto dei genitori, è possibile ugualmente agganciare la culla seguendo le operazioni descritte nei punti precedenti e ruotando, in aggiunta, i piedi snodabili "C5" durante l'accostamento della culla al letto.

19. Per ruotare i piedi anteriori "C5" premere il pulsante di sblocco "C6" e ruotare con una mano i piedi della culla verso l'interno (Fig. 28).

ATTENZIONE: L'utilizzo del prodotto è consentito solo con letti e/o materassi con i lati retti. È vietato l'utilizzo del prodotto con letti e/o materassi rotondi, materassi ad acqua.

ATTENZIONE: Quando il prodotto è utilizzato in "Modalità Co-Sleeping (Fissaggio al letto)", deve essere sempre montato in corrispondenza del lato lungo di accesso al letto. NON installare il prodotto ai piedi o in testa ai letti.

RIFACIMENTO DEL LETTO

È possibile sgan- ciare la culla dal letto dei genitori per agevolare il rifacimento quotidiano del letto. Per fare ciò è sufficiente sgan- ciare la forchetta "F1" dalle fibbie "C9" poste al di sotto del rivestimento tessile.

Nel riagganciare la culla al letto dei genitori, tirare nuovamente le cinghie per garantire che la culla sia correttamente e saldamente agganciata al letto dei genitori. Porre attenzione affinché tutti i punti descritti in precedenza nel paragrafo "Modalità Co-Sleeping (Fissaggio al letto)" siano rispettati.

CHIUSURA DEL PRODOTTO

Il prodotto può essere chiuso per riporlo o trasportarlo.

Per chiuderlo:

20. Se aperta, chiudere la barriera frontale agganciando il tubo removibile negli appositi agganci della struttura e chiudere





le cerniere "D1".

21. Spingere verso il basso le leve di sblocco chiusura "C3" e, mantenendo le leve in questa posizione, tirare energicamente verso l'alto i tasti di regolazione altezza "C1" da entrambi i lati (Fig. 29-30). Per essere sicuri di attivare lo sblocco, il tasto di regolazione altezza deve andare quasi in contatto con lo snodo (Fig. 31).
22. Compattare la struttura facendola scorrere verso il basso, mantenendo la spinta in direzione frontale (Fig. 32-33). I tasti di sblocco precedentemente descritti devono essere tenuti azionati durante l'intera operazione di chiusura.
23. Per riaprire la culla è sufficiente sollevare la struttura verso l'alto afferrandola dai tubi (Fig. 34).

SFODERABILITÀ

Per compiere questa operazione occorre:

24. Rimuovere il materasso dalla culla (Fig. 35).
 25. Sganciare i quattro nastri con bottoni automatici "D3" posti sotto la base della culla (Fig. 36-37).
 26. Aprire le cerniere della barriera "D1" (Fig. 17), sganciare il tubo "A" (Fig. 18) e rimuoverlo (Fig. 38).
 27. Aprire la cerniera perimetrale superiore "D2" (Fig. 39).
 28. Sfilare il tessuto (Fig. 40).
- Qualora ci fosse la necessità di sfoderare il materasso:
29. Sfilare con cura il pannello di legno e l'imbottitura del materasso dalla fodera tessile.

Per rivestire la culla e il materasso compiere le stesse operazioni in senso opposto.

ATTENZIONE: Le operazioni di svestizione e vestizione potrebbero richiedere alcuni minuti e devono essere eseguite da un adulto.

ATTENZIONE: Durante le operazioni di svestizione e/o vestizione, maneggiare con cura la parte tessile per evitare rotture o danneggiamenti accidentali.

CONSIGLI DI MANTENIMENTO

La culla e il materasso hanno un rivestimento in tessuto resistente, completamente sfoderabile e lavabile. Per effettuare la svestizione, eseguire la procedura spiegata nel paragrafo "SFODERABILITÀ".

Verificare regolarmente lo stato d'usura del prodotto e la presenza di eventuali rotture. In caso di danneggiamenti non utilizzarlo e tenerlo fuori dalla portata dei bambini.

Per il lavaggio dei tessuti seguire attentamente le istruzioni indicate sull'etichetta.

Per la pulizia non utilizzare solventi, prodotti abrasivi o troppo aggressivi.



Lavaggio in lavatrice a 30°C



Non candeggiare



Non asciugare meccanicamente



Non stirare



Non lavare a secco

Non fare asciugare il materasso appeso.

Dopo ogni lavaggio verificare la resistenza di tessuto e cuciture.

SMONTAGGIO

È possibile smontare parzialmente la culla rimuovendo i piedini posteriori premendo il pulsante di sgancio "C10" e tirandoli verso l'esterno (Fig. 41-42).

GARANZIA

Il prodotto è garantito contro ogni difetto di conformità in nor-

mali condizioni di utilizzo secondo quanto previsto dalle istruzioni d'uso. La garanzia non sarà applicata, dunque, in caso di danni derivanti da un uso improprio, usura o eventi accidentali. Per la durata della garanzia sui difetti di conformità si rinvia alle specifiche previsioni delle normative nazionali applicabili nel paese d'acquisto, dove previste.



IMPORTANT – READ CAREFULLY AND KEEP FOR FUTURE REFERENCE.

WARNING: BEFORE USE, KEEP ALL THE ELEMENTS THAT ARE PART OF THE PACKAGING OF THE PRODUCT AND ANY PLASTIC BAGS OUT OF REACH OF CHILDREN.

WARNINGS

- Domestic use only.
- **WARNING:** Do not use this product without reading the instructions for use first.
- **WARNING:** Stop using the product as soon as the child can sit or kneel or pull itself up.
- **WARNING:** The product is intended for use by babies aged 0 to 5 or 6 months, weighing a maximum of 9 kg.
- **WARNING:** Placing additional items in the product may cause suffocation.
- **WARNING:** Do not place the product close to another product, which could present a danger of suffocation or strangulation, e.g. strings, blind/curtain cords, etc.
- To avoid the risk of strangulation, do not place objects that have strings inside the crib.
- **WARNING:** Do not use more than one mattress in the product.
- Only **use the mattress provided with the product** or a replacement

mattress approved by Artsana.

- **WARNING:** Only use the mattress sold with this crib, do not add a second mattress on this one, suffocation hazards.
- The product must always be placed on a horizontal surface. **Never leave** the product on a sloping surface with your baby inside.
- Do not allow other children to play near the product without adult supervision.
- **WARNING:** When your child is unattended with the product in “crib configuration”, always make sure that the **side is raised and locked** in alignment with the upper perimeter of the crib.
- All components must be fastened well and screws must be tightened properly as they may pose an entanglement and/or strangulation hazard (e.g. strings on soothers etc.) for the baby.
- **WARNING:** Be aware of the risk of open fire and other sources of strong heat, such as electric bar fires, gas fires, etc. in the near vicinity of the crib.
- **WARNING:** When not attached to the bed, the crib can be inclined by a maximum of 2 positions between one leg support and the other.
- **WARNING: DO NOT USE** the product in “Crib Configuration” and/or “Co-Sleeping Configuration” if any part is missing, damaged or broken. Contact Artsana SPA for spare parts and user instructions if needed. **DO NOT REPLACE** missing, damaged or broken parts with non-OEM components or components not approved by Artsana SPA.

- **WARNING:** The fixing straps are included in the packaging. Other fastening systems **must NOT be used**.
- When used in the “Co-Sleeping Configuration” (fastened to the bed), the crib must never be inclined.
- **To prevent danger of choking** due to the child's head being trapped, when the crib is in the “Co-Sleeping Configuration” (fastened to the bed) it **must be properly fastened to the parents' bed** using the fixing straps as explained in the instruction booklet.
- **WARNING:** When the product is used in “Co-Sleeping Configuration” (fastened to the bed), before placing the baby inside **be sure that the fixing straps have been properly fastened to the parents' bed and tightened**.
- The product must be adjacent to the parents' mattress and **there must be no gaps between the lowest part on the Co-Sleeping side and the mattress for adults**.
- Before using in “Co-sleeping configuration (fastened to bed),” make sure the product is fastened and positioned correctly. Check the fastening system hold before each use by attempting to push the crib away from the parents' bed.
- **WARNING:** **When the crib is used in co-sleeping mode, be sure that the soft barrier is always in contact with the parent's mattress.** If the barrier tube attached below the crib keeps the crib from coming into contact with the parents' bed, disconnect the tube from its support and remove it from the fabric.

- If there are gaps between the lowest part of the co-sleeping crib and the parents' mattress, **DO NOT** use the product.
- **Do not fill** any spaces or gaps between the parents' mattress and the crib with pillows, blankets, bed-sheets or any other material that may pose a choking hazard.
- **DANGER!** **Always completely raise the drop side when not attached to the adult's bed.**
- **WARNING:** **To avoid hazards from the child's neck being caught on the top rail on the side that is next to the adult bed, the top rail must not be higher than the adult bed mattress.**
- **WARNING:** **To avoid the risk of your child being strangled the attachment system to the adult's bed shall always be kept away from and out of the crib.**
- Before assembling, ensure that the product and its components have not been damaged during transportation. If they have been damaged, do not use and keep out of reach of children.
- **WARNING:** Consult the user manual for the list of components. Examine the product regularly to make sure that there are no loose, damaged or missing parts.
- **WARNING:** Always use all parts needed for each configuration of use.
- Make sure that the adult using the product knows how it works, in accordance with manufacturer's instructions.
- **WARNING:** The product is ready for use only when all locking mechanisms are engaged. Make sure they

are securely engaged before use.

- **WARNING: When the product is being used, the wheels must always be locked.**
- All operations for opening, adjusting, fastening and positioning the product must be carried out by an adult.
- Infants **can suffocate** on soft bedding. Avoid placing pillows or similar items under newborn babies for additional comfort during sleep.
- Use the crib in "Side sleeping configuration (fastened to the bed)" only with beds of the size indicated in the reference figure at the beginning of the manual.
- **Do not** leave **anything** inside the product that might reduce its depth.
- **To prevent the child from being trapped, do not place the crib close to walls or obstacles.**
- **Do not** leave any objects **that might be swallowed** inside the product.
- Do not make adjustments to the product when the child is in it.
- Do not move the product when the child is inside.
- **Do not use** the product **with more than one child at a time.**
- Prolonged exposure to sunlight may cause the colour of the product to vary in tone. After prolonged exposure of the product to high temperatures, wait a few minutes prior to putting your child in it.
- **WARNING: During use, make sure that the parent's bedsheets, blankets, etc. do not invade the crib space.**
- Keep the product out of reach of children when it is not in use.

COMPONENTS

A. Front barrier tube

B. Rear feet

C. Crib frame

C1. Height adjustment buttons

C2. Height indicator

C3. Closure release lever

C4. Support for barrier attachment

C5. Articulated front feet

C6. Front foot release button

C7. Wheels with brakes

C8. Barrier release button

C9. Straps with buckles for fastening the crib to the bed

C10. Rear foot release button

D. Fabric

D1. Zip fasteners for opening the barrier

D2. Upper zip fastener

D3. Fabric straps with automatic buttons

E. Mattress with removable lining

F. Fastening straps

F1. Fork 1

F2. Fork 2

F3. Buckle

G. Bag

H. Instruction Manual

ASSEMBLING THE CRIB FOR THE FIRST TIME

The product is delivered closed and partly assembled.

1. Open the frame by taking hold of the upper tubes and pulling upwards (Fig. 1). Should the mattress keep the crib from opening completely during initial assembly, remove the mattress and pull the tubes upwards once again. Verify that the locks were properly engaged by ensuring that the red sign on the legs of the crib is not visible (Fig. 2).
2. Assemble the rear feet "B" on the back of the crib by inserting them in the tubes until a click is heard (Fig. 3-4). Be sure that the type of foot assembled matches the type used on the front of the crib (with or without wheels).
3. Insert the tube for the front barrier "A" using the slots on the fabric (Fig. 5).
4. Lift the tube "A" and attach it to the connections on the crib (Fig. 6).
5. Close the zip fasteners "D1" on either side (Fig. 7)
6. Block the 2 wheels of the crib by lowering the levers that activate the brakes (Fig. 8).

The product is now ready to be used as a traditional crib (with the barrier closed).

WARNING: Make sure that all the fasteners are engaged correctly and that the zippers are closed and locked at the end.

WARNING: Do not use the crib with the front articulated feet partially or completely turned or released (fig. 9). The position of correct use is illustrated in figure 10. In the case of accidental knocking against the articulated feet, put them back in the correct position by lifting the crib slightly.

HEIGHT ADJUSTMENT

The height of the crib can be adjusted in 6 different positions.

7. To adjust the height press up on the adjustment buttons "C1" and raise or lower the crib until the desired position is reached (Fig. 11). The base of the crib can be slightly inclined by adjusting the leg supports to different heights (Fig. 12).



WARNING: The crib can be inclined by a maximum of 2 positions between one leg support and the other (e.g., right leg support in position 3 and left leg support in position 1) (Fig. 13).

WARNING: The child's head must always be positioned near the raised end (fig.14).

SIDE SLEEPING CONFIGURATION (FASTENING THE CRIB TO THE BED)

The crib can be fastened to the parents' bed (side sleeping configuration).

WARNING - IMPORTANT FOR YOUR CHILD'S SAFETY.

This configuration is allowed only with beds that permit compliance with all the conditions described in this paragraph.

In particular, the lowered side of the crib must always be positioned against the mattress of the parents' bed and the top of the parents' mattress must be aligned with (or at most higher than) the height of the containment barrier on the open side of the crib (fig.15-16). Moreover, the crib must be firmly fastened to the structure of the parents' bed or to the mattress support (mesh or slat sprung base).

WARNING: Check that the structure of the crib in side sleeping configuration does not interfere with the parents' bed.

WARNING: When in use, make sure that the parent's bedsheets, blankets, etc. do not invade the crib's space.

8. Open the side of the front barrier by completely opening the zip fasteners "D1" (Fig. 17).

9. Next, press the release buttons "C8" next to the white circle on the fabric and partially uncover the front barrier tube "A", on one side first and then on the other (Fig. 18).

10. Once the tube has been completely uncovered on both ends, move it under the base of the crib, rotate the supports "C4" outwards and attach the tube to the supports (Fig. 19).

WARNING: If the tube connected below the crib creates an interference between the crib and the parents' bed, disconnect the tube from its support "C4" and remove it from the fabric, so that the soft barrier comes into contact with the parents' mattress. (Fig. 20-21-22)

WARNING: Use the crib with the bar lowered only in co-sleeping configuration.

11. Put the crib against the parents' bed and check the height of the crib compared to the parents' mattress.

WARNING: The top of the parents' mattress must be higher than or the same as that of the containment barrier of the open crib (Fig. 23). If this is not the case, use the height adjustment system to achieve this condition on both sides.

WARNING: In side sleeping configuration, the crib's 2 legs must be set at the same height.

12. To fasten the crib to the parents' bed (side sleeping configuration), use the pair of supplied straps "F".

13. Connect the forks "F1" to the straps with the buckles "C9" located under the fabric lining on either side. Be sure that the buckle "F3" is positioned above the belt strap (Fig. 24)

14. Next have the straps run from bottom to top "F" around the frame of the parents' bed (Fig. 25) and connect the forks "F2" to the buckles "F3" to form a loop (Fig. 26). Repeat this operation on the other side as well. To make installation easy, when fastening the buckles, always keep the crib slightly away from the parents' bed.

15. At this point put the crib up against the parents' bed and tighten the loop by pulling firmly on the straps "F" (Fig. 27). Carry out this step first on one side and then on the other, adjusting the straps until the crib is in firm contact with the parents' mattress.

16. Push the mattress on the parents' bed up against the crib.

17. Act on the crib barrier so that it comes into contact with the parents' mattress.

WARNING: Before each use, make sure that there is no space

between the parents' mattress and side of the crib. Otherwise adjust the straps by pulling firmly until the required condition is restored.

18. Lock the crib's wheels.

If, when fastening the crib to the parents' bed, the feet of the crib do not fit under the parents' bed, the crib can be fastened to the bed anyway by following the instructions above with the added step of rotating the articulated feet "C5" when pressing the crib up against the bed.

19. To rotate the front feet "C5" press the release button "C6" and use one hand to rotate the feet of the crib inward (Fig. 28).

WARNING: Use the product with beds and/or mattresses with straight sides only. Do not use the product with round beds and/or mattresses or water mattresses.

WARNING: When the product is used in "Co-sleeping configuration (fastened to the bed)," it must always be mounted on the long side of the bed. DO NOT install the product at the head or foot of the bed.

MAKING THE BED

The crib can be unfastened from the parents' bed when making the bed. To do this, simply release the forks "F1" from the buckles "C9" found under the fabric covering.

When fastening the crib again to the parents' bed, pull the straps again to make sure that the crib is correctly and securely fastened to the parents' bed. Make sure that all the steps illustrated above, in the paragraph on "Co-sleeping configuration (fastened to the bed)," have been completed.

CLOSING THE PRODUCT

The product can be closed for storage or transportation.

To close it:

20. If open, close the front barrier by attaching the detachable tube to the appropriate position on the frame and close the zip fasteners "D1".

21. Push down on the closure release levers "C3" and, while holding the levers in the down position, energetically pull up on the height adjustment buttons "C1" on either end (Fig. 29-30). To be sure that the release has been activated, the height adjustment button must nearly come into contact with the articulation (Fig. 31).

22. Fold the frame by having it run downwards while continuing to push frontwards (Fig. 32-33). The release buttons described above must be pressed and held down until the crib is completely folded.

23. To reopen the crib simply raise the frame upwards by taking hold of the tubes (Fig. 34).

REMOVING THE COVER

For this operation, you will need:

24. To remove the mattress from the crib (Fig. 35).

25. To release the four straps with automatic buttons "D3" located under the base of the crib (Fig. 36-37).

26. To open the zip fastener for the barrier "D1" (Fig. 17), release the tube "A" (Fig. 18) and remove it (Fig. 38).

27. To open the zip fastener that runs along the top perimeter "D2" (Fig. 39).

28. To remove the fabric (Fig. 40).

If the lining needs to be taken off of the mattress:

29. Carefully pull the wood panel and the mattress padding out from the fabric cover.

To cover the crib and mattress complete the same steps in reverse order.

WARNING: Covering or removing the fabric may take a few minutes and must be carried out by an adult.

WARNING: When covering or removing the cover, take care when handling the fabric parts to avoid accidental tears or damage.



CARE AND MAINTENANCE

The crib and mattress have a resistant fabric lining that can be removed completely and washed. To remove the fabric, follow the instructions in the paragraph about **"REMOVING THE FABRIC."**

Regularly inspect the product for signs of wear and damage. In the case of damage, do not use and keep out of reach of children.

When washing the fabrics pay close attention to the instructions on the label.

Do not use solvents, abrasive or overly aggressive products.



Machine washable at 30°C



Do not bleach



Do not tumble dry



Do not iron



Do not dry clean

Do not hang the mattress to dry.

Check that the fabric and the stitching are in good condition after each wash.

REMOVAL

The crib can be partially disassembled, removing the rear feet by pressing on the release button **"C10"** and pulling the feet outwards (Fig. 41-42).

WARRANTY

The product is guaranteed against any lack of conformity under normal use as specified in the instructions. The warranty does not, therefore, apply to damage caused by improper use, wear or accidents. For the duration of the warranty against lack of conformity, see the specific provisions of applicable national laws in the country of purchase, where present.

FR CHICCO NEXT2ME POP UP

IMPORTANT - LIRE ATTENTIVEMENT LA NOTICE ET LA CONSERVER POUR CONSULTATION ULTÉRIEURE.

AVERTISSEMENT : AVANT L'UTILISATION, GARDER TOUS LES ÉLÉMENTS DANS L'EMBALLAGE DU PRODUIT ET LES SACS EN PLASTIQUE HORS DE PORTÉE DES ENFANTS.

AVERTISSEMENTS

- Pour usage domestique seulement.
- **AVERTISSEMENT** : Ne pas utiliser ce produit avant d'avoir lu les instructions d'utilisation.
- **AVERTISSEMENT** : Ne plus utiliser le produit dès lors que l'enfant peut s'asseoir, s'agenouiller ou se lever seul.
- **AVERTISSEMENT** : L'utilisation du produit est autorisée avec un enfant d'un âge compris entre 0 et 5/6 mois, jusqu'à un poids maximum de 9 kg.
- **AVERTISSEMENT** : Le fait de placer d'autres articles dans le produit peut provoquer des risques de suffocation.
- **AVERTISSEMENT** : Ne pas placer le produit près d'un autre produit qui pourrait présenter un risque de suffocation ou de strangulation, par exemple ficelles, cordons de store / de rideau, etc.

- Pour éviter les risques d'étranglement, ne pas placer d'objets avec des cordes à l'intérieur du berceau.
- **AVERTISSEMENT** : Utiliser exclusivement le matelas fourni avec le produit ou d'éventuels matelas de rechange approuvés par Artsana.
- **AVERTISSEMENT** : Ceci est un matelas. Ne pas ajouter de second matelas. Risques de suffocation.
- **AVERTISSEMENT** : Utiliser uniquement le matelas vendu avec ce berceau. Ne pas ajouter un second matelas sur celui-ci. Risques de suffocation.
- Le produit doit toujours être placé sur un plan horizontal. **Ne jamais laisser** le produit sur un plan incliné avec l'enfant dedans.
- Ne pas laisser d'autres enfants jouer à proximité du produit sans la surveillance d'un adulte.
- **AVERTISSEMENT** : Quand l'enfant est laissé sans surveillance à l'intérieur du produit, en « Mode berceau », toujours s'assurer que **la paroi est relevée et bloquée** en position de fermeture, alignée sur le bord supérieur du berceau.
- Tous les raccords de montage et les vis doivent toujours être serrés correctement, car ils peuvent constituer des points de coincement et/ou d'étranglement (par ex. cordes de tétines, etc.) pour l'enfant.
- **AVERTISSEMENT** : Attention au danger de placer le berceau (lit bébé et lit bébé suspendu) à proximité de flammes nues et d'autres sources de forte chaleur, comme les appareils de chauffage électrique, les appareils de chauffage à gaz, etc.

- **AVERTISSEMENT** : L'inclinaison du berceau, lorsqu'il n'est pas fixé au lit, est autorisée avec un écart maximum de 2 positions entre un pied et l'autre.
- **AVERTISSEMENT : NE PAS utiliser** le berceau cododo si une pièce quelconque est cassée, endommagée ou manquante. Contacter ARTSANA SPA pour obtenir des pièces de rechange et une documentation avec des instructions si nécessaire. **NE PAS remplacer** les pièces.
- **AVERTISSEMENT** : Les sangles de fixation sont incluses dans l'emballage, **NE PAS utiliser** d'autres systèmes de fixation.
- Lorsqu'il est utilisé en « Mode Co-Sleeping (fixation au lit) », le berceau ne doit jamais être utilisé en position inclinée.
- **AVERTISSEMENT : Pour éviter tout risque d'étranglement** de l'enfant, le système de fixation au lit de l'adulte doit toujours être maintenu à l'écart et à l'extérieur du berceau.
- **AVERTISSEMENT** : Lorsque le produit est utilisé en « mode co-sleeping (fixation au lit) », avant de coucher l'enfant, **s'assurer que les sangles de fixation sont correctement accrochées et tendues au lit des parents.**
- Le produit doit être adjacent au matelas des parents et **il ne doit y avoir aucune ouverture entre la partie la plus basse du côté Co-Sleeping et le matelas pour adultes.**
- Avant d'utiliser le produit en « Mode Cododo (fixation au lit) »,

vérifier qu'il est correctement fixé et positionné. Vérifier la tenue du système de fixation avant toute utilisation en tirant le berceau dans le sens opposé au lit adultes.

- **AVERTISSEMENT : Lorsque le berceau est utilisé en mode co-sleeping, veiller à ce que la ridelle souple soit toujours en contact avec le matelas des parents.** Si le tube de la ridelle accroché sous le berceau ne permet pas à ce dernier de rester en contact avec le lit des parents, décrocher le tube des supports et le retirer du tissu.
- **NE PAS** utiliser le produit en présence d'un espace entre la partie la plus basse du Co-sleeping et le matelas pour adultes.
- **Ne pas boucher** les éventuels espaces ou fissures entre le matelas du lit des parents et le berceau avec des coussins, des couvertures, des draps ou tout autre matériau susceptible de causer un risque d'étouffement.
- **DANGER ! La paroi rabattable doit toujours être en position la plus haute et bloquée lorsqu'elle n'est pas accrochée au lit pour adultes.**
- **AVERTISSEMENT : Pour éviter tout risque d'étranglement de l'enfant causé par un choc sur la trachée (gorge) au niveau du côté supérieur adjacent au lit de l'adulte, ce côté supérieur ne doit pas être plus haut que le matelas du lit de l'adulte.**
- **AVERTISSEMENT : Pour éviter tout risque d'étranglement de l'enfant, le système de fixation au lit de l'adulte doit toujours**

être maintenu à l'écart et à l'extérieur de du berceau.

- Avant l'assemblage, vérifier que le produit et tous ses composants ne présentent aucun dommage dû au transport ; le cas échéant, le produit ne doit pas être utilisé et devra être tenu hors de la portée des enfants.
- **AVERTISSEMENT** : Consulter la notice d'utilisation pour connaître la liste des composants. Vérifier régulièrement le produit, notamment l'absence de desserrements, de dommages ou de composants.
- **AVERTISSEMENT** : Toujours utiliser toutes les parties requises pour chaque configuration d'utilisation.
- Vérifier que les utilisateurs du produit connaissent le fonctionnement exact de ce dernier.
- **AVERTISSEMENT** : Le produit ne peut être utilisé que lorsque les mécanismes de blocage sont enclenchés. Vérifier attentivement leur enclenchement avant d'utiliser le produit.
- **AVERTISSEMENT** : **Quand le produit est utilisé, les roues doivent toujours être bloquées.**
- Toutes les opérations d'ouverture et de réglage, de fixation et de positionnement du produit, doivent être effectuées exclusivement par un adulte.
- Les nouveau-nés **peuvent s'étouffer** en raison du linge et des couvertures souples. Éviter de placer des coussins ou des objets similaires sous le nouveau-né pour un plus grand confort durant le sommeil.
- Utiliser le berceau en « Mode Co-Sleeping (Fixation au lit) » uniquement avec des lits ayant les di-

mensions indiquées dans la figure de référence au début de la notice.

- **Ne laisser aucun objet** dans le produit pouvant réduire sa profondeur.
- **Ne pas placer le berceau près de murs ou d'obstacles, pour éviter tout risque de coincement.**
- **Ne pas laisser** à l'intérieur du produit de petits objets susceptibles **d'être avalés.**
- Ne pas régler la hauteur du produit lorsque l'enfant se trouve à l'intérieur.
- Ne pas déplacer le produit lorsque l'enfant est à l'intérieur.
- **Ne pas utiliser** le produit **avec plus d'un enfant à la fois.**
- Une exposition prolongée du produit au soleil pourrait entraîner une décoloration. Après une exposition prolongée du produit à de fortes températures, attendre quelques minutes avant d'y installer l'enfant.
- **AVERTISSEMENT** : Pendant l'utilisation, **s'assurer que les draps, les couvertures, etc. des parents n'envahissent l'espace du berceau.**
- Quand il n'est pas utilisé, tenir le produit hors de portée des enfants.

COMPOSANTS

A. Tube barrière avant

B. Pieds arrière

C. Structure du berceau

C1. Boutons de réglage de la hauteur

C2. Indicateur hauteur

C3. Levier déverrouillage fermeture

C4. Support pour accrochage barrière

C5. Pieds avant articulés

C6. Bouton déverrouillage pieds avant

C7. Roues avec frein

C8. Touche déverrouillage barrière

C9. Bandes avec boucles pour la fixation au lit

C10. Bouton décrochage pieds arrière

D. Tissu

D1. Fermetures éclair ouverture barrière

D2. Fermeture éclair supérieure périmétrique



D3. Bandes tissués avec boutons automatiques

E. Matelas déhoussable

F. Sangles de fixation

F1. Fourchette 1

F2. Fourchette 2

F3. Boucle

G. Sac

H. Notice d'utilisation

PREMIER MONTAGE DU BERCEAU

Le produit arrive fermé et partiellement assemblé.

- Ouvrir la structure en saisissant les tubes supérieurs et en tirant vers le haut (Fig. 1). Si, au cours de ce premier montage, le matelas devait empêcher l'ouverture complète, le retirer et tirer à nouveau les tubes vers le haut. S'assurer que les invites sont correctement engagées en vérifiant que la marque rouge sur les pieds du berceau n'est plus visible (Fig. 2).
- Monter les pieds arrière « **B** » à l'arrière du berceau, en insérant dans les tubes jusqu'au déclic indiquant le verrouillage effectif (Fig. 3-4). Veiller à monter sur le tube le même type de pied qui se trouve à l'avant du berceau (avec ou sans roue).
- Insérer le tube de la barrière avant « **A** » dans les fentes du tissu et le faire glisser (Fig. 5).
- Soulever le tube « **A** » et l'accrocher dans les supports (Fig. 6).
- Fermer les fermetures éclair « **D1** » des deux côtés (Fig. 7)
- Bloquer les 2 roues du berceau en abaissant les leviers qui actionnent les freins (Fig. 8).

Le produit est maintenant prêt à être utilisé comme un berceau traditionnel (avec la barrière fermée).

AVERTISSEMENT : Vérifier que tous les crochets sont correctement fixés et que les zips sont fermés et bloqués jusqu'en fin de course.

AVERTISSEMENT : Ne pas utiliser le berceau avec les pieds articulés avant en partie ou entièrement tournés ou débloqués (fig. 9). La position d'utilisation correcte est illustrée dans la figure 10. En cas de choc accidentel contre les pieds articulés, les remettre dans la position correcte en soulevant légèrement le berceau.

RÉGLAGE DE LA HAUTEUR

La hauteur du berceau peut être réglée sur 6 positions.

- Pour régler la hauteur, appuyer sur les touches de réglage « **C1** » vers le haut et soulever ou abaisser le berceau jusqu'à la position souhaitée (Fig. 11). Il est possible d'incliner légèrement la base du berceau en réglant les deux pieds à différentes hauteurs (Fig.12).

AVERTISSEMENT : L'inclinaison du berceau est autorisée avec un écart maximum de 2 positions entre un pied et l'autre (par exemple : pied droit sur la position 3 et pied gauche sur la position 1) (Fig.13).

AVERTISSEMENT : La tête de l'enfant doit toujours être positionnée du côté le plus haut (fig.14).

MODE CO-SLEEPING (FIXATION AU LIT)

Il est possible d'accrocher le berceau au lit des parents (mode co-sleeping).

ATTENTION – IMPORTANT POUR LA SÉCURITÉ DE VOTRE ENFANT.

Ce mode n'est autorisé qu'avec les types de lit qui permettent de respecter toutes les conditions décrites dans ce paragraphe.

En particulier, la barrière du berceau doit toujours être rapprochée du matelas des parents et celui-ci doit toujours être aligné (ou à la limite plus haut) sur la hauteur de la barrière du berceau

ouvert (Fig.15A-16). Par ailleurs, le berceau doit pouvoir être fixé solidement à la structure du lit des parents ou au support du matelas (sommier à grille ou à lattes).

AVERTISSEMENT : Vérifier que la structure du berceau en mode co-sleeping ne crée aucune interférence avec le lit des parents.

AVERTISSEMENT : Pendant l'utilisation, s'assurer que les draps, les couvertures, etc. des parents n'envahissent pas l'espace du berceau.

- Ouvrir le côté de la barrière avant au moyen des fermetures éclair « **D1** » en les portant en fin de course (Fig. 17).
- Appuyer ensuite sur les touches de déverrouillage « **C8** » en correspondance du cercle blanc sur le tissu et défiler partiellement le tube de la barrière avant « **A** », d'abord d'un côté puis de l'autre (Fig. 18).
- Une fois le tube complètement défilé des deux côtés, le porter sous la base du berceau, tourner les supports « **C4** » vers l'extérieur et l'accrocher à ces derniers (Fig. 19).

AVERTISSEMENT : Si le tube accroché sous le berceau génère une interférence entre ce dernier et le lit des parents, le décrocher des supports « **C4** » et le retirer du tissu, de sorte que la ridelle souple soit en contact avec le matelas des parents. (Fig. 20-21-22)

AVERTISSEMENT : Utiliser le berceau avec le tube abaissé uniquement en mode co-sleeping.

- Rapprocher le berceau du lit des parents et vérifier la hauteur du berceau par rapport au matelas du lit des parents.

AVERTISSEMENT : Le matelas du lit des parents doit toujours être plus haut ou à la même hauteur que la barrière de retenue du berceau ouvert (Fig. 23). Dans le cas contraire, utiliser le système de réglage pour que la hauteur soit correcte des deux côtés.

AVERTISSEMENT : En mode co-sleeping, les 2 pieds du berceau doivent toujours être réglés à la même hauteur.

- Pour accrocher le berceau au lit des parents (mode co-sleeping), utiliser la paire de sangles « **F** » fournies avec le produit.
 - Accrocher les fourches « **F1** » aux sangles à boucles « **C9** » placées sous le revêtement en tissu des deux côtés. S'assurer que la boucle « **F3** » est positionnée au-dessus de la sangle (Fig. 24)
 - Passer ensuite les sangles « **F** » autour de la structure du lit des parents, du bas vers le haut (Fig. 25) et accrocher les fourches « **F2** » aux boucles « **F3** » pour former un nœud coulant (Fig. 26). Répéter l'opération de l'autre côté. Pour une installation plus aisée, pendant l'enclenchement des boucles, il est suggéré de tenir le berceau légèrement écarté du lit des parents.
 - Rapprocher ensuite complètement le berceau du lit des parents et serrer le nœud coulant en tirant les sangles « **F** » (Fig. 27). Effectuer cette opération d'abord d'un côté puis de l'autre, en ajustant les sangles jusqu'à ce que le berceau soit fermement au contact du matelas du lit des parents.
 - Pousser le matelas du lit des parents vers le berceau.
 - Agir sur la ridelle du berceau en la faisant adhérer au matelas des parents.
- AVERTISSEMENT :** Avant toute utilisation, toujours vérifier qu'il n'y a pas d'espace entre le matelas des parents et la barrière du berceau. Agir autrement sur les sangles en les tirant énergiquement jusqu'à rétablir la condition autorisée.
- Bloquer les roues du berceau.
- Si, pendant les opérations de fixation du berceau au lit des parents, on ne parvient pas à enfiler les pieds du berceau sous le lit des parents, il est également possible d'accrocher le berceau en suivant les opérations décrites aux points précédents mais en tournant en plus les pieds articulés « **C5** » pendant le rapprochement du berceau du lit.
- Pour tourner les pieds avant « **C5** » appuyer sur le bouton de déverrouillage « **C6** » et tourner d'une main les pieds du



berceau vers l'intérieur (Fig. 28).

AVERTISSEMENT : L'utilisation du produit n'est admise qu'avec des lits et/ou des matelas ayant des côtés droits. Il est interdit d'utiliser le produit avec des lits et/ou des matelas ronds, des matelas à eau.

AVERTISSEMENT : Quand le produit est utilisé en « Mode Cododo (fixation au lit) », il doit toujours être monté au niveau du côté long d'accès au lit. NE PAS installer le produit au pied ou à la tête d'un lit.

RÉFECTION DU LIT

Il est possible de décrocher le berceau du lit des parents pour faciliter la réfection quotidienne du lit. Pour ce faire, il suffit de décrocher la fourche « **F1** » des boucles « **C9** » sous le revêtement en tissu.

En raccrochant le berceau au lit des parents, tirer à nouveau les sangles pour garantir que le berceau est correctement et fermement fixé au lit des parents. Faire attention à ce que tous les points décrits précédemment au paragraphe « Mode Cododo (fixation au lit) » soient respectés.

FERMETURE DU PRODUIT

Le produit peut être fermé pour le reposer ou le transporter.

Pour le fermer :

20. Si elle est ouverte, fermer la barrière avant en accrochant le tube amovible dans les crochets de la structure et fermer les fermetures éclair « **D1** ».
21. Pousser vers le bas les leviers de déblocage fermeture « **C3** » et, tout en maintenant les leviers dans cette position, tirer énergiquement vers le haut, des deux côtés, les touches de réglage de la hauteur « **C1** » (Fig. 29-30). Pour s'assurer d'activer le déblocage, la touche de réglage de la hauteur doit presque toucher l'articulation (Fig. 31).
22. Compacter la structure en la faisant glisser vers le bas, en maintenant la poussée vers l'avant (Fig. 32-33). Les touches de déblocage décrites précédemment doivent être maintenues actionnées pendant toute l'opération de fermeture.
23. Pour rouvrir le berceau, il suffit de soulever la structure vers le haut en la saisissant par les tubes (Fig. 34).

DÉHOUSSAGE

Pour exécuter cette opération, il faut :

24. Retirer le matelas du berceau (Fig. 35).
25. Décrocher les quatre bandes à boutons automatiques « **D3** » sous la base du berceau (Fig. 36-37).
26. Ouvrir la fermeture éclair de la barrière « **D1** » (Fig. 17), décrocher le tube « **A** » (Fig. 18) et le retirer (Fig. 38).
27. Ouvrir la fermeture éclair périmétrique supérieure « **D2** » (Fig. 39).
28. Défiler le tissu (Fig. 40).

S'il est nécessaire de déhousser le matelas :

29. Défiler délicatement le panneau en bois et le rembourrage du matelas de la housse en tissu.

Pour revêtir le berceau et le matelas, effectuer les mêmes opérations dans le sens inverse.

AVERTISSEMENT : Les opérations de déhousseage et/ou de rehousseage pourraient prendre quelques minutes et doivent être effectuées par un adulte.

AVERTISSEMENT : Pendant les opérations de déhousseage et/ou de rehousseage, manipuler avec précaution la partie en tissu pour éviter les déchirures ou les endommagements accidentels.

CONSEILS D'ENTRETIEN

Le berceau et le matelas ont un revêtement en tissu résistant, entièrement amovible et lavable. Pour le déhousseage, suivre la procédure décrite au paragraphe « **DÉHOUSSAGE** ».

Vérifier régulièrement l'état d'usure du produit et la présence d'éventuelles fissurations. En cas d'endommagements, ne pas

l'utiliser et le tenir hors de portée des enfants.

Pour le lavage des tissus, suivre attentivement les instructions reportées sur l'étiquette.

Pour le nettoyage, ne pas utiliser de solvants ni de produits abrasifs ou trop agressifs.



Lavage en machine à 30°C



Ne pas blanchir



Ne pas sécher en machine



Ne pas repasser

Ne pas laver à sec

Ne pas faire sécher le matelas suspendu.

Après chaque lavage, vérifier la résistance du tissu et des coutures.

DÉMONTAGE

Le berceau peut être partiellement démonté en retirant les pieds arrière en appuyant sur le bouton de décrochage « **C10** » et en les tirant vers l'extérieur (Fig. 41-42).

GARANTIE

Le produit est garanti contre tout défaut de conformité dans des conditions normales d'utilisation selon les indications figurant sur la notice d'utilisation. La garantie ne sera donc pas appliquée en cas de dommages dérivant d'un usage inapproprié, de l'usure ou d'événements accidentels. En ce qui concerne la durée de la garantie contre les défauts de conformité, consulter les conditions prévues par les normes nationales applicables, le cas échéant, dans le pays d'achat.

DE CHICCO NEXT2ME POP UP

WICHTIG - BITTE SORGFÄLTIG LESEN UND FÜR SPÄTERES NACHSCHLAGEN UNBEDINGT AUFBE- WAHREN.

WARNUNG: VOR DEM GEBRAUCH ALLE ELEMENTE, DIE TEIL DER PRODUKTVERPACKUNG SIND, UND EVENTUELLE POLYBEUTEL AUSSERHALB DER REICHWEITE VON KINDERN AUFBEWAHREN.

WARNHINWEISE

- Nur für den Hausgebrauch geeignet.
- **WARNUNG:** Verwenden Sie dieses Produkt erst, nachdem Sie die Gebrauchsanleitung gelesen haben.
- **WARNUNG:** Das Produkt nicht mehr für Kinder verwenden, die bereits allein sitzen oder knien, sich hochziehen oder allein aufstehen können.
- **WARNUNG:** Die Benutzung des Produkts ist für ein Kind im Alter von 0 bis 5/6 Monaten und/oder mit einem Gewicht bis höchstens 9 kg erlaubt.
- **WARNUNG:** Die Unterbringung irgendeines zusätzlichen Produktes im Innern des Produkts könnte zum Erstickten des Kindes führen.
- **WARNUNG:** Stellen Sie das Produkt nicht neben anderen Gegenständen auf, die eine Erstickungs- oder Strangulationsgefahr verursachen könnten, z. B. Schnüre, Vorhänge

oder ähnliche.

- Legen Sie keine Gegenstände mit Kordeln in das Bettchen, um eine Strangulationsgefahr zu vermeiden.
- **WARNUNG:** Verwenden Sie nie mehr als eine Matratze im Produkt.
- **Nur die mit dem Produkt gelieferte Matratze** oder eventuell von Artsana SPA genehmigte Ersatzmatratzen verwenden.
- **WARNUNG:** Verwenden Sie nur die zusammen mit dieser Wiege erworbene Matratze und fügen Sie keine zweite Matratze dazu - Erstickungsgefahr.
- Das Produkt muss stets auf einer waagerechten Fläche aufgestellt werden. **Verwenden Sie das Produkt** mit dem Kind darin **niemals** auf einer schrägen Fläche.
- Erlauben Sie anderen Kindern nicht, ohne Aufsicht eines Erwachsenen in der Nähe des Produktes zu spielen.
- **WARNUNG:** Wenn sich das Kind unbeaufsichtigt im Produkt befindet, im „Modus Babybett“ stets sicherstellen, dass **das Seitenteil angehoben und in der Verriegelung verriegelt ist**, ausgerichtet mit dem oberen Rand des Bettchens.
- Alle Montageteile und Schrauben müssen stets korrekt fixiert sein, da das Kind an diesen Stellen hängenbleiben und/oder Strangulationsgefahr (z. B. Bänder von Beruhigungsaugern usw.) bestehen könnte.
- **WARNUNG:** Vergewissern Sie sich, dass das Bettchen nicht in der Nähe von brennenden Zigaretten, offenem Feuer und anderen starken Hitzequellen wie elektrischen Heizstrahlern, Gasöfen etc. aufge-

stellt ist.

- **WARNUNG:** Wenn das Bett nicht am Elternbett befestigt ist, kann es in maximal 2 verschiedenen Positionen zwischen den beiden Standfüßen geneigt werden.
- **WARNUNG: Verwenden Sie das Produkt NICHT** im „Modus Bett“ und/oder im „Modus Co-Sleeping“, wenn Bestandteile fehlen, beschädigt oder defekt sind. Wenden Sie sich falls notwendig an Artsana SPA für Ersatzteile und Gebrauchsanleitungen. **ERSETZEN SIE** fehlende, beschädigte oder defekte Teile **AUSSCHLIESSLICH** durch originale und von Artsana SPA genehmigte Komponenten.
- **WARNUNG:** Die Befestigungsgurte befinden sich in der Verpackung. **Es dürfen KEINE** alternativen Befestigungssysteme verwendet werden.
- Im „Modus Co-Sleeping (Befestigung am Bett)“ darf das Bettchen niemals geneigt werden.
- **Um Erstickungsgefahr** durch Verfangen **vorzubeugen**, muss das Bettchen im „Modus Co-Sleeping (Befestigung am Bett)“ entsprechend der Gebrauchsanleitung **mit den Befestigungsgurten am Elternbett befestigt werden**.
- **WARNUNG:** Wenn das Produkt im „Modus Co-Sleeping (Befestigung am Bett)“ verwendet wird, bevor man das Kind hineinlegt **sicherstellen, dass die Befestigungsgurte am Elternbett befestigt und korrekt gespannt sind**.
- Das Produkt muss an der Elternmatratze anliegen, **wobei keine Öffnungen zwischen dem niedrigeren Teil der Co-Sleeping-**

Seite und der Elternmatratze entstehen dürfen.

- Vor dem Gebrauch im „Co-Sleeping-Modus (Befestigung am Elternbett)“ sicherstellen, dass das Produkt korrekt befestigt und aufgestellt ist. Vor jedem Gebrauch die Belastbarkeit des Befestigungssystems durch Ziehen des Bettchens in entgegengesetzter Richtung zum Elternbett überprüfen.
- **WARNUNG: Wenn die Wiege im Co-Sleeping-Modus verwendet wird, sicherstellen, dass der weiche Schutz immer in Kontakt mit der Matratze des Elternbetts ist.** Falls das Rohr des unter dem Bettchen befestigten Schutzes, den Kontakt des Bettchens mit dem Bett der Eltern verhindert, das Rohr aus den entsprechenden Halterungen lösen und aus dem Stoff entfernen.
- Bei Schlitzen zwischen dem niedrigeren Teil der Co-Sleeping-Vorrichtung und der Elternmatratze das Produkt **NICHT** verwenden.
- Eventuelle Zwischenräume oder Schlitze zwischen der Elternmatratze und dem Beistellbettchen **nicht** mit Kissen, Decken, Leintüchern oder anderen Materialien verstopfen, die eine Erstickungsgefahr darstellen könnten.
- **WARNUNG! Das absenkbare Seitenteil muss immer in der höchsten Stellung und blockiert sein, wenn es nicht am Elternbett befestigt ist.**
- **WARNUNG: Um die Strangulationsgefahr für das Kind zu vermeiden, darf an der Seite des Bettchens, die dem Bett der El-**

tern beige stellt wird, der obere Rand des absenkba- ren Seiten- teils, wenn er offen ist, nicht hö- her sein, als die Oberfläche der Matratze der Eltern.

- **WARNUNG:** Um die Strangu- lationsgefahr für das Kind zu vermeiden, müssen die Vor- richtungen zur Befestigung am Elternbett (Gurte) immer unter dem Bettchen und außerhalb der Reichweite des Kindes ge- halten werden.
- Vor dem Zusammenbau prüfen, ob das Produkt und seine Kompo- nenten keine Transportschäden aufwei- sen. Im Falle einer Beschädigung darf das Produkt nicht benutzt werden und ist von Kindern fernzuhalten.
- **WARNUNG:** In der Gebrauchsan- leitung finden Sie auch die Liste der Bestandteile. Untersuchen Sie das Produkt regelmäßig darauf, dass keine Teile sich gelockert ha- ben, beschädigt sind oder fehlen.
- **WARNUNG:** Verwenden Sie stets alle für jede Gebrauchsstellung ver- langten Teile.
- Vergewissern Sie sich, dass auch an- dere Benutzer des Produkts dessen richtige Funktionsweise kennen.
- **WARNUNG:** Das Produkt ist erst dann gebrauchsbereit, wenn alle Verriegelungen blockiert sind. Stel- len Sie vor dem Gebrauch sicher, dass diese alle eingerastet sind.
- **WARNUNG:** Wenn das Produkt verwendet wird, müssen die Rollen stets blockiert sein.
- Das Produkt darf ausschließlich von einem Erwachsenen geöffnet, ein- gestellt, befestigt und aufgestellt werden.

- Bettwäsche und weiche Decken **können** für Neugeborene eine **Er- stickungsgefahr darstellen**. Ver- meiden Sie es, Kissen oder ähnliches unter das Neugeborene zu legen, um ihm während des Schlafes einen besseren Komfort zu gewähren.
- Das Beistellbettchen nur mit Betten von der in der entsprechenden Ab- bildung am Anfang der Anleitung angegebenen Größe im „Modus Co-Sleeping (Befestigung am Bett)“ verwenden.
- **Keine Gegenstände** im Beistell- bettchen lassen, die dessen Tiefe verringern könnten.
- **Um jede Gefahr eines Verfan- gens zu vermeiden, das Bettchen nicht in der Nähe von Wänden und Hindernissen aufstellen.**
- **Lassen Sie im Inneren des Pro- dukts keine Gegenstände zurück, die verschluckt werden könnten.**
- Stellen Sie die Höhe des Bettchens nicht mit dem Kind darin ein.
- Verstellen Sie das Bettchen nicht, wenn sich das Kind darin befindet.
- **Verwenden Sie** das Produkt **je- weils NUR für ein Kind.**
- Längere Sonneneinstrahlung kann zu Abweichungen in den Farbtö- nen des Produkts führen. Nachdem das Produkt längere Zeit hohen Temperaturen ausgesetzt war, soll- te man einige Minuten warten, be- vor man das Kind hineinsetzt.
- **WARNUNG: Vergewissern Sie sich** während des Gebrauchs, **dass Bettzeug, Decken usw. der Eltern nicht in das Bettchen gelangen.**
- Wenn das Beistellbettchen nicht ver- wendet wird, bewahren Sie es außer- halb der Reichweite von Kindern auf.

BESTANDTEILE

A. Vorderes Schutzrohr

B. Hintere FüÙe

C. Gestell Beistellbettchen

C1. Tasten zur HöhenEinstellung

C2. Höhenanzeige

C3. Entriegelungshebel zum Zusammenklappen

C4. Halterung zur Befestigung des Schutzbarriere

C5. Vordere GelenkfüÙe

C6. Entriegelungstaste vordere FüÙe

C7. Räder mit Bremse

C8. Entriegelungstaste der Schutzbarriere

C9. Gurte mit Schnallen zur Befestigung am Bett

C10. Entriegelungstaste hintere FüÙe

D. Stoffteil

D1. Reißverschlüsse zum Öffnen des Seitenteils

D2. Oberer Rundumreißverschluss

D3. Stoffbänder mit Druckknöpfen

E. Abziehbare Matratze

F. Befestigungsgurte

F1. Gabel 1

F2. Gabel 2

F3. Schnalle

G. Transporttasche

H. Gebrauchsanleitung

ERSTE MONTAGE DES BEISTELLBETTCHENS

Das Produkt wird geschlossen und teilweise montiert geliefert.

1. Öffnen Sie das Gestell, indem Sie die oberen Rohre fassen und nach oben ziehen (Abb. 1). Falls die Matratze bei dieser ersten Montage die vollständige Öffnung behindern sollte, entfernen Sie diese und ziehen die Rohre erneut nach oben. Vergewissern Sie sich, dass die Einrastung korrekt erfolgt ist und prüfen Sie, dass die rote Markierung an den Beinen des Bettchens nicht mehr sichtbar ist (Abb. 2).

2. Montieren Sie die hinteren FüÙe **"B"** auf der Rückseite des Bettchens. Stecken Sie sie in die Rohre, bis sie mit einem Klick einrasten (Abb. 3-4). Vergewissern Sie sich, dass der Typ des montierten Fußes dem Typ entspricht, der an der Vorderseite des Kinderbettes angebracht ist (mit oder ohne Räder).

3. Stecken Sie das Schutzrohr **"A"** in die Öffnungen des Seitenteils und schieben Sie es ein (Abb. 5).

4. Heben Sie das Rohr **"A"** an und befestigen Sie es an den entsprechenden Haltern (Abb. 6).

5. Schließen Sie die Reißverschlüsse **"D1"** auf beiden Seiten (Abb. 7)

6. Blockieren Sie die 2 Räder des Bettchens, indem Sie die Hebel zur Betätigung der Bremsen nach unten drücken (Abb. 8).

Nun ist das Produkt bereit, um als herkömmliches Bettchen (mit geschlossenem Schutz) verwendet zu werden.

WARNUNG: Versichern Sie sich, dass alle Befestigungen korrekt eingerastet und die Reißverschlüsse geschlossen und am Anschlag blockiert sind.

WARNUNG: Das Bettchen nicht mit teilweise oder ganz gedrehten bzw. entriegelten vorderen FüÙen verwenden (Abb. 9). Die korrekte Gebrauchsversion ist auf Abbildung 10 gezeigt. Falls man ungewollt gegen die GelenkfüÙe stößt, diese wieder in die korrekte Position bringen, indem man das Bettchen leicht anhebt.

HÖHENEINSTELLUNG

Man kann das Beistellbettchen in 6 verschiedenen Höhen einstellen.

7. Zum Verstellen der Höhe drücken Sie die Einstell Tasten **"C1"** nach oben und heben bzw. senken das Bettchen auf die gewünschte Position (Abb. 11). Man kann die Liegefläche des Beistellbettchens leicht neigen, indem man die beiden Beine auf unterschiedlichen Höhen feststellt (Abb. 12).

WARNUNG: Das Bettchens darf mit einem Unterschied von höchstens 2 Positionen zwischen einem Bein und dem anderen geneigt werden (z.B.: rechtes Bein in Position 3 und linkes Bein in Position 1) (Abb. 13).

WARNUNG: Der Kopf des Kindes muss sich stets auf der höheren Seite befinden (Abb. 14).

MODUS CO-SLEEPING (BEFESTIGUNG AM ELTERNBETT)

Man kann das Bettchen am Elternbett befestigen (Co-Sleeping).

WARNUNG – WICHTIG FÜR DIE SICHERHEIT IHRES KINDES.

Dieser Modus ist nur bei Betten zulässig, die alle in diesem Abschnitt beschriebenen Bedingungen erfüllen.

Insbesondere muss der Schutz des Bettchens stets an die Matratze der Eltern angenähert werden und diese muss stets auf die Höhe des Schutzes des geöffneten Bettchens ausgerichtet (oder ggf. etwas höher) sein (Abb. 15-16). Außerdem muss das Bettchen fest mit dem Gestell des Elternbetts oder mit der Matratzenunterlage (Sprungrahmen oder Federholzrahmen) verbunden werden können.

WARNUNG: Sicherstellen, dass das Gestell des Beistellbettchens im Modus Co-Sleeping das Elternbett nicht stört.

WARNUNG: Vergewissern Sie sich während des Gebrauchs, dass Bettzeug, Decken usw. der Eltern nicht in das Bettchen gelangen.

8. Öffnen Sie die Seite des vorderen Schutzes mit den Reißverschlüssen **"D1"**, indem Sie diese bis ganz zum Ende führen (Abb. 17).

9. Anschließend drücken Sie die Entriegelungstasten **"C8"** auf Höhe des weißen Kreises auf dem Stoff und ziehen das Rohr des vorderen Schutzes **"A"** zuerst von einer Seite und dann von der anderen teilweise heraus (Abb. 18).

10. Nachdem das Rohr von beiden Seiten vollständig herausgezogen wurde, führen Sie es unter die Basis des Bettchens, drehen die Halterungen **"C4"** nach außen und befestigen das Rohr an diesen (Abb. 19).

WARNUNG: Falls das unter dem Bettchen befestigte Rohr zwischen dem Bettchen und dem Bett der Eltern stört, dieses aus den Halterungen **"C4"** lösen und aus dem Stoff entfernen, sodass der weiche Schutz die Matratze der Eltern berührt. (Abb. 20-21-22)

WARNUNG: Das Beistellbett mit dem abgesenkten Rohr nur im Modus Co-Sleeping verwenden.

11. Das Bettchen an das elterliche Bett annähern und seine Höhe zur Matratze der Eltern kontrollieren.

WARNUNG: Die Elternmatratze muss immer höher sein als der Schutz des geöffneten Bettchens oder in gleicher Höhe (Abb. 23). Sollte dies nicht der Fall sein, das System zur Höhenverstellung verwenden, um das Bettchen auf beiden Seiten in die richtige Höhe einzustellen.

WARNUNG: Im Modus Co-Sleeping müssen die 2 Beine des Bettchens immer auf die gleiche Höhe eingestellt sein.

12. Um das Bettchen am Bett der Eltern zu befestigen (Modus Co-Sleeping) die beiden mitgelieferten Gurte **"F"** verwenden.

13. Befestigen Sie die Gabeln **"F1"** auf beiden Seiten an den Gurten mit Schnallen **"C9"** unter dem Stoffbezug. Achten Sie darauf, dass sich die Schnalle **"F3"** über dem Gurtband befindet (Abb. 24)



14. Anschließend führen Sie die Gurte "F" von unten nach oben um das Gestell des Elternbetts (Abb. 25) und befestigen die Gabeln "F2" an den Schnallen "F3", um eine Schlinge zu bilden (Abb. 26). Auf der anderen Seite genauso vorgehen. Für eine bequemere Montage wird empfohlen, das Bettchen beim Befestigen der Schnallen leicht vom Elternbett entfernt zu halten.
15. Nun das Bettchen an das Elternbett stellen und die Schlinge festziehen, indem man fest an den Gurten "F" zieht (Abb. 27). Diesen Arbeitsgang zuerst auf der einen und dann auf der anderen Seite durchführen und die Gurte einstellen, bis das Bettchen fest in Kontakt mit der Matratze der Eltern ist.
16. Die Matratze des Elternbetts zum Bettchen schieben.
17. Dafür sorgen, dass der Schutz des Bettchens an der Matratze der Eltern anliegt.

WARNUNG: Vor jedem Gebrauch stets sicherstellen, dass zwischen der elterlichen Matratze und dem Schutz des Bettchens keinerlei Zwischenraum vorhanden ist. Anderenfalls fest an den Gurten ziehen, bis die vorgegebene Bedingung wieder erreicht ist.

18. Die Räder des Bettchens blockieren.
- Wenn es bei Befestigung des Bettchens am Bett der Eltern nicht möglich ist, die Füße des Bettchens unter das Elternbett zu schieben, kann man das Bettchen dennoch befestigen. Dazu die in den vorangehenden Punkten beschriebenen Schritte befolgen und zusätzlich die Gelenkfüße "C5" drehen, wenn man das Bettchen an das Elternbett annähert.
19. Zum Drehen der vorderen Füße "C5" drücken Sie die Entriegelungstaste "C6" und drehen die Füße des Bettchens mit einer Hand nach innen (Abb. 28).

WARNUNG: Die Verwendung des Produkts ist nur mit Betten und/oder Matratzen mit geraden Seiten gestattet. Die Verwendung des Produkts mit runden Betten und/oder Matratzen bzw. Wassermatratzen ist verboten.

WARNUNG: Das Produkt im „Modus Co-Sleeping (Befestigung am Elternbett)“ verwendet wird, muss es stets an der Längsseite des Elternbettes montiert werden. Das Produkt NICHT an der Fuß- oder Kopfseite des Elternbettes installieren.

BETTENMACHEN

Man kann das Beistellbett vom Elternbett trennen, um das tägliche Bettenmachen zu erleichtern. Hierzu genügt es, die Gabel "F1" aus den Schnallen "C9" unter dem Stoffbezug zu lösen. Wenn man das Bettchen dann wieder an das Elternbett anhängt, die Gurte erneut ziehen, damit sichergestellt wird, dass das Beistellbett korrekt und fest am Elternbett angehängt ist. Darauf achten, dass alle zuvor im Abschnitt „Modus Co-Sleeping (Befestigung am Elternbett)“ beschriebenen Punkte eingehalten werden.

ZUSAMMENKLAPPEN DES PRODUKTES

Das Produkt kann zum Verwahren oder Transportieren geschlossen werden.

Zum Zusammenklappen:

20. Ist das Seitenteil geöffnet, schließen Sie es zunächst, indem Sie das abnehmbare Rohr an den entsprechenden Haltern des Gestells befestigen und schließen Sie die Reißverschlüsse "D1".
21. Schieben Sie die Entsicherungshebel für das Zusammenklappen "C3" nach unten, halten Sie die Hebel in dieser Stellung und ziehen Sie die Höheneinstell Tasten "C1" von beiden Seiten fest nach oben (Abb. 29-30). Um sicherzugehen, dass die Entriegelung aktiviert wird, muss die Höheneinstell taste beinahe das Gelenk berühren (Abb. 31).
22. Legen Sie das Gestell zusammen, indem Sie es nach unten gleiten lassen und dabei weiter nach vorne schieben (Abb. 32-33). Die zuvor beschriebenen Entriegelungstasten müssen während des gesamten Zusammenklappvorgangs be-

tätigt werden.

23. Zum erneuten Öffnen des Bettchens genügt es, das Gestell an den Rohren zu fassen und nach oben anzuheben (Abb. 34).

ABNEHMBARER BEZUG

Hierzu müssen Sie folgende Schritte ausführen:

24. Entfernen Sie die Matratze aus dem Bettchen (Abb. 35).
25. Lösen Sie die vier Bänder mit den Druckknöpfen "D3" unter der Basis des Bettchens (Abb. 36-37).
26. Öffnen Sie die Reißverschlüsse des Schutzes "D1" (Abb. 17), haken Sie das Rohr "A" aus (Abb. 18) und entfernen Sie es (Abb. 38).
27. Öffnen Sie den oberen Rundumreißverschluss "D2" (Abb. 39).
28. Ziehen Sie den Stoff ab (Abb. 40).
- Falls der Bezug der Matratze abgenommen werden muss:
29. Ziehen Sie die Holzplatte und die Polsterung der Matratze sorgfältig aus dem Stoffbezug heraus.

Zum erneuten Beziehen des Bettchens und der Matratze die gleichen Schritte in umgekehrter Reihenfolge ausführen.

WARNUNG: Das Aufziehen und Abziehen des Bezugs könnte einige Minuten lang dauern und muss von einem Erwachsenen durchgeführt werden.

WARNUNG: Beim Aufziehen und/oder Abziehen des Bezugs, den Stoff vorsichtig handhaben, um ungewollte Risse oder Beschädigungen zu vermeiden.

TIPPS FÜR DIE PFLEGE

Das Beistellbett und die Matratze haben einen Bezug aus strapazierfähigem Gewebe, der vollständig abziehbar und waschbar ist. Zum Abnehmen des Bezugs das im Abschnitt „ABNEHMBARER BEZUG“ beschriebene Verfahren anwenden.

Überprüfen Sie das Produkt regelmäßig auf Abnutzungserscheinungen oder Beschädigungen. Im Falle von Beschädigungen nicht verwenden und es außerhalb der Reichweite von Kindern aufbewahren.

Zur Reinigung der Stoffe befolgen Sie gewissenhaft die Angaben auf dem Pflegeetikett.

Verwenden Sie zur Reinigung keine Lösungs- oder Scheuermittel bzw. zu aggressive Reinigungsmittel.



In der Maschine bei 30°C waschen



Nicht bleichen



Nicht im Trockner trocknen



Nicht bügeln



Nicht chemisch reinigen

Die Matratze nicht hängend trocknen lassen.

Überprüfen Sie nach jeder Wäsche die Widerstandsfähigkeit des Bezugsstoffs und der Nähte.

ABNAHME

Das Bettchen kann teilweise demontiert werden, indem die hinteren Füße entfernt werden. Dazu die Entriegelungstaste "C10" drücken und die Füße nach außen ziehen (Abb. 41-42).

GARANTIE

Die Garantie gilt bei allen Konformitätsfehlern, die trotz normaler Gebrauchsbedingungen, gemäß den Vorgaben der Gebrauchsanleitung, auftreten. Die Garantie ist verwirkt bei unsachgemäßem Gebrauch, Abnutzung oder bei persönlichen Unglücksfällen. Für die Dauer der Gewährleistung auf Konformitätsmängel beachten Sie bitte die spezifischen Bestimmungen der im Kaufland geltenden nationalen Vorschriften, sofern vorgesehen.



ES CHICCO NEXT2ME POP UP

IMPORTANTE - LEER DETENIDAMENTE Y MANTENER- LAS PARA FUTURAS CONSULTAS.

ADVERTENCIA: ANTES DEL USO, MANTÉNGANSE FUERA DEL ALCANCE DE LOS NIÑOS TODOS LOS ELEMENTOS QUE FORMAN PARTE DEL EMPAQUE DEL PRODUCTO Y LAS BOLSAS DE PLÁSTICO.

ADVERTENCIAS

- Solo para uso doméstico.
- **ADVERTENCIA:** No utilice este producto sin antes haber leído las instrucciones de uso.
- **ADVERTENCIA:** Deje de utilizar el producto cuando el niño pueda permanecer sentado, ponerse de rodillas o levantarse por sí solo.
- **ADVERTENCIA:** El producto está destinado a niños cuya edad esté comprendida entre 0 y 5/6 meses y/o hasta un máximo de 9 kg de peso.
- **ADVERTENCIA:** Colocar cualquier producto adicional dentro de la cuna podría ser causa de asfixia para el niño.
- **ADVERTENCIA:** No coloque el producto cerca de otro producto que pueda representar peligro de asfixia o de estrangulamiento, tales como, por ejemplo, cuerdas, cortinas o similares.
- Para evitar el riesgo de estrangulamiento, no coloque dentro de la cuna objetos que lleven cuerdas.

- **ADVERTENCIA:** No utilice más de un colchón en el producto.
- Utilice **solamente el colchón que se suministra con el producto** u otros colchones de repuesto aprobados por Artsana SPA.
- **ADVERTENCIA:** Utilice solamente el colchón que se vende junto a la cuna, no añada otro colchón; peligro de asfixia.
- El producto tiene que colocarse siempre sobre una superficie horizontal. **Nunca utilice** el producto sobre una superficie inclinada con el niño dentro.
- No permita que otros niños jueguen cerca del producto sin la supervisión de un adulto.
- **ADVERTENCIA:** Cuando el niño queda sin supervisión en el producto, en la "Modalidad Cuna", asegúrese siempre de que **el panel lateral esté levantado y bloqueado** en la posición cerrada, alineada con el perímetro superior de la cuna.
- Todas las uniones de montaje y los tornillos deben apretarse muy bien siempre puesto que podrían constituir puntos de aprisionamiento y/o estrangulamiento (por ej. cuerdas para chupetes, etc.) para el niño.
- **ADVERTENCIA:** Preste atención al riesgo de cigarrillos encendidos, llamas libres u otras fuentes de calor, tales como, estufas eléctricas, estufas a gas, etc., cercanos a la cuna.
- **ADVERTENCIA:** Cuando la cuna está separada de la cama, puede inclinarse con un margen máximo de 2 posiciones entre una pata y la otra.
- **ADVERTENCIA: NO UTILICE** el

producto en la "Modalidad Cuna" y/o en la "Modalidad Colecho" si le falta algunos de los componentes, o si éstos están dañados o rotos. Póngase en contacto con Artsana SPA para solicitar las piezas de reemplazo y las instrucciones de uso, de ser necesarias. **NO SUSTITUYA** las piezas que falten, que estén dañadas o que estén rotas, por componentes no originales y no aprobados por Artsana SPA.

- **ADVERTENCIA:** Las correas de fijación están incluidas en el empaque; **NO utilice** sistemas de fijación alternativos.
- Cuando se utiliza en la "Modalidad Colecho" (fijación a la cama), la cuna nunca debe utilizarse en posición inclinada.
- **Para evitar el riesgo de asfixia** a causa de aprisionamiento, la cuna en la "Modalidad Colecho (fijación a la cama)" **deberá fijarse muy bien a la cama de los padres**, según se explica en las instrucciones, y utilizando las correas de unión.
- **ADVERTENCIA:** Cuando el producto se utiliza en la "Modalidad Colecho (fijación a la cama)", antes de acomodar al niño, **asegurarse de que las correas de fijación estén bien enganchadas y tensadas en la cama de los padres.**
- El producto debe estar al lado del colchón de los padres y **no debe haber espacios huecos entre la parte más baja del lado del colecho y el colchón del adulto.**
- Antes del uso en la "Modalidad Colecho (fijación a la cama)", compruebe que el producto esté correctamente fijado y colocado.

Compruebe la sujeción del sistema de fijación antes de cada uso, tirando de la cuna en dirección opuesta a la cama del adulto.

- **ADVERTENCIA: Cuando la cuna se utiliza en modo colecho, compruebe que la barrera blanda esté siempre en contacto con el colchón de los padres.** Si el tubo de la barrera enganchado debajo de la cuna no permite que la cuna esté en contacto con la cama de los padres, desenganche el tubo de los soportes y extráigalo de la funda.
- Si queda algún espacio entre la parte más baja del colecho y el colchón del adulto, **NO** utilice el producto.
- **No cubra** el hueco ni el espacio libre que quede entre el colchón de los padres y la cuna con cojines, mantas, sábanas ni ningún otro material que pueda generar peligro de asfixia.
- **¡PELIGRO! El panel lateral siempre debe estar en la posición más alta y bloqueado, cuando no está fijado a la cama del adulto.**
- **ADVERTENCIA: Para evitar el riesgo de estrangulamiento del niño en la parte superior del lado de la cuna que está en contacto con la cama de los padres, el borde superior del panel lateral de la cuna, cuando está abierto, no debe quedar a una altura mayor que la superficie superior del colchón de los padres.**
- **ADVERTENCIA: Para evitar el peligro de estrangulamiento del niño, los sistemas de enganche**

a la cama del adulto (correas) siempre deben mantenerse alejados y fuera de la cuna.

- Antes del ensamblaje, compruebe que el producto y todos sus componentes no presentan daños debidos al transporte; de ser así, no utilice el producto y manténgalo fuera del alcance de los niños.
- **ADVERTENCIA:** Consulte el manual de instrucciones para ver la lista de componentes. Periódicamente inspeccione el producto para comprobar que no falten piezas, o que estas no se hayan aflojado ni dañado.
- **ADVERTENCIA:** Utilice siempre todas las partes necesarias para cada configuración de uso.
- Asegúrese de que los usuarios del producto conocen perfectamente el funcionamiento exacto del mismo.
- **ADVERTENCIA:** El producto estará listo para el uso cuando todos los mecanismos de bloqueo estén fijados. Antes de utilizarlo, compruebe atentamente que estén bien fijados.
- **ADVERTENCIA: Cuando el producto esté en uso, las ruedas siempre deberán estar bloqueadas.**
- Todas las operaciones de apertura, regulación, fijación y posición del producto deberán ser realizadas única y exclusivamente por un adulto.
- Las sábanas y las mantas demasiado suaves pueden **causar la asfixia** en los recién nacidos. No coloque cojines ni objetos similares debajo del recién nacido para que esté más cómodo mientras duerme.

- Utilice la cuna en la “Modalidad Colecho (fijación a la cama)” solo con camas de los tamaños indicados en la figura de referencia del principio del manual.
- **No deje** dentro del producto **ningún objeto** que pueda reducir la profundidad del mismo.
- **Para evitar el riesgo de aprisionamiento, no coloque la cuna cerca de paredes u obstáculos.**
- **No deje** dentro del producto objetos pequeños **que el niño podría tragarse.**
- No efectúe regulaciones del producto con el niño dentro.
- No desplace el producto si el niño está dentro.
- **No utilice** el producto **con más de un niño a la vez.**
- Una exposición prolongada al sol podría variar los tonos de color del producto. Después de una prolongada exposición del producto a altas temperaturas, espere durante algunos minutos antes de acomodar al niño en el interior.
- **ADVERTENCIA:** Durante el uso, **asegúrese de que las sábanas, mantas, etc. de los padres no invadan el espacio de la cuna.**
- Cuando no se utilice, mantenga el producto fuera del alcance de los niños.

COMPONENTES

A. Tubo del panel lateral

B. Pies traseros

C. Estructura de la cuna

C1. Botones para regular la altura

C2. Indicador de altura

C3. Palanca de desbloqueo del sistema de cierre

C4. Soporte de desenganche del panel lateral

C5. Pies delanteros articulados

C6. Pulsador de desbloqueo de los pies delanteros

C7. Ruedas con freno

C8. Botón de desenganche del panel lateral

- C9. Cintas con hebillas para la fijación a la cama
- C10. Pulsador de desenganche de los pies traseros

- D. Tela
- D1. Bisagra de apertura del panel lateral
- D2. Bisagra perimetral superior
- D3. Cintas de tela con botones automáticos

E. Colchón desenfundable

- F. Correas de fijación
- F1. Horquilla 1
- F2. Horquilla 2
- F3. Hebilla

G. Bolsa

H. Manual de instrucciones

PRIMER MONTAJE DE LA CUNA

El producto se recibe cerrado y parcialmente montado.

1. Abra la estructura sujetando los tubos superiores y tirando de éstos hacia arriba (Fig. 1). Si, en este primer montaje, el colchón llegase a impedir la completa apertura, retírelo y tire de nuevo de los tubos hacia arriba. Asegúrese de que los enganches se inserten correctamente, comprobando que la marca roja presente en las patas de la cuna no es visible (Fig. 2).
2. Monte los pies traseros "B" en la parte trasera de la cuna insertándolos en los elementos tubulares, hasta escuchar un clic, que indica que están bloqueados (Fig. 3-4). Asegúrese de montar en el elemento tubular el mismo tipo de pie que se encuentra en la parte frontal de la cuna (con o sin rueda).
3. Inserte el tubo del panel lateral "A" dentro de los ojetes de la tela y deslícelo (Fig. 5).
4. Eleve el tubo "A" y engánchelo en los respectivos soportes (Fig. 6).
5. Cierre las bisagras "D1" por ambos lados (Fig. 7)
6. Bloquee las 2 ruedas de la cuna bajando las palancas que accionan los frenos (Fig. 8).

Ahora el producto puede utilizarse como una cuna tradicional (con la barandilla cerrada).

ADVERTENCIA: Compruebe que todos los enganches estén correctamente fijados y que las cremalleras estén cerradas hasta el tope.

ADVERTENCIA: No utilice la cuna con los pies delanteros articulados parcial o totalmente girados ni desbloqueados (fig. 9). La posición de uso correcta se ilustra en la figura 10. En caso de impacto accidental contra los pies articulados, vuelva a colocarlos en posición correcta levantando ligeramente la cuna.

REGULACIÓN DE LA ALTURA

La altura de la cuna puede regularse en 6 posiciones diferentes.

7. Para regular la altura, presione hacia arriba los botones de regulación "C1" y levante o baje la cuna hasta la posición que desee (Fig. 11). La base de la cuna puede inclinarse ligeramente regulando las dos patas a diferentes alturas (Fig. 12).

ADVERTENCIA: La cuna puede inclinarse con una diferencia máxima de 2 posiciones entre una pata y la otra (por ejemplo: pata derecha en la posición 3 y pata izquierda en la posición 1) (Fig. 13).

ADVERTENCIA: La cabeza del niño siempre deberá estar colocada en el lado más elevado (fig.14).

MODALIDAD COLECHO (FIJACIÓN A LA CAMA)

La cuna puede engancharse a la cama de los padres (modalidad colecho).

ATENCIÓN – IMPORTANTE PARA LA SEGURIDAD DE SU BEBÉ.

Esta modalidad puede utilizarse solamente con aquellos tipos de cama que permitan respetar todas las condiciones de seguridad descritas en este apartado.

En especial, el panel lateral de la cuna siempre tiene que estar pegada al colchón de los padres y el colchón de los padres siempre debe estar alineado (o ser más alto) a la altura del panel lateral de retención de la cuna abierta (Fig. 15-16). Además, la cama deberá poderse anclar firmemente a la estructura de la cama de los padres o al soporte de su colchón (somier o duelas).

ADVERTENCIA: Compruebe que la estructura de la cuna en la modalidad colecho no interfiera con la cama de los padres..

ADVERTENCIA: Durante el uso, asegúrese de que las sábanas, mantas, etc. de los padres no invadan el espacio de la cuna..

8. Abra el lado del panel lateral sirviéndose de las bisagras "D1" y llevándolas hasta el final de la carrera (Fig. 17).
9. Seguidamente, presione los botones de su colchón "C8" a nivel del círculo blanco en la tela y extraiga un poco el tubo del panel lateral "A", primero por un lado y después por el otro (Fig. 18).

10. Después de extraer completamente el tubo por ambos lados, colóquelo debajo de la base de la cuna, gire los soportes "C4" hacia afuera y enganche el tubo en éstos (Fig. 19).

ADVERTENCIA: Si el tubo enganchado debajo de la cuna crea interferencias entre la cuna y la cama de los padres, desengánchelo de los soportes "C4" y extraígalo de la funda, de manera que la barrera blanda quede en contacto con el colchón de los padres. (Fig. 20-21-22)

ADVERTENCIA: Utilice la cuna con el tubo bajado solamente en la modalidad colecho.

11. Pegue la cuna a la cama de los padres y compruebe la altura con respecto al colchón de los padres.

ADVERTENCIA: La altura del colchón de los padres siempre tiene que ser mayor o igual a la del panel de retención de la cuna abierta (Fig. 23). De no ser así, utilice el sistema de regulación de la altura para llevarla a esta posición, por ambos lados.

ADVERTENCIA: En la modalidad colecho, las 2 patas de la cuna siempre tienen que estar reguladas a la misma altura.

12. Para enganchar la cuna a la cama de los padres (modalidad colecho), utilice la pareja de correas "F" incluidas en el suministro.
13. Enganche las horquillas "F1" en las cintas con hebillas "C9" situadas debajo del revestimiento de tela, por ambos lados. Preste atención: la hebilla "F3" debe quedar colocada sobre la cinta de la correa (Fig. 24)

14. Seguidamente, haga pasar desde abajo hacia arriba las correas "F" alrededor de la estructura de la cama de los padres (Fig. 25) y enganche las horquillas "F2" en las hebillas "F3" para formar un nudo (Fig. 26). Repita la operación en el otro lado. Para facilitar la instalación, le recomendamos mantener la cuna ligeramente distanciada de la cama de los padres mientras engancha las hebillas.

15. Ahora, pegue la cuna a la cama de los padres y apriete el nudo tirando con fuerza de las correas "F" (Fig. 27). Realice la operación primero por un lado y luego por el otro, ajustando las correas hasta que la cuna quede firmemente en contacto con el colchón de los padres.

16. Empuje el colchón de la cama de los padres hacia la cuna.

17. Mueva la barrera de la cuna pegándola al colchón de los padres.

ADVERTENCIA: Antes de cada uso, compruebe siempre que entre el colchón de los padres y el panel no quede ningún espacio. De lo contrario, ajuste las correas tirando de éstas con fuerza para lograr la posición correcta.

18. Bloquee las ruedas de la cuna.

Si durante las operaciones de fijación de la cuna a la cama de los padres, no se pudieran introducir los pies de la cuna debajo de la cama de los padres, también se puede enganchar la cuna

siguiendo las operaciones descritas en los puntos anteriores y, girando, los pies articulados "C5" para pegar la cuna a la cama. 19. Para girar los pies delanteros "C5", presione el botón de desbloqueo "C6" y, con una mano, gire los pies de la cuna hacia adentro (Fig. 28).

ADVERTENCIA: Este producto solamente se puede utilizar con camas y/o colchones con lados rectos. Está prohibido utilizar el producto con camas y/o colchones redondos, y con colchones de agua.

ADVERTENCIA: Cuando se utilice el producto en la "Modalidad Colecho (fijación a la cama)", siempre tendrá que estar montado por el lado largo de acceso a la cama. NO instale el producto a los pies ni en el cabecero de la cama.

CÓMO HACER LA CAMA

La cuna puede desengancharse de la cama de los padres para poder hacer la cama diariamente con mayor facilidad. Para hacerlo, desenganche la horquilla "F1" de las hebillas "C9" que están situadas debajo del revestimiento de tela.

Para volver a enganchar la cuna a la cama de los padres, vuelva a tirar de las correas para garantizar que la cuna esté bien enganchada a la cama de los padres. Preste atención y respete todos los puntos descritos en el apartado anterior "Modalidad Colecho (fijación a la cama)".

CÓMO CERRAR EL PRODUCTO

El producto puede cerrarse para guardarlo o para transportarlo. Para cerrarlo:

20. Si está abierto, cierre el panel lateral enganchando el tubo amovible en los respectivos enganches de la estructura y cierre las bisagras "D1".
21. Empuje hacia abajo las palancas de desbloqueo y cierre "C3" y, manteniendo las palancas en esta posición, tire hacia arriba con fuerza de los botones de regulación de la altura "C1", por ambos lados (Fig. 29-30). Para asegurarse de que el desbloqueo se haya activado, el botón de regulación de la altura debe estar casi en contacto con la articulación (Fig. 31).
22. Compacte la estructura haciéndola deslizar hacia abajo, y manteniendo el empuje en dirección frontal (Fig. 32-33). Los botones de regulación que se acaban de describir deben permanecer accionados durante toda la operación de cierre.
23. Para volver a abrir la cuna, deslice la estructura hacia arriba sujetándola por los tubos (Fig. 34).

CÓMO QUITAR LA FUNDA

Para realizar esta operación debe hacerse lo siguiente:

24. Retire el colchón de la cuna (Fig. 35).
25. Desenganche las cuatro cintas con botones automáticos "D3" situadas debajo de la base de la cuna (Fig. 36-37).
26. Abra las bisagras del panel "D1" (Fig. 17), desenganche el tubo "A" (Fig. 18) y retírelo (Fig. 38).
27. Abra la bisagra perimetral superior "D2" (Fig. 39).
28. Quite la funda de tela (Fig. 40).

Si fuese necesario quitar la funda al colchón:

29. Extraiga con cuidado el tablero de madera y el acolchado del colchón de la funda de tela.

Para volver a forrar la cuna y el colchón, realice las operaciones anteriores en orden inverso.

ADVERTENCIA: Las operaciones necesarias para quitar y poner el forro podrían llevar algún tiempo y deben ser efectuadas por un adulto.

ADVERTENCIA: Durante las operaciones para quitar y poner el forro a la cuna, preste atención para evitar que la tela se rompa o se dañe accidentalmente.

RECOMENDACIONES PARA EL MANTENIMIENTO

La cuna y el colchón tienen un forro de tela resistente, que pue-

de quitarse por completo y lavarse. Para extraer el forro, siga los pasos que se exponen en "CÓMO QUITAR LA FUNDA". Compruebe con regularidad el estado de desgaste del producto y que no presente roturas. En caso de daños, no lo utilice y manténgalo fuera del alcance de los niños.

Para lavar los tejidos siga cuidadosamente las instrucciones de la etiqueta:

Para la limpieza no utilice disolventes, productos abrasivos ni demasiado agresivos.

 Lavado en lavadora a 30°C

 No usar lejía

 No secar en secadora

 No planchar

 No lavar en seco

No ponga a secar el colchón colgado.

Después de cada lavado, compruebe la resistencia de la tela y de las costuras.

DESMONTAJE

La cuna puede desmontarse parcialmente quitando los pies traseros, presionando el botón de desenganche "C10" y tirando de éstos hacia afuera (Fig. 41-42).

GARANTÍA

La garantía del producto cubre cualquier defecto en condiciones normales de uso, conforme a las instrucciones de uso. Por lo tanto, la garantía no se aplicará en caso de daños derivados del mal uso, desgaste o accidentes. Para la duración de la garantía por defectos de conformidad, se remite a las disposiciones específicas de la normativa nacional aplicable en el país de compra, si procede.

PT CHICCO NEXT2ME POP UP

IMPORTANTE -LEIA ATENTAMENTE E GUARDE PARA CON- SULTAS FUTURAS.

ATENÇÃO: ANTES DE USAR, MANTENHA OS SACOS DE PLÁSTICO E TODOS OS ELEMENTOS QUE FAZEM PARTE DA EMBALAGEM DO PRODUTO LONGE DO ALCANCE DAS CRIANÇAS.

ADVERTÊNCIAS

- Apenas para uso doméstico.
- **ATENÇÃO:** Não utilize este produto sem ter primeiro lido as instruções de uso.
- **ATENÇÃO:** Não utilize mais o produto quando a criança conseguir manter-se sentada sozinha, ajoelhar-se ou levantar-se sem ajuda.
- **ATENÇÃO:** A utilização do produto é permitida para bebês dos 0 aos 5/6 meses de idade e/ou até um peso máximo de 9 kg.
- **ATENÇÃO:** Colocar qualquer produto adicional dentro do berço pode causar risco de asfixia no bebê.
- **ATENÇÃO:** Não coloque o produto perto de objetos que possam representar perigo de asfixia ou estrangulamento, por ex. cordas, cortinas ou similares.
- Para evitar o risco de estrangulamento, não coloque objetos com cordões dentro do berço.
- **ATENÇÃO:** Não utilize mais do que um colchão no produto.

- Utilize **apenas o colchão fornecido com o produto** ou eventuais colchões de substituição aprovados pela Artsana SPA..
- **ATENÇÃO:** Utilize apenas o colchão incluído neste produto, não adicione um segundo colchão para evitar o risco de asfixia.
- O produto deve ser sempre colocado num plano horizontal. **Nunca utilize o produto** numa superfície inclinada com a bebé lá dentro.
- Não permita que outras crianças brinquem perto do produto sem a supervisão de um adulto.
- **ATENÇÃO:** Quando a criança estiver na "Modalidade Berço" sem a supervisão de um adulto, certifique-se sempre de que **o bordo rebatível se encontra elevado e bloqueado** na posição de fecho, alinhado com o perímetro superior do berço.
- Todos as junções de montagem e parafusos devem estar sempre corretamente apertados, pois podem constituir pontos de retenção e/ou estrangulamento (por exemplo, cordões de chupetas, etc.) para o bebé.
- **ATENÇÃO:** Tenha atenção ao risco de queimaduras de cigarro, chamas livres e outras fontes de calor forte, como aquecedores elétricos, fogões a gás, etc. nas proximidades do berço.
- **ATENÇÃO:** É permitido inclinar o berço, quando não está fixado à cama, com uma diferença máxima de 2 posições entre ambos os lados.
- **ATENÇÃO: NÃO UTILIZE** nenhuma das modalidades se algum componente estiver em falta, danificado ou partido. Contacte a Art-

sana Portugal para obter peças sobresselentes e instruções para utilização, se necessário. **NÃO SUBSTITUA** peças em falta, danificadas ou partidas por componentes não originais ou não aprovados pela Artsana SPA.

- **ATENÇÃO:** As correias de fixação estão incluídas na embalagem, **NÃO utilize** sistemas de fixação alternativos.
- Quando utilizado na “Modalidade Co-sleeping” (fixado à cama), o berço nunca deve ser usado numa posição inclinada.
- **Para evitar o risco de asfixia** por entalamento, o berço na “Modalidade Co-Sleeping (Fixação à cama)” **deve estar fixado de forma adequada à cama dos pais**, de acordo com as instruções de uso, utilizando as correias de fixação.
- **ATENÇÃO:** Quando o produto for utilizado na “Modalidade Co-Sleeping (Fixado à cama)”, antes de colocar o bebé **certifique-se de que as correias de fixação se encontram devidamente esticadas e fixadas à cama dos pais.** ”
- O produto deve estar ao lado do colchão dos pais e **não deve haver aberturas entre a parte mais baixa do lado Co-Sleeping e o colchão de adultos.**
- Antes de utilizar o berço na “Modalidade Co-Sleeping (Fixação à cama)”, verifique se o produto está corretamente fixado e posicionado. Verifique a resistência do sistema de fixação antes de cada utilização puxando o berço na direção oposta da cama de adultos.
- **ATENÇÃO: Quando o berço é**

usado no modo co-sleeping, assegure-se de que a barreira macia esteja sempre em contacto com o colchão dos pais.

Caso o tubo da barreira fixado por baixo do berço não permitir que o mesmo esteja em contacto com a cama dos pais, desenganche o tubo dos suportes apropriados e remova-o do têxtil.

- Se houver aberturas entre a parte mais baixa do Co-sleeping e o colchão de adultos, **NÃO** utilize o produto.
- **Não preencha** eventuais espaços ou folgas entre o colchão dos pais e o berço com almofadas, mantas, lençóis nem qualquer material que possa provocar risco de asfixia.
- **PERIGO! O bordo lateral rebatível deve estar sempre elevado e bloqueado, quando o berço não estiver fixado à cama de adultos.**
- **ATENÇÃO: Para evitar riscos de estrangulamento do bebé, junto ao lado do berço em contacto com a cama dos pais, quando o bordo rebatível está aberto, a parte superior da barreira de retenção não deve ficar mais alta do que a superfície superior do colchão dos pais.**
- **ATENÇÃO: Para evitar o risco de estrangulamento do bebé, os sistemas de fixação à cama de adultos (correias) devem ser mantidas sempre longe e fora do berço.**
- Verifique, antes da montagem, se o produto e todos os seus componentes apresentam eventuais danos causados pelo transporte. Se

tal se verificar, o produto não deve ser utilizado e deverá manter-se fora do alcance das crianças.

- **ATENÇÃO:** Consulte o manual de instruções para obter a lista dos componentes. Inspeccione periodicamente o produto para se certificar de que nenhuma peça está desapertada, danificada ou em falta.
- **ATENÇÃO:** Utilize sempre todas as peças exigidas para cada configuração de utilização.
- Certifique-se de que os utilizadores do produto conhecem o exato funcionamento do mesmo.
- **ATENÇÃO:** O produto está pronto a ser utilizado apenas quando todos os mecanismos de bloqueio estiverem acionados. Verifique atentamente se estes estão acionados antes de usar o produto.
- **ATENÇÃO: Quando o produto estiver a ser utilizado, as rodas devem estar sempre bloqueadas.**
- Todas as operações de abertura e regulação, fixação e posicionamento do produto devem ser realizadas exclusivamente por um adulto.
- As roupas de cama e as mantas macias **podem causar a asfixia do bebé.** Evite colocar almofadas ou artigos semelhantes por baixo do bebé, para que este fique mais confortável durante o sono.
- Utilize o berço na “Modalidade Co-Sleeping (Fixação à cama)” apenas com camas que tenham as dimensões indicadas na figura de referência, no início do manual.
- **Não deixe** no interior do produto **nenhum objeto** que possa reduzir a sua profundidade.
- **Para prevenir o risco de enta-**

lamento, não coloque o berço junto a paredes ou obstáculos.

- **Não deixe** no interior do produto pequenos objetos porque **a criança possa engolir.**
- Não regule o produto com a criança lá dentro.
- Não desloque o produto com a criança lá dentro.
- **NÃO coloque mais do que um bebé dentro do berço.**
- Uma prolongada exposição ao sol poderá causar variação nas tonalidades de cor do produto. Após uma exposição prolongada do produto a temperaturas elevadas, aguarde alguns minutos antes de lá colocar o bebé.
- **ATENÇÃO:** Durante a utilização, **certifique-se de que os lençóis, mantas, etc. dos pais, não invadem o espaço do berço.**
- Quando não estiver a ser utilizado, mantenha o produto fora do alcance das crianças.

COMPONENTES

A. Tubo do bordo rebatível

B. Pés traseiros

C. Estrutura do berço

C1. Manípulos de regulação da altura

C2. Indicador de altura

C3. Patilha de desbloqueio do fecho

C4. Suporte para fixação do bordo

C5. Pés dianteiros articulados

C6. Botão de desbloqueio dos pés dianteiros

C7. Rodas com travão

C8. Botão de desbloqueio do bordo

C9. Correias com fivelas para fixação à cama

C10. Botão de desbloqueio dos pés traseiros

D. Componente têxtil

D1. Fechos de correr para abertura do bordo

D2. Fecho de correr superior perimetral

D3. Fitas têxteis com molas de pressão

E. Colchão com forro removível

F. Correias de ligação

F1. Gancho 1

F2. Gancho 2

F3. Fivelas

G. Bolsa

H. Manual de instruções

PRIMEIRA MONTAGEM DO BERÇO

O produto vem fechado e parcialmente montado.

1. Abra a estrutura segurando os tubos superiores e puxando para cima (Fig. 1). Se nesta primeira montagem o colchão impedir a abertura completa, retire-o e puxe novamente os tubos para cima. Certifique-se de que os encaixes ficam devidamente bloqueados, verificando se a marca vermelha nas pernas do berço não fica visível (Fig. 2).
2. Monte os pés traseiros "B" na parte de trás do berço, inserindo-os nos tubos até ouvir um clique de bloqueio (Fig. 3-4). Certifique-se de que monta no mesmo tubo, o tipo de pé que se encontra na parte frontal do berço (com ou sem roda)
3. Insira o tubo do bordo rebatível "A" dentro das ranhuras do tecido e deslize-o (Fig. 5).
4. Eleve o tubo "A" e fixe-o nos encaixes adequados (Fig. 6).
5. Feche os fechos de correr "D1" em ambos os lados (Fig. 7)
6. Bloqueie as 2 rodas do berço baixando as patilhas que acionam os travões (Fig.8).

Agora o produto está pronto para ser utilizado como berço tradicional (com o bordo fechado).

ATENÇÃO: Verifique se todos os encaixes estão corretamente engatados e se os fechos de correr estão fechados e bloqueados até ao fundo.

ATENÇÃO: Não utilize o berço com os pés articulados parcial ou totalmente rebatidos ou desbloqueados (Fig. 9). A posição de utilização correta está ilustrada na Figura 10. Em caso de choque acidental contra os pés articulados, volte a colocá-los na posição correta levantando ligeiramente o berço.

REGULAÇÃO DA ALTURA

É possível regular a altura do berço em 6 posições diferentes.

7. Para regular a altura, prima para cima os manípulos de regulação "C1" e eleve ou abaixe o berço até a posição desejada (Fig. 11). É possível inclinar ligeiramente a base do berço regulando as duas pernas em alturas diferentes (fig.12).

ATENÇÃO: é permitido inclinar o berço quando está separado da cama, com uma diferença máxima de 2 posições entre ambos os lados (exemplo: perna direita na posição 3 e perna esquerda na posição 1) (Fig.13).

ATENÇÃO: A cabeça da criança deve ficar sempre do lado com maior elevação (fig.14).

MODALIDADE CO-SLEEPING (FIXAÇÃO À CAMA)

É possível fixar o berço à cama dos pais (modalidade Co-sleeping).

ATENÇÃO – IMPORTANTE PARA A SEGURANÇA DO SEU FILHO.

Esta modalidade é possível apenas com as tipologias de cama que permitam respeitar todas as condições descritas neste parágrafo.

especialmente o bordo rebatível do berço, deve estar sempre encostado ao colchão dos pais que deve estar sempre alinhado (ou no máximo mais alto) em relação à altura da barreira de retenção do berço aberto (Fig.15-16). Além disso, o berço deve poder ser fixado com firmeza à estrutura da cama dos pais ou ao suporte do colchão (rede ou traves).

ATENÇÃO: Verifique se a estrutura do berço na modalidade Co-sleeping não está a interferir com a cama dos pais.

ATENÇÃO: Durante a utilização, certifique-se de que os lençóis, mantas, etc. dos pais não invadem o espaço do berço.

8. Abra o forro do bordo rebatível usando os fechos de correr "D1" levando-os até o final do seu curso (Fig. 17).
9. Em seguida, pressione nos botões de desbloqueio "C8" no círculo do forro e remova parcialmente o tubo do bordo re-

batível "A" primeiro de um lado e depois do outro (Fig. 18).
10. Depois do tubo ter sido completamente retirado de ambos os lados, faça-o rebater sob a base do berço, rode os encaixes "C4" para fora e fixe-o nestes últimos (Fig. 19).

ATENÇÃO: Caso o tubo fixado por baixo do berço causar interferência entre o mesmo e a cama dos pais, desenganche-o dos suportes apropriados "C4" e remova-o do têxtil, de modo que a barreira macia fique em contacto com o colchão dos pais. (Fig. 20-21-22)

ATENÇÃO: Utilize o berço com o bordo rebatido apenas na modalidade Co-sleeping.

11. Encoste o berço à cama dos pais e verifique a altura do mesmo em relação ao colchão dos pais.

ATENÇÃO: A altura do colchão dos pais deve ser sempre maior ou igual do que a barreira de retenção do berço aberto (Fig. 23). Se não for o caso, utilize o sistema de regulação de altura do berço para o colocar nesta condição em ambos os lados.

ATENÇÃO: Na modalidade Co-sleeping, as 2 pernas do berço devem estar sempre reguladas à mesma altura.

12. Para fixar o berço à cama dos pais (modalidade Co-sleeping), utilize o par de correias "F" fornecidas.
13. Prenda os ganchos "F1" às correias com fivelas "C9" localizadas por baixo do revestimento têxtil em ambos os lados. Certifique-se de que a fivela "F3" fica virada para cima, na fita da correia (Fig. 24)
14. Em seguida, passe, de baixo para cima, as correias "F" em redor da estrutura da cama dos pais (Fig. 25) e prenda os ganchos "F2" nas fivelas "F3" para formar uma laçada (Fig. 26). Repita a operação também no outro lado. Para uma instalação mais fácil, durante a colocação das correias, sugerimos que tenha o berço ligeiramente afastado da cama dos pais.

15. Neste ponto, encoste completamente o berço à cama dos pais e aperte a laçada, puxando com força as correias "F" (Fig. 27). Efetue a operação primeiro de um lado e depois do outro, ajustando as correias até que o berço fique completamente em contacto com o colchão dos pais.

16. Empurre o colchão da cama dos pais em direção do berço.
17. Atue na barreira do berço fazendo com que fique encostada no colchão dos pais.

ATENÇÃO: Antes de cada utilização, verifique sempre se não há qualquer espaço entre o colchão dos pais e a barreira lateral do berço. Caso contrário, puxe com força as correias até obter a posição correta.

18. Bloqueie as rodas do berço.

Se, durante as operações de fixação do berço à cama dos pais, não for possível que os pés do berço entrem por baixo da cama dos pais, também poderá fixar o berço seguindo as operações descritas nos pontos anteriores, mas rebatendo os pés articulados "C5" enquanto encosta o berço à cama.

19. Para rodar os pés dianteiros "C5" carregue no botão de desbloqueio "C6" e rode-os com a mão para dentro (Fig. 28).

ATENÇÃO: A utilização do produto só é permitida com camas e/ou colchões com os lados retos. É proibida a utilização do produto com camas e/ou colchões redondos e colchões de água.

ATENÇÃO: Quando o produto é utilizado na "Modalidade Co-Sleeping (fixação à cama)", deve estar sempre montado do lado comprimido de acesso à cama. NÃO instale o produto nos pés nem na cabeceira da cama.

FAZER A CAMA

É possível separar o berço da cama dos pais para que seja mais fácil fazer a cama diariamente. Para isso basta abrir os ganchos "F1" das fivelas "C9" localizados por baixo do revestimento têxtil.

Para voltar a fixar o berço à cama dos pais, puxe novamente as correias para garantir que o berço esteja correta e firmemen-

te fixo à cama dos pais. Tenha o cuidado de respeitar todos os pontos descritos anteriormente no parágrafo "Modalidade Co-sleeping (fixação à cama)".

FECHO DO PRODUTO

O produto pode ser fechado para ser guardado ou transportado.

Para fechá-lo:

20. Se aberto, feche o bordo rebatível fixando o tubo nos encaixes apropriados da estrutura e feche os fechos de correr "D1".
21. Empurre para baixo as patilhas de desbloqueio do fecho "C3" e, mantendo as patilhas nesta posição, puxe com força vigorosamente para cima os manípulos de regulação de altura "C1" em ambos os lados (Fig. 29-30). Para ter certeza de que ativa o desbloqueio, os manípulos de regulação da altura devem quase tocar na articulação (Fig. 31).
22. Reduza a estrutura fazendo-a deslizar para baixo, impulsionando-a na direção frontal (Fig. 32-33). Os botões de desbloqueio acima descritos devem ser mantidos acionados durante toda a operação de fecho.
23. Para reabrir o berço, basta elevar a estrutura segurando-a pelos tubos (Fig. 34).

REMOÇÃO DO REVESTIMENTO

Para realizar esta operação é necessário:

24. Remover o colchão do berço (Fig. 35).
25. Soltar as quatro fitas com molas de pressão "D3" localizadas na base do berço (Fig. 36-37).
26. Abrir os fechos de correr da barreira lateral "D1" (Fig. 17), desbloquear o tubo "A" (Fig. 18) e removê-lo (Fig. 38).
27. Abrir o fecho de correr superior perimetral "D2" (Fig. 39).
28. Remover o revestimento têxtil (Fig. 40).

Se for necessário remover o revestimento do colchão:

29. Retire com cuidado o painel de madeira e o acolchoado do colchão, do revestimento têxtil.

Para repor o revestimento na cama e no colchão, realize as mesmas operações pela ordem inversa.

ATENÇÃO: As operações de colocação e remoção do revestimento podem requerer alguns minutos e devem ser realizadas por um adulto.

ATENÇÃO: Durante a operação de colocação e/ou remoção do revestimento, manuseie com cuidado a parte têxtil para evitar rupturas ou que se danifique acidentalmente.

CONSELHOS DE MANUTENÇÃO

O berço e o colchão dispõem de um revestimento em tecido resistente, completamente removível e lavável. Para efetuar a remoção do mesmo, efetue o procedimento explicado no parágrafo "REMOÇÃO DO REVESTIMENTO".

Verifique regularmente o estado de desgaste do produto e a existência de eventuais danos. Em caso de danos, não utilize o produto e mantenha-o fora do alcance das crianças.

Para a lavagem dos tecidos, siga atentamente as instruções indicadas na etiqueta.

Para a limpeza, não utilize solventes, produtos abrasivos nem demasiado agressivos.



Lavar à máquina a 30°C



Não usar lixívia



Não secar na máquina



Não passar a ferro



Não limpar a seco

Não secar o colchão pendurado.

Após cada lavagem, verifique a resistência do tecido e das costuras.

DESMONTAGEM

É possível desmontar parcialmente o berço removendo os pés traseiros carregando no botão de desbloqueio "C10" e puxê-los para fora (Fig. 41-42).

GARANTIA

O produto dispõe de garantia contra qualquer defeito de conformidade, verificado em condições normais de utilização, de acordo com o disposto nas instruções de uso. A garantia não poderá, portanto, aplicar-se em caso de danos no produto provocados por utilização imprópria, desgaste ou acidente. Para o prazo de validade da garantia sobre defeitos de conformidade, consulte as disposições específicas das normas nacionais, aplicáveis no país de aquisição, se as houver.

DŮLEŽITÉ! POZORNĚ SI VŠE PROČTĚTE A USCHOVEJTE PRO BUDOUCÍ POTŘEBY.

UPOZORNĚNÍ: PŘED POUŽITÍM UCHOVÁVEJTE VŠECHNY PRVKY, KTERÉ JSOU SOUČÁSTÍ BALENÍ VÝROBKU A PŘÍPADNÉ PLASTOVÉ SÁČKY MIMO DOSAH DĚTÍ.

UPOZORNĚNÍ

- Pouze pro domácí použití.
- **UPOZORNĚNÍ:** Nepoužívejte tento výrobek, pokud jste si předem nepřečetli návod k použití.
- **UPOZORNĚNÍ:** Jakmile je dítě schopno samo sedět, klečet nebo se zvednout, přestaňte výrobek používat.
- **UPOZORNĚNÍ:** Použití výrobku je povoleno pro děti ve věku 0 až 5/6 měsíců a/nebo do maximální hmotnosti 9 kg.
- **UPOZORNĚNÍ:** Umístění jakéhokoli dalšího doplňkového výrobku dovnitř postýlky by mohlo zapříčinit udušení dítěte.
- **UPOZORNĚNÍ:** Neumísťujte výrobek do blízkosti jiného výrobku, který by mohl představovat nebezpečí udušení nebo uškrcení, např. šňůry, závěsy.
- Abyste předešli riziku uškrcení, neumísťujte do postýlky předměty, na kterých se nacházejí šňůry.
- **UPOZORNĚNÍ:** Nepoužívejte ve výrobku více než jednu matraci.

- Používejte **pouze matraci dodanou s výrobkem** nebo jakékoli náhradní matrace schválené společností Artsana SPA.
- **UPOZORNĚNÍ:** Používejte pouze matraci prodanou s touto kolébkou, nepřidávejte druhou matraci, hrozí riziko udušení.
- Výrobek musí být vždy umístěn na vodorovné ploše. **Nikdy postýlku neumísťujte** na šikmou plochu, pokud se uvnitř nachází dítě.
- Nedovolte ostatním dětem, aby si v blízkosti postýlky hrály bez dozoru dospělé osoby.
- **UPOZORNĚNÍ:** Je-li výrobek nastaven jako „kolébka“ a dítě je v něm ponecháno bez dohledu, vždy se ujistěte, že **bočnice je zvednutá a zajištěná** v zavřené poloze a zarovnaná s horním obvodem kolébky.
- Všechny upevňovací prvky a šrouby musí být vždy správně dotaženy, neboť by mohly představovat místa, kde hrozí zachycení a/nebo uškrcení dítěte (např. šňůrkami od dudlíků).
- **UPOZORNĚNÍ:** Věnujte pozornost riziku plynocímému ze zapálených cigaret, otevřeného ohně a dalších zdrojů vysokého tepla umístěných v blízkosti postýlky, např. elektrické a plynové sporáky.
- **UPOZORNĚNÍ:** Postýlku je povoleno naklonit, pokud je oddělena od postele, a to s maximálním rozdílem 2 poloh mezi jednou a druhou nohou.
- **UPOZORNĚNÍ: NEPOUŽÍVEJTE** výrobek v nastavení „kolébka“ a/nebo „Co-Sleeping“ (upevnění k posteli dospělých), pokud je kte-

rákoli část poškozená, zlomená, nebo pokud chybí. Kontaktujte společnost Artsana SPA a vyžádejte si náhradní díly a, je-li to nutné, pokyny k použití. **NEVYMĚŇUJTE** chybějící, poškozené nebo rozbité díly za neoriginální součásti, které nebyly schválené společností Artsana SPA.

- **UPOZORNĚNÍ:** Upevňovací pásy jsou součástí balení, **NEPOUŽÍVEJTE** jiné upevňovací systémy.
- Používá-li se postýlka v nastavení „Co-Sleeping“ (upevnění k posteli dospělých), nesmí být nikdy v nakloněné poloze.
- **Aby se předešlo nebezpečí udušení** následkem zaklínění, postýlka v nastavení „Co-Sleeping (upevnění k posteli dospělých)“ **musí být řádně připevněna k posteli rodičů**, a to pomocí upevňovacích pásů podle návodu k použití.
- **UPOZORNĚNÍ:** Pokud se postýlka používá v nastavení „Co-Sleeping“ (upevnění k posteli dospělých), před umístěním dítěte dovnitř **se ujistěte, že upevňovací pásy jsou správně upevněné a pevně přiléhají k posteli rodičů.**
- Postýlka musí přiléhat těsně k matraci rodičů a **mezi nejspodnější částí boku postýlky v nastavení „Co-Sleeping“ a matrací dospělých se nesmějí nacházet žádné otvory.**
- Před použitím v „Nastavení Co-Sleeping (Připevnění k posteli)“ zkontrolujte, zda byl výrobek správně připevněn a umístěn. Před každým použitím překontrolujte utažení upevňovacího systému tak, že za postýlku zatáhnete směrem pryč

od postele rodičů.

- **UPOZORNĚNÍ: Pokud se kolébka používá v režimu společného spaní, ujistěte se, že měkká zábrana je stále v kontaktu s matrací rodiče.** V případě, že trubková zábrana ukotvená pod kolébkou neumožňuje, aby se kolébka dotýkala lůžka rodičů, vyhákněte trubku z příslušných držáků a vyvlékněte ji z textilního povlaku.
- Pokud jsou při nastavení „Co-Sleeping“ mezi spodní částí postýlky a matrací pro dospělé mezery, výrobek **NEPOUŽÍVEJTE.**
- **Nevyplňujte** případné mezery mezi matrací rodičů a kolébkou polštáři, dekami, prostěradly ani žádným materiálem, který by mohl způsobit riziko udušení.
- **NEBEZPEČÍ! Není-li sklopná bočnice připevněna k posteli dospělých, musí být vždy v nejvyšší poloze a zajištěná.**
- **UPOZORNĚNÍ: Aby se eliminovalo riziko uškrcení dítěte o horní stranu postýlky, která se dotýká postele rodičů, nesmí se horní okraj sklopné bočnice postýlky, je-li v rozložené poloze, nacházet výše než horní plocha matrace rodičů.**
- **UPOZORNĚNÍ: Aby se eliminovalo riziko uškrcení dítěte, musí být systémy pro upevnění k posteli dospělých (pásy) uloženy vždy mimo dosah dítěte a mimo postýlku.**
- Před montáží proveďte, zda výrobek nebo některá jeho součást nebyly během přepravy poškozeny. Pokud ano, výrobek se nesmí používat

a musí být uložen mimo dosah dětí.

- **UPOZORNĚNÍ:** Seznam komponentů naleznete v návodu k použití. Pravidelně výrobek kontrolujte, abyste se ujistili, že není uvolněný, poškozený nebo nechybí komponenty.
- **UPOZORNĚNÍ:** Pro každou polohu vždy použijte všechny vyžádané díly.
- Ubezpečte se, že osoby používající výrobek jsou obeznámeny s přesným způsobem jeho použití.
- **UPOZORNĚNÍ:** Výrobek je připravený k použití pouze po zasunutí všech pojistných mechanismů. Před použitím pečlivě zkontrolujte, že jsou zasunuty.
- **UPOZORNĚNÍ: Během používání výrobku musí být vždy zablokována kolečka.**
- Otevírání, nastavování, upevňování a umísťování výrobku musí provádět pouze dospělá osoba.
- Novorozenci **se mohou udusit** díky měkkému povlečení a příkrývkám. Vyhněte se umístění polštářů nebo podobných předmětů pod novorozeně k zajištění většího pohodlí během spánku.
- Používejte kolébku v "Nastavení Co-Sleeping (Přípevnění k posteli)" pouze s postelemi, které mají rozměry uvedené na referenčním obrázku na začátku návodu k použití.
- **Nenechávejte** uvnitř postýlky **žádné předměty**, které by mohly snížit její hloubku.
- **Aby se eliminovalo jakékoli nebezpečí zachycení, neumisťujte postýlku do blízkosti stěn a překážek.**
- **Nenechávejte** uvnitř postýlky předměty, které by mohlo dítě **spolknout.**

- Nachází-li se dítě uvnitř výrobku, neprovádějte nastavení.
- Nepřemisťujte výrobek, nachází-li se v něm dítě.
- **NEumisťujte** do postýlky **více než jedno dítě.**
- Dlouhodobé vystavení slunečnímu záření může způsobit změnu odstínu barvy výrobku. Pokud výrobek stál delší dobu na slunci, předtím než do něj dítě znovu umístíte, počkejte několik minut, dokud nevychladne!
- **UPOZORNĚNÍ:** Během používání **se ujistěte, že prostěradlo**, deky apod. nacházející se na posteli rodičů **nezasahují do prostoru postýlky.**
- Pokud výrobek nepoužíváte, odstraňte jej z dosahu dětí.

ČÁSTI

A. Trubka přední zábrany

B. Zadní patky

C. Konstrukce postýlky

C1. Tlačítka pro nastavení výšky

C2. Ukazatel výšky

C3. Uvolňovací páčka pro skládání

C4. Držák pro uchycení zábrany

C5. Kloubové přední patky

C6. Tlačítko pro uvolnění předních patek

C7. Kolečka s brzdou

C8. Tlačítko pro uvolnění zábrany

C9. Popruhy se sponami pro upevnění k posteli dospělých

C10. Tlačítko pro uvolnění zadních patek

D. Textilní část

D1. Rozevírací zipy zábrany

D2. Horní obvodový zip

D3. Textilní popruhy s druky

E. Matrace s odnímatelným potahem

F. Upevňovací (spojovací) pásy

F1. Vidlicový prvek spony 1

F2. Vidlicový prvek spony 2

F3. Spona

G. Taška

H. Návod k použití

PRVNÍ MONTÁŽ POSTÝLKY

Výrobek je dodáván složený a částečně smontovaný.

1. Konstrukci rozložte uchopením za horní trubku, které zatáh-



ňte směrem nahoru (obr. 1). Pokud při této první montáži brání úplnému rozevření postýlky matrace, vyjměte ji a znovu trubky vytáhněte směrem nahoru. Ujistěte se, že jsou západky správně zacvaknuté, a to tak, že ověříte, že není vidět červená značka nacházející se na nohách postýlky (obr. 2).

- Namontujte zadní patky „B” na zadní stranu postýlky tak, že je zasunete do trubek, dokud neuslyšíte cvaknutí značící zajištění (obr. 3–4). Dbejte na to, abyste na trubku instalovali stejný typ patky, jaký se nachází v přední části postýlky (s kolečkem nebo bez něj).
- Vložte trubku přední zábrany „A” do otvorů v textilní části a posouvejte dále (obr. 5).
- Nazdvihněte trubku „A” a uchyťte ji do speciálních držáků (obr. 6).
- Na obou stranách zapněte zipy „D1” (obr. 7)
- Zablokujte obě kolečka postýlky zatlačením páček, které aktivují brzdy, směrem dolů (obr. 8).

Nyní je výrobek připraven k použití jako tradiční postýlka (se sklopenou zábranou).

UPOZORNĚNÍ: Zkontrolujte, aby všechny háky byly řádně zajištěné a aby zipy byly kompletně zapnuté a zablokované.

UPOZORNĚNÍ: Nepoužívejte postýlku s částečně nebo zcela otočenými či odblokovanými předními kloubovými patkami (obr. 9). Správná poloha používání je znázorněna na obrázku 10. V případě náhodného nárazu proti kloubovým nožkám, je uveďte do správné polohy lehkým vyvednutím kolébky.

NASTAVENÍ VÝŠKY

Výšku postýlky můžete nastavit do 6 různých úrovní.

- Pro nastavení výšky zatlačte nastavovací klapky „C1” směrem nahoru a zvedněte nebo spusťte postýlku do požadované polohy (obr. 11). Základnu postýlky lze mírně naklonit nastavením každé nohy do různé výšky (obr. 12).

UPOZORNĚNÍ: Je povoleno naklonit kolébku s maximálním rozdílem 2 pozic mezi jednou nohou a druhou nohou (příklad: pravá noha v poloze 3 a levá noha v poloze 1) (obr. 13).

UPOZORNĚNÍ: Hlava dítěte musí být vždy umístěna na více vyvednuté straně (obr.14).

NASTAVENÍ CO-SLEEPING (PŘIPEVNĚNÍ K POSTELI)

Postýlku lze připevnit k posteli rodičů (nastavení „Co-Sleeping”).

UPOZORNĚNÍ – DŮLEŽITÉ PRO BEZPEČNOST VAŠEHO DÍTĚTE.

Toto nastavení je možné pouze s typem postele, který umožní splnění všech podmínek uvedených v tomto odstavci.

Zejména zábrana postýlky se musí vždy nacházet těsně vedle matrace rodičů, přičemž matrace rodičů musí být v jedné rovině (popřípadě výše) vůči výšce zádržné zábrany rozložené postýlky (obr. 15–16). Kromě toho musí být postýlka pevně ukotvena ke konstrukci postele rodičů nebo k držáku matrace (síti nebo lamelovým roštům).

UPOZORNĚNÍ: Překontrolujte, aby konstrukce postýlky v nastavení „Co-Sleeping” (upevnění k posteli dospělých) nezasahovala do postele rodičů.

UPOZORNĚNÍ: Během používání se ujistěte, že prostěradlo, deky apod. nacházející se na posteli rodičů nezasahují do prostoru postýlky.

- Otevřete postranní část přední zábrany pomocí zipů „D1” tak, abyste je posunuli na konec jejich dráhy (obr. 17).
- Následně zatlačte uvolňovací tlačítka „C8” nacházející se oproti bílému kroužku na textilní části a částečně vyvěčte trubku přední zábrany „A”, a to nejprve z jedné a poté z druhé strany (obr. 18).
- Po úplném vyvěčnění trubky z obou stran ji umístěte pod základnu postýlky, natočte držáky „C4” směrem ven a uchyťte trubku k nim (obr. 19).

UPOZORNĚNÍ: V případě, kdy trubkový díl ukotvený pod kolébku tvoří mezi kolébku a lůžkem rodičů překážku,

vyhákněte ho z příslušných držáků „C4” a vyvěkněte z textilního povlaku tak, aby měkká zábrana zůstala v kontaktu s matrací rodičů. (Obr. 20–21–22)

UPOZORNĚNÍ: Postýlku s trubkou zábrany ve spodní poloze používejte pouze v nastavení „Co-Sleeping”.

- Přiblížte kolébku k posteli rodičů a zkontrolujte výšku kolébky vzhledem k matraci rodičů.

UPOZORNĚNÍ: Matrace rodičů musí být vždy výše nebo stejně vysoko jako výška zádržné bočnice rozložené postýlky (obr. 23). Jestliže tomu tak není, použijte systém pro nastavení do výšky, abyste ji na obou stranách přenastavili.

UPOZORNĚNÍ: V nastavení „Co-Sleeping” musí být obě nohy postýlky vždy nastavené do stejné výšky.

- Kupevnění postýlky k posteli rodičů (nastavení „Co-Sleeping”) použijte pár pásů „F”, který je součástí výbavy.

- Zapněte vidlicové prvky „F1” do spon na popruzích „C9”, které se nacházejí pod textilním potahem na obou stranách. Ujistěte se, že spona „F3” je umístěna na horní straně popruhu pásu (obr. 24).

- Následně protáhněte pásy „F” okolo konstrukce postele rodičů zdola nahoru (obr. 25) a zapněte vidlicové prvky „F2” do spon „F3” a vytvořte smyčku (obr. 26). Zopakujte tento úkon i na druhé straně. Pro snadnější montáž, během zapínání přezek, doporučujeme umístit kolébku lehce vzdálenou od postele rodičů.

- Nyní přisuňte postýlku k posteli rodičů a utáhněte smyčku zatažením za pásy „F” (obr. 27). Přisunutí proveďte nejprve na jedné a poté na druhé straně a upravte pásy tak, aby se postýlka plně a pevně dotýkala matrace rodičů.

- Přitlačte matraci lůžka rodičů směrem ke kolébce.

- Upravte zábranu kolébky tak, aby přiléhala k matraci rodičů.

UPOZORNĚNÍ: Před každým použitím vždy zkontrolujte, zda mezi matrací rodičů a zábranou postýlky není žádná mezera. Je-li to nutné, rázně zatáhněte za pásy, dokud nedocílíte požadovaného stavu.

- Zablokujte kola kolébky.

I když během montáže postýlky k posteli rodičů není možné zasunout patky postýlky pod postel rodičů, můžete postýlku upevnit podle pokynů popsaných v předchozích bodech, a to dodatečným otočením kloubových patek „C5” během přibližování postýlky k posteli rodičů.

- Chcete-li otočit přední patky „C5”, stiskněte uvolňovací tlačítko „C6” a jednou rukou natočte patky postýlky dovnitř (obr. 28).

UPOZORNĚNÍ: Výrobek je možné použít pouze s postelemi a/ nebo matracemi s rovnými boky. Je zakázáno používat výrobek s postelemi a/nebo kulatými matracemi, vodními matracemi.

UPOZORNĚNÍ: Je-li výrobek používán v „Nastavení Co-Sleeping (Připevnění k posteli)”, musí být vždy namontován na dlouhé straně postele. NEMONTUJTE výrobek k hlavě nebo k nohám postelí.

USTLÁNÍ POSTELE

Je možné oddělit dětskou postýlku od postele rodičů, aby se usnadnilo každodenní stání postele. K tomu stačí vytáhnout vidlicový prvek „F1” ze spon „C9” umístěných pod textilním potahem.

Při opětovném připojování kolébky k posteli rodičů, opět zatáhněte za popruhy tak, aby bylo zajištěno, že kolébka je správně a bezpečně připojena k posteli rodičů. Dbejte na to, abyste dodrželi všechny pokyny popsané v bodech výše v odstavci „Nastavení Co-Sleeping (upevnění k posteli dospělých)”.

SLOŽENÍ VÝROBKU

Výrobek lze složit za účelem uskladnění nebo přepravy.

Skládání:

- Pokud je postýlka rozložená, složte přední zábranu uchyacením odnímatelné trubky do speciálních háčků na konstrukci





- a zapněte zipy „D1“.
21. Zatlačte dolů uvolňovací páčky pro složení „C3“, držte je v této poloze a rázně na obou stranách vytáhněte klapky pro nastavení výšky „C1“ směrem nahoru (obr. 29-30). Aby bylo možné uvolnění provést, musí se klapka pro nastavení výšky téměř dotknout kloubu (obr. 31).
 22. Výšku konstrukce snížíte tak, že ji necháte sjet směrem dolů, přičemž neustále táhněte směrem dopředu (obr. 32-33). Výše popsané uvolňovací klapky musí být po celou dobu provádění úkonu skládání udržovány v aktivované poloze.
 23. Pro opětovné rozložení postýlky jednoduše zvedněte konstrukci nahoru jejím uchopením za trubky (obr. 34).

SEJMUTÍ POTAHU

Za účelem snímání potahu je třeba postupovat následovně:

24. Vyměňte z postýlky matraci (obr. 35).
 25. Uvolněte všechny čtyři popruhy pomocí automatických tlačítek „D3“ nacházejících se pod základnou postýlky (obr. 36-37).
 26. Rozepněte zipy na zábraně „D1“ (obr. 17), uvolněte trubku „A“ (obr. 18) a odstraňte ji (obr. 38).
 27. Rozepněte horní obvodový zip „D2“ (obr. 39).
 28. Sejměte textilní potah (obr. 40).
- Pokud je nutné sejmut potah z matrace:
29. Opatrně z textilního potahu odstraňte dřevěnou desku a výplň matrace.

Pro nasazení textilního potahu zpět na postýlku a matraci proveďte stejné úkony v obráceném pořadí.

UPOZORNĚNÍ: Sundávání a/nebo nasazování potahu může trvat několik minut a musí být provedeno dospělou osobou.

UPOZORNĚNÍ: Během operací sejmutí a/nebo navlékání manipulujte s textilní částí opatrně, aby nedošlo k rozbití nebo náhodnému poškození.

DOPORUČENÁ ÚDRŽBA

Kolébka a matrace mají odolný látkový potah, který je zcela snímatelný a omyvatelný. V odstavci „SNÍMÁNÍ POTAHU“ naleznete pokyny pro sejmutí potahu.

Pravidelně kontrolujte stav výrobku a přítomnost jakýchkoli poškození. V případě poškození ho nepoužívejte a udržujte ho mimo dosah dětí.

Při čištění potahu pečlivě dodržujte pokyny uvedené na etiketě. Pro čištění nepoužívejte rozpouštědla, agresivní nebo abrazivní prostředky.



Perte v pračce na 30°C



Nebělte



Nesušte v sušičce



Nežehlete



Nečistěte za sucha chemicky

Matraci nesušte v zavěšené poloze.

Po každém mytí zkontrolujte pevnost látky a švů.

DEMONTÁŽ

Částečnou demontáž postýlky lze provést odstraněním zadních patek stisknutím uvolňovacího tlačítka „C10“ a jejich zatažením směrem ven (obr. 41-42).

ZÁRUKA

Výrobek má záruku na jakýkoli nedostatek v souladu běžných podmínek použití a v souladu s návodem k použití. Záruka se nevztahuje na škody vzniklé v důsledku nesprávného použití, opotřebení nebo nahodilých událostí. Po dobu trvání záruky

na vady se řídte zvláštními ustanoveními národních předpisů platných v zemi nákupu, pokud jsou poskytována.



PL CHICCO NEXT2ME POP UP

WAŻNE - PRZECZYTAJ UWAŻNIE I ZACHOWAJ NA PRZY SZŁOŚĆ JAKO ODNIESIENIE.

OSTRZEŻENIE: PRZED UŻYCIEM PRODUKTU NALEŻY UPEWNIĆ SIĘ, ŻE WSZYSTKIE ELEMENTY OPAKOWANIA ORAZ PLASTIKOWE TOREBKI ZNAJDUJĄ SIĘ POZA ZASIĘGIEM DZIECI.

OSTRZEŻENIA

- Wyłącznie do użytku domowego.
- **OSTRZEŻENIE:** Nie używać tego produktu, zanim nie przeczyta się instrukcji obsługi.
- **OSTRZEŻENIE:** Zaprzestać używania produktu, gdy dziecko jest w stanie samodzielnie siedzieć, kłękać lub wstawać.
- **OSTRZEŻENIE:** Produkt jest przeznaczony dla dzieci w wieku od 0 do 5-6 miesięcy i/lub maksymalnie do 9 kg wagi.
- **OSTRZEŻENIE:** Włożenie do środka dodatkowego produktu grozi uduszeniem dziecka.
- **OSTRZEŻENIE:** Nie umieszczać produktu w pobliżu innego produktu, który mógłby stwarzać niebezpieczeństwo uduszenia lub zadziergnięcia, np. sznurków, firan lub podobnych.
- Aby uniknąć ryzyka uduszenia, nie umieszczać wewnątrz łóżeczka przedmiotów posiadających sznurki.

- **OSTRZEŻENIE:** W produkcie nie używać więcej niż jednego materaca.
- Używać **wyłącznie materaca dostarczonego wraz z produktem** lub ewentualnych materaców zatwierdzonych przez Artsana SPA.
- **OSTRZEŻENIE:** Używać wyłącznie materaca sprzedawanego razem z tym łóżeczkiem, nie wkładać drugiego materaca, gdyż grozi to uduszeniem.
- Produkt zawsze należy umieszczać na poziomej powierzchni. **Nigdy nie używać** produktu z dzieckiem znajdującym się wewnątrz na pochylej powierzchni.
- Nie pozwalać innym dzieciom na zabawę w pobliżu produktu bez nadzoru osoby dorosłej.
- **OSTRZEŻENIE:** Kiedy dziecko przebywa wewnątrz produktu bez nadzoru, podczas gdy produkt jest używany jako łóżeczko, należy zawsze sprawdzić, czy **krawędź jest podniesiona i zablokowana** w pozycji zamknięcia i wyrównana z górną krawędzią łóżeczka.
- Wszystkie elementy mocujące i śruby muszą być zawsze prawidłowo dokręcone, ponieważ mogą stanowić punkty uwięzienia i/lub uduszenia (np. tasiemki do smoczków itp.) dziecka.
- **OSTRZEŻENIE:** Uważać, aby w pobliżu łóżeczka nie wystąpiło ryzyko związane z zapalonymi papierosami, wolnym ogniem i innymi źródłami ciepła, jak piecyki elektryczne, gazowe itp.
- **OSTRZEŻENIE:** Dozwolone jest nachylenie łóżeczka, gdy jest odłączone od łóżka, z różnicą maksymalnie 2 pozycji pomiędzy jedną a

drugą nóżką.

- **OSTRZEŻENIE: NIE UŻYWAĆ** produktu w „Trybie łóżeczka” i/lub w „Trybie Co-Sleeping”, jeżeli brakuje jakiegoś komponentu, jeżeli jakiś komponent jest uszkodzony lub zepsuty. Skontaktować się z Artsana SPA w celu uzyskania części zamiennych i instrukcji użytkowania, jeżeli zajdzie taka konieczność. **NIE ZASTĘPOWAĆ** brakujących części, części uszkodzonych lub złamanych innymi, nieoryginalnymi i niezatwierdzonymi przez Artsana SPA częściami.
- **OSTRZEŻENIE:** Pasy mocujące znajdują się w zestawie; **NIE używać** innych systemów mocowania.
- Gdy łóżeczko używane jest w „Trybie Co-sleeping” (przystawka do łóżka), nigdy nie należy używać go w pozycji pochylonej.
- **Aby zapobiec niebezpieczeństwu uduszenia** z powodu uwięzienia, łóżeczko używane w „Trybie Co-Sleeping” (przystawka do łóżka) **musi zostać odpowiednio przymocowane do łóżka rodzica**, zgodnie z instrukcją użytkowania, za pomocą pasów mocujących.
- **OSTRZEŻENIE:** Gdy produkt jest używany w „Trybie Co-Sleeping” (przystawka do łóżka), przed położeniem dziecka **należy się upewnić, że pasy mocujące są prawidłowo przymocowane do łóżka rodzica i są naciągnięte.**
- Produkt musi przylegać do materaca rodziców, a **między najniższą częścią od strony Co-Sleeping a materacem dla dorosłych nie może występować żaden odstęp.**
- Przed zastosowaniem „Trybu co-

-sleeping (przystawka do łóżka)” należy sprawdzić, czy produkt jest poprawnie zamocowany i ustawiony. Przed każdym użyciem sprawdzić trwałość systemu mocowania; w tym celu pociągnąć łóżeczko w kierunku od łóżka dorosłych.

- **OSTRZEŻENIE: Przy używaniu kołyski w trybie co-sleeping należy zawsze upewnić się, że miękka barierka przylega do materaca rodzica.** Jeśli rurka barierki zaczepiona pod kołyską uniemożliwia jej kontakt z łóżkiem rodziców, należy odzepić rurkę od jej wsporników i zdjąć z tkaniny.
- **NIE** używać produktu, jeżeli między dolną częścią łóżeczka w konfiguracji Co-Sleeping a materacem dorosłych jest odstęp.
- **Nie wypełniać** ewentualnych wolnych przestrzeni bądź odstępów pomiędzy materacem rodziców a łóżeczkiem poduszkami, kocami, pościelą bądź innym materiałem, który może stwarzać zagrożenie uduszeniem.
- **NIEBEZPIECZEŃSTWO! Opuszczana krawędź, gdy nie jest przyczepiona do łóżka dla dorosłych, zawsze musi być podniesiona i zablokowana.**
- **OSTRZEŻENIE: Aby uniknąć ryzyka uduszenia się dziecka po stronie górnej części boku łóżeczka, stykającej się z łóżkiem rodziców, górny brzeg opuszczonej krawędzi łóżeczka nie powinien znajdować się wyżej niż górna powierzchnia materaca rodziców, gdy krawędź ta jest otwarta.**
- **OSTRZEŻENIE: Aby uniknąć ry-**

zyka uduszenia się dziecka, systemy mocujące do łóżka osoby dorosłej (pasy), zawsze muszą być przechowywane z dala i poza łóżeczkiem.

- Przed przystąpieniem do montażu należy sprawdzić, czy produkt oraz wszystkie jego elementy składowe nie uległy uszkodzeniu podczas transportu. W razie uszkodzenia, produkt nie powinien być używany i należy przechowywać go w miejscu niedostępnym dla dziecka.
- **OSTRZEŻENIE:** Przeczytać instrukcję użytkowania w celu zapoznania się z listą elementów. Okresowo kontrolować produkt, aby upewnić się, czy elementy nie są poluzowane, uszkodzone oraz czy produkt jest kompletny.
- **OSTRZEŻENIE:** Zawsze używać wszystkich wymaganych elementów dla każdej konfiguracji użytkowej.
- Upewnić się, czy użytkownicy produktu znają dokładny sposób jego działania.
- **OSTRZEŻENIE:** Produkt jest gotowy do użytku tylko wtedy, gdy wszystkie blokady są założone. Przed użyciem dokładnie sprawdzić, czy zostały założone.
- **OSTRZEŻENIE: Podczas używania produktu, kółka należy zawsze zablokować.**
- Wszystkie czynności związane z rozkładaniem, regulowaniem, mocowaniem oraz ustawianiem produktu mogą wykonywać wyłącznie osoby dorosłe.
- Noworodki **mogą zadławić się** miękką pościelą i kocykami. Unikać umieszczania noworodka na poduszkach lub innych tego rodzaju

przedmiotach mających na celu poprawę komfortu snu.

- Używać łóżeczka w „Trybie co-Sleeping (przystawka do łóżka)” wyłącznie wraz z łóżkami o wymiarach podanych na rysunku referencyjnym, który znajduje się na początku instrukcji.
- **Nie pozostawiać** wewnątrz produktu **żadnego przedmiotu**, który mógłby zmniejszyć jego głębokość.
- **Aby zapobiec ryzyku uwięzienia, nie stawiać łóżeczka obok ścian i innych konstrukcji.**
- **Nie pozostawiać** wewnątrz produktu małych przedmiotów, które mogłyby **zostać połknięte.**
- Nie regulować produktu, jeżeli leży w nim dziecko.
- Nie przestawiać produktu z dzieckiem w środku.
- W produkcie **nie może znajdować się równocześnie więcej niż jedno dziecko.**
- Długa ekspozycja na słońcu może spowodować odbarwienie produktu. Jeżeli produkt stał w miejscu silnie nasłonecznionym, przed ułożeniem w nim dziecka, należy odczekać kilka minut na jego ochłodzenie.
- **OSTRZEŻENIE:** Podczas użytkowania **należy upewnić się, że pościel, kołdry itp. rodzica nie nachodzą na przestrzeń w łóżeczku.**
- Gdy nie jest używane, przechowywać produkt w miejscu niedostępnym dla dzieci.

ELEMENTY SKŁADOWE

A. Rurka siatki przedniej

B. Nóżki tylne



C. Stełaż łóżeczka

- C1. Przyciski do regulacji wysokości
- C2. Oznaczenie wysokości
- C3. Dźwignia odblokowująca składanie
- C4. Wspornik do zamocowania siatki
- C5. Nóżki przednie przegubowe
- C6. Przycisk odblokowania przednich nóg
- C7. Kółka z hamulcem
- C8. Przycisk odłączenia siatki
- C9. Pasy z klamrami do mocowania do łóżka
- C10. Przycisk odłączenia tylnych nóg

D. Tkanina

- D1. Zamki do odpinania siatki
- D2. Zamek na górnym obrzeżu
- D3. Taśmy tekstylne z zatrzaskami

E. Materac ze zdejmowanym pokrowcem

F. Pasy mocujące

- F1. Widelec 1
- F2. Widelec 2
- F3. Sprzączka

G. Torba

H. Instrukcja obsługi

PIERWSZY MONTAŻ ŁÓŻECZKA

Dostarczany produkt jest złożony i częściowo zmontowany.

1. Otworzyć konstrukcję, chwytając górne rurki i pociągając do góry (rys. 1). Jeżeli podczas tego pierwszego montażu materac uniemożliwia całkowite rozłożenie łóżeczka, należy go wyjąć i ponownie pociągnąć rurki do góry. Upewnić się, że zaczepy są prawidłowo zatrzasknięte, sprawdzając, czy czerwone oznaczenie na nóżkach łóżeczka nie jest widoczne (rys. 2).
2. Zamontować tylne nóżki „B” z tyłu łóżeczka, wsuwając je w rurki do momentu usłyszenia kliknięcia oznaczającego zablokowanie (rys. 3-4). Zwrócić uwagę, aby zamontować na rurze ten sam rodzaj stopki, który znajduje się w przedniej części łóżeczka (z kółkiem lub bez).
3. Wsunąć rurkę przedniej siatki „A” w podłużne otwory w tkaninie i przesunąć (rys. 5).
4. Podnieść rurkę „A” i zaczepić ją na specjalnych wspornikach (rys. 6).
5. Zapiąć zamki „D1” po obu stronach (rys. 7).
6. Zablokować 2 koła łóżeczka, przesuwanym w dół dźwignię, które uruchamiają hamulce (rys. 8).

Teraz produkt jest gotowy do użycia jako tradycyjne łóżeczko (z zamkniętą siatką).

OSTRZEŻENIE: Sprawdzić, czy wszystkie zaczepy są poprawnie umieszczone oraz czy zamki są zasunięte i zablokowane do samego końca.

OSTRZEŻENIE: Nie używać łóżeczka, jeżeli składane nóżki przednie są częściowo lub całkowicie złożone bądź odblokowane (rys. 9). Prawidłowa pozycja użytkownika jest przedstawiona na rysunku 10. W razie przypadkowego uderzenia w składane nóżki, należy ustawić je w prawidłowym położeniu, podnosząc lekko łóżeczko.

REGULOWANIE WYSOKOŚCI

Możliwe jest ustawienie 6 różnych poziomów wysokości łóżeczka.

7. W celu ustawienia wysokości należy pociągnąć w górę przyciski regulacji „C1” i podnieść lub opuścić łóżeczko do żądanej pozycji (rys. 11). Możliwe jest lekkie nachylenie podstawy łóżeczka poprzez ustawienie obu nóg na różnych wysokościach (rys. 12).

OSTRZEŻENIE: Dozwolone jest nachylenie łóżeczka o różnicę maksymalnie 2 pozycji pomiędzy jedną a drugą nóżką (na przykład: nóżka prawa w pozycji 3 i nóżka lewa w pozycji 1) (rys. 13).

OSTRZEŻENIE: Główna dziecka musi zawsze znajdować się po stronie, która jest bardziej uniesiona (rys.14).

TRYB CO-SLEEPING (DOSTAWKA DO ŁÓŻKA)

Możliwe jest przymocowanie łóżeczka do łóżka rodziców (tryb Co-sleeping).

OSTRZEŻENIE – WAŻNE DLA BEZPIECZEŃSTWA WASZEGO DZIECKA.

Ten tryb jest dozwolony tylko w przypadku tych łóżek, które zapewniają przestrzeganie wszystkich warunków opisanych w tym paragrafie.

Siatka łóżeczka musi zawsze znajdować się tuż przy materacu rodziców, a materac rodziców musi być zawsze wyrównany (bądź ostatecznie może być trochę wyższy) w stosunku do wysokości siatki otwartego łóżeczka (rys. 15-16). Ponadto łóżeczko musi mieć możliwość solidnego zamocowania go do ramy łóżka rodziców lub do stelaża materaca (stelaż lub kratownica).

OSTRZEŻENIE: Sprawdzić, czy rama łóżeczka w trybie Co-Sleeping nie koliduje z łóżkiem rodziców.

OSTRZEŻENIE: Podczas użytkowania należy upewnić się, że pościel, koldry itp. rodzica nie nachodzą na przestrzeń w łóżeczku.

8. Otworzyć przednią siatkę, używając zamków „D1” i odpinając je do końca (rys. 17).

9. Następnie nacisnąć przyciski zwalniające „C8” oznaczone białym kółkiem na tkaninie i wysunąć częściowo rurkę siatki przedniej „A” najpierw z jednej strony, a następnie z drugiej (rys. 18).

10. Po całkowitym wyjęciu rurki z obu stron, wsunąć ją pod podstawę łóżeczka, obrócić wsporniki „C4” do wewnątrz i zaczepić ją na nich (rys. 19).

OSTRZEŻENIE: Jeśli rurka barierki zaczepiona pod kołyską uniemożliwia jej kontakt z łóżkiem rodziców, należy odzepić rurkę od jej wsporników „C4” i zdjąć z tkaniny tak, aby miękka barierka miała kontakt z materacem rodziców. (Rys. 20-21-22)

OSTRZEŻENIE: Używać łóżeczka z obniżoną rurką tylko w trybie Co-Sleeping.

11. Przynurzyć łóżeczko do łóżka rodziców i sprawdzić wysokość łóżeczka względem materaca rodziców.

OSTRZEŻENIE: Wysokość materaca rodziców musi być zawsze większa lub równa wysokości siatki otwartego łóżeczka (rys. 23). Jeżeli tak nie jest, należy posłużyć się systemem regulacji wysokości w celu dostosowania łóżeczka po obydwu stronach.

OSTRZEŻENIE: W trybie Co-Sleeping 2 nóżki łóżeczka muszą zawsze znajdować się na tej samej wysokości.

12. Aby przymocować łóżeczko do łóżka rodziców (tryb Co-Sleeping) należy użyć dostarczonych pasów „F”.

13. Zaczepić widelec „F1” do taśmy ze sprzączkami „C9” znajdujących się po obu stronach pod tekstylną osłoną. Upewnić się, że sprzączka „F3” jest umieszczona nad taśmą pasa (rys. 24).

14. Następnie przełożyć pasy „F” od dołu do góry wokół konstrukcji łóżka rodziców (rys. 25) i zaczepić widełce „F2” do sprzączek „F3”, aby utworzyć pętlę (rys. 26). Powtórz czynność po drugiej stronie. W celu łatwiejszego montażu, podczas sprzągania sprzączek, zaleca się, aby łóżeczko odsunąć trochę od łóżka rodziców.

15. Teraz przybliż łóżeczko do łóżka rodziców i zacisnąć pętlę, pociągając energicznie za pasy „F” (rys. 27). Czynność wykonać najpierw z jednej strony a następnie z drugiej, dociągając pasy do momentu, aż łóżeczko będzie się mocno stykało z materacem rodziców.

16. Popchnąć materac łóżka rodziców w kierunku kołyski.

17. Przesunąć barierkę kołyski, aby przylegała do materaca rodziców.





OSTRZEŻENIE: Przed każdym użyciem zawsze sprawdź, czy między materacem rodziców a siatką łóżeczka nie ma żadnej wolnej przestrzeni. W przeciwnym wypadku zadziała na pasy i pociągną je energicznie do momentu przywrócenia dozwolonego stanu.

18. Zablokować kółka łóżeczka.

Jeżeli w trakcie czynności mocowania łóżeczka do łóżka rodziców nie ma możliwości wsunięcia nóg pod łóżko rodziców, zaczepienie łóżeczka także jest możliwe; należy wykonać czynności opisane w poprzednich punktach i dodatkowo złożyć nóżki przegubowe „C5” podczas ustawiania łóżeczka przy łóżku.

19. Aby obrócić przednie nóżki „C5” należy nacisnąć przycisk odblokowania „C6” i obrócić ręcznie nóżki łóżeczka do środka (rys. 28).

OSTRZEŻENIE: Używanie produktu jest dozwolone tylko w przypadku łóżek i/lub materacy o prostych bokach. Zabrania się używania produktu w przypadku okrągłych łóżek i/lub materacy bądź materacy wodnych.

OSTRZEŻENIE: Produkt w „Trybie łóżka rodzinnego (dostawka do łóżka)” należy zawsze mocować wzdłuż boku dostępu do łóżka. NIE instalować produktu po stronie stóp lub zagłówka.

ŚCIELENIE ŁÓŻKA

Możliwe jest odłączenie łóżeczka od łóżka rodziców w celu ułatwienia jego ścielenia. W tym celu wystarczy odczepić widelec „F1” od sprzączek „C9” znajdujących się pod tekstylnym pokryciem.

Podczas ponownego przyłączania łóżeczka do łóżka ponownie pociągnąć pasy, aby zapewnić prawidłowe i mocne mocowanie do łóżka rodziców. Zwrócić uwagę, aby wszystkie punkty przedstawione poprzednio w paragrafie „Tryb co-sleeping 47(dostawka do łóżka)” były przestrzegane.

SKŁADANIE PRODUKTU

Produkt można złożyć w celu schowania lub transportu.

W celu złożenia:

20. Jeśli łóżeczko jest rozłożone, zamknąć przednią siatkę, zaczepiając wyjmowaną rurkę w specjalnych zaczepach konstrukcji i zamknąć zamki „D1”.
21. Popchnąć w dół dźwignie odblokowujące złożenie „C3” i utrzymując dźwignie w tej pozycji, energicznie pociągnąć do góry przyciski regulacji wysokości „C1” po obu stronach (rys. 29-30). Aby mieć pewność, że nastąpiło odblokowanie, przycisk regulacji wysokości powinien prawie dotykać przegubu (rys. 31).
22. Złożyć konstrukcję, przesuwając ją w dół i utrzymując nacisk w kierunku do przodu (rys. 32-33). Wspomniane powyżej przyciski odblokowujące muszą być aktywne przez cały czas składania łóżeczka.
23. Aby ponownie otworzyć łóżeczko, wystarczy podnieść konstrukcję do góry, chwytając ją za rurki (rys. 34).

ZDEJMOWANIE POKRYCIA

Aby to zrobić, należy:

24. Wyjąć materac z łóżeczka (rys. 35).
25. Odpiąć cztery pasy z zatrzaskami „D3” znajdujące się pod podstawą łóżeczka (rys. 36-37).
26. Rozpiąć zamki siatki „D1” (rys. 17), odczepić rurkę „A” (rys. 18) i wyjąć ją (rys. 38).
27. Rozpiąć górny zamek obwodowy „D2” (rys. 39).
28. Zdjąć tkaninę (rys. 40).

Jeśli istnieje potrzeba zdjęcia pokrowca z materaca:

29. Ostrożnie wysunąć drewniany panel i wyściółkę materaca z tekstylnego pokrowca.

Aby ponownie założyć pokrycie na łóżeczko i materac, należy wykonać te same czynności w odwrotnej kolejności.

OSTRZEŻENIE: Zdejmowanie i/lub zakładanie pokrycia może trwać kilka minut i mogą to robić wyłącznie osoby dorosłe.

OSTRZEŻENIE: Podczas zdejmowania i/lub zakładania pokrycia zachować ostrożność, aby przypadkowo nie rozerwać ani nie uszkodzić tkaniny.

RADY DOTYCZĄCE KONSERWACJI

Łóżeczko i materacy mają pokrycie z mocnej tkaniny, które można zdjąć i wyprać. Aby zdjąć pokrycie, postępować wg procedury opisanej w punkcie „ZDEJMOWANIE POKRYCIA”. Należy regularnie sprawdzać stan zużycia produktu oraz kontrolować, czy nie jest zepsuty. W razie stwierdzenia uszkodzeń nie używać produktu i przechowywać go w miejscu niedostępnym dla dzieci.

Tkaninę prać zgodnie ze wskazówkami podanymi na wszywce. Nie czyścić z użyciem preparatów żrących, agresywnych środków czyszczących, ani rozpuszczalników.



Pranie w pralce, w temperaturze 30°C



Nie stosować wybielaczy



Nie suszyć mechanicznie



Nie prasować



Nie prać chemicznie

Nie suszyć materaca w pozycji rozwieszonej.

Po każdym praniu sprawdzić wytrzymałość tkaniny oraz szwów.

DEMONTAŻ

Możliwy jest częściowy demontaż łóżeczka polegający na zdjęciu tylnych nóg poprzez naciśnięcie przycisku odblokowującego „C10” i wyciągnięcie ich w kierunku zewnętrznym (rys. 41-42).

GWARANCJA

Produkt ma gwarancję na wszystkie wady zgodności w normalnych warunkach użytkowania, zgodnych z podanymi w instrukcji. Gwarancja nie będzie miała natomiast zastosowania w przypadku uszkodzeń powstałych w wyniku niewłaściwego użytkowania, zużycia lub przypadkowych zdarzeń. Informacje na temat okresu gwarancyjnego na wady zgodności można znaleźć we właściwych przepisach krajowych, obowiązujących w kraju zakupu (tam, gdzie dotyczy).



ΔΙΑΒΑΤΕ ΠΡΟΣΕΚΤΙΚΑ ΤΙΣ ΟΔΗΓΙΕΣ ΚΑΙ ΦΥΛΑΞΤΕ ΤΕΣ ΓΙΑΤΙ ΜΠΟΡΕΙ ΝΑ ΤΙΣ ΧΡΕΙΑΣΤΕΙΤΕ ΣΤΟ ΜΕΛΛΟΝ.

ΠΡΟΣΟΧΗ: ΠΡΙΝ ΤΗ ΧΡΗΣΗ, ΦΥΛΑΞΤΕ ΟΛΑ ΤΑ ΣΤΟΙΧΕΙΑ ΠΟΥ ΑΠΟΤΕΛΟΥΝ ΜΕΡΟΣ ΤΗΣ ΣΥΣΚΕΥΑΣΙΑΣ ΤΟΥ ΠΡΟΪΟΝΤΟΣ ΚΑΙ ΤΙΣ ΠΛΑΣΤΙΚΕΣ ΣΑΚΟΥΛΕΣ ΜΑΚΡΙΑ ΑΠΟ ΤΑ ΠΑΙΔΙΑ.

ΠΡΟΕΙΔΟΠΟΙΗΣΕΙΣ

- Μόνο για οικιακή χρήση.
- **ΠΡΟΣΟΧΗ:** Μην χρησιμοποιείτε αυτό το προϊόν χωρίς να έχετε διαβάσει τις οδηγίες χρήσης.
- **ΠΡΟΣΟΧΗ:** Σταματήστε να χρησιμοποιείτε το προϊόν όταν το παιδί μπορεί να καθίσει μόνο του, να γονατίσει ή να σηκωθεί μόνο του.
- **ΠΡΟΣΟΧΗ:** Η χρήση του προϊόντος επιτρέπεται για παιδιά ηλικίας από 0 έως 5/6 μηνών ή/και με μέγιστο βάρος έως 9 κιλά.
- **ΠΡΟΣΟΧΗ:** Η τοποθέτηση οποιουδήποτε πρόσθετου προϊόντος μέσα στο προϊόν μπορεί να προκαλέσει ασφυξία.
- **ΠΡΟΣΟΧΗ:** Μην τοποθετείται το προϊόν κοντά σε ένα άλλο προϊόν, που θα μπορούσε να προκαλέσει κινδύνους ασφυξίας ή στραγγαλισμού, π.χ. σχοινιά, κουρτίνες ή παρόμοια.
- Για να αποφύγετε τον κίνδυνο στραγγ-

γαλισμού, μην τοποθετείτε αντικείμενα με σχοινιά μέσα στην κούνια.

- **ΠΡΟΣΟΧΗ:** Μην χρησιμοποιείτε πάνω από ένα στρώμα στο προϊόν.
- Χρησιμοποιείτε **μόνο το στρώμα που παρέχεται με το προϊόν** ή ενδεχόμενα στρώματα αντικατάστασης που έχουν εγκριθεί από την Artsana.
- **ΠΡΟΣΟΧΗ:** Χρησιμοποιείτε πάντα το στρωματάκι που πωλείται μαζί με το κρεβατάκι, μην τοποθετείτε ένα δεύτερο στρωματάκι, υπάρχει κίνδυνος ασφυξίας.
- Το προϊόν πρέπει πάντα να τοποθετείται σε οριζόντια επιφάνεια. **Μην χρησιμοποιείτε ποτέ** το προϊόν σε επικλινή επιφάνεια με το παιδί στο εσωτερικό του.
- Μην αφήνετε άλλα παιδιά να παίζουν κοντά στο προϊόν χωρίς την επίβλεψη ενηλίκου.
- **ΠΡΟΣΟΧΗ:** Όταν το παιδί βρίσκεται αφύλαχτο στο προϊόν, στη "Διαμόρφωση Κούνια", να βεβαιώνετε πάντα ότι **το παραπέτο είναι ανεβασμένο και μπλοκαρισμένο** στη θέση κλεισίματος, ευθυγραμμισμένο με την άνω περίμετρο της κούνιας.
- Όλα τα εξαρτήματα στερέωσης και οι βίδες πρέπει πάντα να σφίγγονται σωστά καθώς θα μπορούσαν να αποτελέσουν σημεία παγίδευσης ή/και στραγγαλισμού (π.χ. σχοινιά που κρατούν τις πιπίλες κ.λπ.) για το μωρό.
- **ΠΡΟΣΟΧΗ:** Δώστε προσοχή στον κίνδυνο από αναμμένα τσιγάρα, γυμνές φλόγες και άλλες πηγές θερμότητας όπως ηλεκτρικές θερμάστρες, αερίου, κ.λπ. κοντά στην κούνια.
- **ΠΡΟΣΟΧΗ:** Επιτρέπεται να δώσετε κλίση στην κούνια, όταν είναι αποσπασμένη από το κρεβατάκι, με μέγι-

στη διαφορά 2 θέσεων ανάμεσα στο ένα πόδι και το άλλο.

- **ΠΡΟΣΟΧΗ: ΜΗΝ ΧΡΗΣΙΜΟΠΟΙΕΙΤΕ** το προϊόν στη “Διαμόρφωση Κούνια” ή/και “Διαμόρφωση Co-Sleeping (Στερέωση στο κρεβάτι)” αν οποιοδήποτε εξάρτημα λείπει, είναι κατεστραμμένο ή σπασμένο. Εάν είναι απαραίτητο, επικοινωνήστε με την Artsana SPA για ανταλλακτικά και οδηγίες χρήσης. **ΜΗΝ ΑΝΤΙΚΑΘΙΣΤΑΤΕ** τα μέρη που λείπουν, που είναι κατεστραμμένα ή σπασμένα με μη γνήσια εξαρτήματα ή που δεν έχουν εγκριθεί από την Artsana SPA.
- **ΠΡΟΣΟΧΗ:** Οι ιμάντες στερέωσης περιλαμβάνονται στη συσκευασία, **ΜΗΝ χρησιμοποιείτε** άλλα συστήματα στερέωσης.
- Όταν χρησιμοποιείται στη “Διαμόρφωση Co-sleeping” (στερεωμένο στο κρεβάτι), η κούνια ποτέ δεν πρέπει να χρησιμοποιείται σε κεκλιμένη θέση.
- **Για να προληφθεί ο κίνδυνος ασφυξίας** λόγω παγίδευσης του κεφαλιού, στη “Διαμόρφωση Co-Sleeping (Στερέωση στο κρεβάτι)” **πρέπει να στερεώνεται καλά στο κρεβάτι του γονέα**, σύμφωνα με τις οδηγίες χρήσης, χρησιμοποιώντας τους ιμάντες στερέωσης.
- **ΠΡΟΣΟΧΗ:** Όταν το προϊόν χρησιμοποιείται σε “Λειτουργία Co-Sleeping (Στερέωση στο κρεβάτι)”, πριν ξαπλώσετε το μωρό κάτω **βεβαιωθείτε ότι οι ιμάντες συγκράτησης είναι σωστά γαντζωμένοι και τεντωμένοι στο κρεβάτι του γονέα**.
- Το προϊόν πρέπει να βρίσκεται δίπλα στο στρώμα των γονέων και **δεν πρέπει να υπάρχουν ανοίγματα ανάμεσα στο χαμηλότερο τμήμα**

της πλευράς Co-Sleeping και το στρώμα ενηλίκων.

- Πριν από τη χρήση στη “Διαμόρφωση Co-Sleeping (Στερέωση στο κρεβάτι)” να βεβαιώνετε ότι το προϊόν είναι σωστά στερεωμένο και τοποθετημένο. Ελέγχετε το κράτημα του συστήματος στερέωσης κάθε φορά πριν από τη χρήση, τραβώντας την κούνια προς αντίθετη κατεύθυνση από αυτή του κρεβατιού των ενηλίκων.
- **ΠΡΟΣΟΧΗ: Όταν η κούνια χρησιμοποιείται σε λειτουργία co-sleeping (συγκοίμισης), βεβαιωθείτε ότι το προστατευτικό κάγκελο είναι πάντα σε επαφή με το στρώμα του γονέα.** Εάν ο σωλήνας του προστατευτικού φραγμού που είναι συνδεδεμένος κάτω από την κούνια δεν του επιτρέπει να έρθει σε επαφή με το κρεβάτι των γονιών, αποσυνδέστε τον σωλήνα από τα ειδικά υποστηρίγματα και αφαιρέστε τον από το ύφασμα.
- Αν υπάρχουν ανοίγματα ανάμεσα στο κάτω τμήμα του Co-sleeping και το στρωματάκι για ενήλικες, **ΜΗΝ** χρησιμοποιείτε το προϊόν.
- **Μην καλύπτετε** τυχόν κενά ή ανοίγματα ανάμεσα στο στρώμα και την κούνια των γονέων με μαξιλάρια, κουβέρτες, σεντόνια, ή οποιοδήποτε υλικό που θα μπορούσε να δημιουργήσει κίνδυνο ασφυξίας.
- **ΚΙΝΔΥΝΟΣ! Το παραπέτο που μπορεί να χαμηλώσει πρέπει πάντα να είναι ανυψωμένο και μπλοκαρισμένο, όταν δεν συνδέεται στο κρεβάτι ενηλίκων.**
- **ΠΡΟΣΟΧΗ:** Για να αποφευχθεί ο κίνδυνος στραγγαλισμού του παιδιού, στο επάνω μέρος της

πλευράς της κούνιας που έρχεται σε επαφή με το κρεβάτι των γονέων, το άνω άκρο του παραπέτου της κούνιας που μπορεί να χαμηλώσει δεν πρέπει να είναι πιο ψηλά από την άνω επιφάνεια του στρώματος των γονέων.

- **ΠΡΟΣΟΧΗ:** Για να αποφευχθεί ο κίνδυνος στραγγαλισμού του παιδιού, τα συστήματα σύνδεσης στο κρεβάτι για ενήλικες (ιμάντες) πρέπει να φυλάσσονται πάντα μακριά και εκτός της κούνιας.
- Πριν τη συναρμολόγηση, βεβαιωθείτε ότι το προϊόν και όλα τα στοιχεία του, δεν παρουσιάζουν ζημιές που οφείλονται στη μεταφορά. Σε μια τέτοια περίπτωση, το προϊόν δεν πρέπει να χρησιμοποιείται και πρέπει να φυλάσσεται μακριά από τα παιδιά.
- **ΠΡΟΣΟΧΗ:** Διαβάστε το εγχειρίδιο οδηγιών για τη λίστα των εξαρτημάτων. Κατά διαστήματα να ελέγχετε το προϊόν για να βεβαιώνετε ότι τα εξαρτήματά του δεν έχουν χαλαρώσει, πάθει ζημιά ή λείπουν.
- **ΠΡΟΣΟΧΗ:** Χρησιμοποιείτε πάντα όλα τα απαιτούμενα μέρη για κάθε διαμόρφωση χρήσης.
- Βεβαιωθείτε ότι όσοι χρησιμοποιούν το προϊόν γνωρίζουν ακριβώς τη λειτουργία του.
- **ΠΡΟΣΟΧΗ:** Το προϊόν είναι έτοιμο για χρήση μόνο όταν όλοι οι μηχανισμοί ασφάλισης είναι ενεργοποιημένοι. Πριν από τη χρήση, να βεβαιώνετε προσεκτικά ότι έχουν ενεργοποιηθεί.
- **ΠΡΟΣΟΧΗ:** Όταν χρησιμοποιείται το προϊόν τα ροδάκια πρέπει πάντα να είναι μπλοκαρισμένα.
- Όλες οι ενέργειες ανοίγματος και ρύθμισης, στερέωσης και τοποθέτη-

σης του προϊόντος πρέπει να γίνονται μόνο από ενήλικα.

- Τα νεογέννητα **μπορεί να πάθουν ασφυξία** λόγω των σεντονιών και των μαλακών κουβερτών. Αποφύγετε να τοποθετείτε μαξιλάρια ή παρόμοια αντικείμενα κάτω από το νεογέννητο για μεγαλύτερη άνεση κατά τη διάρκεια του ύπνου.
- Χρησιμοποιείτε την κούνια στη "Διαμόρφωση Co-Sleeping (Στερέωση στο κρεβάτι)" μόνο με κρεβάτια που έχουν τις διαστάσεις που υποδεικνύονται στην εικόνα αναφοράς στην αρχή του εγχειριδίου.
- **Μην αφήνετε** στο εσωτερικό του προϊόντος **κανένα αντικείμενο** που μπορεί να μειώσει το βάθος του.
- **Μην τοποθετείτε την κούνια κοντά σε τοίχους και εμπόδια, για να αποφευχθεί ο κίνδυνος παγίδευσης.**
- **Μην αφήνετε** στο εσωτερικό του προϊόντος αντικείμενα, τα οποία μπορούν **να καταποθούν.**
- Μην κάνετε ρυθμίσεις στο προϊόν όταν είναι μέσα το παιδί.
- Μην μετακινείτε το προϊόν με το παιδί μέσα σε αυτό.
- **Μην χρησιμοποιείτε** το προϊόν **σε περισσότερα από ένα παιδί κάθε φορά.**
- Η παρατεταμένη έκθεση στον ήλιο θα μπορούσε να δημιουργήσει διακυμάνσεις στο χρώμα του προϊόντος. Έπειτα από παρατεταμένη έκθεση του προϊόντος σε υψηλές θερμοκρασίες, περιμένετε λίγα λεπτά πριν βάλετε το παιδί μέσα.
- **ΠΡΟΣΟΧΗ:** Κατά τη χρήση, **να βεβαιώνετε ότι τα σεντόνια, οι κουβέρτες, κ.λπ. των γονέων δεν μπαίνουν στο χώρο της κούνιας.**



• Όταν το προϊόν δεν χρησιμοποιείται, φυλάξτε το μακριά από τα παιδιά.

ΣΥΣΤΑΤΙΚΑ ΜΕΡΗ

A. Σωλήνα μπροστινού προστατευτικού

B. Πίσω ποδαράκια

C. Δομή κούνιας

C1. Πλήκτρα ρύθμισης ύψους

C2. Δείκτης ύψους

C3. Μοχλός απεμπλοκής κλεισίματος

C3. Υποστήριγμα σύνδεσης προστατευτικού

C5. Αρθρωτά μπροστινά ποδαράκια

C6. Κουμπί απεμπλοκής μπροστινών ποδιών

C7. Τροχοί με φρένο

C8. Κουμπί αποσύνδεσης προστατευτικού

C9. Ιμάντες με αγκράφες για στερέωση στο κρεβάτι

C10. Κουμπί απελευθέρωσης πίσω ποδιών

D. Ύφασμα

D1. Μεντεσέδες ανοίγματος προστατευτικού

D2. Άνω περιμετρικό φερμουάρ

D3. Υφασμάτινες ταινίες με αυτόματα κουμπιά

E. Στρώμα με αφαιρούμενη επένδυση

F. Ιμάντες στερέωσης

F1. Πιρούνι 1

F2. Πιρούνι 2

F3. Αγκράφα

G. Τσάντα

H. Εγχειρίδιο Οδηγιών

ΠΡΩΤΗ ΣΥΝΑΡΜΟΛΟΓΗΣΗ ΤΗΣ ΚΟΥΝΙΑΣ

Το προϊόν έρχεται κλειστό και μερικώς συναρμολογημένο.

1. Ανοίξτε τη δομή πιάνοντας τους επάνω σωλήνες και τραβώντας προς τα πάνω (Εικ. 1). Εάν, σε αυτήν την πρώτη συναρμολόγηση, το στρώμα εμποδίζει το πλήρες άνοιγμα, αφαιρέστε το και τραβήξτε ξανά τους σωλήνες προς τα πάνω. Βεβαιωθείτε ότι οι σύνδεσμοι έχουν συνδεθεί σωστά βεβαιώνοντας ότι το κόκκινο σημάδι στα πόδια της κούνιας δεν είναι ορατό (Εικ. 2).
2. Τοποθετήστε τα πίσω ποδαράκια **"B"** στο πίσω μέρος της βάσης, εισάγοντάς τα στους σωλήνες έως ότου ακούσετε το κλικ μπλοκαρίσματος (Εικ. 3-4). Φροντίστε να τοποθετήσετε στον σωλήνα τον ίδιο τύπο ποδιού που βρίσκεται στο μπροστινό μέρος της κούνιας (με ή χωρίς τροχό).
3. Τοποθετήστε τον σωλήνα στο μπροστινό προστατευτικό **"A"** μέσα στις σχισμές του υφάσματος και σύρετέ το (Εικ. 5).
4. Σηκώστε τον σωλήνα **"A"** και συνδέστε τον στα ειδικά υποστηρίγματα (Εικ. 6).
5. Κλείστε τα φερμουάρ **"D1"** και στις δύο πλευρές (Εικ. 7)
6. Μπλοκάρτε τους 2 τροχούς της κούνιας κατεβάζοντας τους λιβιέδες που ενεργοποιούν τα φρένα (Εικ. 8).

Τώρα το προϊόν είναι έτοιμο να χρησιμοποιηθεί ως παραδοσιακή κούνια (με κλειστό το προστατευτικό).

ΠΡΟΣΟΧΗ: Βεβαιωθείτε ότι όλες οι συνδέσεις έχουν γίνει σωστά και ότι όλα τα φερμουάρ είναι κλειστά και μπλοκαρισμένα μέχρι το τέλος διαδρομής.

ΠΡΟΣΟΧΗ: Μην χρησιμοποιείτε την κούνια με τον μπροστινό αρθρωτά πόδια μερικώς ή πλήρως γυρισμένα ή αποσυμπλεγμένα (Εικ. 9). Η σωστή θέση χρήσης φαίνεται στην εικόνα 10. Σε περίπτωση τυχαίας πρόσκρουσης πάνω στα αρθρωτά ποδαράκια, πλαναφέρετε στη σωστή θέση σηκώνοντας ελαφρά

την κούνια.

ΥΓΘΜΙΣΗ ΥΨΟΥΣ

Μπορείτε να ρυθμίσετε το ύψος της κούνιας σε 6 διαφορετικά επίπεδα.

7. Για να ρυθμίσετε το ύψος, πατήστε τα πλήκτρα ρύθμισης **"C1"** προς τα πάνω και σηκώστε ή χαμηλώστε τη βάση στην επιθυμητή θέση (Εικ. 11). Μπορείτε να δώσετε ελαφριά κλίση στη βάση της κούνιας ρυθμίζοντας τα δύο πόδια σε διαφορετικό ύψος (Εικ. 12).

ΠΡΟΣΟΧΗ: Επιτρέπεται να δώσετε κλίση στην κούνια με μέγιστη διαφορά 2 θέσεων ανάμεσα στο ένα πόδι και το άλλο (π.χ.: δεξί πόδι στη θέση 3 και αριστερό πόδι στη θέση 1) (Εικ.13).

ΠΡΟΣΟΧΗ: Το κεφάλι του παιδιού πρέπει πάντα να τοποθετείται στην ψηλότερη πλευρά (Εικ. 14).

ΔΙΑΜΟΡΦΩΣΗ CO-SLEEPING (ΣΤΕΡΕΩΣΗ ΣΤΟ ΚΡΕΒΑΤΙ)

Μπορείτε να συνδέσετε την κούνια στο κρεβάτι των γονέων (διαμόρφωση co-sleeping).

ΠΡΟΣΟΧΗ – ΣΗΜΑΝΤΙΚΟ ΓΙΑ ΤΗΝ ΑΣΦΑΛΕΙΑ ΤΟΥ ΠΑΙΔΙΟΥ ΣΑΣ.

Αυτή η διαμόρφωση επιτρέπεται μόνο με τους τύπους κρεβατιού που επιτρέπουν να τηρούνται όλες οι προϋποθέσεις που περιγράφονται σε αυτήν την παράγραφο.

Ειδικότερα, το παρατέο της κούνιας πρέπει να ακουμπάει στο στρώμα των γονέων και το στρώμα των γονέων πρέπει να είναι ευθυγραμμισμένο (ή να βρίσκεται πιο ψηλά) σε σχέση με το ύψος του παρατέο συγκράτησης της κούνιας (Εικ. 15-16). Επίσης, η κούνια θα πρέπει να μπορεί να στερεώνεται καλά στον σκελετό του κρεβατιού των γονέων ή στη βάση του στρώματος (ελατήρια ή τάβλες).

ΠΡΟΣΟΧΗ: Βεβαιωθείτε ότι ο σκελετός της κούνιας στη διαμόρφωση co-sleeping δεν παρεμβάλλεται με το κρεβάτι των γονέων.

ΠΡΟΣΟΧΗ: Κατά τη χρήση, να βεβαιώνετε ότι τα σεντόνια, οι κουβέρτες, κ.λπ. δεν των γονέων μπαίνουν στο χώρο της κούνιας.

8. Ανοίξτε την πλευρά του μπροστινού φράγματος χρησιμοποιώντας τα φερμουάρ **"D1"** οδηγώντας τους στο τέλος της διαδρομής τους (Εικ. 17).

9. Στη συνέχεια, πατήστε τα κουμπιά απελευθέρωσης **"C8"** σε αντιστοιχία με τον λευκό κύκλο στο ύφασμα και αφαιρέστε εν μέρει τον σωλήνα του μπροστινού παρατέο **"A"** πρώτα στη μία πλευρά και μετά στην άλλη (Εικ. 18).

10. Μόλις αφαιρεθεί τελείως ο σωλήνας και από τις δύο πλευρές, φέρτε τον κάτω από τη βάση της κούνιας, περιστρέψτε τα υποστηρίγματα **"C4"** προς τα έξω και συνδέστε τον στα τελευταία (Εικ. 19).

ΠΡΟΣΟΧΗ: Εάν η σωληνωτή κατασκευή που είναι στερεωμένη κάτω από την κούνια δημιουργεί παρεμβολές μεταξύ αυτής και του κρεβατιού των γονέων, αποσυνδέστε την από τα ειδικά υποστηρίγματα **"C4"** και αφαιρέστε την από το ύφασμα, ώστε το μαλακό φράγμα να έρθει σε επαφή με το στρώμα των γονέων. (Εικ. 20-21-22)

ΠΡΟΣΟΧΗ: Χρησιμοποιήστε την κούνια με τον σωλήνα κατεβασμένο μόνο στη διαμόρφωση Co-Sleeping.

11. Τοποθετήστε την κούνια στο κρεβάτι των γονέων και ελέγξτε το ύψος της κούνιας σε σχέση με το στρώμα των γονέων.

ΠΡΟΣΟΧΗ: Το ύψος του στρώματος των γονέων πρέπει πάντα να είναι μεγαλύτερο ή ίσο με το πλαίσιο παρατέο συγκράτησης της κούνιας ανοιχτής (Εικ. 23). Αν δεν είναι, χρησιμοποιήστε το σύστημα ρύθμισης του ύψους για να το φέρετε σε αυτή τη θέση και από τις δύο πλευρές.

ΠΡΟΣΟΧΗ: Στη διαμόρφωση co-sleeping τα 2 ποδαράκια της κούνιας πρέπει να ρυθμίζονται πάντα στο ίδιο ύψος.

12. Για να συνδέσετε την κούνια στο κρεβάτι των γονέων (διαμόρφωση Co-sleeping) χρησιμοποιήστε το παρεχόμενο ζευγάρι ιμάντων **"F"**.

13. Συνδέστε τα πιρούνια **"F1"** στις ταινίες με αγκράφες **"C9"**





- που βρίσκονται κάτω από την υφασμάτινη επένδυση και στις δύο πλευρές. Δώστε προσοχή ώστε η αγκράφα **"F3"** να είναι τοποθετημένη πάνω από την ταινία με ιμάντα (Εικ. 24)
14. Στη συνέχεια περάστε από κάτω προς τα επάνω τους ιμάντες **"F"** γύρω από τη δομή του κρεβατιού των γονέων (Εικ. 25) και συνδέστε τα πιρούνια **"F2"** στις αγκράφες **"F3"** για να σχηματιστεί μια θηλιά (Εικ. 26). Επαναλάβετε τη διαδικασία και στην άλλη πλευρά. Για πιο εύκολη εγκατάσταση, κατά τη διάρκεια σύνδεσης των αγκραφών, συστήνεται να κρατάτε την κούνια ελαφρώς μετατοπισμένη από το κρεβάτι των γονέων.
 15. Στο σημείο αυτό, τοποθετήστε την κούνια στο κρεβάτι των γονέων και αφίξετε τη θηλιά τραβώντας δυνατά τους ιμάντες **"F"** (Εικ. 27). Οι ενέργειες αυτές πρέπει να γίνουν πρώτα από τη μία πλευρά και μετά από την άλλη, ρυθμίζοντας τους ιμάντες έως ότου η κούνια ακουμπήσει σταθερά στο στρώμα των γονέων.
 16. Σπρώξτε το στρώμα του κρεβατιού των γονιών προς την κούνια.
 17. Μετακινήστε το προστατευτικό φράγμα της κούινιας με τρόπο ώστε να κολλήσει στο στρώμα των γονιών.

ΠΡΟΣΟΧΗ: Πριν από κάθε χρήση να βεβαιώνετε πάντα ότι ανάμεσα στο στρώμα των γονέων και το παραπέτο στην κούνια δεν υπάρχει κενός χώρος. Διαφορετικά, τραβήξτε τους ιμάντες τραβώντας δυνατά έως ότου αποκατασταθεί η επιτρεπόμενη θέση.

18. Μπλοκάρτε τους τροχούς της κούινιας.
- Αν κατά τη στερέωση της κούινιας στο κρεβάτι των γονέων δεν καταστεί δυνατό να τοποθετήσετε τα πόδια της κούινιας κάτω από το κρεβάτι των γονέων, μπορείτε να συνδέσετε την κούνια ακολουθώντας τις ενέργειες που περιγράφονται στα προηγούμενα σημεία και περιστρέφοντας, επιπρόσθετα, τα αρθρωτά ποδαράκια **"C5"** κατά τη διάρκεια τοποθέτησης της κούινιας στο κρεβάτι.
19. Για να περιστρέψετε τα μπροστινά ποδαράκια **"C5"** πατήστε το κουμπί απεμπλοκής **"C6"** και περιστρέψτε με το ένα χέρι τα ποδαράκια της κούινιας προς τα μέσα (Εικ. 28).

ΠΡΟΣΟΧΗ: Η χρήση του προϊόντος επιτρέπεται μόνο με κρεβάτια ή/και στρώματα με ευθείες πλευρές. Απαγορεύεται η χρήση του προϊόντος με στρόγγυλα κρεβάτια ή/και στρώματα ή με στρώματα νερού.

ΠΡΟΣΟΧΗ: Όταν το προϊόν χρησιμοποιείται στη "Διαμόρφωση Co-Sleeping (Στερέωση στο κρεβάτι)", πρέπει πάντα να συναρμολογείται στην μακρύτερη πλευρά πρόσβασης στο κρεβάτι. ΜΗΝ τοποθετείτε το προϊόν στα πόδια ή στο κεφάλι του κρεβατιού.

ΣΤΡΩΣΙΜΟ ΤΟΥ ΚΡΕΒΑΤΙΟΥ

Μπορείτε να αφαιρέσετε την κούνια από το κρεβάτι των γονέων για να διευκολυνθεί το καθημερινό στρώσιμο του κρεβατιού. Για να γίνει αυτό αρκεί να αποσυνδέσετε το πιρούνι **"F1"** από τις αγκράφες **"C9"** που υπάρχουν κάτω από την υφασμάτινη επένδυση.

Κατά την επανασύνδεση της κούινιας στο κρεβάτι των γονέων, τραβήξτε ξανά τους ιμάντες για να διασφαλιστεί ότι η κούνια είναι σωστά και σταθερά συνδεδεμένη στο κρεβάτι των γονέων. Δώστε προσοχή ώστε να τηρούνται όλα τα πιο πάνω σημεία που περιγράφονται στην παράγραφο "Διαμόρφωση co-sleeping (στερέωση στο κρεβάτι)".

ΚΛΕΙΣΙΜΟ ΠΡΟΪΟΝΤΟΣ

Το προϊόν μπορεί να κλείσει για να το αποθηκεύσετε ή να το μεταφέρετε.

Για να το κλείσετε:

20. Εάν είναι ανοιχτό, κλείστε το μπροστινό παραπέτο συνδέοντας τον αφαιρούμενο σωλήνα στα ειδικά άγκιστρα της κατασκευής και κλείστε τα φερμουάρ **"D1"**.
21. Σπρώξτε προς τα κάτω τους μοχλούς απεμπλοκής **"C3"** και, κρατώντας τους μοχλούς σε αυτή τη θέση, τραβήξτε δυνατά προς τα επάνω τα κουμπιά ρύθμισης ύψους **"C1"** και στις δύο πλευρές (Εικ. 29-30). Για να βεβαιωθείτε ότι έχετε ενεργοποιήσει την απεμπλοκή, το κουμπί ρύθμισης ύψους πρέπει σχεδόν να αγγίζει την άρθρωση (Εικ. 31).
22. Συμπυκνώστε τη δομή σύροντάς την προς τα κάτω, δια-

τηρώντας την ώθηση σε κατεύθυνση προς τα εμπρός (Εικ. 32-33). Τα πλήκτρα απεμπλοκής που περιγράφονται παραπάνω πρέπει να παραμένουν ενεργοποιημένα καθ' όλη τη διάρκεια της λειτουργίας κλεισίματος.

23. Για να ανοίξετε ξανά την κούνια, απλώς σηκώστε τη δομή προς τα πάνω τραβώντας την από τους σωλήνες (Εικ. 34).

ΔΥΝΑΤΟΤΗΤΑ ΑΦΑΙΡΕΣΗΣ ΤΗΣ ΕΠΕΝΔΥΣΗΣ

Για να το κάνει αυτό χρειάζεται να κάνεται τα εξής:

24. Αφαιρέστε το στρώμα από την κούνια (Εικ. 35).
 25. Αποσυνδέστε τις τέσσερις ταινίες με αυτόματα κουμπιά **"D3"** που βρίσκονται κάτω από τη βάση της κούινιας (Εικ. 36-37).
 26. Ανοίξτε τα φερμουάρ του παραπέτου **"D1"** (Εικ. 17), αποσυνδέστε τον σωλήνα **"A"** (Εικ. 18) και αφαιρέστε τον (Εικ. 38).
 27. Ανοίξτε το επάνω περιμετρικό φερμουάρ **"D2"** (Εικ. 39).
 28. Τραβήξτε έξω το ύφασμα (Εικ. 40).
- Αν υπάρχει ανάγκη να αφαιρέσετε την επένδυση του στρώματος:
29. Αφαιρέστε προσεκτικά το ξύλινο πάλελ και την επένδυση του στρώματος από το υφασμάτινο κάλυμμα.

Για να καλύψετε την κούνια και το στρώμα, κάντε τις ίδιες ενέργειες με αντίστροφη σειρά.

ΠΡΟΣΟΧΗ: Οι εργασίες αφαίρεσης ή/και τοποθέτησης της επένδυσης, ενδέχεται να απαιτούν μερικά λεπτά και πρέπει να πραγματοποιούνται από ενήλικα.

ΠΡΟΣΟΧΗ: Κατά την αφαίρεση ή/και την τοποθέτηση της επένδυσης, χειριστείτε προσεκτικά το ύφασμα για να αποφύγετε σχισίματα ή τυχαία πρόκληση ζημιάς.

ΣΥΜΒΟΥΛΕΣ ΣΥΝΤΗΡΗΣΗΣ

Το κρεβατάκι και το στρώμα έχουν ανθεκτική υφασμάτινη επένδυση που αφαιρείται εντελώς και είναι πλύσιμη. Για να αφαιρέσετε την επένδυση, ακολουθήστε τη διαδικασία που περιγράφεται στην παράγραφο **"ΑΦΑΙΡΕΣΗ ΤΗΣ ΕΠΕΝΔΥΣΗΣ"**. Ελέγχετε τακτικά την ακεραιότητα και την κατάσταση φθοράς του παιχνιδιού. Σε περίπτωση που έχει υποστεί ζημιά μην τη χρησιμοποιήσετε και κρατήστε την μακριά από τα παιδιά.

Για το πλύσιμο των υφασμάτων ακολουθείτε προσεκτικά τις οδηγίες στην ετικέτα.

Για τον καθαρισμό μη χρησιμοποιείτε διαλυτικά, λειαντικά προϊόντα ή πολύ ισχυρά προϊόντα.

 Πλύσιμο στο πλυντήριο στους 30°C

 Μην χρησιμοποιείτε χλωρίνη

 Μην στεγνώνετε στο στεγνωτήριο

 Μην το σιδερώνετε

 Μην κάνετε στεγνό καθάρισμα

Μην στεγνώνετε το στρώμα κρεμασμένο.

Μετά από κάθε πλύσιμο ελέγχετε την αντοχή του υφάσματος και των ραφών.

ΑΠΟΣΥΝΑΡΜΟΛΟΓΗΣΗ

Είναι δυνατή η μερική αποσυναρμολόγηση της βάσης αφαιρώντας τα πίσω πόδια πατώντας το κουμπί απελευθέρωσης **"C10"** και τραβώντας τα προς τα έξω (Εικ. 41-42).

ΕΓΓΥΗΣΗ

Το προϊόν είναι εγγυημένο για τυχόν έλλειψη συμμόρφωσης υπό κανονικές συνθήκες χρήσης σύμφωνα με τις οδηγίες χρήσης. Συνεπώς, η εγγύηση δεν θα ισχύει, αν οι ζημιές οφείλονται σε ακατάλληλη χρήση, φθορά ή τυχαία γεγονότα. Για ελαττώματα συμμόρφωσης κατά τη διάρκεια της εγγύησης, ανατρέξτε στις ειδικές διατάξεις των εθνικών κανονισμών που ισχύουν στη χώρα αγοράς, όπου ισχύουν.



BELANGRIJK - LEES ZORGVULDIG EN BEWAAR VOOR LATERE RAADPLEGING.

WAARSCHUWING: HOUD VOOR GEBRUIK ALLE ELEMENTEN DIE DEEL VAN DE PRODUCTVERPAKKING MAKEN EN EVENTUELE PLASTIC ZAKKEN BUITEN HET BEREIK VAN KINDEREN.

WAARSCHUWING

- Alleen voor huishoudelijk gebruik
- **WAARSCHUWING:** Gebruik dit product niet als u de gebruiksaanwijzingen niet heeft gelezen.
- **WAARSCHUWING:** Gebruik het product niet meer wanneer het kind alleen kan zitten, knielen of zelfstandig kan staan.
- **WAARSCHUWING:** Het product mag worden gebruikt voor kinderen van 0 tot 5/6 maanden en/of tot een gewicht van maximaal 9 kg.
- **WAARSCHUWING:** De plaatsing van eender welk extra product in het product zelf kan ertoe leiden dat het kind stikt.
- **WAARSCHUWING:** Plaats het product nooit naast een ander product dat gevaar van verstikking of wurging kan veroorzaken, bijv. koorden, gordijnen en dergelijke.
- Plaats geen voorwerpen met touwen in de wieg om het risico van verwurging te voorkomen.
- **WAARSCHUWING:** Gebruik niet meer dan één matras in het product.

- Gebruik **alleen de matras die bij het product wordt meegeleverd**, of eventuele door Artsana SPA goedgekeurde vervangende matrassen.
- **WAARSCHUWING:** Gebruik alleen het matrasje dat met deze wieg is geleverd, voeg geen tweede matrasje toe, verstikkingsgevaar.
- Het product moet altijd op een horizontaal vlak worden geplaatst. **Gebruik het product nooit** met het kind erin op een schuin oppervlak.
- Laat andere kinderen niet in de buurt van het product spelen zonder toezicht van een volwassene.
- **WAARSCHUWING:** Verzeker u ervan dat wanneer het kind zich zonder toezicht in het product bevindt, dat in de "wiegmodus" staat, **de bedwand omhoog is gezet en in de gesloten stand is geblokkeerd** en zich op één lijn bevindt met de bovenrand van de wieg.
- Alle bevestigingsmiddelen en schroeven moeten altijd correct worden vastgedraaid, omdat ze klem- en/of verwurgingspunten kunnen vormen (bijv. touwen om fopspenen vast te houden enz.) voor de baby.
- **WAARSCHUWING:** Let op het risico van brandende sigaretten, niet-afgeschermd vlammen en andere hittebronnen, zoals elektrische kachels, gaskachels, enz. in de buurt van de wieg.
- **WAARSCHUWING:** de wieg kan worden gekanteld als het los staat van het bed, met een verschil van maximaal 2 standen tussen de ene en de andere poot.
- **WAARSCHUWING: GEBRUIK het**

product NIET in de “wiegmodus” en/of in de modus “Co-Sleeping” als een onderdeel ontbreekt, beschadigd of kapot is. Neem indien nodig contact op met Artsana SPA voor vervangingsonderdelen of de gebruiksaanwijzing. **VERVANG** ontbrekende, beschadigde of kapotte onderdelen uitsluitend door originele vervangingsonderdelen die door Artsana SPA zijn goedgekeurd.

- **WAARSCHUWING:** De bevestigingsriemen bevinden zich in het pak, de gebruiker **mag GEEN** andere bevestigingsystemen gebruiken.
- Wanneer de wieg gebruikt wordt in de modus “Co-Sleeping” (bevestigd aan het bed), mag ze nooit gekanteld worden.
- **Om verstikkingsgevaar te vermijden** doordat het hoofd vast komt te zitten, moet de wieg in de modus “Co-Sleeping (bevestiging aan het bed)” **goed aan het bed van de ouders zijn bevestigd** met behulp van de bevestigingsriemen, overeenkomstig de gebruiksaanwijzing.
- **WAARSCHUWING:** Als het product in de “Modus Co-Sleeping (Bevestiging aan het bed)” gebruikt wordt, moet u, alvorens het kind er in te leggen, **ervoor zorgen dat de bevestigingsriemen goed vastgehaakt en opgespannen zijn aan het bed van de ouders.**
- Het product moet aan de matras van de ouders grenzen en **er mogen geen openingen zijn tussen het onderste deel van de Co-Sleeping zijde en de matras voor volwassenen.**

• Controleer voordat het product in de co-sleeping-modus (bevestigd aan het bed) wordt gebruikt of het correct is bevestigd en geplaatst. Controleer de stevigheid van het bevestigingssysteem vóór elk gebruik door de wieg van het grote bed weg te trekken.

- **WAARSCHUWING: Wanneer de wieg voor co-sleeping wordt gebruikt, zorg er dan voor dat de zachte barrière altijd in contact is met het matras van de ouder.** Als de buis van de barrière die onder de wieg is vastgemaakt voorkomt dat de wieg contact maakt met het bed van de ouders, haal de buis dan los van de steunen en haal hem uit de stof.
- Als er openingen zijn tussen het laagste gedeelte van de Co-Sleeping en het ouderlijk matras, gebruik het product dan **NIET**.
- Maak eventuele ruimtes of gleuven tussen de matras van de ouders en de wieg **niet dicht** met kussens, dekens, lakens of een ander materiaal dat verstikkingsgevaar kan veroorzaken.
- **GEVAAR! De neerlaatbare bedwand moet altijd omhoog gezet en geblokkeerd zijn, wanneer het niet aan het grote bed is bevestigd.**
- **WAARSCHUWING: Om te voorkomen dat het kind gewurgd wordt, mag aan de bovenkant van de wiegzijde vlak naast het bed van de ouders de bovenrand van de neerlaatbare bedwand van de wieg, wanneer deze open is, niet hoger staan dan het bovenoppervlak van**

de matras van de ouders.

- **WAARSCHUWING: Om te voorkomen dat het kind gewurgd wordt, moeten de systemen voor bevestiging aan het grote bed (riemen) altijd buiten de wieg en uit de buurt ervan gehouden worden.**
- Controleer voor de montage of het artikel en de onderdelen ervan niet beschadigd zijn tijdens het transport. In dat geval mag het product niet worden gebruikt en dient het buiten het bereik van kinderen te worden gehouden.
- **WAARSCHUWING:** Raadpleeg de gebruiksaanwijzing voor de lijst met onderdelen. Controleer het product periodiek om er zeker van te zijn dat er geen onderdelen loszitten, beschadigd zijn of ontbreken.
- **WAARSCHUWING:** Gebruik altijd alle onderdelen die voor een gebruiksconfiguratie nodig zijn.
- Verzeker u ervan dat de gebruikers van het product op de hoogte zijn van de juiste werking ervan.
- **WAARSCHUWING:** Het product is pas klaar voor gebruik wanneer alle vergrendelsystemen zijn aangebracht. Controleer voor gebruik zorgvuldig of ze allemaal zijn aangebracht.
- **WAARSCHUWING: Als het product in gebruik is, moeten de wieltjes altijd geblokkeerd zijn.**
- Alle handelingen om het product te openen, af te stellen, te bevestigen en te plaatsen mogen uitsluitend door een volwassene worden verricht.
- Baby's **kunnen stikken** in beddengoed en zachte dekentjes. Leg

geen kussentjes of dergelijke voorwerpen voor meer slaapcomfort onder de baby wanneer hij slaapt.

- Gebruik de wieg alleen in de modus "Co-Sleeping (bevestiging aan het bed)" bij bedden met afmetingen die zijn aangegeven in de betreffende afbeelding aan het begin van de handleiding.
- **Laat geen voorwerpen** in het product liggen waardoor hij minder diep wordt.
- **Plaats de wieg niet in de buurt van muren en obstakels, om het risico van insluiting te voorkomen.**
- **Laat geen voorwerpen** in het product liggen die zouden kunnen **ingeslikt worden.**
- Stel het product niet af terwijl het kind erin ligt.
- Verplaats het product niet wanneer het kind erin ligt.
- **Gebruik** het product **NIET voor meer dan één kind tegelijk.**
- Als het product gedurende langere tijd aan de zon wordt blootgesteld, kunnen de kleuren ervan veranderen. Als het product gedurende langere tijd aan hoge temperaturen wordt blootgesteld, wacht dan enkele minuten voordat u het kind erin zet.
- **WAARSCHUWING:** Tijdens het gebruik, **dient u ervoor te zorgen dat de lakens, dekens, enz. van de volwassene de wiegruimte niet bedekken.**
- Als het product niet wordt gebruikt, dient het buiten het bereik van kinderen te worden gehouden.

ONDERDELEN

A. Voorste barrièrebuis

B. Achterpootjes



- C. Wiegframe
- C1. Knoppen voor afstellen van hoogte
- C2. Hoogte-indicator
- C3. Hendel vergrendeling sluiting
- C4. Steun voor bevestiging barrière
- C5. Gelede voorpootjes
- C6. Knop ontgrendeling voorpootjes.
- C7. Wielen met rem
- C8. Knop ontgrendeling barrière
- C9. Banden met gespen voor bevestiging aan het bed
- C10. Knop ontgrendeling achterpootjes.

- D. Textielbekleding
- D1. Ritssluiting opening barrières
- D2. Bovenste rondom aangebrachte ritssluiting
- D3. Stoffen banden met automatische knoppen

E. Uitneembare matras

- F. Bevestigingsriemen
- F1. Vork 1
- F2. Vork 2
- F3. Gesp

G. Tas

H. Gebruiksaanwijzingen

EERSTE MONTAGE VAN DE WIEG

Het product komt gesloten en gedeeltelijk gemonteerd aan.

1. Open de structuur door de bovenste buizen vast te pakken en naar boven te trekken (Afb. 1). Als bij deze eerste montage de matras het volledig openen verhindert, verwijder deze dan en trek de buizen weer omhoog. Zorg ervoor dat de koppelingen goed vastzitten door te controleren of de rode markering op de poten van de wieg niet zichtbaar is (Afb. 2).
2. Monteer de achterste voetjes "B" aan de achterkant van de houder door ze in de buizen te steken totdat u een klik of blokkering hoort (Afb. 3-4). Zorg ervoor dat u op de buis hetzelfde type voet monteert als in het voorste deel van de wieg (met of zonder wiel).
3. Steek de buis van de voorste barrière "A" in de openingen in de textielbekleding en laat ze erin glijden (Afb. 5).
4. Hef de buis "A" op en haak hem vast in de daarvoor voorziene steunen (Afb. 6).
5. Sluit de ritssluitingen "D1" aan beide zijden (Afb. 7)
6. Vergrendel de 2 wielen van de wieg door de hendels omlaag te duwen die de rem activeren (Afb. 8).

Nu is het product klaar om te worden gebruikt als een traditionele wieg (met de barrière gesloten).

WAARSCHUWING: Controleer of alle koppelingen correct zijn vergrendeld en of de ritssluitingen tot aan de eindaanslag gesloten zijn.

WAARSCHUWING: Gebruik de wieg niet als de scharnierende poten vooraan geheel of gedeeltelijk gedraaid of ontgrendeld zijn (afb. 9). De correcte gebruikspositie wordt getoond in Afbeelding 10. Als er per ongeluk tegen de scharnierende poten wordt gestoten, moeten ze weer in de juiste positie worden teruggebracht door de wieg iets op te tillen.

DE HOOGTE INSTELLEN

De hoogte van de wieg kan in 6 standen worden afgesteld.

7. Om de hoogte aan te passen, drukt u de regelknoppen "C1" omhoog en brengt u de wieg omhoog of omlaag naar de gewenste positie (Afb. 11). Het is mogelijk om de basis van de wieg iets te kantelen, door de poten op verschillende hoogte af te stellen (Afb. 12).

WAARSCHUWING: De wieg kan worden gekanteld met een

verschil van maximaal 2 standen tussen de ene en de andere poot (bijvoorbeeld: rechter poot in stand 3 en linker poot in stand 1) (Afb. 13).

WAARSCHUWING: Het hoofd van het kind moet altijd op het hoger geplaatste gedeelte liggen (afb. 14).

MODUS CO-SLEEPING (BEVESTIGING AAN HET BED)

Het is mogelijk de wieg aan het bed van de ouders te koppelen (modus Co-Sleeping).

WAARSCHUWING – BELANGRIJKE INFORMATIE VOOR DE VEILIGHEID VAN UW KIND:

Deze modus is alleen toegestaan bij het type bedden dat aan alle voorwaarden voldoet die in deze paragraaf zijn beschreven.

In het bijzonder moet de barrière van de wieg altijd tegen de matras van de ouders zijn geschoven en moet de matras van de ouders zich altijd op dezelfde hoogte bevinden (of in ieder geval hoger) als die van de bedwand van de wieg (Afb. 15A-16B). Bovendien moet de wieg stevig aan het frame van het bed van de ouders kunnen worden bevestigd of aan de matrasbodem (ijzer of hout).

WAARSCHUWING: Controleer of het frame van de wieg in de modus Co-Sleeping niet interfereert met het bed van de ouders.

WAARSCHUWING: Zorg dat de lakens, dekens, enzovoorts van het grote bed tijdens het gebruik niet de wiegruimte bedekken.

8. Open de zijkant van de voorste barrière met behulp van de "D1"-scharnieren en breng ze naar het einde van hun slag (Afb. 17).

9. Druk vervolgens op de ontgrendelingsknoppen "C8" in overeenstemming met de witte cirkel op het textiel en verwijder de buis van de voorste barrière "A" eerst aan de ene kant en vervolgens aan de andere kant (Afb. 18).

10. Zodra de buis aan beide zijden volledig is verwijderd, brengt u deze onder de basis van de wieg, draait u de steunen "C4" naar buiten en haakt u deze aan de laatste (Afb. 19).

WAARSCHUWING: Als de buis die onder de wieg is vastgemaakt een obstakel vormt tussen de wieg en het bed van de ouders, haal de buis dan los van de steunen "C4" en haal hem uit de stof, zodat de zachte barrière contact maakt met de matras van de ouders. (Afb. 20-21-22)

WAARSCHUWING: Gebruik de wieg met de neergeklapte wand alleen in de modus Co-Sleeping.

11. Schuif de wieg tegen het bed van de ouders en controleer de wieghoogte ten opzichte van de matras van de ouders.

WAARSCHUWING: De hoogte van de matras van de ouders moet altijd hoger of gelijk zijn aan die van de barrière van de open wieg (Afb. 23). Is dat niet het geval, gebruik dan het systeem voor de hoogteverstelling om de wieg aan weerszijden op de gewenste hoogte te plaatsen.

WAARSCHUWING: In de modus Co-Sleeping moeten de 2 poten van de wieg altijd op dezelfde hoogte zijn afgesteld.

12. Om de wieg aan het bed van de ouders te koppelen (modus Co-Sleeping) gebruikt u de meegeleverde bevestigingsriemen "F".

13. Haak de vorken "F1" vast aan de banden met gespen "C9" onder de textielbekleding aan beide zijden. Zorg ervoor dat de gesp "F3" over de riemband zit (Afb. 24)

14. Leid vervolgens de riemen "F" rond de structuur van het bed van de ouders van onder naar boven (Afb. 25) en haak de vorken "F2" aan de gespen "F3" om een lus te vormen (Afb. 26). Herhaal de handeling aan de andere kant. Om de installatie te vergemakkelijken kan tijdens het vastmaken van de gespen de wieg op enige afstand van het bed van de ouders worden geplaatst.

15. Schuif de wieg nu tegen het bed van de ouders aan en klem





de strop vast door krachtig aan de riemen "F" te trekken (Afb. 27). Voer deze handeling eerst aan de ene en dan aan de andere kant uit en stel de riemen af totdat de wieg stevig tegen het bed van de ouders staat.

16. Duw de matras van het bed van de ouders in de richting van de wieg.

17. Verplaats de barrière van de wieg zodanig dat hij goed contact maakt met de matras van de ouders.

WAARSCHUWING: Controleer altijd voor elk gebruik of er geen ruimte zit tussen de matras van de ouders en de barrière van de wieg. Verstel anders de riemen door er krachtig aan te trekken totdat de gewenste conditie is bereikt.

18. Blokkeer de wielen van de wieg.

Indien tijdens de bevestiging van de wieg aan het bed van de ouders het niet mogelijk is de poten van de wieg onder het bed van de ouders te plaatsen, is het tevens mogelijk de wieg vast te koppelen volgens de instructies die bij de vorige punten zijn omschreven, door de scharnierende poten "C5" te draaien tijdens het aanschuiven van de wieg tegen het bed.

19. Om de voorste voeten "C5" te draaien, drukt u op de ontgrendelingsknop "C6" en draait u de wiegvoeten met één hand naar binnen (Afb. 28).

WAARSCHUWING: Het product mag alleen worden gebruikt in combinatie met rechte bedden en/of matrassen. Het product mag niet worden gebruikt in combinatie met ronde bedden en/of matrassen of met watermatrassen.

WAARSCHUWING: Als het product wordt gebruikt in de modus "Co-Sleeping (bevestiging aan het bed)", moet het altijd aan de lange zijde van het bed worden gemonteerd. Het product NIET aanbrengen aan het hoofd- of voeteneinde van het bed.

HET BED OPMAKEN

Het is mogelijk de wieg van het bed van de ouders los te koppelen om het bed gemakkelijker te kunnen opmaken. Om dit te doen, haakt u eenvoudig de vork "F1" los van de gespen "C9" die onder de textielbekleding zijn geplaatst.

Bij het opnieuw vastkoppelen van de wieg aan het bed van de ouders, trekt u weer aan de riemen om ervoor te zorgen dat de wieg correct en stevig aan het bed van de ouders is vastgemaakt. Let erop dat alle punten die in de vorige paragraaf "modus Co-Sleeping (bevestiging aan het bed)" zijn beschreven, in acht worden genomen.

SLUITEN VAN HET ARTIKEL

Het product kan worden gesloten voor opslag of transport.

Om het te sluiten:

20. Indien open, sluit de voorste barrière door de verwijderbare buis in de speciale haken van de structuur te haken en de scharnieren "D1" te sluiten.

21. Duw de vergrendelingshendels "C3" naar beneden en houd de hendels in deze positie en trek de hoogterstelingsknoppen "C1" aan beide zijden krachtig omhoog (Afb. 29-30). Om zeker te zijn dat de ontgrendeling wordt geactiveerd, moet de hoogterstelknop bijna in contact komen met het gewricht (Afb. 31).

22. Compacteer de structuur door deze naar beneden te schuiven, terwijl u voorwaarts blijft duwen (Afb. 32-33). De hierboven beschreven ontgrendelingstoetsen moeten tijdens de gehele sluitingshandeling geactiveerd blijven.

23. Om de wieg weer te openen, tilt u de structuur eenvoudig omhoog door deze uit de buizen te pakken (Afb. 34).

BEKLEDING VERWIJDEREN

Om dit te doen moet u:

24. De matras uit de wieg halen (Afb. 35).

25. Haak de vier banden met automatische knoppen "D3" onder de basis van de wieg los (Afb. 36-37).

26. Open de ritsluitingen van de barrière "D1" (Afb. 17), haak

de buis "A" los (Afb. 18) en verwijder deze (Afb. 38).

27. Open de bovenste ritsluiting rondom "D2" (Afb. 39).

28. Verwijder de textielbekleding (Afb. 40).

Indien de matras uit de hoes gehaald moet worden:

29. Verwijder voorzichtig het houten paneel en de matrasmul-ling uit de stoffen hoes.

Voer dezelfde handelingen in de tegenovergestelde richting uit om het bedje en de matras weer te bedekken.

WAARSCHUWING: De bekleding verwijderen en/of aanbrengen kan enkele minuten duren en dient door een volwassene te worden uitgevoerd.

WAARSCHUWING: Behandel de stof voorzichtig wanneer u de bekleding van het bedje verwijdert en/of aanbrengt om scheuren of beschadigingen te voorkomen.

ONDERHOUDSTIPS

De wieg en het matrasje hebben een stoffen bekleding die stevig, volledig uitneembaar en wasbaar is. Om de bekleding te verwijderen, moet u de procedure volgen die is beschreven in de paragraaf "DE BEKLEDING VERWIJDEREN".

Controleer het product regelmatig op slijtage en barsten. In geval van schade niet gebruiken en buiten het bereik van kinderen houden.

Voor het wassen van de stof volgt u zorgvuldig de instructies op het etiket.

Gebruik voor de reiniging geen oplos- of schuurmiddelen of zeer agressieve middelen.



Op 30°C in de wasmachine wassen



Niet bleken



Niet in de droogtrommel drogen



Niet strijken



Niet chemisch laten reinigen

Laat de matras niet hangend drogen.

Controleer de stevigheid van de stof en de naden na iedere wasbeurt.

DEMONTEREN

De wieg kan gedeeltelijk gedemonteerd worden door de achterste voetjes te verwijderen door op de ontgrendelknop "C10" te drukken en ze naar buiten te trekken (Afb. 41-42).

GARANTIE

Het product is gegarandeerd tegen elk gebrek aan overeenstemming onder normale gebruiksomstandigheden in overeenstemming met de gebruiksaanwijzing. De garantie is dus niet geldig in geval van schade veroorzaakt door oneigenlijk gebruik, slijtage of toevallige gebeurtenissen. Voor de duur van de garantie inzake non-conformiteit verwijzen we naar de specifieke richtlijnen en de nationale normen die van toepassing zijn in het land van aankoop, indien deze voorzien zijn.



TR CHICCO NEXT2ME POP UP

ÖNEMLİ – DİKKATLİ BİR ŞEKİLDE OKU- YUN VE İLERİDE BAŞVURMAK ÜZERE SAKLAYIN.

UYARI: KULLANMADAN ÖNCE, ÜRÜN AMBALAJININ BİR PARÇASI OLAN TÜM ELEMANLARI VE TÜM PLASTİK POŞETLERİ ÇOCUKLARIN ULAŞAMAYACAĞI BİR YERDE MUHAFAZA EDİN.

UYARILAR

- Yalnızca evde kullanıma uygundur.
- **UYARI:** Kullanım talimatlarını önceden okumadan bu ürünü kullanmayın.
- **UYARI:** Çocuğun oturabilir, diz çökebilir veya kendini yukarı doğru çekebilir duruma gelmesinden itibaren ürünü kullanmayı bırakın.
- **UYARI:** Ürün 0 ila 5 veya 6 ay yaş aralığında ve azami 9 kg ağırlığındaki bebekler için kullanılmak üzere tasarlanmıştır.
- **UYARI:** Ürüne fazladan eşyalar yerleştirilmesi, boğulmaya yol açabilir.
- **UYARI:** Ürünü boğulma veya dolanma tehlikesi oluşturabilecek başka bir ürünün yakınına yerleştirmeyin; örn. ipler, stor perde/perde kordonları vs.
- Boğulma riskini önlemek için, beşiğin içine ipli nesnelere yerleştirmeyin.
- **UYARI:** Ürünün içinde birden fazla minder kullanmayın.
- Yalnızca **ürünle birlikte verilen**

minderi ya da Artsana tarafından onaylanan yedek bir minder kullanın.

- **UYARI:** Yalnızca bu beşiklerle birlikte satılan minder kullanın, buna ikinci bir minder eklemeyin, boğulma tehlikesine yol açabilir.
- Ürün her zaman düz bir yüzey üzerine yerleştirilmelidir. Ürünü, bebeğiniz içindeyken eğimli bir yüzey üzerinde **kesinlikle bırakmayın**.
- Başka çocukların yetişkin gözetiminde olmaksızın ürünün yakınında oynamalarına izin vermeyin.
- **UYARI:** Ürün "beşik yapılandırması" sırasında "çocuğunuz içerisinde gözetimsiz bırakıldığında, beşiğin üst çevresi ile hizalı şekilde **yan tarafın kaldırılmış ve kilitlemiş** olduğundan her zaman emin olun.
- Bebek için dolanma ve/veya boğulma tehlikesi oluşturabileceklerinden (örn. emziklerdeki ipler vs.) tüm bileşenler iyi sabitlenmeli ve vidalar uygun şekilde sıkılmalıdır.
- **UYARI:** Sigaralardan, çıplak alevlerden ve beşiğin yakınındaki elektrikli soba veya gaz sobası vs. gibi diğer ısı kaynaklarından doğabilecek riskin bilincinde olun.
- **UYARI:** Yatağa takılı değilken, beşiğe, bir ayak desteği ile diğeri arasında en fazla 2 konum farkı olacak şekilde eğim verilebilir.
- **UYARI:** Herhangi bir parçası kayıp, zarar görmüş ya da kırılmışsa, ürünü "Beşik Yapılandırması" ve/veya "Yakın Uyuma Yapılandırması"nda **KULLANMAYIN**. İhtiyaç duyulması halinde, yedek parçalar ve kullanım talimatları için Artsana SPA ile iletişime geçin. Kayıp, zarar görmüş ya da kırılmış parçaları, Orijinal Ekipman Üreticisi tarafından üretilme-

miş parçalarla ya da Artsana SPA tarafından onaylanmamış parçalarla **DEĞİŞTİRMEYİNİZ.**

- **UYARI:** Sabitleme kemerleri ambalajın içinde yer almaktadır. Diğer bağlantı sistemleri **KULLANILMAMALIDIR.**
- “Yakın Uyuma Yapılandırması”ndayken (yatağa bağlı) beşiğe asla eğim verilmemelidir.
- Beşik “Yakın Uyuma Yapılandırması”ndayken (yatağa bağlı) çocuğunuzun kafasının sıkışmasından kaynaklanan **boğulma tehlikesini önlemek için**, talimat kitapçığında açıklandığı gibi, beşik sabitleme kemerleriyle **düzgün bir şekilde ebeveyn yatağına bağlanmalıdır.**
- **UYARI:** Ürün “Yakın Uyuma Yapılandırması”nda (yatağa bağlı) kullanılırken bebeği içine yerleştirmeden önce, **sabitleme kemerlerinin ebeveyn yatağına düzgün bir şekilde bağlandığından ve sıkıldığından emin olun.**
- Ürün, ebeveyn yatak minderine bitişik olmalı ve **Yakın Uyuma tarafındaki en alt kısım ile yetişkin yatak minderi arasında boşluk olmamalıdır.**
- “Yakın uyuma yapılandırmasında (yatağa bağlı)” kullanmadan önce, ürünün doğru şekilde bağlanmış ve konumlandırılmış olduğundan emin olun. Beşiği ebeveyn yatağından itmeye çalışarak, her kullanımdan önce bağlantı sistemini kontrol edin.
- **UYARI: Beşik birlikte uyuma modunda kullanılırken, yumuşak bariyerin daima ebeveyn yatağına temas ettiğinden emin olunuz.** Beşiğin altına takılan bariyer borusu, beşiğin ebeveyn

yatağına temas etmesini engelliyorsa, boruyu desteğinden ayırın ve kumaştan çıkarın.

- Yakın uyuma beşiğinin en alt kısmı ile ebeveyn yatak minderi arasında boşluk varsa, ürünü **KULLANMAYIN.**
- Ebeveyn yatağı ile beşik arasındaki alanı ya da boşlukları yastık, battaniye, çarşaf ya da boğulma tehlikesine neden olabilecek diğer malzemelerle **doldurmayın.**
- **TEHLİKE! Yetişkin yatağına bağlı olmadığından indirilmiş tarafı her zaman yukarıya kaldırın.**
- **UYARI: Yetişkin yatağının bitişiğindeki yan kısımda bulunan üst raya çocuğun boynunun sıkışması tehlikesini önlemek için, üst ray yetişkin yatağı minderinden daha yüksek olmamalıdır.**
- **UYARI: Yetişkin yatağına bağlanan sistem çocuğun dolanması riskini önlemek için her zaman beşiğin dışında ve uzağında tutulmalıdır.**
- Montajdan önce, ürünün ve parçalarının taşıma sırasında hasar görmemiş olduğundan emin olun. Hasar görmüşlerse kullanmayın ve çocukların erişemeyeceği bir yerde muhafaza edin.
- **UYARI:** Parçaların listesi için kullanıcı kılavuzuna başvurunuz. Gevşek, zarar görmüş ya da kayıp parça olmadığından emin olmak için ürünü düzenli olarak kontrol edin.
- **UYARI:** Her bir kullanım şekli için gereken tüm parçaları her zaman kullanın.
- Ürünü kullanan yetişkinin, üretici talimatlarına göre ürünün nasıl çalıştığını bildiğinden emin olun.
- **UYARI:** Ürün yalnızca, tüm kilitle-

me mekanizmaları takıldığında kullanıma hazırdır. Kullanımdan önce emniyetli bir şekilde sabitlendiklerinden emin olun.

- **UYARI: Ürün kullanımda iken, tekerlekler her zaman kilitli olmalıdır.**
- Ürünün açılmasına, ayarlanmasına, bağlanmasına ve konumlandırılmasına ilişkin tüm işlemler bir yetişkin tarafından gerçekleştirilmelidir.
- Bebekler, yumuşak yatak üstünde **boğulabilir**. Uyuyan yeni doğan bebeklerin altına ilave konfor için yastıklar veya benzeri malzemeler koymaktan kaçının.
- Beşiği "Yanda uyuma yapılandırmasında (yatağa bağlı)" yalnızca kılavuzun başındaki referans şekilde gösterilen ölçülerdeki yataklarla kullanın.
- Ürünün içerisinde ürünün derinliğini azaltabilecek **herhangi bir nesne bırakmayın**.
- **Çocuğun sıkışmasını önlemek için, beşiği duvarlara ya da engellere yakın yerleştirmeyin.**
- Ürünün içerisinde **yutulabilecek herhangi bir nesne bırakmayın**.
- Çocuk içerisindeyken üründe ayarlamalar yapmayın.
- Çocuk içerisindeyken ürünü hareket ettirmeyin.
- Ürünü **bir defada birden fazla çocuk için kullanmayın**.
- Uzun süre doğrudan güneş ışığına maruz kalması, ürünün renginin ton değiştirmesine neden olabilir. Ürün uzun süre yüksek sıcaklığa maruz kalmışsa, çocuğunuzu içine yerleştirmeden önce birkaç dakika bekleyin.
- **UYARI:** Kullanım sırasında, **ebe-**

veyn çarşaflarının, battaniyelerinin vs. beşik alanını işgal etmediğinden emin olun.

- Kullanılmadığı zamanlarda, ürünü çocukların erişiminden uzak tutun.

BİLEŞENLER

A. Ön bariyer borusu

B. Arka ayaklar

C. Beşik çerçevesi

C1. Yükseklik ayarlama düğmeleri

C2. Yükseklik göstergesi

C3. Kapatma serbest bırakma kolu

C4. Bariyer bağlantısı için destek

C5. Mafsal ön ayaklar

C6. Ön ayak serbest bırakma düğmesi

C7. Frenli tekerlekler

C8. Bariyer serbest bırakma düğmesi

C9. Beşiği yatağa sabitlemek için tokalı kemeler

C10. Arka ayak serbest bırakma düğmesi

D. Kumaş

D1. Bariyeri açmak için fermuarlar

D2. Üst fermuar

D3. Otomatik düğmeli kumaş kemeler

E. Çıkarılabilir astara sahip minder

F. Bağlama kemeleri

F1. Çatal 1

F2. Çatal 2

F3. Kemer tokası

G. Çanta

H. Kullanım Kılavuzu

BEŞİĞİN İLK MONTAJI

Ürün, kapalı ve kısmen monte edilmiş halde teslim edilir.

1. Üst borulardan tutup yukarı doğru çekerek çerçeveyi açın (Şek. 1). Minder, ilk montaj sırasında beşiğin tamamen açılmasını engelliyorsa, minder çıkarın ve boruları bir kez daha yukarı doğru çekin. Beşiğin ayaklarındaki kırmızı işaretin görünmediğinden emin olarak, kilitlerin düzgün bir şekilde yerine oturduğunu doğrulayın (Şek. 2).
2. Arka ayakları "B", klik sesi duyulana kadar boruların içine sokarak, beşiğin arkasına monte edin (Şek. 3-4). Monte edilen ayağın tipinin, beşiğin ön tarafında kullanılan tiple (tekerlekli veya tekerleksiz) eşleştiğinden emin olun.
3. Kumaş üzerindeki yuvaları kullanarak ön bariyer "A" borusunu yerleştirin (Şek. 5).
4. Boruyu "A" kaldırın ve beşik üzerindeki bağlantılara takın (Şek. 6).
5. Her iki yandaki fermuarları "D1" kapatın (Şek. 7)
6. Frenleri etkinleştiren kolları indirerek beşiğin 2 tekerleğini bloke edin (Şek.8).

Ürün artık geleneksel bir beşik olarak kullanılmaya hazırdır (bariyeri kapalı halde).

UYARI: Tüm bağlantı elemanlarının doğru şekilde takıldığından ve fermuarların kapatılıp uçta kilitlendiğinden emin olun.

UYARI: Ön mafsal ayak kısmen ya da tamamen döndürülmüş ya da serbest bırakılmış durumdayken beşiği kullanmayın (Şek. 9). Doğru kullanım pozisyonu Şekil 10'da gösterilmiştir. Mafsal ayaklara kazara çarpılması halinde, beşiği hafifçe kaldırarak doğ-

ru pozisyona dönmelerini sağlayın.

YÜKSEKLİK AYARI

Beşik yüksekliği 6 farklı konumda ayarlanabilir.

7. Yüksekliği ayarlamak için "**C1**" ayar düğmelerine yukarı basın ve istenen konuma ulaşılan kadar beşiği yükseltin veya alçaltın (Şek. 11). Ayak destekleri farklı yüksekliklere ayarlanarak beşik tabanına hafif bir eğim verilebilir (Şek. 12).

UYARI: Beşiğe, bir bacak desteği ile diğeri arasında en fazla 2 konum farkı olacak şekilde eğim verilebilir (örn., sağ bacak desteği konum 3'te ve sol bacak desteği konum 1'de) (Şek. 13).

UYARI: Çocuğun başı her zaman yüksek tarafta olmalıdır (Şek.14).

YANDA UYUMA YAPILANDIRMASI (BEŞİĞİN YATAĞA BAĞLANMASI)

Beşik ebeveyn yatağına bağlanabilir (yanda uyuma yapılandırması).

UYARI - ÇOCUĞUNUZUN GÜVENLİĞİ İÇİN ÖNEMLİDİR.

Bu yapılandırmaya ancak bu paragrafta açıklanan tüm koşullara uyulmasını sağlayan yataklar için izin verilir.

Beşiğe, beşiğin indirilmiş tarafı her zaman ebeveyn yatağı minderine dayalı şekilde konumlandırılmalı ve ebeveyn yatağı minderinin üst kısmı, beşiğin açık tarafındaki koruma bariyerinin yüksekliği ile hizalanmalıdır (ya da en fazla ebeveyn yatağı daha yüksek olmalıdır) (Şek.15-16). Ayrıca, beşik ebeveyn yatağının yapısına ya da minder desteğine (ağ ya da tahta çubuklu, yaylı baza) sıkıca bağlanmalıdır.

UYARI: Yanda uyuma yapılandırmasındaki beşik yapısının ebeveyn yatağına engel olmadığını kontrol edin.

UYARI: Kullanım sırasında, ebeveyn çarşafınının, battaniyelerinin vs. beşik alanını işgal etmediğinden emin olun.

8. Fermuarları "**D1**" tamamen açarak, ön bariyerin yan tarafını açın (Şek. 17).

9. Ardından, kumaş üzerindeki beyaz dairenin yanındaki "**C8**" serbest bırakma düğmelerine basın ve önce bir tarafta ve ardından diğer tarafta ön bariyer borusunu "**A**" kısmen açın (Şek. 18).

10. Boru her iki tarafta da tamamen açıldıktan sonra, beşik tabanının altına hareket ettirin, destekleri "**C4**" dışı doğru çevirin ve boruyu desteklere takın (Şek. 19).

UYARI: Beşiğin altına bağlanan boru, beşik ile ebeveyn yatağı arasında bir engel oluşturuyorsa, boruyu desteğinden "**C4**" ayırın ve yumuşak bariyerin ebeveyn minderini ile temas etmesi için kumaştan çıkarın. (Şek. 20-21-22)

UYARI: Çubuk indirilmiş şekilde beşiği yalnızca yakın uyuma kullanım şeklinde kullanın.

11. Beşiği ebeveyn yatağının yanına dayalı şekilde yerleştirin ve ebeveyn yatağına göre beşik yüksekliğini kontrol edin.

UYARI: Ebeveyn yatak minderinin üstü, açık beşiğin koruma bariyerinin yüksekliği ile eşit ya da bundan fazla olmalıdır (Şek. 23). Aksi halde, her iki tarafta bu koşulu elde etmek için yükseklik ayarlama sistemini kullanın.

UYARI: Yanda uyuma yapılandırmasında, beşiğin 2 bacağı da aynı yüksekliğe ayarlanmalıdır.

12. Beşiği ebeveyn yatağına bağlamak için (yanda uyuma yapılandırması), ürünle birlikte verilen bir çift kemeri "**F**" kullanın.

13. Çatalları "**F1**", her iki tarafta kumaş astarın altında yer alan tokalı kemerlere "**C9**" bağlayın. Kemer tokasının "**F3**" kayış kemerinin üstüne yerleştirildiğinden emin olun (Şek. 24)

14. Ardından kemerleri ebeveyn yatağının çerçevesi etrafında aşağıdan yukarıya "**F**" geçirin (Şek. 25) ve çatalları "**F2**" bir lup oluşturmak üzere kemer tokalarına "**F3**" bağlayın (Şek. 26). Bu işlemi diğer tarafta da tekrarlayın. Kurulumu kolaylaştırmak için, tokaları takarken, beşiği her zaman ebeveyn yatağından biraz uzakta tutun.

15. Bu noktada beşiği ebeveyn yatağına dayayın ve kemerleri "**F**" sıkıca çekerek lupu sıkın (Şek. 27). Beşik ebeveyn yatak

minderine sağlam bir şekilde temas edene kadar kemerleri ayarlayarak, bu adımı önce bir tarafta ve sonra diğer tarafta gerçekleştirin.

16. Ebeveyn yatağındaki minderini beşiğe doğru itin.

17. Beşik bariyeri üzerinde işlem yaparak, ebeveyn minderini ile temas etmesini sağlayın.

UYARI: Her kullanımdan önce, ebeveyn yatak minderini ile beşiğin yan tarafı arasında boşluk olmadığından emin olun. Aksi halde, gerekli koşul tekrar elde edilene kadar kemerleri sıkıca çekerek ayarlayın.

18. Beşiğin tekerleklerini kilitleyin.

Beşiği ebeveyn yatağına sabitlemek, beşiğin ayakları ebeveyn yatağının altına sığmazsa, beşik yatağa doğru bastırılırken mafsallı ayakları "**C5**" döndürme adımı eklenerek yukarıdaki talimatları izlemek suretiyle beşik yine de yatağa sabitlenebilir.

19. Ön ayakları "**C5**" döndürmek için, serbest bırakma düğmesine "**C6**" basın ve bir elinizi kullanarak beşiğin ayaklarını içe doğru döndürün (Şek. 28).

UYARI: Ürünü yalnızca düz kenarlı yataklarla ve/veya minderlerle kullanın. Ürünü yuvarlak yataklarla ve/veya minderlerle veya su yataklarıyla kullanmayın.

UYARI: Ürün "Yakın uyuma yapılandırmasında (yatağa bağlı)" kullanılıyorken, her zaman yatağın uzun tarafına bağlı olmalıdır. Ürünü yatağın baş ya da ayak kısmına TAKMAYIN.

YATAĞIN HAZIRLANMASI

Yatak hazırlanırken beşik ebeveyn yatağından çıkarılabilir. Bunu yapmak için, kumaş astarın altında bulunan kemer tokalarından "**C9**" çatalları "**F1**" serbest bırakmanız yeterlidir.

Beşiği yeniden ebeveyn yatağına bağlarken, beşiğin ebeveyn yatağına doğru ve güvenli bir şekilde bağlandığından emin olmak için kemerleri yeniden çekin. "Yakın uyuma yapılandırması (yatağa bağlı)" paragrafta yukarıda resmedilen tüm adımların tamamlandığından emin olun.

ÜRÜNÜN KAPATILMASI

Ürün, depolama veya taşıma amacıyla kapatılabilir.

Kapatmak için:

20. Açıkça, çıkarılabilir boruyu çerçeve üzerindeki uygun konuma takarak ön bariyeri kapatın ve fermuarları "**D1**" kapatın.

21. Kapatma serbest bırakma tokalarını "**C3**" aşağı bastırın ve kolları aşağı konumda tutarken, her iki uçtaki yükseklik ayar düğmelerini "**C1**" enerjilik olarak yukarı çekin (Şekil 29-30). Serbest bırakmanın etkinleştirildiğinden emin olmak için yükseklik ayar düğmesinin mafsala neredeyse temas etmesi gerekir (Şek. 31).

22. Öne doğru itmeye devam ederken çerçeveyi aşağı doğru hareket ettirerek katlayın (Şek. 32-33). Yukarıda açıklanan serbest bırakma düğmeleri, beşik tamamen katlanana kadar basılı tutulmalıdır.

23. Beşiği yeniden açmak için boruları tutarak çerçeveyi yukarı kaldırmanız yeterlidir (Şek. 34).

KILIFIN ÇIKARILMASI

Bu işlem için aşağıdaki gibi ihtiyacınız olacaktır:

24. Minderi beşikten çıkarmak için (Şek. 35).

25. Beşik tabanının altında bulunan otomatik düğmeler "**D3**" ile dört kemeri serbest bırakmak için (Şek. 17), boruyu "**A**" serbest bırakın (Şek. 18) ve çıkarın (Şek. 38).

26. Bariyerin "**D1**" fermuarını açmak için (Şek. 17), boruyu "**A**" serbest bırakın (Şek. 18) ve çıkarın (Şek. 38).

27. Üst çevre "**D2**" boyunca uzanan fermuarı açmak için (Şek. 39).

28. Kumaşı çıkarmak için (Şek. 40).

Astarın minderden çıkarılması gerekirse:

29. Ahşap paneli ve minder dolgusunu kumaş kılıftan dikkatlice çekin.

Beşik ve minderin üzerini kaplamak için, aynı adımları ters sırada tamamlayın.

UYARI: Kumaş kaplamanın takılması veya çıkarılması birkaç da-

kika sürebilir ve bir yetişkin tarafından gerçekleştirilmelidir.

UYARI: Kumaş kaplamayı takarken veya çıkarırken; yanlışlıkla yırtmaktan veya zarar vermekten kaçınacak şekilde, kumaş kısımları tutarken özen gösterin.

BAKIM VE ONARIM

Beşik ve minder, tamamen çıkarılıp yıkanabilen dayanıklı bir kumaş astara sahiptir. Kumaşı çıkarmak için, **"KUMAŞIN ÇIKARILMASI"** hakkındaki paragrafta verilen talimatları izleyin.

Ürünü, aşınma ve hasar belirtileri bakımından düzenli olarak kontrol edin. Hasar olması durumunda, kullanmayın ve çocukların erişiminden uzak tutun.

Kumaş kısımları yıkarken, etiketteki talimatlara özel dikkat gösterin.

Çözücüler, aşındırıcı ya da aşırı sert ürünler kullanmayın.



Çamaşır makinesinde 30°C derecede yıkama



Ağartıcı kullanmayın



Kurutma makinesinde kurutmayın



Ütülemeyin



Kuru temizlemeye vermeyin

Minderi asarak kurutmayın.

Her yıkamadan sonra, kumaşın ve dikişlerin iyi durumda olduğunu kontrol edin.

SÖKME

Beşik, serbest bırakma düğmesine **"C10"** basarak ve ayakları dışarı doğru çekerek arka ayakları çıkarmak suretiyle kısmen de-monte edilebilir (Şek. 41-42).

GARANTİ

Ürün, talimatlarda belirtildiği üzere, normal kullanımda her türlü uygunsuzluğa karşı garantilidir. Dolayısıyla garanti; uygunsuz kullanım, aşınma veya kazalardan kaynaklanan hasar durumunda geçerli değildir. Uygunsuzluğa karşı garanti süresi için, varsa, satın alındığı ülkedeki geçerli ulusal yasaların özel hükümlerine bakınız.

VIKTIGT - LÄS NOGGRANT OCH SPARRA FÖR FRAMTIDA BRUK.

VARNING: FÖRE ANVÄNDNING SKA DU SÄKERSTÄLLA ATT ALLA DELAR SOM INGÅR I PRODUKTFÖRPACKNINGEN OCH EVENTUELLA PLASTPÅSAR HÅLLS UTOM RÄCKHÅLL FÖR BARN.

VARNINGAR

- Bara för användning i hemmet.
- **VARNING** Använd inte denna produkt utan att först ha läst bruksanvisningen.
- **VARNING** Sluta använda produkten när barnet klarar att sitta helt själv, på knän eller stålla sig upp.
- **VARNING** Denna produkt får endast användas för barn i åldern mellan 0 och 5/6 månader och/eller upp till max 9 kg vikt.
- **VARNING** Extra föremål som läggs inuti barnsängen skulle kunna orsaka att barnet kvävs.
- **VARNING** Placera inte produkten i närheten av andra föremål som kan medföra risk för kvävning eller strypning, t.ex. snören, gardiner eller liknande.
- För att undvika risk för strypning får det inte finnas föremål med snören i vaggan.
- **VARNING** Använd inte mer än en madrass i produkten.
- Endast **madrassen som medföljer produkten** eller eventuella

ersättningsmadrasser som är godkända av Artsana SPA får lov att användas.

- **VARNING** Använd bara madrassen som säljs tillsammans med denna vagg. Lägg inte dit en madrass till eftersom det utgör risk för kvävning.
- Produkten ska alltid ställas på plant underlag. **Använd aldrig** produkten på en lutande yta när barnet ligger i den.
- Tillåt inte att andra barn leker i närheten av produkten utan tillsyn av en vuxen.
- **VARNING** När barnet ligger i produkten utan tillsyn i "gungläge" ska du alltid försäkra dig om att **gaveln är höjd och låst** i det stängda läget, i höjd med vaggans övre kant.
- Alla monteringsbeslag och skruvar ska alltid vara ordentligt åtdragna eftersom de kan utgöra risk för att fastna och/eller strypas (t.ex. napphållare osv.) för barnet.
- **VARNING** Var uppmärksam på risken för tända cigaretter, fria lågor och andra värmekällor som elvärmare, gasvärmare etc. som finns i närheten av vaggan.
- **VARNING** När vaggan är lossad från sängen är det tillåtet att vinkla vaggan till en höjdskillnad på högst 2 lägen mellan benen.
- **VARNING ANVÄND INTE** produkten i "Gungläge" och/eller i "utförande co-sleeping" om någon komponent saknas, är skadad eller trasig. Kontakta Artsana SPA för reservdelar och bruksanvisning om nödvändigt. **BYT INTE UT** delar som saknas, är skadade eller sönderiga mot komponenter som inte är original och som inte är godkända

av Artsana SPA.

- **VARNING** Fästremmarna ingår i förpackningen. **INGA andra** fästsystem får användas.
- Vid användning i "utförande co-sleeping" (sidosängsutförande) får vaggan aldrig användas i lutande läge.
- **För att förhindra risken för kvävning** på grund av fastnande ska vaggan i "utförande co-sleeping" (sidosängsutförande) **vara ordentligt fastsatt vid föräldrarnas säng** med hjälp av fästremmarna, i enlighet med bruksanvisningen.
- **VARNING** När produkten används i "utförande co-sleeping" (sidosängsutförande)" ska du **försäkra dig om att fästremmarna är korrekt fastsatta på föräldrarnas säng och väl sträckta** innan barnet läggs ned.
- Produkten ska vara helt intill föräldrarnas madrass och **det får inte finnas öppningar mellan den lägsta delen av sidosängen och vuxenmadrassen**.
- Före användning i "utförande co-sleeping" (sidosängsutförande) ska man kontrollera att produkten är korrekt fastsatt och rätt placerad. Kontrollera att fästsystemet är säkert före varje användning genom att dra vaggan utåt från vuxensängen.
- **VARNING: När vaggan används i "utförandet co-sleeping" ska du försäkra dig om att den mjuka gaveln alltid är i kontakt med föräldrarnas madrass.** Om röret på sidkanten som är fastsatt under vaggan inte tillåter att sidkanten är i kontakt med föräldersängen ska

röret lossas från de avsedda fästena och tas bort från tygdelen.

- Om det finns öppningar mellan den lägsta delen av sidosängen och vuxenmadrassen får produkten **INTE** användas.
- **Fyll inte** eventuella utrymmen eller öppningar mellan föräldrarnas madrass och vaggan med kuddar, täcken, lakan eller annat material som kan orsaka risk för kvävning.
- **FARA! Den fällbara gaveln måste alltid höjas och låsas när den inte är fastsatt på vuxensängen.**
- **VARNING För att undvika risken att barnet stryps på vaggans övre kant som är i kontakt med vuxensängen får inte den övre kanten på vaggans fällbara gavel vara högre än ovansidan på föräldrarnas madrass.**
- **VARNING För att undvika risken att barnet stryps ska fastspänningssystemet på vuxensängen (remmar) alltid hållas på avstånd och utanför vaggan.**
- Innan produkten monteras ska du kontrollera att produkten och dess komponenter inte har några skador som uppstått under transporten. Om så är fallet får produkten inte användas och den ska hållas utom räckhåll för barn.
- **VARNING** Se bruksanvisningen för en lista över komponenterna. Kontrollera produkten regelbundet för att försäkra dig om att inga delar är lösa, skadade eller saknas.
- **VARNING** Använd alltid alla delar som förutses för de olika utförandena.
- Alla som använder produkten måste känna till exakt hur den fungerar.

- **VARNING** Produkten är klar för användning när alla spärrmekanismer är inkopplade. Kontrollera noga att de är inkopplade före användning.
- **VARNING När produkten används ska hjulen alltid vara låsta.**
- Endast vuxna personer får lov att fälla ut, justera, spänna fast och ställa upp produkten.
- Nyfödda barn **kan kvävas** av lakan och mjuka täcken. Undvik att lägga kuddar och liknande föremål under det nyfödda barnet för att det ska sova mer bekvämt.
- I "utförande co-sleeping" (sidosängsutförande) får vaggan bara användas med en säng vars mått överensstämmer med de som anges på referensritningen i början av manualen.
- **Lämna aldrig kvar något föremål** inuti produkten som gör att den blir mindre djup.
- **Ställ inte vaggan i närheten av en vägg eller andra hinder för att undvika risken för att fastna.**
- **Lämna aldrig kvar något föremål som kan sväljas** inuti produkten.
- Gör inga justeringar på produkten när barnet ligger i.
- Flytta inte produkten när barnet ligger i produkten.
- **Använd aldrig produkten till mer än ett barn åt gången.**
- Om produkten lämnas en längre tid i solen kan den få färgförändringar. Om produkten har varit utsatt för höga temperaturer under en längre tid ska man vänta några minuter innan man lägger ned barnet i den.
- **VARNING** Under användning **ska du försäkra dig om att föräldrarnas lakan, täcken osv. inte**

upptar vaggans utrymme.

- När produkten inte används ska den förvaras utom räckhåll för barn.

KOMPONENTER

A. Rör till främre vägg

B. Bakre fötter

C. Vaggans stomme

C1. Knappar för höjdjustering

C2. Höjdindikator

C3. Upplåsningsspak

C4. Stöd för fastsättning av vägg

C5. Främre vridbara fötter

C6. Knapp för upplåsning av framfötter

C7. Hjul med broms

C8. Knapp för lossning av vägg

C9. Band med spännen för fastsättning vid säng

C10. Knapp för lossning av bakfötter

D. Tygdel

D1. Blixtlås för att öppna väggen

D2. Övre blixtlås kring omkretsen

D3. Tygband med automatknappar

E. Madrass med avtagbart tyg

F. Fästremmar

F1. Låstunga 1

F2. Låstunga 2

F3. Spänne

G. Väska

H. Bruksanvisning

FÖRSTA MONTERING AV VAGGAN

Produkten levereras stängd och delvis monterad.

1. Öppna stommen genom att ta tag i de övre rören och dra uppåt (Fig. 1). Om madrassen skulle orsaka att den inte går att öppna helt när denna första montering görs ska du ta bort madrassen och sedan dra rören uppåt igen. Försäkra dig om att låsmekanismerna är korrekt inkopplade genom att kontrollera att den röda markeringen på vaggans ben inte syns (Fig. 2).
2. Montera bakfötterna "B" på vaggans baksida genom att föra in dem i rören tills det låsande klickjudet hörs (Fig. 3-4). Se till att samma typ av fot som finns på vaggans framsida monteras på röret (med eller utan hjul).
3. För in röret i den främre väggen "A" genom att trä in det i tyghålen och låta det glida in (Fig. 5).
4. Höj röret "A" och fäst det i de avsedda hållarna (Fig. 6).
5. Stäng blixtlåsen "D1" på båda sidorna (Fig. 7)
6. Lås vaggans 2 hjul genom att sänka spakarna som aktiverar bromsarna (Fig.8).

Nu är produkten redo att användas som en vanlig vaggan (med stängd vägg).

VARNING Kontrollera att alla fästen är korrekt inkopplade och att blixtlåsen är stängda och blockerade i ändläget.

VARNING Använd inte vaggan med de vridbara fötterna delvis eller helt vridna eller upplåsta (fig. 9). Korrekt användningsläge visas i figur 10. Om du oavsiktligt stöter emot de ledade fötterna, lyft vaggan något så att de sätts tillbaka i korrekt läge.

HÖJDJUSTERING

Vaggans höjd kan justeras i 6 olika lägen.



7. För att justera höjden ska du trycka justeringsknapparna **"C1"** uppåt och höja eller sänka vaggan till önskat läge (Fig. 11). Vaggans botten kan vinklas något genom att ställa in de två benen på olika höjder (Fig.12).

WARNING Det är tillåtet att vinkla vaggan med en höjdskillnad på högst 2 lägen mellan de två benen (t.ex. höger ben i läge 3 och vänster ben i läge 1) (Fig.13).

WARNING Barnets huvud ska alltid läggas ned på den högsta sidan (Fig.14).

UTFÖRANDE CO-SLEEPING (SIDOSÄNGSUTFÖRANDE)

Vaggan kan sättas fast på föräldrarnas säng (utförande co-sleeping).

OBSERVERA – VIKTIGT FÖR DITT BARN SÄKERHET.

Detta läge tillåts bara med sådana sängar som gör det möjligt att respektera alla villkor som beskrivs i detta avsnitt.

I synnerhet ska vaggans vägg alltid vara tätt intill föräldrarnas madrass och föräldrarnas madrass ska vara i höjd med (eller vara högre än) den öppna vaggans vägg (Fig. 15A-16B). Dessutom ska vaggan kunna sättas fast på föräldersängens stomme eller vid madrastödet (resårbotten eller ribbotten).

WARNING När vaggan är i utförande co-sleeping ska du kontrollera att dess stomme inte kommer i kontakt med föräldrarnas madrass.

WARNING Under användning ska du försäkra dig om att föräldrarnas lakan, täcken osv. inte upptar vaggans utrymme.

8. Öppna framväggen genom att öppna blixtlåsen **"D1"** till ändläget (Fig. 17).

9. Tryck sedan på lossningsknapparna **"C8"** i höjd med den vita cirkeln på tygdelen och dra delvis ut röret från framväggen **"A"**, först på ena sidan och sedan på den andra (Fig. 18).

10. Efter att ha tagit ut röret helt på båda sidorna ska du flytta det under vaggans botten, vrida hållarna **"C4"** utåt och fästa det i hållarna (Fig. 19).

WARNING Om röret som är fästsett under vaggan orsakar interferens mellan vaggan och föräldersängens ska röret lossas från de avsedda fästena **"C4"** och tas bort från tygdelen på så sätt att den mjuka sidkanten är i kontakt med föräldrarnas madrass. (Fig. 20-21-22)

WARNING Vaggan får bara användas med röret sänkt när den är i utförandet co-sleeping.

11. Placera vaggan intill föräldrarnas säng och kontrollera vaggans höjd i förhållande till föräldrarnas madrass.

WARNING Föräldrarnas madrass ska alltid vara högre än eller lika hög som den öppna vaggans vägg (Fig. 23). Om den inte är det ska den justeras på båda sidorna med hjälp av justeringssystemet.

WARNING: I utförandet co-sleeping ska vaggans 2 ben alltid vara inställda på samma höjd.

12. För att spänna fast vaggan vid föräldrarnas säng (i läget co-sleeping) ska de två medföljande remmarna **"F"** användas.

13. Spänn fast låstungorna **"F1"** i banden med spännerna **"C9"** som finns under tygklädseln på båda sidorna. Se till att spännet **"F3"** är beläget över bandet på remmen (Fig. 24)

14. Trä sedan remmarna **"F"** underifrån omkring föräldersängens (Fig. 25) och spänn fast låstungorna **"F2"** på spännerna **"F3"** så att det bildas en snara (Fig. 26). Gör på samma sätt på andra sidan. För att arbeta bekvämare under monteringen råder vi till att ha ett litet mellanrum mellan vaggan och föräldrarnas säng när spännerna spänns fast.

15. Flytta sedan vaggan helt intill föräldrarnas säng och dra åt snaran genom att dra kraftigt i remmarna **"F"** (Fig. 27). Utför arbetet först på ena sidan och sedan på den andra sidan och justera remmarna tills vaggan är säkert i kontakt med föräldrarnas madrass.

16. Tryck föräldersängens madrass mot vaggan.

17. Flytta på vaggans sidkant så att den ligger tätt mot föräldrarnas

nas madrass.

WARNING Före varje användning ska man alltid kontrollera att det inte finns något utrymme mellan föräldrarnas madrass och vaggans vägg. Justera annars remmarna genom att dra kraftigt i dem tills detta villkor uppfylls.

18. Lås hjulen på vaggan.

Om det inte går att sticka in vaggans fötter under föräldrarnas säng när man spänner fast vaggan vid föräldrarnas säng kan vaggan spännas fast ändå genom att vrida de vridbara fötterna **"C5"** när vaggan placeras intill sängen och följa beskrivningen i punkterna ovan.

19. För att vrida framfötterna **"C5"** trycker man på upplåsningsknappen **"C6"** och vrider vaggans fötter inåt med en hand (Fig. 28).

WARNING Produkten får bara användas med säng och/eller madrass med raka kanter. Produkten får inte användas med rund säng och/eller madrass eller vattensäng.

WARNING När produkten används i "sidosängsutförande (fäst på sängen)" ska den alltid monteras på sängens långsida. Produkten får INTE monteras vid sängens fot eller huvud.

BÄDDA SÄNGEN

Vaggan kan lossas från föräldrarnas säng för att lättare kunna bädda sängen. För att göra detta räcker det att lossa låstungan **"F1"** från spännerna **"C9"** som finns under tygklädseln.

När vaggan sedan spänns fast igen ska man dra i remmarna igen för att försäkra sig om att vaggan sitter fast ordentligt vid föräldrarnas säng. Se noga till att alla punkter som beskrivs ovan i avsnittet "UTFÖRANDE CO-SLEEPING (SIDOSÄNGSUTFÖRANDE)" respekteras.

FÄLLA IHOP PRODUKTEN

Produkten kan fällas ihop för att ställas undan eller transporteras.

För att fälla ihop den:

20. Om framväggen är öppen ska den först stängas genom att fästa det avtagbara röret i de avsedda fästena på stommen. Stäng sedan blixtlåsen **"D1"**.

21. Tryck upplåsningsspakarna **"C3"** nedåt och håll kvar spakarna i detta läge medan du drar höjjusteringsknapparna **"C1"** kraftigt uppåt på båda sidorna (Fig. 29-30). För att vara säker på att upplåsningen har aktiverats ska du kontrollera att höjjusteringsknappen nästan är i kontakt med ledpunkten (Fig. 31).

22. Gör stommen kompakt genom att låta den glida nedåt medan trycket framåt bibehålls (Fig. 32-33). De ovan nämnda upplåsningsknapparna ska hållas intryckta hela tiden som stommen fälls ihop.

23. För att öppna vaggan igen räcker det att lyfta stommen uppåt genom att ta tag i rören (Fig. 34).

TA AV KLÄDSELN

Gör följande:

24. Ta bort madrassen från vaggan (Fig. 35).

25. Lossa de fyra banden med automatknappar **"D3"** som finns under vaggans botten (Fig. 36-37).

26. Öppna blixtlåset på vaggans vägg **"D1"** (Fig. 17), ta loss röret **"A"** (Fig. 18) och ta bort det (Fig. 38).

27. Öppna det övre omkretsbliltlåset **"D2"** (Fig. 39).

28. Ta av klädseln (Fig. 40).

Vid behov att ta av klädseln från madrassen:

29. Ta försiktigt bort träpanelen och madrassens vaddering från tygfodret.

För att sätta på tygklädseln på vaggan och madrassen igen ska du göra på samma sätt i omvänd ordning.

WARNING Det kan ta några minuter att ta av och sätta på tygöverdraget och det får bara göras av en vuxen person.

WARNING När klädseln tas av och sätts på ska tygöverdraget



hanteras varsamt för att undvika att det rivs sönder eller förstörs oavsiktligt.

SKÖTSELRÅD

Vaggan och madrassen har en slitstark tygklädsel som kan tas bort och tvättas. För att ta av tygklädseln, följ förfarandet som beskrivs i avsnittet **"TA AV KLÄDSELN"**.

Kontrollera regelbundet att produkten inte är sliten eller har gått sönder. Använd inte om den är skadad och förvara utom räckhåll för barn.

För att tvätta tyget, följ noga anvisningarna på tvättrådetiketten.

Använd inte lösningsmedel, repande produkter eller starka medel för att göra rent det.



Maskintvätt vid 30°C



Blek inte



Torktumla inte



Stryk inte



Kemtvätta inte

Låt inte madrassen hängtorka.

Kontrollera tygets och sömmarnas skick efter varje tvätt.

DEMONTERING

Vaggan kan demonteras delvis genom att ta bort bakfötterna. Tryck på lossningsknappen **"C10"** och dra dem utåt (Fig. 41-42).

GARANTI

Produktens garanti gäller för alla fabrikationsfel vid normal användning av produkten enligt vad som förutses i bruksanvisningen. Garantin gäller således inte vid skada som orsakats av felaktig användning, slitage eller olycka. För varaktigheten på garantin för tillverkningsfel, se de specifika bestämmelserna i gällande nationell lagstiftning i inköpslandet, i tillämpliga fall.

ВАЖЛИВО - УВАЖНО ПРОЧИТАЙТЕ ТА ЗБЕРЕЖІТЬ ДЛЯ ВИКОРИСТАННЯ В МАЙБУТНЬОМУ.

УВАГА: ПЕРЕД ВИКОРИСТАННЯМ ТРИМАЙТЕ У НЕДОСЯЖНОМУ ДЛЯ ДІТЕЙ МІСЦІ ВСІ ЕЛЕМЕНТИ, ЯКІ Є ЧАСТИНОЮ ПАКУВАННЯ ВИРОБУ, ТА ПЛАСТИКОВІ ПАКЕТИ.

ЗАСТЕРЕЖЕННЯ

- Виріб призначено лише для домашнього використання.
- **УВАГА:** Не використовуйте цей виріб, не прочитавши спочатку інструкцію з експлуатації.
- **УВАГА:** Не використовуйте виріб, коли дитина в змозі сидіти самостійно, стояти на колінах або самостійно підводитися.
- **УВАГА:** Дозволяється використовувати виріб для дитини віком від народження і до 5-6 місяців і/або до досягнення нею ваги не більше 9 кг.
- **УВАГА:** Розміщення будь-якого додаткового предмета всередині виробу може спричинити удушення дитини.
- **УВАГА:** Не ставте цей виріб поруч з іншим виробом, який може створювати небезпеку удушення, наприклад, тасьми, занавіски і т. ін.
- Щоб уникнути ризику удушення, не кладіть всередину ліжечка предме-

ти з тасьмами.

- **УВАГА:** Не кладіть у виріб більше одного матраца.
- Використовуйте **лише матрац, що постачається в комплекті з виробом**, або змінні матраци, схвалені компанією Artsana SPA.
- **УВАГА:** Використовуйте лише матрац, який продається з цією колискою, не додавайте другий матрац, оскільки існує ризик удушення.
- Виріб завжди необхідно встановлювати на рівній горизонтальній поверхні. **У жодному разі** не залишайте виріб з дитиною на похилій поверхні.
- Не дозволяйте іншим дітям гратися поруч з виробом без нагляду дорослого.
- **УВАГА:** Коли дитина знаходиться без нагляду у виробі, який використовується в режимі «Колиска», завжди перевіряйте, **щоб бортик був піднятий та заблокований** у закритому положенні та знаходився на одному рівні з верхнім периметром колиски.
- Всі монтажні пристрої та гвинти завжди мають бути правильно затягнуті, оскільки вони можуть бути точками захоплення та/або удушення (наприклад, тасьми для сосок і т. ін.) для дитини.
- **УВАГА:** Не забувайте про ризик опіків сигаретами, відкритим вогнем і іншими джерелами тепла, такими як електричні печі, газові печі і т. ін., розташованими поблизу колиски.
- **УВАГА:** Дозволяється нахилити колиску так, щоб при від'єднанні від ліжечка максимальна різниця

між однією ніжкою та іншою складала не більше 2 положень.

- **УВАГА: НЕ ВИКОРИСТОВУЙТЕ** виріб в режимі «Колиска» і/або в режимі «Сумісний сон», якщо будь-який компонент відсутній, пошкоджений або поламаний. Звертайтеся у компанію Artsana SPA за запасними частинами та інструкціями з експлуатації у разі необхідності. **НЕ ЗАМІНЮЙТЕ** відсутні, пошкоджені або розірвані деталі неоригінальними деталями та деталями, не схваленими компанією Artsana SPA.
- **УВАГА:** Кріпильні ремені входять у комплект, і користувач **НЕ повинен використовувати** інші системи фіксації.
- Коли колиска використовується в режимі «Сумісний сон» (прикріплена до ліжка), ніколи не використовуйте її у нахиленому положенні.
- **Щоб запобігти небезпеці удушення** внаслідок застрягання голови, колиску в режимі «Сумісний сон» (кріплення до батьківського ліжка) **необхідно правильно прикріпити до ліжка батьків** відповідно до інструкції з експлуатації, використовуючи кріпильні ремені.
- **УВАГА:** Коли виріб використовується в режимі «Сумісний сон (кріплення до батьківського ліжка)», перш ніж укладати дитину, **впевніться, що кріпильні ремені правильно закріплені та натягнуті на батьківському ліжку.**
- Виріб повинен прилягати до матраца батьків і **не повинно бути зазорів між нижньою частиною колиски тієї сторони, яка**

приєднується до батьківського ліжка, та матрацем батьківського ліжка.

- Перед використанням виробу в режимі «Сумісний сон (кріплення до батьківського ліжка)» перевірте правильне кріплення та розташування виробу. Перед кожним використанням перевіряйте надійність системи фіксації, відтягнувши колиску від батьківського ліжка.
- **УВАГА: Коли ліжечко використовується для сумісного сну з батьками, впевніться, щоб м'який бар'єр завжди стикався з матрацом батьків.** У разі якщо трубка перегородки, прикріплена під ліжечком, не дозволяє їй торкатися батьківського ліжка, від'єднайте трубку від спеціальних опор і вийміть її з текстильної оббивки.
- Якщо між нижньою частиною колиски, приєднаної до батьківського ліжка, та матрацом батьків є щілини, **НЕ** використовуйте виріб.
- **Не заповнюйте** простори або щілини між матрацом батьків та колискою подушками, ковдрами, простиррадлами або будь-якими предметами, які можуть створювати небезпеку удушення.
- **НЕБЕЗПЕКА! Необхідно завжди піднімати та блокувати бортик, якщо колиска не прикріплена до батьківського ліжка.**
- **УВАГА: Щоб уникнути небезпеки удушення дитини, у верхній частині тієї сторони колиски, яка контактує з ліжком батьків, не можна, щоб верхній край опущеного бортика колиски**

знаходився вище поверхні матраца батьків.

- **УВАГА: Щоб уникнути ризику удушення дитини, системи кріплення до батьківського ліжка (ремені) завжди необхідно тримати подалі і за межами дитячої колиски.**
- Перед складанням переконайтеся в тому, що виріб та всі його деталі не пошкоджені при транспортуванні. В іншому випадку не користуйтеся виробом і тримайте його в недоступному для дітей місці.
- **УВАГА:** Ознайомтесь з переліком деталей в інструкції. Періодично перевіряйте виріб, щоб переконатись у надійності з'єднань, відсутності пошкоджень та наявності деталей.
- **УВАГА:** Завжди використовуйте всі деталі, необхідні для кожного варіанта використання.
- Користувачі виробу повинні добре знати принципи його роботи.
- **УВАГА:** Виріб готовий до використання, лише коли задіяні всі механізми блокування. Уважно перевірте, щоб вони були задіяні до використання виробу.
- **УВАГА:** Під час використання виробу коліщатка завжди мають бути заблоковані.
- Всі операції, пов'язані з розкладанням та регулюванням, фіксацією та розташуванням виробу, повинні виконуватись виключно дорослою людиною.
- Новонароджені **можуть задихнутись** при використанні постільної білизни та м'яких ковдр. Не кладіть подушки або аналогічні речі під новонародженого для забезпечення

більшого комфорту під час сну.

- Використовуйте колиску в режимі «Сумісний сон (кріплення до батьківського ліжка)» лише з ліжками, що мають розміри, вказані на малюнку на початку інструкції.
- **Не залишайте** всередині виробу жодних речей, які можуть зменшити його глибину.
- **Не ставте колиску поруч зі стінами та перешкодами, щоб уникнути потрапляння дитини у пастку.**
- **Не залишайте** всередині виробу дрібні предмети, які дитина може проковтнути.
- Не регулюйте висоту виробу, коли в ньому знаходиться дитина.
- Не переставляйте виріб, коли в ньому знаходиться дитина.
- **НЕ використовуйте виріб для кількох малюків одночасно.**
- При тривалому перебуванні на сонці можлива зміна кольору виробу. Після тривалого перебування виробу при високих температурах зачекайте кілька хвилин перед тим, як покласти дитину в ліжечко.
- **УВАГА:** Під час використання **перевіряйте, щоб простирадла, ковдри і т. ін. не перекривали простір ліжечка.**
- Тримайте виріб подалі від дітей, коли Ви ним не користуєтесь.

КОМПОНЕНТИ

A. Трубка переднього бортика

B. Задні ніжки

C. Каркас колиски

C1. Кнопки регулювання висоти

C2. Показчик висоти

C3. Важіль розблокування закриття

C4. Опора для кріплення бортика

C5. Передні шарнірні ніжки

C6. Кнопка розблокування передніх ніжок

C7. Коліщатка з гальмами

C8. Кнопка від'єднання бортика

- C9. Ременці з пряжками для кріплення до ліжка
- C10. Кнопка від'єднання задніх ніжок

- D. Текстиль
- D1. Змійка для розкриття бортика
- D2. Верхня змійка по периметру
- D3. Текстильні ремінці з кнопками

E. Матрац зі знімним чохлам

- F. Кріпильні ремені
- F1. Вилка 1
- F2. Вилка 2
- F3. Пряжка

G. Сумка

H. Інструкція з використання

ПЕРШЕ СКЛАДАННЯ ЛІЖЕЧКА

Виріб постачається у складеному вигляді та частково змонтованим.

1. Розкрийте каркас, взявшись за верхні трубки та потягнувши їх вгору (мал. 1). Якщо під час цього першого складання матраца заважатиме повному розкриттю, вийміть його і потягніть трубки вгору знову. Впевніться, що фіксатори встановлені правильно, перевіривши, щоб не було видно червоної мітки на ніжках колиски (мал. 2).
2. Установіть задні ніжки «**B**» на задній стороні колиски, вставивши їх у трубки до клацання, яке підтверджує фіксацію (мал. 3-4). Подбайте про те, щоб на трубці була встановлена така сама ніжка, яка знаходиться на передній стороні колиски (з коліщатком або без нього).
3. Вставте трубку переднього борта «**A**» в прорізи у текстильній оббивці та просуньте її наскрізь (мал. 5).
4. Підніміть трубку «**A**» і вставте у відповідні опори (мал. 6).
5. Застебніть змійки «**D1**» з обох сторін (мал. 7)
6. Заблокуйте 2 колеса ліжечка, опустивши важелі, які активують гальма (мал. 8).

Тепер виріб готовий до використання в якості традиційної колиски (з закритим бортом).

УВАГА: Перевірте, щоб всі кріплення були виконані правильно, та щоб блискавки були до кінця застебнуті та повністю заблоковані.

УВАГА: Не використовуйте колицку з частково або повністю повернутими або розблокованими шарнірними ніжками (мал. 9). Правильне положення використання показано на малюнку 10. У разі випадкового удару по шарнірних ніжкам поверніть їх у правильне положення, трохи піднявши колицку.

РЕГУЛЮВАННЯ ВИСОТИ

Можна регулювати висоту ліжечка на 6 різних рівнях.

7. Щоб відрегулювати висоту, натисніть вгору кнопки регулювання «**C1**» і підніміть або опустіть колицку у потрібне положення (мал. 11). Можна трохи нахилити основу ліжечка, відрегулювавши дві ніжки на різній висоті (мал. 12).
- УВАГА:** Дозволяється нахилити ліжечко так, щоб максимальна різниця між однією ніжкою та іншою складала не більше 2 положень (наприклад, права ніжка знаходиться в положенні 3, а ліва ніжка - в положенні 1) (мал. 13).
- УВАГА:** Голова дитини завжди має знаходитись на піднятій стороні (мал. 14).

РЕЖИМ СУМІСНОГО СНУ (КРІПЛЕННЯ ДО БАТЬКІВСЬКОГО ЛІЖКА)

Можна прикріпити ліжечко до ліжка батьків (режим «Сумісний сон»).

УВАГА – ВАЖЛИВО ДЛЯ БЕЗПЕКИ ВАШОЇ ДИТИНИ.

Цей режим можна використовувати лише з такими типами ліжка, які дозволяють дотримуватись всіх умов, описаних у цьому параграфі.

Зокрема, бортик ліжечка завжди має щільно прилягати до матраца батьків, а матрац батьків має бути вирівняний (або принаймні розташовуватися вище поверхні ліжечка) за висотою так, щоб він знаходився на рівні обмежувального бортика відкритого дитячого ліжечка (мал. 15-16). Крім того, колицка має надійно кріпитись до каркаса батьківського ліжка або до опорної поверхні матраца (сітки або рейок).

УВАГА: Перевірте, щоб каркас колицки, яка використовується в режимі сумісного сну, не заважав батьківському ліжку.

УВАГА: Під час використання перевіряйте, щоб простирала, ковдри і т. ін. не перекривали простір колицки.

8. Відкрийте сторону переднього бортика за допомогою змійки «**D1**», повністю розстебнувши їх (мал. 17).
9. Після цього натисніть кнопки від'єднання «**C8**» відповідно до білої стрілки на текстильній оббивці та частково вийміть трубку переднього бортика «**A**» спочатку з однієї сторони, а потім з іншої (мал. 18).
10. Після того як трубка знята з обох сторін, опустіть її під основу ліжечка, поверніть опори «**C4**» назовні та прикріпіть її до них (мал. 19).

УВАГА: У разі якщо трубка, прикріплена під ліжечком, створює перешкоди між нею та батьківським ліжком, від'єднайте її від спеціальних опор «**C4**» і вийміть з текстильної оббивки, щоб м'яка перегородка торкалася матраца батьків. (мал. 20-21-22)

УВАГА: Використовуйте колицку з опущеною трубчастою конструкцією лише в режимі сумісного сну.

11. Присуньте колицку до батьківського ліжка та перевірте висоту колицки відносно матраца батьків.

УВАГА: Висота матраца батьків завжди має бути вище або дорівнювати висоті обмежувального бортика відкритої колицки (мал. 23). Якщо це не так, використовуйте систему регулювання висоти, щоб встановити потрібну висоту з обох боків.

УВАГА: В режимі сумісного сну 2 ніжки колицки завжди мають бути відрегульовані на однаковій висоті.

12. Щоб прикріпити колицку до ліжка батьків (режим сумісного сну), використовуйте пару ременів «**F**», що надаються в комплекті.
13. З'єднайте вилки «**F1**» з пряжками на ремінцях «**C9**», які знаходяться під текстильною оббивкою з обох сторін. Впевніться, щоб пряжка «**F3**» була розташована над стрічкою ременя (мал. 24)
14. Потім пропустіть низу вгору ремені «**F**» навколо каркаса батьківського ліжка (мал. 25) і з'єднайте вилки «**F2**» з пряжками «**F3**», щоб утворилася петля (мал. 26). Повторіть цю операцію з іншого боку. Щоб полегшити встановлення, під час застібання пряжок рекомендується тримати колицку на невеликій відстані від батьківського ліжка.
15. Тепер впритул присуньте колицку до батьківського ліжка та затягніть петлю, енергійно потягнувши за ремені «**F**» (мал. 27). Виконайте операцію спочатку з одного боку, а потім з іншого, регулюючи ремені, поки колицка буде щільно прилягати до матраца батьків.
16. Підсуньте матрац батьківського ліжка до дитячого ліжечка.
17. Відрегулюйте перегородку дитячого ліжечка так, щоб вона прилягала до матраца батьків.
- УВАГА:** Перед кожним використанням завжди перевіряйте, щоб між матрацом батьків та бортиком колицки не було жодного провіту. В іншому випадку енергійно потягніть ремені, поки не буде досягнуто допустиме положення.
18. Заблокуйте колеса колицки.

Якщо під час виконання операцій прикріплення колицки до

батьківського ліжка неможливо вставити ніжки колиски під батьківське ліжко, можна все одно прикріпити колицку, виконавши операції, описані в попередніх пунктах, повертаючи додатково шарнірні ніжки «С5» при присуванні колиски до ліжка.

19. Щоб повернути передні ніжки «С5», натисніть кнопку розблокування «С6» і поверніть однією рукою ніжки колиски всередину (мал. 28).

УВАГА: Використовувати виріб дозволяється лише з ліжками та/або матрацами, що мають прями сторони. Забороняється використовувати виріб з ліжками та/або круглими матрацами та водяними матрацами.

УВАГА: Коли виріб використовується в режимі «Сумісний сон (кріплення до батьківського ліжка)», його завжди потрібно встановлювати вздовж довгого боку батьківського ліжка. НЕ встановлюйте виріб у ногах або у узголів'ї ліжок.

ЯК ЗАСТЕЛИТИ ЛІЖКО

Можна від'єднати колицку від батьківського ліжка, щоб полегшити щоденне застилення ліжка. Для цього достатньо відстебнути вилки «F1» від пряжок «С9», розташованих під текстильною оббивкою.

При повторному кріпленні колиски до батьківського ліжка, знову потягніть ремені, щоб гарантувати правильне та надійне кріплення колиски до батьківського ліжка. Уважно стежте за дотриманням всіх пунктів, описаних раніше в параграфі «Режим сумісного сну (кріплення до батьківського ліжка)».

СКЛАДАННЯ ВИРОБУ

Виріб можна скласти для зберігання або транспортування. Складання:

20. Якщо колицка відкрита, закрийте передній бортик, вставивши знімну трубку у відповідні отвори каркаса, та застебніть змійки «D1».
21. Натисніть вниз важелі розблокування «С3» і, утримуючи важелі у цьому положенні, енергійно потягніть вгору кнопки регулювання висоти «С1» з обох сторін (мал. 29-30). Щоб гарантовано добитися розблокування, кнопка регулювання висоти повинна майже торкатися шарніра (мал. 31).
22. Спресуйте каркас, притискаючи його вниз, продовжуючи штовхати його вперед (мал. 32-33). Описані вище кнопки розблокування повинні залишатися активними протягом всього часу складання.
23. Щоб знову розкрити колицку, достатньо підняти каркас вгору, тримаючи його за трубки (мал. 34).

ЗНІМНИЙ ЧОХОЛ

Щоб виконати цю операцію, необхідно зробити наступне:

24. Вийміть матрац з колиски (мал. 35).
25. Відстебніть чотири ремінці з кнопками «D3», які знаходяться під основою колиски (мал. 36-37).
26. Розстебніть змійку бортика «D1» (мал. 17), від'єднайте трубку «А» (мал. 18) і зніміть її (мал. 38).
27. Розстебніть верхню змійку по периметру «D2» (мал. 39).
28. Зніміть текстильну оббивку (мал. 40).

Якщо необхідно зняти чохол з матраца:

29. Обережно зніміть дерев'яну панель і вийміть матрац з текстильного чохла.

Щоб надягнути оббивку колиски та чохол на матрац, виконайте такі самі операції у зворотному порядку.

УВАГА: Операції зняття та надягання оббивки можуть займати кілька хвилин і мають виконуватись дорослою особою.

УВАГА: Під час зняття та/або надягання оббивки будьте обережні з тканиною, щоб випадково не порвати або не пошкодити її.

РЕКОМЕНДАЦІЇ З ЧИЩЕННЯ ТА ДОГЛЯДУ

Колицка та матрац мають міцну тканинну оббивку, яку можна

знімати та прати. Щоб зняти оббивку, виконайте процедуру, описану в параграфі «**ЯК ЗНЯТИ ОББИВКУ**».

Регулярно перевіряйте стан зношення виробу та наявність розривів. У разі пошкоджень не використовуйте та тримайте подалі від дітей.

При пранні тканин уважно дотримуйтеся інструкцій, вказаних на етикетці.

Не використовуйте для чищення розчинники, абразивні або надто агресивні продукти.



Прання в пральній машині при 30°C



Не відбілювати



Не сушити механічним способом



Не прасувати



Не піддавати хімічній чистці

Не сушіть матрац у підвішеному стані.

Після кожного прання перевіряйте тканину і шви на міцність.

ДЕМОНТАЖ

Можна частково розібрати ліжечко, знявши задні ніжки, натиснувши кнопку від'єднання «С10» і потягнувши їх назовні (мал. 41-42).

ГАРАНТІЯ

На виріб надається гарантія від будь-якої невідповідності у нормальних умовах експлуатації згідно з інструкцією з експлуатації. Відтак, гарантія не буде діяти в разі ушкоджень, що з'явилися внаслідок неправильної експлуатації, зношення або випадкових подій. Про строк дії гарантії відповідності можна дізнатись з відповідних положень чинного національного законодавства країни, в якій придбано виріб, якщо вони передбачені.

RU КРОВАТКА ДЕТСКАЯ CHICCO
NEXT2ME POP UP

ВАЖНО - ВНИМАТЕЛЬНО ПРОЧИТАЙТЕ ИНСТРУКЦИЮ И СОХРАНИТЕ ЕЕ ДЛЯ ПОСЛЕДУЮЩИХ КОНСУЛЬТАЦИЙ.

ВНИМАНИЕ: ВНИМАНИЕ: ХРАНИТЕ ВСЕ ВХОДЯЩИЕ В КОМПЛЕКТ ИЗДЕЛИЯ ЭЛЕМЕНТЫ (ДО СБОРКИ) И ЛЮБЫЕ ПЛАСТИКОВЫЕ ПАКЕТЫ В НЕДОСТУПНОМ ДЛЯ ДЕТЕЙ МЕСТЕ.

МЕРЫ ПРЕДОСТОРОЖНОСТИ

- Только для домашнего использования.
- **ВНИМАНИЕ:** Не используйте данное изделие, не прочитав предварительно инструкцию по эксплуатации.
- **ВНИМАНИЕ:** Не используйте изделие, если ребенок может самостоятельно сесть, встать на колени или подняться.
- **ВНИМАНИЕ:** Изделие предназначено для детей возрастом от 0 до 5/6 месяцев и / или максимальной массой тела не более 9 кг.
- **ВНИМАНИЕ:** Установка любого дополнительного компонента внутри изделия может привести к удушью ребёнка.
- **ВНИМАНИЕ:** Не ставьте изделие

рядом с предметами, которые могут создать опасность удушья или удушения, напр., шнуры, шторы и т. п.

- Во избежание риска удушения не помещайте в кровать предметы со шнурами.
- **ВНИМАНИЕ:** Не кладите в кровать более одного матраса.
- Используйте **только матрас, входящий в комплект изделия**, или запасной матрас, утверждённый компанией Artsana.
- **ВНИМАНИЕ:** Используйте только матрас, входящий в комплект данной кровати. Не добавляйте второй матрас, это может создать риск удушения.
- Изделие должно быть всегда установлено на горизонтальную поверхность. **Никогда не используйте** кровать на наклонной поверхности, когда в ней находится ребенок.
- Не позволяйте другим детям играть рядом с изделием без присмотра взрослых.
- **ВНИМАНИЕ:** Если ребенок находится в изделии в конфигурации «кровать», убедитесь, что **боковой бортик поднят и заблокирован** в закрытом положении на одном уровне с верхней частью кровати.
- Все крепежные элементы и винты должны быть всегда крепко затянуты, так как они могут стать причиной захвата и/или удушения (например, шнуры пустышки и т.д.) ребенка.
- **ВНИМАНИЕ:** Избегайте риска ожогов от зажженных сигарет, открытого пламени и других источ-

ников тепла, таких как электрические и газовые плиты и т. д., находящиеся рядом с кроваткой.

- **ВНИМАНИЕ:** Когда кроватка не прикреплена к кровати, разрешается ее наклонять не более, чем на 2 положения между ножками.
- **ВНИМАНИЕ: НЕ ИСПОЛЬЗУЙТЕ** изделие в конфигурации «Кроватка» и (или) «Co-Sleeping» (Приставная кроватка), если какой-либо из компонентов отсутствует, поврежден или сломан. При необходимости обращайтесь в компанию Artsana Rus для получения запчастей и инструкций по эксплуатации. **НЕ ЗАМЕНЯЙТЕ** отсутствующие, поврежденные или сломанные детали неоригинальными компонентами, не утвержденными компанией Artsana SPA.
- **ВНИМАНИЕ:** Крепежные ремни входят в комплект поставки, **НЕ используйте** альтернативные системы крепления.
- При использовании в конфигурации «Co-Sleeping» (крепление к кровати родителей), кроватку не следует использовать в наклонном положении.
- **Во избежание риска удушья** вследствие защемления кроватка в конфигурации «Co-Sleeping» (приставная кроватка) **должна быть правильным образом прикреплена к кровати родителей** с использованием крепежных ремней, в соответствии с инструкциями по эксплуатации.
- **ВНИМАНИЕ:** Если изделие используется в конфигурации «Co-Sleeping» (приставная кроватка), перед тем как уложить ребенка

убедитесь, что ремни правильно закреплены и затянуты на родительской кровати

- Кроватка должна прилегать к матрасу родителей, при этом **между дном со стороны Co-Sleeping и матрасом для взрослых не должно быть каких-либо пустот.**
- Перед использованием в конфигурации «Co-Sleeping» (приставная кроватка) следует убедиться, что изделие правильно установлено и закреплено. Перед каждым использованием проверяйте надёжность системы крепления, потянув кроватку в конфигурации «Приставная кроватка» в направлении, противоположном кровати родителей.
- **ВНИМАНИЕ: Когда кроватка используется в конфигурации для совместного сна, всегда убеждайтесь, что мягкий барьер соприкасается с родительским матрасом.** Если зацепленная под кроваткой труба бортика не позволяет ей соприкоснуться с кроватью родителей, отцепите трубу от опор и вытяните ее из чехла.
- Если между нижней частью «Co-Sleeping» и матрасом родительской кровати имеется щель, изделие использовать **НЕЛЬЗЯ.**
- **Не закрывайте** свободное пространство между матрасом родителей и детской кроваткой подушками, одеялами, простынями и любыми другими вещами, которые могут создать риск удушья.
- **ОПАСНО! Опускающийся бортик всегда должен находиться в вернем положении. Когда**

кроватька не зафиксирована на кровати родителей, его следует поднять.

- **ВНИМАНИЕ:** Во избежание риска удушья ребёнка, верхний край опущенного бортика кроватьки (со стороны родительской кровати) не должен быть выше матраса родителей.
- **ВНИМАНИЕ:** Во избежание риска удушья системы крепления к кровати родителей должны быть расположены за пределами кроватьки и как можно дальше от неё.
- Перед сборкой изделия необходимо убедиться в целостности его компонентов; при обнаружении повреждений, полученных при перевозке, не используйте изделие и храните его вдали от детей.
- **ВНИМАНИЕ:** Список компонентов изделия указан в данной инструкции по эксплуатации. Периодически осматривайте изделие, чтобы убедиться в отсутствии ослабленных винтов, повреждений или утери компонентов.
- **ВНИМАНИЕ:** Используйте всегда все детали, требуемые для каждой конфигурации применения.
- Убедитесь в том, что пользователи изделия ознакомлены с его функционированием.
- **ВНИМАНИЕ:** Изделие готово к использованию, только если активированы все блокировочные механизмы. Перед началом использования внимательно проверьте правильную установку блокировочных механизмов.
- **ВНИМАНИЕ:** При использовании изделия колёса должны

быть всегда заблокированы.

- Все операции по раскладыванию, регулировке и установке изделия должны проводиться только взрослыми лицами.
- Существует опасность **удушения новорожденного ребенка** мягкими постельными принадлежностями. Не подкладывайте подушки или подобные предметы под голову новорожденного для повышения комфорта.
- Используйте кроватьку в конфигурации «Co-Sleeping» (приставная кроватька) только с кроватями, имеющими размеры, указанные на рисунке в начале инструкции.
- **Не оставляйте** в кроватьке **никаких предметов**, которые могут уменьшить ее глубину.
- **Во избежание риска защемления не устанавливайте кроватьку вплотную к стенам и препятствиям.**
- **Не оставляйте** внутри изделия предметы, которые можно **проглотить**.
- Не выполняйте регулировку высоты кроватьки, когда в ней находится ребёнок.
- Не перемещайте кроватьку с ребёнком внутри.
- **НЕ используйте** изделие **для нескольких малышей одновременно**.
- При длительном пребывании на солнце возможно изменение цвета изделия. При продолжительном пребывании изделия под воздействием высоких температур следует подождать несколько минут и только потом помещать в него ребенка.

• **ВНИМАНИЕ:** Во время использования **убедитесь, что простыни, одеяла и тому подобные предметы с кровати родителей не попали в кровать.**

• Если Вы не пользуетесь изделием, храните его в недоступном для детей месте.

КОМПОНЕНТЫ

A. Труба переднего бортика

B. Задние ножки

C. Каркас кровати

C1. Регулировочные кнопки высоты

C2. Указатель высоты

C3. Рычаг разблокировки замка

C4. Опора для крепления бортика

C5. Передние ножки на шарнирах

C6. Кнопка разблокировки передних ножек

C7. Колёса с тормозом

C8. Кнопка открытия бортика

C9. Ремни с пряжками для крепления к кровати

C10. Кнопка фиксации задних ножек

D. Чехол

D1. Молнии бортика

D2. Молния по верхнему периметральному ограждению

D3. Тканевые крепления с автоматическими кнопками

E. Матрас со съёмным чехлом

F. Крепёжные ремни

F1. Вилка 1

F2. Вилка 2

F3. Замок

G. Сумка

H. Руководство по эксплуатации

ПЕРВАЯ СБОРКА КРОВАТКИ

Товар поставляется сложённым и частично собранным.

1. Откройте конструкцию, взявшись за верхние трубки и потянув вверх (рис. 1). Если во время этой первоначальной установки матрас будет препятствовать полному открытию, снимите его и снова потяните каркас вверх. Убедитесь, что механизмы крепления правильно зацеплены, то есть, что красная метка на ножках кровати не видна (рис. 2).

2. Вставьте задние ножки «В» в трубы каркаса кровати сзади до щелчка (рис. 3-4). Следите за тем, чтобы смонтировать на трубе тот же тип ножки, что в передней части кровати (с колесом или без).

3. Вставьте трубу переднего бортика «А» в пазы чехла и пропустите ее сквозь чехол (рис. 5).

4. Поднимите трубу «А» и закрепите ее в опорах (рис. 6).

5. Застегните молнии «D1» с обеих сторон (рис. 7)

6. Заблокируйте 2 колеса, опустив вниз рычаги, приводящие в действие тормоза (рис.8).

Теперь изделие готово к использованию в качестве обычной кровати (с закрытым бортиком).

ВНИМАНИЕ: Убедитесь, что все механизмы крепления установлены правильно, а молнии застёгнуты и заблокиро-

ваны в конце.

ВНИМАНИЕ: Не используйте кровать со складными ножками частично или полностью открученными или разблокированными (рис. 9). Правильное положение использования показано на рисунке 10. При случайном ударе складных ножек, приведите их в правильное положение, приподняв слегка кровать.

РЕГУЛИРОВКА ВЫСОТЫ

Кровать имеет 6 уровней регулирования высоты.

7. Для регулирования высоты нажмите регулировочные кнопки «C1» вверх и поднимите или опустите кровать в нужное положение (рис. 11). Можно слегка наклонить основание кровати, установив две ножки на различной высоте (рис.12).

ВНИМАНИЕ: Разрешается наклонять кровать с максимальным отклонением в 2 положения между ножками (например: правая ножка в положении 3, а левая ножка в положении 1), см. рис.13).

ВНИМАНИЕ: Голова ребёнка должна находиться в более приподнятой стороне (рис.14).

КОНФИГУРАЦИЯ ПРИСТАВНАЯ КРОВАТКА (СОВМЕСТНЫЙ СОН, КРОВАТКА КРЕПИТСЯ К КРОВАТИ РОДИТЕЛЕЙ)

Можно прикрепить кровать к родительской кровати (конфигурация «Co-Sleeping»).

ВНИМАНИЕ – ВАЖНО ДЛЯ ОБЕСПЕЧЕНИЯ БЕЗОПАСНОСТИ РЕБЁНКА.

Данная конфигурация разрешается только для кроватей, позволяющих соблюдать все условия, описанные в данном параграфе.

В частности, бортик кровати должен всегда находиться рядом с матрасом родителей, а матрас родителей должен быть выровнен по высоте (или, в крайнем случае, выше) открытого бортика кровати (рис. 15-16). Кроме того, кровать должна быть прочно прикреплена к кровати родителей или к опоре матраса (сетке или решетке, если таковые имеются).

ВНИМАНИЕ: Убедитесь, что каркас кровати в конфигурации Co-Sleeping и родительская кровать не мешают друг другу.

ВНИМАНИЕ: Во время использования убедитесь, что простыни, одеяла и тому подобные предметы с кровати родителей не попали в кровать.

8. Полностью откройте молнии переднего бортика «D1» (рис. 17).

9. Затем нажмите кнопки разблокировки «C8» у белого круга на чехле и частично вытяните трубу переднего бортика «А» сначала с одной, а затем с другой стороны (рис. 18).

10. Когда труба будет полностью снята с обеих сторон, подведите ее под основание кровати, поверните опоры «C4» наружу и закрепите за них трубу (рис. 19).

ВНИМАНИЕ: Если труба, зафиксированная под кроватью, становится препятствием между кроватью и кроватью родителей, отсоедините ее от опор «C4» и вытяните из чехла, чтобы мягкий бортик соприкасался с матрасом родителей. (Рис. 20-21-22)

ВНИМАНИЕ: Используйте кровать с опущенным бортиком только в конфигурации Co-Sleeping.

11. Пододвиньте кровать к родительской кровати и проверьте её высоту относительно матраса кровати.

ВНИМАНИЕ: Высота матраса родительской кровати всегда должна быть больше или равной высоте защитного барьера открытой кровати (рис. 23) Если это не так, используйте систему регулирования, чтобы отрегулировать высоту с обеих сторон.

ВНИМАНИЕ: В конфигурации «Co-Sleeping» (приставная кровать) 2 ножки кровати должны быть всегда



отрегулированы так, чтобы имели одну высоту.

- Для крепления кровати к родительской кровати (конфигурация co-sleeping) используйте пару ремней «F», входящих в комплект.
- Закрепите вилки «F1» в пряхках ремней «C9» под чехлом с обеих сторон. Убедитесь, что пряхка «F3» находится над лентой ремня (рис. 24)
- Затем пропустите ремни «F» снизу вверх вокруг конструкции родительской кровати (рис. 25) и втолкните язычки «F2» в пряхки «F3» чтобы получился узел (рис. 26). Повторите операцию с другой стороны. Для упрощения установки во время застегивания ремней держите кровать на небольшом расстоянии от кровати родителей.
- Теперь установите кровать рядом с кроватью родителей и затяните узел, крепко потянув за ремни «F» (рис. 27). Выполните операцию сначала с одной, затем с другой стороны, натягивая ремни до тех пор, пока кровать не окажется совсем рядом с матрасом.
- Придвиньте матрас родительской кровати к детской кровати.
- Надавите на бортик кровати, прижимая его к матрасу родителей.

ВНИМАНИЕ: Перед каждым использованием проверяйте, чтобы между матрасом родительской кровати и защитным бортиком кровати не было свободного пространства. В противном случае с силой натяните ремни для восстановления правильного положения.

18. Заблокируйте колёса кровати.

Если при креплении кровати к родительской кровати оказывается невозможным поместить ножки кровати под кровать родителей, то кровать всё равно можно прикрепить, выполнив описанные выше операции, повернув складные ножки «C5» во время присоединения колыбели к кровати.

19. Чтобы повернуть передние ножки «C5» нажмите кнопку разблокировки «C6» и одной рукой поверните ножки колыбели внутрь (рис. 28).

ВНИМАНИЕ: Использование изделия разрешается только с кроватями и / или матрасами с прямыми боками. Запрещается использование изделия с кроватями и / или матрасами круглой формы или водяными матрасами.

ВНИМАНИЕ: Когда изделие используется в варианте «CoSleeping» (приставная кровать); оно должно всегда устанавливаться вдоль длинной стороны кровати. НЕ устанавливайте изделие у изножья или у изголовья кровати.

ЗАПРАВКА КРОВАТИ

Кровать можно открепить от родительской кровати, чтобы упростить ежедневную уборку кровати. Чтобы сделать это, отсоедините вилку «F1» от замка «C9» под чехлом.

При последующем прикреплении снова натяните ремни, чтобы гарантировать правильное и надёжное крепление кровати к родительской кровати. Внимательно соблюдайте все указания, перечисленные в параграфе «Конфигурация Co-Sleeping» (приставная кровать).

КАК СЛОЖИТЬ ИЗДЕЛИЕ

Изделие может быть сложено для хранения или транспортировки.

Чтобы сложить:

- Если он открыт, закройте передний бортик, закрепив съёмную трубу в креплениях на каркасе и застегните молнии «D1».
- Надавите на рычаги разблокировки замков «C3» и, удерживая рычаги в этом положении, сильно потяните кнопки регулировки высоты «C1» с обеих сторон вверх (рис. 29-30). Чтобы разблокировка активировалась, кнопка регулировки высоты должна почти касаться шарнира (рис. 31).

22. Сложите каркас, сдвигая его вниз в переднем направлении (рис. 32-33). Кнопки разблокировки, описанные выше, должны удерживаться нажатыми в течение всей операции складывания.

23. Чтобы снова собрать кровать, поднимите конструкцию вверх, охватив руками трубы (рис. 34).

СЪЕМНЫЙ ЧЕХОЛ

Чтобы выполнить эту операцию, сделайте следующее:

- Снимите матрас с кровати (рис. 35).
- Отстегните четыре ремня с автоматическими кнопками «D3» под основой кровати (рис. 36-37).
- Откройте молнии бортика «D1» (рис. 17), отсоедините трубу «A» (рис. 18) и снимите ее (рис. 38).
- Расстегните верхнюю молнию «D2» по периметру (рис. 39).
- Снимите чехол (рис. 40).

При необходимости извлеките матрас:

29. Осторожно вытяните деревянную панель и набивку матраса из чехла.

Чтобы снова натянуть чехол на кровать и матрас, проделайте те же операции в обратном порядке..

ВНИМАНИЕ: Операции по снятию и надеванию чехла могут занять несколько минут и должны проводиться только взрослыми лицами.

ВНИМАНИЕ: Во время операций по снятию или надеванию обивки на кровать, обращайтесь осторожно с тканевой частью, чтобы случайно не порвать и не повредить её.

СОВЕТЫ ПО УХОДУ

Кровать и матрасик имеют тканевые чехлы, которые можно полностью снять и выстирать. Для снятия обивки выполните процедуру, описанную в параграфе «СЪЕМНЫЙ ЧЕХОЛ».

Регулярно проверяйте изделие на предмет износа или возможных поломок. При обнаружении повреждений не используйте изделие и храните его в недоступном для детей месте. Для стирки чехлов соблюдайте инструкции, приведённые на этикетке.

Не используйте для очистки растворители или абразивные средства.



Стирка в стиральной машине при 30°C



Не отбеливать



Не сушить в сушильном барабане



Не гладить



Не подвергать химичестке

Не сушите матрас в подвешенном состоянии.

После каждой стирки проверяйте ткань и швы на прочность.

ДЕМОНТАЖ

Кровать можно частично разобрать, сняв задние ножки, нажав на кнопку разблокировки «C10», и вытянув их наружу (рис. 41-42).

ГАРАНТИЯ

Производитель гарантирует отсутствие дефектов соответствия при нормальных условиях использования, согласно указаниям инструкции по эксплуатации. Гарантия не будет действительна в случае ущерба, обусловленного несоответствующим использованием, изнашиванием или непредвиденными обстоятельствами. Срок действия гарантии на заводские дефекты предусмотрен нормативами, действующими в стране покупки, где это применяется.



ВАЖНО - ПРОЧЕТЕ-ТЕ ВНИМАТЕЛНО И ЗАПАЗЕТЕ ЗА БЪДЕЩИ СПРАВКИ.

ВНИМАНИЕ: ПРЕДИ УПОТРЕБАТА СЪХРАНЯВАЙТЕ НА НЕДОСТЪПНО ЗА ДЕЦА МЯСТО ВСИЧКИ ЕЛЕМЕНТИ, КОИТО СА ЧАСТ ОТ ОПАКОВКАТА НА ПРОДУКТА И ЕВЕНТУАЛНИТЕ НАЙ-ЛОНОВИ ТОРБИЧКИ.

ПРЕДУПРЕЖДЕНИЯ

- Само за домашна употреба.
- **ВНИМАНИЕ:** Не използвайте този продукт, без преди това да сте прочели инструкциите за употреба.
- **ВНИМАНИЕ:** Не използвайте повече продукта, когато детето е в състояние да седи самостоятелно, да стои на колене или да се изправя само.
- **ВНИМАНИЕ:** Продуктът се използва за дете на възраст 0 и 5/6 месеца и/или с максимално тегло 9 кг.
- **ВНИМАНИЕ:** Поставянето на какъвто и да било допълнителен продукт в продукт би могло да причини задушаване на детето.
- **ВНИМАНИЕ:** Не поставяйте продукта близо до друг продукт, който може да причини опасност от задушаване или удушаване напр. вължета, завеси или подобни.
- За да избегнете рискове от задушаване, не поставяйте предмети с вължета в кошарата.
- **ВНИМАНИЕ:** Не използвайте по-

вече от един матрак в продукта.

- Използвайте **само матрака, доставен с продукта**, или резервни матраци, одобрени от Artsana SPA.
- **ВНИМАНИЕ:** Използвайте закрепващите ремъци само с матрака, който се продава с тази кошара, не добавяйте втори матрак, има риск от задушаване.
- Продуктът трябва винаги да се поставя на хоризонтална повърхност. **Никога не използвайте** продукта върху наклонена повърхност с детето вътре.
- Не позволявайте на други деца да играят в близост до продукта без надзора на възрастен.
- **ВНИМАНИЕ:** Когато детето е оставено без надзор в продукта, при активиран „Режим кошара“, се уверете, че **преградата е повдигната** и блокирана в затворено положение, изравнена с горния ръб на кошарата.
- Всички монтажни връзки трябва винаги да са затегнати правилно, защото може да представляват точки на захващане и/или удушаване (напр. връзки за биберони и т.н) за детето.
- **ВНИМАНИЕ:** Внимавайте за опасността от запалени цигари, открити пламъци и други източници на силна топлина, като електрически, газови печки и др., разположени в близост до кошарата.
- **ВНИМАНИЕ:** Когато кошарката не е прикрепена за леглото, може да се накланя, като се регулира максимално на 2 позиции между единия и другия крак.
- **ВНИМАНИЕ: НЕ ИЗПОЛЗВАЙТЕ** продукта в „Режим кошара“ и/или

„Режим Co-Sleeping“, ако някоя част липсва, повредена е или е счупена. Свържете се с Artsana SPA за резервни части и инструкции за употреба, ако е необходимо. **НЕ ЗАМЕНЯЙТЕ** липсващите, повредени или счупени части с неоригинални компоненти и които не са одобрени от Artsana SPA.

- **ВНИМАНИЕ:** Закрепващите ремъци са включени в комплекта **Не използвайте** алтернативни системи за закрепване.
- Когато се използва „Режим Co-sleeping“ (закрепена към леглото), кошарката никога не трябва да се използва в наклонено положение.
- **За да се избегнат опасности от задушаване** поради заклещване, кошарата в „Режим Co-Sleeping (фиксиране към леглото)“ **трябва да бъде правилно закрепена към леглото на родителите**, съгласно инструкциите за употреба, използвайки свързващите ремъци.
- **ВНИМАНИЕ:** Когато продуктът се използва в „Режим Co-Sleeping (фиксиране към леглото)“, преди да поставите детето, **се уверете, че свързващите ремъци са закачени и изпънати правилно към леглото на възрастните.**
- Продуктът трябва да бъде закрепен към матрака на родителите и **не трябва да има процепи между най-ниската част на Co-sleeping и матрака на възрастните.**
- Преди да използвате „Режим Co-Sleeping (фиксиране към леглото)“, проверете дали продуктът е правилно закрепен и позициониран. Преди всяка употреба проверете

дали системата за закрепване придържа добре, като дръпнете кошарата в посока, противоположна на леглото на възрастните.

- **ПРЕДУПРЕЖДЕНИЕ:** **Когато люлката се използва в режим co-sleeping, се уверете, че меката преграда винаги допира матрака на родителите.** В случай че тръбата на преградата, закачена под люлката, не позволява на люлката да допре до леглото на родителите, откачете тръбата от съответните опори и я извадете от текстилната част.
- Ако между най-ниската част на Co-sleeping и матрака на възрастните има отвори, **НЕ** използвайте продукта.
- **Не запълвайте** пространства или процепите между матрака на родителите и кошчето с възглавници, одеяла, чаршафи или какъвто и да е материал, който може да причини задушаване.
- **ОПАСНОСТ!** Когато не е свързана към леглото на възрастните, подвижната преграда винаги трябва да е повдигната и блокирана.
- **ВНИМАНИЕ:** За да се избегне рискът от удушаване на детето в горната част от страната на кошарата, която е в контакт с леглото на родителите, горният ръб на преградата не трябва да е по-високо от горната повърхност на матрака на родителите.
- **ВНИМАНИЕ:** За да се избегне рискът от задушаване на детето, системите за закачване към леглото на възрастните (ремъ-

ци) трябва винаги да се държат далеч и извън кошарата.

- Проверете преди монтажа продукта и всички негови компоненти за каквито и да било повреди, причинени от транспортирането, като в такъв случай продуктът не трябва да бъдат използван и трябва да се държи далеч от деца.
- **ВНИМАНИЕ:** Вижте списъка с компонентите в ръководството за употреба. Проверявайте периодично продукта, за да сте сигурни, че няма разхлабени части, повреди или липсващи компоненти.
- **ВНИМАНИЕ:** Винаги използвайте всички необходими части за всеки вид конфигурация.
- Уверете се, че потребителите на продукта са запознати с правилното му функциониране.
- **ВНИМАНИЕ:** Продуктът е готов за употреба само когато са поставени всички заключващи механизми. Уверете се, че са поставени преди употреба.
- **ВНИМАНИЕ:** • **Когато се използва продуктът, колелата винаги трябва да бъдат заключени.**
- Всички операции по отваряне и настройка, фиксиране и позициониране на продукта трябва да се извършват само от възрастен човек.
- Новородените **могат да се задушат** от спално бельо и олекотени завивки. Избягвайте поставянето на възглавници или подобни предмети под новороденото за по-голям комфорт по време на сън.
- Използвайте кошарата в "Режим фиксиране към леглото" само с легла с размери, посочени в референтната фигура в началото на ръ-

ководството.

- **Не оставяйте** в продукта **никакви предмети**, които биха могли да намалят дълбочината му.
- **Не поставяйте кошарата близо до стени и препятствия, за да предотвратите риска от заклещване.**
- **Не оставяйте малки предмети** вътре в продукта, които могат да **бъдат погълнати.**
- Не правете настройки на продукта, когато детето е вътре.
- Не премествайте продукта с детето вътре.
- **Не използвайте** продукта **с повече от едно дете наведнъж.**
- Продължителното излагане на слънце може да доведе до промяна в цветовете на продукта. След продължително излагане на продукта на високи температури изчакайте няколко минути, преди да поставите детето в него.
- **ВНИМАНИЕ:** По време на употреба **се уверете, че чаршафите, одеялата и др. на родителя не навлизат в пространството на кошарата.**
- Когато не се използва, дръжте продукта далеч от деца.

СЪСТАВНИ ЧАСТИ

A. Тръба на предната преграда

B. Задни крачета

C. Конструкция на кошарата

C1. Бутони за регулиране на височината

C2. Индикатор за височина

C3. Лост за разблокиране на сгъването

C4. Стойка за закачване на преградата

C5. Предни шарнирни крачета

C6. Бутон за разблокиране на предните крачета

C7. Колела със спирачка

C8. Бутон за освобождаване на преградата

C9. Ленти с катарамии за закрепване към леглото

C10. Бутон за откачване на задните крачета

D. Текстил

D1. Ципове за отваряне на преградата



- D2. Горен обикалящ цип
- D3. Текстилни ленти с тик-так копчета

E. Матрак със сменяем калъф

F. Ремъци за закрепване

- F1. Вилка 1
- F2. Вилка 2
- F3. Катарам

G. Чанта

H. Ръководство с инструкции

ПЪРВИ МОНТАЖ НА КОШАРАТА

Продуктът пристига сгънат и частично монтиран.

1. Отворете конструкцията, като хванете горните тръби и изтеглете нагоре (Фиг. 1). Ако при този първи монтаж, матракът пречи на пълното затваряне, го отстранете и отново изтеглете тръбите нагоре. Уверете се, че механизмите за захващане са правилно поставени, като се уверите, че червеният знак върху крачетата на кошарата не се вижда (Фиг. 2).
2. Монтирайте задните крачета **"B"** на задната страна на кошарата, като ги поставите в тръбите, докато чуete щракване за настъпило блокиране (Фиг. 3-4). Монтирайте върху тръбата същия вид краче, което се намира в предната част на кошарата (със или без колело).
3. Поставете тръбата в предната преграда **"A"** в отворите на текстилната част и я плъзнете (Фиг. 5).
4. Повдигнете тръбата **"A"** и я закачете за съответните опори (Фиг. 6).
5. Закопчайте циповете **"D1"** от двете страни (Фиг. 7)
6. Заклучете 2-те колела на кошарата, като спуснете лостовете, които активират спирачките (Фиг.8).

Сега продуктът е готов да бъде използван като традиционна кошара (със затворена преграда).

ВНИМАНИЕ: Проверете дали всички куки са правилно поставени и дали циповете са закопчани и блокирани докрай. **ВНИМАНИЕ:** Не използвайте кошарата с частично или напълно завъртани или блокирани предни шарнирни крачета (Фиг. 9). Правилната позиция за употреба е посочена на фигура 10. При случаен удар в шарнирните крачета, ги върнете в правилна позиция, като леко повдигнете кошарата.

РЕГУЛИРАНЕ НА ВИСОЧИНАТА

Възможно е да регулирате височината на люлката в 6 различни позиции.

7. За да регулирате височината, натиснете нагоре бутоните за регулиране **"C1"** и повдигнете или спуснете кошарата до желаното положение (Фиг.11). Възможно е леко да се наклони основата на кошарата, като двата крака се настроят на различни височини (Фиг.12).

ВНИМАНИЕ: Кошарата може да се наклони с максимално отклонение от 2 позиции между единия крак и другия (пример: десен крак в позиция 3 и ляв крак в позиция 1) (Фиг.13).

ВНИМАНИЕ: Главата на детето винаги трябва да е позиционирана на най-повдигнатата страна (фиг.14).

РЕЖИМ CO-SLEEPING (ФИКСИРАНЕ КЪМ ЛЕГЛОТО)

Възможно е да закачите кошарата към родителското легло (режим Co-sleeping).

ВНИМАНИЕ – ВАЖНО ЗА БЕЗОПАСНОСТТА НА ВАШЕТО ДЕТЕ.

Този режим е разрешен само с типове легла, които позволяват спазването на всички условия, описани в този параграф.

По-специално, преградата на кошарата трябва винаги да бъде позиционирана до матрака на родителите, а матра-

кът на родителите трябва да бъде изравнен (или най-много по-висок) спрямо височината на преградата за обезопасяване на отворената кошара (Фиг. 15-16). В допълнение, кошарата трябва да може да бъде здраво закрепена към конструкцията на леглото на родителите или към подложката за матраци (мрежа или рамка от ламели).

ВНИМАНИЕ: Уверете се, че конструкцията на кошарата в режим съвместно спане не пречи на леглото на родителите.

ВНИМАНИЕ: По време на употреба се уверете, че чаршафите, одеялата и др. на родителите не навлизат в пространството на кошарата.

8. Отворете предната страна на преградата от циповете **"D1"**, като ги отворите докрай (Фиг. 17).

9. След това натиснете бутоните за откъчаване **"C8"** при бялото кръгче върху текстилната част и частично извадете тръбата от предната преграда **"A"** първо от едната и после от другата страна (Фиг. 18).

10. След като напълно извадите тръбата от двете страни, я поставете над основата на кошарата, завъртете опорите **"C4"** навън и я закачете към тях (Фиг. 19).

ВНИМАНИЕ: В случай че тръбният елемент, закачен под люлката, пречи на люлката и леглото на родителите, го откачете от съответните опори **"C4"** и го извадете от текстилната част, така че меката преграда да е в контакт с матрака на родителите. (Фиг. 20-21-22)

ВНИМАНИЕ: Използвайте кошарата със свалена тръба само в режим Co-sleeping.

11. Отпнете кошарата до родителското легло и проверете височината на кошарата спрямо матрака на родителите.

ВНИМАНИЕ: Височината на матрака на родителите винаги трябва да бъде по-голяма или равна на тази на страничната задържаща преграда на отворената кошара (Фиг. 23). Ако не е, използвайте системата за регулиране на височина, за да я приведете в тази позиция и от двете страни.

ВНИМАНИЕ: В режим Co-sleeping 2-та крака на кошарата винаги трябва да са регулирани на една и съща височина.

12. За да закачите кошарата към леглото на родителите (в режим Co-sleeping, използвайте ремъците **"F"**, които са доставени.

13. Закачете вилките **"F1"** към лентите с катарамите **"C9"**, разположени под текстилното покритие от двете страни. Внимавайте катарамата **"F3"** да е разположена над лентата на ремъка (Фиг. 24)

14. След това прехвърлете ремъците **"F"** отдолу нагоре около конструкцията на леглото на родителите (Фиг. 25) и закачете вилките **"F2"** към катарамите **"F3"**, за да оформите примка (Фиг. 26). Повторете операцията и от другата страна. За да е по-лесен монтажът, при закачане на катарамите, се препоръчва кошарата да се държи леко на разстояние от леглото на родителите.

15. В този момент долепете плътно кошарата към леглото на родителите и затегнете примката, като енергично издърпате ремъците **"F"** (Фиг. 27). Извършете процедурата първо от едната страна, а след това от другата, регулирайки ремъците, докато кошарата не е плътно до контакт с матрака на родителите.

16. Избутайте матрака на леглото на родителите към люлката.

17. Преместете преградата на люлката, като я допрете до матрака на родителите.

ВНИМАНИЕ: Преди каквато и да е употреба, винаги проверявайте дали има пространство между матрака на родителите и преградата на кошарата. В противен случай издърпайте ремъците, като рязко ги опънете, докато се възстанови позволеното състояние.

18. Заклучете колелата на кошарата.

Ако не е възможно да се поставят краката на кошарата под





родителското легло по време на закрепването на люлката към леглото на родителите, е възможно люлката да се закачи, следвайки процедурите, описани по-горе, като в допълнение се свързват шарнирните крака "С5" при допирането на кошарата към леглото.

19. За да завъртите предните крачета "С5", натиснете бутон за разблокиране "С6" и с една ръка завъртете краката на кошарката навътре (Фиг. 28).

ВНИМАНИЕ: Използването на продукта е разрешено само с легла и/или матраци с прави страни. Забранено е използването на продукта с кръгли легла и/или матраци и с водни матраци.

ВНИМАНИЕ: Когато продуктът се използва в "Режим со-sleeping (фиксиране към леглото)", той винаги трябва да се монтира откъм дългата страна на леглото. НЕ МОНТИРАЙТЕ продукта в долната част на леглата или откъм главата.

ОПРАВЯНЕ НА ЛЕГЛОТО

Възможно е да откачите кошарата от леглото на родителите, за да се улесни ежедневното оправяне на леглото. За да направите това, е достатъчно да отключите вилката "F1" от катарамите "С9" поставени под текстилното покритие.

Когато закачите кошарата към родителското легло, издърпайте отново ремъците, за да сте сигурни, че кошарата е здраво закрепена към леглото на родителите. Обърнете внимание дали всички точки, описани по-горе в параграф "Режим со-sleeping (фиксиране към леглото)", са спазени.

СГЪВАНЕ НА ПРОДУКТА

Продуктът може да бъде сгънат за съхранение или транспорт.

За да го сгънете:

20. Ако е разгъната, затворете предната преграда, като закачите свалещата се тръба в съответните куки на конструкцията и закопчаете циповете "D1".
21. Натиснете надолу лостовете за разблокиране на сгъването "С3" и, като задържите лостовете в тази позиция, рязко дръпнете нагоре бутоните за регулиране на височината "С1" от двете страни (Фиг. 29-30). За да сте сигурни, че сте активирали разблокирането, бутонът за регулиране на височината трябва почти д влезе в контакт с шарнира (Фиг. 31).
22. Уплътнете конструкцията, като я плъзнете надолу, като задържате бутането в посока напред (Фиг. 32-33). Описаните преди това бутони за разблокиране трябва да се задържат задействани по време на цялата операция по затварянето.
23. За да отворите отново кошарката, е достатъчно да повдигнете конструкцията нагоре, като я захванете за тръбите (Фиг. 34).

СВАЛЯНЕ НА ТЕКСТИЛНАТА ЧАСТ

За да извършите тази операция, е необходимо:

24. Извадете матрака от кошарката (Фиг. 35).
25. Откачете четирите ленти с тик-так копчета "D3", разположени под основата на кошарката (Фиг. 36-37).
26. Разкопчайте циповете на преградата "D1" (Фиг. 17), откопчайте тръбата "А" (Фиг. 18) и я свалете (Фиг. 38).
27. Отворете горния обикалящ цип "D2" (Фиг. 39).
28. Извадете текстилната част (Фиг. 40).

Ако е необходимо да свалите матрака:

29. Внимателно извадете дървения панел и подложката на матрака от текстилното покритие.

За да поставите текстилната част на кошарката и матрака, изпълнете същите операции в обратен ред.

ВНИМАНИЕ: Действията по сваляне и слагане на калъфа могат да отнемат няколко минути и трябва да се извършат от възрастен.

ВНИМАНИЕ: По време на свалянето и/или слагането на текстилната част боравете внимателно с калъфа, за да избегнете скъсявания или случайно повреждане.

СЪВЕТИ ЗА ПОДДРЪЖКА

Кошарата и матрактъ са покрити с устойчив калъф, който се сваля и пере изцяло. За да свалите калъфа, изпълнете процедурата, обяснена в параграф „СВАЛЯНЕ НА КАЛЪФА“.

Проверявайте редовно състоянието на износване на продукта и дали има счупвания. В случай на повреда не го използвайте и го дръжте на място, недостъпно за деца.

За да изперете плика, внимателно спазвайте указанията на етикета.

Не използвайте разтворители, абразивни или прекалено агресивни продукти за почистване.



Пране в перална при температура до 30°C



Не избелвайте



Не сушете в сушилна машина



Не гладете



Не подлагайте на химическо чистене

Не сушете матрака провесен.

След всяко измиване проверявайте устойчивостта на калъфа и шевовете.

ДЕМОНТИРАНЕ

Можете частично да разглобите кошарката чрез премахване на задните крачета чрез натискане на бутона за освобождаване "С10" и като дръпнете навън (Фиг. 41-42).

ГАРАНЦИЯ

Продуктът има гаранция срещу всяка липса на съответствие при нормални условия на употреба, както е предвидено в инструкциите за употреба. Поради това гаранцията не се прилага в случай на щети, причинени от неправилна употреба, износване или случайни събития. В случай на липси на съответствие по време на срока на гаранцията моля, запознайте се със специфичните разпоредби на националното законодателство в сила в страната на покупката.



BR CHICCO NEXT2ME POP UP

IMPORTANTE - LEIA CUIDADOSAMENTE E GUARDE PARA REFERÊNCIA FUTURA.

ATENÇÃO: ANTES DE USAR, MANTENHA LONGE DO ALCANCE DAS CRIANÇAS TODOS OS ELEMENTOS QUE FAZEM PARTE DA EMBALAGEM DO PRODUTO E QUAISQUER SACOS DE PLÁSTICO.

ADVERTÊNCIAS

- Apenas para uso doméstico.
- **ATENÇÃO:** Não use este produto sem primeiro ter lido as instruções de uso.
- **ATENÇÃO:** Não use mais o produto quando a criança conseguir ficar sentada sozinha, ajoelhada ou levantar sozinha.
- **ATENÇÃO:** O uso do produto é permitido para um bebê com idade entre 0 e 5/6 meses e/ou um peso máximo de até 9 kg.
- **ATENÇÃO:** Colocar qualquer produto adicional dentro do produto pode causar asfixia na criança.
- **ATENÇÃO:** Não coloque o produto próximo a outro produto que possa causar risco de asfixia ou estrangulamento, por exemplo. cordas, cortinas ou similares.
- Para evitar o risco de estrangulamento, não coloque objetos com cordões dentro do berço.
- **ATENÇÃO:** Não use mais de um colchão no produto.

- Use **somente o colchão fornecido com o produto** ou eventuais colchões de reposição aprovados pela Artsana SPA.
- **ATENÇÃO:** Use apenas o colchão vendido com o berço e não adicione outro colchão: risco de asfixia.
- O produto deve sempre ser colocado sobre um piso horizontal. **Nunca use** o produto em uma superfície inclinada com a criança dentro.
- Não permita que outras crianças brinquem perto do produto sem a supervisão de um adulto.
- **ATENÇÃO:** Quando a criança estiver no produto, sem supervisão, no "Modo berço", certifique-se sempre de que **a barreira lateral esteja levantada e bloqueada** na posição fechada, alinhada com o perímetro superior do berço.
- Todos as junções de montagem e parafusos devem sempre estar apertados corretamente, pois podem constituir pontos de aprisionamento e/ ou estrangulamento (por exemplo, cordões para segurar chupetas, etc.) para o bebê.
- **ATENÇÃO:** Preste atenção ao risco de queimaduras de cigarro, chamas livres e outras fontes de calor forte, como aquecedores elétricos, fogões à gás, etc. em proximidade do berço.
- **ATENÇÃO:** É permitido inclinar o berço, quando separado da cama, com diferença máxima de 2 posições entre uma perna e a outra.
- **ATENÇÃO: NÃO USE** o produto no "Modo berço" e/ou "Modo de Co-Sleeping" (Fixação na cama) se algum componente estiver em falta, danificado ou quebrado. Se necessário, entre em contato com a Artsana SPA

para solicitar peças de reposição e instruções de uso. **NÃO SUBSTITUA** peças em falta, danificadas ou quebradas com componentes não originais e não aprovados pela Art-sana SPA.

- **ATENÇÃO:** As correias de fixação estão incluídas na embalagem, **NÃO utilize** sistemas de fixação alternativos.
- Quando usado no "Modo Co-sleeping" (fixação na cama), o berço nunca deve ser usado em posição inclinada.
- **Para prevenir riscos de asfixia** por aprisionamento, o berço no "Modo Co-Sleeping (Fixação na cama)" **deve ser fixado de forma adequada na cama de adulto**, de acordo com as instruções de uso, usando as correias de fixação.
- **ATENÇÃO:** Quando o produto for usado no "Modo Co-Sleeping (Fixação na cama)", antes de acomodar o bebê **certifique-se de que as correias de fixação estejam devidamente esticadas e fixadas na cama de adulto.** „
- O produto deve estar ao lado do colchão dos pais e **não deve haver aberturas entre a parte mais baixa do lado Co-Sleeping e o colchão de adulto.**
- Antes do uso em "Modo Co-Sleeping (Fixação na cama)", verifique se o produto foi fixado e posicionado corretamente. Verifique a resistência do sistema de fixação, antes de cada uso, puxando o berço na direção oposta da cama de adultos.
- **ATENÇÃO:** Quando o berço é usado no modo co-sleeping, **certifique-se de que a barreira macia**

- esteja sempre em contato com o colchão dos pais.** Caso o tubo da barreira fixado embaixo do berço não permitir que o mesmo esteja em contato com a cama dos pais, desenganche o tubo dos suportes apropriados e remova-o do tecido.
- Se houver aberturas entre a parte mais baixa do Co-sleeping e o colchão de adulto, **NÃO** use o produto.
- **Não preencha** espaços ou aberturas entre o colchão dos pais e o berço com almofadas, cobertas, lençóis ou qualquer outro material que possa representar risco de asfixia.
- **PERIGO! A barreira lateral dobrável deve sempre estar na posição mais alta e bloqueada, quando não estiver fixada na cama de adulto.**
- **ATENÇÃO:** Para evitar riscos de estrangulamento da criança, **na parte superior do lado do berço, em contato com a cama dos pais, a borda superior da barreira lateral dobrável do berço, quando aberta, não deve estar mais alta do que a superfície superior do colchão dos pais.**
- **ATENÇÃO:** Para evitar o risco de estrangulamento da criança, **os sistemas de fixação na cama de adulto (correias) sempre devem ser mantidos longe e fora do berço.**
- Verifique, antes da montagem, se o produto e todos os seus componentes apresentam eventuais danos causados pelo transporte, em tal caso o produto não deve ser usado e deverá ser mantido fora do alcance das crianças.
- **ATENÇÃO:** Consulte o manual de

instruções para a lista de peças. Controle periodicamente o produto para assegurar que nenhuma peça esteja solta, danificada ou em falta.

- **ATENÇÃO:** Use sempre todas as peças necessárias para cada configuração de uso.
- Certifique-se de que os usuários do produto conheçam perfeitamente o seu funcionamento.
- **ATENÇÃO:** O produto estará pronto para ser usado somente depois que todos os mecanismos de bloqueio estiverem encaixados. Verifique atentamente se foram encaixados antes do uso.
- **ATENÇÃO: Quando estiver usando o produto, as rodas devem sempre estar bloqueadas.**
- Todas as operações de abertura e regulagem, fixação e posicionamento do produto devem ser realizadas exclusivamente por um adulto.
- Recém-nascidos **podem asfixiar** com roupa de cama ou cobertas macias. Evite colocar travesseiros ou almofadas sob o recém-nascido para deixá-lo mais confortável ao dormir.
- Use o berço em “Modo Co-Sleeping (Fixação na cama)” somente com camas com as dimensões indicadas na figura de referência do início do manual.
- **Não deixe** dentro do produto **nenhum objeto** que possa reduzir a sua profundidade.
- **Não coloque o berço perto de paredes ou obstáculos, para evitar o risco que a criança possa ficar presa.**
- **Não deixe** dentro do produto objetos pequenos que possam **ser engolidos** pela criança.

- Não regule o produto com a criança dentro dele.
- Não desloque o produto com a criança dentro dele.
- **NÃO use** o produto **com mais de uma criança de cada vez.**
- Uma prolongada exposição ao sol poderá causar variação nas tonalidades de cor do produto. Após uma prolongada exposição do produto a altas temperaturas, aguarde alguns minutos antes de colocar o bebê dentro do produto.
- **ATENÇÃO:** Durante o uso, **certifique-se de que os lençóis, as cobertas, etc. do adulto não invadam o espaço do berço.**
- Quando não estiver em uso, mantenha o produto fora do alcance da criança.

COMPONENTES

A. Tubo barreira frontal

B – Pés traseiros

C. Estrutura do berço

C1. Botões de regulagem da altura

C2. Indicador de altura

C3. Alavanca de desbloqueio do fechamento

C4. Suporte para fixação da barreira

C5. Pés dianteiros articulados

C6. Botão de desbloqueio dos pés dianteiros

C7. Rodas com freio

C8. Botão de desengate da barreira

C9. Fitas com fivelas para fixação na cama

C10. Botão de desengate dos pés traseiros

D. Tecido

D1. Zíperes abertura da barreira

D2. Zíper superior perimetral

D3. Fitas de tecido com botões de pressão

E. Colchão com forro removível

F. Correias de fixação

F1. Garfo 1

F2. Garfo 2

F3. Fivela

G. Bolsa

H. Manual de instruções

PRIMEIRA MONTAGEM DO BERÇO

O produto chega fechado e parcialmente montado.

1. Abra a estrutura segurando os tubos superiores e puxando



para cima (Fig. 1). Se nesta primeira montagem o colchão impedir a abertura completa, retire-o e puxe novamente os tubos para cima. Certifique-se de que os engates estejam devidamente presos, verificando se a marca vermelha nas pernas do berço não está visível (Fig. 2).

- Monte os pés traseiros **"B"** na parte de trás do berço, inserindo-os nos tubos até ouvir um clique de bloqueio (Fig. 3-4). Tome cuidado para montar no tubo o mesmo tipo de pé que se encontra na parte frontal do berço (com ou sem roda).
- Insira o tubo da barreira frontal **"A"** dentro das aberturas do tecido e deslize-o (Fig. 5).
- Levante o tubo **"A"** e fixe-o nos suportes apropriados (Fig. 6).
- Feche os zíperes **"D1"** em ambos os lados (Fig. 7)
- Bloqueie as 2 rodas do berço abaixando as alavancas que acionam os freios (Fig. 8).

Agora o produto está pronto para ser usado como berço tradicional (com a barreira fechada).

ATENÇÃO: Verifique se todos os encaixes estão presos corretamente e se os zíperes estão fechados até o fim e bloqueados.

ATENÇÃO: Não use o berço com os pés dianteiros articulados parcial ou totalmente rodados ou desbloqueados (Fig. 9). A posição de uso correta é a mostrada na Figura 10. Em caso de impacto acidental contra os pés articulados, coloque-os novamente na posição correta levantando levemente o berço.

AJUSTE DA ALTURA

É possível regular a altura do berço em 6 posições diferentes.

- Para regular a altura, pressione para cima as teclas de ajuste **"C1"** e levante ou abaixe o berço até a posição desejada (Fig. 11). É possível inclinar levemente a base do berço ajustando as duas pernas em alturas diferentes (Fig. 12).

ATENÇÃO: É permitido inclinar o berço com diferença máxima de 2 posições entre uma perna e a outra (exemplo: perna direita na posição 3 e perna esquerda na posição 1) (Fig.13).

ATENÇÃO: A cabeça da criança deve sempre ser posicionada no lado mais elevado (fig.14).

MODO CO-SLEEPING (FIXAÇÃO NA CAMA)

É possível fixar o berço na cama dos pais (modo Co-sleeping).

ATENÇÃO – IMPORTANTE PARA A SEGURANÇA DO BEBÊ. Este modo é permitido somente com tipos de cama que permitam respeitar todas as condições descritas neste parágrafo.

Em particular modo, a barreira lateral do berço deve estar sempre encostada no colchão dos pais e o colchão dos pais deve estar sempre alinhado (ou no máximo mais alto) em relação à altura da barreira lateral de contenção do berço aberto (Fig. 15-16). Além disso, o berço deve poder ser fixado com firmeza na estrutura da cama dos pais ou no suporte do colchão (rede ou estrado).

ATENÇÃO: Verifique se a estrutura do berço no modo Co-sleeping não interfere com a cama dos pais.

ATENÇÃO: Durante o uso, certifique-se de que os lençóis, as cobertas, etc. do adulto não invadam o espaço do berço.

- Abra a lateral da barreira frontal usando os zíperes **"D1"**, levando-os até o final do seu curso (Fig. 17).
- Em seguida, pressione os botões de desengate **"C8"** no círculo branco no tecido e remova parcialmente o tubo da barreira frontal **"A"** primeiro de um lado e depois do outro (Fig. 18).
- Depois que o tubo for completamente retirado de ambos os lados, coloque-o sob a base do berço, gire os suportes **"C4"** para fora e prenda-o nestes últimos (Fig. 19).

ATENÇÃO: Caso o tubo fixado embaixo do berço causar interferência entre o mesmo e a cama dos pais, desenganche os suportes apropriados **"C4"** e remova-o do tecido, de modo que a barreira macia fique em contato com o colchão dos pais. (Fig. 20-21-22)

ATENÇÃO: Use o berço com o tubo abaixado somente no modo Co-Sleeping.

- Encoste o berço na cama dos pais e verifique a altura do berço em relação ao colchão dos pais.

ATENÇÃO: A altura do colchão dos pais deve sempre ser maior ou igual à altura da barreira de contenção do berço aberta (Fig. 23). Se não estiver na mesma altura, use o sistema de regulagem da altura para colocá-lo nesta condição em ambos os lados.

ATENÇÃO: No modo Co-Sleeping, as 2 pernas do berço sempre devem estar reguladas na mesma altura.

- Para fixar o berço na cama dos pais (modo Co-Sleeping), use o par de correias **"F"** fornecidas.
- Prenda os garfos **"F1"** nas fitas com fivelas **"C9"** localizadas embaixo do revestimento de tecido em ambos os lados. Preste atenção para que a fivela **"F3"** seja colocada sobre a fita da correia (Fig. 24)
- Em seguida, passe, de baixo para cima, as correias **"F"** ao redor da estrutura da cama dos pais (Fig. 25) e prenda os garfos **"F2"** nas fivelas **"F3"** para formar uma laçada (Fig. 26). Repita a operação também no outro lado. Para facilitar a instalação, ao prender as fivelas é aconselhável manter o berço um pouco distante da cama dos pais.
- Então, encoste completamente o berço na cama dos pais e aperte a laçada, puxando com força as correias **"F"** (Fig. 27). Realize esta operação primeiro em um lado e depois no outro, ajustando as correias até que o berço fique completamente em contato com o colchão dos pais.
- Empurre o colchão da cama dos pais em direção do berço.
- Atue na barreira do berço fazendo com que fique encostada no colchão dos pais.

ATENÇÃO: Antes de cada uso, certifique-se sempre de que não haja espaço entre o colchão dos pais e a barreira lateral do berço. Se for preciso, puxe as correias com força até restabelecer a posição correta.

- Trave as rodas do berço.

Se durante as operações de fixação do berço na cama dos pais não for possível colocar os pés do berço embaixo a cama dos pais, também é possível fixar o berço seguindo as operações descritas nos pontos anteriores e rodando, também, os pés articulados **"C5"** enquanto encosta o berço na cama.

- Para girar os pés dianteiros **"C5"** pressione o botão de desbloqueio **"C6"** e gire com uma mão os pés do berço para dentro (Fig. 28).

ATENÇÃO: O uso do produto é permitido somente com camas e/ou colchões com laterais retas. É proibido o uso do produto com camas e/ou colchões redondos, colchões de água.

ATENÇÃO: Quando o produto é usado em "Modo Co-Sleeping (Fixação na cama)", deve sempre ser montado no lado mais comprido da cama. NÃO instale o produto nos pés ou na cabeceira da cama.

ARRUMAÇÃO DA CAMA

É possível separar o berço da cama dos pais para facilitar a arrumação diária da cama. Para fazer isto basta desenganchar os garfos **"F1"** das fivelas **"C9"** localizadas embaixo do revestimento de tecido.

Ao fixar novamente o berço na cama dos pais puxe de novo as correias para garantir que o berço fique bem preso na cama dos pais. Respeite atentamente todos os pontos descritos no parágrafo "Modalidade Co-sleeping (Fixação na cama)".

FECHAR O PRODUTO

O produto pode ser fechado para ser guardado ou transportado.

Para fechar:

- Se aberto, feche a barreira frontal fixando o tubo removível nos ganchos apropriados da estrutura e feche os zíperes





"D1".

21. Empurre para baixo as alavancas de desbloqueio do fechamento "C3" e, mantendo as alavancas nesta posição, puxe com força para cima os botões de ajuste de altura "C1" em ambos os lados (Fig. 29-30). Para ter certeza de ativar o desbloqueio, o botão de ajuste da altura deve quase entrar em contato com a articulação (Fig. 31).
22. Compacte a estrutura deslizando-a para baixo, mantendo o impulso na direção frontal (Fig. 32-33). Os botões de desbloqueio descritos acima devem ser mantidos acionados durante toda a operação de fechamento.
23. Para reabrir o berço, basta levantar a estrutura segurando-a pelos tubos (Fig. 34).

REMOÇÃO DO REVESTIMENTO

Para realizar esta operação é necessário:

24. Remover o colchão do berço (Fig. 35).
25. Soltar as quatro fitas com botões de pressão "D3" localizados na base do berço (Fig. 36-37).
26. Abrir os zíperes da barreira lateral "D1" (Fig. 17), desenganchar o tubo "A" (Fig. 18) e removê-lo (Fig. 38).
27. Abrir o zíper superior perimetral "D2" (Fig. 39).
28. Retirar o tecido (Fig. 40).

Se for necessário retirar o revestimento do colchão:

29. Remover com cuidado o painel de madeira e o acolchoado do colchão do revestimento de tecido.

Para recolocar o revestimento na cama e no colchão, realize as mesmas operações no sentido oposto.

ATENÇÃO: Todas as operações de abertura, regulagem, fixação e posicionamento do produto devem ser feitas exclusivamente por um adulto.

ATENÇÃO: Durante as operações de remoção e/ou colocação do forro, manuseie a parte de tecido com cuidado para evitar rupturas ou danos acidentais.

CONSELHOS DE MANUTENÇÃO

O berço e o colchão têm capa de tecido resistente, totalmente removível e lavável. Para efetuar a remoção do forro, siga o procedimento explicado no parágrafo "REMOÇÃO DO FORRO". Verifique regularmente o estado de desgaste do produto e existência de eventuais danos. Em caso de danos não use o produto e mantenha-o fora do alcance das crianças.

Para lavar os tecidos, siga atentamente as instruções apresentadas na etiqueta.

Para limpar, não use solvente, produtos abrasivos ou muito agressivos.



Lavar à máquina a 30°C



Não utilizar alvejante



Não secar na máquina



Não passar a ferro



Não limpar a seco

Não secar o colchão pendurado.

Depois de cada lavagem, verifique a resistência do tecido e das costuras.

DESMONTAGEM

É possível desmontar parcialmente o berço removendo os pés traseiros pressionando o botão de desengate "C10" e puxando-os para fora (Fig. 41-42).

GARANTIA

O produto dispõe de garantia contra qualquer defeito de con-

formidade, verificado em condições normais de uso, de acordo com o disposto nas instruções de uso. A garantia não poderá, portanto, ser aplicada em caso de danos no produto provocados por uso impróprio, desgaste ou acidente. Para o prazo de validade da garantia sobre defeitos de conformidade consulte as disposições específicas das normas nacionais aplicáveis no país de aquisição, se houver.



NO CHICCO NEXT2ME POP UP

VIKTIG - LES NØYE OG OPPBEVAR FOR FREMTIDIG BRUK.

ADVARSEL: FØR BRUK MÅ ALLE ELEMENTENE SOM ER DEL AV KONFEKSJONEN TIL PRODUKTET OG EVENTUELLE PLASTPOSER HOLDES PÅ SIKKER AVSTAND FRA BARN.

ADVARSLER

- Kun for bruk i hjemmet.
- **ADVARSEL:** Produktet må ikke brukes før du har lest bruksanvisningen.
- **ADVARSEL:** Bruk ikke produktet når barnet er i stand til å sitte på egenhånd, sitte på knærne eller reise seg opp alene.
- **ADVARSEL:** Produktet kan brukes av barn i alderen fra 0 til 5/6 måneder og/eller inntil det når en vekt på maksimalt 9 kg.
- **ADVARSEL:** Plasseringen av et hvilket som helst ekstra produkt i produktet kan kunne føre til fare for kvelning.
- **ADVARSEL:** Plasser ikke produktet nær et annet produkt som kan utgjøre en fare for kvelning eller strupning, f.eks. tau, gardiner eller liknende.
- For å unngå farene for strupning, må en ikke plassere gjenstander med snorer i barnesengen.
- **ADVARSEL:** Ikke bruk mer enn én madrass i produktet.
- Bruk **kun madrassen som leveres sammen med produktet** eller eventuelle madrasser som inngår

blant reservedelene som er godkjente av Artsana SPA.

- **ADVARSEL:** Bruk kun madrassen som selges sammen med denne lille sengen, ikke tilfør en ekstra madrass, fare for kvelning.
- Produktet må alltid plasseres på et horisontalt underlag. **Bruk aldri** produktet på et skjevt underlag når barnet ligger i det.
- La ikke andre barn leke i nærheten av produktet uten at de passes på av en voksen.
- **ADVARSEL:** Når barnet ligger uten oppsyn i produktet, i "Modaliteten vugge", må du alltid forsikre deg om at **kanten er hevet og blokkert** i lukket posisjon, og at den står på linje med den lille sengens øvre omkrets.
- Alle rørdelene og skruene må alltid være riktig strammet siden de kan danne punkt hvor barnet kan sette seg fast og/eller kveles (f.eks. snorer som holder smykker osv.).
- **ADVARSEL:** Vær oppmerksom på at tente sigaretter, åpen ild eller andre varmekilder slik som elektriske ovner, gassovner osv. kan representere alvorlige farer i nærheten av den lille sengen.
- **ADVARSEL:** det er tillatt å helle på den lille sengen, når den er flyttet vekk fra sengen, med maksimalt 2 posisjoner fra ett bein til neste.
- **ADVARSEL: BRUK IKKE** produktet i "Vuggemodus" og/eller "Co-Sleeping modus" hvis en del mangler, er skadet eller ødelagt. Ta kontakt med Artsana SPA for reservedeler og brukerveiledning dersom nødvendig. **IKKE SKIFT UT** delene som mangler, er skadde eller ødelagte med ikke-originale deler uten at disse er

godkjente av Artsana SPA.

- **ADVARSEL:** Festestroppene følger med i pakken, **bruk IKKE** andre system for feste.
- Når den er brukt i "Modaliteten Co-Sleeping" (festet til sengen), må den lille sengen aldri benyttes i skjev posisjon.
- **For å unngå fare for kvelning** fordi barnet setter seg fast, må den lille sengen i "Modaliteten Co-Sleeping (Festet til sengen)" **være riktig festet til foreldrenes seng**, i overensstemmelse med brukerveiledningene, ved å benytte stroppene for feste.
- **ADVARSEL:** Når produktet brukes i "Modaliteten Co-Sleeping (Festet til sengen)", må du, før du legger ned barnet, **påse at reimene for feste er heftet fast til sengen til foreldrene og riktig strammet**
- Produktet skal ligge helt inntil foreldrenes madrass og **det må ikke være åpninger mellom den laveste delen for Co-Sleeping og foreldrenes madrass.**
- Før bruk i "Modaliteten Co-Sleeping (Feste til sengen)" må du kontrollere at produktet er riktig festet og posisjonert. Kontroller systemet for feste før hver bruk ved å dra den lille sengen i motsatt retning i forhold til de voksnes seng.
- **ADVARSEL: Når vuggen benyttes i modaliteten co-sleeping, må en alltid forsikre seg om at den myke barrierer kommer i kontakt med foreldrenes madrass.** Dersom røret til barrieren som er heftet fast under barnesengen gjør at barnesengen ikke kommer i kontakt med foreldrenes seng, må røret frigjøres fra støttene og fjernes fra

stoffet.

- Hvis det finnes åpninger mellom den laveste delen ved Co-Sleeping og madrassen til de voksne, må **IKKE** produktet brukes.
- **Ikke fyll** eventuelle mellomrom eller sprekker mellom foreldres madrass og barnesengen med puter, tepper, laken eller annet materiale som kan skape fare for kvelning.
- **FARE! Den nedfellbare kanten må alltid være hevet til den høyeste posisjonen og blokkert når den ikke er festet til de voksnes seng.**
- **ADVARSEL: For å unngå fare for at barnet kveles, på den øvre delen til siden på barnesengen som kommer i kontakt med foreldrenes seng, må den øvre kanten til siden som kan senkes på den lille sengen, når den er åpen, ikke være høyere enn den øvre overflaten til foreldrenes madrass.**
- **ADVARSEL: For å unngå faren for at barnet kveles, må systemet for feste til de voksnes seng (reimer) alltid holdes på god avstand og utenfor den lille sengen.**
- Før montering må du kontrollere at produktet og alle dets komponenter ikke viser tegn på skader oppstått under transporten, er dette tilfellet må produktet ikke benyttes og det må holdes på sikker avstand fra barna.
- **ADVARSEL:** Konsulter manualen med instruksjoner for listen over komponenter. Produktet må med jevne mellomrom inspiseres for å være sikker på at det ikke finnes løse, skadde komponenter eller komponenter som mangler helt.
- **ADVARSEL:** Bruk alltid alle delene som kreves for hver brukerkonfigu-

rasjon.

- Påse at de som bruker produktet har god kunnskap om hvordan det fungerer.
- **ADVARSEL:** Produktet er klart til bruk kun når alle blokkeringsmekanismene er innkopleet. Kontroller nøye at disse er innkopleet før bruk.
- **ADVARSEL: Når produktet er i bruk, må hjulene alltid være blokkerte.**
- Alle operasjonene for åpning og regulering, feste og posisjonering av produktet, må kun utføres av en voksen.
- Nyfødte **kan kveles** på grunn av sengetøy og myke tepper. Unngå å plassere puter eller lignende gjenstander under nyfødte for at de skal ha bedre komfort mens de sover.
- Bruk barnesengen i "Modaliteten Co-Sleeping (Feste til sengen)" kun med senger som har dimensjonene som er indikerte i figuren for referanse foran i manualen.
- **La det ikke ligge** internt i produktet **gjenstander** som kan redusere dybden.
- **Den lille sengen må aldri plasseres i nærheten av vegger eller hindringer, for å unngå faren for at barnet kan sette seg fast.**
- **La det ikke ligge** gjenstander internt i produktet som kan **svelges**.
- Du må ikke regulere produktet dersom barnet ligger i det.
- Produktet må ikke flyttes mens barnet ligger i det.
- **Ikke bruk** produktet **med mer enn ett barn om gangen**.
- Dersom produktet utsettes for sol over lenger tid kan det oppstå endringer i fargetonene. Etter lang-

varig eksponering av produktet ved høye temperaturer må du vente i noen minutter før du plasserer barnet ned i det.

- **ADVARSEL:** Ved bruk, **må du påse at laken, tepper, osv. til foreldrene ikke fyller plassen i den lille sengen.**
- Når produktet ikke er i bruk må det holdes utenfor barnas rekkevidde.

KOMPONENTER

A. Rør barriere framme

B. Føtter bak

C. Den lille sengens struktur

C1. Taster for regulering i høyden

C2. Høydeindikator

C3. Spak for frigjøring av lukning

C4. Støtte for feste av barrieren

C5. Leddede føtter framme

C6. Knapp for frigjøring av føttene framme

C7. Hjul med brems

C8. Tast for frigjøring av barrieren

C9. Bånd med spenner for feste av sengen

C10. Knapp for frigjøring av føttene bak

D. Trekk

D1. Glidelåser for åpning av barrieren

D2. Øvre omgående glidelås

D3. Stoffbånd med trykknapper

E. Madrass med avtakbart trekk

F. Festestopper

F1. Gaffel 1

F2. Gaffel 2

F3. Spenne

G. Bag

H. Brukerveiledning

MONTERING AV DEN LILLE SENGEN FØRSTE GANG

Produktet overleveres lukket og delvis montert.

1. Åpne strukturen ved å ta tak i de øvre rørene og ved å dra disse oppover (Fig. 1). Dersom madrassen hindrer at strukturen åpner seg helt, første gang produktet monteres, må den fjernes og rørene må på nytt dras oppover. Påse at innkoblingene er riktig innførte ved å kontrollere at det røde merket på beina til den lille sengen ikke er synlige (Fig. 2).
2. Monter føttene bak "**B**" bak på den lille sengen ved å innføre de i rørene helt til du hører et klikk som bekrefter at de er blokkerte (Fig. 3-4). Pass på at du monterer samme type fot på røret som befinner seg framme på den lille sengen (med eller uten hjul).
3. Innfør røret til barrieren framme "**A**" i hullet på stofftrekket og skyv det (Fig. 5).
4. Hev røret "**A**" og fest det til de tilhørende støttene (Fig. 6).
5. Lukke glidelåsene "**D1**" på begge sidene (Fig. 7)
6. Blokker de 2 hjulene til den lille sengen ved å senke spakene som aktiverer bremsene (Fig.8).

Nå er produktet klart til brukes som en tradisjonell vugge (med lukket barriere).



ADVARSEL: Kontroller at alle hektene er riktig innførte og at glidelåsene er helt lukket og blokkerte.

ADVARSEL: Bruk ikke den lille sengen dersom føttene framme er delvis leddede eller fullstendig roterte eller frigjorte (Fig. 9). Den riktige posisjonen for bruk vises i Figur 10. Ved tilfeldige støt mot de leddede føttene, plasser de tilbake i riktig posisjon ved å heve den lille sengen litt.

REGULERING AV HØYDEN

Det er mulig å regulere høyden til den lille sengen i 6 forskjellige nivåer.

7. For å regulere høyden, trykk tastene for regulering **“C1”** oppover og hev eller senk den lille sengen helt til du når ønsket posisjon (Fig. 11). Det er mulig å skråstille basen i den lille sengen noe ved å regulere de to beina til forskjellig høyder (Fig.12).

ADVARSEL: Det er tillatt å regulere den lille sengen slik at den maksimale forskjellen beina imellom maksimalt er 2 posisjoner (for eksempel: høyre bein i posisjon 3 og venstre bein i posisjon 1) (Fig.13).

ADVARSEL: Hodet til barnet må alltid plasseres på siden som er noe hevet (fig.14).

MODALITETEN CO-SLEEPING (FESTET TIL SENGEN)

Det er mulig å feste den lille sengen til foreldrenes seng (modaliteten Co-Sleeping).

ADVARSEL – VIKTIG FOR DERES BARN SIKKERHET.

Denne modusen er kun tillatt med senger som oppfyller kravene beskrevet i dette avsnittet.

Spesielt må barrieren til den lille sengen alltid være i nærheten av foreldrenes madrass, og foreldrenes madrass må befinne seg på samme høyde som (eller maksimalt litt høyere) barrieren til den åpne den lille sengen (Fig. 15-16). I tillegg må den lille sengen kunne festes sikkert og fast til strukturen til foreldrenes seng eller til madrassens støtte (nett eller ribber).

ADVARSEL: Kontroller at strukturen til den lille sengen i modaliteten Co-Sleeping ikke er til hindring for foreldrenes seng.

ADVARSEL: Ved bruk må du påse at foreldrenes laken, teppe, osv. ikke fyller plassen i den lille sengen.

8. Åpne siden til barrieren framme ved hjelp av glidelåsene **“D1”** ved å åpne de helt (Fig. 17).

9. Trykk deretter på tastene for frigjøring **“C8”** på høyde med den hvite sirkelen på stofftrekket og trekk delvis ut røret til barrieren framme **“A”** først fra en side og deretter fra den andre (Fig. 18).

10. Når røret er trukket helt ut fra begge sidene, plasser den under den lille sengens base, vri støttene **“C4”** oppover og fest den til disse (Fig. 19).

ADVARSEL: Dersom røret som er festet under barnesengen skaper interferens mellom barnesengen og foreldrenes seng, må den frigjøres fra støttene **“C4”** og fjernes fra stoffet, slik at den myke barrieren kommer i kontakt med foreldrenes madrass. (Fig.20-21-22)

ADVARSEL: Bruk den lille sengen med senket rør kun i modaliteten Co-Sleeping.

11. Plasser den lille sengen ved siden av foreldrenes seng og kontroller høyden til den lille sengen i forhold til foreldrenes madrass.

ADVARSEL: Høyden til foreldrenes madrass må alltid være høyere eller lik høyden til barrieren som holder den åpne den lille sengen (Fig. 23). Dersom den ikke er det, må du benytte systemet for høydergulering for å oppnå denne tilstanden på begge sider.

ADVARSEL: I modaliteten Co-Sleeping må de 2 beina til den lille sengen alltid reguleres til samme høyden.

12. For å feste den lille sengen til foreldrenes seng (modaliteten Co-Sleeping) må en benytte parett med reimer **“F”** som medfølger.

13. Fest gafflene **“F1”** til reimene med spennene **“C9”** plassert under stofftrekket på begge sider. Vær oppmerksom på at spennene **“F3”** plasseres over båndet til reimene (Fig. 24)

14. Deretter må du la reimene passerer nedenfra og opp **“F”** rundt strukturen til foreldrenes seng (Fig. 25) og feste gafflene **“F2”** til spennene **“F3”** for å danne en løkke (Fig. 26). Gjenta operasjonen også på den andre siden. For å gjøre installasjonen enklere, anbefaler en å holde den lille sengen noe på avstand fra foreldrenes seng, mens klemmene festes.

15. På dette punktet setter du den lille sengen helt nærme foreldrenes seng og ved å stramme løkken ved å trekke hardt i reimene **“F”** (Fig. 27). Utfør operasjonen først på én side og deretter på den andre, regulere reimene helt til den lille sengen er i god kontakt med foreldrenes madrass.

16. Skyv madrassen til foreldrenes seng mot barnesengen.

17. Flytt på barrieren til barnesengen slik at den kommer i kontakt med foreldrenes madrass.

ADVARSEL: Før bruk må en alltid kontrollere at det ikke finnes åpent rom mellom foreldrenes madrass og barrieren til den lille sengen. Ellers må du regulere reimene ved å dra i de hardt helt til den tillatte tilstanden gjenopprettes.

18. Blokker hjulene til den lille sengen.

Dersom det ved feste av den lille sengen til foreldrenes seng er umulig å innføre føttene til den lille sengen under foreldrenes seng, er det likevel mulig å feste den lille sengen ved å følge operasjonene beskrevet i punktene ovenfor og rotere, i tillegg, de leddede føttene **“C5”** mens den lille sengen plasseres ved siden av sengen.

19. For å rotere føttene framme **“C5”** trykk på knappen for frigjøring **“C6”** og roter for hånd føttene til den lille sengen innover (Fig. 28).

ADVARSEL: Produktet kan kun benyttes sammen med senger og/eller madrasser med rette sider. Det er forbudt å bruke produktet med senger og/eller madrasser som er runde, vannmadrasser.

ADVARSEL: Når produktet benyttes i “Modaliteten Co-Sleeping (Feste til sengen)”, må det alltid monteres på langsiden for tilgang til sengen. Produktet må IKKE installeres ved føttene eller sengenes hode.

HVORDAN RE OPP SENGEN

Det er mulig å fjerne den lille sengen fra foreldrenes seng for å gjøre det enklere å re opp sengen. For å gjøre dette er det tilstrekkelig å frigjøre gaffelen **“F1”** fra spennene **“C9”** plasserte under stofftrekket.

Når den lille sengen på nytt skal festes til foreldrenes seng, dra på nytt i stroppene for å garantere at den lille sengen sitter riktig og godt fast til foreldrenes seng. Vær oppmerksom på at alle punktene som tidligere er beskrevet i avsnittet “Modaliteten Co-Sleeping (Feste til sengen)” respekteres.

LUKKE PRODUKTET

Produktet kan lukkes for å sette det vekk eller for å transportere det.

For å lukke det:

20. Dersom den lille sengen er åpen, lukk barrieren framme ved å hekte det avtakbare røret i de tilhørende hektene på strukturen og lukke glidelåsene **“D1”**.

21. Skyv spakene for frigjøring av lukkemekanismen nedover **“C3”** og, ved å holde spakene i denne posisjonen, dra tastene for regulering av høyden, energisk oppover **“C1”** fra begge sider (Fig. 29-30). For å være sikker på å aktivere frigjøringen, må tasten for regulering av høyden nesten komme i kontakt med rørdelen (Fig. 31).

22. Komprimer strukturen ved skyve den nedover, oppretthold kraften ved skyving framover (Fig. 32-33). Tastene for frigjøring som tidligere ble beskrevet må holdes ned så lenge lukkeoperasjonen pågår.



23. For å åpne den lille sengen igjen er det tilstrekkelig å løfte strukturen oppover ved å ta i rørene (Fig. 34).

TREKKET ER AVTAKBART

For å utføre denne operasjonen må du:

24. Fjerne madrassen fra den lille sengen (Fig. 35).
25. Frigjøre de fire båndene med trykknapper "D3" plassert under den lille sengens base (Fig. 36-37).
26. Åpne glidelåsen til barrieren "D1" (Fig. 17), frigjøre røret "A" (Fig. 18) og fjerne det (Fig. 38).
27. Åpne den øvre omgående glidelåsen "D2" (Fig. 39).
28. Trekk av stofftrekket (Fig. 40).

Dersom det er nødvendig å ta av madrassens trekk:

29. Fjern forsiktig trepanelet og polstringen til madrassen fra stofftrekket.

For å trekke den lille sengen og madrassen må du utføre de samme operasjonene men i motsatt rekkefølge.

ADVARSEL: Operasjonene for å ta av og på stofftrekket kan ta noen minutter å må utføres av en voksen.

ADVARSEL: Når stofftrekket tas av og/eller på, må stoffdelen behandles forsiktig for å unngå at den ved en feiltagelse ødelegges eller skades

RÅD FOR Å BEVARE MADRASSEN I GOD STAND

Den lille sengen og madrassen er trukket i et motstandsdyktig stoff som er fullstendig avtakbart og som kan vaskes. For å ta av stofftrekket, må prosedyrene som er beskrevet i avsnittet "AVTAKBART TREKK" utføres.

Kontroller regelmessig slitasje ved produktet og om det viser tegn på eventuelle ødeleggelser. Ved skade må ikke produktet benyttes, og det må holdes utenfor barnas rekkevidde.

Ved vask av stoffene må instruksene som indikeres på etiketten følges nøye.

Bruk ikke løsemidler, slipende produkt eller produkt som er for kraftige ved rengjøring.



Kan vaskes i maskin på 30°C



Ikke tilsett blekemiddel



Må ikke tørkes mekanisk



Må ikke strykes



Må ikke renses

Heng ikke opp madrassen for å tørke den.

Etter hver vask må styrken til stoffet og sømmene kontrolleres.

DEMONTERING

Det er mulig å delvis demontere den lille sengen ved å fjerne føttene bak ved å trykke på knappen for frigjøring "C10" og dra de utover (Fig. 41-42).

GARANTI

Produktet garanteres mot manglende samsvar under normale bruksforhold i henhold til det som forutsettes i brukerveiledningen. Garantien vil ikke gjelde dersom skadene skyldes uriktig bruk, slitasje eller ulykkeshendelser. Når det gjelder garantiens varighet ved manglende samsvar vises det til det som forutsettes i de nasjonale forskriftene i landet hvor produktet kjøpes.

DA CHICCO NEXT2ME POP UP

VIGTIGT - LÆS OM- HYGGELIGT OG GEM TIL SENERE BRUG.

ADVARSEL: HOLD ALLE ELEMENTER, SOM UDGØR EN DEL AF PRODUKTETS INDPAKNING, SAMT DE EVENTUELLE PLASTIKPOSER UDENFOR BØRNS RÆKKEVIDDE.

ADVARSEL

- Kun til brug i hjemmet.
- **ADVARSEL:** Læs brugsanvisningerne, inden produktet tages i brug.
- **ADVARSEL:** Brug ikke produktet hvis barnet er i stand til at sidde, sidde på knæ eller rejse sig op alene.
- **ADVARSEL:** Brug af produktet er tilladt til børn på mellem 0 og 5/6 måneder og/eller med en vægt på højst 9 kg.
- **ADVARSEL:** Placering af et hvilket som helst supplerende produkt i produktet vil kunne medføre kvælning af barnet.
- **ADVARSEL:** Stil ikke produktet i nærheden af et andet produkt, som kan medføre fare for kvælning eller strangulering, f.eks. snore, gardiner eller lignende.
- Placér aldrig genstande med snore inde i vuggen, for at undgå risikoen for strangulering.
- **ADVARSEL:** Brug kun én madras i produktet.
- Brug **kun madrassen, der følger med produktet**, eller eventuelt andre madrasser, der er godkendt

af Artsana SPA.

- **ADVARSEL:** Anvend kun den madras, som er solgt sammen med denne vugge, og tilføj aldrig en anden, da der foreligger risiko for kvælning.
- Produktet skal altid anbringes på en vandret overflade. **Brug aldrig** produktet med barnet heri på en hældende overflade.
- Tillad ikke at andre børn leger i nærheden af produktet uden opsyn af en voksen.
- **ADVARSEL:** Når barnet befinder sig uden opsyn i produktet, i "Vugge-tilstand", skal du altid sørge for, at **sidestykket er oppe og blokeret** i lukket stilling og justeret med vuggens øvre kant.
- Alle monterings-samlestykker og skruer skal altid strammes korrekt, da de kan udgøre indfangnings- og/eller stranguleringspunkter (f.eks. suttekæder etc.) for barnet.
- **ADVARSEL:** Vær opmærksom på risikoen for at tændte cigaretter, åben ild og andre varmekilder som elektriske varmeovne, gaskomfurer mv. placeret i nærheden af vuggen.
- **ADVARSEL:** Du kan hælde vuggen, når den ikke er fastgjort til sengen, med maksimalt 2 stillinger mellem det ene ben og det andet.
- **ADVARSEL: BRUG IKKE** produktet i "Vugge-tilstand" og/eller i "Co-Sleeping-tilstand (Fastgjort til sengen)", hvis en del mangler, er beskadiget eller brudt. Kontakt Artsana SPA for reservedele og brugsanvisning om nødvendigt. **UDSKIFT IKKE** manglende, beskadigede eller brudte dele med uoriginale reservedele, som ikke er

godkendt af Artsana SPA.

- **ADVARSEL:** Fastgørelsesstropperne følger med i pakken. **Anvend IKKE** alternative fastgørelsessystemer.
- I "Co-Sleeping-tilstand (Fastgjort til sengen)" må vuggen aldrig anvendes i den hældende position.
- **For at forhindre farer for** kvælning pga. fastklemning af hovedet, skal vuggen i "Co-Sleeping-tilstand (Fastgjort til sengen)" **være korrekt fastgjort til forældrenes seng** iht. brugsanvisningerne ved hjælp af fastgørelsesstropperne.
- **ADVARSEL:** Når produktet anvendes i "Co-Sleeping-tilstand (Fastgjort til sengen)", **skal man forsikre sig om at fastgørelsesremmene er påsat og spændt korrekt til forældrenes seng**, før barnet lægges heri.
- Produktet skal støde op mod forældrenes madras og **der må ikke være åbninger imellem den lave del af Co-Sleeping-siden og de voksnes madras.**
- Før du bruger vuggen i "tilstanden Co-Sleeping (Fastgjort til sengen)", skal du kontrollere, at produktet er fastgjort og placeret korrekt. Kontrollér, at fastgørelsessystemet er holdbart inden hver brug ved at trække vuggen i retningen væk fra voksensengen.
- **ADVARSEL: Når vuggen anvendes i tilstanden co-sleeping, skal man sørge for, at den bløde barriere altid er i berøring med forældrenes madras.** Hvis barrierens rør, som er fastgjort under vuggen, ikke tillader at den samme er i berøring med forældrenes seng, skal røret frigøres fra under-

støtningerne og tages af stoffet.

- Hvis der er mellemrum mellem Co-Sleeping-fastgørelsen og voksensengens madras, må du **IKKE** anvende produktet.
- **Fyld ikke** mellemrummene mellem forældrenes madras og vuggen med puder, tæpper, lagner eller andet materiale, der kan forårsage risiko for kvælning.
- **FARE! Sidestykket, som kan sænkes, skal altid anbringes og blokeres i den højeste position, når vuggen ikke er fastgjort til voksensengen.**
- **ADVARSEL: For at undgå risikoen for strangulering af barnet imellem vuggen og forældrenes seng, må den øvre kant af sidestykket, der kan sænkes, ikke være højere end forældrenes madras, når det er sænket.**
- **ADVARSEL: For at undgå risikoen for strangulering af barnet, skal påsætningssystemerne (remmene) altid holdes væk fra og ude af vuggen.**
- Kontrollér inden montering, at produktet og alle dets komponenter ikke udviser tegn på skade forårsaget af transporten. I modsat fald må produktet ikke anvendes og skal holdes udenfor børns rækkevidde.
- **ADVARSEL:** Se brugsanvisningen for listen over komponenterne. Kontrollér produktet regelmæssigt for at sikre, at der ikke er nogen løse dele, beskadigelser eller mangel af komponenter.
- **ADVARSEL:** Brug altid alle de nødvendige dele til hver brugskonfiguration.
- Sørg for, at produktets brugere har

fuldt kendskab til dets funktioner.

- **ADVARSEL:** Produktet er først klar til brug, når blokeringsmekanismerne er indkoblede. Kontrollér omhyggeligt at de er indkoblede, før produktet tages i brug.
- **ADVARSEL: Hjulene skal altid blokeres, når produktet er i brug.**
- Alle handlingerne omkring produktets åbning og justering samt fastgørelse og placering må udelukkende udføres af en voksen.
- Nyfødte børn **kan blive kvalt** i sengetøj og bløde tæpper. Undgå at lægge puder eller lignende genstande under den nyfødte for at forøge komforten under søvnen.
- Brug kun vuggen i "Co-Sleeping-tilstand (Fastgørt til sengen)" med senge af de dimensioner, der er angivet i referencefiguren i starten af manualen.
- **Efterlad aldrig nogen genstand** i produktet, som kan reducere dybden.
- **Anbring aldrig vuggen i nærheden af mure og andre hindringer, for at undgå risikoen for fastklemning.**
- **Efterlad aldrig små genstande i vuggen, som kan blive slugt.**
- Udfør aldrig justeringer af produktet med barnet heri.
- Flyt aldrig barnesengen med barnet heri.
- **Anvend ALDRIG produktet til mere end et barn ad gangen.**
- Længerevarende udsætning for solen kan give farveændringer på produktet. Vent et par minutter, før barnet anbringes i produktet, efter en længerevarende udsætning for høje temperaturer.

- **ADVARSEL: Sørg for, at forældrenes lagner, tæpper osv. ikke optager plads i vuggen.**
- Hold produktet udenfor børns rækkevidde, når det ikke er i brug.

KOMPONENTER

A. Forreste barrierebøjle

B. Bagerste fødder

C. Vuggens struktur

C1. Højdejusteringstaster

C2. Højdeindikator

C3. Udløserhåndtag

C4. Understøtning til barrierepåsætning

C5. Bøjelige fødder foran

C6. Udløserknop til de forreste fødder

C7. Hjul med bremse

C8. Barrierens udløsertast

C9. Bånd med spænder til fastspænding på sengen

C10. Udløserknop til de bagerste fødder

D. Beklædning

D1. Lynlås til åbning af barrieren

D2. Øverste lynlås langs vuggens omkreds

D3. Stofbånd med trykknapper

E. Madras med aftageligt betræk

F. Fastgørelsesstropper

F1. Gaffel 1

F2. Gaffel 2

F3. Spænde

G. Taske

H. Brugsvejledning

FØRSTE MONTERING AF VUGGEN

Produktet ankommer lukket og delvist monteret.

1. Åbn strukturen ved at tage fat i de øvre bøjler og trække den opad (Fig. 1). Hvis madrassen, under denne første montering, skulle forhindre den komplette åbning, skal den tages ud; træk herefter igen bøjlerne opad. Sørg for at indgrebsmekanismerne er korrekt indkoblede ved at kontrollere, at de røde mærker på vuggens ben ikke er synlige (Fig. 2).
2. Montér de bagerste fødder "B" på vuggens bagside ved at sætte dem i rørene; et klik bekræfter den korrekte blokering (Fig. 3-4). Sørg for at der monteres den samme type fod på røret som den på vuggens forside (med eller uden hjul).
3. Sæt den forreste barrieres bøjle "A" i beklædningens langhulter og før den fremad (Fig. 5).
4. Løft bøjlen "A" og hægt den fast i de relevante støttepunkter (Fig. 6).
5. Luk lynlåsene "D1" i begge sider (Fig. 7)
6. Blokér vuggens 2 hjul ved at slå grebene til bremsning ned (Fig. 8).

Nu er produktet klar til at blive brugt som en traditionel vugge (med lukket barriere).

ADVARSEL: Kontrollér at alle påsætningerne er korrekt indkoblede og at lynlåsene er lukkede og blokerede frem til deres afslutning.

ADVARSEL: Brug ikke vuggen med de forreste bøjelige fødder delvist eller helt drejede eller udløste (Fig. 9). Den korrekte

brugsposition illustreres i Figur 10. Skulle man ved et uheld støde på de bøjelige fødder, skal de genanbringes i den korrekte position ved at løfte vuggen en smule.

REGULERING AF HØJDEN

Vuggens højde kan reguleres i 6 forskellige niveauer.

7. Tryk reguleringstasterne **"C1"** opad og hævet eller sænk vuggen til den ønskede position (Fig. 11), for at regulere højden. Det er muligt at hæle vuggen en smule ved at justere de to ben til forskellige højder (Fig. 12).

ADVARSEL: Du kan hæle vuggen med maksimalt 2 stillinger mellem det ene ben og det andet (eksempel: højre ben i position 3 og venstre ben i position 1, Fig. 13).

ADVARSEL: Barnets hoved skal altid ligge på den højeste side (fig.14).

CO-SLEEPING-TILSTAND (FASTGJORT TIL SENGEN)

Vuggen kan fastgøres til forældrenes seng (co-sleeping-tilstand).

ADVARSEL – VIGTIGT FOR BARNETS SIKKERHED.

Denne tilstand er kun tilladt med de sengetyper, hvor alle de betingelser, der er beskrevet i dette afsnit, kan overholdes.

Især skal vuggens barriere altid være placeret ved siden af forældrenes madras og forældrenes madras skal være i samme højde (eller højst være højere) i forhold til højden på den åbne vugges barriere (Fig.15-16). Herudover skal vuggen være forsvarligt fastgjort til forældrenes seng eller til madrassens understøtning (net- eller lamelbund).

ADVARSEL: Kontrollér, at vuggens struktur i co-sleeping-tilstand sidder korrekt fast til forældrenes seng.

ADVARSEL: Sørg for, at forældrenes lagner, tæpper osv. ikke optager plads i vuggen.

8. Åbn den forreste barrieres side ved hjælp af lynlåsene **"D1"** der skal lukkes helt op (Fig. 17).

9. Tryk herefter på udløstasterne **"C8"** ud for den hvide cirkel på beklædningen og træk delvist den forreste barrieres bøjle **"A"** ud, først i den ene side og derefter i den anden (Fig. 18).

10. Når bøjlen er trukket helt ud i begge sider, skal den anbringes under vuggens bund, drej støttepunkterne **"C4"** udad og hægt den fast herpå (Fig. 19).

ADVARSEL: Hvis rørstrukturen, som er fastgjort under vuggen, skaber interferens med forældrenes seng, skal den frigøres fra understøtningerne **"C4"** og fjernes fra stoffet, så den bløde barriere er i berøring med forældrenes madras. (Fig. 20-21-22)

ADVARSEL: Brug kun vuggen med sænket bøjle i Co-Sleeping-tilstand.

11. Nærm vuggen til forældrenes seng og kontrollér højden i forhold til forældrenes madras.

ADVARSEL: Forældrenes madras skal altid være højere end eller lige så høj som højden på vuggens åbne barriere (Fig. 23). Hvis dette ikke er tilfældet, bruges justeringssystemet til at bringe den i dette forhold i begge sider.

ADVARSEL: I co-sleeping-tilstand skal vuggens 2 ben altid være justeret ved samme højde.

12. Brug stropperne **"F"**, som følger med vuggen, til at spænde vuggen fast på forældrenes seng (Co-Sleeping-tilstand).

13. Sæt gafflene **"F1"** i spænderne på remmene **"C9"** under stofbeklædningen i begge sider. Vær opmærksom på, at spændet **"F3"** skal være anbragt over remmens bånd (Fig. 24)

14. Før herefter remmene **"F"** nedfra og opad omkring forældresengen (Fig. 25) og sæt gafflene **"F2"** i spænderne **"F3"** for at skabe en løkke (Fig. 26). Gør det samme på den modsatte side. For en lettere installation, når du spænder spænderne fast, anbefales det at holde vuggen lidt adskilt fra forældrenes seng.

15. Nu skubbes vuggen ind til forældrenes seng, og løkken strammes ved at trække energisk i stropperne **"F"** (Fig. 27).

Udfør først handlingen i den ene side og herefter i den anden og justér remmene indtil vuggen er i fuld berøring med forældrenes madras.

16. Skub madrassen i forældrenes seng i retning af vuggen.

17. Indvirk på vuggens barriere så den slutter tæt til forældrenes madras.

ADVARSEL: Inden hver brug skal du altid kontrollere, at der ikke er noget mellemrum mellem forældrenes madras og vuggens barriere. Træk i modsat fald energisk i stropperne, indtil det korrekte forhold er genetableret.

18. Blokér hjulene på vuggen.

Hvis det ikke er muligt at stikke vuggens fødder ind under forældrenes seng, når du fastgør vuggen hertil, kan du spænde vuggen fast til forældrenes seng som beskrevet i de ovenstående punkter og herudover dreje de bøjelige fødder **"C5"**, når du flytter vuggen op mod forældrenes seng.

19. For at dreje de forreste fødder **"C5"** skal udløserknappen **"C6"** trykkes hvorefter man med en hånd kan dreje vuggens fødder indad (Fig. 28).

ADVARSEL: Brug af produktet er kun tilladt med senge og/eller madrasser med lige sider. Det er forbudt at bruge produktet med runde senge og/eller madrasser eller vandmadrasser.

ADVARSEL: Når produktet bruges i "Co-Sleeping-tilstand (Fastgjort til sengen)", skal det altid være monteret langs sengens lange side. Monter IKKE produktet ved hovedet eller fødderne på sengen.

REDE SENGEN

Du kan tage vuggen af forældrenes seng for at rede sengen. Dette gøres ved blot at frigøre gafflen **"F1"** fra spænderne **"C9"** under stofbeklædningen.

Når du sætter vuggen fast til forældrenes seng igen, skal du trække i stropperne igen for at sikre, at vuggen er korrekt sat fast og fastgjort sikkert til forældrenes seng. Vær opmærksom på, at alle de punkter, der er beskrevet tidligere i afsnittet "Co-Sleeping-tilstand (Fastgørelse til sengen)", overholdes.

LUKNING AF PRODUKTET

Produktet kan lukkes for at blive lagt til side eller af hensyn til transport.

Det lukkes sådan:

20. Luk den forreste barriere, hvis den er åbnet, ved at sætte den aftagelige bøjle i de relevante påsætningspunkter på strukturen og lukke lynlåsen **"D1"**.

21. Skub lukningens udløsergreb **"C3"** nedad og træk, mens du holder dem i denne position, energisk højdereguleringens taster **"C1"** opad i begge sider (Fig. 29-30). For at være sikker på at udløsningen aktiveres skal højdereguleringens tast komme næsten i berøring med det bøjelige stykke (Fig. 31).

22. Tryk strukturen sammen ved at lade den glide nedad mens du opretholder trykket i den fremadgående retning (Fig. 32-33). De ovenfor beskrevne udløstaster skal holdes aktive under hele lukningshandlingen.

23. Det er nok at tage fat i rørene og løfte strukturen opad (Fig. 34) for at åbne vuggen igen.

BEKLÆDNING

Udfør denne handling som følger:

24. Tag madrassen ud af vuggen (Fig. 35).

25. Frigør de fire bånd med trykknapper **"D3"** under vuggens bund (Fig. 36-37).

26. Åbn barrierens lynlås **"D1"** (Fig. 17), frigør bøjlen tubo **"A"** (Fig. 18) og tag den af (Fig. 38).

27. Åbn den øverste lynlås langs vuggens omkreds **"D2"** (Fig. 39).

28. Tag beklædningen af (Fig. 40).

Ved behov for at tage madrassens beklædning af:

29. Træk forsigtigt træpanelet og madrassens hynde ud af stofbeklædningen.

Udfør de samme handlinger i omvendt rækkefølge, for at be-

klæde vuggen og madrassen igen.

ADVARSEL: Handlingerne omkring aftagning og påsætning af beklædningen tager nogle minutter og skal udføres af en voksen.

ADVARSEL: Vær forsigtig under handlingerne omkring aftagning og/eller påsætning af beklædningen, for at undgå beskadigelser.

GODE RÅD OM VEDLIGEHOLDELSE

Vuggen og madrassen er beklædt med slidstærkt stof, der kan tages af og vaskes. Følg proceduren beskrevet i afsnittet **"STOFFETS AFTAGNING"** for at aftage stofbeklædningen.

Kontrollér med jævne mellemrum produktet for slitage og tilstedeværelse af eventuelle skader. Anvend aldrig den beskadede barneseng og hold den udenfor børns rækkevidde.

Følg omhyggeligt stoffernes vaskeanvisninger på etiketten.

Anvend aldrig opløsningsmidler, skureprodukter eller skræppe midler til rengøringen.



Kan maskinvaskes ved 30°C



Ingen blegemidler



Må ikke tørres mekanisk



Må ikke stryges



Må ikke renses kemisk

Lad ikke madrassen hængetørre.

Kontrollér stoffets og syningernes tilstand efter hver vask.

DEMONTERING

Det er muligt at demontere vuggen delvist ved at tage de bagerste fødder af ved at trykke på udløserknappen **"C10"** og trække fødderne udad (Fig. 41-42).

GARANTI

Produktet er garanteret mod enhver fejl i form af manglende overensstemmelse under normale brugsbetingelser, som beskrevet i brugsanvisningerne. Garantien bortfalder i tilfælde af fejl som følge af ukorrekt brug, slid eller hændelige uheld. Hvad angår garantiens varighed, med hensyn til fejl i form af manglende overensstemmelse, henvises der til de specifikke forskrifter i den gældende lov i landet, hvor produktet er købt, hvis sådanne er forudset.

RO CHICCO NEXT2ME POP UP

IMPORTANT - CITIȚI CU ATENȚIE ȘI PĂSTRĂȚI ACĂST DOCUMENT PENTRU CONSULTARE ULTERIOARĂ.

AVERTISMENT: ÎNAINTE DE UTILIZARE, ASIGURAȚI-VĂ CĂ TOATE ARTICOLELE DIN AMBALAJUL PRODUSULUI ȘI EVENTUALELE PUNGI DE PLASTIC SUNT PĂSTRATE ÎN AFARA RAZEI DE ACȚIUNE A COPIILOR.

AVERTISMENTE

- Numai pentru uz casnic.
- **AVERTISMENT:** Nu utilizați acest produs fără a fi citit în prealabil instrucțiunile de utilizare.
- **AVERTISMENT:** Nu utilizați produsul atunci când bebelușul este capabil să stea singur în șezut, în genunchi sau să se ridice singur.
- **AVERTISMENT:** Produsul poate fi utilizat de un bebeluș cu vârsta cuprinsă între 0 și 5/6 luni și/sau cu o greutate maximă de 9 kg.
- **AVERTISMENT:** Plasarea oricărui produs suplimentar înăuntru produsului poate cauza sufocarea bebelușului.
- **AVERTISMENT:** Nu așezați produsul în apropierea unui alt produs care ar putea reprezenta pericol de sufocare sau strangulare, de exemplu sfiori, perdele ș.a.m.d.

- Pentru a evita riscurile de strangulare, nu așezați obiecte cu sfiori în pătuț.
- **AVERTISMENT:** Nu utilizați mai multe saltele în produs.
- Utilizați **exclusiv saltea livrată împreună cu produsul** sau eventualele saltele de schimb aprobate de Artsana SPA.
- **AVERTISMENT:** Utilizați numai saltea vândută cu acest pătuț, nu adăugați altă saltea, risc de sufocare.
- Produsul trebuie să fie întotdeauna plasat pe un plan orizontal. **Nu utilizați niciodată** produsul pe un plan înclinat cu bebelușul aflat înăuntru.
- Nu permiteți altor copii să se joace în apropierea produsului fără a fi supravegheați de un adult.
- **AVERTISMENT:** Când lăsați bebelușul nesupravegheat în produs, în „Modul Pătuț”, asigurați-vă întotdeauna că **panoul este ridicat și blocat** în poziție închisă, alinat la perimetrul superior al pătuțului.
- Toate accesoriile de montare și șuruburile trebuie strânse întotdeauna corect, deoarece acestea ar putea reprezenta puncte de imobilizare și/sau strangulare (de exemplu, șnururi pentru suzete etc.) pentru bebeluș.
- **AVERTISMENT:** Aveți grijă la țigări aprinse, flacăra deschisă și alte surse de căldură puternică, cum ar fi radiatoare electrice, sobe cu gaz etc. plasate în apropierea pătuțului.
- **AVERTISMENT:** Este permisă înclinarea pătuțului atunci când acesta nu este atașat la pat, la o diferență maximă de 2 poziții între un picior și altul.
- **AVERTISMENT: NU UTILIZAȚI** produsul în „Modul Pătuț” și/sau „Modul Co-Sleeping” dacă lipsește, este dete-

riorată sau ruptă vreo componentă a acestuia. Contactați Artsana SPA pentru piese de schimb și instrucțiuni, dacă sunt necesare. **NU ÎNLOCUIȚI** piesele lipsă, deteriorate sau rupte, cu altele care nu sunt originale și care nu sunt aprobate de Artsana SPA.

- **AVERTISMENT:** Curelele de fixare sunt incluse în ambalaj; **NU utilizați** sisteme de fixare alternative.
- Atunci când este utilizat în „Modul Co-Sleeping Mode” (fixat pe pat), pătuțul nu trebuie să se afle niciodată în poziție înclinată.
- **Pentru a evita pericolele de sufocare** din cauza imobilizării, pătuțul utilizat în „Modul Co-Sleeping (Fixare la pat)” **trebuie să fie fixat în mod adecvat la patul părintelui**, în conformitate cu instrucțiunile de utilizare, folosind curelele de fixare.
- **AVERTISMENT:** Atunci când produsul este utilizat în „Modul Co-Sleeping (Fixare la pat)”, înainte de a așeza bebelușul, **asigurați-vă că ați agățat și strâns corect curelele de fixare de patul părintelui**.
- Produsul trebuie să fie lipit de salteaua părinților și **nu trebuie să existe deschizături între partea cea mai joasă a părții de dormit în comun (Co-Sleeping) și salteaua pentru adulți**.
- Înainte de utilizarea în „Modul Co-Sleeping (Fixare pe pat)” verificați ca produsul să fie fixat și poziționat corect. Verificați etanșeitatea sistemului de fixare înainte de fiecare utilizare, trăgând pătuțul în direcția opusă celei în care se află patul pentru adulți.
- **AVERTISMENT:** Atunci când leagănul este utilizat în modul

Co-Sleeping, asigurați-vă că bariera moale se află în permanență în contact cu salteaua părintelui.

În cazul în care tubul barierei agățat sub leagăn nu permite ca acesta să fie în contact cu patul părinților, decuplați tubul de pe suporturi și scoateți-l din materialul textil.

- Dacă există spații între partea cea mai de jos a pătuțului în modul Co-Sleeping și salteaua pentru adulți, **NU** folosiți produsul.
- **Nu umpleți** eventualele spații sau fante dintre salteaua părinților și pătuț cu pernuțe, păături, lenjerie de pat sau orice material care ar putea genera risc de sufocare.
- **PERICOL! Latura pliabilă trebuie să fie întotdeauna în poziția cea mai înaltă și să fie blocată atunci când nu este atașată la patul pentru adulți.**
- **AVERTISMENT:** Pentru a evita riscul de strangulare a bebelușului pe partea superioară a laturii pătuțului care este în contact cu patul părinților, marginea superioară a panoului pliabil al pătuțului nu trebuie să fie mai înaltă decât partea superioară a saltelei părinților.
- **AVERTISMENT:** Pentru a evita riscul de strangulare a bebelușului, sistemele de fixare la patul adulțului (curele) trebuie să fie ținute întotdeauna afară din pătuț și la distanță de acesta.
- Înainte de asamblare, verificați dacă produsul și toate componentele sale prezintă daune datorate transportului. În caz afirmativ, se interzice utilizarea produsului, care nu trebuie să fie lăsat la îndemâna copiilor.

- **AVERTISMENT:** Pentru lista componentelor, consultați manualul de instrucțiuni. Inspectați periodic produsul, pentru a vă asigura că nu există piese slăbite, daune sau componente lipsă.
- **AVERTISMENT:** Utilizați întotdeauna toate piesele necesare pentru fiecare configurație de utilizare.
- Asigurați-vă că utilizatorii produsului cunosc funcționarea exactă a acestuia.
- **AVERTISMENT:** Produsul este gata de utilizare atunci când toate mecanismele de blocare sunt cuplate. Verificați cu atenție dacă sunt cuplate înainte de utilizare.
- **AVERTISMENT: Rotilele trebuie să fie întotdeauna blocate atunci când produsul este utilizat.**
- Toate operațiunile de deschidere și reglare, fixare și poziționare a produsului trebuie să fie efectuate exclusiv de un adult.
- Nou-născuții **se pot sufoca** din cauza lenjeriilor și păturilor moi. Evitați să așezați pernuțe sau obiecte similare sub nou-născut pentru confort sporit în timpul somnului.
- Utilizați pătuțul în „Modul Co-Sleeping (Fixare pe pat)” numai pe păturile cu dimensiunile indicate în figura de referință de la începutul manualului.
- **Nu lăsați** în produs **obiecte** care i-ar putea reduce adâncimea.
- **Pentru a evita orice risc de imobilizare, nu așezați pătuțul în apropierea pereților sau a obstacolelor.**
- **Nu lăsați** în interiorul produsului obiecte care ar putea **fi înghițite**.
- Nu efectuați reglaje asupra produ-

sului atunci când bebelușul este în acesta.

- Nu mutați produsul când bebelușul este înăuntru.
- **Nu utilizați** produsul **cu mai mulți copii odată**.
- Expunerea prelungită la soare poate determina modificarea tonurilor culorilor produsului. După o expunere îndelungată la temperaturi ridicate, așteptați câteva minute înainte de a așeza bebelușul în produs.
- **AVERTISMENT:** În timpul utilizării, **asigurați-vă ca lenjeria de pat, păturile etc. ale părintelui nu ajung în spațiul pătuțului.**
- Când nu îl folosiți, nu lăsați produsul la îndemâna copiilor.

COMPONENTE

- A. Tub cu barieră frontală
- B. Picioare posterioare
 - C. Structura pătuțului
 - C1. Butoane de reglare a înălțimii
 - C2. Indicator de înălțime
 - C3. Pârghie de deblocare a închiderii
 - C4. Suport de cuplare a barierei
 - C5. Picioare anterioare articulate
 - C6. Butonul de deblocare a picioarelor anterioare
 - C7. Roți cu frână
 - C8. Buton de eliberare a barierei
 - C9. Benzi cu cataramă pentru fixarea de pat
 - C10. Butonul de decuplare a picioarelor posterioare
- D. Material textil
 - D1. Fermoare pentru deschiderea barierei
 - D2. Fermoar perimetral superior
 - D3. Benzi textile cu capse
- E. Saltea cu husă detașabilă
- F. Curele de fixare
 - F1. Furca 1
 - F2. Furca 2
 - F3. Cataramă
- G. Geantă
- H. Manual de instrucțiuni

PRIMA ASAMBLARE A PĂTUȚULUI

- Produsul se livrează nedeschis și parțial asamblat.
1. Deschideți cadrul prințând ferm de tuburile superioare și trăgând în sus (Fig. 1). Dacă, în timpul acestei asamblări inițiale, saltea împiedică deschiderea completă, înlăturați-o și trageți din nou de tuburi în sus. Asigurați-vă că dispozitivele de



cuplare sunt fixate corect, asigurându-vă că marcajul roșu de pe picioarele pătuțului nu este vizibil (Fig. 2).

2. Montați picioarele posterioare „B” pe partea din spate a pătuțului, introducându-le în tuburi până când acestea se fixează cu un clic (Fig. 3-4). Aveți grijă să montați pe tub același tip de picior ca și pe partea din față a pătuțului (cu sau fără roată).
3. Introduceți tubul barierei frontale „A” în ochiurile materialului textil și glisați-l înăuntru (Fig. 5).
4. Ridicați tubul „A” și agățați-l în suporturile corespunzătoare (Fig. 6).
5. Închideți fermoarele „D1” pe ambele părți (Fig. 7)
6. Blocați cele 2 roți ale pătuțului coborând manetele de acționare a frânelor (Fig. 8).

Produsul este acum pregătit pentru a fi utilizat ca un pătuț tradițional (cu bariera închisă).

AVERTISMENT: Asigurați-vă că toate cârligele sunt corect cuplate și că fermoarele sunt închise și blocate până la capăt

AVERTISMENT: Nu utilizați pătuț cu picioarele articulate din față parțial sau complet rotite sau deblocate (Fig. 9). Poziția corectă de utilizare este prezentată în Figura 10. În cazul unui impact accidental cu picioarele articulate, readuceți-le în poziția lor corectă ridicând ușor pătuțul.

REGLAREA ÎNĂLȚIMII

Înălțimea pătuțului poate fi reglată pe 6 niveluri diferite.

7. Pentru a regla înălțimea, apăsați în sus butoanele de reglare „C1” și ridicați sau coborâți pătuț în poziția dorită (Fig. 11). Baza pătuțului poate fi ușor înclinată prin reglarea celor două picioare la înălțimi diferite (Fig. 12).

AVERTISMENT: Este permisă înclinarea pătuțului la o diferență maximă de 2 poziții între un picior și altul (exemplu: piciorul drept în poziția 3 și piciorul stâng în poziția 1) (Fig. 13).

AVERTISMENT: Capul bebelușului trebuie să fie poziționat pe partea mai ridicată (fig.14).

MODUL CO-SLEEPING (FIXARE PE PAT)

Pătuțul poate fi prins de patul părinților (modul Co-Sleeping).

AVERTISMENT – IMPORTANT PENTRU SIGURANȚA BEBELUȘULUI DUMNEAVOASTRĂ.

Acest mod este permis numai cu tipurile de pat care permit respectarea tuturor condițiilor descrise în acest paragraf.

În special, bariera pătuțului trebuie să fie întotdeauna lipită de salteaua părinților, iar salteaua părinților trebuie să fie întotdeauna aliniată cu (sau mai înaltă decât) înălțimea barierei pătuțului deschis (Fig. 15-16). În plus, pătuțul trebuie să poată fi ancorat ferm de cadrul patului părinților sau de suportul saltelei (somieră sau lamele).

AVERTISMENT: Verificați ca structura pătuțului în modul co-sleeping să nu interfereze cu patul părinților.

AVERTISMENT: În timpul utilizării, asigurați-vă ca lenjeria de pat, păturile etc. ale părintelui nu ajung în spațiul pătuțului.

8. Deschideți partea laterală a barierei frontale cu ajutorul fermoarelor „D1” desfăcându-le complet (Fig. 17).
9. Apoi apăsați butoanele de deblocare „C8” din dreptul cercului alb de pe materialul textil și trageți tubul de barieră frontală „A” parțial în afară, mai întâi dintr-o parte și apoi din cealaltă (Fig. 18).
10. După ce tubul a fost îndepărtat complet din ambele părți, aduceți-l sub baza pătuțului, rotiți suporturile „C4” spre exterior și agățați-l de ele (Fig. 19).

AVERTISMENT: În cazul în care tubul agățat sub leagăn provoacă interferențe între leagăn și patul părinților, desfăceți-l de suporturile „C4” și îndepărtați-l de pe materialul textil, astfel încât bariera moale să fie în contact cu salteaua părinților. (Fig. 20-21-22)

AVERTISMENT: Utilizați pătuțul cu suportul tubular coborât numai în modul Co-Sleeping.

11. Lipiți pătuțul de patul părinților și verificați înălțimea pătuțului în raport cu înălțimea saltelei părinților.

AVERTISMENT: Înălțimea saltelei părinților trebuie să fie întotdeauna mai mare sau egală cu înălțimea barierei de izolare a pătuțului deschis (Fig. 23). În caz contrar, folosiți sistemul de reglare a înălțimii pentru a o aduce în această stare pe ambele părți.

AVERTISMENT: În modul Co-Sleeping, cele 2 picioare ale pătuțului trebuie să fie întotdeauna reglate la aceeași înălțime.

12. Pentru a fixa pătuțul de patul părinților (modul co-sleeping), utilizați cele două curele „F” furnizate împreună cu pătuțul.
13. Agățați furcile „F1” de benzile cu cataramă „C9” de sub husa textilă, pe ambele părți. Atenție! Catarama „F3” trebuie să fie poziționată peste banda curelei (Fig. 24)
14. Apoi treceți curelele de jos în sus „F” în jurul cadrului patului părinților (Fig. 25) și agățați furcile „F2” la cataramele „F3” pentru a forma o buclă (Fig. 26). Repetați operațiunea și pe cealaltă parte. Pentru o instalare mai facilă, în timpul cuplării cataramelor, se recomandă să țineți pătuțul la o mică distanță de patul părinților.
15. Acum, așezați pătuțul lângă patul părinților și strângeți bucla trăgând ferm de curelele „F” (Fig. 27). Efectuați operațiunea mai întâi pe o parte și apoi pe cealaltă, ajustând curelele până când pătuțul ajunge în contact strâns cu salteaua părinților.
16. Împingeți salteaua din patul părinților spre leagăn.
17. Acționați asupra barierei leagănului, astfel încât să se lipească de salteaua părinților.

AVERTISMENT: Înainte de fiecare utilizare, verificați ca între salteaua părinților și bariera pătuțului să nu existe spațiu. În caz contrar, acționați asupra curelelor trăgându-le energic până când se restabilește starea permisă.

18. Blocați roțile pătuțului.

Dacă în timpul operațiunilor de fixare a pătuțului de patul părinților nu este posibilă introducerea picioarelor pătuțului sub patul părinților, pătuțul poate fi fixat oricum respectând operațiunile descrise la punctele precedente, rotind, în plus, picioarele articulate „C5” în timpul apropierii pătuțului de pat.

19. Pentru a roti picioarele anterioare „C5” apăsați butonul de deblocare „C6” și rotiți picioarele pătuțului spre interior cu o mână (Fig. 28).

AVERTISMENT: Utilizarea produsului este permisă numai cu paturi și/sau saltețe cu laturile plate. Este interzisă utilizarea cu paturi și/sau saltețe rotunde ori saltețe cu apă.

AVERTISMENT: Când produsul este utilizat în „modul Co-Sleeping (Fixare pe pat)”, trebuie să fie montat întotdeauna în dreptul laturii lungi de acces la pat. NU instalați produsul la picioarele sau la capul patului.

ARANJAREA PATULUI

Pătuțul poate fi detașat de patul părinților pentru a facilita aranjarea zilnică a patului. Pentru a face acest lucru, pur și simplu decuplați furca „F1” de la cataramele „C9” poziționate sub învelișul textil.

Pentru a fixa din nou pătuțul de patul părinților, trageți din nou curelele pentru a garanta că pătuțul este prins bine și corect de patul părinților. Asigurați-vă că sunt respectate toate punctele descrise anterior la paragraful „Modul Co-Sleeping (Fixare pe pat)”.

ÎNCHIDEREA PRODUSULUI

Produsul poate fi închis pentru depozitare sau transport.

Pentru a-l închide:

20. Dacă este deschis, închideți bariera frontală agățând tubul detașabil în cârligele aferente ale structurii și închideți fermoarele „D1”.
21. Împingeți în jos manetele de deblocare a închizătorii „C3”



și, în timp ce mențineți manetele pe această poziție, trageți ferm în sus de butoanele de reglare a înălțimii „C1” din ambele părți (Fig. 29-30). Pentru a vă asigura că deblocarea este activată, butonul de reglare a înălțimii trebuie fie foarte apropiat de articulație, astfel încât aproape să o atingă (Fig. 31).

22. Compactați structura prin glisarea acesteia în jos, menținând împingerea în direcția frontală (Fig. 32-33). Butoanele de deblocare descrise mai sus trebuie menținute apăsată pe toată durata operațiunii de blocare.
23. Pentru a redeschide pătuțul, ridicăți pur și simplu structura în sus prinzând-o de tuburi (Fig. 34).

ÎNDEPĂRTAREA HUSEI

Pentru a face acest lucru, trebuie să:

24. Scoateți saltea din pătuț (Fig. 35).
25. Desfaceți cele patru benzi cu capse „D3” poziționate sub baza pătuțului (Fig. 36-37).
26. Deschideți fermoarele barierei „D1” (Fig. 17), decuplați tubul „A” (Fig. 18) și scoateți-l (Fig. 38).
27. Deschideți fermoarul perimetral superior „D2” (Fig. 39).
28. Îndepărtați materialul textil (Fig. 40).

În cazul în care este necesar să luați husa de pe saltea:

29. Îndepărtați cu grijă panoul de lemn și căptușeala saltei de pe husa textilă.

Pentru a îmbrăca pătuțul și saltea, efectuați aceleași operațiuni în sens invers.

AVERTISMENT: Operațiunile de îndepărtare și aplicare a husei pot dura câteva minute și trebuie efectuate de un adult.

AVERTISMENT: În timpul operațiunii de îndepărtare și/sau aplicare, manevrați cu grijă partea textilă, pentru a evita ruperile sau deteriorările accidentale.

RECOMANDĂRI DE ÎNTREȚINERE

Pătuțul și saltea dispun de o husă din material textil rezistent, complet detașabil și lavabilă. Pentru a detașa husa, urmați procedura explicată în paragraful „ÎNDEPĂRTAREA HUSEI”.

Verificați periodic starea de uzură a produsului și dacă există eventuale rupturi. În cazul deteriorării, nu-l utilizați și nu-l lăsați la îndemâna copiilor.

Pentru spălarea materialelor textile, respectați cu strictețe instrucțiunile indicate pe etichetă.

Pentru curățare, nu folosiți solvenți, produse abrazive sau prea agresive.



Spălați în mașina de spălat la 30°C



Nu folosiți înălțători



Nu uscați mecanic



Nu călcați



Nu curățați chimic

Nu lăsați saltea să se usuce atârând-o.

După fiecare spălare, verificați starea de rezistență a materialului textil și a cusăturilor.

DEMONTARE

Pătuțul poate fi dezamblat parțial prin îndepărtarea picioarelor posterioare, apăsând pe butonul de decuplare „C10” și trăgându-le spre exterior (Fig. 41-42).

GARANȚIE

Produsul este garantat împotriva oricărui defect de conformitate în condiții normale de utilizare conform specificațiilor din instrucțiunile de utilizare. Astfel, garanția nu se va aplica în ca-

zul daunelor provocate de utilizarea necorespunzătoare, uzură sau evenimente accidentale. Pentru durata garanției cu privire la defectele de conformitate, consultați prevederile specifice din legislația națională aplicabilă în țara de achiziție, dacă sunt prevăzute.

مهم - اقرأ التعليمات جيداً واحفظ بها للرجوع إليها مستقبلاً

تحذير: قبل الاستخدام، احتفظ بكافة العناصر التابعة لعبوة تغليف المنتج وأي أكياس بلاستيكية بعيداً عن متناول الأطفال.

تحذيرات

- للاستخدام المنزلي فقط.
- تحذير: لا تستخدم المنتج دون قراءة تعليمات الاستخدام أولاً.
- تحذير: توقف عن استخدام المنتج بمجرد قدرة الطفل على الجلوس أو الحبو أو دفع نفسه للأعلى.
- تحذير: المنتج مخصص للرضع حديثي الولادة وحتى 5 أو 6 أشهر، وحتى وزن أقصى يبلغ 9 كجم.
- تحذير: وضع أية أغراض إضافية داخل المنتج قد يتسبب في الاختناق.
- تحذير: لا تضع المنتج بالقرب من منتج آخر قد يمثل خطر الاختناق أو الخنق، مثل الأحبال وأسلاك الستائر/الحواجب.
- لتجنب خطر الاختناق، لا تضع أشياء مشتملة على أحبال داخل المهد.
- تحذير: لا تستخدم أكثر من حشية واحدة داخل المنتج.
- اقتصر على استخدام الحشوة الموردة مع المنتج أو الحشوة البديلة المعتمدة من شركة Artsana.
- تحذير: اقتصر على استخدام الحشوة الموردة مع هذا المهد ولا تضع حشية أخرى على هذه الحشية، أخطار الاختناق.
- يجب دائماً وضع المنتج على سطح أفقي. يُحظر ترك المنتج على أرضية منحدرية بينما طفلك بداخله.
- لا تترك الأطفال يلعبون قرب المنتج دون مراقبة شخص بالغ.
- تحذير: عندما يكون طفلك داخل المنتج دون مراقبة في "نمط المهد"، تأكد دائماً أن الجانب مرفوع ومثبت وفي وضعية متحاذاة مع المحيط

العلوي للمهد.

- يجب تثبيت كافة الأجزاء بشكل جيد ويجب إحكام ربط البراغي بشكل سليم وإلا فقد تمثل خطر للتعثر أو خطر الاختناق (مثلاً الأحبال على اللهايات وغيره) للطفل.
- تحذير: انتبه إلى الخطر المتعلق بالسجائر واللبه المكشوف وغير ذلك من مصادر الحرارة، مثل أجهزة التدفئة الكهربائية أو الغازية وغيره الواقعة بالقرب من المهد.
- تحذير: في حالة عدم تثبيت المهد بالسريير، يمكن استخدام المهد بشكل مائل على 2 أوضاع بحد أقصى بين دعامة ساق واحدة والأخرى.
- تحذير: لا تستخدم المنتج في "نمط المهد" وأو "نمط النوم المشترك" في حالة فقدان أو تضرر أو كسر أي من أجزائه. اتصل بشركة Artsana SPA لطب قطع الغيار وتعليمات المستخدم، إذا لزم الأمر. لا تقم باستبدال الأجزاء المفقودة، المتضررة أو المكسورة بأجزاء غير أصلية أو أجزاء غير مصرح بها من شركة Artsana SPA.
- تحذير: أشرطة التثبيت متضمنة في العبوة. أما أنظمة التثبيت الأخرى فلا يجب استخدامها.
- في حالة الاستخدام في "نمط النوم المشترك" (مثبت بالسريير)، يُحظر إمالة المهد.
- لتفادي خطر الاختناق بسبب انحصار رأس الطفل، بينما المنتج في "نمط النوم المشترك" (مثبت في السريير)، يجب تثبيته بشكل صحيح بسريير الوالدين باستخدام أشرطة التثبيت كما هو مشروح في كتيب التعليمات.
- تحذير: عند استخدام المنتج في "نمط النوم المشترك" (مثبت في السريير)، قبل وضع الطفل داخل المهد تأكد أن أشرطة التثبيت مثبتة ومحكمة الربط بشكل صحيح بسريير الوالدين.
- يجب تقريب المنتج من حشية الوالدين ويجب عدم وجود فجوة بين أدنى جزء جهة نمط النوم المشترك وحشية البالغين.
- قبل استخدام "نمط النوم المشترك" (التثبيت بالسريير)، تأكد أن المنتج مثبت ومنسوب على نحو سليم. تحقق من ثبات نظام التثبيت قبل كل استخدام من خلال محاولة دفع المهد عن سريير الوالدين.
- تحذير: في حالة استخدام المهد في نمط النوم المشترك، تأكد دائماً من اتصال الحاجز الناعم مع حشية الوالدين. إذا كان أنبوب الحاجز المثبت



أسفل المهد يمنع ملامسة المهد لسرير الوالدين. فافصل الأتوب عن الدعامة الخاصة به وقم بإزالته من القماش.

• في حالة وجود فجوات بين الجزء السفلي لمهد النوم المشترك وحشية الوالدين، لا تستخدم المنتج.

• لا تملأ أية مساحات أو فجوات بين حشية الوالدين والمنتج بوسادات أو بطانيات أو مفارش أو أية خامات قد تسبب خطراً للاختناق.

• خطراً! احرص دائماً على الرفع التام للجانب المنخفض في حالة عدم التثبيت بسرير البالغين.

• تحذير: لتفادي أخطار اصطدام رقبة الطفل بالقضيب العلوي على الجانب القريب من سرير البالغين، يجب ألا يرتفع القضيب العلوي عن حشية سرير البالغين.

• تحذير: لتفادي خطر تعثر الطفل في نظام التثبيت بسرير البالغين، يجب دائماً إبعاده خارج المهد.

• قبل التجميع، يجب التأكد من عدم تعرض المنتج وكافة أجزائه للضرر من جراء عملية النقل. في حالة وجود تضرر الأجزاء، أبعدها عن تناول الأطفال ولا تستخدمها.

• تحذير: ارجع إلى دليل المستخدم للاطلاع على قائمة بالمكونات. احرص على فحص المنتج بشكل دوري للتأكد من عدم وجود أجزاء سائبة أو متضررة أو مفقودة.

• تحذير: احرص دائماً على استخدام جميع الأجزاء اللازمة لكل نمط استخدام.

• تأكد أن الشخص الذي يستخدم المنتج على علم بكيفية استعماله بالتوافق مع تعليمات الجهة الصانعة.

• تحذير: يكون المنتج جاهزاً للاستعمال فقط عندما تكون جميع آليات الغلق مشغلة. تأكد أنها مثبتة بشكل آمن قبل الاستخدام.

• تحذير: أثناء استخدام المنتج، يجب قفل العجلات. يجب أن يقوم شخص بالغ بجميع عمليات الفتح والضبط والتثبيت والتنصيب الخاصة بالمنتج.

• يمكن أن يتعرض الرضيع للاختناق من جراء الحشوات الطرية. تجنب وضع أية وسادات أو أية أشياء مشابهة أسفل الرضيع لتوفير مزيد من الراحة أثناء النوم.

• اقتصر على استخدام "نمط النوم الجانبي (التثبيت بالسرير)" مع الأسرة من المقاس المتشار إليه في الشكل المرجعي في بداية الدليل.

• لا تترك أي شيء داخل المنتج قد يؤدي إلى تقليل عمقه.

• لتفادي انحصار الطفل، لا تضع المهد بالقرب من جدران أو عوائق.

• لا تترك أية أغراض يمكن ابتلاعها داخل المنتج.

• لا تقم بإجراء عمليات ضبط المنتج عندما يكون الطفل بداخله.

• لا تقم بتحريك المنتج عندما يكون الطفل بداخله.

• لا تستخدم المنتج لأكثر من طفل في نفس الوقت.

• قد يتسبب التعرض لفترة طويلة لأشعة الشمس في بهتان لون المنتج. إذا تعرض المنتج لدرجات حرارة مرتفعة لفترة طويلة، فانتظر لعدة دقائق قبل إجلساطفك عليه.

• تحذير: خلال الاستخدام، تأكد أن مفروشات السرير الوالدين، والبطاطين وغيره لا تشغل حيزاً من مساحة المهد.

• احتفظ بالمنتج بعيداً عن متناول الأطفال في حالة عدم استخدامه.

الأجزاء

A. أتوب الحاجز الأمامي

B. أقدم خلفية

C. إطار المهد

C1. أزرار ضبط الارتفاع

C2. ممين الارتفاع

C3. ذراع خبز الفقل

C4. دعامة ملحق الحاجز

C5. أقدم أمامية مفصّلة

C6. زر خبز القدم الأمامية

C7. عجلات مكابح

C8. زر خبز الحاجز

C9. أشرطة مع أباريم لتثبيت المهد بالسرير

C10. زر خبز القدم الخلفية

D. الكسوة القماشية

D1. مثبتات السحاب لفتح الحاجز

D2. مثبت السحاب العلوي

D3. أشرطة قماشية مع أزرار أوتوماتيكية

E. حشوة بكسوة قابلة للإزالة

F. أشرطة التثبيت

F1. شوكة 1

F2. شوكة 2

F3. الإبرم

G. كيس

H. موضع تخزين

جميع المهد لأول مرة

يتم تسليم المنتج في حالة مغلقة ومجمعة بشكل جزئي.





1. افتح الإطار من خلال تثبيت الأنياب العلوي والسحب للأعلى (الشكل 1). في حالة إعاقفة الحنونة لفتح المهدي بشكل كامل خلال التجميع الأولي. أزل الحنونة وأسحب الأنياب للأعلى مرة أخرى. تأكد من التثبيت الصحيح للأقفال من خلال التحقق من عدم ظهور العلامة الحمراء على سيقان المهدي (الشكل 2).
2. قم بتجميع الأقدام الخلفية "B" على ظهر المهدي من خلال إدخالها في الأنياب حتى تسمع صوت "كليك" (الشكل 3-4). تأكد من توافق نوع القدم المجمعة مع النوع المستخدم على مقدمة المهدي (مع أو دون العجلات).
3. أدخل أنبوب الحاجز الأمامي "A" باستخدام الفتحات على الكسوة القماشية (الشكل 5).
4. ارفع الأنياب "A" وثبته بالوصلات الموجودة على المهدي (الشكل 6).
5. أغلق مثبتات السحاب "D1" على الجانبين (الشكل 7).
6. أوقف العجلتين الخاصتين بالمهد من خلال إنزال الأذرع التي تقوم بتنشيط المكابح (الشكل 8).

- عندئذ يكون المنتج جاهزاً ويمكن استخدامه كمشهد عادي (مع غلق الحاجز).
 خذني: تأكد أن جميع التثبيتات معشقة بشكل سليم وأن السحابات (السوست) متناهية ومؤهنة حتى النهاية.
- خذني: لا تستخدم المهدي بينما الأقدام الأمامية المفصليّة مُدارة أو محررة بشكل جزئي أو كلي (الشكل 9). وضع الاستخدام الصحيح موضح بالصورة في الشكل 10. في حالة الطرق غير المصرح بها على الأقدام المفصليّة، فارجعهم إلى وضعهم السليم من خلال رفع المهدي قليلاً.

ضبط الارتفاع

1. يمكن ضبط ارتفاع المهدي على 6 موضعاً مختلفاً.
2. لضبط الارتفاع، اضغط للأعلى أزوار الضبط "C1" ورافع أو أخفض المهدي حتى يصل للوضع المرغوب (الشكل 11). يمكن إمالة قاعدة المهدي بعض الشيء من خلال ضبط دعامات الساق على ارتفاعات مختلفة (الشكل 12).
3. خذني: يمكن إمالة المهدي على وضعين كحد أقصى بين دعامة ساق والأخرى (مثلاً دعامة الساق اليمنى في الوضع 3 ودعامة الساق اليسرى في الوضع 1) (الشكل 13).
4. خذني: يجب دائماً أن يكون رأس الطفل بالقرب من الطرف المرفوع (الشكل 14).

نط النوم الجانبي (تثبيت المهدي بالسريير)

- يمكن تثبيت المهدي في سريير الوالدين (نط النوم الجانبي).
 خذني - مهم لسلامة طفلك.
- يناح هذا النمط فقط مع الأسرة التي تتوافق مع جميع الشروط المذكورة في هذه الفقرة.
- وبشكل خاص يجب وضع جانب المهدي المنخفض دائماً في مواجهة حشية سريير الوالدين ويجب أن يكون الجزء العلوي خشية سريير الوالدين محاذية مع (أو أعلى من) ارتفاع حاجز الاحتواء على جانب المهدي المفتح (الشكل 15-16). علاوة على ذلك، يجب التثبيت الجيد للمهد بهيكل سريير الوالدين أو بدعامة الحنونة (شبكة أو قاعدة لوح القاف).
- خذني: تأكد أن هيكل المهدي في نط النوم الجانبي لا يتداخل مع سريير الوالدين. خذني: خلال الاستخدام، تأكد أن مفروشات سريير الوالدين، البطاطين وغيره لا تتداخل مع المساحة المخصصة للمهد.
8. افتح جانب الحاجز الأمامي من خلال الفتح الكامل لمثبتات السحاب "D1" (الشكل 17).
 9. بعد ذلك، اضغط أزوار التحرير "C8" بعد الدائرة البيضاء على الكسوة القماشية وقم بالكشف الجزئي لأنبوب الحاجز الأمامي "A" على جانب واحد أولاً ثم الجانب الآخر (الشكل 18).
 10. بمجرد الكشف الكامل للأنبوب على كلا الطرفين، حركه أسفل قاعدة المهدي، وأدر الدعامة "C4" للخارج وثبت الأنبوب بالدعامة (الشكل 19).
 11. خذني: إذا تسيب الأنبوب المثبت أسفل المهدي في حدوث تداخل بين المهدي وسريير الوالدين، فاقصّل الأنبوب عن الدعامة "C4" الخاصة به وقم بإزالته من القماش. بحيث يتلامس الحاجز الناعم مع حشية الوالدين. (الشكل 20-21-22)
 12. خذني: استخدم المهدي بينما القصبين منخفض فقط في نط النوم المشترك.
 13. ضع المهدي بمواجهة سريير الوالدين وتحقق من مستوى ارتفاع المهدي مقارنة بفريشة سريير الوالدين.
 14. خذني: يجب أن قمة حشية سريير الوالدين أعلى أو على نفس ارتفاع حاجز الاحتواء بالمهد المفتح (الشكل 23). وإذا لم يكن الأمر كذلك، استخدم نظام ضبط الارتفاع ليتم ذلك على كلا الجانبين.
 15. خذني: في نط النوم الجانبي، يجب أن تكون ساق المهدي مضبوطة على نفس الارتفاع.
 16. لتثبيت المهدي في سريير الوالدين (نط النوم الجانبي)، استخدم الشرطتين الموردين "F"

17. بعد ذلك، اضغط أزوار التحرير "C8" بعد الدائرة البيضاء على الكسوة القماشية وقم بالكشف الجزئي لأنبوب الحاجز الأمامي "A" على جانب واحد أولاً ثم الجانب الآخر (الشكل 18).
18. بمجرد الكشف الكامل للأنبوب على كلا الطرفين، حركه أسفل قاعدة المهدي، وأدر الدعامة "C4" للخارج وثبت الأنبوب بالدعامة (الشكل 19).
19. خذني: إذا تسيب الأنبوب المثبت أسفل المهدي في حدوث تداخل بين المهدي وسريير الوالدين، فاقصّل الأنبوب عن الدعامة "C4" الخاصة به وقم بإزالته من القماش. بحيث يتلامس الحاجز الناعم مع حشية الوالدين. (الشكل 20-21-22)
20. خذني: استخدم المهدي بينما القصبين منخفض فقط في نط النوم المشترك.
21. ضع المهدي بمواجهة سريير الوالدين وتحقق من مستوى ارتفاع المهدي مقارنة بفريشة سريير الوالدين.
22. خذني: يجب أن قمة حشية سريير الوالدين أعلى أو على نفس ارتفاع حاجز الاحتواء بالمهد المفتح (الشكل 23). وإذا لم يكن الأمر كذلك، استخدم نظام ضبط الارتفاع ليتم ذلك على كلا الجانبين.
23. خذني: في نط النوم الجانبي، يجب أن تكون ساق المهدي مضبوطة على نفس الارتفاع.
24. لتثبيت المهدي في سريير الوالدين (نط النوم الجانبي)، استخدم الشرطتين الموردين "F"
25. قم بتوصيل الشوكات "F2" بالأبازيم "F3" لتكوين حلقة (الشكل 26). كرر هذه العملية مع الجانب الآخر لتسهيل عملية التركيب. عند تثبيت الأبازيم، حافظ على المهدي بعيداً بعض الشيء عن سريير الوالدين.
26. عند هذه النقطة، ارفع المهدي في مواجهة سريير الوالدين وأحكم ربط الحلقة من خلال سحب الأشرطة بشكل جيد "F" (الشكل 27). قم بإجراء هذه الخطوة على جانب ثم على الجانب الآخر. من خلال ضبط الأشرطة حتى يتلامس المهدي مع حشية الوالدين جيداً.
27. ادفع الحشية على سريير الوالدين للأعلى في اتجاه المهدي.
28. اضغط على حاجز المهدي بحيث يلامس حشية الوالدين.
29. خذني: قبل كل استخدام، تأكد دائماً من عدم وجود أي فراغ بين حشية الوالدين وجانب المهدي. وإلا فقم بضبط الأشرطة من خلال سحبها جيداً حتى يتم استعادة الشرط المطلوب.
30. قم بفعل عجلات المهدي.
31. عند تثبيت المهدي بسريير الوالدين، في حالة عدم دخول أقدام المهدي أسفل سريير الوالدين، يمكن تثبيت المهدي بالسريير بأي طريقة من خلال اتباع التعليمات الواردة أدناه مع الحنونة الإضافية الخاصة بتدوير الأقدام المفصليّة "C5" عند ضغط المهدي في اتجاه السريير للأعلى.
32. لتدوير الأقدام الأمامية "C5" اضغط زر التحرير "C6" واستخدم يد واحدة لتدوير أقدام المهدي للدخال (الشكل 28).
33. خذني: استخدم المنتج مع الأسرة و/أو المراتب ذات الجانبين المستقيمة فقط. لا تستخدم المنتج مع أسرة و/أو مراتب مستديرة أو مراتب مائبة.
34. خذني: عند استخدام المنتج في "نط النوم المشترك (التثبيت بالسريير)"، يلزم دائماً تركيبه على الجانب الطويل للسريير. لا تقم بتركيب المنتج على رأس أو قدم السريير.

تهيئة السريير

- يمكن فك المهدي من سريير الوالدين عند تهيئة السريير للقيام بذلك. ما عليك سوى خبز الشوكات "F1" من الأبازيم "C9" الموجودة أسفل الكسوة القماشية.
- عند تثبيت المهدي مرة أخرى بسريير الوالدين، اسحب الأشرطة مرة أخرى وتأكد أن المهدي مثبت بشكل سليم وأمن بسريير الوالدين. تأكد من إتمام جميع الخطوات الموضحة من قبل في الفقرة حول "نط النوم المشترك (التثبيت بالسريير)".

غلق المنتج

- يمكن غلق المنتج لغرض تخزينه أو نقله.
- غلقه:
20. في حالة الفتح، أغلق الحاجز الأمامي من خلال تثبيت الأنياب القابل للإزالة بالوضع المناسب على الإطار وأغلق مثبتات السحاب "D1".
 21. ادفع للأسفل أذرع خبز القفل "C3" وأثناء تثبيت الأذرع في الوضع السفلي، اسحب بقوة أزوار ضبط الارتفاع "C1" للأعلى على كل طرف (الشكل 29-30). لتأكد من إجاز التحرير، يجب أن يتلامس زر ضبط الارتفاع تقريباً مع الوصلة المفصليّة (الشكل 31).
 22. اطو الإطار من خلال تكريره للأسفل بينما تستمر في الدفع للأمام (الشكل 32-33). يجب ضغط وتثبيت أزوار التحرير المشروحة عليه حتى يتم طي المهدي بالكامل.
 23. لإعادة فتح المهدي، ما عليك سوى رفع الإطار للأعلى من خلال تثبيت الأنياب (الشكل 34).

إزالة الكسوة

- لهذه العملية ختاج إلى:
24. إزالة الحشية من المهدي (الشكل 35).
 25. خبز الأشرطة الأربعة مع الأزوار الأوتوماتيكية "D3" الموجودة أسفل قاعدة المهدي (الشكل 36-37).
 26. فتح مثبت السحاب للحاجز "D1" (الشكل 17)، قم بتحرير الأنبوب "A" (الشكل 18) وأزله (الشكل 38).
 27. فتح مثبت السحاب الذي يمر بطول المحيط العلوي "D2" (الشكل 39).
 28. إزالة الكسوة القماشية (الشكل 40).
- في حالة ضرورة إزالة بطانة الحشية:
29. اسحب بحرص اللوح الخشبي وبطانة الحشية من الكسوة القماشية.
 30. لتغطية المهدي والحشية، استكمل نفس الخطوات بترتيب عكسي.
 31. خذني: قد يستغرق تركيب أو إزالة الكسوة القماشية بعض الدقائق ويجب أن يتم ذلك بمعرفة شخص بالغ.
 32. خذني: عند تركيب أو إزالة الكسوة، احتراز عند التعامل مع الأجزاء القماشية لتفادي الإهتراء أو الضرر العارض.

العناية والصيانة

- يشتمل المهدي والحنونة على بطانة قماشية مقاومة، والتي يمكن إزالتها بالكامل وغسلها. لإزالة الكسوة القماشية، اتبع التعليمات الواردة في الفقرة حول "إزالة الكسوة القماشية".
- افحص المنتج بانتظام لكشف أية بوادر لتآكل أو التلف. في حالة وجود ضرر، امتنع



عن استخدامه وحفظه بعيداً عن متناول الأطفال.
عند غسل الأجزاء القماشية يجب مراعاة التعليمات الموجودة على الملصق.
يُحظر استخدام مذيبات أو منتجات آكلة بشكل قوي.

غسل بغسالة الملابس بدرجة حرارة 30 مئوية 

لا تستخدم مبيّضات 

لا تقم بالتجفيف في الغسالة الأوتوماتيك 

لا تقم بالكي 

لا تقم بالتنظيف الجاف 

لا تقم بتعليق الحشية لتجفيفها.
بعد إجراء كل غسلة، يتوجب التحقق من سلامة الكسوة القماشية و أماكن خياطتها.

الإزالة

يمكن تفكيك المهذ جزئيًا، من خلال إزالة الأقدام الخلفية عن طريق الضغط على زر التحرير "C10" وسحب الأقدام للخارج (الشكل 41-42).

الضمان

هذا المنتج يتمتع بضمان جودة عند الاستخدام في الظروف الاعتيادية كما هو موضح في التعليمات. لا يسري الضمان في حالة الأضرار الناتجة عن الاستخدام غير السليم أو التآكل أو الحوادث. وبالنسبة لمدة ضمان الجودة، فيرجى الرجوع إلى الأحكام الخاصة للقوانين الوطنية السارية في بلد البيع، حيثما وجدت.

- I** ARTSANA S. P. A.
Via Saldarini Catelli, 1
22070 Grandate – Como – Italia
800-188 898
www.CHICCO.com
- F** ARTSANA FRANCE S.A.S.
17/19 Avenue De La Metallurgie
93210 Saint Denis La Plaine - France
0800 200 290
www.CHICCO.fr
- D** ARTSANA GERMANY GMBH
Borsigstrasse 1-3
D-63128 Dietzenbach-Deutschland
+49 6074 4950
www.CHICCO.de
- GB** ARTSANA UK Ltd.
2nd Floor
1 Imperial Place
Maxwell Road
Borehamwood
Hertfordshire - WD6 1JN
0208 953 6627 (office hours)
www.CHICCO.uk.com
- E** ARTSANA SPAIN S.A.U.
C/Industria 10
Pol. Industrial Urtinsa
Apartado De Correos 212 - E
28923 Alcorcon (Madrid)-Spain
902 117 093
www.CHICCO.es
- P** ARTSANA PORTUGAL S.A.
Rua Humberto Madeira, 9
2730-097 Queluz De Baixo Barcarena Portugal
21 434 78 00
800 20 19 77
www.CHICCO.pt
- NL** ARTSANA BELGIUM N.V.
Trademart Brussels
PO box 53 - Atomium Square 1 - 1020 Bruxelles
+32 23008240
www.CHICCO.be
- TR** İthalatçı firma:
Artsana Turkey Bebek ve Sağlık Ürünleri A.Ş.
İçerenköy Mh. Erkut Sk. No:12 Üner Plaza K:12
Ataşehir İSTANBUL
Tel: 0 216 570 30 30
Üretici Firma: Artsana S.p.A.
Via Saldarini Catelli, 1 - 22070 Grandate (CO)-Italy
Tel: (+39) 031 382 111
Yetkili Servis:
Eser Puset Tamir ve Bakım Servisi Tic. Ltd. Şti.
Seyrantepe Mh. İspar İş Merkezi No:107 Kağıthane
İSTANBUL
Tel: 0 212 570 30 78
- PL** ARTSANA POLAND Sp.zo.o.
Aquarius, Ul. Polczyńska 31 A
01-377 Warszawa
+48 22 290 59 90
www.CHICCO.com

RUS Импортёр/Дистрибьютор/Уполномоченное
изготовителем лицо ООО "Артсана Рус"
Россия 125009 г. Москва, Дегтярный переулок,
д. 4, стр.1, эт.5, пом.1, ком. 1 тел.
+7 (495)662-30-27
www.chicco.ru

CH ARTSANA SUISSE S.A
Stabile la Punta Via Cantonale 2/b
6928 Manno (TI)-Svizzera
+41 (0)91 935 50 80
www.CHICCO.ch

BR ARTSANA BRASIL LTDA.
Av. Comendador Aladino Selmi
4630 – Galpões 06 e 07 – Vila San Martin
Campinas – SP
CEP: 13069-096
+55 11 2246-2100
www.CHICCO.com.br

MX ARTSANA MEXICO S.A
Dec V. Ruben Dario 1015
Colonia Lomas De Providencia 44647
Guadalajara, Jalisco-Mexico
01800 702 8983
www.CHICCO.com.mx

AR ARTSANA ARGENTINA S.A.
Av. Santa Rita 2731 Piso 1 Of 5,
1609 Boulogne, Buenos Aires,
Argentina.
Phone: (011) 5254-3030
www.CHICCO.com.ar

IN ARTSANA INDIA PRIVATE LIMITED,
7Th Floor, Tower B, Paras Twin Towers,
Golf Course Road, Sector 54
Gurgaon – 122002 - Haryana, India
(+91)(124)(4964500)
www.CHICCO.in



ARTSANA S.p.A.
Via Saldarini Catelli, 1
22070 Grandate (CO) - Italy
Tel. (+39) 031 382 111
Fax (+39) 031 382 400
www.CHICCO.com



NOTE

A series of horizontal dotted lines for writing notes, spanning the width of the page.





NOTE

A series of horizontal dotted lines for writing notes, spanning the width of the page.





NOTE

A series of horizontal dotted lines for writing notes, spanning the width of the page.





46 079299 000 000_2220

EN 16890:2017+A1:2021

ARTSANA S.p.A. - Via Saldarini Catelli, 1 - 22070 Grandate (CO) - Italy
Tel. (+39) 031 382 111 - Fax (+39) 031 382 400 - www.chicco.com

