

Wymienny obiektyw

Instrukcja obsługi

G

FE 20–70 mm
F4 G

E-mount

α

SEL2070G



5038001010

<https://www.sony.net/>

©2022 Sony Corporation

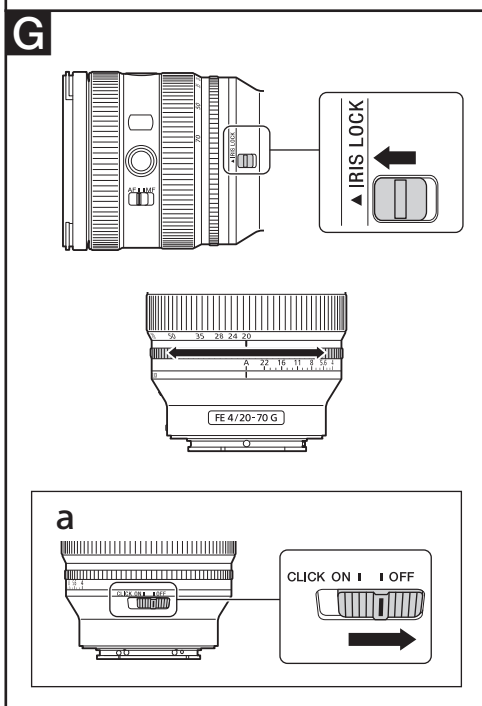
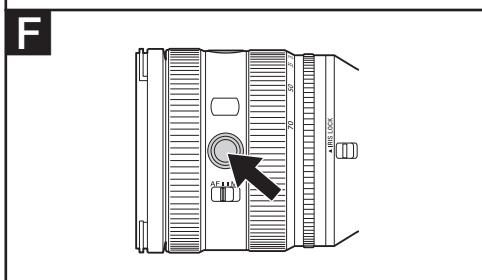
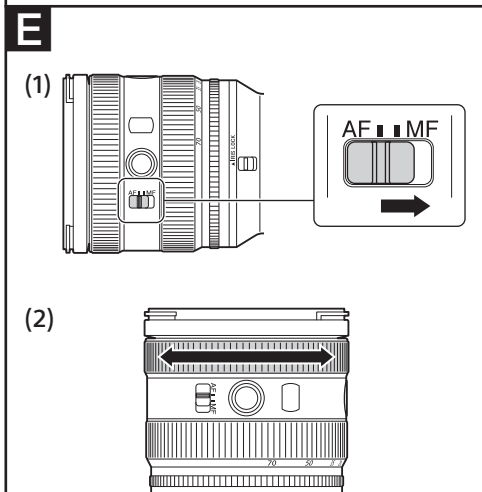
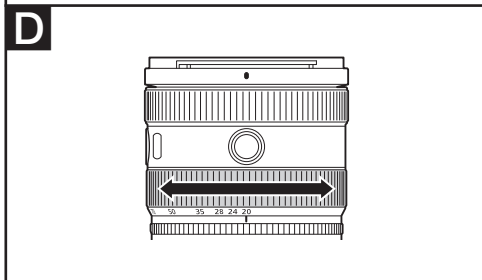
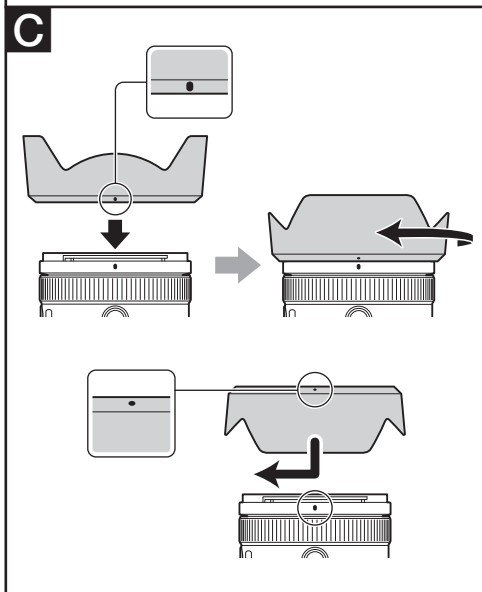
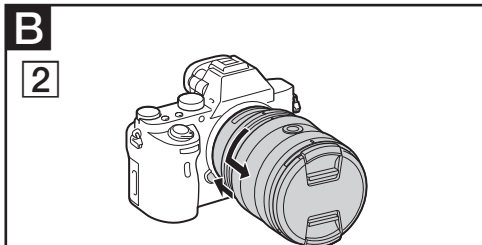
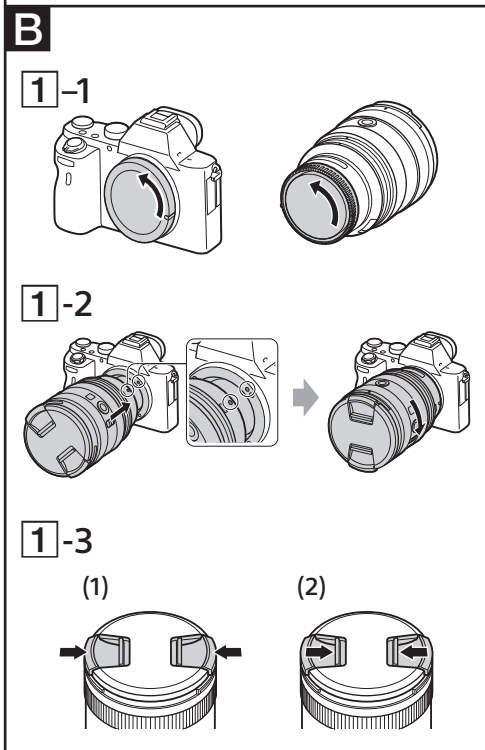
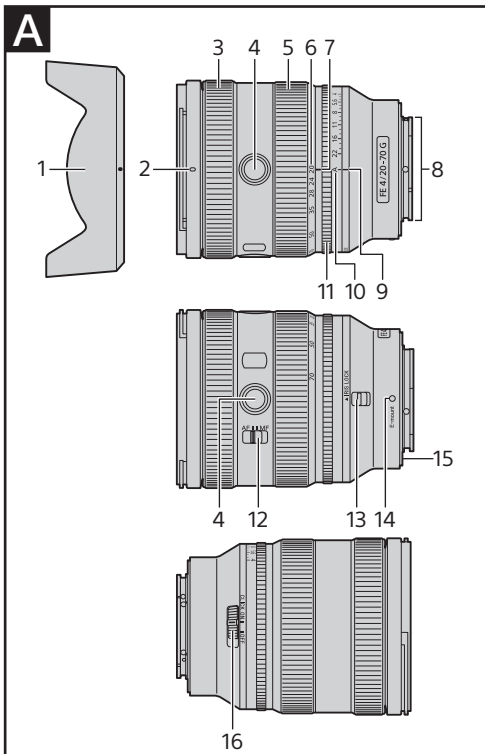

Polski

Niniejsza instrukcja zawiera opis posługiwania się obiektywami. Wspólne uwagi eksploatacyjne dotyczące wszystkich obiektywów zamieszczono w oddzielnej ulotce „Środki ostrożności przed użyciem”. Przed użyciem obiektywu należy zapoznać się z obydwoma dokumentami.

Niniejszy obiektyw jest przeznaczony do aparatów Sony α z mocowaniem E. Nie można go używać na aparatach z mocowaniem A.

Obiektyw jest przystosowany do współpracy z przetwornikiem obrazu formatu 35 mm. Aparat z przetwornikiem obrazu w formacie 35 mm można także skonfigurować w celu wykonywania zdjęć w formacie APS-C. Szczegółowa procedura konfiguracyjna jest podana w instrukcji obsługi aparatu.

Dalsze informacje o zgodności można uzyskać w sklepach i lokalnych autoryzowanych stacjach serwisowych Sony oraz na stronie internetowej Sony dla swojego kraju.

Uwagi dotyczące użytkowania

- Nie zostawiać obiektywu na słońcu ani w silnym oświetleniu. Skupienie promieni świetlnych może spowodować wewnętrzne uszkodzenia korpusu aparatu i obiektywu, dym lub pożar. Jeśli okoliczności wymagają pozostawienia obiektywu w oświetleniu słonecznym, należy założyć na obiektyw przykrywkę. Podczas fotografowania naprzeciwko słońca słońce musi znajdować się poza kątem widzenia.
- Obiektyw nie zapewnia wodoodporności, choć jest skonstruowany z myślą o odporności na kurz i wodę. W przypadku korzystania z obiektywu w deszczu itp., należy go chronić przed kroplami wody.
- Potrząsanie samego obiektywu lub wyłączanego aparatu z obiektywem może powodować grzechot wewnętrznych elementów obiektywu. Nie świadczy to jednak o uszkodzeniu. Przyczyną wstrząsów wewnętrznych grup soczewek mogą być także ruchy powstające przy noszeniu obiektywu. Nie wpływa to jednak na działanie grup soczewek.
- Nie chwytać obiektywu za jego wysuniętą część.
- Przenosząc aparat z założonym obiektywem, należy pewnie trzymać zarówno aparat, jak i obiektyw.
- Użycie tego produktu z akcesoriami innych producentów może wpłynąć na jego działanie i spowodować wypadek lub nieprawidłowe działanie.

Zalecenia dotyczące użycia lampy błyskowej

- W pewnych konfiguracjach obiektyw-lampa błyskowa obiektyw może częściowo zasłaniać światło z lampy, powodując powstanie cienia u dołu obrazu. W takim przypadku przed przystąpieniem do zdjęć należy skorygować ogniskową lub odległość od obiektu.

Winietowanie

- W trakcie pracy z obiektywem narożniki ekranu stają się ciemniejsze niż jego środek. Aby zapobiec temu zjawisku (zwanemu „winietowaniem”), należy zmniejszyć ustawienie przysłony o jeden lub dwa stopnie.

A Wykaz elementów

- 1 Osłona obiektywu
- 2 Wskaźnik ustawienia osłony obiektywu
- 3 Pierścień regulacji ostrości
- 4 Przycisk blokady ostrości
- 5 Pierścień regulacji ogniskowej
- 6 Skala ogniskowej
- 7 Wskaźnik ogniskowej
- 8 Styki obiektywu*
- 9 Wskaźnik przysłony
- 10 Skala przysłony
- 11 Pierścień przysłony
- 12 Przełącznik trybu ostrości
- 13 Przełącznik blokady przysłony IRIS LOCK
- 14 Wskaźnik montowania
- 15 Gumowy pierścień gniazda obiektywu
- 16 Przełącznik dźwięku przysłony

* Nie dotykać styków obiektywu.

B Zakładanie i zdejmowanie obiektywu

- Zakładając lub zdejmując obiektyw, należy trzymać go za tubus. Nie chwytać obiektywu za żaden z elementów sterujących, takich jak pierścień regulacji ostrości.

Zakładanie obiektywu (patrz rysunek B-1)

- 1 Zdejmij przykrywkę z tyłu obiektywu oraz przykrywkę korpusu aparatu.
- 2 Dopasuj biały wskaźnik na tubusie obiektywu do białego wskaźnika na korpusie aparatu (wskaźnika montażowego), po czym wprowadź obiektyw w gniazdo korpusu i obróć go zgodnie z ruchem wskazówek zegara aż do zablokowania.
 - Przy zakładaniu obiektywu nie należy naciskać przycisku odblokowywania obiektywu na korpusie.
 - Nie montować obiektywu pod kątem.
- 3 Zdejmij przednią przykrywkę obiektywu.
 - Przednią przykrywkę obiektywu można zdjąć i założyć na dwa sposoby, (1) i (2).

Zdejmowanie obiektywu

- 1 Załóż przednią przykrywkę obiektywu.
- 2 Przytrzymując wciśnięty przycisk odblokowywania obiektywu na korpusie, obróć obiektyw do oporu przeciwnie do ruchu wskazówek zegara i zdejmij go. (Patrz rysunek B-2.)

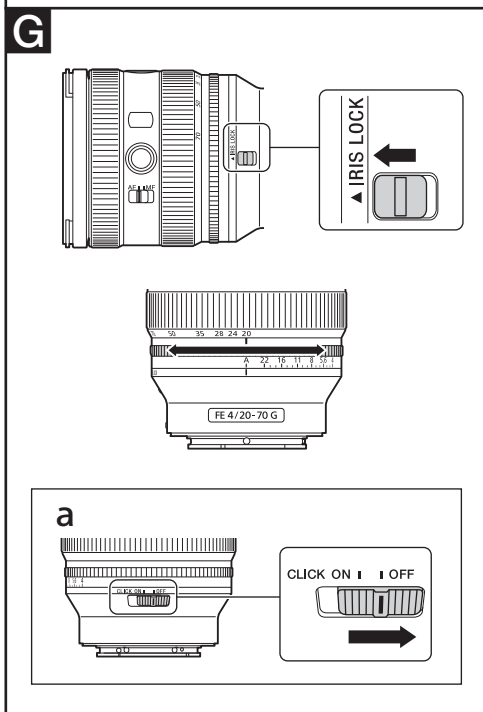
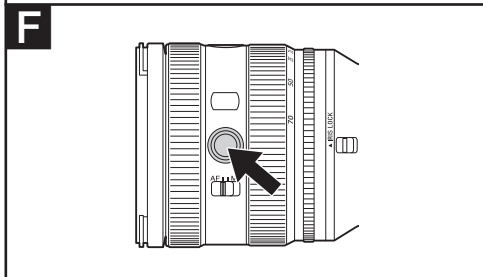
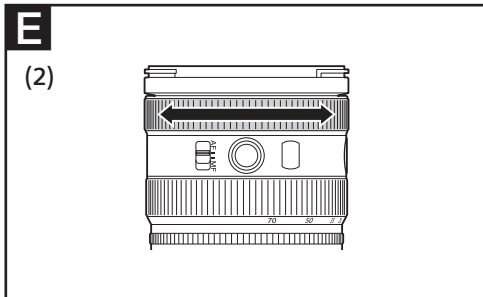
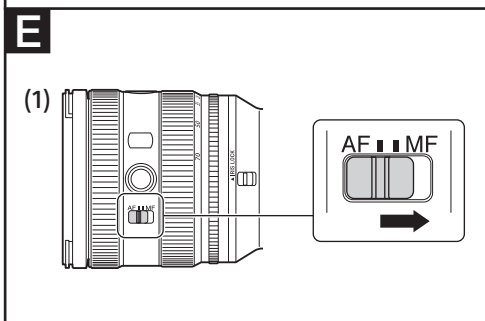
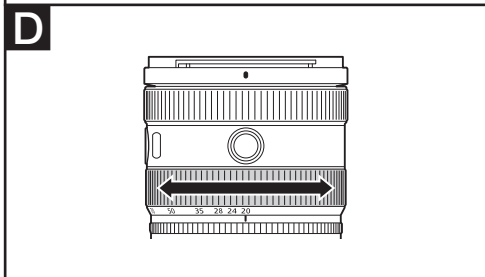
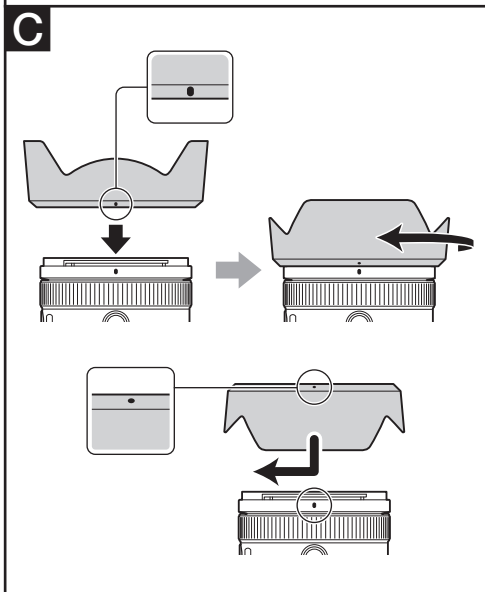
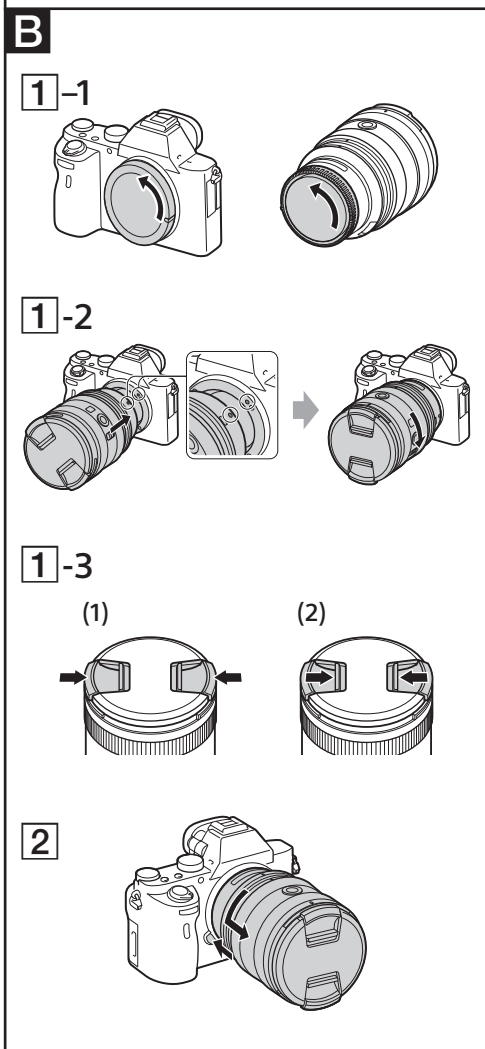
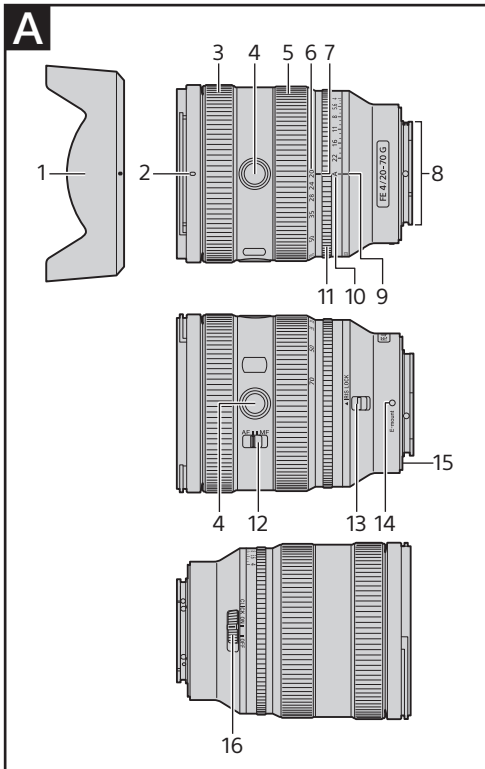

C Zakładanie osłony obiektywu

W celu osłabienia odbłasków i uzyskania najwyższej jakości obrazu zaleca się użycie osłony obiektywu.

Dopasuj czerwoną linię na osłonie obiektywu do czerwonej linii (wskaźnika osłony obiektywu) na obiektywie. Wprowadź osłonę obiektywu w gniazdo na obiektywie i obróć ją zgodnie z ruchem wskazówek zegara, tak aby rozległo się kliknięcie, a czerwona kropka na osłonie obiektywu znalazła się obok czerwonej linii na obiektywie.

- Jeśli obiektyw nie zostanie obrócony aż do usłyszenia kliknięcia, istnieje ryzyko pojawienia się cienia w obrazie lub odpadnięcia osłony obiektywu.
- Jeśli osłona obiektywu przesłania częściowo światło z lampy błyskowej, u dołu rejestrowanych obrazów może pojawiać się cień. W takim przypadku należy zdjąć osłonę obiektywu.
- W celu przechowania osłony należy ją założyć na obiektyw przeciwną stroną.

D Nastawianie ogniskowej

Nastaw żądaną ogniskową, obracając pierścień regulacji ogniskowej.

E Nastawianie ostrości

- Przełącznik trybu regulacji ostrości w tym obiektywie jest niedostępny podczas pracy z niektórymi modelami aparatów. Dalsze informacje o zgodności można uzyskać w sklepach i lokalnych autoryzowanych stacjach serwisowych Sony oraz na stronie internetowej Sony dla swojego kraju.

Włączanie automatycznej (AF)/ ręcznej (MF) regulacji ostrości

Przełącznik na obiektywie umożliwia wybór trybu AF lub MF.

Aby fotografować w trybie AF, należy przełączyć aparat i obiektyw w tryb AF. Aby fotografować w trybie MF, należy przełączyć aparat lub obiektyw w tryb MF.

Wybieranie trybu ostrości na obiektywie

Przesuń przełącznik trybu regulacji ostrości do pozycji trybu AF lub MF (1).

- Informacji o wybieraniu trybu ostrości w aparacie należy szukać w instrukcji obsługi aparatu.
- W trybie MF należy obracać pierścień regulacji ostrości (2), patrząc cały czas przez wizjer.

Użycie aparatu wyposażonego w przycisk AF/MF

- Naciskając przycisk AF/MF w trybie AF, można tymczasowo przełączyć regulację ostrości na tryb MF.
- Naciskając przycisk AF/MF w trybie MF, można tymczasowo przełączyć regulację ostrości na tryb AF, o ile w obiektywie ustawiono tryb AF, a w aparacie — MF.

F Użycie przycisku(-ów) blokady ostrości

- Przycisk blokady ostrości na tym obiektywie nie działa, gdy obiektyw jest używany na pewnych modelach aparatów.

Dalsze informacje o zgodności można uzyskać w sklepach i lokalnych autoryzowanych stacjach serwisowych Sony oraz na stronie internetowej Sony dla swojego kraju.

Naciśnij przycisk blokady ostrości, aby wyłączyć system AF aparatu pracującego w trybie AF. Ostrość przestanie się zmieniać i będzie można wyzwolić migawkę przy stałej ostrości. Aby ponownie włączyć system AF, puść przycisk blokady ostrości, trzymając do połowy wciśnięty przycisk migawki.

G Regulacja przysłony

Po zrównaniu punktu „A” na skali przysłony ze wskaźnikiem przysłony aparat przechodzi w tryb automatycznej regulacji przysłony i samoczynnie dostosowuje ekspozycję. Można wtedy wyregulować ilość światła, ręcznie obracając pierścień przysłony w zakresie od f/4 do f/22.

Przełącznik blokady przysłony (IRIS LOCK)

Aby zablokować pierścień przysłony w położeniu „A” na skali przysłony lub ograniczyć obrót pierścienia przysłony z zakresu od f/4 do f/22, przestaw przełącznik IRIS LOCK na stronę symbolu ◀. Aby odblokować pierścień przysłony lub wyłączyć ograniczenie, przestaw przełącznik IRIS LOCK na stronę przeciwną w stosunku do symbolu ◀.

Uwagi

Podczas nagrywania filmów przestaw przełącznik dźwięku przysłony w położenie „OFF”. (Patrz rysunek G-a.)

Gdy przełącznik dźwięku przysłony znajduje się w położeniu „OFF”, następuje tłumienie odgłosów działania pierścienia przysłony. (Do nagrywania filmów).

Jeśli przełącznik dźwięku przysłony znajduje się w położeniu „ON”, zmiana wartości przysłony podczas filmowania spowoduje zarejestrowanie dźwięku towarzyszącego obracaniu pierścienia przysłony.

Dane techniczne

Nazwa produktu (Nazwa modelu)	FE 20–70 mm F4 G (SEL2070G)
Ogniskowa (mm)	20–70
Ogniskowa w przeliczeniu na format 35 mm*1 (mm)	30–105
Grupy-elementy obiektywu	13-16
Kąt widzenia 1*2	94°–34°
Kąt widzenia 2*2	70°–23°
Minimalna odległość od obiektu*3 (m)	System AF 0,3 (min. ogniskowa) – 0,25 (maks. ogniskowa)
Tryb ręcznego nastawiania ostrości	0,25
Maksymalne powiększenie (x)	0,39
Minimalna przysłona	F22
Średnica filtra (mm)	72
Wymiary (maksymalna średnica × wysokość) (przybliżone, w mm)	78,7 × 99
Przybliżona waga (g)	488
SteadyShot	Nie

*1 Jest to odpowiednik ogniskowej dla formatu 35 mm w przypadku zamontowania obiektywu na aparacie cyfrowym z wymienną optyką wyposażonym w przetwornik obrazu formatu APS-C.

*2 Wartość kąta widzenia 1 dotyczy aparatów 35 mm, a kąta widzenia 2 aparatów cyfrowych z wymienną optyką wyposażonych w przetwornik obrazu formatu APS-C.

*3 Minimalna odległość od obiektu to minimalna odległość między płaszczyzną przetwornika obrazu a obiektem.

- W zależności od konstrukcji obiektywu zmiana odległości ostrzenia może powodować zmianę ogniskowej. Podane powyżej wartości ogniskowej dotyczą ostrości nastawionej na nieskończoność.

Zawartość zestawu (Wartość w nawiasie oznacza liczbę sztuk danego elementu.)

Obiektyw (1 szt.), przednia przykrywka obiektywu (1 szt.), tylna przykrywka obiektywu (1 szt.), osłona obiektywu (1 szt.), pokrowiec (1 szt.), drukowana dokumentacja

Konstrukcja i dane techniczne mogą ulec zmianie.

α i G są znakami towarowymi Sony Group Corporation.

Uwagi dotyczące licencji

Ten produkt jest dostarczany z oprogramowaniem podlegającym umowom licencyjnym z jego właścicielami. Zgodnie z życzeniem posiadaczy praw autorskich do tego oprogramowania mamy obowiązek przekazania informacji o treści umowy. Informacje o oprogramowaniu używanym w tym produkcie są zamieszczone na następującej stronie internetowej:

https://rd1.sony.net/help/di/lens_oss1/en/