

# Amica



**AMM 20BI / EMW 13180 E**

**INSTRUKCJA OBSŁUGI  
NÁVOD K OBSLUZE  
NÁVOD NA OBSLUHU  
GEBRAUCHSANWEISUNG  
INSTRUCTION MANUAL**

**PL  
CZ  
SK  
DE  
EN**

**PL** Zakupiona kuchenka mikrofalowa jest wyrobem nowoczesnym i łatwym w obsłudze. Niniejsza instrukcja obsługi pozwoli na szybką i dokładną zaznajomienie się z nowo nabytą kuchenką. Prosimy o dokładne i wnikliwe zapoznanie się z treścią instrukcji ze szczególnym uwzględnieniem uwag i zaleceń producenta wyrobu.

*Zyczymy zadowolenia z naszego wyrobu.*



**Uwaga!**

Urządzenie przeznaczone jest wyłącznie do użytku domowego.

Producent zastrzega sobie możliwość dokonywania zmian niewpływających na działanie urządzenia.



Przed rozpoczęciem użytkowania kuchenki mikrofalowej przeczytaj uważnie niniejszą instrukcję obsługi i przechowuj ją potem w takim miejscu, aby móc zaglądać do niej w przyszłości. Jeżeli będziesz przestrzegał instrukcji, zapewnisz sobie wiele lat niezawodnej pracy twojej kuchenki.

**CZ** Vaše mikrovlnná trouba je moderní a snadno ovladatelný výrobek. Díky tomuto návodu k obsluze se s Vaší novou mikrovlnnou troubou seznámíte rychle a důkladně. Pečlivě si prosím přečtete obsah návodu, zejména pak poznámky a doporučení výrobce spotřebiče.

*Přejeme Vám hodně spokojenosti s naším výrobkem*



**Pozor!**

Tato trouba je určena pouze pro domácí použití. Výrobce si vyhradzuje možnost provádění změn neovlivňujících fungování spotřebiče. Změny jsou přípustné ve vybavení, vnitřním a vnějším dizajnu, neovlivňující jeho funkčnost a bezpečnost.



Před použitím mikrovlnné trouby si pečlivě prostudujte informace uvedené v tomto návodu k použití.

Návod si poté uschovejte na bezpečném místě pro pozdější potřebu. Budete-li dodržovat uvedené instrukce, bude vám mikrovlnná trouba mnoho let spolehlivě sloužit.

**SK** Stali ste sa uživateľmi najnovšej generácie Mikrovlnná rúra. Mikrovlnná rúra bol navrhnutý a vyrobený tak, aby spĺňal vaše nároky a stal sa súčasťou moderne vybavenej kuchyne. Moderné konštrukčné riešenie a technológie použité pri výrobe zaisťujú vysokú účinnosť a estetické pôsobenie.

*Prajeme vám mnoho spokojnosti s naším výrobkom.*



**Upozornenie!**

Táto mikrovlnná rúra je určená výlučne pre domáce použitie. Výrobca si vyhradzuje možnosť prevádzkania zmien neovplyvňujúcich fungovanie spotrebiča. Zmeny sú prípustné vo výbave, vnútornom a vonkajšom dizajnu, neovplyvňujúce jeho funkčnosť a bezpečnosť.



Pred použitím mikrovlnnej rúry si dôkladne preštudujte informácie uvedené v tomto návode na používanie. Návod si potom uschovajte na bezpečnom mieste pre neskoršiu potrebu. Ak budete dodržiavať uvedené inštrukcie, ponúkne vám mikrovlnná rúra veľa rokov spoľahlivej prevádzky.

**DE** Die von Ihnen gekaufte Mikrowelle ist ein modernes und leicht zu bedienendes Gerät. Lesen Sie bitte genau und aufmerksam die vorliegende Gebrauchsanweisung, vor allem die Bemerkungen und Hinweise des Herstellers.

*Wir wünschen Ihnen viel Freude mit unserem Gerät!*



**Achtung!**

Das Gerät ist ausschließlich für den häuslichen Gebrauch bestimmt. Der Hersteller behält sich das Recht vor, Veränderungen am Gerät vorzunehmen, die jedoch die Funktionalität und die Sicherheit des Gerätes nicht beeinträchtigen



Lesen Sie vor Gebrauch des Geräts aufmerksam die beiliegende Gebrauchsanweisung. Bewahren Sie die Gebrauchsanweisung gut auf. Bei Beachtung der Gebrauchsanweisung werden Sie viele Jahre Freude an dem von Ihnen gekauften Gerät haben.

**EN** The purchased microwave oven is a modern and easy to use product. This operator's manual will allow you to quickly and thoroughly familiarize yourself with the newly purchased oven. Please carefully read the contents of this manual with particular emphasis on the manufacturer's comments and recommendations

*We trust you will be fully satisfied with our product.*



**Attention!**

This microwave oven is designed for household use only. The manufacturer reserves the right to introduce changes which do not affect the operation of the appliance.



Before using the microwave, please carefully read this manual. Store it in such a place, so that it may be used in future. Please follow the instructions to ensure many years of reliable operation of your oven.

## SPIS TREŚCI

ŚRODKI OSTROŻNOŚCI	5
BEZPIECZEŃSTWO	6
INSTALACJA OBWODU OCHRONNEGO	8
NACZYNIA	8
NASTAWA KUCHENKI	10
INSTALACJA TALERZA OBROTOWEGO	10
INSTALACJA	11
OBSŁUGA	12
USUWANIE USTEREK	20
UWAGI KONCOWE	20
CZYSZCZENIE	21
GWARANCJA	21

## OBSAH

PREVENTIVNI	22
DŮLEŽITÉ BEZPEČNOSTNÍ INSTRUKCE	22
BEZPEČNOST	23
UŽEMNĚNÍ	25
NÁDOBÍ	25
INSTALACE OTOČNÉHO TALÍŘE	27
INSTALACE	28
OBŠLUHA	29
ŘEŠENÍ PROBLÉMŮ	36
ÚPOZORNĚNÍ	36
ČIŠTĚNÍ	37
ZÁRUKA	37

## OBSAH

BEZPEČNOSŤ	38
TIPY PRE BEZPEČNOSŤ	38
BEZPEČNOSŤ	39
UZEMNENIE	41
RIAD	41
NASTAVENÍ MIKROVLNNÉ TROUBY	43
INSTALACE OTOČNÉHO TALÍŘE	43
INSTALACE	44
OBŠLUHA	45
RIEŠENIE PROBLÉMOV	52
ÚPOZORNENIA	52
ČISTENIE	53
ZÁRUKA	53

## **INHALT**

<b>SICHERHEITSHINWEISE</b>	<b>54</b>
<b>SICHERHEITSANWEISUNGEN ZUR VERWENDUNG</b>	<b>54</b>
<b>SICHERHEIT</b>	<b>55</b>
<b>ELEKTRISCHER ANSCHLUSS</b>	<b>57</b>
<b>GESCHIRR</b>	<b>57</b>
<b>MIKROWELLENAUSSTATTUNG</b>	<b>59</b>
<b>INSTALLIERUNG DES DREHTELLERS</b>	<b>59</b>
<b>BEDIENUNG</b>	<b>61</b>
<b>STÖRUNGEN</b>	<b>69</b>
<b>SCHLUSSBEMERKUNGEN</b>	<b>69</b>
<b>REINIGUNG</b>	<b>70</b>
<b>GARANTIE</b>	<b>70</b>

## **CONTENTS**

<b>PRECAUTIONS</b>	<b>71</b>
<b>SAFETY INSTRUCTIONS FOR USE</b>	<b>71</b>
<b>SAFETY</b>	<b>72</b>
<b>INSTALLING THE PROTECTIVE CIRCUIT</b>	<b>74</b>
<b>COOKWARE</b>	<b>74</b>
<b>SETTING UP YOUR MICROWAVE OVEN</b>	<b>76</b>
<b>TURNTABLE INSTALLATION</b>	<b>76</b>
<b>INSTALLATION INSTRUCTIONS</b>	<b>77</b>
<b>OPERATION</b>	<b>78</b>
<b>TROUBLESHOOTING</b>	<b>85</b>
<b>FINAL REMARKS</b>	<b>85</b>
<b>CLEANING AND CARE</b>	<b>86</b>

# ŚRODKI OSTROŻNOŚCI



## CELEM UNIKNIĘCIA NARAŻENIA NA EWENTUALNE NADMIERNE DZIAŁANIE ENERGII MIKROFAL

(A) Nie próbować uruchamiać tej kuchenki z otwartymi drzwiami, gdyż może to spowodować szkodliwe narażenie na energię mikrofal. Ważne jest, aby nie wyłączać blokad zabezpieczających, ani nie manipulować przy nich.

(B) Nie umieszczać żadnych przedmiotów między czołową powierzchnią kuchenki a drzwiami ani nie dopuszczać, aby brud, lub resztki środka czyszczącego zbierały się na powierzchniach uszczelniających.

(C) Nie uruchamiać kuchenki, jeżeli jest ona uszkodzona. Szczególnie ważne jest, aby drzwi kuchenki prawidłowo się zamykały i aby nie było uszkodzeń na:

- (1) DRZWIACH (wgniecenie)
- (2) ZAWIASACH I ZAMKACH (złamane lub poluzowane)
- (3) USZCZELKACH DRZWI I NA POWIERZCHNI USZCZELNIAJĄCEJ

(D) Regulacji i wszelkich napraw kuchenki winien dokonywać wyłącznie odpowiednio wykwalifikowany personel serwisowy producenta.

### Dane techniczne

Model	AMM 20 BI
Zasilanie	230V~ 50Hz
Częstotliwość robocza	2450MHz
Poziom głośności	54 [dB (A) re 1pW]
Pobór mocy	1250 W
Znamionowa moc wyjściowa mikrofal	800 W
Znamionowa moc wyjściowa grilla	1000 W
Pojemność kuchenki	20 l
Średnica talerza obrotowego	245 mm
Wymiary zewnętrzne (Wys x szer x gł)	315,5 x 594,6 x 382,6
Masa netto	~13,6 kg

## WSKAZÓWKI DOTYCZĄCE BEZPIECZEŃSTWA UŻYTKOWANIA



PROSZĘ PRZECZYTAĆ PONIŻSZE UWAGI I WSKAZÓWKI I ZACHOWAĆ JE NA PRZYSZŁOŚĆ.

- 1) **OSTRZEŻENIE:** Gdy urządzenie jest użytkowane w trybie kombinowanym, dzieci mogą używać tej kuchenki tylko pod nadzorem dorosłych z uwagi na wytwarzaną wysoką temperaturę;
- 2) **OSTRZEŻENIE:** Jeżeli drzwiczki lub uszczelnienia drzwiczek są uszkodzone, kuchenki nie wolno uruchamiać do czasu jej naprawy przez wykwalifikowaną osobę (z serwisu producenta);
- 3) **OSTRZEŻENIE:** Wykonywanie jakichkolwiek czynności konserwacyjnych lub naprawczych związanych ze zdejmowaniem jakiegokolwiek pokrywy dającej ochronę przed energią mikrofalową jest niebezpieczne dla każdego, poza wykwalifikowaną osobą (z serwisu producenta);
- 4) **OSTRZEŻENIE:** Cieczy i innych artykułów żywnościowych nie wolno ogrzewać w szczelnie zamkniętych pojemnikach, gdyż są one podatne na eksplozję;
- 5) **OSTRZEŻENIE:** To urządzenie może być używane przez dzieci w wieku 8 lat i starsze, przez osoby o ograniczonej zdolności fizycznej, czuciowej lub psychicznej oraz osoby o braku doświadczenia lub znajomości sprzętu, gdy są one nadzorowane lub zostały poinformowane na temat korzystania z urządzenia w sposób bezpieczny i znają zagrożenia związana z użytkowaniem urządzenia. Dzieci nie powinny bawić się urządzeniem. Czyszczenie i konserwacja urządzenia nie powinna być wykonywana przez dzieci chyba że ukończyły 8 lat i są nadzorowane przez odpowiednią osobę.
- 6) Minimalna wysokość wolnej przestrzeni niezbędnej ponad górną powierzchnią kuchenki jest określona w ulotce instalacyjnej;
- 7) Używać tylko takich naczyń, które nadają się do użytkowania w kuchenkach mikrofalowych;
- 8) Podczas ogrzewania żywności w pojemnikach plastikowych lub papierowych, zwracać szczególną uwagę na kuchenkę ze względu na możliwość zapłonu pojemników;
- 9) W przypadku zauważenia dymu, wyłączyć przyrząd lub odłączyć go od zasilania i zostawić drzwiczki zamknięte, póki nie stłumia się płomień;
- 10) Podgrzewanie mikrofalowe napoi może spowodować opóźnione wrzenie, dlatego też należy zachować ostrożność w trakcie manipulowania pojemnikiem;

# WSKAZÓWKI DOTYCZĄCE BEZPIECZEŃSTWA UŻYTKOWANIA



- 11) Zawartość butelek do karmienia dzieci i słoiczek z pożywkami dla dzieci należy rozmieszać lub wstrząsnąć i sprawdzić temperaturę przed podaniem do zjedzenia, aby uniknąć oparzeń;
- 12) Jajka w skorupkach i całe jajka ugotowane na twardo nie powinny być ogrzewane w kuchenkach mikrofalowych, gdyż mogą eksplodować nawet po zakończeniu podgrzewania mikrofalami;
- 13) Szczegóły dotyczące czyszczenia uszczelnień drzwi i części przyległych znajdują się w odpowiednim dziale tej instrukcji.
- 14) Kuchenkę należy czyścić systematycznie i usuwać wszelkie złoży resztek potraw;
- 15) Zaniedbanie utrzymania kuchni w czystym stanie może doprowadzić do uszkodzenia powierzchni, co może niekorzystnie wpłynąć na trwałość urządzenia i powodować niebezpieczne sytuacje;
- 16) Uwaga! Jeżeli przewód zasilający nieodłącznie ulegnie uszkodzeniu, to powinien on być wymieniony u wytwórcy lub w specjalistycznym zakładzie naprawczym albo przez wykwalifikowaną osobę w celu uniknięcia zagrożenia.
- 17) Przed rozpoczęciem użytkowania kuchenki należy wypalić grzałkę grilla (podczas wypalania grzałki, z kratek wentylacyjnych kuchenki może ulatniać się dym):
  - włączyć wentylację w pomieszczeniu lub otworzyć okno,
  - nastawić kuchenkę na pracę samego grilla na ok. 3 min. i wygrażać grzałkę grilla bez podgrzewania żywności.
- 18) Trzymaj urządzenia i jego sznur przyłączeniowy z dala od dzieci poniżej 8 lat.
- 19) Urządzenie to jest przeznaczone do stosowania w domu lub w obiektach, takich jak\*:
  - Kuchnia dla pracowników; w sklepach, biurach i innych środowiskach pracy,
  - Korzystanie przez klientów hoteli, moteli i innych placówek mieszkalnych,
  - W wiejskich budynkach mieszkalnych,
  - W obiektach noclegowych\*.
- 20) **OSTRZEŻENIE:** Urządzenie i jego dostępne części są gorące podczas użytkowania. Należy unikać kontaktu z gorącymi częściami. Dzieci w wieku poniżej 8 lat, powinny trzymać się z dala od urządzenia, chyba że są pod nadzorem osoby dorosłej;
- 21) Urządzenia nie należy czyścić parą;
- 22) Powierzchnie szafki mogą podczas pracy kuchenki rozgrzać;
- 23) Kuchenka mikrofalowa przeznaczona jest do pracy w szafce i wraz z zamontowaną ramką dekoracyjną;

## BEZPIECZEŃSTWO



1. Kuchenka winna stać na wypoziomowanej powierzchni.
2. Talerz obrotowy i zespół pierścienia obrotowego winny znajdować się w kuchenie w czasie gotowania. Należy ostrożnie położyć gotowaną potrawę na talerzu obrotowym i ostrożnie nią manipulować, aby uniknąć ewentualnego stłuczenia.
3. Nieprawidłowe użycie półmiska do przyrumienienia może spowodować przez wysoką temperaturę pęknięcie stolika obrotowego.
4. Używać tylko odpowiedniej wielkości terebki do gotowania w kuchenkach mikrofalowej.
5. Kuchenka ma kilka wbudowanych wyłączników zabezpieczających przed emisją promieniowania, w czasie gdy drzwi są otwarte. Nie manipulować przy wyłącznikach.
6. Nie włączać pustej kuchenki mikrofalowej. Włączenie kuchenki bez potrawy lub z potrawą o bardzo małej zawartości wody może spowodować pożar, zwęglenie, iskrzenie oraz uszkodzenie powłoki komory wewnętrznej.
7. Nie przyrządzać potraw bezpośrednio na talerzu obrotowym. Nadmierne podgrzanie miejscowe talerza obrotowego może spowodować jego pęknięcie.
8. Nie podgrzewać butelek dla niemowląt lub potraw dla niemowląt w kuchenie mikrofalowej. Może nastąpić nierównomierne podgrzanie i spowodować obrażenia fizyczne.
9. Nie stosować pojemników z wąską szyjką, takich jak buteleczki do syropów.
10. Nie smażyć w tłuszczu i głębokim naczyniu w kuchenie mikrofalowej.
11. Nie robić konserw domowych w kuchenie mikrofalowej, gdyż nie zawsze cała zawartość słoika osiągną temperaturę wrzenia.
12. Nie stosować kuchenki mikrofalowej do celów komercyjnych. Ta kuchenka mikrofalowa jest zaprojektowana tylko do użytku domowego.
13. W celu niedopuszczenia do opóźnionego wrzenia gorących cieczy i napojów oraz poparzenia się, należy wymieszać ciecz przed włożeniem pojemnika do kuchenki i ponownie w połowie czasu gotowania. Następnie pozostawić jeszcze na krótki czas w kuchenie i raz jeszcze wymieszać przed wyjęciem pojemnika.
14. Nie należy zapominać, iż potrawa znajduje się w kuchenie, aby uniknąć spalenia spowodowanego nadmiernym gotowaniem.
15. Gdy urządzenie jest używane w trybie kombinowanym, dzieci powinny używać kuchenki tylko pod nadzorem dorosłych ze względu na wytwarzane wysokie temp.
16. Zaniedbanie utrzymania kuchenki w czystości może doprowadzić do uszkodzenia powierzchni, co może ujemnie wpłynąć na trwałość urządzenia i ewentualnie powodować niebezpieczne sytuacje.
17. Niniejszy sprzęt nie jest przeznaczony do użytkowania przez osoby (w tym dzieci) o ograniczonej zdolności fizycznej, czuciowej lub psychicznej, lub osoby o braku doświadczenia lub znajomości sprzętu, chyba że odbywa się to pod nadzorem lub zgodnie z instrukcją użytkowania sprzętu, przekazanej przez osoby odpowiadające za ich bezpieczeństwo. Należy zwracać uwagę na dzieci, aby nie bawiły się sprzętem.



**Dla zmniejszenia zagrożenia pożarem, obrażeniami ludzi albo wystawieniem na działanie nadmiernej energii mikrofalowej podczas użytkowania urządzenia należy przestrzegać poniższych podstawowych zasad bezpieczeństwa:**

\* Zapoznaj się z zapisem w karcie gwarancyjnej

# BEZPIECZEŃSTWO

1. Przeczytać instrukcję obsługi przed użyciem urządzenia.
2. Przestrzegać wszelkich "ŚRODKÓW OSTROŻNOŚCI W CELU UNIKANIA EW. WYSTAWIENIA SIĘ NA DZIAŁANIE NADMIERNEJ ENERGII MIKROFAL".
3. Jak w przypadku większości kuchenek niezbędny jest ścisły nadzór w celu zmniejszenia zagrożenia pożarem w komorze kuchenki.



## Jeżeli nastąpi zapłon:

1. Pozostawić drzwi kuchenki zamknięte.
2. Wyłączyć kuchenkę i wyciągnąć wtyczkę kuchenki z gniazdka.
3. Odłączyć zasilanie wykręcając lub wyłączając bezpiecznik na tablicy.



Pamiętać zawsze o następujących zasadach:

1. Nie przygotowywać potraw. Uważnie obserwować urządzenie, gdy do kuchenki włożono papier, tworzywa sztuczne lub inne palne materiały w celu ułatwienia gotowania.
  2. Nie używać komory kuchenki do składowania. Nie przechowywać wewnątrz kuchenki przedmiotów palnych, jak chleba, ciastek, wyrobów papierowych itp. Jeżeli piorun uderzy w linię zasilającą, kuchenka może włączyć się samoczynnie.
  3. Usunąć zaciski druciane i uchwyty metalowe z pojemników/torebek papierowych lub plastikowych przed umieszczeniem ich w kuchenke.
  4. Kuchenka winna być uziemiona. Przyłączać tylko do gniazdka ze spawnym przewodem ochronnym. Patrz "Instalacja obwodu ochronnego".
  5. Instalować lub umieszczać kuchenkę tylko zgodnie z instrukcją instalowania.
  6. Niektóre produkty, takie jak całe jajka, woda z olejem lub tłuszczem, uszczelnione pojemniki i zamknięte słoiki szklane mogą eksplodować i dlatego nie należy ich podgrzewać w tej kuchenke.
  7. Stosować do urządzenia tylko zgodnie z przeznaczeniem opisanym w instrukcji. Nie stosować korodujących chemikaliów W urządzeniu. Kuchenka jest specjalnie zaprojektowana do podgrzewania lub gotowania żywności. Nie jest ona przeznaczona do użytku przemysłowego lub laboratoryjnego.
  8. Praca kuchenki powinna odbywać się przy stałym nadzorze osób dorosłych. Nie należy dopuszczać do tego, by dzieci miały dostęp do elementów sterujących lub bawiły się urządzeniem.
  9. Nie uruchamiać kuchenki, gdy ma uszkodzoną listwę przyłączeniową lub wtyczkę, jeżeli nie pracuje ona prawidłowo, albo jeżeli została ona uszkodzona lub upuszczona.
  10. Urządzenie winno być serwisowane wyłącznie przez wykwalifikowanych techników serwisowych.
  11. Nie należy zakrywać ani nie blokować odpowietrzników na kuchenke.
  12. Nie składować ani nie używać kuchenki na zewnątrz.
  13. Nie używać kuchenki w pobliżu wody, w pobliżu zlewozmywaka kuchennego, w zawilgoconym pomieszczeniu albo w pobliżu basenu pływakiego.
  14. Nie zanurzać sznura przyłączeniowego ani wtyczki do wody.
  15. Utrzymywać sznur z dala od ogrzewanych powierzchni.
  16. Nie dopuszczać aby sznur przyłączeniowy zwisał na krawędzi stołu lub blatu.
  17. Czyszczenie:  
Przed czyszczeniem upewnij się, że kuchenka jest odłączona od źródła zasilania.
  - a) Po użyciu wyczyść wnętrze kuchenki lekką mokrą szmatką.
  - b) Wyczyść akcesoria w zwykły sposób w namydlonej wodzie.
  - c) Ramę drzwi, uszczelkę i sąsiadujące elementy, gdy są brudne czyść ostrożnie mokrą szmatką. Podczas czyszczenia powierzchni drzwi i kuchenki stosować tylko łagodne, niesciernie mydła lub detergenty, nano-szone gąbką lub miękką ściereczką.
  - 18) Podczas czyszczenia drzwiczek szklanych, nie używać żadnych ostrych środków ściernych lub ostrych myjek metalowych, ponieważ może to spowodować zarysowania na powierzchni i uszkodzenia szyby.
  - 19) W celu oczyszczenia komory wewnętrznej należy : umieść pół cytryny w misce, dodać 300 ml wody i włączyć samo mikrofalowanie na 100% mocy przez 10 minut.
- Po czyszczeniu wyłączyć kuchenkę z prądu i przetrzeć wnętrze przy użyciu miękkiej, suchej szmatki.

## ROZPAKOWANIE



Urządzenie na czas transportu zostało zabezpieczone przed uszkodzeniem. Po rozpakowaniu urządzenia prosimy Państwa o usunięcie elementów opakowania w sposób niezagrażający środowisku.

Wszystkie materiały zastosowane do opakowania są nieszkodliwe dla środowiska naturalnego, w 100% nadają się

do odzysku i oznakowano je odpowiednim symbolem.

Uwaga! Materiały opakowaniowe (woreczki polietylenowe, kawałki styropianu itp.) należy w trakcie rozpakowywania trzymać z dala od dzieci.

## WYCOFANIE Z EKSPLOATACJI



Po zakończeniu okresu użytkowania nie wolno usuwać niniejszego produktu poprzez normalne odpady komunalne, lecz należy go oddać do punktu zbiórki i recyklingu urządzeń elektrycznych i elektronicznych. Informuje o tym symbol, umieszczony na produkcie, instrukcji obsługi lub opakowaniu.

Zastosowane w urządzeniu tworzywa nadają się do powtórnego użycia zgodnie z ich oznaczeniem. Dzięki powtórnemu użyciu, wykorzystaniu materiałów lub innym formom wykorzystania zużytych urządzeń wnoszą Państwo istotny wkład w ochronę naszego środowiska.

Informacji o właściwym punkcie usuwania zużytych urządzeń udzieli Państwu administracja gminna.

# INSTALACJA OBWODU OCHRONNEGO

## NIEBEZPIECZEŃSTWO

Niebezpieczeństwo porażenia elektrycznego przy dotknięciu- pewne wewnętrzne elementy mogą spowodować poważne obrażenia lub śmierć. Nie demontować tego urządzenia.

## OSTRZEŻENIE

Zagrożenie porażeniem elektrycznym. Nieprawidłowe używanie uziemienia może spowodować porażenie elektryczne. Nie wkładać wtyczki do gniazdka zanim urządzenie nie zostanie prawidłowo zainstalowane i uziemione.

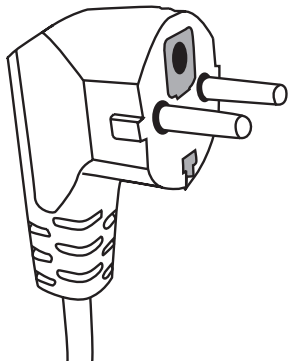

## NACZYNIA

### OSTRZEŻENIE



Zagrożenie obrażeń ludzi. Szczelnie zamknięte pojemniki mogą eksplodować. Zamknięte pojemniki należy otworzyć, a plastikowe torebki przekłuwać przed rozpoczęciem podgrzewania.

### Badanie naczynia:

1. Napelnij pojemnik bezpieczny do stosowania w mikrofalówce 1 filiżanką zimnej wody (250 ml), to samo uczynić z badanym naczyniem.
2. Gotować z maksymalną mocą przez 1 minutę.
3. Uważnie dotykać naczynie. Jeżeli naczynie jest ciepłe, nie stosować go w kuchence mikrofalowej.
4. Nie przekraczać czasu gotowania 1 minuty.

Urządzenie to należy uziemić. W razie zwarcia elektrycznego uziemienie zmniejsza zagrożenie porażeniem elektrycznym zapewniając przewód odpływu prądu elektrycznego. Urządzenie to jest wyposażone w sznur posiadający przewód uziemiający z odpowiednią wtyczką. Wtyczka winna być włożona do gniazdka prawidłowo zainstalowanego i uziemionego.

W razie niepełnego rozumienia instrukcji uziemienia lub powstania wątpliwości, czy urządzenie jest prawidłowo uziemione, należy zwrócić się do wykwalifikowanego elektryka lub technika serwisowego.

Jeżeli trzeba użyć kabla przedłużacza należy stosować tylko sznur trójprzewodowy posiadający gniazdo z uziomem.

Producent nie ponosi odpowiedzialności za szkody bądź obrażenia będące wynikiem podłączenia kuchenki do źródła zasilania bez obwodu ochronnego lub z niesprawnym obwodem ochronnym.

1. Krótki sznur sieciowy przewidziany jest, aby zmniejszyć zagrożenia wynikające z zaplątania się lub wyłączenia przez potknięcie się o dłuższy sznur.
2. Jeżeli stosuje się przedłużacz:
  - 1) Oznakowane znamionowe dane elektryczne przedłużacza winny być co najmniej tak duże, jak znamionowe dane elektryczne urządzenia.
  - 2) Przedłużacz winien być sznurem 3-przewodowym z uziemieniem,
  - 3) Długi sznur powinien być tak poprowadzony, aby nie zwieszał się poprzez blat lub płytę stołu, gdzie mógłby zostać pociągnięty przez dzieci, albo zahaczony i wyciągnięty mimo woli.

Materiały jakie można używać w kuchence, a jakich należy unikać w kuchence mikrofalowej.

Niektóre niemetalowe naczynia mogą nie być bezpieczne przy stosowaniu w mikrofalówce. W razie wątpliwości można sprawdzić dane naczynie postępując według poniższej procedury



## NACZYNIA

### Materiały, których nie można używać w kuchence mikrofalowej

Naczynia	Uwagi
Tacka aluminiowa	Może spowodować łuk elektryczny. Przełożyć potrawę na naczynie nadające się do stosowania w mikrofalówkach.
Pudełko tekturowe z uchwytem metalowym	Może spowodować łuk elektryczny. Przełożyć potrawę na naczynie nadające się do stosowania w mikrofalówkach.
Metal lub naczynia z ramką metalową	Metal ekranuje potrawę przed energią mikrofal. Ramka metalowa może spowodować łuk elektryczny.
Metalowe zamknięcia - skręcane	Mogą spowodować łuk elektryczny i pożar w kuchence.
Torebki papierowe	Mogą spowodować pożar w kuchence.
Pianka plastikowa	Pianka plastikowa może stopić się lub zanieczyścić ciecz w niej się znajdującą, gdy zostanie wystawiona na działanie wysokiej temperatury.
Drewno	Drewno wysycha, gdy jest stosowane w kuchence mikrofalowej i może pęknąć lub się złamać.

### Materiały, które można używać w kuchence mikrofalowej

Naczynia	Uwagi
Folia aluminiowa	Tylko osłona. Małe gładkie kawałki można używać do pokrywania cienkich kawałków mięsa lub drobiu, aby zapobiec nadmiernemu przegotowaniu. Może wystąpić wyładowanie łukowe, jeżeli folia jest zbyt blisko ścianek kuchenki. Folia winna znajdować się co najmniej w odległości 2.5 cm od ścianek kuchenki.
Półmisek do przyrumienienia	Przestrzegać instrukcji wytwórcy. Dno półmiska do przyrumieniania winno być co najmniej 5 mm powyżej talerza obrotowego. Nieprawidłowe używanie może spowodować pęknięcie talerza obrotowego.
Naczynia obiadowe	Tylko nadające się do mikrofalówki. Przestrzegać instrukcji wytwórcy. Nie stosować naczyń pękniętych lub wyszczerbionych.
Szklane słoiki	Zawsze zdejmować wieczko. Używać tylko do podgrzewania potraw do odpowiedniej temperatury. Większość słoików szklanych nie jest wytrzymała na temperaturę i może pęknąć.
Naczynia szklane	Stosować tylko żaroodporne naczynia szklane w kuchence. Upewnić się, że nie ma metalowych ramek. Nie używać naczyń pękniętych lub wyszczerbionych.
Torebki do gotowania w mikrofali	Przestrzegać instrukcji wytwórcy. Nie zamykać metalowymi zaciskami.
Talerze i kubki papierowe	Porobić nacięcia, by pozwolić ujść parze. Używać tylko do krótkiego gotowania/podgrzewania. Nie pozostawiać kuchenki bez nadzoru podczas gotowania.
Ręczniki papierowe	Używać do przykrycia potraw do podgrzania dla wchłonięcia tłuszczu. Używać tylko do krótkiego gotowania pod stałym nadzorem.
Papier pergaminowy	Używać jako przykrycia dla zapobieżenia rozbryzgom lub jako opakowania dla parowania.
Tworzywa sztuczne	Tylko nadające się do mikrofalówki. Winny posiadać etykietę „do mikrofalówek”. Niektóre pojemniki plastikowe mięknią, gdy potrawa wewnątrz nagrzej się. „Torebki do gotowania „ i ścielnie zamknięte torebki plastikowe należy naciąć, podziurkować albo zaopatrzyć w odpowietrznik zgodnie ze wskazówkami na opakowaniu.
Opakowania plastikowe	Tylko nadające się do mikrofalówki. Używać do przykrycia potrawy w czasie gotowania w celu utrzymania wilgotności. Nie dopuszczać aby opakowania plastikowe dotykały potrawy.
Termometry	Tylko nadające się do mikrofalówki. (termometry do mięsa i cukru).
Papier woskowany	Używać jako przykrycia, aby zapobiec rozbryzgiwaniu i aby utrzymać wilgotność.

## NACZYNIA

Materiał naczynia	Mikrofalne	Grill	Tryb Combi
Szko termoodporne	TAK	TAK	TAK
Szko nieodporne termicznie	NIE	NIE	NIE
Ceramika termoodporna	TAK	NIE	NIE
Naczynia z tworzywa bezpieczne w stosowaniu w kuchence mikr.	TAK	NIE	NIE
Papier do celów kuchennych	TAK	NIE	NIE
Pojemnik metalowy	NIE	TAK	NIE
<b>Stojak metalowy (na wyposażeniu kuchenki)</b>	<b>NIE</b>	<b>TAK</b>	<b>NIE</b>
Folia aluminiowa i pojemniki z folii	NIE	TAK	NIE

## NASTAWA KUCHENKI

### Nazwy elementów wyposażenia kuchenki

Wyjąć kuchenkę i wszystkie materiały z pudła tekturowego i komory kuchenki. Kuchenka dostarczana jest z następującym wyposażeniem:

Talerz obrotowy	1
Zespół pierścienia obrotowego	1
Instrukcja obsługi	1

- A) Panel kontrolny  
 B), C) Wspornik obrotowy  
 D) Talerz obrotowy  
 E) Okienko drzwi  
 F) Zespół drzwi  
 G) Układ blokady zabezpieczającej - Wyłącza zasilanie kuchenki, gdy drzwi zostaną otwarte w czasie pracy.

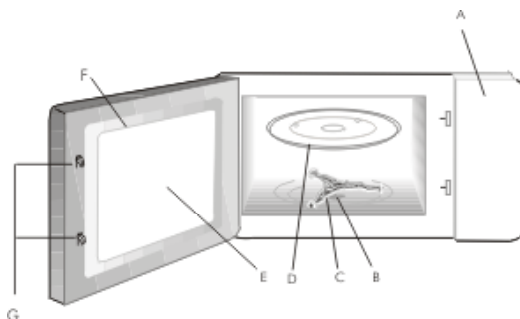

## INSTALACJA TALERZA OBROTOWEGO

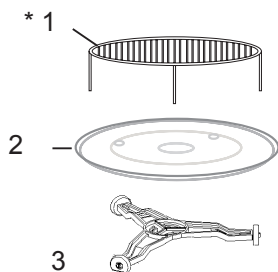

- 1 Nigdy nie ścisnąć ani nie kłaść talerza obrotowego dnem do góry.
- 2 W czasie gotowania zawsze stosować talerz obrotowy i zespół pierścienia stolika obrotowego.
- 3 Do gotowania lub podgrzewania zawsze kłaść wszelkie potrawy na talerzu obrotowym
- 4 Jeżeli talerz obrotowy pęknie lub złamie się, zwrócić się do najbliższego autoryzowanego punktu serwisowego.

Elementy wyposażenia:

1. Stojak do grillowania
2. Talerz obrotowy
3. Wspornik obrotowy

**\*Uwaga:** Stojak będący na wyposażeniu urządzenia należy używać wyłącznie przy nastawieniu kuchenki w funkcji „GRILL”.

## INSTALACJA

---

- Usunąć wszelkie materiały i elementy opakowania.
- Sprawdzić kuchenkę pod względem uszkodzeń takich jak wgniecenia przesunięcia lub złamania drzwi.
- Usunąć wszelkie folie zabezpieczające z powierzchni szafki.
- Nie instalować kuchenki jeżeli jest ona uszkodzona.



**Nie zdejmować jasnobrązowej pokrywy z miki przykręconej śrubami do wnętrza kuchenki w celu osłonięcia magnetronu.**

### Instalowanie

---

1. Urządzenie przeznaczone jest wyłącznie do użytku domowego.
2. Kuchenka może być używana tylko po uprzednim zabudowaniu jej w mebel kuchenny.
3. Sposób montażu kuchenki w meble jest przedstawiony w "Ulotce instalacyjnej".
4. Kuchenka mikrofalowa powinna być instalowana w szafce o szerokości 60 cm i na wysokości 85 cm od podłogi kuchni.

Nie zdejmować nóżek z dna kuchenki.

Blokowanie otworów wlotowych i wylotowych może uszkodzić kuchenkę. Umieścić kuchenkę możliwie daleko od odbiorników radiowych i telewizyjnych. Pracująca kuchenka mikrofalowa może powodować zakłócenia odbioru radiowego i telewizyjnego.

2. Włożyć wtyczkę kuchenki do standardowego gniazdka domowego. Upewnić się przedtem, czy jego napięcie i częstotliwość są takie same jak na tabliczce znamionowej.

**Dostępne powierzchnie mogą być gorące podczas pracy.**





## OBSŁUGA

Ta kuchenka mikrofalowa posiada nowoczesne sterowanie elektroniczne do regulacji parametrów gotowania lub odgrzewania.

### 1. Nastawianie zegara

Gdy już kuchenka mikrofalowa zostanie podłączona do gniazdka, na wyświetlaczu pojawi się wskazanie "0:00", buzer wyda sygnał „biip” - następnie należy:







1. Nacisnąć  cyfry godzin migoczą
2. Obrócić  aby nastawić cyfry godzin od 0 do 23
3. Nacisnąć  cyfry minut migoczą
4. Obrócić  aby nastawić cyfry minut od 0 do 59
5. Nacisnąć  aby zakończyć nastawianie zegara



**Uwaga:** Jeżeli zegar nie zostanie nastawiony, niektóre funkcje urządzenia nie będą działać. Jeżeli podczas nastawiania zegara przez 5 minut nie zostanie wykonana żadna operacja zegar przejdzie automatycznie do poprzedniego stanu.

### 2. Podgrzewanie potraw

**Przykład:** Jeśli chcemy użyć 80% mikrofal do gotowania potrawy przez 20 minut, można nastawić kuchenkę postępując następującymi etapami:

1. Nacisnąć  +  $\frac{30}{\text{SEC}} / 0K$ , ekran wyświetla "PI 00".
2. Nacisnąć kilkakrotnie  lub obrócić , aby nastawić moc mikrofal równą 80%, na wyświetlaczu pojawi się symbol "P80" (dana moc mikrofal jest oznaczona odpowiednim symbolem znajdującym się w tabeli na kolejnej stronie).
3. Nacisnąć  +  $\frac{30}{\text{SEC}} / 0K$  aby potwierdzić.
4. Obrócić  aby nastawić czas gotowania na 20 minut.
5. Nacisnąć  +  $\frac{30}{\text{SEC}} / 0K$  aby rozpocząć proces podgrzewania lub  aby skasować nastawy.

## OBSŁUGA

**Uwaga:** Regulacja czasu pokrętle z dokładnością w przedziałach:

0---1 min:	5 sekund
1---5 min:	10 sekund
5---10 min:	30 sekund
10---30 min:	1 minuta
30---95 min:	5 minut





Symbole odpowiadające mocy urządzenia:

Moc kuchenki mikrofalowej	100%	80%	50%	30%	10%
Symbol na wyświetlaczu	P100	P80	P50	P30	P10

### 3. Grillowanie



**Uwaga:** Tylko podczas grillowania można korzystać ze specjalnego stojaka będącego na wyposażeniu kuchenki.







1. Naciskać , aby nastawić funkcję grilla (na wyświetlaczu pojawi się symbol "G").
2. Nacisnąć  aby potwierdzić wybór funkcji grilla.
3. Obrócić  aby nastawić czas grillowania (w przedziale od 00:05 do 95:00).
4. Nacisnąć  aby rozpocząć grillowanie.

**Uwaga:** Po upływie połowy nastawionego czasu Grilla, kuchenka wyda sygnał akustyczny, który informuje, że należy obrócić potrawę by uzyskać lepsze efekty grillowania. Otwórz w tym czasie drzwi urządzenia i obróć potrawę na drugą stronę i naciśnij przycisk , aby kontynuować pracę kuchenki. Jeżeli nie wykonamy tej czynności, urządzenie będzie kontynuować pracę zgodnie z zadeklarowanym czasem pracy.

## OBSŁUGA

### 4. Podgrzewanie Combi

Użycie na przemian mikrofal lub grilla w odpowiednich proporcjach (patrz C-1 i C-2 tabela poniżej).

1. Nacisnąć , ekran wyświetla "G".
2. Nacisnąć kilkakrotnie  lub obrócić , aby nastawić funkcję Combi oznaczoną na wyświetlaczu "C-1" lub "C-2" (stosunek mocy mikrofal do mocy grilla znajduje się w poniższej tabeli).
3. Nacisnąć  +  $\frac{30}{\text{SEC}}$  / OK aby potwierdzić wybór funkcji combi.
4. Obrócić  aby nastawić czas pracy (w przedziale od 00:05 do 95:00).
5. Nacisnąć  +  $\frac{30}{\text{SEC}}$  / OK aby rozpocząć pracę urządzenia.

Stosunek mocy mikrofal do mocy grilla przy funkcji Combi:

Symbol na wyświetlaczu	Moc mikrofal	Moc grilla
C-1	55%	45%
C-2	36%	64%

### 5. Start/Szybki Start

Gdy kuchenka jest w stanie oczekiwania, nacisnąć  +  $\frac{30}{\text{SEC}}$  / OK aby rozpocząć pracę kuch. z pełną mocą mikrofal ( 100%) przez 30 sekund.

Każde następne naciśnięcie  +  $\frac{30}{\text{SEC}}$  / OK dodaje czas podgrzewania.

Maksymalne ustawienie czasu to 95 minut.

## OBSŁUGA

### 6. Rozmrażanie (defrost) wg ciężaru

1. Nacisnąć **jedyn raz** przycisk , na wyświetlaczu pojawi się symbol „dEF1” (rozmrężanie wg ciężaru).

2. Obrócić  aby nastawić masę żywności (w przedziale 100-2000g).

3. Nacisnąć  aby rozpocząć proces rozmrażania.

### 7. Rozmrażanie (defrost) wg czasu

1. Nacisnąć **dwadzieścia razy** przycisk , na wyświetlaczu pojawi się symbol „dEF2” (rozmrężanie wg czasu).

2. Obrócić  aby nastawić czas pracy (w przedziale od 00:05 do 95:00).

3. Nacisnąć  aby rozpocząć proces rozmrażania.

### 8. Podgrzewanie wieloetapowe

Wprowadzić program gotowania. Można nastawić najwyżej trzy stopnie poziomu mocy. Rozmrężanie (defrost) należy zawsze nastawiać jako pierwszy stopień, jeżeli jest on zawarty w programie wielostopniowym. Urządzenie wyda dźwięk akustyczny ”biip” po każdym nastawionym etapie podgrzewania. Funkcja Auto Menu nie może być wykorzystana w podgrzewaniu wieloetapowym.

**Przykład:** Jeżeli chcemy rozmrozić przez 5 minut potrawę, a następnie podgrzać ją wykorzystując 80% mocy mikrofal przez 7 minut należy wykonać następujące czynności:

1. Nacisnąć dwukrotnie przycisk  (na wyświetlaczu pojawi się symbol „dEF2”.

2. Obrócić  aby nastawić czas rozmrażania na 5 minut.

3. Nacisnąć  jeden raz.

4. Obrócić  aby nastawić moc mikrofal równą 80% (na wyświetlaczu pojawi się symbol ”P80”).

## OBSŁUGA

5. Nacisnąć  $\left| \text{Ⓢ} + \frac{30}{\text{SEC}} / \text{OK} \right|$  aby potwierdzić

6. Obrócić  aby nastawić czas podgrzewania na 7 minut.

7. Nacisnąć  $\left| \text{Ⓢ} + \frac{30}{\text{SEC}} / \text{OK} \right|$  aby rozpocząć pracę urządzenia.

### 9. Opóźnienie startu

Najpierw nastawić zegar, następnie proces gotowania zgodnie z powyższymi wskazówkami, potem nastawic żądany czas na start.

**Przykład:** Jeżeli chcemy podgrzać potrawę o danej porze wykorzystując 80% mocy mikrofal przez 7 minut, należy wykonać następujące czynności:

1. Należy w pierwszej kolejności ustawić zegar.  
2. Wprowadzić program gotowania. Można nastawić najwyżej trzy stopnie poziomu mocy. Rozmrażanie (defrost) nie powinno być ustawiane w programie „opóźnienie startu”.

a) Nacisnąć  $\left| \text{Ⓢ} \right|$  jeden raz.

b) Obrócić  by wybrać moc mikrofal równą 80% (na wyświetlaczu pojawi się symbol „P 80”).

c) Nacisnąć  $\left| \text{Ⓢ} + \frac{30}{\text{SEC}} / \text{OK} \right|$  by potwierdzić.

d) Obrócić  by wybrać czas podgrzewania równy 7 minut.

Po wykonaniu powyższych czynności nie należy naciskać  $\left| \text{Ⓢ} + \frac{30}{\text{SEC}} / \text{OK} \right|$ , lecz postępować zgodnie z poniższymi krokami:

3. Nacisnąć  $\left| \text{Ⓢ} \right|$  cyfry godzin migoczą.

4. Obrócić  aby nastawić cyfry godzin (od 0 do 23).

5. Nacisnąć  $\left| \text{Ⓢ} \right|$  cyfry minut migoczą.

6. Obrócić  aby nastawić cyfry minut (od 0 do 59).



## OBSŁUGA

---



7. Nacisnąć  $\left| \text{Ⓢ} + \frac{30}{\text{SEC}} / \text{OK} \right|$  aby rozpocząć podgrzewanie z opóźnieniem.

Wraz z rozpoczęciem pracy kuchenka wyda sygnał akustyczny. Wykonanie ostatniego kroku, zostanie potwierdzone sygnałem akustycznym i wówczas kuchenka przejdzie w stan odmierzania zaprogramowanego opóźnienia. Po odliczeniu czasu, kuchenka załączy się automatycznie.

### **10. Auto Menu (Tabela Auto Menu znajduje się na następnej stronie)**

---





**Przykład:** Jeżeli chcemy użyć "Auto Menu" do przygotowania 250 g ryby.

1. Obrócić  zgodnie z ruchem wskazówek zegara w celu wyboru funkcji „A3”
2. Nacisnąć  $\left| \text{Ⓢ} + \frac{30}{\text{SEC}} / \text{OK} \right|$  aby potwierdzić nastawę rodzaju auto programu.
3. Obrócić  aby wybrać odpowiedni ciężar 250g.
4. Nacisnąć  $\left| \text{Ⓢ} + \frac{30}{\text{SEC}} / \text{OK} \right|$  aby uruchomić auto program.
5. Po zakończeniu podgrzewania, kuchenka wyda dźwięk akustyczny.

## OBSŁUGA

Menu	Waga	Wyświetlacz
A1 utrzymanie temperatury	200	200
	400	400
	600	600
A2 warzywa	200	200
	300	300
	400	400
A3 ryby	250	250
	350	350
	450	450
A4 mięso	250	250
	350	350
	450	450
A5 makarony	50g (z 450 ml zimnej wody)	50
	100g (z 800 ml zimnej wody)	100
A6 ziemniaki	200	200
	400	400
	600	600
A7 pizza	200	200
	400	400
A8 zupy	200	200
	400	400

## 11. Podtrzymanie ciepła



1. W stanie czuwania nacisnąć , na wyświetlaczu pojawi się "200".
2. Nacisnąć kilkakrotnie  lub obrócić  by wybrać wagę potrawy (200g, 400g lub 600g).
3. Nacisnąć  +  $\frac{30}{\text{SEC}}$  / OK aby rozpocząć pracę urządzenia.



## OBSŁUGA

---

### 12. Blokada zabezpieczająca przed dziećmi



---

Zablokowanie: Przcisnąć  przez ok. 3 sekundy do chwili, gdy wyświetlacz wskaże  i usłyszymy długi „biip” - kuchenka zablokowana.



Odblokowanie: Przcisnąć  przez ok. 3 sekundy do chwili, gdy wyświetlacz wskaże  i usłyszymy długi „biip” - kuchenka odblokowana.

### 13. Funkcje informacyjne:

---

a) Gdy podczas podgrzewania zostanie naciśnięty przycisk  lub  pokaże się obecny poziom mocy.

b) Gdy w trybie opóźnienie startu zostanie naciśnięty przycisk  zostanie wyświetlony czas nastawy.

c) Aby po otwarciu drzwi i powrotnym ich zamknięciu wznowić pracę, należy nacisnąć przycisk  +  / OK.

d) Gdy podczas podgrzewania zostanie naciśnięty przycisk  pokaże się obecny czas.

### 14. Czyszczenie

---

Upewnić się, że kuchenka została odłączona od zasilania. Oczyszczyć wnętrze kuchenki po jej użyciu przy pomocy lekko zwilżonej ściereczki. Oczyszczyć wyposażenie w zwykły sposób w wodzie z mydłem. Ramę drzwi i uszczelkę oraz sąsiadujące części należy starannie oczyścić przy pomocy zwilżonej ściereczki, jeżeli są one zabrudzone.

## USUWANIE USTEREK

Kuchenka mikrofalowa zakłóca obraz telewizyjny	Odbiór radiowy i telewizyjny mogą być zakłócone, gdy kuchenka mikrofalowa pracuje. Jest to podobnie jak w przypadku drobnego sprzętu elektrycznego, takiego jak mikser, odkurzacz i wentylator elektryczny. Jest to zjawisko normalne
Kuchenka słabo świeci	Przy gotowaniu z niską mocą mikrofal światło kuchenki może osłabnąć. Jest to normalne.
Para zbiera się na drzwiach, gorące powietrze wychodzi odpowietrznikami	Podczas gotowania z potrawy może się wydobywać para. Większa część jej wylatuje przez odpowietrzniki. Pewna jej część może jednak gromadzić się w chłodnym miejscu, takim jak drzwi kuchenki. Jest to normalne.

Usterka	Możliwa przyczyna	Usuwanie
Kuchenka nie daje się uruchomić.	(1) Sznur przyłączeniowy nie podłączony prawidłowo do niazdka	Wyciągnąć wtyczkę i włożyć ją z powrotem po 10 sekundach.
	(2) Przepalony bezpiecznik, albo zadziałał wyłącznik bezpieczeństwa.	Wymienić bezpiecznik lub włączyć wyłącznik (naprawa tylko przez Serwis Amica)
	(3) Problem na gniazdku	Sprawdzić gniazdko przy pomocy innych urządzeń elektrycznych.
Kuchenka nie grzeje.	(4) Drzwi nie zamknięte prawidłowo.	Zamknąć dobrze drzwi.
Szklany stolik obrotowy hałasuje podczas pracy kuchenki mikrofalowej	(5) Zabrudzony zespół pierścienia obrotowego i dno kuchenki.	Patrz „Konserwacja kuchenki mikrofalowej„

## UWAGI KOŃCOWE



Przed rozpoczęciem użytkowania tej kuchenki należy przeczytać niniejszą instrukcję obsługi i przechowywać ją starannie. Nie naprawiać kuchenki samemu, należy zwrócić się do uprawnionego serwisu fabrycznego. Zawartość butelek do karmienia i słoiczków z żywnością dla niemowląt należy pomieszać lub wstrząsnąć i sprawdzić ich temperaturę przed podaniem do spożycia, aby uniknąć poparzeń. Sprawdzaj systematycznie kuchenkę i jej przewód przyłączeniowy pod względem uszkodzeń. Jeżeli stwierdzimy jakiegokolwiek uszkodzenie, nie używać kuchenki.

Ostrzeżenie:



1. Niebezpieczne jest wykonywanie czynności serwisowych i naprawczych przez osobę inną niż wyszkolony specjalista serwisu, gdy czynności te związane są ze zdjęciem jakiegokolwiek osłony zabezpieczającej przed wydostawaniem się energii mikrofal;
2. Dzieciom można pozwalać na korzystanie z kuchenki bez nadzoru tylko wówczas, gdy otrzymały one odpowiednie wskazówki umożliwiające używanie kuchenki w sposób bezpieczny oraz rozumieją zagrożenia wynikających z nieprawidłowego używania.
3. Jeżeli sznur przyłączeniowy jest uszkodzony, winien on zostać wymieniony przez jego punkt serwisowy.



Nie próbować obsługiwać tej kuchenki z otwartymi drzwiami, gdyż praca z otwartymi drzwiami może spowodować szkodliwe obrażenia związane z działaniem energii mikrofal. Ważne jest, aby nie wyciągać ani nie manipulować przy blokadach zabezpieczających.

Starannie czyścić uszczelkę drzwi i powierzchnie uszczelniające. Nie uruchamiać kuchenki, jeżeli jest uszkodzona. Bardzo ważną rzeczą jest, aby dobrze zamykać drzwi kuchenki i aby nie były one uszkodzone: (1) drzwi (pogięte), (2) zawiasy i zamki (złamane lub poluzowane), (3) uszczelki i powierzchnie uszczelniające drzwi. Naczynia należy sprawdzać, aby upewnić się, że nadają się one do używania w kuchenkach mikrofalowych.

## UWAGI KOŃCOWE



Przy podgrzewaniu potraw w pojemnikach papierowych lub plastikowych należy często sprawdzać kuchenkę ze względu na niebezpieczeństwo zapłonu.

Podgrzewanie napojów w kuchenke mikrofalowej może spowodować opóźnione wrzenie, dlatego też należy zachować ostrożność przy manipulowaniu pojemnikiem

W razie zauważenia dymu należy wyłączyć urządzenie lub wyciągnąć jego wtyczkę z gniazdka i pozostawić drzwi zamknięte w celu stłumienia płomieni.

Jajka w skorupkach i całe jajka ugotowane na twardo nie powinny być podgrzewane w kuchenkach mikrofalowych z uwagi na możliwość wybuchu.

Jeżeli drzwi lub uszczelka drzwi są uszkodzone, nie wolno używać kuchenki do czasu jej naprawy przez serwis.

Cieczy i innych potraw nie podgrzewać w szczelnie zamkniętych pojemnikach, gdyż mogą eksplodować.

## CZYSZCZENIE

Upewnić się, że kuchenka została odłączona od zasilania. Oczyszczyć wnętrze kuchenki po jej użyciu przy pomocy lekko zwilżonej ściereczki. Oczyszczyć wyposażenie w zwykły sposób w wodzie z mydłem. Ramę drzwi i uszczelkę oraz sąsiadujące części należy starannie oczyścić przy pomocy zwilżonej ściereczki, jeżeli są one zabrudzone.

## GWARANCJA

### Gwarancja

Świadczenia gwarancyjne wg karty gwarancyjnej.

Producent nie odpowiada za jakiegokolwiek szkody spowodowane nieprawidłowym postępowaniem z wyrobem.



### *Oświadczenie producenta*

*Producent deklaruje niniejszym, że wyrób ten spełnia zasadnicze wymagania wymienionych poniżej dyrektyw europejskich:*

- dyrektywy niskonapięciowej 2006/95/WE,
- dyrektywy kompatybilności elektromagnetycznej 2004/108/WE
- dyrektywy ekoprojektowania 2009/125/WE

*i dlatego wyrób został oznakowany **CE** oraz została wystawiona dla niego deklaracja zgodności udostępniana organom nadzorującym rynek.*

## PREVENTIVNI



### OPATŘENÍ ZAMEZUJÍCÍ VYSTAVENÍ NEBEZPEČNÉMU MIKROVLNNÉMU ZÁŘENÍ

(a) Nepokoušejte se tuto mikrovlnnou troubu používat při otevřených dveřích. Mohli byste tak být vystaveni působení nebezpečného mikrovlnného záření. Je důležité neblokovat bezpečnostní prvky trouby ani s nimi nemanipulovat.

(b) Neumísťujte žádný předmět mezi přední stranu trouby a dveře. Neumožněte, aby se na těsnících površích nahromadily nečistoty nebo zbytky čistícího prostředku.

(c) Neprovozujte mikrovlnnou troubu, je-li poškozena. Důležité je ověřit zejména správné uzavření dveří a zda nedošlo k poškození následujících prvků:

- (1) DVEŘE (promáčknutí)
- (2) ZÁVĚSY A ZAPADKY (zlomení nebo uvolnění)
- (3) TĚSNĚNÍ DVEŘÍ A TĚSNÍCÍ POVRCH

(d) Mikrovlnnou troubu smí seřizovat nebo opravovat pouze náležitě kvalifikovaný servisní personál.

### SPECIFIKACE

Model	AMM 20 BI
Napájení	230V~ 50Hz
Pracovní frekvence	2450MHz
Hladina hluku	54 [dB (A) re 1pW]
Příkon	1250 W
Maximální výkon	800 W
Výkon grilu	1000 W
Objem trouby	20 l
Průměr otočného talíře	245 mm
Vnější rozměry (D x Š x V)	315,5 x 594,6 x 382,6
Čistá hmotnost	~13,6 kg

## DŮLEŽITÉ BEZPEČNOSTNÍ INSTRUKCE



### POZORNĚ SI PŘEČTĚTE NÁSLEDUJÍCÍ A USCHOVEJTE PRO BUDOUCÍ POUŽITÍ.

- 1) **VAROVÁNÍ:** Při provozování mikrovlnné trouby v kombinovaném režimu smí děti používat mikrovlnnou troubu pouze za dohledu dospělé osoby z důvodu teplot vznikajících při provozu.
- 2) **VAROVÁNÍ:** Jestliže dojde k poškození dveří nebo těsnění dveří, je zakázáno pokračovat používání mikrovlnné trouby až do chvíle, než bude opravena kvalifikovaným servisním pracovníkem.
- 3) **VAROVÁNÍ:** Je nebezpečné, aby jakákoliv nekvalifikovaná osoba prováděla libovolný servis nebo opravy na této mikrovlnné troubě, které zahrnují sejmутí krytu zajišťujícího ochranu protimikrovlnnému záření.
- 4) **VAROVÁNÍ:** Kapaliny a jiné potraviny nesmí být ohřívány v uzavřených nádobách, protože existuje možnost jejich výbuchu.
- 5) **VYSTRÁHA:** Tento spotřebič může být používán dětmi ve věku nejméně 8 let, osobami s omezenými fyzickými, mentálními i psychickými problémy, jak rovněž osobami bez zkušeností anebo znalostí spotřebiče, pokud jsou dozorované anebo byly instruované na téma používání spotřebiče bezpečným způsobem a jsou si vědomé možného ohrožení spojené s používáním spotřebiče. Děti si nemohou hrát se spotřebičem. Čištění a údržba spotřebiče nemůže být prováděna dětmi, leda že ukončili 8 let a jsou dozorované odpovídající osobou.
- 6) Minimální výška nezbytného volného prostoru nad horním povrchem trouby je určena v instalačním letáku.
- 7) Používejte pouze nádoby, které je vhodné pro mikrovlnné trouby.
- 8) Při ohřívání potravin v umělohmotných nebo papírových obalech dávejte na mikrovlnnou troubu pozor, protože zde existuje riziko vznícení takových obalů.
- 9) Jestliže zpozorujete kouř, okamžitě mikrovlnnou troubu vypněte. Ponechte dveře zavřené, aby došlo k udušení případných plamenů.
- 10) Ohřívání nápojů v mikrovlnné troubě může vést ke zpožděnému výbušnému varu. Proto je třeba při manipulaci s nádobou postupovat s opatrností.

## DŮLEŽITÉ BEZPEČNOSTNÍ INSTRUKCE



- 11) Obsah láhvi pro kojence je nutno před podáváním promíchat nebo protřepat a ověřit jejich teplotu. Zamezte tak vzniku popálenin.
- 12) V mikrovlnných troubách by se neměla ohřívat syrová vejce ve skořápce ani vejce natvrdo, protože mohou vybuchnout (i po skončení ohřevu).
- 13) Dodržujte instrukce týkající se čištění těsnění dveří, dutin a ostatních důlů.
- 14) Mikrovlnnou troubu je nutno pravidelně čistit a odstraňovat případné zbytky potravin.
- 15) Jestliže nebudete udržovat mikrovlnnou troubu v čistém stavu, může dojít ke zhoršení stavu povrchu, což by mohlo mít negativní vliv na životnost přístroje. Existuje také riziko vzniku nebezpečné situace.
- 16) V případě poškození napájecího kabelu musí jeho výměnu provést výrobce, jeho servisní zástupce nebo podobně kvalifikované osoby tak, aby se zamezilo vzniku rizik.
- 17) před začátkem uvedení mikrovlnky do provozu je nutné vypálit ohřivač grilu (v průběhu vypalování může z větracích mřížek mikrovlnky unikát dým):
  - Zapojte v místnosti ventilaci anebo otevřete okno,
  - Nastavte mikrovlnku na práci samého grilu na přibližně 3 minuty a ohřejte ohřivač grilu bez ohřívání pokrmů.
- 18) Držte přístroj a jeho napájecí šňůru mimo dosah dětí mladších 8 let.
- 19) Tento přístroj je určen pro použití v domácnosti a v zařízeních jako:
  - kuchyně pro zaměstnance v obchodech, kancelářích a ostatních pracovních prostředích;
  - použití klienty v hotelích, motelech a ostatních zařízeních rezidentského typu;
  - v zemědělských obytných staveních;
  - v ubytovacích zařízeních.
- 20) **VAROVÁNÍ:** Přístroj a jeho přístupné části se během použití zahřívají. Měli byste se vyhnout kontaktu s horkými částmi. Děti mladší 8 let by se měli držet od přístroje dál, pokud nejsou pod dozorem zodpovědné osoby.
- 21) Parní čistič se nesmí používat.
- 22) Povrch skladovací zásuvky může být horký.
- 23) Mikrovlnná trouba musí být používána spolu s otevřenými ozdobnými dvířky (platí pro trouby s ozdobnými dvířky).

## BEZPEČNOST



1. Mikrovlnnou troubu je nutno ustavit na rovný povrch.
2. Otočný talíř a jeho váleček musí být během provozu v mikrovlnné troubě. Nádobí pokládejte naotočný talíř opatrně tak, aby nedošlo k jeho poškození.
3. Nesprávné použití pečicí nádoby může vést k prasknutí otočného talíře.
4. Při použití trouby k přípravě popcornu používejte pouze sáčky uvedených rozměrů.
5. Trouba je vybavena několika integrovanými bezpečnostními spínači. Tyto zajišťují vypnutí přívodu proudu v případě, že jsou otevřeny dveře trouby. Je zakázáno s těmi spínači jakkoliv manipulovat.
6. Neprovazujte mikrovlnnou troubu, je-li prázdná. Provoz mikrovlnné trouby bez pokrmu nebo jídla s velmi nízkým obsahem vlhkosti by mohl vést ke vzniku požáru, zuhelnatění nebo jiskření.
7. Slaninu nepřipravujte přímo na otočném talíři. Přílišné lokální zahřívání otočného talíře může způsobit jeho prasknutí.
8. V mikrovlnné troubě neohřívejte dětské láhve ani jídla pro děti. Mohlo by dojít k nerovnoměrnému zahřátí a zranění.
9. Neohřívejte nádoby s úzkým hrdlem, jako jsou například láhve se sirupem.
10. Nepokoušejte se mikrovlnnou troubu používat ke smažení.
11. V této mikrovlnné troubě se nepokoušejte zavařovat. Je nemožné docílit dosažených teplot varu celé zavařovací sklenici.
12. Nepoužívejte tuto mikrovlnnou troubu k obchodním účelům. Tato trouba je určena pouze pro domácí použití.
13. Aby se zabránilo pozděnému výbušnému varu horkých kapalin nebo nápojů nebo opaření, jenutno kapalinu promíchat před umístěním nádoby do trouby a poté ještě jednou v polovině ohřívání. Před vyjmutím nádoby z mikrovlnné trouby chvíli počkejte a obsah dobře promíchejte.
14. Pamatujte, že potraviny se v mikrovlnné troubě ohřívají na vysokou teplotu. Při manipulaci buďte opatrní, aby se vyhnuli popálení.
15. Při provozování mikrovlnné trouby v kombinovaném režimu smí děti používat mikrovlnnou troubu pouze za dohledu dospělé osoby z důvodu teplot vznikajících při provozu.
16. Jestliže nebudete udržovat mikrovlnnou troubu v čistém stavu, může dojít ke zhoršení stavu povrchu, což by mohlo mít negativní vliv na životnost přístroje. Existuje také riziko vzniku nebezpečné situace.
17. **POZOR!** Tento spotřebič není určen k používání osobami (včetně dětí) s omezenou schopností fyzickou, citovou nebo psychickou a také osobami, které jsou nezkušené a neznalé spotřebiče, ledaže to probíhá pod dohledem nebo podle návodu k obsluze spotřebiče, poskytnutého osobami odpovídajícími za jejich bezpečnost.



**K omezení rizika požáru, úrazu elektrickým proudem, zranění osob nebo vystavení nebezpečnému mikrovlnnému záření při používání mikrovlnné trouby dodržujte následující základní instrukce:**

\* Přečtěte si pozorně údaje v záručním listě

# BEZPEČNOST

1. Před používáním mikrovlnné trouby si přečtěte všechny instrukce.
2. Prostudujte si a dodržujte instrukce uvedené v odstavci: „OPATŘENÍ ZAMEZUJÍCÍ PŘÍLIŠNÉMU VYSTAVENÍ MIKROVLNNÉMU ZÁŘENÍ“.
3. Stejně jako v případě většiny přístrojů určených k přípravě pokrmů, je nutné i zde věnovat zvýšenou pozornost, aby se zabránilo riziku vzniku požáru uvnitř mikrovlnné trouby.



### Jestliže vznikne požár:

1. Ponechteje dveře trouby zavřené.
2. Vypněte troubu a odpojte ji od elektrické sítě.
3. Odpojte přívod proudu na pojistce nebo jističi.



Mějte neustále na paměti následující pravidla:

1. Vyvarujte se převaření pokrmu. Jestliže je pokrm při přípravě umístěn v papíru, umělé hmotě nebo jiném hořlavém materiálu, věnujte přípravě zvýšenou pozornost.
2. Nepoužívejte mikrovlnnou troubu k ukládání předmětů. Neukládejte uvnitř trouby hořlaviny, jako je například pečivo, cukrovinky, papírové výrobky, atd. Jestliže je elektrického vedení udeří blesk, může dojít k samovolnému spuštění trouby.
3. Před umístěním papírových nebo umělohmotných obalů (nádob) do trouby z nich odstraňte uzavírací drátěky nebo kovové úchytky.
4. Tato trouba musí být uzemněna. Připojte ji pouze k náležitě uzemněné zásuvce. Viz „INSTRUKCE PRO UZEMNĚNÍ“.
5. Instalaci a umístění proveďte v souladu s uvedenými pokyny.
6. Některé produkty, jako jsou například celá vejce, voda s olejem nebo tukem, uzavřené nádoby nebo skleněné láhve mohou explodovat. Proto je v této troubě neohřívejte.
7. Používejte troubu pouze k účelům, ke kterým byla konstruována (viz popis v příručce). V této troubě nepoužívejte korozivní chemikálie. Tato mikrovlnná trouba byla konkrétně navržena k ohřívání nebo přípravě pokrmů. Není určena pro rümyslové nebo laboratorní účely.
8. Stejně jako v případě jakéhokoli jiného zařízení, smí děti používat tuto troubu pouze pod dohledem dospělé osoby.
9. Nepoužívejte tuto troubu v případě, že má poškozený napájecí kabel nebo zástrčku, jestliže nepracuje správně nebo došlo k jejímu poškození či pádu.
10. Servis na této troubě smí provádět pouze kvalifikovaný servisní technik. Provéření, opravu nebo seřizování proveďte nejbližší autorizované servisní centrum.
11. Nezakrývejte ani neblokuje žádný větrací otvor na mikrovlnné troubě.
12. Neskladujte troubu ve venkovních prostorech.
13. Nepoužívejte tuto mikrovlnnou troubu v blízkosti vody, kuchyňského dřezu, ve vlhkém sklepě nebo v blízkosti bazénu.
14. Neponořujte síťový kabel ani zástrčku do vody.
15. Udržujte síťový kabel mimo místa s vysokou teplotou.
16. Nenechávejte kabel viset přes okraj stolu nebo pultu.
17. Čištění:

Před čištěním se ujistěte, že mikrovlnka je odpojená od napájecího zdroje.

- a) Po použití vyčistěte vnitřek mikrovlnky vlhkým hadříkem.
  - b) Příslušenství vyčistěte obvyklým způsobem v mýdlové vodě.
  - c) Pokud jsou rámeček dveří, těsnění a sousední prvky znečištěné, čistěte je opatrně mokřým hadříkem.
- Během čištění povrchu dveří mikrovlnky používejte pouze jemná mýdla nebo detergenty, nanášené houbou anebo měkkou utěrkou.

18. K čištění skleněných dvířek trouby nepoužívejte žádné drsné abrazivní čisticí prostředky nebo ostré drátěnky, protože by mohlo dojít k poškrábání povrchu, což může mít za následek poškození skla.

## ROZBALENÍ



Zařízení bylo na dobu přepravy zabezpečeno obalem proti poškození. Prosíme Vás, aby jste po rozbalení zařízení zlikvidovali částí Obr.obalu způsobem, který neohrožuje životní prostředí.

Veškeré materiály použité k balení nejsou škodlivé pro životní prostředí, jsou 100 % recyklovatelné a označeny příslušným symbolem.

Pozor! Obalový materiál (polyetylenové sáčky, kousky polystyrenu apod.) je třeba během rozbalování udržovat mimo dosah dětí.

## VYŘAZENÍ Z PROVOZU



Po ukončení období užitkování nesmí být tento výrobek likvidován obr.prostřednictvím běžného komunálního odpadu, ale je třeba odevzdat

jej do místa sběru a recyklace elektrických a elektronických zařízení.

Informuje o tom symbol umístěný na výrobku, návodu k obsluze nebo obalu.

Materiály použité v zařízení jsou vhodné pro opětovné využití v souladu s jejich označením. Díky opětovnému použití, využití materiálů nebo díky jiným způsobům využití opotřebovaných zařízení významně přispíváte k ochraně našeho životního prostředí. Informace o příslušném místě likvidace opotřebovaných zařízení Vám poskytne orgán obecní správy.



# UZEMNĚNÍ

## NEBEZPEČÍ

Nebezpečí úrazu elektrickým proudem  
Dotyk s některou z vnitřních komponent může způsobit vážné nebo smrtelné zranění. Troubu je zakázáno rozebírat.

## VAROVÁNÍ

Nebezpečí úrazu elektrickým proudem  
Nesprávné uzemnění může způsobit úder elektrickým proudem. Nepřipojujte troubu k elektrické zásuvce před dokončením správné instalace a uzemnění.

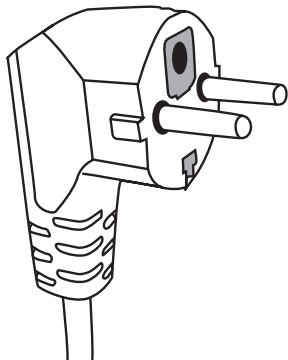

Tato mikrovlnná trouba musí být uzemněna. V případě elektrického zkratu snižuje uzemnění riziko úrazu elektrickým proudem tak, že zajišťuje únikové vedení pro elektrický proud. Toto zařízení je vybaveno síťovým kabelem s uzemňovacími kolíky. Zástrčku je nutno zapojit do síťové zásuvky, která je správně nainstalována a uzemněna.

Jestliže plně nerozumíte instrukcím ohledně uzemnění nebo jste na pochybách, zda je zařízení správně uzemněno, konzultujte situaci s kvalifikovaným elektrotechnikem nebo servisem. Jestliže je nutné použít prodlužovací kabel, používejte pouze kabel se třemi vodiči, který má zástrčku se dvěma kolíky a uzemňovací zdířku a dvě uzemňovací destičky. Zástrčka mikrovlnné trouby je určena do zásuvky typu A-2 s uzemňovacími kolíky nebo uzemňovací svorkou / svorkami.

1. Zařízení je dodáváno s kratším síťovým kabelem z toho důvodu, aby se předešlo rizikům spojeným se zasakováním nebo zakopnutím o delší kabel.

2. Jestliže používáte dlouhý síťový kabel nebo prodlužovací kabel:

- 1) Jmenovité hodnoty kabelu nebo prodlužovacího kabelu musí být minimálně stejné, jako jmenovité hodnoty přístroje.
- 2) Prodlužovací kabel musí být uzemněný.
- 3) Dlouhý kabel musí být veden tak, aby se nedostal na stůl nebo pult, kde by za něj mohly zatáhnout nebo o něj nechtěně zakopnout děti.

# NÁDOBÍ

## UPOZORNĚNÍ



Riziko zranění  
Hermeticky uzavřené nádoby mohou explodovat. Před ohříváním je třeba uzavřené nádoby otevřít nebo propíchnout jejich víčko.

Další pokyny najdete na následující straně v odstavci „Materiály, které lze používat v mikrovlnné troubě“ a „Materiály, které se nesmí používat v mikrovlnné troubě“. Může existovat určité nekovové nádoby, jehož použití v mikrovlnné troubě nemusí být bezpečné. Jste-li na pochybách, můžete si slučitelnost nádobí s mikrovlnnou troubou ověřit pomocí následujícího postupu.

## Zkouška nádobí:

1. Naplňte nádobu vhodnou pro mikrovlnnou troubu 250 ml studené vody a umístěte do ní předmětný kus nádobí.
2. Ohřívejte na maximální výkon po dobu 1 minuty.
3. Opatrně se dotkněte nádobí. Jestliže je teplé, nepoužívejte ho pro vaření v mikrovlnné troubě.
4. Ohřívání při této zkoušce nesmí překročit 1 minutu.

## NÁDOBÍ

### Materiály, které se nesmí používat v mikrovlnné troubě

Nádobí	Poznámky
Hliníkové tácky	Mohou vést ke vzniku oblouku. Přeneste pokrm do vhodné misky.
Kartónové krabice s kovovou rukojetí	Mohou vést ke vzniku oblouku. Přeneste pokrm do vhodné misky.
Kovové nádobí nebo nádobí s kovovým lemem	Kov stíní pokrm před mikrovlnným zářením. Kovový lem může vést ke vzniku oblouku.
Kovové sponky	Mohou vést ke vzniku oblouku a požáru v mikrovlnné troubě.
Papírové sáčky	Mohou způsobit požár v mikrovlnné troubě.
Pěnové plasty	Pěnové plasty se při vysokých teplotách taví nebo mohou znečistit kapalinu.
Dřevo	Při použití dřeva v mikrovlnné troubě dochází k jeho vysoušení a popraskání.

### Materiály, které lze používat v mikrovlnné troubě

Nádobí	Poznámky
Hliníková fólie	Pouze ke stínění. Malé kousky fólie je možno použít k přikrytí masa nebo drůbeže, aby se zamezilo jeho převaření. Jestliže se fólie dostane příliš blízko ke stěně, může dojít ke vzniku oblouku. Fólie se musí nacházet minimálně 2,5 cm od stěn trouby.
Pečicí nádoba	Dodržujte instrukce výrobce. Dno pečicí nádoby se musí nacházet minimálně 5 mm nad povrchem otočného talíře. Nesprávné použití může vést k prasknutí otočného talíře.
Jídelní servis	Povoleno je pouze servis vhodný pro mikrovlnné trouby. Nepoužívejte popraskané nebo odštípnuté talíře.
Konzervové sklenice	Vždy odstraňte víčko. Používejte pouze k ohřevu na přiměřenou teplotu. Většina sklenic není odolná vůči vysokým teplotám a může prasknout.
Skleněné nádobí	Používejte pouze sklo, které je odolné vůči vysokým teplotám. Ujistěte se, že sklo neobsahuje kovové lemování. Nepoužívejte popraskané nebo odštípnuté nádobí.
Varné sáčky	Dodržujte instrukce výrobce. Neuzavírejte pomocí kovové sponky. Na sáčku propíchněte otvor, aby mohla unikat pára.
Papírové tácky a šálky	Používejte pouze pro krátké vaření / ohřev. Při používání papírových tácků nenechávejte mikrovlnnou troubu bez dozoru.
Papírové ubrousky	Používejte k přikrytí pokrmu a k pohlčení tuku. Používejte pod dohledem a pouze pro krátkodobé vaření.
Pergamenový papír	Používá se jako zábrana proti rozstříkování a jako obal při ohřívání v páře.
Umělé hmoty	Používejte pouze ty, které jsou vhodné pro použití v mikrovlnné troubě. Dodržujte pokyny výrobce. Měly by být označeny jako „Vhodné pro mikrovlnné trouby“. Některé umělohmotné obaly při ohřívání pokrmů měknou. Varné sáčky a hermeticky uzavřené umělohmotné sáčky je nutno rozpárat nebo propíchnout.
Umělohmotné obaly	Používejte pouze ty, které jsou vhodné pro použití v mikrovlnné troubě. Používají se k přikrytí pokrmu během vaření a k udržení vlhkosti. Nesmí přijít do styku s pokrmem.
Teploměry	Používejte pouze ty, které jsou vhodné pro použití v mikrovlnné troubě (teploměry pro maso a cukrovinky).
Voskovaný papír	Používá se proti rozstříkování a k udržení vlhkosti.

# NÁDOBÍ

Materiál nádobí	Mikrovlny	Gril	Combi
Žárovzdorné sklo	ANO	ANO	ANO
Sklo neodolné vůči teplu	NE	NE	NE
Žárovzdorná keramika	ANO	NE	NE
Nádobí z bezpečné hmoty při používání v mikrovlnných troubách	ANO	NE	NE
Papír pro kuchyňské účely	ANO	NE	NE
Kovový zásobník	NE	ANO	NE
<b>Kovový stojan (ve vybavení trouby)</b>	<b>NE</b>	<b>ANO</b>	<b>NE</b>
Hliníková folie a zásobníky z folie	NE	ANO	NE

## NASTAVENÍ MIKROVLNNÉ TROUBY

### Díly a příslušenství mikrovlnné trouby

Vyjměte troubu a veškerý materiál z kartónové krabice.  
Mikrovlnná trouba se dodává s následujícím příslušenstvím:

- Skleněný otočný talíř - 1
- Sestava kroužku pro otočný talíř - 1
- Návod k použití - 1

- A) Ovládací panel
- B, C) Hřídel otočného talíře
- D) Skleněný talíř
- E) Průzor
- F) Sestava dvířek
- G) Bezpečnostní pojistný systém. Zajišťuje vypnutí proudu při otevřených dveřích během provozu.

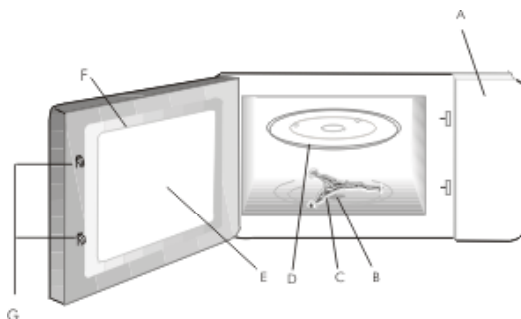

## INSTALACE OTOČNÉHO TALÍŘE

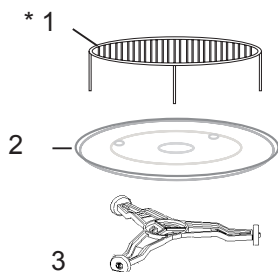

1. Nikdy neumistujte skleněný talíř vzhůru nohama. Pohyb skleněného talíře nesmí být nikdy omezen.
2. Během provozu mikrovlnné trouby se musí vždy používat skleněný talíř a sestava kroužku otočného talíře.
3. Veškeré nádoby s pokrmy musí být vždy položeny na skleněném talíři.
4. Jestliže dojde k prasknutí skleněného talíře nebo sestavy kroužku otočného talíře, kontaktujte své nejbližší servisní centrum.

Položek zařízení

1. Stojan na grilování
2. Skleněný talíř
3. Hřídel otočného talíře

\***Podstavec**, který patří k vybavení zařízení, se může používat jenom během využívání funkce à Grillà.

## INSTALACE

- Odstraňte veškerý balicí materiál a příslušenství.
- Prohlédněte troubu, zda není poškozená, např. zalomená, posunutá nebo prasklá dvířka.
- Odstraňte veškeré ochranné fólie z povrchu skříňky.
- Neinstalujte troubu, pokud je poškozená.



**POZOR:**  
**Neodstraňujte světle hnědý slídový kryt magnetronu, který je přišroubován k vnitřnímu prostoru trouby.**

### Instalace

1. Zařízení je určeno pouze pro domácí potřebu.
2. Mikrovlnka může být používána pouze po předcházejícím instalování do kuchyňského nábytku.
3. Způsob montáže mikrovlnky do nábytku je představený v „Montážním návodu“.
4. Mikrovlnná trouba by měla být instalovaná ve skřínce 60 cm široké a ve výšce 85 cm od kuchyňské podlahy.

Nedemontujte nožičky zesponu mikrovlnky.

Blokování sacích a výfukových otvorů může poškodit mikrovlnnou troubu. Pokud je to možné umístěte mikrovlnku co nejdále od radiopřijímačů a televizorů. Mikrovlnka, která je v provozu může způsobovat poruchy odběru radiového i televizního signálu.

2. Zástrčku trouby zapojte do standardní domácí zásuvky. Dříve se však ujistěte, že napětí a frekvence v zásuvce je stejná jako na typovém štítku.

**Dostupné povrchy mohou být během pracovního cyklu horké.**







## OBSLUHA

Tato mikrovlnná trouba je vybavena moderním elektronickým ovládáním pro regulaci parametrů vaření anebo ohřívání.

### 1. Nastavení hodin

Pokud bude mikrovlnná trouba připojená do zásuvky, na displeji se objeví údaj 0:00 – následovně proveďte:







1. Stlačte , číslice hodin blikají.
2. Obratě , aby nastavit číslice hodin.
3. Stlačte , číslice minut blikají.
4. Obratě , aby nastavit číslice minut.
5. Stlačte , aby ukončit nastavování hodin.



**Pozor:** Jestliže hodiny nebudou nastavené, některé funkce spotřebiče nebudou fungovat. Jestliže v průběhu nastavování hodin 5 minut nebude provedena žádná operace, hodiny se automaticky vrátí k předcházejícímu stavu.

### 2. Ohřívání pokrmů pomocí mikrovln

**příklad:** Jestliže chceme použít 80% mikrovln do vaření pokrmů v čase 20 minut, je možné nastavit mikrovlnou troubu následujícím způsobem.

1. Stlačte   $\left| \text{①} + \frac{30}{\text{SEC}} / \text{OK} \right|$ , displej promítá „PI 00“.
2. Stlačte několikrát  anebo obratě , aby nastavit výkon mikrovln rovnající se 80%, na displeji se objeví symbol "P80" (daný výkon mikrovln je označený odpovídajícím symbolem nacházejícím se v tabulce na další straně).
3. Stlačte   $\left| \text{①} + \frac{30}{\text{SEC}} / \text{OK} \right|$  aby potvrdit.
4. Obratě , aby nastavit čas vaření na 20 minut.
5. Stlačte   $\left| \text{①} + \frac{30}{\text{SEC}} / \text{OK} \right|$  aby zahájit proces ohřívání anebo  aby vynulovat nastavení.

## OBSLUHA

**Pozor:** Nastavení času otočným kolečkem s přesností v intervalech:

0---1 min:	5 sekund
1---5 min:	10 sekund
5---10 min:	30 sekund
10---30 min:	1 minuta
30---95 min:	5 minut





Symbyly odpovídající napájení zařízení:

Mikrovltný výkon	100%	80%	50%	30%	10%
Indikace displeje	P100	P80	P50	P30	P10

### 3. Grilování



**Speciální podstavec, který patří k vybavení kuchyňského sporáku, se může používat jenom během grilování.**

1. Stlačte , aby nastavit funkci grilu (na displeji se ukáže symbol "G").
3. Stlačte  +  $\frac{30}{\text{SEC}}$  / OK aby potvrdit volbu funkce grilu.
4. Obratě  aby nastavit čas grilování (v rozmezí 00:05 až 95:00).
5. Stlačte  +  $\frac{30}{\text{SEC}}$  / OK aby zahájit grilování.









**Pozor:** Po uplynutí poloviny času Grilu, mikrovlnka oznámí akustickým signálem, že je potřebné pokrmy obrátit, aby docílit lepší efekty grilování. Tehdy otevřete dvířka spotřebiče, obraťte pokrmy na druhou stranu a stlačte tlačítko  +  $\frac{30}{\text{SEC}}$  / OK , aby práce mikrovlnky pokračovala. Jestliže tuto činnost nevykonáte, spotřebič bude pokračovat v činnosti v souladu se zaplánovaným časem práce.

## OBSLUHA

### 4. Ohřívání Combi



Střídavé použití mikrovln anebo grilu v odpovídajících proporcích (viz C-1 i C-2 tabulka na této straně).

1. Stlačte , displej promítá "G".
2. Stlačte několikrát  anebo obraťte , aby nastavit funkci Combi označenou na displeji "C-1" anebo "C-2" (poměr výkonu mikrovln k výkonu grilu se nachází v níže uvedené tabulce).
3. Stlačte  aby potvrdit volbu funkce combi.
4. Obaťte  aby nastavit čas práce (v rozmezí 00:05 až 95:00).
5. Stlačte  aby zahájit práci spotřebiče.



Poměr výkonu mikrovln k výkonu grilu u funkce Combi:

Symbol na displeji	Výkon mikrovln	Výkon grilu
C-1	55%	45%
C-2	36%	64%

### 5. Start/Rychlý start

Když je mikrovlnka ve stavu čekání. Stlačte  aby zahájit práci mikrovlnky s plným výkonem mikrovln. Každé stlačení  prodlužuje čas práce spotřebiče. Maximální nastavení času je 95 minut.

### 6. Rozmrazování (defrost) podle hmotnosti

1. Stlačte jednou tlačítko , na displeji se objeví symbol „dEF1“ (rozmrazování podle hmotnosti).
2. Obaťte  aby nastavit hmotnost potravin (v rozmezí 100-2000g).
3. Stlačte  aby zahájit proces rozmrazování.

## OBSLUHA

### 7. Rozmrazování (defrost) podle času

1. Stlačte dvakrát tlačítko  , na displeji se objeví symbol „dEF2”

(rozmrazování podle času).

2. Obrátte  aby nastavit čas práce (v rozmezí 00:05 až 95:00).

3. Stlačte  +  /OK| aby zahájit proces rozmrazování.

### 8. Nastavení víceetapového ohřívání

Nastavte program vaření. Je možné nastavit nejvíce tři stupně úrovně výkonu. Rozmrazování (defrost) vždy nastavujte jako první stupeň, pokud je obsažený ve víceetapovém programu. Po každé, na spotřebiči nastavené etapě předehřívání, zazní zvukový signál "biip". Funkce Auto Menu nemůže být využívána pro více etapové ohřívání.

**Příklad:** Jestliže chceme rozmrazit za 5 minut pokrm, a následovně ho ohřát využívající 7 minut 80% výkonu mikrovln vykonejte následující činnosti:

1. Stlačte dvakrát tlačítko  (na displeji se objeví symbol „dEF2”.

2. Obrátte  aby nastavit čas rozmrazování na 5 minut.

3. Stlačte  jednou.

4. Obrátte  aby nastavit výkon mikrovln odpovídající 80% (na displeji se objeví symbol "P80").

5. Stlačte  +  /OK| aby příkaz potvrdit

6. Obrátte  aby nastavit čas ohřívání na 7 minut.

7. Stlačte  +  /OK| aby zahájit práci spotřebiče.



## OBSLUHA

### 9. Zpoždění startu

Nejdříve nastavte hodiny, následovně proces vaření v souladu s výše uvedenými pokyny, potom nastavte požadovaný čas na start.

příklad: Jestliže chceme pokrm ohřát v určitém čase využívající 80% výkonu mikrovln v čase 7 minut, vykonajte následující činnosti:

1. V první řadě nastavte hodiny (bod 1).

2. Nastavte program vaření. Je možné nastavit nejvíce tři stupně úrovně výkonu. Rozmrazování (defrost) nemůže být nastavené v programu "zpoždění startu".

a) Stlačte  jednou.

b) Obráťte  aby nastavit výkon mikrovln rovnající se 80% (na displeji se objeví symbol „P 80“).

c) Stlačte  aby potvrdit nastavení.

d) Obráťte  aby nastavit čas ohřívání rovnající se 7 minutám.

**Po vykonání výše uvedených činností stlačte  , ale postupujte v souladu s níže uvedenými pokyny:**

3. Stlačte  číslice hodin blikají

4. Obráťte  aby nastavit číslice hodin (0 až 23).

5. Stlačte  číslice minut blikají.

6. Obráťte  aby nastavit číslice minut (0 až 59).

7. Stlačte  aby zahájit ohřívání se zpožděním. Spolu se začátkem práce mikrovlnka vyšle akustický signál.

Vykonání kroku bude potvrzené akustickým signálem a tehdy mikrovlnka přejde do stavu odpočítávání zaprogramovaného zpoždění. Po odpočtení času se mikrovlnka automaticky zapne.

## OBSLUHA

### 10. Auto Menu (Tabulka Auto Menu se nachází na straně dole.)

**příklad:** Jestliže chceme použít "Auto Menu" k přípravě 250 g ryby.

1 Obrátte  v souladu s pohybem hodinových ručiček s cílem volby funkce „A3“

2 Stlačte  $|\textcircled{1} + \frac{30}{\text{sec}} / \text{OK}|$  aby potvrdit nastavení druhu auto programu.

3 Obrátte  aby zvolit odpovídající hmotnost 250g.





4 Stlačte  $|\textcircled{1} + \frac{30}{\text{sec}} / \text{OK}|$  aby zapnout auto program.

5 Po skončení ohřívání, mikrovlnka vyše akustický signál.

Menu	Hmotnost	Displej
<b>A1</b> Udržování tepla	200	200
	400	400
	600	600
<b>A2</b> Zelenina	200	200
	300	300
	400	400
<b>A3</b> Ryby	250	250
	350	350
	450	450
<b>A4</b> Maso	250	250
	350	350
	450	450
<b>A5</b> Těstoviny	50g (s 450 ml studené vody)	50
	100g (s 800 ml studené vody)	100
<b>A6</b> Brambory	200	200
	400	400
	600	600
<b>A7</b> Pizza	200	200
	400	400
<b>A8</b> Polévky	200	200
	400	400

## OBSLUHA

### 11. Udržování tepla

1. Ve stavu bdění stlačte , na displeji se ukáže "200".
2. Stlačte několikrát  anebo obraťte  aby zvolit hmotnost pokrmu (200g, 400g anebo 600g).
3. Stlačte  +  aby zahájit provoz spotřebiče.

### 12. Zabezpečující blokáda před dětmi







Zablokování: Přitlačte  přibližně 3 sekundy do okamžiku, kdy displej ukáže

 a uslyšíme dlouhé „bíp“- mikrovlnka zablokovaná.

Odblokování: Přitlačte  přibližně 3 sekundy do okamžiku, kdy displej ukáže

 a uslyšíme dlouhé „bíp“ – mikrovlnka odblokovaná.

### 13. Informační funkce:

- a) Pokud bude v průběhu ohřevu stlačené tlačítko  nebo , ukáže se aktuální výkon.
- b) Pokud bude v režimu opoždění startu stlačené tlačítko, bude  promítnutý čas nastavení.
- c) Aby po otevření dvířek a jejich opětovném uzavření obnovit provoz, stlačte tlačítko  + .
- d) Jestliže v průběhu ohřívání bude stlačené tlačítko  bude ukázaný aktuální čas.

### 14. Čištění

Před čištěním odpojte mikrovlnnou troubu od elektrické sítě.

1. Po použití vyčistěte vnitřek mikrovlnné trouby pomocí mírně navlhčeného hadříku.
2. Příslušenství čistěte obvyklým způsobem mýdlovou vodou.
3. Rám dveří, těsnění a okolní díly je nutno při znečištění čistit opatrně měkkým hadříkem.

# ŘEŠENÍ PROBLÉMŮ

Mikrovlnná trouba ruší televizní obraz	Provoz mikrovlnné trouby může způsobovat rušení příjmu televizního a rozhlasového signálu. Jedná se o podobné rušení, jako v případě jiných malých přístrojů, např. mixéru, vysavače nebo elektrického ventilátoru. Tento stav je normální.
Ztlumení světla trouby.	Při použití trouby při nízkém výkonu může dojít ke ztlumení osvětlení. Tento stav je normální.
Pára se kondensuje na dvířkách, horký vzduch vychází odvětrávači	V průběhu vaření se může uvolňovat pára. Její větší část uniká odvětrávači. Určitá část se ale může shromažďovat na chladném místě, takovém jako jsou dvířka mikrovlnky. Je to normální jev.

Problém	Možná příčina	Řešení
Mikrovlnnou troubu nelze spustit.	(1) Není správně zapojen napájecí kabel.	Odpojte a za 10 sekund znovu připojte k elektrické síti.
	(2) Spálená pojistka nebo vypojený jistič.	Vyměňte pojistku nebo nahodte jistič (opravy musí provádět profesionální personál naší firmy).
	(3) Problém s elektrickou zásuvkou.	Vyzkoušejte elektrickou zásuvku pomocí jiného zařízení.
Trouba neohřívá.	(4) Nejsou správně zavřené dveře.	Zavřete dobře dveře.
Skleněný otočný talíř vydává při provozu trouby hluk.	(5) Znečištěný váleček nebo dno trouby.	Čištění znečištěných částí je popsáno v odstavci „Údržba mikrovlnné trouby“.

## UPOZORNĚNÍ



Před uvedením této mikrovlnné trouby do provozu si pečlivě prostudujte tento návod k použití poté ho uschovejte na bezpečném místě. Nad horní stranou mikrovlnné trouby se musí nacházet minimálně 30 cm volného prostoru. Neopravujte mikrovlnnou troubu sami. Opravu svěřte schválenému pracovníkovi. Obsah láhví pro kojence je nutno před podáváním promíchat nebo protřepat a ověřit teplotu. Zamezte tak vzniku rizikům spojeným s nesprávným použitím. Pravidelně kontrolujte, zda na mikrovlnné troubě nevznikly škody. V případě jakéhokoli poškození mikrovlnnou troubu nepoužívejte.

### VAROVÁNÍ:



1. Je nebezpečné, aby libovolný servis nebo opravy této mikrovlnné trouby, které zahrnují sejmутí krytu zajišťujícího ochranu proti mikrovlnnému záření, prováděla jakákoliv nekvalifikovaná osoba.
2. Umožněte dětem dohledu používat mikrovlnnou troubu bez dohledu pouze tehdy, když jste je náležitě poučili. Je nutné přesvědčit se, že je dítě schopno používat mikrovlnnou troubu bezpečným způsobem, a že rozumí rizikům spojeným s nesprávným použitím.
3. V případě poškození napájecího kabelu musí jeho výměnu provést výrobce, jeho servisní zástupce nebo podobně kvalifikované osoby tak, aby se zamezilo vzniku rizik.



Nepokoušejte se tuto mikrovlnnou používat při otevřených dveřích. Mohli byste tak být vystaveni působení nebezpečného mikrovlnného záření. Je důležité neblokovat bezpečnostní prvky trouby ani s nimi nemanipulovat.

Pečlivě čistěte dveře a těsnící povrchy. Neprovozujte mikrovlnnou troubu, je-li poškozena. Důležité je ověřit zejména správné uzavření dveří a zda nedošlo k poškození následujících prvků: (1) dveře (promáčknutí), (2) závěsy a západky (zlomení nebo uvolnění), (3) těsnění dveří a těsnící povrchy.

## UPOZORNĚNÍ



Používejte pouze nádoby, které je vhodné pro mikrovlnné trouby.

Při ohřívání potravin v umělohmotných nebo papírových obalech troubu často kontrolujte. Důvodem je riziko požáru.

Ohřívání nápojů v mikrovlnné troubě může vést ke zpožděnému výbušnému varu. Proto je třeba při manipulaci s nádobou postupovat opatrně.

Jestliže zpozorujete kouř, okamžitě mikrovlnnou troubu vypněte. Ponechejte dveře zavřené tak, aby došlo k udušení případných plamenů.

V mikrovlnných troubách neohřívejte syrová vejce ve skořápce a vejce natvrdo, protože mohou vybuchnout.

Jestliže došlo k poškození dveří nebo jejich těsnění, nesmí se mikrovlnná trouba používat, dokud nebude opravena vyškolenou osobou.

Kapaliny a jiné potraviny nesmí být ohřívány v uzavřených nádobách, protože existuje možnost jejich výbuchu.

## ČIŠTĚNÍ

Přesvědčte se, že mikrovlnná trouba byla odpojena od napájení. Očistěte vnitřek mikrovlnky po jejím použití pomocí lehce zvlhčené utěrky. Očistěte příslušenství obyčejným způsobem vodou s mýdlem. Rám dveří a těsnění, jak rovněž sousední části, pokud jsou zašpiněné, je nutné pečlivě očistit pomocí zvlhčené utěrky.

## ZÁRUKA

### Záruka

Záruční služby jsou prováděny v souladu se záručním listem.

Výrobce neodpovídá za jakékoliv škody způsobené nesprávným zacházením se spotřebičem.

**Záruční a pozáruční servis spotřebičů značky Amica zajišťuje  
firma Martykán servis v ČR a Fastplus v SR a jejich servisní střediska.**

#### Martykán servis

Zámecká 3

698 01 Veselí nad Moravou

Tel: 518 324 555

e-mail: [servis@martykanservis.cz](mailto:servis@martykanservis.cz)

[www.martykanservis.cz](http://www.martykanservis.cz)

#### Fastplus s.r.o.

Na pántoch 18

831 06 Bratislava - Rača

Tel: 2 4910 5853-54

[www.fastplus.sk](http://www.fastplus.sk)

### Prohlášení výrobce

Producent tímto prohlašuje, že tento výrobek splňuje základní požadavky níže uvedených evropských směrnic:

- směrnice pro nízkonapětová zařízení **2006/95/EC**,
- směrnice o elektromagnetické kompatibilitě **2004/108/EC**,
- směrnice ErP - **2009/125/EC**

a proto byl spotřebič označen **CE** a také bylo pro něho vystaveno prohlášení o shodě poskytované orgánům pro dohled nad trhem.

# BEZPEČNOSŤ



## OPATRENIA ZAMEDZUJÚCE VYSTAVENIU NEBEZPEČNÉMU MIKROVLNNÉMU ŽIARENIU

- (a) Nepokúšajte sa túto mikrovlnnú rúru používať pri otvorených dverkách. Mohli by ste tak byť vystavení pôsobeniu nebezpečného mikrovlnného žiarenia. Je dôležité neblokovať ani nemanipulovať s bezpečnostnými prvkami rúry.
- (b) Neumiestňujte žiadny predmet medzi prednú stranu rúry a dvere. Neumožnite, aby sana tesniacich povrchoch nahromadili nečistoty alebo zvyšky čistiaceho prostriedku.
- (c) Neprevádzkujte mikrovlnnú rúru ak je poškodená. Dôležité je overiť zvlášť správne uzavretiedvierok a či nedošlo k poškodeniu nasled ujúcich prvkov:
- (1) DVIERKA (pretlačenie)
  - (2) ZÁVESY A ZÁPADKY (zlomenie alebo uvoľnenie)
  - (3) TESNENIE DVIEROK A TESNIACI POVRCH
- (d) Mikrovlnnú rúru smie nastavovať alebo opravovať len náležite kvalifikovaný servisný personál.

## SPECIFIKACE

Model	AMM 20 BI
Napájanie	230V~ 50Hz
Pracovná frekvencia	2450MHz
Hladina hluku	54 [dB (A) re 1pW]
Príkón	1250 W
Maximálny výkon	800 W
Výkon grilu	1000 W
Objem rúry	20 l
Priemer otočného taniera	245 mm
Vonkajšie rozmery (D x Š x V)	315,5 x 594,6 x 382,6
Čistá hmotnosť	~13,6 kg

## TIPY PRE BEZPEČNOSŤ



### STAROSTLIVO SI PREČÍTAJTE A ODLOŽTE PRE BUDÚCE POUŽITIE

- 1) **VAROVANIE:** Pri prevádzkovaní mikrovlnnej rúry v kombinovanom režime smú deti používať mikrovlnnú rúru len pod dohľadom dospeljej osoby z dôvodu teplôt vznikajúcich pri prevádzke.
- 2) **VAROVANIE:** Ak dôjde k poškodeniu dverí alebo tesnenia dverí, je zakázané pokračovať v používaní mikrovlnnej rúry až do chvíle, než bude opravená kvalifikovaným servisným pracovníkom.
- 3) **VAROVANIE:** Je nebezpečné, aby akákoľvek nekvalifikovaná osoba vykonávala ľubovoľný servis alebo opravy na tejto mikrovlnnej rúre, ktoré zahŕňajú odobratie krytu zaisťujúceho ochranu proti mikrovlnnému žiareniu.
- 4) **VAROVANIE:** Kvapaliny a iné potraviny nesmú byť ohrievané v uzavretých nádobách, pretože existuje možnosť ich výbuchu.
- 5) **VAROVANIE:** Tento spotrebič môže byť používaný deťmi vo veku najmenej 8 rokov, osobami s obmedzenými fyzickými, mentálnymi a psychickými problémami ako aj osobami bez skúseností alebo znalostí spotrebiča, pokiaľ sú strážené alebo boli inštruované na téma používania spotrebiča bezpečným spôsobom a sú si vedomé možného ohrozenia spojené s používaním spotrebiča. Deti si nemôžu baviť sa so spotrebičom. Čistenia a údržba spotrebiča nemôže byť vykonávaná deťmi, leda že ukončili 8 rokov a sú strážené odpovedajúcou osobou.
- 6) minimálna výška potrebného voľného priestoru nad horným povrchom mikrovlnnej rúry je vymedzená v inštaláčnom návode;
- 7) Používajte len riad, ktorý je vhodný pre mikrovlnné rúry.
- 8) Pri ohrievaní potravín v umelohmotných alebo papierových obaloch dávajte na mikrovlnnú rúru pozor, pretože tu existuje riziko vzniku takýchto obalov.
- 9) Ak spozorujete dym, okamžite mikrovlnnú rúru vypnite. Ponechajte dvere zavreté tak, aby došlo k udušeniu prípadných plameňov.
- 10) Ohrievanie nápojov v mikrovlnnej rúre môže viesť k oneskorenému výbušnému varu. Preto je potrebné pri manipulácii s nádobou postupovať s opatrnosťou.

## TIPY PRE BEZPEČNOSŤ



- 11) Obsah fľaš pre dojčatá je nutné pred podávaním premiešať alebo pretrepať a overiť teplotu. Zamedzte tak vzniku popálenín.
- 12) V mikrovlnných rúrach by sa nemali ohrievať surové vajcia v škrupinke a vajcia natvrdo, pretože môžu vybuchnúť (aj po skončení ohrevu).
- 13) Dodržiavajte inštrukcie týkajúce sa čistenia tesnenia dverí, dutín a ostatných dielcov.
- 14) Mikrovlnnú rúru je nutné pravidelne čistiť a odstraňovať prípadné zvyšky potravín.
- 15) Ak nebudete udržiavať mikrovlnnú rúru v čistom stave, môže dôjsť k zhoršeniu stavu povrchu a to by mohlo mať negatívny vplyv na životnosť prístroja. Existuje tiež riziko vzniku nebezpečnej situácie.
- 16) V prípade poškodenia napájacieho kábla musí jeho výmenu vykonať výrobca, jeho servisný zástupca alebo podobne kvalifikované osoby tak, aby sa zamedzilo vzniku rizík.
- 17) Pred začiatkom uvedenia mikrovlnnej rúry do prevádzky je nutné vypáliť ohrievač grilu (v priebehu vypaľovania môže z vetracích mriežok mikrovlnnej rúry unikáť dym):
  - Zapojte v miestnosti ventiláciu alebo otvorte okno,
  - Nastavte mikrovlnnú rúru na prácu grilu na približne 3 minúty a ohrejte ohrievač grilu bez ohrievania pokrmov.
- 18) Zariadenie a jeho kábel skladujte mimo dosahu detí mladších ako 8 rokov.
- 19) Toto zariadenie je určené na použitie v domácnostiach a podobných aplikáciách, ako sú napríklad\*:
  - kuchynky personálu v obchodoch, kanceláriách a iných pracoviskách;
  - zariadeniami v hoteloch, motoloch a iných prostrediach obytného typu;
  - farmárskych domoch;
  - prostrediach typu nocľah a raňajky.
- 20) **VYSTRACHA:** Zariadenie a jeho prístupné časti sa počas používania zahrejú. Mali by ste byť opatrní a vyhýbať sa dotyku vyhrievacích prvkov. Deti, mladšie ako 8 rokov by nemali byť v blízkosti zariadenia, jedine ak sú pod nepretržitým dozorom.
- 21) Nie je vhodné na čistenie parným čističom
- 22) Povrch odkladacej zásuvky sa môže zohriať
- 23) Mikrovlnná rúra sa musí prevádzkovať s otvorenými ozdobnými dverami. (pre rúry s dekoratívnymi dverami).

## BEZPEČNOSŤ



1. Mikrovlnnú rúru je nutné postaviť na rovný povrch.
2. Otočný tanier a jeho valček musia byť počas prevádzky v mikrovlnnej rúre. Riad ukladajte na otočný tanier opatrne tak, aby nedošlo k jeho poškodeniu.
3. Nesprávne použitie nádoby na pečenie môže viesť k prasknutiu otočného taniera.
4. Pri použití rúry k príprave pukancov používajte len vrecúška uvedených rozmerov.
5. Rúra je vybavená niekoľkými integrovanými bezpečnostnými spínačmi. Tieto zaisťujú vypnutie prívodu prúdu v prípade, že sú otvorené dvere rúry. Je zakázané s týmito spínačmi akokoľvek manipulovať.
6. Neprevádzkujte mikrovlnnú rúru ak je prázdna. Prevádzka mikrovlnnej rúry bez pokrmu alebo jedla s veľmi nízkym obsahom vlhkosti by mohla viesť k vzniku požiaru, zuhoľnateniu alebo iskreniu.
7. Nepripravujte slaninu priamo na otočnom tanieri. Prílišné lokálne zahrievanie na otočnom tanieri môže spôsobiť jeho prasknutie.
8. V mikrovlnnej rúre neohrievajte detské fľaše ani jedlá pre deti. Mohlo by dôjsť k nerovnomernému zahriatiu a zraneniu.
9. Neohrievajte nádoby s úzkym hrdlom, ako sú napríklad fľaše so sirupom.
10. Nepokúšajte sa mikrovlnnú rúru používať na smaženie.
11. V tejto mikrovlnnej rúre sa nepokúšajte zavárať. Je nemožné presvedčiť sa, že teplota varu bola dosiahnutá v celej zaváracjej fľaši.
12. Nepoužívajte túto mikrovlnnú rúru na obchodné účely. Táto rúra je určená len na domáce používanie.
13. Aby sa zabránilo oneskorenému výbušnému varu horúcich kv apalín alebo nápojov alebo obareniu, je nutné kvapalinu premiešať pred umiestnením nádoby do rúry a potom ešte razy polovici ohrievania. Pred vybratím nádoby z mikrovlnnej rúry chvíľu počkajte a obsah dobre premiešajte.
14. Pamätajte, že potraviny sa v mikrovlnnej rúre ohrievajú na vy sokú teplotu. Pri manipulácii buďte opatrní, aby ste sa vyhlili popáleniu.
15. Pri prevádzkovaní mikrovlnnej rúry v kombinovanom režime smú deti používať mikrovlnnú rúru len pod dohľadom dospeljej osoby z dôvodu teplôt vznikajúcich pri prevádzke.
16. Ak nebudete udržiavať mikrovlnnú rúru v čistom stave, môže dôjsť k zhoršeniu stavu povrchu a to by mohlo mať negatívny vplyv na životnosť prístroja. Existuje tiež riziko vzniku nebezpečnej situácie.
17. Čistenie:
  - a) Pred čistením sa uistite, že mikrovlnná rúra je odpojená od napájacieho zdroja.
  - b) Po použití vyčistite vnútro mikrovlnnej rúry vlhkou handričkou.
  - c) Príslušenstvo vyčistite obvyklým spôsobom v mydlovej vode.
- c) Pokiaľ je rámček dverí, tesnenia a susedné prvky znečistené, čistite je opatrne mokrou handričkou. V priebehu čistenia povrchu dverí mikrovlnnej rúry používajte len jemné mydlo alebo detergenty, nanášané hubou alebo mäkkou utierkou.



**Na obmedzenie rizika požiaru, úrazu elektrickým prúdom, zranenia osôb alebo vystavenia nebezpečnému mikrovlnnému žiareniu pri používaní mikrovlnnej rúry dodržiavajte nasledujúce základné inštrukcie:**

\* Prečítajte si pozorne údaje v záručnom liste

## BEZPEČNOSŤ

1. Pred používaním mikrovlnnej rúry si prečítajte všetky inštrukcie.
2. Preštudujte si a dodržiavajte inštrukcie uvedené v odseku: „OPATRENIA ZAMEDZUJÚCE PRÍLIŠNÉMU VYSTAVENIU MIKROVLNNÉMU ŽIARENIU“.
3. Rovnako ako v prípade väčšiny prístrojov určených na prípravu pokrmov je nutné aj tu venovať zvýšenú pozornosť, aby sa zabránilo riziku vzniku požiaru vo vnútri mikrovlnnej rúry.



### Ak vznikne požiar:

1. Ponechajte dvere rúry zavreté.
2. Vypnite rúru a odpojte ju od elektrickej siete.
3. Odpojte prívod prúdu na poistke alebo ističi.



### Majte neustále na pamäti nasledujúce pravidlá:

1. Vyvarujte sa prevareniu pokrmu. Ak je pokrm pri príprave umiestnený v papieri, umelej hmote alebo inom horľavom materiáli, venujte príprave zvýšenú pozornosť.
2. Nepoužívajte mikrovlnnú rúru na ukladanie predmetov. Neukladajte vo vnútri rúry horľaviny, ako je napríklad pečivo, cukrovinky, papierové výrobky, atď. Ak do elektrického vedenia udrie blesk, môže dôjsť k samovoľnému spusteniu rúry.
3. Pred umiestnením papierových alebo umelohmotných obalov a nádob do rúry, odstráňte z nich uzavieracie drôtky alebo kovové príchytky.
4. Táto rúra musí byť uzemnená. Pripojte ju len k náležite uzemnenej zásuvke. Viď „INŠTRUKCIE PRE UZEMNENIE“.
5. Inštaláciu a umiestnenie vykonajte v súlade s uvedenými inštrukciami.
6. Niektoré produkty, ako sú napríklad celé vajcia, voda s olejom alebo tukom, uzavreté nádoby alebo sklenené fľaše môžu explodovať. Preto ich v tejto rúre neohrievajte.
7. Používajte rúru len na účely, na ktoré bola navrhnutá (viď popis v príručke). V tejto rúre nepoužívajte korozívne chemikálie. Táto mikrovlnná rúra bola konkrétne navrhnutá na ohrievanie alebo prípravu pokrmov. Nie je určená na priemyselné alebo laboratórne účely.
8. Rovnako ako v prípade akéhokoľvek iného zariadenia, musia byť deti používajúce túto rúru pod dohľadom dospelého osoby.
9. Nepoužívajte túto rúru v prípade, že má poškodený napájací kábel alebo zástrčku, ak nepracuje správne alebo došlo k jej poškodeniu či spadnutiu.
10. Servis na tejto rúre smie vykonávať len kvalifikovaný servisný technik. Preverenie, opravu alebo nastavenie vykoná najbližšie autorizované servisné centrum.
11. Nezakrývajte ani neblokujte žiadny vetrací otvor na mikrovlnnej rúre.
12. Ne skladujte rúru vo vonkajších priestoroch.
13. Nepoužívajte túto mikrovlnnú rúru v blízkosti vody, kuchynského drezu, vo vlhkej pivnici alebo v blízkosti bazénu.
14. Neponárajte sieťový kábel ani zástrčku do vody.
15. Udržiavajte sieťový kábel mimo miesta s vysokou teplotou.
16. Nenechávajte kábel visieť cez okraj stola alebo pultu.
17. Pri čistení dverí a povrchov rúry používajte len jemné mydlá alebo čistiace prostriedky a hubku či mäkkú tkaninu.
18. Nepoužívajte drsné abrazívne čistiace prostriedky, alebo ostré drôtenky na čistenie skla dverí rúry, lebo môžu poškriabať povrch skla, čo môže spôsobiť trásenie skla.

## ROZBALENIE



Zariadenie bolo na čas prepravy zabezpečené obalom proti poškodeniu. Prosíme Vás, aby ste po rozbalení zariadenia zlikvidovali časti obalu spôsobom, ktorý neohrozuje životné prostredie.

Materiály použité na balenie nie sú škodlivé pre životné prostredie, sú 100 % recyklovateľné a označené príslušným symbolom.

Pozor! Obalový materiál (polyetylénové vrecúška, kúsky polystyrénu a pod.) treba počas rozbalovania udržať mimo dosahu detí.

## VYRADENIE Z PREVÁDZKY



Po ukončení obdobia užívania nesmie byť tento výrobok likvidovaný prostredníctvom bežného komunálneho odpadu, ale treba ho odovzdať na miesto zberu a recyklácie elektrických a elektronických zariadení. Informuje o tom symbol umiestnený na výrobku, návode na obsluhu alebo obale.

Materiály použité v zariadení sú vhodné na opätovné využitie v súlade s ich označením. Vďaka širokým možnostiam opätovného využitia materiálov opotrebovaných zariadení významne prispievate k ochrane nášho životného prostredia.

Informácie o príslušnom mieste likvidácie opotrebovaných zariadení Vám poskytne orgán obecnej správy.



## UZEMNENIE

### NEBEZPEČENSTVO

Nebezpečenstvo úrazu elektrickým prúdom Dotyk s niektorým z vnútorných komponentov môže spôsobiť vážne alebo smrteľné zranenie. Rúru je zakázané rozoberať

### VAROVANIE

Nebezpečenstvo úrazu elektrickým prúdom Nesprávne uzemnenie môže spôsobiť úder elektrickým prúdom. Nepripájajte rúru k elektrickej zásuvke pred dokončením správnej inštalácie a uzemnenia.

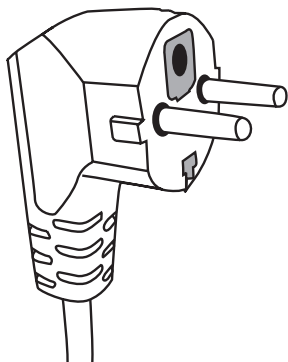

Táto mikrovlnná rúra musí byť uzemnená. V prípade elektrického skratu obmedzuje uzemnenie riziko úrazu elektrickým prúdom tak, že zaisťuje únikové vedenie pre elektrický prúd. Toto zariadenie je vybavené sieťovým káblom s uzemňovacím kolíkom. Zástrčku je nutné zapojiť do sieťovej zásuvky, ktorá je správne nainštalovaná a uzemnená.

Ak plne nerozumiete inštrukciám ohľadne uzemnenia alebo ste na pochybách, či je zariadenie správne uzemnené, konzultujte situáciu s kvalifikovaným elektrotechnikom alebo servisom. Ak je nutné použiť predžhovací kábel, používajte len kábel s tromi vodičmi, ktorý má zástrčku s dvoma kolíkmi a uzemňovaciu dierku a 2 uzemňovacie doštičky. Zástrčka mikrovlnnej rúry je vhodná do zásuvky typu A-2 s uzemňovacím kolíkom alebo uzemňovacou svorkou / svorkami.

1. Zariadenie je dodávané s kratším sieťovým káblom z toho dôvodu, aby sa predišlo rizikám spojeným so zamotávaním alebo zakopnutím o dlhší kábel.

2. Ak používate dlhý sieťový kábel alebo predžhovací kábel

1) Menovité hodnoty kábla alebo predžhovacieho kábla musia byť minimálne rovnaké, ako menovité hodnoty prístroja.

2) Predžhovací kábel musí byť uzemnený, a

3) Dlhý kábel musí byť vedený tak, aby sa nedostal na stól alebo pult, kde by za neho mohli zatiahnuť alebo o neho nechceno zakopnúť deti.

## RIAD

### UPOZORNENIE



Riziko zranenia Hermeticky uzavreté nádoby môžu explodovať. Pred ohrievaním musia byť uzavreté nádoby otvorené alebo prepichnuté ich viečko

Ďalšie inštrukcie nájdete na nasledujúcej strane v odseku „Materiály, ktoré je možné používať v mikrovlnnej rúre“ a „Materiály, ktoré sa nesmú používať v mikrovlnnej rúre“. Môže existovať určitý nekovový riad, ktorého použitie v mikrovlnnej rúre nemusí byť bezpečné. Ak ste na pochybách, môžete si zlučiteľnosť riadu s mikrovlnnou rúrou overiť pomocou nasledujúceho postupu

### Skúška riadu:

1. Naplňte nádobu vhodnú pre mikrovlnnú rúru 250 ml studenej vody a umiestnite do nej tento kus riadu.
2. Ohrievajte na maximálny výkon počas 1 minúty.
3. Opatrne sa dotknite riadu. Ak je teplý, nepoužívajte ho pre varenie v mikrovlnnej rúre.
4. Ohrievanie pri tejto skúške nesmie prekročiť 1 minútu.

## RAID

## Materiály, ktoré sa nesmú používať v mikrovlnnej rúre

Riad	Poznámky
Hliníkové tácky	Môžu viesť k vzniku oblúka. Preneste pokrm do vhodnej misky.
Kartónové škatule s kovovou rukoväťou	Môžu viesť k vzniku oblúka. Preneste pokrm do vhodnej misky.
Kovový riad alebo riad s kovovým lemom	Kov tieni pokrm pred mikrovlnným žiarením. Kovový lem môže viesť k vzniku oblúka.
Kovové sponky	Môžu viesť k vzniku oblúka a požiaru v mikrovlnnej rúre.
Papierové vrecúška	Môžu spôsobiť požiar v mikrovlnnej rúre.
Penové plasty	Penové plasty sa pri vysokých teplotách tavia alebo môžu znečistiť kvapalinu
Drevo	Pri použití dreva v mikrovlnnej rúre dôjde k jeho vysušeniu a popraskaniu.

## Materiály, ktoré je možné používať v mikrovlnnej rúre

Nádobí	Poznámky
Hliníková fólie	Pouze ke stínění. Malé kousky fólie je možno použít k přikrytí masa nebo drůbeže, aby se zamezilo jeho převaření. Jestliže se fólie dostane příliš blízko ke stěně, může dojít ke vzniku oblouku. Fólie se musí nacházet minimálně 2,5 cm od stěn trouby.
Pečicí nádoba	Dodržujte instrukce výrobce. Dno pečicí nádoby se musí nacházet minimálně 5 mm nad povrchem otočného talíře. Nesprávné použití může vést k prasknutí otočného talíře.
Jídelní servis	Povoleno je pouze servis vhodný pro mikrovlnné trouby. Nepoužívejte popraskané nebo odštípnuté talíře.
Konzervové sklenice	Vždy odstraňte víčko. Používejte pouze k ohřevu na přiměřenou teplotu. Většina sklenic není odolná vůči vysokým teplotám a může prasknout.
Skleněné nádoby	Používejte pouze sklo, které je odolné vůči vysokým teplotám. Ujistěte se, že sklo neobsahuje kovové lemování. Nepoužívejte popraskané nebo odštípnuté nádoby.
Varné sáčky	Dodržujte instrukce výrobce. Neuzavírejte pomocí kovové sponky. Na sáčku propíchněte otvor, aby mohla unikat pára.
Papírové tácky a šálky	Používejte pouze pro krátké vaření / ohřev. Při používání papírových tácků nenechávejte mikrovlnnou troubu bez dozoru.
Papírové ubrousky	Používejte k přikrytí pokrmu a k pohlčení tuku. Používejte pod dohledem a pouze pro krátkodobé vaření.
Pergamenový papír	Používá se jako zábrana proti rozstříkávání a jako obal při ohřívání v páře.
Umělé hmoty	Používejte pouze ty, které jsou vhodné pro použití v mikrovlnné troubě. Dodržujte pokyny výrobce. Měly by být označeny jako „Vhodné pro mikrovlnné trouby“. Některé umělohmotné obaly při ohřívání pokrmů měknou. Varné sáčky a hermeticky uzavřené umělohmotné sáčky je nutno rozpárat nebo propíchnout.
Umělohmotné obaly	Používejte pouze ty, které jsou vhodné pro použití v mikrovlnné troubě. Používají se k přikrytí pokrmu během vaření k udržení vlhkosti. Nesmí přijít do styku s pokrmem.
Teploměry	Používejte pouze ty, které jsou vhodné pro použití v mikrovlnné troubě (teploměry pro maso a cukrovinky).
Voskovaný papír	Používá se proti rozstříkávání a k udržení vlhkosti.

## RIAD

Materiál riadu	Mikrovlny	Gril	Combi
Žiaruvzdorné sklo	ÁNO	ÁNO	ÁNO
Sklo neodolné voči teplu	NIE	NIE	NIE
Žiaruvzdorná keramika	ÁNO	NIE	NIE
Riad z hmoty bezpečnej pri používaní v mikrovlnných rúrach	ÁNO	NIE	NIE
Papier pre kuchynské účely	ÁNO	NIE	NIE
Kovový zásobník	NIE	ÁNO	NIE
<b>Kovový stojan (vo vybavení rúry)</b>	<b>NIE</b>	<b>ÁNO</b>	<b>NIE</b>
Hliníková fólia a zásobníky z fólie	NIE	ÁNO	NIE

## NASTAVENÍ MIKROVLNNÉ TROUBY

### Díly a příslušenství mikrovlnné trouby

Vyměte troubu a veškerý materiál z kartónové krabice.  
Mikrovlnná trouba se dodává s následujícím příslušenstvím:

- Skleněný otočný talíř 1
- Sestava kroužku pro otočný talíř 1
- Návod k použití 1

- A) Ovládací panel
- B, C) Hřídel otočného talíře
- D) Skleněný talíř
- E) Průzor
- F) Sestava dvířek
- G) Bezpečnostní pojistný systém. Zajišťuje vypnutí proudu při otevřených dveřích během provozu.

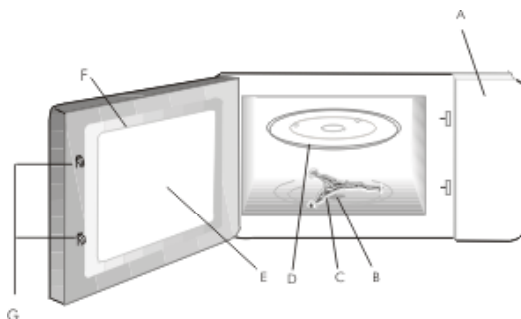

## INSTALACE OTOČNÉHO TALÍŘE

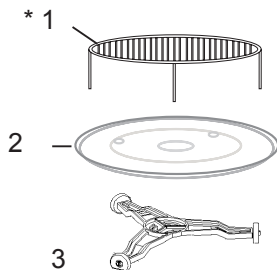

- a. Nikdy neumistujte skleněný talíř vzhůru nohama. Pohyb skleněného talíře nesmí být nikdy omezen.
- b. Během provozu mikrovlnné trouby se musí vždy používat skleněný talíř a sestava kroužku otočného talíře.
- c. Veškeré nádoby s pokrmami musí být vždy položeny na skleněném talíři.
- d. Skleněný talíř se otáčí ve směru hodinových ručiček; toto je normální funkce.
- e. Jestliže dojde k prasknutí skleněného talíře nebo sestavy kroužku otočného talíře, kontaktujte své nejbližší servisní centrum

Vybavenie:

1. Stojan na grilovanie
2. Skleněný tanier
3. Hriadel' otočného

\*Podstavec, ktorý patrí k vybaveniu sa môže používať len počas využívania funkcie à Grilla.

## INSTALACE

- Odstraňte veškerý balicí materiál a vyjměte příslušenství.
- Ověřte, zda na troubě nevznikly škody, jako je například poškození dveří.
- Skříň: Odstraňte ochrannou fólii, která se nachází na povrchu skříně.
- Neinstalujte troubu, jestliže jsou viditelná jakákoli poškození.



**Neodstraňujte světle hnědý kryt Mica, který je přišroubován uvnitř mikrovlnné trouby. Jeho účelem je ochrana magnetronu.**

### Instalace

1. Zariadenie je určené len pre domácu potrebu.
2. Mikrovlnná rúra môže byť používaná len po predchádzajúcej inštalácii do kuchynského nábytku.
3. Spôsob montáže mikrovlnnej rúry do nábytku je predstavený v „Montážnom návode“.
4. Mikrovlnná rúra by mala byť inštalovaná vo skrinke 60 cm širokej a vo výške 85 cm od kuchynskej podlahy.

Nedemontujte nožičky v dolejš časti mikrovlnnej rúry

Blokovanie sacích a výfukových otvorov môže poškodiť mikrovlnnú rúru. Pokiaľ je to možné umiestite mikrovlnnú rúru čo najďalej od rádioprijímačov a televízorov. Mikrovlnná rúra, ktorá je v prevádzke môže spôsobovať poruchy odberu rádiového i televízneho signálu.

2. Mikrovlnnou troubu pripojíte do standardní domovní elektrické zásuvky. Ujistěte se, že napětí a frekvence elektrické sítě odpovídají jmenovitým hodnotám uvedeným na továrním štítku přístroje.

**Dostupné povrchy  
môžu byť pri práci  
spotrebiča horúce.**







## OBSLUHA

Táto mikrovlnná rúra je vybavená moderným elektronickým ovládaním pre reguláciu parametrov varenia alebo ohrievania.

### 1. Nastavovanie hodín

Pokiaľ bude mikrovlnná rúra pripojená do zásuvky, na displeji sa objaví údaj 0:00 – nasledovne vykonajte:







1. Stlačte , číslice hodín blikajú.
2. Obráťte , aby nastaviť číslice hodín.
3. Stlačte , číslice minút blikajú.
4. Obráťte , aby nastaviť číslice minút
5. Stlačte , aby ukončiť nastavovanie hodín.



**Pozor:** Ak hodiny nebudú nastavené, niektoré funkcie spotrebiča nebudú fungovať. Ak v priebehu nastavovania hodín, 5 minút nebude vykonaný žiadny úkon, hodiny sa automaticky vrátia do predchádzajúceho stavu.

### 2. Ohrievania pokrmov

Príklad: Ak chceme použiť 80% mikrovln do varenia pokrmov v čase 20 minút, je možné nastaviť mikrovlnou rúru nasledujúcim spôsobom.

1. Stlačte  +  $\frac{30}{\text{SEC}}$  / OK, displej premieta „P1 00“.
2. Stlačte niekoľkokrát  alebo obráťte , aby nastaviť výkon mikrovln rovnajúci sa 80%, na displeji sa objaví symbol "P80" (daný výkon mikrovln je označený odpovedajúcim symbolom nachádzajúcim sa v tabuľke na ďalšej strane).
3. Stlačte  +  $\frac{30}{\text{SEC}}$  / OK aby potvrdiť.
4. Obráťte , aby nastaviť čas varenia na 20 minút.
5. Stlačte  +  $\frac{30}{\text{SEC}}$  / OK aby zahájiť proces ohrievania alebo  aby vynulovať nastavenie.

## OBSLUHA

**Pozor:** Regulácie času otočným gombíkom s presnosťí v predeloch:

0---1 min	: 5 sek.
1---5 min	: 10 sek.
5---10 min	: 30 sek.
10---30 min	: 1 min.
30---95 min	: 5 min.





Pokyny týkajúce sa používania tlačidla (Mikrovlny)

Mikrovlnný výkon	100%	80%	50%	30%	10%
Indikácia displeja	P100	P80	P50	P30	P10

### 3. Grilovanie



Špeciálny podstavec, ktorý patrí k vybaveniu kuchynského šporáku sa môže používať len počas grilovania.

1. Stlačte , aby nastaviť funkciu grilu (na displeji sa ukáže symbol "G").
3. Stlačte  aby potvrdiť voľbu funkcie grilu.
4. Obráťte  aby nastaviť čas grilovania (v hraniciach 00:05 až 95:00).
5. Stlačte  aby zahájiť grilovanie.







**Pozor:** Po uplynutí poloviny času Grilu, mikrovlnka oznámi

akustickým signálom, že je potrebné pokrmy obrátiť, aby dosiahnuť lepšie efekty grilovania. Vtedy otvorte dverka spotrebiča, obráťte pokrmy na druhou stranu a stlačte tlačidlo , aby práca mikrovlnky pokračovala. Ak tuto činnosť nevykonáme, spotrebič bude pokračovať v činnosti v súlade so zaplánovaným časom práce.

## OBSLUHA



### 4. Ohrievania Combi

Striedavé použitie mikrovlní alebo grilu v odpovedajúcich proporciách (viď C-1 i C-2 tabuľka na predchádzajúcej strane).



1. Stlačte , displej premieta "G".
2. Stlačte niekoľkokrát  alebo obráťte , aby nastaviť funkciu Combi označenou na displeji "C-1" alebo "C-2" (pomer výkonu mikrovlní k výkonu grilu sa nachádza v dole uvedenej tabuľke).
3. Stlačte  +  $\frac{30}{\text{SEC}}$  / OK aby potvrdiť voľbu funkcie combi.
4. Obráťte  aby nastaviť čas práce (v hraniciach od 00:05 až 95:00).
5. Stlačte  +  $\frac{30}{\text{SEC}}$  / OK aby zahájiť prácu spotrebiča. Pomer výkonu mikrovlní k výkonu grilu u funkcie Combi:

Displej	Výkon mikrovlnnej rúry	Výkon grilu
<b>C-1</b>	55%	45%
<b>C-2</b>	36%	64%

### 5. Štart/Rýchly štart

Keď je mikrovlnka vo stavu čakania, stlačte  +  $\frac{30}{\text{SEC}}$  / OK aby zahájiť prácu mikrovlnky s plným výkonom mikrovlní. Každé stlačenie  +  $\frac{30}{\text{SEC}}$  / OK predlžuje čas práce spotrebiča. Maximálne nastavenie času je 95 minút.

### 6. Rozmrazovanie (defrost) podľa hmotnosti

1. Stlačte jedenkrát tlačidlo , na displeju sa objaví symbol „dEF1“ (rozmrazovanie podľa hmotnosti).
2. Obráťte  aby nastaviť hmotnosť potravín (v hraniciach 100-2000g).
3. Stlačte  +  $\frac{30}{\text{SEC}}$  / OK aby zahájiť proces rozmrazovanie.

## OBSLUHA

### 7. Rozmrazovanie (defrost) podľa času

1. Stlačte dvakrát tlačidlo , na displeji sa objaví symbol „dEF2”

(rozmrazovanie podľa času).

2. Obráťte  aby nastaviť čas práce (v hraniciach od 00:05 do 95:00).

3. Stlačte  aby zahájiť proces rozmrazovanie.

### 8. Nastavení viacetapového ohrievania

Nastavte program varenia. Je možné nastaviť najviac tri stupne úrovne výkonu. Rozmrazovanie (defrost) vždy nastavujte ako prvý stupeň, pokiaľ je obsiahnutý vo viacetapovom programe. Po každej, na spotrebiču nastavenej etape ohrievania, zaznie zvukový signál "biip". Funkcia Auto Menu nemôže byť využívaná pre viacetapové ohrievanie.

**Príklad:** Ak chceme rozmraziť za 5 minút pokrm, a nasledovne ho ohriať využívajúce 7 minút 80% výkonu mikrovln, vykonajte nasledujúce činnosti:

1. Stlačte dvakrát tlačidlo  (na displeji sa objaví symbol „dEF2”.

2. Obráťte  aby nastaviť čas rozmrazovanie na 5 minút.

3. Stlačte  jednou.

4. Obráťte  aby nastaviť výkon mikrovln odpovedajúci 80% (na displeji sa objaví symbol "P80").

5. Stlačte  aby príkaz potvrdiť

6. Obráťte  aby nastaviť čas ohrievania na 7 minút.

7. Stlačte  aby zahájiť práci spotrebiča.



## OBSLUHA

### 9. Oneskorenie štartu

Najskôr nastavte hodiny, nasledovne proces varenia v súlade s hore uvedenými pokynmi, potom nastavte požadovaný čas na štart.

Príklad: Ak chceme pokrm ohriať v určitom čase využívajúce 80% výkonu mikrovln v čase 7 minút, vykonajte nasledujúce činnosti:

1. V prvom rade nastavte hodiny (bod 1).
2. Nastavte program varenia. Je možné nastaviť najviac tri stupne úrovne výkonu. Rozmrazovanie (defrost) nemôže byť nastavené v programe „oneskorenie štartu”.

a) Stlačte  .

b) Obráťte  aby nastaviť výkon mikrovln rovnajúci sa 80% (na displeji sa objaví symbol „P 80”).

c) Stlačte  +  $\frac{30}{\text{SEC}}$  / OK aby potvrdiť nastavení.

d) Obráťte  aby nastaviť čas ohrievania rovnajúci sa 7 minútam.

Po vykonaní hore uvedených činností stlačte  +  $\frac{30}{\text{SEC}}$  / OK, ale postupujte v súlade s dole uvedenými pokyny:

3. Stlačte  číslice hodín blikajú

4. Obráťte  aby nastaviť číslice hodín (0 až 23).

5. Stlačte  číslice minút blikajú.

6. Obráťte  aby nastaviť číslice minút (0 až 59).



7. Stlačte  +  $\frac{30}{\text{SEC}}$  / OK aby zahájiť ohrievania s oneskorením. Spolu so začiatkom práce mikrovlnka vyšle akustický signál.

Vykonanie kroku bude potvrdené akustickým signálom a vtedy mikrovlnka prejde do stavu odpočítavania naprogramovaného oneskorenia. Po odpočítania času sa mikrovlnka automaticky zapne.

## OBSLUHA

### 10. Auto Menu (Tabulka Auto Menu sa nachádza na strane dole.)







**Príklad:** Ak chceme použiť "Auto Menu" k príprave 250 g ryby.

- Obráťte  v súlade s pohybom hodinových ručičiek s cieľom voľby funkcie „A3“
- Stlačte  $\left| \text{Ⓢ} + \frac{30}{\text{SEC}} / \text{OK} \right|$  aby potvrdiť nastavení druhu auto programu.
- Obráťte  aby zvolit' odpovedajúcu hmotnosť 250g.
- Stlačte  $\left| \text{Ⓢ} + \frac{30}{\text{SEC}} / \text{OK} \right|$  aby zapnúť auto program.
- Po skončení ohrievania, mikrovlnka vyšle akustický signál.



Menu	Hmotnosť	Displej
<b>A1</b> Udržovanie teploty	200	200
	400	400
	600	600
<b>A2</b> Zelenina	200	200
	300	300
	400	400
<b>A3</b> Ryby	250	250
	350	350
	450	450
<b>A4</b> Mäso	250	250
	350	350
	450	450
<b>A5</b> Cestoviny	50g (z 450 ml zimnej vody)	50
	100g (z 800 ml zimnej vody)	100
<b>A6</b> Zemiaky	200	200
	400	400
	600	600
<b>A7</b> Pizza	200	200
	400	400
<b>A8</b> Polievky	200	200
	400	400



## OBSLUHA

### 11. Udržovanie tepla







1. Vo stavu bdenia stlačte , na displeju sa ukáže "200".
2. Stlačte niekoľkokrát  alebo obráťte  aby vybral hmotnosť pokrmu (200g, 400g alebo 600g).
3. Stlačte  +  /  aby zahájiť prevádzku spotrebiča.

### 12. Bezpečnostní blokáda pred deťmi

Zablokovanie: Pritlačte  približne 3 sekundy do okamžiku, kedy displej ukáže  a uslyšíme dlhé „bíp“ - mikrovlnka zablokovaná.

Odblokovanie: Pritlačte  približne 3 sekundy do okamžiku, kedy displej ukáže  a uslyšíme dlhé „bíp“ – mikrovlnka odblokovaná.

### 13. Informujúce funkcie:

- a) Pokiaľ bude v priebehu ohrevu stlačené tlačidlo  alebo , ukáže sa aktuálny výkon.
- b) Pokiaľ bude v režimu oneskorenia štartu stlačené tlačidlo  bude premietnutý čas nastavenia.
- c) Aby po otvorení dvierok a ich opätovnému uzatvorení obnoviť prevádzku, stlačte tlačidlo  +  / .
- d) Ak bude v priebehu ohrievania stlačené tlačidlo  bude ukázaný aktuálny čas.

### 14. Čistenie

Uistite sa, či je rúra odpojená od sieťového napájania.  
 Vnútrotný priestor rúry vyčistíte po použití navlhčenou tkaninou.  
 Vyčistíte príslušenstvo bežným spôsobom v mydlovej vode.  
 Rámik dvierok, tesnenie a príslušené časti dôkladne vyčistíte navlhčenou tkaninou, ak sú znečistené.

## RIEŠENIE PROBLÉMOV

Mikrovlnná rúra ruší príjem televízneho signálu.	Prevádzka mikrovlnnej rúry môže spôsobiť rušenie príjmu televízneho a rozhlasového signálu. Ide o podobné rušenie, ako v prípade iných malých prístrojov, napr. mixéra, vysávača alebo elektrického ventilátora. Tento stav je normálny.
Stlmenie svetla rúry.	Pri použití rúry pri nízkom výkone môže dôjsť k stlmeniu osvetlenia. Tento stav je normálny.
Na dverách sa hromadí para. Z otvorov vychádza horúci vzduch.	Pri varení z jedla uniká vlhkosť. Väčšina bude odchádzať vetracími otvormi. Určité množstvo sa však môže nahromadiť na studenom mieste, ako sú napríklad dvere rúry. Tento stav je normálny.
Rúra bola spustená nechcane bez pokrmu.	Ak bude rúra v prevádzke prázdna na krátky čas, nedôjde k žiadnemu poškodeniu. Je však potrebné takejto situácii zamedziť.

Problém	Možná príčina	Riešenie
Mikrovlnnú rúru nie je možné spustiť.	(1) Nie je správne zapojený napájací kábel.	Odpojte a za 10 sekúnd znovu pripojte k elektrickej sieti.
	(2) Spálená poistka alebo vypojený istič.	Vymeňte poistku alebo nahodte istič (opravy musí vykonávať profesionálny personál našej firmy).
	(3) Problém s elektrickou zásuvkou.	Vyskúšajte elektrickú zásuvku pomocou iného zariadenia.
Rúra neohrieva	(4) Nie sú správne zavreté dvere.	Zavrite dobre dvere..
Sklenený otočný tanier vydáva pri prevádzke rúry hluk.	(5) Znečistený valček alebo dno rúry.	Čistenie znečistených častí je popísané v odseku „Udržba mikrovlnnej rúry“.

## UPOZORNENIA



Pred uvedením této mikrovlnné trouby do provozu si pečlivě prostudujte tento návod k použití poté ho uschovejte na bezpečném místě. Nad horní stranou mikrovlnné trouby se musí nacházet minimálně 30 cm volného prostoru. Neopravujte mikrovlnnou troubu sami. Opravu svěďte schválenému pracovníkovi. Obsah láhvi pro kojence je nutno před podáváním promíchat nebo protřepat a ověřit teplotu. Zamezte tak vzniku popálenin. Pravidelně kontrolujte, zda na mikrovlnné troubě nevznikly škody. V případě jakéhokoli poškození mikrovlnnou troubu nepoužívejte.



### VAROVANIE

1. Je nebezpečné, aby ľubovoľný servis alebo opravy na tejto mikrovlnnej rúre, ktoré zahŕňajú odobratie krytu zaisťujúceho ochranu proti mikrovlnnému žiareniu, vykonávala akákoľvek nequalifikovaná osoba.
2. Umožnite deťom používať mikrovlnnú rúru bez dohľadu len vtedy, keď ste ich náležite poučili. Je nutné presvedčiť sa, že je dieťa schopné používať mikrovlnnú rúru bezpečným spôsobom, a že rozumie rizikám spojeným s nesprávnym použitím.
3. V prípade poškodenia napájacieho kábla musí jeho výmenu vykonať výrobca, jeho servisný zástupca alebo podobne kvalifikované osoby tak, aby sa zamedzilo vzniku rizík.



Nepokúšajte sa túto mikrovlnnú rúru používať pri otvorených dverách. Mohli by ste tak byť vystavení pôsobeniu nebezpečného mikrovlnného žiarenia. Je dôležité nemanipulovať s bezpečnostnými prvkami rúry a neblokovať ich.

Dôkladne čistite dvere a tesniace povrchy. Neprevádzkujte mikrovlnnú rúru ak je poškodená. Dôležité je overiť zvlášť správne uzavretie dverí a či nedošlo k poškodeniu nasledujúcich prvkov: (1) dvere (pretlačenie), (2) závesy a západky (zlomenie alebo uvoľnenie), (3) tesnenie dverí a tesniace povrchy.

Používajte len riad, ktorý je vhodný pre mikrovlnné rúry.

## UPOZORNENIA



Pri ohrievaní potravín v umelohmotných alebo papierových obaloch rúru často kontrolujte. Dôvodom je riziko požiaru.

Ohrievanie nápojov v mikrovlnnej rúre môže viesť k oneskorenému výbušnému varu. Preto je potrebné pri manipulácii s nádobou postupovať s opatrnosťou.

Ak spozorujete dym, okamžite mikrovlnnú rúru vypnite. Ponechajte dvere zavreté tak, aby došlo k uduseniu prípadných plameňov.

V mikrovlnných rúrach by sa nemali ohrievať surové vajcia v škrupinke a vajcia natvrdo, pretože môžu vybuchnúť.

Ak došlo k poškodeniu dverí alebo ich tesnenia, nesmie sa mikrovlnná rúra používať než bude opravená vyškolenou osobou.

Kvapaliny a iné potraviny nesmú byť ohrievané v uzavretých nádobách, pretože existuje možnosť ich výbuchu.

## ČISTENIE

Pred čistením odpojte mikrovlnnú troubu od elektrickej siete. Po použití vyčistíte vnitrek mikrovlnnej trouby pomocí mierne navlhčeného hadříku. Príslušenství čistíte obvyklým způsobem mýdlovou vodou. Rám dveří, těsnění a okolní díly je nutno při znečištění čistit opatrně měkkým hadříkem.

## ZÁRUKA

### Záruka

Záručné služby sú vykonávané v súlade so záručným listom.

Výrobca nenesie žiadnu zodpovednosť za eventuálne škody alebo požiare spôsobené spotrebiteľom a vyplývajúce z nedodržiavania pokynov uvedených v toto návode.

**Záruční a pozáruční servis spotřebičů značky Amica zajišťuje firma Martykán servis v ČR a Fastplus v SR a jejich servisní střediska.**

#### Martykán servis

Zámecká 3

698 01 Veselí nad Moravou

Tel: 518 324 555

e-mail: servis@martykanservis.cz

www.martykanservis.cz

#### Fastplus s.r.o.

Na pántoch 18

831 06 Bratislava - Rača

Tel: 2 4910 5853-54

www.fastplus.sk

### Vyhlasenie výrobcu

Výrobca týmto vyhlasuje, že výrobok spĺňa dôležité požiadavky nasledujúcich európskych smerníc:

- smernica pre nízke napätie 2006/95/EC
- smernica elektromagnetickej kompatibility 2004/108/EC,
- smernica ErP - 2009/125/EC

a preto výrobok získal označenie **CE** a bolo preň vydané Vyhlasenie o zhode, a toto vyhlásenie bolo sprístupnené orgánom obchodnej inšpekcie.

## SICHERHEITSHINWEISE



### Um Schäden oder Verletzungen durch Mikrowellenenergie zu verhindern.

(A) Versuchen Sie nie, die Mikrowelle mit offener Tür zu starten. Wichtig ist, dass die Sicherungsblockierungen nicht ausgeschaltet werden. Manipulieren Sie nicht an den Sicherungsschaltungen.

(B) Achten Sie darauf, dass keine Gegenstände in der Tür eingeklemmt sind, sich weder Schmutz noch Reinigungsmittelreste auf der Türdichtung befinden.

(C) Starten Sie die Mikrowelle nicht, wenn sie beschädigt ist. Vor allem ist es wichtig, dass die Tür der Mikrowelle richtig schließt und keine Schäden wie z.B.:

- (1) Dellen,
- (2) Schäden am Türrahmen bzw. Schloss,
- (3) Schäden an der Türdichtung aufweist.

(D) Reparaturen an der Mikrowelle dürfen nur von qualifizierten Mitarbeitern des Kundenservice des Herstellers durchgeführt werden.

### Technische Daten

Modell	EMW 13180 E
Energieversorgung	230V~ 50Hz
Arbeitsfrequenz	2450MHz
Lautstärke	54 [dB (A) re 1pW]
Leistung	1250 W
Ausgangsnennleistung der Mikrowelle	800 W
Ausgangsnennleistung des Grills	1000 W
Garraum	20 l
Drehtellerdurchmesser	245 mm
Außenmaße (BxHxT)	315,5 x 594,6 x 382,6
Nettogewicht	~13,6 kg

## SICHERHEITSANWEISUNGEN ZUR VERWENDUNG



BITTE LESEN SIE DIES SORGFÄLTIG UND BEWAHREN SIE ES FÜR SPÄTERES NACHLESEN AUF

1) WARNUNG: Falls es sich um ein kombiniertes Gerät handelt, können sehr hohe Temperaturen entstehen. Lassen Sie deshalb Kinder nicht ohne Aufsicht das Gerät benutzen.

2) WARNUNG: Wenn die Tür oder die Türdichtung beschädigt ist, darf die Mikrowelle nicht benutzt werden. Lassen Sie die Reparatur nur durch einen qualifizierten Fachmann des Kundenservice (des Herstellers) durchführen.

3) WARNUNG: Öffnen Sie auf keinen Fall das Gehäuse des Geräts!

4) WARNUNG Flüssigkeiten und andere Lebensmittel dürfen nicht in dicht schließenden Behältern erwärmt werden, da sie explodieren können.

5) WARNUNG: Dieses Gerät darf von Kindern ab einem Alter von 8 Jahren und von Personen mit eingeschränkten physischen, sensorischen oder mentalen Fähigkeiten sowie von Personen mit fehlender Erfahrung bzw. Kenntnissen im Umgang mit diesem Gerät genutzt werden, sofern diese über eine sichere Nutzung des Geräts und über mögliche Gefahren bei der Nutzung dieses Gerätes unterwiesen wurden.

Die Kinder sollten mit dem Gerät nicht spielen. Mit der Reinigung und Wartung des Gerätes dürfen die Kinder nicht beauftragt werden, es sei denn sie haben das 8. Lebensjahr vollendet und wurden von einer ausgewiesenen Person beaufsichtigt.

6) Die Mindesthöhe des erforderlichen Freiraums über der oberen Fläche der Mikrowelle ist in Montageanleitung definiert.

7) Verwenden Sie nur für die Mikrowelle geeignetes Geschirr.

8) Plastik- oder Papierbehälter nicht überhitzen (Entzündungsgefahr).

9) Im Falle von Rauchentwicklung schalten Sie das Gerät ab und trennen Sie es von der Stromversorgung. Halten Sie die Tür geschlossen bis die Flammen verlöschen;

10) Beachten Sie beim Erwärmen von Getränken die Phase des „Nachgarens“. Seien Sie vorsichtig, wenn Sie mit dem Behälter in Berührung kommen;

# SICHERHEITSANWEISUNGEN ZUR VERWENDUNG



- 11) Speisen und Getränke erwärmen sich sehr ungleichmäßig. Mischen oder schütteln Sie den Flaschen- bzw. Glasinhalt nach dem Erwärmen gründlich. Prüfen Sie die Temperatur, um Verbrennungen zu vermeiden.
- 12) Sowohl frische als auch gekochte Eier eignen sich nicht für Mikrowelle (Explosionsgefahr).
- 13) Die Einzelheiten zur Reinigung von Dichtungen an der Tür und in den anliegenden Bereichen entnehmen Sie dem entsprechenden Kapitel dieser Bedienungsanleitung.
- 14) Reinigen Sie die Mikrowelle regelmäßig.
- 15) Vermeiden Sie Beschädigungen des Gehäuses.
- 16) **Achtung!** Wenn die Versorgungsleitung beschädigt ist, muss sie ausgetauscht werden. Die Reparatur darf nur beim Hersteller oder durch eine autorisierte Werkstatt erfolgen.
- 17) Vor Erstgebrauch beachten:
  - Schalten Sie die Raumlüftung an oder öffnen Sie das Fenster,
  - Stellen Sie die Mikrowelle in leerem Zustand für ca. 3 Min. auf Grillmodus (Rauchentwicklung möglich).
- 18) Das Gerät und das Stromkabel sollen außerhalb der Reichweite von Kindern unter 8 Jahren aufbewahrt werden.
- 19) Dieses Gerät ist für den Gebrauch im Haushalt und ähnlichen Anwendungen bestimmt\*:
  - Essräume des Personals in Werkstätten, Büros und anderen Arbeitsumgebungen;
  - Durch Kunden in Hotels, Motels und ähnlichen Wohnumgebungen;
  - Bauernhöfe;
  - Frühstückspension.
- 20) **WARNUNG:** Das Gerät und seine zugänglichen Teile werden während der Benutzung heiss. Seien Sie vorsichtig und berühren Sie nicht die Heizelemente. Kinder unter 8 Jahren sollen ohne konstante Aufsicht nicht in der Nähe sein.
- 21) Der Dampfreiniger soll nicht benutzt werden.
- 22) Die Oberfläche des Staufachs kann heiß werden.
- 23) Die Mikrowelle soll mit geöffneter Dekor Tür benutzt werden ( für Mikrowellen mit Dekor Tür)

## SICHERHEIT



1. Stellen Sie das Gerät auf einen ebenen horizontalen Untergrund.
2. Der Drehteller und das Drehgestell müssen während des Gebrauchs in der Mikrowelle sein. Legen Sie Speisen nicht direkt auf den Drehteller, um Beschädigungen zu vermeiden.
3. Vermeiden Sie Überhitzung, um Beschädigungen des Drehtellers zu verhindern.
4. Verwenden Sie nur mikrowellene geeignetes Geschirr.
5. Die Mikrowelle ist mit einem Sicherungssystem ausgestattet, das den Betrieb bei offener Tür verhindert. Manipulieren Sie auf keinen Fall am Sicherungssystem.
6. Benutzen Sie die Mikrowelle nicht in leerem Zustand. Vermeiden Sie eine Überhitzung von Speisen (Brandgefahr).
7. Legen Sie keine Speisen direkt auf den Drehteller. Zu starke Erhitzung des Drehtellers kann zu Beschädigungen führen.
8. Erwärmen Sie in der Mikrowelle keine Flaschen oder Gläser mit Säuglingsnahrung. Die Speisen werden nicht gleichmäßig erwärmt, so dass Verbrennungsgefahr besteht.
9. Verwenden Sie keine Behälter mit enger Öffnung, z.B. Getränkeflaschen.
10. Benutzen Sie zum Braten spezielles Bräunungsgeschirr.
11. Von der Herstellung von Konserven ist abzuraten, da keine gleichmäßige Erhitzung der Lebensmittel möglich ist.
12. Die Mikrowelle ist nur für häuslichen Gebrauch vorgesehen.
13. Rühren Sie Getränke nach der Hälfte des Erwärmungsprozesses um. Lassen Sie die Lebensmittel nach Beenden des Garprozesses kurz ruhen und rühren Sie dann nochmals gründlich um.
14. Vergessen Sie keine Lebensmittel in der Mikrowelle (Brandgefahr).
15. Wenn das Gerät im Grillmodus benutzt wird, darf es von Kindern nur unter Aufsicht von Erwachsenen benutzt werden, da sehr hohe Temperaturen entstehen.
16. Reinigen Sie die Mikrowelle regelmäßig.
17. Das Gerät darf von Kindern sowie von Personen, die nicht im vollen Besitz ihrer körperlichen, sensorischen oder geistigen Fähigkeiten sind nur unter Aufsicht benutzt werden. Kinder dürfen mit dem Gerät nicht spielen.



**Um Verletzungen, Brände oder Schäden durch Mikrowellenenergie zu verhindern, sollten folgende Sicherheitsregeln beachtet werden:**

1. Lesen Sie die Gebrauchsanweisung vor der Inbetriebnahme des Gerätes genau durch.
2. Halten Sie sich an die „Sicherheitsmaßnahmen zur Vermeidung hoher Strahlung“.
3. Lassen Sie das Gerät während des Betriebs nicht unbeaufsichtigt.

\*siehe Garantiekarte

## SICHERHEIT



### Bei der Entzündung:

1. Halten Sie die Tür geschlossen.
2. Schalten Sie die Mikrowelle aus und ziehen Sie den Stecker aus der Steckdose.
3. Schalten Sie die Stromversorgung aus.



Vergessen Sie nie folgende Regeln:

1. Überhitzen Sie die Gerichte nicht. Lassen Sie das Gerät nicht unbeobachtet, insbesondere, wenn sich in der Mikrowelle Papier, Kunststoff und andere leicht brennbare Stoffe befinden.
2. Verwenden Sie die Mikrowelle nicht als eine Ablagefläche. Bewahren Sie in der Mikrowelle keine Lebensmittel oder leicht brennbaren Gegenstände auf.
3. Entfernen Sie Metallverschlüsse oder -griffe von Papier- und Plastikbehältern, bevor Sie sie in die Mikrowelle hineinlegen.
4. Schließen Sie die Mikrowelle nur an eine ordnungsgemäß installierte Schutzkontaktsteckdose an. Die Erdung ist gesetzlich vorgeschrieben.
5. Installieren Sie die Mikrowelle entsprechend den Hinweisen in der Installationsanweisung.
6. Einige Produkte, z.B. Eier, Wasser mit Öl oder Fett, dicht schließende Behälter oder Konserven eignen sich nicht für den Mikrowellengebrauch (Explosionsgefahr).
7. Verwenden Sie das Gerät gemäß der Gebrauchsanweisung. Die Mikrowelle ist ausschließlich für die Zubereitung von Lebensmitteln im häuslichen Gebrauch zugelassen.
8. Die Mikrowelle darf von Kindern nur unter Aufsicht bedient werden. Lassen Sie das Gerät während des Betriebs nicht unbeaufsichtigt.
9. Starten Sie die Mikrowelle nicht, wenn das Bedienungsfeld oder der Stecker beschädigt sind, die Mikrowelle nicht richtig funktioniert, sie beschädigt oder heruntergefallen ist.
10. Die Servicearbeiten sollen ausschließlich von qualifizierten Technikern des Herstellers durchgeführt werden.
11. Achten Sie darauf, dass die Lüftungsschlitze nicht verschlossen sind.
12. Lagern und verwenden Sie die Mikrowelle nicht im Freien.
13. Verwenden Sie die Mikrowelle nicht in Wassernähe oder in feuchten Räumen.
14. Vermeiden sie den Kontakt des Anschlusskabels oder des Steckers mit Wasser.
15. Vermeiden Sie den Kontakt des Anschlusskabels mit Wärmequellen.
16. Vermeiden Sie ein Herunterhängen des Anschlusskabels.
17. Reinigung:  
Vergewissern Sie sich vor der Reinigung, dass die Mikrowelle von der Stromzufuhr getrennt ist.  
a) Reinigen Sie das Mikrowelleninnere nach Gebrauch mit einem feuchten Lappen.  
b) Reinigen Sie die Zubehörteile im Wasser mit Spülmittel.  
c) Reinigen Sie Türrahmen, Türdichtungen und andere Teile vorsichtig mit einem milden Reinigungsmittel und weichen Lappen.
18. Benutzen Sie keine scheuernden Reinigungsmittel oder scharfe Metallkratzer, um die Ofenglastür zu säubern. Dies verursacht Oberflächenkratzer, die zu einem Zerschneiden des Glases führen können.

## ENTSORGUNG DER VERPACKUNG



Entfernen Sie die Transportverpackung und entsorgen Sie das Material vorschriftsmäßig. Alle Verpackungselemente sind umweltfreundlich und wiederverwertbar (s. Kennzeichnung).  
Achtung! Halten Sie die Verpackungsmaterialien (Folien und Säcke aus Polyethylen/ Polystyrol) von Kindern fern (Erstickungsgefahr).

## ENTSORGUNG DES ALTGERÄTES



Dieses Produkt darf am Ende seiner Lebensdauer nicht über den normalen Haushaltsabfall entsorgt werden, sondern muss bei einer Recycling-Sammelstelle für elektrische und elektronische Geräte abgegeben werden. Darüber informiert das Symbol, das sich auf dem Gerät, der Gebrauchsanweisung und der Verpackung befindet. Die im Gerät verwendeten Stoffe eignen sich zur Wiederverwendung. Mit dem Recycling des Geräts leisten Sie einen Beitrag zum Umweltschutz.

Informieren Sie sich bei den lokalen Behörden bzw. dem Hersteller über geeignete Recycling-Sammelstellen in Ihrer Nähe.



## ELEKTRISCHER ANSCHLUSS

### ACHTUNG!

Manipulieren Sie nicht am Gerät, es besteht die Gefahr eines elektrischen Schlags.

### WARNUNG!

Stecken Sie den Stecker erst in die Steckdose, wenn das Gerät ordnungsgemäß montiert ist.

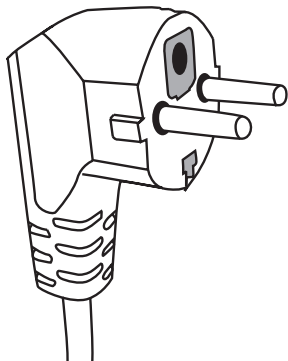

Der Anschluss des Geräts darf nur über eine vorschriftsmäßig installierte und geerdete Schutzkontakt-Steckdose erfolgen. Alle elektrischen Anschlüsse müssen von einer Fachkraft und unter Beachtung der Hersteller- sowie der örtlichen Sicherheitsvorschriften ausgeführt werden.

Der Hersteller übernimmt keine Haftung für Schäden, oder Verletzungen an Personen, Haustieren oder Sachen, die infolge Nichtbeachtung der o.g. Vorschriften entstehen.

1. Das Gerät ist mit einem kurzen Stromkabel ausgestattet, um die Verwicklung- oder Stolpergefahr zu reduzieren.

2. Bei der Nutzung einer Verlängerungsschnur:

- 1) Nennwert der Verlängerungsschnur muss mindestens so hoch wie Nennwert des Gerätes sein.
- 2) Die Verlängerungsschnur muss geerdet werden.
- 3) Die Verlängerungsschnur sollte so angeschlossen werden, dass sie nicht herunterhängt.

## GESCHIRR

### WARNUNG!



Verletzungsgefahr! Dicht geschlossene Behälter können explodieren, deshalb Behälter öffnen, Plastiktüten (Bratbeutel) einstecken.

Verwenden Sie nur mikrowellene geeignetes Geschirr. Ungeeignet sind Töpfe o.ä. aus Stahl, Edelstahl, Kupfer, Aluminium oder Emaille. Ebenso muss auf Geschirr mit Gold- oder Silberrand verzichtet werden. Machen Sie gegebenenfalls einen Eignungstest.

### Geschirrtest:

1. Füllen Sie das Gefäß mit einer Tasse (250 ml) kaltem Wasser.
2. Schalten Sie das Gerät für 1 Minute auf maximale Leistung.
3. Berühren Sie vorsichtig das Geschirr. Hat es sich erwärmt, ist es für die Mikrowelle ungeeignet.
4. Achtung! Nicht länger als 1 Minute erwärmen.

## GESCHIRR

### Materialien, die in der Mikrowelle nicht verwendet dürfen

Geschirr	Bemerkungen
Aluminiumtablett	Kann Lichtbogen hervorrufen. Legen Sie das Gericht in ein für die Mikrowelle geeignetes Geschirr.
Pappschachtel mit Metallgriff	Kann Lichtbogen hervorrufen. Legen Sie das Gericht in ein für die Mikrowelle geeignetes Geschirr.
Metall oder Geschirr mit Metallrh	Metall schirmt das Gericht vor Mikrowellenenergie ab. Metallrahmen kann Lichtbogen hervorrufen
Metalldeckel	Können Lichtbogen oder Brand in der Mikrowelle hervorrufen.
Papiertüten	Können Brand in der Mikrowelle hervorrufen
Plastikschaumstoff	Plastikschaumstoff kann bei hoher Temperatur schmelzen
Holz	Holz trocknet aus und kann zerbrechen

### Materialien, die in der Mikrowelle verwendet dürfen

Geschirr	Bemerkungen
Alufolie	Nur als Abdeckung, um z.B. Fleisch oder Geflügel zu schützen. Die Folie muss mindestens 2,5 cm von den Mikrowellenwänden entfernt sein.
Bräunungsgeschirr	Halten Sie sich an Empfehlungen des Herstellers. Der Schüsselboden soll min. 5mm über dem Drehteller sein. Falsche Anwendung kann ein Zerbrechen des Drehtellers verursachen.
Geschirr	Verwenden Sie nur zur mikrowellengeeignetes Geschirr. Halten Sie sich an die Empfehlungen des Herstellers. Verwenden Sie kein beschädigtes Geschirr
Gläser	Nehmen Sie immer den Deckel ab. Stellen Sie die optimale Temperatur ein. Die Mehrheit der Gläser ist temperaturempfindlich und kann zerbrechen.
Glasgeschirr	Verwenden Sie in der Mikrowelle nur hitzebeständiges Geschirr. Vergewissern Sie sich, dass das Geschirr keine Metallbestandteile hat. Verwenden Sie kein beschädigtes Geschirr
Bratbeutel/-schläuche	Halten Sie sich an Empfehlungen des Herstellers. Benutzen Sie keine Metallverschlüsse.
Papierteller/-becher	Stechen Sie sie mit einer Gabel ein, damit der Dampf entweichen kann. Verwenden Sie Papiergeschirr nur für eine schnelle Erwärmung. Lassen Sie die Mikrowelle nicht ohne Aufsicht!
Papiertücher	Nur Abdeckung, um Fett aufzusaugen. Verwenden Sie Papiertücher nur für eine schnelle Erwärmung unter Aufsicht.
Pergamentpapier	Nur als Abdeckung, um Spritzer zu vermeiden oder als Verpackung beim Dampfgaren
Kunststoffe	Nur mikrowellengeeignete (s. Etikett), Tüten vor dem Erhitzen mit der Gabel einstechen.
Plasikverpackung	Nur mikrowellengeeignete (s. Etikett)
Thermometer	Nur mikrowellengeeignetes (Fleisch- und Zuckerthermometer).
Wachspapier	Nur als Abdeckung, um Spritzer zu vermeiden.

# GESCHIRR

Geschirrstoff	Mikrowellen	Grill	Betrieb Combi
hitzebeständiges Glasgeschirr	JA	JA	JA
nicht hitzebeständiges Glasgeschirr	NEIN	NEIN	NEIN
hitzebeständige Keramik	JA	NEIN	NEIN
Mikrowellengeeignetes Geschirr	JA	NEIN	NEIN
Küchenpapier	JA	NEIN	NEIN
Metallbehälter	NEIN	JA	NEIN
<b>Grillrost (Mikrowellenausstattung)</b>	NEIN	JA	NEIN
Alufolie und Alubehälter	NEIN	JA	NEIN

## MIKROWELLENAUSSTATTUNG

### Beschreibung der Mikrowellenausstattung

Nehmen Sie die Mikrowelle und das Zubehör aus dem Karton bzw. dem Mikrowelleninnerraum. Ihre Mikrowelle ist mit folgender Ausstattung ausgeliefert worden:

- Drehteller 1
- Rollenring 1
- Gebrauchsanweisung 1

- A) Bedienfeld
- B), C) Rollenring
- D) Drehteller
- E) Sichtfenster
- F) Dichtung
- G) Sicherheitsverriegelung

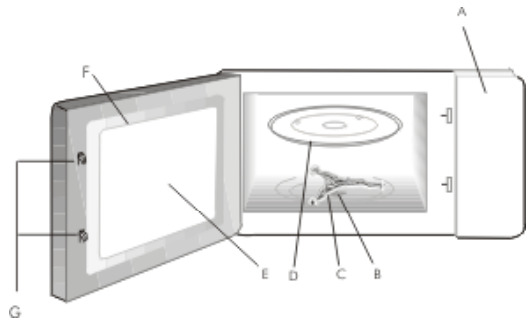

## INSTALLIERUNG DES DREHTELLERS

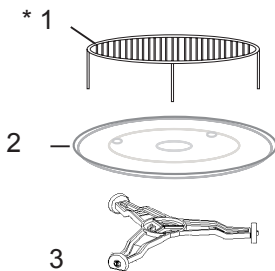

- 1 Drücken Sie nie auf den Drehteller drücken bzw. legen Sie diesen nicht mit dem Boden nach oben.
- 2 Setzen Sie beim Kochen immer den Drehteller mit dem Rollenring ein.
- 3 Legen Sie alle Gerichte beim Garen oder Aufwärmen immer auf den Drehteller.
- 4 Sollte der Drehteller zerspringen oder brechen, rufen Sie den nächstgelegenen autorisierten Servicedienst.

Elemente der Ausstattung:

1. Grillrost
2. Drehteller mit Auflagekerbe
3. Rollenring

**\*Achtung:** Der Grillrost soll nur im Grillmodus verwendet werden

# INBETRIEBNAHME DER MIKROWELLE

---

- Entfernen Sie die Verpackung
- Prüfen Sie die Mikrowelle auf evtl. Beschädigungen (Dellen, Schäden an der Türdichtung usw.).
- Installieren Sie die Mikrowelle nicht, wenn sie beschädigt ist.



**Entfernen Sie auf keinen Fall den hellbraunen Glimmerdeckel, der das Magnetron schützt.**

## Installation

---

1. Das Gerät ist ausschließlich für häuslichen Gebrauch bestimmt.
2. Die Mikrowelle kann nach Einbau in den Küchenschrank benutzt werden.
3. Die Einbauanleitung finden Sie im „Montageblatt“.
4. Die Breite des Schrankes muss 60 cm betragen, die Installation sollte in einer Höhe von 85 cm erfolgen.

Entfernen Sie nicht die Füße unter dem Mikrowellengerät.

Blockieren Sie nicht die Lufteinlass- und -auslassöffnungen. Andernfalls kann es zu Beschädigung des Geräts kommen. Stellen Sie das Gerät möglichst weit entfernt von Radio- und Fernsehgeräten auf. Der Betrieb der Mikrowelle kann Störungen des Radio- oder Fernsehempfangs hervorrufen.

2. Schließen Sie das Gerät über eine Standard-Haushaltssteckdose an. Achten Sie darauf, dass Spannung und Frequenz mit den auf dem Typenschild angegebenen Daten übereinstimmen.

**Die Oberflächen können während des Betriebs heiß werden.**







# BEDIENUNG

**Dieses Mikrowellengerät wurde zur Einstellung der Parameter beim Garen oder Aufwärmen mit moderner elektronischer Steuerung ausgestattet.**

## 1. Einstellen der Uhrzeit

Nach dem Anschließen des Mikrowellengerätes an das Stromnetz wird "0:00" im Display angezeigt und ein Piep ertönt - dann muss man folgenderweise vorgehen:







1. Drücken Sie die Taste . Die Stunden-Anzeige blinkt.
2. Drehen Sie den Drehknopf , um die gewünschte Stunde im Bereich von 0 bis 23 einzustellen.
3. Drücken Sie die Taste . Die Minuten-Anzeige blinkt.
4. Drehen Sie den Drehknopf , um die gewünschte Minute im Bereich von 0 bis 59 einzustellen.
5. Drücken Sie die Taste , um die Einstellung der Uhrzeit zu beenden.



**Achtung:** Wird die Uhrzeit nicht eingestellt, können manche Betriebsarten der Mikrowelle nicht genutzt werden. Wird beim Einstellen der Uhrzeit innerhalb von 5 Minuten keine Einstellung vorgenommen, übernimmt die Uhr automatisch die zuletzt eingestellte Uhrzeit.

## 2. Aufwärmen der Gerichte

**Beispiel:** Wenn man 80% der Mikrowelle zum Garen von einem Gericht über 20 Minuten nutzen, kann man die Mikrowelle einstellen, indem man folgenderweise vorgeht:

1. Drücken Sie die taste  +  $\frac{30}{\text{SEC}}$  / OK, im Display wird "PI 00" angezeigt.
2. Drücken Sie mehrmals die Taste  oder Drehen Sie den Drehknopf , um Mikrowellen-Leistung von 80% einzustellen, im Display wird das Symbol "P80" angezeigt (die bestimmte Mikrowellen-Leistung wird mit einem entsprechenden Symbol im Sinne der Tabelle auf der nächsten Seite gekennzeichnet).
3. Drücken Sie die Taste  +  $\frac{30}{\text{SEC}}$  / OK, um die Eingabe zu bestätigen.
4. Drehen Sie den Drehknopf , um die Kochzeit von 20 Minuten einzustellen.
5. Drücken Sie sie Taste  +  $\frac{30}{\text{SEC}}$  / OK, um den Aufwärmvorgang zu starten, oder die Taste , um die Einstellungen zu löschen.

## BEDIENUNG

**Achtung:** Die Einstellung der Kochzeit mit dem Drehknopf in folgenden Bereichen:

0---1 Min.:	5 Sekunden
1---5 Min.:	10 Sekunden
5---10 Min.:	30 Sekunden
10---30 Min.:	1 Minute
30---95 Min.:	5 Minuten





Die Symbole entsprechen der Leistung des Geräts:

Mikrowellen-Leistung	100%	80%	50%	30%	10%
Symbol im Display	P100	P80	P50	P30	P10

### 3. Grillen



**Achtung:** Nur beim Grillen benutzen Sie den speziellen Grillrost, der als Zubehör der Mikrowellengerätes mitgeliefert wurde, gehört.







1. Drücken Sie die Taste  , um die Grill-Funktion einzustellen (im Display wird das Symbol "G" angezeigt).
2. Drücken Sie die Taste  , um die Wahl der Grill-Funktion zu bestätigen.
3. Drehen Sie den Drehknopf  , um die Grillzeit einzustellen (im Bereich von 00:05 bis 95:00).
4. Drücken Sie die Taste  , um den Grillvorgang zu starten.

**Achtung:** Nach Ablauf der eingestellten Grillzeit, ertönt ein akustisches Signal, mit dem darauf hingewiesen wird, dass das Gericht umzudrehen ist, um bessere Grillergebnisse zu erzielen. Dazu öffnen Sie die Tür und drehen Sie das Gericht und drücken Sie anschließend die Taste  , um den Vorgang im Mikrowellengerät fortzusetzen. Wird dies nicht vorgenommen, setzt das Gerät den Betrieb mit der voreingestellten Betriebszeit fort.

## BEDIENUNG

### 4. Aufwärmen Combi



Abwechselnder Einsatz von Mikrowellen oder der Grill-Funktion in entsprechenden Proportionen (siehe unten: C-1 und C-2 in der Tabelle).

1. Drücken Sie die Taste , im Display wird "G" angezeigt.
2. Drücken Sie mehrmals die Taste  oder drehen Sie den Drehknopf , um die Funktion Combi mit dem Display-Symbol "C-1" oder "C-2" (das Verhältnis der Leistung der Mikrowellen zur Grill-Leistung ist der nachstehenden Tabelle zu entnehmen) zu wählen.
3. Drücken Sie die Taste , um die Wahl der Funktion Combi zu bestätigen.
4. Drehen Sie den Drehknopf , um die Betriebszeit (im Bereich von 00:05 bis 95:00) einzustellen.
5. Drücken Sie die Taste , um den Aufwärmvorgang zu starten.

Verhältnis der Mikrowellen-Leistung zur Grill-Leistung in der Funktion Combi:

Symbol im Display	Mikrowellen-Leistung	Grill-Leistung
C-1	55%	45%
C-2	36%	64%

### 5. Start/Schnell-Start

Befindet sich die Mikrowelle im Stand-By-Modus, drücken Sie die Taste , um den Betrieb mit voller Mikrowellen-Leistung (100%) über 30 Sekunden zu starten. Durch jedes weitere Drücken der Taste  wird die Aufwärmzeit erhöht. Die maximale Einstellung beträgt 95 Minuten.

## BEDIENUNG

### 6. Auftauen (defrost) nach Gewicht

1. Drücken Sie einmal die Taste , im Display wird dann das Symbol „dEF1“ (Auftauen nach Gewicht) angezeigt.

2. Drehen Sie den Drehknopf , um das Gewicht des Gerichts (im Bereich von 100-2000g) einzustellen.

3. Drücken Sie die Taste , um den Auftauvorgang zu starten.

### 7. Auftauen (defrost) nach Zeit

1. Drücken Sie zweimal die Taste , im Display wird das Symbol „dEF2“ (Auftauen nach Zeit) angezeigt.

2. Drehen Sie den Drehknopf , um die Auftauzeit (im Bereich von 00:05 bis 95:00) einzustellen.

3. Drücken Sie die Taste , um den Auftauvorgang zu starten.

### 8. Mehrstufen-Aufwärmen

Das Garprogramm eingeben. Man kann maximal drei Leistungsstufen einstellen. Der Auftauvorgang (defrost) muss immer als erste Stufe eingestellt werden, soweit dieser im Mehrstufen-Programm enthalten ist. Nach jeder eingestellten Aufwärmstufe ertönt ein akustischer "Piep". Die Funktion Auto Menu kann beim Mehrstufen-Aufwärmen nicht eingesetzt werden.

**Beispiel:** Wenn man ein Gericht zuerst über 5 Minuten auftauen und anschließend mit der Mikrowellen-Leistung von 80% über 7 Minuten aufwärmen will, muss man folgenderweise vorgehen:

1. Drücken Sie zweimal die Taste  (im Display wie das Symbol „dEF2“ angezeigt).

2. Drehen Sie den Drehknopf , um den Auftauvorgang von 5 Minuten einzustellen.

3. Drücken Sie einmal die Taste .

4. Drehen Sie den Drehknopf , um die Mikrowellen-Leistung von 80% einzustellen (im Display wie das Symbol "P80" angezeigt).





## BEDIENUNG

5. Drücken Sie die Taste  $\left| \text{Ⓢ} + \frac{30}{\text{SEC}} / \text{OK} \right|$ , um die Eingabe zu bestätigen.
6. Drehen Sie den Drehknopf , um den Aufwärmvorgang von 7 Minuten einzustellen.
7. Drücken Sie die Taste  $\left| \text{Ⓢ} + \frac{30}{\text{SEC}} / \text{OK} \right|$ , um den Vorgang zu starten.



### 9. Startverzögerung

Zuerst stellen Sie die Uhrzeit, anschließend den Kochvorgang nach vorstehenden Hinweisen und schließlich die gewünschte Start-Uhrzeit ein.

**Beispiel:** Wenn man ein Gericht zu einer bestimmten Uhrzeit mit der Mikrowellen-Leistung von 80% über 7 Minuten aufwärmen will, muss man folgenderweise vorgehen:

1. Stellen Sie zuerst die Uhrzeit ein.
2. Das Garprogramm eingeben. Man kann maximal drei Leistungsstufen einstellen. Der Auftauvorgang (defrost) sollte nicht in der Betriebsart „Startverzögerung“ eingestellt werden.
  - a) Drücken Sie einmal die Taste  $\left| \text{Ⓢ} \right|$ .
  - b) Drehen Sie den Drehknopf , um die Mikrowellen-Leistung von 80% einzustellen (im Display wie das Symbol "P80" angezeigt).
  - c) Drücken Sie die Taste  $\left| \text{Ⓢ} + \frac{30}{\text{SEC}} / \text{OK} \right|$ , um die Eingabe zu bestätigen.
  - d) Drehen Sie den Drehknopf , um die Aufwärmzeit von 7 Minuten zu wählen.

Nach dem Voranstehenden drücken Sie die Taste  $\left| \text{Ⓢ} + \frac{30}{\text{SEC}} / \text{OK} \right|$  nicht, sondern gehen Sie folgenderweise vor:

3. Drücken Sie die Taste  $\left| \text{Ⓢ} \right|$ . Die Stunden-Anzeige blinkt.
4. Drehen Sie den Drehknopf , um die gewünschte Stunde im Bereich von 0 bis 23 einzustellen.
5. Drücken Sie die Taste  $\left| \text{Ⓢ} \right|$ . Die Minuten-Anzeige blinkt.
6. Drehen Sie den Drehknopf , um die gewünschte Minute im Bereich von 0 bis 59 einzustellen.

## BEDIENUNG

---



7. Drücken Sie die Taste  $\left| \text{①} + \frac{30}{\text{SEC}} / \text{OK} \right|$ , um den Vorgang Aufwärmen mit Verzögerung zu starten.

Wenn der Vorgang beginnt, ertönt ein akustisches Signal. Der letzte Schritt im Rahmen dieses Vorgangs wird mit einem akustischen Signal bestätigt und dann läuft der Modus der eingestellten Verzögerung ab. Nach dem Ablauf der eingestellten Zeit schaltet sich das Mikrowellengerät automatisch ein.

### 10. Auto Menu (Die Tabelle Auto Menu gibt es auf der nächsten Seite.)

---





**Beispiel:** Wenn man die Betriebsart "Auto Menu" für die Zubereitung von 250 g Fisch benutzen will.

1. Drehen Sie den Drehknopf  im Uhrzeigersinn, um die Funktion „A3“ zu wählen.
2. Drücken Sie die Taste  $\left| \text{①} + \frac{30}{\text{SEC}} / \text{OK} \right|$ , um die Einstellung der Betriebsart „Auto Menu“ zu bestätigen.
3. Drehen Sie den Drehknopf , um ein entsprechendes Gewicht von 250g zu wählen.
4. Drücken Sie die Taste  $\left| \text{①} + \frac{30}{\text{SEC}} / \text{OK} \right|$ , um den Vorgang zu starten.
5. Nach der Beendigung des Aufwärmprogramms ertönt ein akustisches Signal.

# BEDIENUNG

Menu	Gewicht	Anzeige
<b>A1</b> Erhaltung der Temperatur	200	200
	400	400
	600	600
<b>A2</b> Gemüse	200	200
	300	300
	400	400
<b>A3</b> Fische	250	250
	350	350
	450	450
<b>A4</b> Fleisch	250	250
	350	350
	450	450
<b>A5</b> Nudeln	50g (mit 450 ml kaltem Wasser)	50
	100g (mit 800 ml kaltem Wasser)	100
<b>A6</b> Kartoffeln	200	200
	400	400
	600	600
<b>A7</b> pizza	200	200
	400	400
<b>A8</b> Suppen	200	200
	400	400

## 11. Wärmeeerhaltung



1. Im Stand-By-Zustand drücken Sie die Taste , im Display wird "200" angezeigt.
2. Drücken Sie mehrmals die Taste  oder Drehen Sie den Drehknopf , um das Gewicht (200g, 400g oder 600g) zu wählen.
3. Drücken Sie die Taste  +  / OK, um den Vorgang zu beginnen.



## BEDIENUNG

---

### 12. Kindersicherung







---

Verriegelung: Drücken Sie die Taste  für ca. 3 Sekunden, bis in der Anzeige  erscheint und ein langes Signal „Piep“ ertönt - dann ist die Mikrowelle verriegelt.

Entriegelung: Drücken Sie die Taste  für ca. 3 Sekunden, bis in der Anzeige  erscheint und ein langes Signal „Piep“ ertönt - dann ist die Mikrowelle entriegelt.

### 13. Info-Funktionen:

---

- a) Wenn beim Aufwärmvorgang die Taste  oder die Taste  gedrückt wird, wird die aktuelle Leistung angezeigt.
- b) Wenn im Modus Startverzögerung die Taste  gedrückt wird, wird die die eingestellte Zeit angezeigt.
- c) Um nach der Öffnung der Tür und nach deren erneutem Schließen den Vorgang wieder zu starten, drücken Sie die Taste  .
- d) Wenn beim Aufwärmvorgang die Taste  +  $\frac{30}{\text{SEC}}$  / 0K | gedrückt wird,  wird die aktuelle Uhrzeit angezeigt.

### 14. Akustische Signale

---

Bitte beachten Sie bei der allgemeinen Bedienung der Mikrowelle, dass das Gerät das Drücken der Tasten durch akustische Signale quittieren kann. Ertönt ein Piepton, wenn Sie eine Taste drücken, so akzeptiert das Gerät Ihre Eingabe. Ertönt aber kein Piepton, akzeptiert das Gerät Ihre Eingabe nicht. Bitte überprüfen Sie dann den vorausgegangenen Bedienschritt und korrigieren Sie Ihre Eingabe. Hat das Gerät einen Kochvorgang abgeschlossen, ertönt fünfmal hintereinander ein langer Piepton.

## STÖRUNGEN

Die Mikrowelle verursacht Störungen im Fernseher	Der Radio-bzw. Fernsehempfang kann während des Mikrowellenbetriebs gestört sein. Dabei handelt es sich um ein normales Phänomen.
Die Mikrowelle leuchtet schwach	Beim Kochen mit niedriger Leistung kann das Licht schwächer werden.
Dampf sammelt sich an der Tür. Heiße Luft kommt aus den Entlüftungsöffnungen	Während des Kochens entweicht Dampf über die Entlüftungsöffnungen bzw. sammelt sich an einem kühleren Platz, zumeist an der Tür.

Fehler	Ursache	Lösung
Mikrowelle lässt sich nicht starten	(1) Der Stecker ist nicht richtig eingesteckt.	Ziehen Sie den Stecker heraus und stecken Sie ihn nach 10 Sekunden wieder in die
	(2) Sicherung durchgebrannt oder Sicherheitsschalter hat reagiert.	Sicherung austauschen oder Schalter anschalten (Reparatur nur vom Kundenservice)
	(3) Kein Strom an der Steckdose	Steckdose mit Spannungsprüfer prüfen
Mikrowelle erwärmt nicht	(4) Die Tür ist nicht geschlossen	Die Tür richtig schließen
Laute Geräusche während des Betriebs	(5) Rollenring oder Mikrowellenboden verschmutzt	Siehe „Mikrowellenpflege“

## SCHLUSSBEMERKUNGEN



Lesen Sie genau die beiliegende Gebrauchsanweisung vor dem Gebrauch der Mikrowelle. Bewahren Sie die Gebrauchsanweisung auf. Führen Sie keine Reparaturarbeiten durch. Reparaturarbeiten dürfen nur von qualifizierten Mitarbeitern des Kundenservice des Herstellers durchgeführt werden. Schütteln bzw. mischen Sie gründlich den Flaschen- oder Glasinhalt nach der Erwärmung, insbesondere bei Babynahrung. Prüfen Sie die Temperatur, um Verbrennungen zu vermeiden. Überprüfen Sie regelmäßig die Mikrowelle und das Anschlusskabel. Verwenden Sie die Mikrowelle nicht, wenn Sie Beschädigungen feststellen.



Warnung!

1. Die Durchführung von Service- oder Reparaturarbeiten durch nichtautorisierte Personen ist gefährlich. In keinem Fall das Gehäuse, das vor Mikrowellenstrahlung schützt, eigenmächtig öffnen.
2. Kindern darf die Benutzung des Gerätes nur unter Aufsicht bzw. nach genauer Einweisung erlaubt werden, die die Kinder in die Lage versetzt, das Gerät in sicherer Weise zu bedienen.
3. Ein beschädigtes Anschlusskabel muss durch den Kundenservice ausgetauscht werden.



Versuchen Sie nie die Mikrowelle mit offener Tür zu starten. Manipulieren Sie nicht an den Sicherungsblocierungen.

Halten Sie die Türdichtung und andere Dichtungsflächen sauber. Starten Sie die Mikrowelle nicht, wenn sie beschädigt ist. Achten Sie auf (1) Türen (Dellen), (2) Türrahmen und Schlösser sowie (3) Türdichtungen. Prüfen Sie diese Teile regelmäßig. Lassen Sie das Gerät nicht unbeaufsichtigt, wenn sich in der Mikrowelle Papier- und Plastikstoffe befinden. (Brandgefahr!)

## SCHLUSSBEMERKUNGEN



Beim Erhitzen von Flüssigkeiten kann es zum kurzfristigen Aufkochen (Siedeverzug) kommen. Seien Sie vorsichtig beim Berühren bzw. Herausnehmen des Geschirrs.

Falls Sie Rauch oder Feuer bemerken, halten Sie die Tür geschlossen. Schalten Sie das Gerät ab, ziehen Sie den Stecker aus der Steckdose oder unterbrechen Sie die Stromversorgung des Gerätes.

Eier mit Schale und gekochte ganze Eier dürfen nicht in Mikrowellengerät erhitzt werden (Explosionsgefahr).

Das Gerät darf nicht benutzt werden, wenn die Tür und die Scharniere der Tür beschädigt sind. Sie müssen vom Kundenservice repariert werden.

Flüssigkeiten und andere Speisen dürfen nicht in dicht verschlossenen Behältern erwärmt werden (Explosionsgefahr).

## REINIGUNG

Vergewissern Sie sich vor der Reinigung, dass die Mikrowelle von der Stromversorgung getrennt ist. Reinigen Sie das Mikrowelleninnere mit einem feuchten Lappen. Reinigen Sie die Zubehörteile im Wasser mit Spülmittel. Reinigen Sie Türrahmen, Türdichtungen und andere Teile mit mildem Reinigungsmittel und weichem Lappen.

## GARANTIE

### Garantie

Garantieleistung entsprechend der Garantiekarte.

Der Hersteller lehnt jede Haftung ab, die aus unsachgemäßem Gebrauch der Mikrowelle resultiert..

### CE-Konformitätserklärung

*Der Hersteller dieses Produktes erklärt hiermit in alleiniger Verantwortung, dass dieses Produkt den einschlägigen, grundlegenden Anforderungen der nachfolgenden EU-Richtlinien entspricht:*

- Niederspannungsrichtlinie 2006/95/EG,.
- Elektromagnetische Verträglichkeit 2004/108/EG
- ErP – Richtlinie 2009/125/EG

*Das Gerät ist mit dem **CE** Zeichen gekennzeichnet und verfügt über eine Konformitätserklärung zur Einsichtnahme durch die zuständigen Marktüberwachungsbehörden*

## PRECAUTIONS



### TO AVOID POSSIBLE OVER-EXPOSURE TO MICROWAVE ENERGY

(A) Do not attempt to operate the oven with the door open, because it may cause harmful exposure to microwave energy. Do not disable the safety interlocks, or attempt to circumvent them.

(B) Do not place anything between the front surface of the oven and the door or allow dirt or detergent residue to gather on sealing surfaces.

(C) Do not operate the oven if it is damaged. It is particularly important that the oven door is properly closed and that there is no damage to:

- (1) DOOR (dent)
- (2) HINGES AND LOCKS (broken or loose)
- (3) DOOR SEALS AND THE SEALING SURFACE

(D) Any adjustments or repairs should only be entrusted to the manufacturer's properly qualified service personnel.

### Specification

Model	AMM 20 BI
Power supply	230V~ 50Hz
Microwave Frequency	2450MHz
Sound level	54 [dB (A) re 1pW]
Power Consumption	1250 W
Nominal output power of microwaves	800 W
Nominal output power of grill	1000 W
Oven capacity	20 l
Turntable diameter	245 mm
External dimensions (height x width x depth) [mm]	315,5 x 594,6 x 382,6
Net weight	~13,6 kg

## SAFETY INSTRUCTIONS FOR USE



### READ CAREFULLY AND KEEP FOR FUTURE REFERENCE

1. **WARNING:** When the appliance is used in a combined mode, children can use the microwave oven only under adult supervision due to the high temperatures generated;
2. **WARNING:** If the door or door seals are damaged, the oven must not be used until it is repaired by a qualified technician;
3. **WARNING:** Performing any maintenance or repairs which require removing any shielding protecting against microwave energy is dangerous and should only be entrusted to a qualified technician;
4. **WARNING:** Liquids and other foodstuffs may not be heated in sealed containers as the containers could explode;
5. **WARNING:** This appliance can be used by children aged from 8 years and above and persons with reduced physical, sensory or mental capabilities or lack of experience and knowledge if they have been given supervision or instruction concerning use of the appliance in a safe way and understand the hazards involved. Children shall not play with the appliance. Cleaning and user maintenance shall not be made by children unless they are aged from 8 years and above and supervised.
6. The minimum required clearance above the top of the microwave oven is on the installation manual;
7. Use only cookware that is suitable for use in microwave ovens;
8. When heating food in plastic or paper containers, pay special attention to the microwave oven as containers may ignite;
9. If you see smoke, turn off the appliance or unplug it from power and keep the door closed until the flames are smothered;
10. Microwave heating of beverages can cause delayed boiling, therefore care should be taken when handling the container;

## SAFETY INSTRUCTIONS FOR USE



11. The contents of feeding bottles and jars with food for children should be stirred or shaken and the temperature checked before serving to prevent burns;
12. Eggs in the shell and whole hard-boiled eggs should not be heated in microwave ovens since they could explode even after the microwave heating;
- 13) For details on how to clean door seals and adjacent parts please refer to relevant section of this manual
- 14) The oven must be cleaned regularly. Remove any deposits of food and leftovers;
- 15) Neglecting to keep the oven clean can damage the surface, which may adversely affect the durability of the appliance and cause dangerous situations;
- 16) Important! If the power cord is damaged, it should be replaced by the manufacturer or specialist repair centre or a qualified person in order to avoid danger.
- 17) Before using the oven, test heat the grill heater (smoke can be given off through ventilation grid):
  - Switch on the ventilation in the room or open a window,
  - Set the oven to heat the grill heater only for about 3 minutes without heating food.
- 18) Keep the appliance and its cord out of reach of children less than 8 years;
- 19) This appliance is intended to be used in household and similar applications such as\*:
  - staff kitchen areas in shops, offices and other working environments;
  - by clients in hotels, motels and other residential type environments;
  - farm houses;
  - bed and breakfast type environments.
- 20) WARNING: The appliance and its accessible parts become hot during use. Care should be taken to avoid touching heating elements. Children less than 8 years of age shall be kept away unless continuously supervised.
- 21) Steam cleaner is not to be used.
- 22) surface of a storage cabinet can get hot.
- 23) The microwave oven must be operated with the decorative door open. (for ovens with a decorative door.)

## SAFETY



1. Oven must be placed on flat a surface.
2. Turntable and rotating ring assembly should bein the oven during cooking. Carefully put cooked food on the turntable, and handle it carefully to avoid any breakage.
3. Improper use of the browning plate may cause cracking of the turntable due to the high temperature.
4. Only use bags for cooking in microwave ovens, which are correct size.
5. Microwave oven has several in-built circuit breakers to prevent emission of radiation, while the door is open. Do not tamper with these circuit breakers.
6. Do not operate the oven when empty. Operating the oven without food or dish with very low water content may result in fire, carbonization, arcing and damage to the internal chamber shell.
7. Do not cook food directly on the turntable. Excessive local heating of turntable may cause its rupture.
8. Do not heat baby bottles or baby food in the microwave. Uneven heating may occur and cause physical injury.
9. Do not use narrow-necked containers such as bottles for syrups.
10. Do not fry in deep fat in the microwave.
11. Do not do home canning in a microwave oven because not always the entire contents of pot reaches boiling point.
12. Do not use microwave oven for commercial purposes. This microwave oven is designed for household use only.
13. In order to avoid delayed boiling of hot liquids and beverages and the risk of burns, stir the liquid before placing the container in the oven and again in the middle of cooking time. Then leave the container in the oven for a short time and stir again before removing from oven chamber.
14. Do not forget that there is a dish in the microwave oven to avoid burning due to excessive cooking.
15. When the appliance is used in a combined mode, children can use the microwave oven only under adult supervision due to the high temperatures generated;
16. Neglecting to keep the oven clean can damage the surface, which may adversely affect the durability of the appliance and cause dangerous situations;
17. This appliance is not intended for use by persons (including children) with physical, mental or sensory handicaps, or by those who are inexperienced or unfamiliar with the appliance, unless under supervision or in accordance with the instructions as communicated to them by persons responsible for their safety.



**To reduce the risk of fire, injury to people or exposure to excessive microwave energy when using the appliance, please observe the following basic safety rules:**

1. Read the user manual before using the appliance.
2. Observe all „PRECAUTIONARY MEASURES TO AVOID POSSIBLE OVER-EXPOSURE TO MICROWAVE ENERGY.“
3. As with most ovens, close supervision is needed to reduce the risk of fire inside the oven chamber.

\* See guarantee card



## SAFETY



### If ignition occurs:

1. Leave the oven door closed.
2. Switch off the appliance and pull out the plug from the wall socket
3. Disconnect the power by removing or disconnecting the fuse on the distribution board.



### Always bear in mind the following principles:

1. Do not overcook dishes. Carefully observe the appliance when paper, plastic or other combustible materials are inserted into the oven in order to facilitate cooking.
2. Do not use the oven for storage. Do not store combustible items inside the oven, such as bread, biscuits, paper products, etc. If lightning strikes in the supply line microwave may switch on automatically.
3. Remove the wire clamps and metal fixtures from containers / paper or plastic bags before placing them in the oven.
4. Microwave oven must be grounded. Only connect to a wall socket with the proper protective conductor. See „Installing the protective circuit.“
5. Install or position the oven strictly in accordance with the instructions.
6. Some products, such as whole eggs, water, oil or grease, sealed containers and closed glass jars may explode and therefore should not be heated in the oven.
7. Use this appliance only for its intended purpose as described in the manual. Do not use corrosive chemicals in the appliance. Oven is specifically designed for heating or cooking food. It is not intended for industrial or laboratory use.
8. Operating the microwave oven should be done with adult supervision at all times. Do not allow children to play with the appliance or have access to the controls.
9. Do not operate the oven when its terminal strip or plug is damaged, it is not working properly, or if it has been damaged or dropped.
10. The appliance should be serviced only by qualified manufacturer service technicians.
11. Do not cover or block the air vents on the oven.
12. Do not store or use the oven outdoors.
13. Do not use the microwave oven near water, near the kitchen sink, in a damp room or near a swimming pool.
14. Do not immerse the power cord or plug in water.
15. Keep cord away from heated surfaces.
16. Do not allow the connection cord hanging over the edge of a table or counter.
17. Cleaning:

Before cleaning, make sure the oven is disconnected from the power source.

a) After use, clean the inside of the oven using a slightly damp cloth.

b) Clean the accessories in the normal way in soapy water.

c) Dirty door frame, seal and adjacent elements should be cleaned gently with a damp cloth. When cleaning the surface of the oven door, use only mild soap or detergent applied with a sponge or soft cloth.

18. Do not use harsh abrasive cleaners or sharp metal scrapers to clean the oven door glass since they can scratch the surface, which may result in shattering of the glass.

19. Cleaning Tip--For easier cleaning of the cavity walls that the food cooked can touch: Place half a lemon in a bowl, add 300ml (1/2 pint) water and heat on 100% microwave power for 10 minutes. Wipe the oven clean using a soft, dry cloth.

## UNPACKING



The appliance was protected from damage at the time of transport. After unpacking, please dispose of all elements of packaging in a way that will not cause damage to the environment. All materials used for packaging the appliance are environmentally friendly; they are 100% recyclable and are marked with the appropriate symbol.

Important! Packaging materials (bags, polyethylene, polystyrene, etc.) should be kept away from children during unpacking.

## WITHDRAWAL FROM USE



At the end of its useful life, this product must not be disposed of with normal municipal waste. Instead, it should be taken to an electronic waste collection and recycling point. It is indicated by the symbol on the product itself, or on the Operator's Manual or packaging.

The materials used in making of this appliance can be reused, as indicated. By reusing or recycling the materials or parts, you will be playing an important part in protecting our environment.

Information about the relevant disposal points for worn-out electrical goods is available from your local authorities.

## INSTALLING THE PROTECTIVE CIRCUIT

### DANGER

Danger of electric shock when touched, some internal components may cause serious injury or death. Do not disassemble this appliance.

### WARNING

Electric shock hazard. Improper use of earthing can cause electric shock. Do not insert the plug into the socket before the appliance is properly installed and grounded.

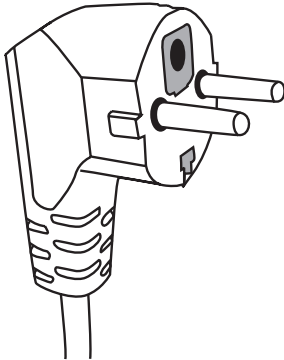

This appliance must be grounded. In the event of a short-circuit, earthing reduces the risk of electric shock. The appliance is equipped with earthing wire with an appropriate plug. The plug should be inserted into a properly installed and grounded outlet.

If you do not completely understand earthing instruction or you are unsure whether the appliance is properly grounded, please contact a qualified electrician or service technician. If you must use an extension cord, use only a three-wire extension with an earthing connector. The manufacturer shall not be liable for damage or injury resulting from connecting the microwave oven to a power source without a protective circuit or with a malfunctioning protection circuit.

1. A short power cord is provided to reduce the risk resulting from becoming entangled or tripping over a long cord.
2. If you use the extension cord:
  - 1) Extension cord must be capable of withstanding nominal current required by the appliance.
  - 2) Extension cord must be 3-wire with earthing.

Extension cord should be so arranged as not to be hung by the table top where it could be pulled by children, or caught inadvertently.

## COOKWARE

### WARNING



Risk of injury. Tightly closed containers may explode. Closed containers must be opened and plastic bags pierced before cooking.

Materials that can be used and materials to be avoided in the microwave oven.

The use of some non-metallic cookware may not be safe in the microwave oven. If in doubt, you can check the cookware following this procedure.

### Testing the cookware:

1. Fill the microwave-safe cookware with 1 cup of cold water (250 ml), and do the same with the test cookware.
2. Operate the oven with the maximum power for 1 minute.
3. Carefully touch the test cookware. If the test cookware is hot, do not use it in the microwave oven.
4. Do not exceed 1 minute cooking time.

## COOKWARE

### Materials that cannot be used in a microwave oven

Cookware	Comments
Aluminium tray	May cause an electric arc. Transfer food to microwave-safe cookware.
Cardboard carton with metal handle	May cause an electric arc. Transfer food to microwave-safe cookware.
Metal or cookware with metal frame	Metal shields the food from microwave energy. Metal frame can cause an electric arc.
Metal closure - tightened	May cause an electric arc and fire in the oven.
Paper bags	May cause a fire in the oven.
Plastic foam	Plastic foam may melt or contaminate the liquid in it when exposed to high temperatures.
Wood	Wood dries out when it is heated in the microwave oven and can crack or break.

### Materials that can be used in a microwave oven

Cookware	Comments
Aluminium foil	Only as shielding. Small and smooth pieces can be used for the coating of thin pieces of meat or poultry, to prevent excessive cooking. Arc discharge may occur if the foil is too close to the oven walls. Film must be at least at a distance of 2.5 cm from the oven walls.
Browning plate	Observe the manufacturer's instructions. The bottom of the browning plate must be at least 5 mm above the turntable. Improper use may cause cracking of the turntable.
Dinner dishes	Suitable for microwave ovens only. Observe the manufacturer's instructions. Do not use cracked or chipped cookware.
Glass jars	Always remove the lid. Use only for heating food to a suitable temperature. Most glass jars are not heat resistant and may explode.
Glassware	Use only heat-resistant glassware in the microwave oven. Make sure that there are no metal frames. Do not use cracked or chipped cookware.
Bags for microwave cooking	Observe the manufacturer's instructions. Do not seal with metal clamps.
Paper plates and cups	Cut through to allow the steam to escape. Use only for short cooking / heating. Do not leave the oven unattended while cooking.
Paper towels	Use to cover food to be heated to absorb fat. Use only for short cooking under constant surveillance.
Parchment paper	Use as a cover to prevent splashing or as a container for evaporation.
Plastics	Suitable for microwave ovens only. Should be labelled "for use in microwave ovens." Some plastic containers soften when the content is warmed up. Bags for microwave cooking and sealed plastic bags must be pierced or incised, or vented according to the directions on the package.
Plastic packaging	Suitable for microwave ovens only. Use to cover food during cooking in order to maintain moisture. Do not let plastic packing touch the food.
Thermometers	Suitable for microwave ovens only (thermometers for meat and sugar).
Wax paper	Used as a covering to prevent splashing and to keep moisture.

## COOKWARE

Cookware material	Microwaves	Grill	Combi Mode
Heat-resistant glass	YES	YES	YES
Regular glass	NO	NO	NO
Heat-resistant ceramics	YES	NO	NO
Microwave-safe plastic utensils	YES	NO	NO
Kitchen paper	YES	NO	NO
Metal container	NO	YES	NO
<b>Metal rack (provided for the oven)</b>	<b>NO</b>	<b>YES</b>	<b>NO</b>
Aluminium foil and foil containers	NO	YES	NO

## SETTING UP YOUR MICROWAVE OVEN

### Microwave oven accessories

Remove all packaging, both inside and outside the oven, before using the oven. The oven comes with the following accessories:

Turntable	1
Turntable support	1
Operator's Manual	1

- A) Control panel
- B, C) Spindle
- D) Turntable
- E) Door glass panel
- F) Door assembly
- G) System security lock - disconnects power to the oven when the door is opened during operation.

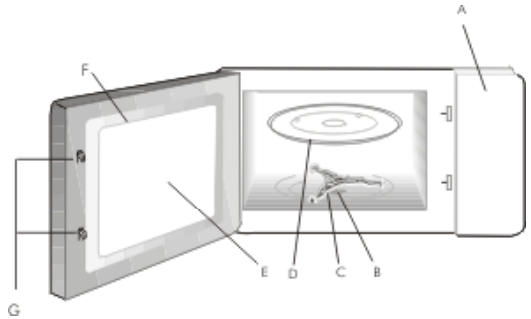

## TURNTABLE INSTALLATION

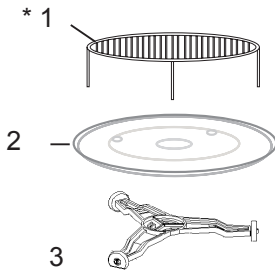

1. Never compress or place the turntable upside down.
2. When cooking always use the turntable and its ring support.
3. For cooking or heating always put the food on the turntable.
4. If the turntable breaks, please contact manufacturer service.

### Equipment:

1. Grilling rack
2. Turntable glass
3. Spindle

**\* Note:** The grilling rack supplied with the appliance should only be used when the appliance is set to „GRILL”.

# INSTALLATION INSTRUCTIONS

---

- Remove all packaging materials and components.
- Check the oven for damage such as dents or door misalignment or breakage.
- Remove any protective film from the surface of the cabinet.
- Do not install the oven if it is damaged.



**Do not remove the light brown mica cover bolted into the recess in order to shield the microwave magnetron.**

## Installing

---

1. The appliance is designed for household use only.
2. The appliance can be used only after fitting in kitchen furniture.
3. For fitting instructions, please refer to „Installation guide“.
4. Microwave oven should be installed in a cabinet with a width of 60 cm and a height of 85 cm from the kitchen floor.

Do not remove the legs located in the bottom of the appliance.

Blocking the inlet and outlet openings may damage the microwave oven. Place the oven as far away from radio and television as possible. Operating microwave oven may cause interference to radio and television reception.

2. Insert the oven power plug into a standard household wall socket. Make sure beforehand whether voltage and frequency are the same as on the oven's rating plate.

**Accessible surfaces  
may become hot during  
oven operation.**







## OPERATION

This microwave oven has a modern electronic programmer to adjust the parameters of cooking or reheating.

### 1. Setting current time

Once the microwave oven is plugged into the outlet, the display shows 00:00. Proceed as follows:







1. Press  minute digits start to flash
2. Turn  to set the hour
3. Press  minute digits start to flash
4. Turn  to set the minutes
5. Press  to store current time setting



**Current time must be set so that all oven functions are available. Current time must be stored. If this is not done within 5 minutes, previous time setting will be restored.**

### 2. Heating food

**Example: If you want to cook food for 20 minutes using 80% of maximum microwave power, the oven can be set as follows:**

1. Press  +  $\frac{30}{\text{SEC}}$  / OK, the screen displays „P1 00“.
2. Press  repeatedly or turn  to set microwave power equal to 80%, the display will show „P80“ (the microwave power is marked with the appropriate symbol shown in the table on the next page).
3. Press  +  $\frac{30}{\text{SEC}}$  / OK to confirm.
4. Turn  to select the cook time of 20 minutes.
5. Press  +  $\frac{30}{\text{SEC}}$  / OK to start heating or  to cancel settings.

## OPERATION

**Note:** Time can be adjusted with different resolution for individual cook time ranges:

0---1 min:	5 seconds
1---5 min:	10 seconds
5---10 min:	30 seconds
10---30 min:	1 minute
30---95 min:	5 minutes

Symbols corresponding to the cooking power:

Microwave power	100%	80%	50%	30%	10%
Symbol shown on the display	P100	P80	P50	P30	P10

### 3. Grilling



**NOTE:** Special rack which is supplied with the oven can only be used during grilling.







1. Press to select the grill function (the „G” symbol will be displayed).
2. Press / OK to confirm the selection of the grill function.
3. Turn to set the cook time (ranging from 00:05 to 95:00).
4. Press / OK to start grilling.

**Note:** Once half of the grilling time has elapsed, an acoustic signal will be sounded to indicate that the food should be turned to obtain better cooking result. Open the door, turn the food and press / OK to resume cooking. If this is not done, the appliance will continue to operate until the set cook time has elapsed.

## OPERATION

### 4. Combined heating

Combined use of grill and microwave cooking in the appropriate proportions (see C-1 and C-2 table below).

1. Press , the screen displays „G”.
2. Press repeatedly  or rotate  to set the Combi function indicated on the display as „C-1” or „C-2” (the ratio of microwave to the grill power is presented in the following table).
3. Press  to confirm the selection of the Combi function.
4. Turn  to set the cook time (ranging from 00:05 to 95:00).
5. Press  to start the appliance.

#### Ratio of microwave to grill power for the Combi function:

Symbol shown on the display	Microwave power	Grill power
C-1	55%	45%
C-2	36%	64%

### 5. Quick Start

Use this feature to quickly start cooking food. Once the food is placed in the microwave oven press  again and again to add cook time and start cooking. Using the Quick Start function you can set a cook time of 30 seconds to 10 minutes. Food is then cooked at maximum power.







## OPERATION

---





### 6. Defrosting by weight

---

1. Press  button once, the display shows „dEF1” (defrosting by weight).
2. Turn  to adjust the weight of food (in the range 100-2000g).
3. Press  +  to start the defrosting process.

### 7. Defrosting by time

---





1. Press  button twice, the display shows „dEF2” (defrosting by time).
2. Turn  to set the cook time (ranging from 00:05 to 95:00).
3. Press  +  to start the defrosting process.

### 8. Multi-stage cooking

---

Set the cooking programme. Three power levels can be set. Defrosting should be always set first, if it is included in a multi-step programme. The appliance will beep after each programme step has been completed. Auto Menu cannot be used in multi-step cooking.

**Example:** To defrost food for 5 minutes, then cook it for 7 minutes using 80% microwave power, do the following:

1. Press the  button twice (the display shows „dEF2.”)
2. Turn  to set the defrosting time for 5 minutes.
3. Press  once.
4. Turn  to set the microwave power of 80% (the display will show „P80”).

## OPERATION

---

5. Press  $\left| \text{①} + \frac{30}{\text{SEC}} / \text{OK} \right|$  to confirm.

6. Turn  to select the cook time of 7 minutes.

7. Press  $\left| \text{①} + \frac{30}{\text{SEC}} / \text{OK} \right|$  to start the appliance.

### 9. Delayed start

---

First, set the current time, then the cooking process as described above and then set the desired delayed time.

**Example:** If you want to start cooking food at a given time using a 80% microwave power for 7 minutes, do the following:

1. First set the current time (see pt 1).
2. Set the cooking programme. Three power levels can be set. Defrosting cannot be set in conjunction with delayed start.

a) Press  $\left| \text{⊖} \right|$  once.

b) Turn  to set the microwave power of 80% (the display will show „P80“).

c) Press  $\left| \text{①} + \frac{30}{\text{SEC}} / \text{OK} \right|$  to confirm.

d) Turn  to select the cook time of 7 minutes.

After this, do not press  $\left| \text{①} + \frac{30}{\text{SEC}} / \text{OK} \right|$ , but follow these steps:

3. Press  $\left| \text{⌂} \right|$ , hour digits blink.

4. Turn  to set the hour digits (from 0 to 23).

5. Press  $\left| \text{⌂} \right|$ , minute digits blink.

6. Turn  to set the minute digits (from 0 to 59).



7. Press  $\left| \text{①} + \frac{30}{\text{SEC}} / \text{OK} \right|$  to start the delayed cooking.

The appliance will beep when cooking starts. The last step will be confirmed by an acoustic signal and then the countdown of the delay time begins. Microwave switches on automatically once the countdown has completed.

## OPERATION

### 10. Preset programmes

**Example:** If you want to use the „Auto Menu” to prepare 250 g of fish.

1. Turn  clockwise to select the „A3” function
2. Press  $|\text{①} + \frac{30}{\text{SEC}} / \text{OK}|$  to confirm the selected preset programme.
3. Turn  to select the weight of 250g.
4. Press  $|\text{①} + \frac{30}{\text{SEC}} / \text{OK}|$  to start the preset programme.
5. Microwave beeps after cooling is finished.







Menu	Weight	Display
<b>A1</b> Auto Reheat	200	200
	400	400
	600	600
<b>A2</b> Vegetable	200	200
	300	300
	400	400
<b>A3</b> Fish	250	250
	350	350
	450	450
<b>A4</b> Meat	250	250
	350	350
	450	450
<b>A5</b> Pasta	50g (with 450 ml of cold water)	50
	100g (with 800 ml of cold water)	100
<b>A6</b> Potato	200	200
	400	400
	600	600
<b>A7</b> Pizza	200	200
	400	400
<b>A8</b> Soup	200	200
	400	400

## OPERATION

---





### 11. Keeping food warm

---

1. Press  in standby mode, the display will show „200”.
2. Repeatedly press  or rotate  to select the weight of food (200g, 400g or 600g).
3. Press  +  /  to start the appliance.







### 12. Child lock

---

To activate child lock: Press the  for about 3 seconds until the display shows  and a long beep is heard - the child lock is activated. To deactivate child lock: Press the  for about 3 seconds until the display shows  and a long beep is heard - the child lock is deactivated.

### 13. Information functions:

---

- a) Press  or  during cooking to show the current power level.
- b) Press  when delayed start function is active to show the time setting.
- c) Press  +  /  to resume cooking after the door is opened and closed.
- d) Press  during cooking to show the current time.

### 14. Cleaning

---

Make sure the oven has been disconnected from power.

1. Clean the inside of the oven after use with a lightly moistened cloth.
2. Clean accessories in the usual manner with soap and water.
3. If soiled, door frame, gasket and adjacent parts should be thoroughly cleaned with a damp cloth.

## TROUBLESHOOTING

Microwave oven interferes with the TV reception	Radio and television reception may be disrupted when the microwave oven operates. The same applies to small household appliances such as a blender, vacuum cleaner and electric fan. This is normal.
Dimmed oven lighting.	When cooking with low microwave power, oven light may be dimmer. This is normal.
Condensation forms on the door, hot air comes out through vents.	When cooking, steam can be released from food. Most of the steam escapes through the vents. However some steam can collect in the form of condensation on cooler parts, such as oven door. This is normal.

Fault	Possible cause	How to correct
Oven does not start.	(1) power cord unplugged or not plugged properly into the socket	Pull the plug and put it back in after 10 seconds.
	(2) Blown fuse or tripped circuit breaker.	Replace the fuse or turn on the circuit breaker (contact manufacturer service)
	(3) No voltage in the socket	Check the outlet by plugging in other appliance.
The oven does not heat.	The door is not closed properly.	Close the door fully.
Turntable makes noise when oven operates	Rotating ring or bottom of the oven dirty.	See "Microwave oven maintenance"

## FINAL REMARKS



Before using the microwave, please carefully read this manual. Store it in such a place, so that it may be used in future. Do not repair the oven yourself, please contact manufacturer service. The contents of feeding bottles and jars with food for children should be stirred or shaken and the temperature checked before serving to prevent burns; Regularly check the oven and its power cord for damage. If there is any damage, do not use the oven

### WARNING:



1. Performing any maintenance or repairs which require removing any shielding protecting against microwave energy is dangerous and should only be entrusted to a qualified technician;
2. Only give the child permission to use the oven without supervision when the child has been given appropriate guidance to use the microwave safely and is aware of the risks of misuse;
3. If the power supply cable is damaged, it should be replaced by the manufacturer or at an authorized servicing outlet.



Do not attempt to operate the oven with the door open, because it may cause harmful exposure to microwave energy. Do not disable the safety interlocks, or attempt to circumvent them.

Thoroughly clean the door gasket and sealing surfaces. Do not operate the oven if it is damaged. It is particularly important that the oven door is properly closed and that there is no damage to: (1) door (bent), (2) hinges and latches (broken or loosened), (3) gaskets and the door sealing surface. Check cookware and make sure that it is suitable for use in microwave ovens.



When heating food in plastic or paper containers, pay special attention to the microwave oven as containers may ignite;

Microwave heating of beverages can cause delayed boiling, therefore care should be taken when handling the container;

## CLEANING AND CARE

1. Turn off the oven and remove the power plug from the wall socket before cleaning.
2. Keep the inside of the oven clean. When food splatters or spilled liquids adhere to oven walls, wipe with a damp cloth. Mild detergent may be used if the oven gets very dirty. Avoid the use of spray and other harsh cleaners as they may stain, streak or dull the door surface.
3. The outside surfaces should be cleaned with a damp cloth. To prevent damage to the operating parts inside the oven, water should not be allowed to seep into the ventilation openings.
4. Wipe the door and window on both sides, the door seals and adjacent parts frequently with a damp cloth to remove any spills or spatters. Do not use abrasive cleaner.
5. Do not allow the control panel to become wet. Clean with a soft, damp cloth. When cleaning the control panel, leave oven door open to prevent oven from accidentally turning on.
6. If steam accumulates inside or around the outside of the oven door, wipe with a soft cloth. This may occur when the microwave oven is operated under high humidity condition. And it is normal.
7. It is occasionally necessary to remove the glass tray for cleaning. Wash the tray in warm sudsy water or in a dishwasher.
8. The roller ring and oven floor should be cleaned regularly to avoid excessive noise. Simply wipe the bottom surface of the oven with mild detergent. The roller ring may be washed in mild sudsy water or dishwasher. When removing the roller ring from cavity floor for cleaning, be sure to replace in the proper position.
9. Remove odors from your oven by combining a cup of water with the juice and skin of one lemon in a deep microwaveable bowl, microwave for 5 minutes. Wipe thoroughly and dry with a soft cloth.
10. When it becomes necessary to replace the oven light, please consult a dealer to have it replaced.
11. The oven should be cleaned regularly and any food deposits removed. Failure to maintain the oven in a clean condition could lead to deterioration of the surface that could adversely affect the life of the appliance and possibly result in a hazardous.
12. Please do not dispose this appliance into the domestic rubbish bin; it should be disposed to the particular disposal center provided by the municipalities.

### **Manufacturer's Declaration**

*The manufacturer hereby declares that this product meets the requirements of the following European directives:*

- *Low Voltage Directive 2006/95/EC,*
- *Electromagnetic Compatibility (EMC) Directive 2004/108/EC*
- *ErP Directive 2009/125/EC*

*and has thus been marked with the **CE** symbol and been issued with a declaration of compliance made available to market regulators.*



**Amica Wronki S.A.**

ul. Mickiewicza 52

64-510 Wronki

tel. 67 25 46 100

fax 67 25 40 320

[www.amica.com.pl](http://www.amica.com.pl)

---