

ADLER

EUROPE





AD 3144



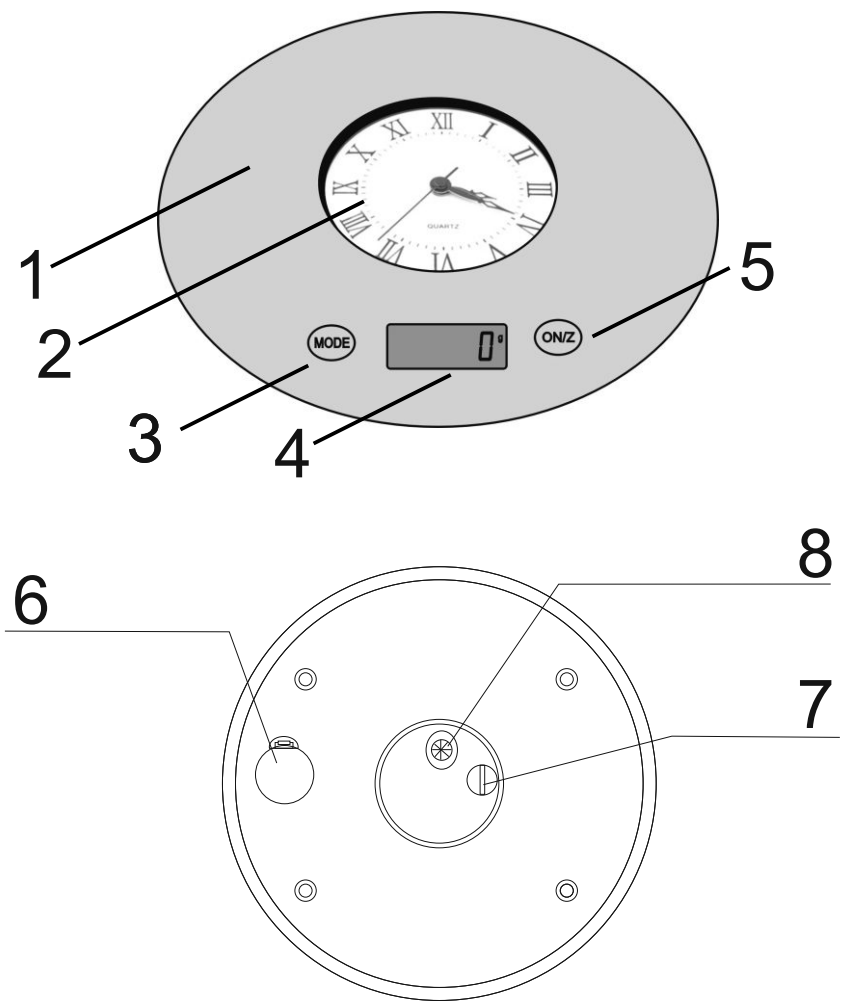



(GB) user manual
(F) mode d'emploi
(P) manual de serviço
(LV) lietošanas instrukcija
(RO) Instrucțiunea de deservire
(HU) felhasználói kézikönyv
(MK) Упатство за корисникот

(D) bedienungsanweisung
(E) manual de uso
(LT) naudojimo instrukcija
(EST) kasutusjuhend
(BIH) upute za uporabu
(FI) käyttöopas
(PL) instrukcja obsługi

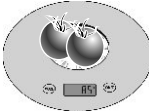

9  g  oz

10  ← 

11  →  → 
 →  → 

12  

**SAFETY CONDITIONS. IMPORTANT INSTRUCTIONS ON SAFETY OF USE
PLEASE READ CAREFULLY AND KEEP FOR FUTURE REFERENCE**

The warranty conditions are different, if the device is used for commercial purpose.

1. Before using the product please read carefully and always comply with the following instructions. The manufacturer is not responsible for any damages due to any misuse.
2. The product is only to be used indoors. Do not use the product for any purpose that is not compatible with its application.
3. Please be cautious when using around children. Do not let the children to play with the product. Do not let children or people who do not know the device to use it without supervision.
4. **WARNING:** This device may be used by children over 8 years of age and persons with reduced physical, sensory or mental capabilities, or persons without experience or knowledge of the device, only under the supervision of a person responsible for their safety, or if they were instructed on the safe use of the device and are aware of the dangers associated with its operation. Children should not play with the device. Cleaning and maintenance of the device should not be carried out by children, unless they are over 8 years of age and these activities are carried out under supervision.
5. Never put whole device into the water. Never expose the product to the atmospheric conditions such as direct sun light or rain, etc.. Never use the product in humid conditions.
6. Never use the product if it was dropped or damaged in any other way or if it does not work properly. Do not try to repair the defected product yourself because it can lead to electric shock. Damaged device always turn to a professional service location in order to repair it. All the repairs can be done only by authorized service professionals. The repair that was done incorrectly can cause hazardous situations for the user.
7. Never put the product on or close to the hot or warm surfaces or the kitchen appliances like the electric oven or gas burner.
8. Never use the product close to combustibles.
9. Never use this device close to water, e.g.: Under shower, in bathtub or above sink filled with water.
10. Do not touch the device with wet hands.
11. The batteries may leak if they are flat or were not used for an extended period of time. To protect the device and your health, replace them regularly and avoid skin contact with leaking batteries.
12. The device should be turned off each time it is put aside.
13. Use only original accessories.



DEVICE DESCRIPTION (A)

- | | |
|------------------|-------------------|
| 1. Scale surface | 2. Clock |
| 3. MODE button | 4. Display |
| 5. ON/OFF Button | 6. Weight battery |
| 4. Clock battery | 8. Clock knob |

REPLACING THE BATTERY

Remove the lid of the battery compartment at the bottom of the scale. Remove the old battery. Insert the new battery of the right type. Close the lid of the battery compartment.

BEFORE FIRST USE

Open the battery compartment. Remove the insulation foil from the battery. Close the lid of the battery compartment.

SELECTING UNITS OF MEASURE (B)

Press the ON/OFF button (5) to turn on the scale. Press the MODE button (3) to change the units of measure. The unit will be visible on the display.

WEIGHING (C)

Press the ON/OFF button (5) to turn on the scale. Wait until the scale displays the 0.0 value and the zero symbol.
Place the object to be weighed on the surface of the scale (1). Wait a moment for the result to stabilize.
Tare function (D): place the packaging/utensil on the surface of the scale (1). Press the TARE (5) button.

SETTING THE CLOCK

You can set the time using the knob on the back of the scales (8)

CLEANING AND MAINTENANCE

Gently wipe the scale with a dry or slightly damp cloth.

MESSAGES

5 symbol – low battery
EEEE – excessive scale load

TECHNICAL DATA

Power: CR2032 3V battery (scale)
and LR44 battery (clock)

Device is made in class III of insulation. Device is compliant with EU directives:
- Electromagnetic compatibility (EMC)
Device marked CE mark on rating label



To protect your environment: please separate carton boxes and plastic bags and dispose them in corresponding waste bins. Used appliance should be delivered to the dedicated collecting points due to hazardous components, which may affect the environment. Do not dispose this appliance in the common waste bin.

DEUTSCH

ALLGEMEINE SICHERHEITSVORSCHRIFTEN

LESEN SIE AUFMERKSAM WICHTIGE ANWEISUNGEN BEZÜGLICH DER SICHERHEIT DER BENUTZUNG UND BEWAHREN SIE DIESE FÜR DIE ZUKUNFT AUF

Bei Verwendung des Gerätes zu gewerblichen Zwecken werden die Garantiebedingungen geändert.

1. Vor dem ersten Gebrauch, die Bedienungsanleitung lesen und die dort angegebenen Hinweise beachten. Der Produzent trägt keine Verantwortung für Schäden, die aufgrund von bestimmungswidriger Nutzung oder unsachgemäßer Bedienung entstanden sind.
2. Falls sich Kinder in der Nähe befinden, sollte bei der Nutzung des Gerätes spezielle Vorsicht bewahrt werden. Dieses Gerät ist nicht zum Spielen für Kinder, sowie für Erwachsene, die sich mit der Bedienungsanleitung nicht vertraut gemacht haben, geeignet.
3. **WARNHINWEIS:** Dieses Gerät kann von Kindern im Alter von über 8 Jahren sowie von Personen von einer beschränkten körperlichen, sensorischen, psychischen Fähigkeit oder von Personen, die keine Erfahrung oder kein Kenntnisse von dem Gerät haben, nur dann genutzt werden, wenn die Nutzung unter Aufsicht einer Person, welche die Verantwortung für deren Sicherheit trägt, stattfindet oder diesen Personen Ratschläge bezüglich der sicheren Benutzung des Geräts erteilt wurden und sie sich den mit seiner Benutzung verbundenen Gefahren bewusst sind. Kinder dürfen nicht mit dem Gerät spielen. Die Reinigung und die Unterhaltung des Geräts dürfen nicht von Kindern durchgeführt werden, es sei denn, dass diese Kinder im Alter von über 8 Jahren sind und diese Tätigkeiten unter Aufsicht durchgeführt werden.
4. Falls das Kabel oder ein anderer Teil des Gerätes beschädigt oder das Gerät fallen gelassen wurde oder nicht ordnungsgemäß arbeitet, sollte es nicht benutzt werden. Das Gerät darf nicht durch unbefugte Personen repariert werden, da die Gefahr eines Stromstoßes besteht. Ein beschädigtes Gerät in einem spezialisierten Service zur Kontrolle oder Reparatur abgeben. Jegliche Reparaturen dürfen nur durch einen spezialisierten Service vorgenommen werden. Eine nicht korrekt ausgeführte Reparatur kann das Leben des Benutzers gefährden.

5. Das Gerät auf einer kühlen, geraden Fläche, entfernt von wärmeausstrahlenden Geräten, wie: Elektroherd, Gasherd, usw. stellen.
6. Benutzen Sie das Gerät nicht in der Nähe von Wasser, z.B.: unter der Dusche, in der Badewanne oder über dem Waschbecken mit Wasser.
7. Die Batterien können auslaufen, wenn sie verbraucht sind oder sie seit längerer Zeit nicht gebraucht wurden. Um das Gerät und die eigene Gesundheit zu schützen, tauschen Sie diese regelmäßig aus und vermeiden Sie einen Kontakt der Haut mit ausgelaufenen Batterien.
8. Das Gerät darf nicht in der Nähe von Wasser zum Beispiel: unter der Dusche, in der Badewanne und über dem Waschbecken genutzt werden.
9. Das Gerät darf nicht mit nassen Händen berührt werden.
10. Das Gerät ist jeweils bei seinem Abstellen auszuschalten.
11. Benutzen Sie ausschließlich originale Zubehöre.



BESCHREIBUNG DES GERÄTES (A)

- | | |
|---------------------------|----------------|
| 1. Wiegefläche | 2. Uhr |
| 3. MODE-Taste | 4. Display |
| 5. ON/Z-Taste, TARA-Taste | 6. Akkugewicht |
| 7. Uhrbatterie | 7. Uhrregelung |

BATTERIEWECHSEL

Nehmen Sie den Deckel der Batteriekammer auf der Unterseite der Waage ab. Entfernen Sie die verbrauchte Batterie. Legen Sie eine Batterie des richtigen Typs ein. Schließen Sie den Deckel der Batteriekammer.

VOR DEM ERSTEM GEBRAUCH

Öffnen Sie die Batteriekammer. Ziehen Sie die die Batterie isolierende Folie heraus. Schließen Sie den Deckel der Batteriekammer.

WAHL DER MASSEINHEITEN (B)

Schalten Sie die Waage mit der ON/OFF-Taste (5) ein. Wechseln Sie die Maßeinheiten mit der MODE-Taste (3). Die Maßeinheit wird auf dem Display angezeigt.

WIEGEN (C)

Schalten Sie die Waage mit der ON/OFF-Taste (5) ein. Warten Sie, bis die Waage den Wert 0,0 und das Nullstellungssymbol anzeigt. Legen Sie das zu wiegende Objekt auf die Wiegefläche (1). Einige Sekunden abwarten, bis sich die Anzeige stabilisiert. Tara-Funktion (D): Legen Sie die Verpackung / das Geschirr auf die Wiegefläche (1). Drücken Sie die TARA-Taste (5).

EINSTELLUNG DER UHR

Die Uhrzeit lässt sich mit dem Knebelgriff auf der Rückseite der Waage einstellen (8).

REINIGUNG UND WARTUNG

Die Waage vorsichtig mit einem trockenen oder leicht feuchten Tuch abwischen.

MELDUNGEN

Lo – niedriger Ladezustand der Batterie
 OL – zu große Belastung der Waage

Das Gerät wurde in der Isolationsklasse III ausgeführt.
 Das Gerät entspricht den Anforderungen der Richtlinien:
 Elektromagnetische Verträglichkeit (EMV)
 Das Produkt wurde mit der CE-Kennzeichnung auf dem
 Typenschild gekennzeichnet.

TECHNISCHE DATEN

Stromversorgung: Batterie vom Typ CR2032 3V, LR44



Den Pappkarton im Altpapier entsorgen. Polyäthylbeutel (PE) in dem Behälter für Kunststoff entsorgen. Das abgenutzte Gerät zum Recycling zu einer offiziellen Sammelstelle bringen, da es gefährliche Substanzen enthält, die die Umwelt gefährden können. Das Gerät sollte in einer Form abgegeben werden, die eine weitere Nutzung unmöglich macht. Wenn es Batterien enthält, sollten diese rausgenommen und separat an einer Sammelstelle abgegeben werden. Das Gerät darf nicht in den Hausmüll rausgeworfen werden!!

FRANÇAIS

CONSIGNES DE SECURITE.

INSTRUCTIONS IMPORTANTES CONCERNANT LA SECURITE D'UTILISATION. LISEZ-LES ATTENTIVEMENT ET CONSERVEZ-LES POUR L'AVENIR

En cas d'utilisation dans des buts commerciaux, les conditions de garantie changent.

1. Lisez ce mode d'emploi avant la première utilisation et suivez les conseils d'utilisation. Le fabricant n'est pas responsable des dégâts occasionnés par toute utilisation pour

laquelle l'appareil n'est pas destiné ou en cas d'usage non conforme aux règles d'utilisation.

2. L'appareil est destiné à un usage domestique. Ne pas l'utiliser à d'autres fins que celles pour lesquelles il a été prévu.
3. Lors de l'utilisation de l'appareil, il faut être particulièrement prudent s'il y a des enfants à proximité. Ne pas laisser les enfants jouer avec l'appareil. N'autoriser l'utilisation de l'appareil ni aux enfants ni aux personnes ne connaissant pas ce produit.
4. **AVERTISSEMENT:** Cet appareil peut être utilisé par les enfants de plus de 8 ans et par des personnes dont les capacités physiques, sensorielles ou mentales sont réduites ou encore des personnes n'ayant pas d'expérience ou de connaissance de cet appareil, seulement si cela s'effectue sous la surveillance d'une personne responsable de la sécurité, ou que ceux-ci ont reçu des instructions concernant une utilisation sûre de l'appareil et qu'ils sont conscients des risques inhérents à son utilisation. Les enfants ne doivent pas jouer avec l'appareil. Le nettoyage et l'entretien de l'appareil ne doivent pas être effectués par les enfants sauf s'ils ont plus de 8 ans et que ces manipulations sont surveillées.
5. Ne pas tremper le cordon, la fiche ou l'appareil entier dans l'eau ou dans tout autre liquide. Ne pas exposer l'appareil à des conditions atmosphériques (pluie, soleil etc.). Ne pas l'utiliser non plus dans des conditions d'humidité élevée (salle de bain, mobile-homes humides).
6. Ne pas utiliser l'appareil si le cordon d'alimentation est endommagé, si l'appareil est tombé ou qu'il a été endommagé de quelque autre manière ou au cas où il ne fonctionne pas correctement. Ne pas réparer l'appareil soi-même car cela présente un risque d'électrocution. Un appareil endommagé doit être remis chez un professionnel pour vérification ou réparation. Toute réparation doit être effectuée par un service de réparation agréé. Une réparation mal effectuée peut constituer un danger non négligeable pour l'utilisateur.
7. L'appareil doit être posé sur une surface fraîche, stable et lisse, loin des appareils électroménagers dégageant de la chaleur (cuisinière électrique, brûleur à gaz etc.).
8. Ne pas utiliser l'appareil à proximité de matériaux inflammables.
-  9. Il est interdit d'utiliser l'appareil près de l'eau, p. ex.: sous la douche, dans la baignoire ni dans un lavabo plein d'eau.
10. Il est interdit de toucher l'appareil ou l'alimenteur avec des mains mouillées.
11. Le liquide peut fuir des piles lorsque celles-ci sont épuisées ou n'ont pas été utilisées pendant longtemps. Afin de protéger l'appareil et sa propre santé, changer régulièrement les piles et éviter de mettre les piles qui fuient en contact avec la peau.
12. Eteindre l'appareil chaque fois en le reposant.
13. N'utiliser que les accessoires originaux

DESCRIPTION DE L'APPAREIL

- | | |
|------------------------|-------------------------|
| 1. Plateau de pesée | 2. Horloge |
| 3. Touche MODE | 4. Écran |
| 5. Touche ON/OFF, TARE | 6. Pile |
| 7. Pile de l'horloge | 8. Réglage de l'horloge |

REPLACEMENT DES PILES

Retirer le cache du compartiment piles en dessous de la balance. Enlever la pile usagée. Insérer une nouvelle pile de format approprié. Refermer le couvercle du compartiment piles.

AVANT LA PREMIERE UTILISATION

Ouvrir le compartiment piles. Enlever le film de protection de la pile. Refermer le couvercle du compartiment piles.

SELECTION DES UNITES DE MESURE (B)

Allumer la balance à l'aide de la touche ON/OFF (5). Changer l'unité de mesure avec la touche MODE (3). L'unité de mesure sera affichée sur l'écran.

PESÉE (C)

Allumer la balance à l'aide de la touche ON/OFF (5). Attendre jusqu'à ce que la balance affiche la valeur 0,0 et le symbole de remise à zéro. Poser l'objet à peser sur le plateau de la balance (1). Patienter un instant jusqu'à ce que le résultat se stabilise.

La fonction tare (D): poser l'emballage/le récipient sur le plateau de la balance (1). Presser la touche TARE (5).

RÉGLAGE DE L'HORLOGE

L'horloge peut être réglée à l'aide de la molette située en arrière de la balance (8).

NETTOYAGE ET ENTRETIEN

Essuyer délicatement la balance à l'aide d'un chiffon sec ou légèrement humide.

COMMUNIQUÉS

Lo – pile faible

OL – surcharge de la balance

La balance est un appareil de classe III d'isolation

L'appareil est conforme aux directives :

Compatibilité électromagnétique (CEM)

Produit marqué CE sur la plaquette signalétique.

CARACTERISTIQUES TECHNIQUES

Alimentation : piles type CR2032 3V, LR44



Respect de l'environnement. Nous vous prions de bien vouloir trier les emballages en carton ainsi que les sachets plastiques (en polyéthylène). L'appareil usagé ne doit pas être jeté à la poubelle mais remis au point de collecte prévu à cet effet car il contient des éléments pouvant être nocifs pour l'environnement. L'appareil électrique doit être remis de manière à limiter au maximum une éventuelle utilisation ultérieure. Si l'appareil contient des piles, il faut les retirer et les remettre à un autre point de collecte.

Ne pas jeter l'appareil dans une poubelle de déchets ménagers !!!

ESPAÑOL

CONDICIONES GENERALES DE SEGURIDAD

INSTRUCCIONES IMPORTANTES DE SEGURIDAD PARA EL USUARIO

POR FAVOR LEA ATENTAMENTE Y GUÁRDENLAS PARA CONSULTAR EN EL FUTURO

Si usa el aparato con fines comerciales, las condiciones de la garantía cambiarán.

1. Antes de usar el equipo, lee las instrucciones del manual de uso y sigue las indicaciones que figuran en él. El fabricante no es responsable de los daños causados por el uso indebido del equipo o su manejo inadecuado.
2. El equipo sirve única y exclusivamente para el uso doméstico. No lo uses para otros fines que los indicados.
3. Hay que actuar con especial precaución durante el uso del equipo, si los niños están a su alcance. No dejar que los niños jueguen con el equipo ni que los niños o personas no familiarizadas usen el equipo.
4. **ADVERTENCIA:** Este dispositivo puede ser utilizado por niños mayores de 8 años y personas con capacidades físicas, sensoriales o mentales limitadas, sin experiencia y conocimiento, si lo hacen bajo la supervisión de una persona responsable de su seguridad y que tenga información sobre el uso seguro del dispositivo y sea consciente de los peligros asociados con su uso. Los niños no deben jugar con el dispositivo. La limpieza y el mantenimiento no deben ser realizados por los niños, a menos que sean mayores de 8 años y lo hagan bajo supervisión.
5. Coloca el equipo en una superficie fría, estable y plana, lejos de los equipos de cocina que se calientan, como cocina eléctrica, cocina de gas, etc.
6. No uses el equipo cerca de los materiales inflamables.
 7. No use el aparato cerca del agua, por ejemplo: en la ducha, en la bañera ni encima del lavabo con agua.
 8. No coja el aparato ni el cargador con las manos mojadas.



9. Las pilas pueden tener fugas si están desgastadas o no se han utilizado durante mucho tiempo. Con el fin de proteger el dispositivo y su salud, cambie las pilas con regularidad y evite el contacto con piel de las pilas con fugas.
10. No utilice este dispositivo cerca del agua, p.....ej. en la ducha, bañera ni lavabo con agua.
11. No toque el dispositivo con las manos mojadas.
12. Utilice sólo los accesorios originales.

DESCRIPCIÓN DEL DISPOSITIVO (A)

- | | |
|-------------------------|--------------------|
| 1. Superficie de pesaje | 2. Reloj |
| 3. Botón MODE | 4. Pantalla |
| 5. Botón ON/Z, TARA | 6. Batería |
| 7. Pila de reloj | 8. Ajuste de reloj |

CAMBIO DE PILAS

Abra la cubierta del compartimiento de las pilas en la parte inferior de la báscula. Retire la pila gastada. Inserte una pila nueva del tipo correcto. Cierre la cubierta del compartimiento de las pilas.

ANTES DEL PRIMER USO

Abra el compartimiento de las pilas. Retire la película aislante de la pila. Cierre la cubierta del compartimiento de las pilas.

SELECCIÓN DE UNIDAD DE PESO (B)

Encienda la báscula con la tecla ON/OFF (5). Cambie la unidad de peso con la tecla MODE (3). La unidad de peso es visualizada en la pantalla.

PESAJE (C)

Encienda la báscula con la tecla ON/OFF (5). Espere hasta que la báscula indique el valor de 0,0 y el símbolo de puesta a cero.

Coloque el objeto en la superficie de pesaje (1). Espere un tiempo para estabilizar el resultado.

Función de tara (D): coloque el embalaje/envase en la superficie de pesaje (1). Pulse la tecla TARA (5).

AJUSTE DE RELOJ

La hora en el reloj se puede ajustar mediante la perilla en la parte trasera de la balanza (8)

LIMPIEZA Y CONSERVACIÓN

- Limpie la báscula suavemente con un paño seco o ligeramente humedecido.

AVISOS

LO – pila baja

OL – demasiado peso de la carga

El dispositivo está hecho cumpliendo la tercera clase de aislamiento

Este dispositivo cumple con los requisitos fijados en las directivas:

Compatibilidad electromagnética (CEM)

El producto lleva la marca CE en la placa

DATOS TÉCNICOS

Alimentación: pila tipo CR2032 3V, LR44



Preocupación por el medio ambiente. Por favor, lleva las cajas de cartón a un sitio de reciclaje. Las bolsas de polietileno se deben tirar al cubo de la basura amarillo (para envases). El equipo gastado debe ser entregado en el punto de almacenamiento adecuado, porque las piezas que constituyen el equipo pueden suponer un peligro para el medio ambiente. Debes entregar el equipo Hay que devolver el equipo eléctrico con el fin de evitar su reutilización. Si en el equipo se encuentran pilas, hay que sacarlas y entregar por separado, en un punto de almacenamiento adecuado. No tires el equipo al contenedor para residuos urbanos!!

PORTUGUÊS

CONDIÇÕES GERAIS DE SEGURANÇA

AS INSTRUÇÕES IMPORTANTES RELATIVAS À SEGURANÇA DE UTILIZAÇÃO DEVEM SER LIDAS COM ATENÇÃO E GUARDADAS PARA A POSTERIOR UTILIZAÇÃO

Em caso da sua utilização para os fins comerciais, as condições de garantia são sujeitas às alterações.

1. Antes de começar a utilização do dispositivo deve-se ler o manual de serviço e as instruções nele incluídas. O fabricante não é responsável pelos danos causados pela utilização não conforme a sua aplicação ou pelo manejo inadequado do mesmo.
2. O dispositivo serve somente para uso doméstico. Não utilizar para outros fins, não conformes a sua aplicação.
3. Devem-se tomar precauções especiais durante a utilização do dispositivo quando há crianças nas proximidades. Não se deve permitir brincar às crianças com o dispositivo.

Não se deve permitir utilizar o dispositivo às crianças e pessoas não familiarizadas com o dispositivo.

4. **ADVERTÊNCIA:** O presente dispositivo pode ser utilizado pelas crianças com idade superior a 8 anos e pelas pessoas com capacidade física ou psíquica limitadas ou pelas pessoas que não foram instruídas com as regras de utilização, desde que tal utilização se realize sob vigilância de pessoa responsável pela segurança ou desde que estas pessoas tenham sido instruídas sobre as regras de utilização do aparelho e advertidas sobre o perigo relacionado com tal utilização. As crianças não devem brincar com o presente aparelho. A limpeza e conservação do aparelho não devem ser realizadas por crianças, a não ser que cumpram 8 anos de idade e desde que efetuadas sob vigilância de adultos.
5. Não submergir o cabo, pino de tomada nem todo o dispositivo em água ou outro líquido. Não expôr dispositivo à ação das condições atmosféricas (chuva, sol, etc.) nem utilizar em condições de umidade aumentada (banheiros, casas de camping úmidas).
6. O dispositivo deve-se colocar numa superfície fria, estável, plana, longe de aparelhos de cozinha que se esquentam como: cozinha elétrica, queimador a gas, etc.
7. Não utilizar o dispositivo perto de materiais inflamáveis.
8. Não utilizar o aparato na proximidade de água p.ex.: no duche, banheira ou em cima do lavabo.
9. É proibido tocar o aparato e a fonte de alimentação com as mãos molhadas.
10. O aparato deve ser desligado após cada utilização.
11. As pilhas podem derramar quando estão esgotadas ou não utilizadas por muito tempo. Com vista a proteger o dispositivo e a sua saúde, substituir as pilhas regularmente e evitar o contacto das baterias derramadas com a pele.
12. O dispositivo deve ser desligado sempre quando não utilizado.



DESCRIÇÃO DA BALANÇA (A)

- | | |
|--------------------------|----------------------|
| 1. Superfície de medição | 2. Relógio |
| 3. Botão MODE | 4. Visor |
| 5. Botão ON/OFF, TARA | 6. Bateria |
| 7. Pilha do relógio | 8. Ajuste do relógio |

SUBSTITUIÇÃO DE PILHAS

Retirar a tampa do suporte de pilhas que se encontra na parte inferior da balança. Remover a pilha gasta. Pôr uma nova pilha do tipo adequado. Fechar a tampa do suporte de pilhas.

ANTES DA PRIMEIRA UTILIZAÇÃO

Abzir o suporte de pilhas. Remover a folha de isolamento da pilha. Fechar a tampa do suporte de pilhas.

SELEÇÃO DE UNIDADES DE MEDIÇÃO (B)

Ligar a balança apertando o botão ON/ OFF (5). Alterar a unidade de medição através do botão MODE (3). O visor mostrará a unidade de medição.

MEDIÇÃO DE PESO (C)

Ligar a balança apertando o botão ON/ OFF (5). Esperar até a balança mostrar o valor de 0,0 e o símbolo de “zero”.

Colocar o objeto a medir na superfície de medição (1). Esperar até que o resultado fique estável.

Função de taragem (D): colocar a embalagem/ recipiente na superfície de medição (1). Apertar o botão TARA (5).

AJUSTE DO RELÓGIO

O tempo do relógio pode ser ajustado utilizando o botão na parte traseira de balança (8).

LIMPEZA E CONSERVAÇÃO

Limpar a balança delicadamente com um tecido seco ou molhado.

COMUNICADOS

Lo – baixo nível de carregamento de pilhas

OL – sobrecarga da balança

O aparelho foi executado na III classe de isolamento
O aparelho está conforme com os requisitos das seguintes Diretivas:

Compatibilidade eletromagnética (EMC)

Informação CE colocada na placa de informação



Protecção do meio ambiente. Rogamos, os embalagens de cartão destinem-se para papéis velhos. Os sacos de polietileno (PE) devem-se colocar em contentedores para material plástico. O dispositivo usado deve-se levar a um ponto de armazenamento adequado porque os componentes perigosos que ficam dentro do dispositivo podem ser perigosos para o meio ambiente. O dispositivo eléctrico deve-se entregar de modo que se reduza a sua nova utilização e uso. Se no dispositivo há pilhas, devem-se tirar e levar a um ponto de armazenamento em separado.

Não colocar o dispositivo em contentedores para resíduos municipais!!

LIETUVIŲ

BENDROSIS SAUGOS SĄLYGOS. SVARBIAS SAUGAUS NAUDOJIMO INSTRUKCIJAS BŪTINA ATIDŽIAI PERSKAITYTI IR IŠSAUGOTI ATEIČIAI

Jeigu prietaisas naudojama komerciniais tikslais, taikomos kitokios garantijos sąlygos.

1. Prieš pradėdant naudoti prietaisą būtina perskaityti naudojimo instrukciją ir vadovautis joje pateikiamais nurodymais. Gamintojas neatsako už žalą, padarytą naudojant prietaisą ne pagal jo paskirti ar netinkamai jį naudojant.
2. Prietaisas skirtas naudoti tik namų ūkyje. Nenaudoti kitiems tikslams, neatitinkantiems jo paskirties.
3. Būtina imtis ypatingo atsargumo naudojantis prietaisu, kai šalia yra vaikų. Neleisti vaikams žaisti su prietaisu. Neleisti vaikams ar prietaiso neišmanantiems asmenims juo naudotis.
4. SPĖJIMAS: Šis prietaisas gali būti naudojamas vyresnių nei 8 metų amžiaus vaikų ir ribotų fizinių, jutiminių ar psichinių gebėjimų ar asmenų, neturinčių patirties ar nemokančių naudotis, jeigu juos prižiūri už jų saugą atsakingas asmuo ar jiems buvo paaiškinta, kaip saugiai naudoti prietaisą ir jie suvokia su jo naudojimu susijusius pavojus. Neleisti vaikams žaisti su prietaisu. Neleisti prietaisą valyti ir prižiūrėti vaikams, nebent jie yra vyresni nei 8 metų amžiaus ir juos prižiūri.
5. Nenardinti laido, kištuko ar viso prietaiso į vandenį ar kitokį skystį. Nepalikti prietaiso, kad jį veiktų aplinkos veiksniai (lietus, saulė ir pan.), taip pat nenaudoti padidėjusios drėgmės sąlygomis (vonios kambariuose, drėgnuose kempingo nameliuose).
6. Nenaudoti prietaiso, jeigu pažeistas maitinimo laidas ar prietaisas buvo numestas, kitaip sugadintas arba netinkamai veikia. Netaisyti prietaiso savarankiškai, nes gresia smūgis. Sugadintą prietaisą atiduoti atitinkamam servisui, kad patikrintų ar pataisytų. Bet kokius taisymus gali atlikti tik įgaliotieji servais. Netinkamai atliktas taisymas gali kelti rimtą pavojų naudotojui.
7. Prietaisą statyti ant vėsaus, stabilaus, lygaus paviršiaus, toliau nuo kaistančių virtuvės prietaisų: elektrinės viryklės, dujų degiklių ir pan.
8. Nenaudoti prietaiso šalia degių medžiagų.
9. Draudžiama prietaisą naudoti arti vandens, pvz.: duše, vonioje ar prie praustuvo su vandeniu.
10. Negalima prietaiso ir kroviklio imti šlapiomis rankomis.
11. Elementai gali išbėgti, jeigu išsikrovę ar nenaudojami ilgesnį laiką. Prietaisui ir savo sveikatai apsaugoti būtina juos reguliariai keisti ir vengti bėgančių elementų sąlyčio su oda.
12. Prietaisą būtina išjungti kiekvieną kartą, kai tik jis atidedamas.
13. Naudoti tik originalius priedus.



PRIETAISO APRAŠYMAS (A)

1. Svėrimo paviršius
2. Laikrodis
3. Mygtukas UNIT
4. Monitorius
5. ON/OFF Mygtukas, TARA
6. Baterija
8. Laikrodžio reguliacija

BATERIJOS KEITIMAS

Nuimti baterijos lizdo dangtelį svarstyklių apačioje. Išimti panaudotą bateriją, įdėti atitinkamą naują bateriją. Uždėti baterijos lizdo dangtelį.

PRIEŠ NAUDOJANT PIRMĄ KARTĄ

Atidaryti baterijos lizdą. Išimti bateriją izoliuojančią foliją. Uždėti baterijos lizdo dangtelį.

MATAVIMO VIENETŲ PARINKIMAS (B)

Įjungti svarstyklės mygtuku ON/OFF (5). Matavimo vienetus keisti mygtuku MODE (3). Matavimo vienetas bus matomas monitoriuje.

SVĖRIMAS (C)

Įjungti svarstyklės mygtuku ON/OFF (5). Palaukti, kol svarstyklės parodys vertę 0,0 ir naujo svėrimo simbolį.

Padėti sveriamą objektą ant svėrimo paviršiaus (1). Palaukti, kol rezultatas nusistovės.

Taros funkcija (D): padėti patį įpakavimą/indą ant svėrimo paviršiaus (1). Paspausiti mygtuką TARA (5).

VALYMAS IR PRIEŽIŪRA

Svarstyklės švelniai valyti sausa ar šiek tiek sudrėkinta šluoste.

PRANEŠIMAI

LO – žemas baterijos įkrovimo lygis

OL – per didelė svarstyklių apkrova

LAIKRODŽIO NUSTATYMAS

Laikrodžio valandą galima nustatyti rankenėle svarstyklių užpakalinėje dalyje (8).

TECHNINIAI DUOMENYS

Maitinimas: CR2032 3V tipo baterija, LR44

III prietaiso pagaminimo izoliacijos klasė

Prietaisas atitinka direktyvų reikalavimus:

Elektromagnetinis suderinamumas (EMC)

Prietaisas paženklintas CE ženklu vardinėje lentelėje



Rūpinantis aplinka. Kartono pakuotes atiduoti į makulatūrą. Polietileno (PE) maišelius mesti į plastikui skirtą konteinerį. Susidėvėjusį prietaisą atiduoti į atitinkamą atliekų surinkimo vietą, nes prietaise esančios pavojingos medžiagos gali kelti grėsmę aplinkai. Elektrinį prietaisą atiduoti tokį, kad nebūtų galima jo pakartotinai naudoti ir panaudoti. Jeigu prietaise yra baterijos, būtina jas išimti ir atskirai atiduoti į atliekų surinkimo vietą. Nemesti prietaiso į buitinių atliekų konteinerį!

LATVIEŠU

VISPĀRĪGI DROŠĪBAS NOTEIKUMI. SVARĪGI DROŠAS IZMANTOŠANAS NORĀDĪJUMI. LŪDZU, UZMANĪGI IZLASIET UN SAGLABĀJIET

Ja ierīce tiek izmantota komerciāliem nolūkiem, garantijas nosacījumi mainās.

1. Pirms ierīces lietošanas, uzmanīgi izlasīt lietošanas instrukciju un rīkties saskaņā ar tās norādījumiem. Ražotājs nenes atbildību par bojājumiem, kas radušies ierīces nepareizas vai citādi neatbilstošas lietošanas rezultātā.
2. Ierīce paredzēta lietošanai tikai mājas apstākļos. Neizmantot ierīci mērķiem, kas neatbilst instrukcijā norādītajiem.
3. Ievērot īpašu piesardzību ierīces lietošanas laikā, ja tuvumā atrodas mazi bērni. Neļaut bērniem rotaļāties ar ierīci. Neatļaut ierīci lietot bērniem vai ar tās lietošanu neiepazīstinātām personām.
4. BRĪDINĀJUMS: Šo ierīci nedrīkst izmantot bērni, kuri nav sasnieguši 8 gadu vecumu, personas ar ierobežotām fiziskām vai garīgām spējām vai personas, kurām nav pieredzes vai zināšanas darbā ar ierīci, ja vien ierīces izmantošana nenotiek atbildīgās personas uzraudzībā vai sekojot atbildīgās personas norādījumiem par drošu aprīkojuma ekspluatāciju, apzinoties draudus saistībā ar ierīces izmantošanu. Bērniem nevajadzētu rotaļāties ar ierīci. Ierīces tīrīšanu un uzglabāšanu nedrīkst veikt bērni, kuri nav sasnieguši vismaz 8 gadu vecumu. Šīs darbības jāveic pieaugušo personu uzraudzībā.
5. Neiegremdējiet strāvas vadu, kontaktdakšu kā arī pašu ierīci ūdenī vai arī jebkāda cita veida šķidrumā. Nepakļaujiet ierīci laika apstākļu iedarbībai (lietus, saule, utml.), kā arī nelietojiet ierīci pārmērīga mitruma apstākļos (vannasistabas, mitri kempinga namiņi).
6. Nelietojiet ierīci ar bojātu strāvas vadu, ierīci, kas sabojāta nometot vai klādu citu apstākļu rezultātā kā arī ierīci, kas nepareizi darbojas. Nemēģiniet labot ierīci pašrocīgi, šāda darbība draud ar strāvas triecienu. Bojātu ierīci nododiet attiecīgajā servisa punktā, lai

pārbaudītu vai remontētu ierīci. Visa veida remonta darbus drīkst veikt tikai pilnvarota persona autorizētos servisa centros. Nepareizi remonta darbi var izraisīt nopietnus draudus lietotāja veselībai.

7. Ierīci novietot uz vēsas, stabilas, līdzenas virsmas, prom no silstošām virtuves ierīcēm, tādām kā, piemēram: elektriskā plīts, gāzes deglis, utml.

8. Nelietojiet ierīci viegli uzliesmojošu materiālu tuvumā..



9. Ierīci aizliegts izmantot ūdens tuvumā, piemēram, dušā, vannā virs izlietnes ar ūdeni.

10. Neturiet ierīci vai barošanas bloku ar slapjām rokām.

11. Baterijas var iztecēt, ja tās ir nolietotas vai nav tikušas lietotas ilgāku laiku. Lai aizsargātu ierīci un savu drošību, regulāri nomainiet baterijas un izvairieties no ādas saskares ar iztecējušām baterijām.

12. Ierīci jāizslēdz pēc katras izmantošanas reizes.

13. Izmantojiet tikai oriģinālos aksesuārus.

IERĪCES APRAKSTS (A)

1. Augšējais svēršanas paliktņns
3. Taustiņš Unit
5. ON/Z taustiņš, TARĒŠANA
7. Pulksteņa baterija

2. Pulkstenis
4. Displejs
6. Baterija
7. Pulksteņa regulēšana

BATERIJU NOMAIŅA

Noņemiet bateriju nodalījuma vāciņu svaru apakšā. Izņemiet no ierīces izlietotās baterijas. Ievietojiet jauno bateriju. Aizveriet bateriju nodalījuma vāciņu.

PIRMS PIRMĀS LIETOŠANAS REIZES

Atveriet bateriju nodalījumu. Noņemiet baterijas aizsargplēvi. Aizveriet bateriju nodalījuma vāciņu.

MĒRVIENĪBU IZVĒLE (B)

Ieslēdziet svarus ar ON/OFF taustiņu (5). Mainiet mērvienības ar MODE taustiņu (3). Mērvienība parādīsies uz displeja.

SVĒRŠANA (C)

Ieslēdziet svarus ar ON/OFF taustiņu (5). Pagaidiet, kamēr parādīsies vērtība 0,0 un anulēšanas simbols.

Novietojiet svēršanas objektu uz svēršanas paliktņa (1). Pagaidiet, kamēr lasījumi ir nostabilizējušies.

Tarēšanas funkcija (D): novietojiet tukšo iesaiņojumu/trauku uz svēršanas paliktņa (1). Nospiediet taustiņu TARĒŠANA (5).

PULKSTENĀ UZSTĀDĪŠANA

Pulksteņa laiku var uzstādīt izmantojot ripu svaru aizmugurē (8)

TĪRĪŠANA UN APKOPE

Viegli notīriet svarus ar sausu vai samitrinātu drāniņu.

INFORMĀCIJA

Lo – zems baterijas uzlādes līmenis

OL – pārāk liels svaru noslogojums

Ierīce atbilst III izolācijas klasei

Ierīce atbilst sekojošām direktīvām:

Elektromagnētiskā savienojamība (EMC)

Izstrādājums ir marķēts ar CE marķējumu uz tehnisko datu plāksnes

TEHNISKIE PARAMETRI

Barošana: CR2032 3V tipa baterijas, LR44



Apkārtējās vides aizsardzība. Kartona iepakojumu, lūdzu, nododiet atsevišķai pārstrādei. Polietilēna maisiņus (PE) izmest plastmasas izstrādājumiem paredzētajos konteineros. Lietotās elektropreces nododiet attiecīgajos pieņemšanas punktos. Ierīcē satur bīstamas sastāvdaļas, kas var izraisīt draudus apkārtējai videi. Elektroierīce jānodod tā, lai ierobežotu tās atkārtotu izmantošanu. Ja ierīcē atrodas baterijas, izņemiet tās un nododiet pieņemšanas punktā atsevišķi. Produktu neizmest sadzīves atkritumu konteinerā!

EESTI

**ÜLDISED OHUTUSJUHISED. LUGEGE SEADME KASUTUSOHUTUST PUUDUTAVAD
JUHISED TÄHELEPANELIKULT LÄBI JA HOIDKE ALLES**

Kui seadet kasutatakse ärilisel eesmärgil, muutuvad garantiitingimused.

1. Enne seadme kasutamist loe kasutusjuhend hoolikalt läbi ja järgi kõiki seal leiduvaid

- juhiseid. Tootja ei vastuta nende kahjustuste eest, mis tekivad seadme mitteotstarbekohase kasutamise ja ebaõige käsitsemise tagajärjel.
- Seade on ettenähtud ainult koduseks kasutamiseks. Ära kasuta seadet mitteotstarbekohastel eesmärkidel.
 - Seadme kasutamise ajal ole eriti ettevaatlik ja tähelepanelik siis, kui läheduses viibivad lapsed. Ära luba lastel mängida seadmega, samuti ära luba lastel ega isikutel, kes ei tunne seda seadet, et nad kasutaksid seda.
 - ETTEVAATUST: 8-aastased ja vanemad lapsed, füüsilise-, sensoorse- või vaimse puudega inimesed, samuti inimesed, kelle pole piisavalt koemusi ega teadmisi seadme kasutamiseks, võivad seadet kasutada vaid nende ohutuse eest vastutava isiku järelevalve all või juhul, kui neile on antud piisavad juhtnöörid seadme ohutuks kasutamiseks ja nad on teadlikud ohtudest, mis võivad seadme kasutamisega kaasneda. Ärge lubage lastel seadmega mängida. Ärge lubage lastel seadet puhastada ega hooldada, välja arvatud juhul, kui laps on 8-aastane või vanem ja tegutseb järelevalve all.
 - Ära pane kaablit, pistikut ega seadet vette või mingisse muuse vedelikku. Kaitse seadet ilmastikutingimuste (vihm, päike, jne) eest ning ära kasuta kõrgendatud niiskuse tingimustes (vannitoad, niisked kämpingumajad).
 - Ära kasuta vigastatud toitejuhtmega seadet, või kui seade kukkus maha või on mingil muul viisil vigastatud või töötab ebaõigelt. Ära paranda seadet ise, sest sa võid saada elektrilöögi. Vigastatud seade anna selleks volitatud remonditöökotta, et ta seal ära parandataks. Kõiki parandustöid võivad teostada ainult selleks volitatud remonditökojad. Valesti teostatud seadme parandus võib tekitada tõsise ohtu ohtu korra seadme kasutajale.
 - Pärast kasutamist aseta seade jahedale, kindlale ja siledale pinnale ja vaata, et lähedal poleks soojusallikaid nagu: elektripliit, gaasipliit, jms.
 - Ära kasuta seadet kergestisüttivate materjalide läheduses.
 - Ärge kasutage seadet vee läheduses, näiteks duši all, vannis ega vett täis kraanikausi kohal.
 - Ärge puudutage masinat ega laadijat märgade kätega.
 - Patareid võivad hakata lekkima, kui need on tühjaks saanud või kui neid pikemat aega ei kasutata. Keskkonna ja oma tervise hoidmiseks vahetage patareisid regulaarselt ja vältige naha kokkupuudet lekkivate patareidega.
 - Enne käest panemist lülitage seade alati välja.
 - Kasutage vaid originaalvarvikuid.



SEADME KIRJELDUS (A)

- | | |
|----------------------|------------------------|
| 1. Kaalumisplaat | 2. Kell |
| 3. Nupp MODE | 4. Ekraan |
| 5. Nupp ON/OFF, TARA | 6. Patarei |
| 7. Kella patarei | 8. Kella reguleerimine |

PATAREIDE VAHETAMINE

Eemaldage patareipesa kate kaalu põhjal. Võtke tühi patarei välja. Paigaldage uus õiget tüüpi patarei. Sulgege patareipesa kate.

ENNE ESIMEST KASUTAMIST

Avage patareipesa kate. Eemaldage patareide kattefoolium. Sulgege patareipesa kate.

MÕÕTÜHIKUTE VALIK (B)

Lülitage kaal sisse vajutades nupule ON/OFF (5). Mõõtühikuid saate vahetada nupuga MODE (3). Mõõtühik kuvatakse ekraanile.

KAALUMINE (C)

Lülitage kaal sisse vajutades nupule ON/OFF (5). Oodake kuni ekraanile ilmub väärtus 0,0 ja nullimissümbol.

Asetage kaalutav objekt kaalumisplaadile (1). Oodake hetk, et kaalumistulemus muutuks stabiilseks.

Taara kaalu mahaarvestamise funktsioon (D): asetage tühi pakend/anum kaalumisplaadile (1). Vajutage nupule TARA (5).

KELLA SEADISTAMINE

Kella võib seadistada, kasutades selleks kaalu tagaküljel asuvat nuppu (8).

PUHASTAMINE JA HOOLDAMINE

Puhastage kaalu kergelt kuiva või niisutatud lapiga.

VEATEATED

Lo – patarei laetuse tase on madal

OL – kaal on ülekoormatud

TEHNILISED ANDMED

Toide: patarei CR2032 3V, LR44

III isolatsiooniklassi seade

Seade vastab järgmiste direktiivide nõuetele:

Elektromagnetiline ühilduvus (EMC)

Toote andmeplaadil tähis CE



Hoolitse keskkonnakaitse eest..

Kartongist pakendid vii makulatuuri. Kilekotid (PE) viska kasutatud plastiku jaoks ettenähtud mahutitesse. Kasutatud seadmed vii selleks ettenähtud kogumispunktidesse, sest seadmes leiduvad ohtlikud elemendid võivad olla kahjulikud keskkonnale. Elektriseadmed tuleb anda nii ära, et seadet ei saaks enam uuesti kasutada. Kui seadmes on patareid, tuleb need välja võtta ja anda eraldi kogumispunkti. Seadet ei tohi visata olmejäätmete konteineritesse!!

BOSANSKI

VAŽNE UPUTE KOJE SE TIČU BEZBJEDNOSTI UPOTREBE. PROČITAJTE IH PAŽLJIVO I SAČUTOVAJTE KAKO BISTE IH KONSULTOVALI U BUDUČNOSTI

1. Prije početka eksploatacije aparata treba pročitati uputstvo za upotrebu i postupati prema njegovim uputama. Proizvođač ne snosi odgovornost za štete koje su nastale uslijed nenamjenske upotrebe ili neodgovarajućeg rukovanja.
2. Aparat je namjenjen isključivo za kućnu upotrebu. Ne smije se koristiti u druge svrhe – koje nisu u skladu s njegovom namjenom.
3. Treba obraćati posebnu pažnju tokom korištenja aparata, kad se u blizini nalaze oje djeca. Nemojte dopustiti djeci da se igraju aparatom. Nemojte dozvoljavati djeci niti osobama koje nisu upoznate sa aparatom da ga koriste.
4. **UPOZORENJE:** Ovaj uređaj mogu da koriste djeca starija od 8 godina i osobe sa ograničenim fizičkim, osjetilnim i mentalnim sposobnostima ili osobe neiskusne te neupoznate sa uređajem, ako se upotreba vrši pod nadzorom osobe odgovorne za njihovu bezbjednost ili ako su ove osobe dobile upute vezane za bezbjednu upotrebu uređaja i svjesne su opasnosti vezanih za upotrebu uređaja. Djeca se ne smiju igrati sa uređajem. Čišćenje i konzervacija uređaja ne smije se vršiti od strane djece, sem ako su starija od 8 godina i vrše ove radnje pod nadzorom odrasle osobe
5. Ne potapati kabl, utikač ili sav aparat u vodu ili bilo koju drugu tečnost. Ne izlagati djeinstvu atmosferskih prilika (kiša, sunce i dr.) i ne koristiti u uslovima povišene vlažnosti (kupačila, „vlažne“ vikendice).
6. Nemojte koristiti uređaj koji je na bilo koji način oštećen i ili nepravilno radi. Nemojte samostalno popravljati aparat zbog opasnosti od udara struje. Oštećen aparat predajte odgovarajućem servisu da izvrši provjeru ili popravak. Sve popravke mogu vršiti isključivo ovlašteni servisi. Nepravilno izveden popravak može prouzročiti ozbiljnu opasnost za korisnika.
7. Aparat treba stavljati na hladnu, stabilnu, ravnu površinu, daleko od zagrijanih kuhinjskih uređaja kao što su: štednjak, plinski plamenik i dr.
8. Nemojte koristiti aparat u blizini lako zapaljivih materijala.
9. Aparat se ne smije koristiti u blizini vode, npr. pod tušem, u kadi, iznad umivaonika u kupatilu.
10. Aparat i uređaj za napajanje ne smiju se hvatati mokrim rukama.
11. Baterije mogu iscuriti kad su ispražnjene ili nisu bile korištene duže vrijeme. U cilju da se



zaštiti uređaj i Vaše zdravlje, redovno ih mjenjajte i izbjegavajte kontakt baterija, koje cure, sa kožom.

12. Aparat treba isključiti svaki put kad ga ostavljate.

13. Primjenjivati samo originalna akcesorija.

OPIS UREĐAJA (A)

- | | |
|------------------------|--------------------|
| 1. Površina za vaganje | 2. Sat |
| 3. Taster UNIT | 4. Displej |
| 5. Taster ON/OFF, TARA | 6. Baterija |
| 7. Baterija sata | 8. Regulacija sata |

ZAMJENA BATERIJE

Skinite poklopac komore baterije na donjoj strani vage. Izvadite istrošenu bateriju. Stavite novu bateriju odgovarajućeg tipa. Zatvorite poklopac komore baterije.

PRIJE PRVE UPOTREBE

Otvorite komoru baterije. Izvadite foliju za izolaciju baterije. Zatvorite poklopac komore baterije.

IZBOR JEDINICE MJERE (B)

Uključite vagu uz pomoć tastera ON/OFF (5). Mjenjajte jedinice mjere uz pomoć tastera MODE (3). Jedinica mjere će se prikazati na displeju.

VAGANJE (C)

Uključite vagu uz pomoć tastera ON/OFF (5). Sačekajte da vaga pokaže vrijednost 0,0 i simbol resetovanja.

Stavite predmet koji mjerite na površini za vaganje (1). Sačekajte trenutak da se stabilizuje rezultat.

Funkcija tara: stavite samo pakovanje/posudu na površini za vaganje (1). Pritisnite taster TARA (5).

SINHRONIZACIJA SATA

Vrijeme na satu se može sinhronizirati dugmetom, koje se nalazi od pozadi vege (8).

ČIŠĆENJE I ODRŽAVANJE

Nježno brišite vagu suhom ili malo navlaženom krpom.

SAOPŠTENJA

Lo – nizak nivo napunjenosti baterija

OL – preveliko opterećenje vage

Aparat ima III klasu izolacije, te ne zahtjeva uzemljenje. Aparat ispunjava zahtjeve direktiva: Elektromagnetna kompatibilnost (EMC) Proizvod je označen oznakom CE na nazivnoj tablici.

TEHNIČKI PODACI

Napajanje: baterija tipa CR2032 3V, LR44

Brinući za okoliš..
Molimo Vas da kartonska pakovanja odnesete u otkup otpadnog papira. Polietilenske džakove (PE) bacajte u kontejner za plastiku. Iskorišćen uređaj treba odneti na odgovarajuću deponiju, jer opasni sastojci koji se u njemu nalaze, mogu biti opasni za okoliš. Električni uređaj treba odneti na način, koji ograničava njegovu ponovnu upotrebu i korištenje. Ako se u uređaju nalaze baterije, treba ih izvaditi i odvojeno predati na deponiju.
Uređaj se ne smije bacati u kontejner za komunalni otpad!!

ROMÂNĂ

CONDIȚII GENERALE DE SIGURANȚĂ. INSTRUCȚIUNI IMPORTANTE CU PRIVIRE LA SIGURANȚA DE UTILIZARE CITIȚI CU ATENȚIE ȘI PĂSTRAȚI-LE PENTRU VIITOR

- Înainte de a începe utilizarea dispozitivului citiți manualul de instrucțiuni și urmați instrucțiunile conținute de acesta. Producătorul nu este responsabil pentru daunele cauzate de utilizarea dispozitivului care nu este în conformitate cu destinația sau deservirea incorectă a acestuia.
- Dispozitivul este destinat numai pentru uz casnic. Nu folosiți acest dispozitiv în alte scopuri decât cele pentru care este destinat.
- AVERTIZARE:** Acest echipament poate fi folosit de către copii care au depășit vârsta de 8 ani sau de către persoane care nu au experiență sau nu cunosc echipamentul, numai atunci când acesta este folosit sub supravegherea persoanelor care sunt responsabile de siguranța acestora sau au primit indicații cu privire la folosirea în siguranță a dispozitivului și sunt conștiente de pericolul care poate apare în urma folosirii acestui dispozitiv. Copii nu ar trebui să se joace cu echipamentul. Curățarea și conservarea dispozitivului nu trebuie realizată de copii, în afara cazului în care aceștia au depășit vârsta de 8 ani și aceste

activități sunt realizate sub supravegherea unei persoane adulte.

4. Întotdeauna după ce dispozitivul nu va mai fi folosit, scoateți fișa din priză de alimentare ținând priză cu mâna. NU trageți de cablul de alimentare.
5. Nu lăsați dispozitivul în priză fără supraveghere.
6. Nu scufundați cablul, fișa sau întregul dispozitiv în apă sau orice alt fel de substanțe lichide. Nu expuneți dispozitivul la acțiunea factorilor atmosferici (ploaie, soare, etc.) și nici nu îl folosiți în condiții de umiditate ridicată (băi, cabane umede).
7. Dispozitivul trebuie pus pe o suprafață rece, stabilă, egală, la distanță de dispozitivele din bucătărie care se încălzesc: aragaz electric, aragaz pe gaz, etc..
8. Nu folosiți dispozitivul în apropierea materialelor ușor inflamabile.

DESCRIEREA DISPOZITIVULUI (A)

- | | |
|---------------------------|----------------------|
| 1. Suprafața de cântărire | 2. Ceas |
| 3. Butonul UNIT | 4. Display-ul |
| 5. Butonul ON/OFF, TARA | 6. Bateria |
| 7. Bateria ceasului | 8. Reglarea ceasului |

ÎNLOCUIREA BATERIILOR

Îndepărtați capacul lăcașului pentru baterii care se află în partea inferioară a cântarului. Scoateți bateria uzată. Introduceți o baterie nouă de tip corespunzător. Închideți la loc capacul lăcașului pentru baterii.

ÎNAINTE DE PRIMA FOLOSIRE

Deschideți lăcașul pentru baterii. Scoateți folia care izolează bateria. Închideți la loc capacul lăcașului pentru baterii.

ALEGEREA UNITĂȚILOR DE MĂSURĂ (B)

Porniți cântarul cu ajutorul butonului ON/OFF (5). Schimbați unitățile de măsură cu ajutorul butonului MODE (3). Unitatea de măsură va fi vizibilă pe display.

CÂNTĂRIRE (C)

Porniți cântarul cu ajutorul butonului ON/OFF (5). Așteptați până ce cântarul va arăta valoarea 0,0 și simbolul de aducere la zero.

Amplasați obiectul cântărit pe suprafața de cântărire (1). Așteptați o clipă până ce rezultatul se va stabiliza.

Funcția tara: amplasați ambalajul/recipientul gol pe suprafața de cântărire (1). Apăsăți butonul TARA (5).

SETAREA CEASULUI

Ora de pe ceas se poate seta cu ajutorul butonului din partea din spate a cântarului (8).

CURĂȚARE ȘI ÎNTREȚINERE

Ștergeți cântarul cu delicatețe cu ajutorul unei cârpe uscate sau ușor umezite.

MESAJE

Lo – nivelul scăzut de încărcare a bateriilor

OL – o însărcinare prea mare a cântarului

Dispozitivul este construit în cea de a III-a clasă de izolare

Dispozitivul este în conformitate cu cerințele directivelor:

Compatibilitate electromagnetică (EMC)

Produs marcat cu simbolul CE pe plăcuța de fabricație

DATE TEHNICE

Alimentare: baterie de tip CR2032 3V, LR44



Din grija pentru mediul înconjurător. Ambalajele din carton vă rugăm să le transmiteți la centrele de maculatură. Sacii din polietilenă (PE) trebuie aruncați în recipiente pentru materialele plastice. Dispozitivul uzat trebuie transmis la punctul corespunzător de depozitare, deoarece componentele periculoase care se găsesc în dispozitiv pot fi foarte periculoase pentru mediul înconjurător. Dispozitivul electric trebuie transmis în așa fel încât să se limiteze utilizarea lui repetată. Dacă în dispozitiv se găsesc baterii acestea trebuie scoase și transmise către punctul de depozitare a acestora, separat.

MAGYAR

A BIZTONSÁGRA VONATKOZÓ FONTOS UTASÍTÁSOK OLVASSA EL FIGYELMESEN, ÉS ŐRIZZE MEG A KÉSŐBBIEKRE

1. A készülék használatbavétele előtt olvassa el a kezelési útmutatót, és járjon el az abban leírtak szerint. A gyártó nem vállal felelősséget a rendeltetéstől eltérő használatból vagy a nem megfelelő kezelésből eredő esetleges károkért.
2. A berendezés kizárólag otthoni használatra készült. Ne használja, más, a rendeltetésétől eltérő célra.
3. Különösen óvatosan kell eljárni a készülék használatakor, ha a közelben gyerekek tartózkodnak. Nem szabad megengedni, hogy a gyerekek játszanak a készülékkel, sem

pedig azt, hogy a berendezést nem ismerő személyek használják.

4. FIGYELMEZTETÉS: Jelen készüléket használhatják 8 évnél idősebb gyermekek, valamint fizikai, érzékelő vagy pszichikai képességeikben korlátozott személyek, vagy olyan valaki, aki nem ismeri a készüléket, nincs vele tapasztalata, feltéve, hogy ez a biztonságukért felelős személy felügyeletével történik, vagy kioktatták őket a készüléknek biztonságos használatára, és tudatában vannak a használatával járó veszélyeknek. A gyerekek nem játszhatnak a berendezéssel. A berendezést ne tisztítsák és ne tartsák karban gyerekek, esetleg csak akkor, ha 8 évnél idősebbek, és ezt felügyelettel teszik.
5. Használat után húzza ki a dugaszt a hálózati dugaszolóaljzathoz úgy, hogy kézzel tartja a dugaszolóaljzatot. NE húzza a hálózati kábelnél fogva.
6. Ne merítse a kábelt, a dugaszt vagy az egész készüléket vízbe vagy más folyadékba. Ne tegye ki a készüléket az időjárás hatásainak (eső, napsütés stb.), és ne használja megnövekedett páratartalmú körülmények között (fürdőszoba, nedves kempingházak).
7. A készüléket hideg, stabil, lapos felületre kell állítani, messze olyan konyhai készülékektől, amelyek felmelegedhetnek: pl. mikrosütőtől, gáztűzhelytől stb.
8. Ne használja a készüléket gyúlékony anyagok közelében.

A KÉSZÜLÉK LEÍRÁSA (A)

- | | |
|----------------------|-------------------|
| 1. Mérlegelő felület | 2. Óra |
| 3. MODE gomb | 4. Kijelző |
| 5. ON/OFF, TARA gomb | 6. Akkumulátor |
| 7. Óraelem | 7. Óra beállítása |

ELEMCSERE

Vegye le a mérleg alján található elemtartó fedelét. Vegye ki a kimerült elemet. Tegye be az új, megfelelő típusú elemet. Zárja be az elemtartó fedelét.

AZ ELSŐ HASZNÁLAT ELŐTT

Nyissa ki az elemtartót. Vegye ki az elemet szigetelő fóliát. Zárja be az elemtartó fedelét.

MÉRTÉKEGYSÉG KIVÁLASZTÁSA (B)

Kapcsolja be a mérleget az ON/OFF gombbal (5). Módosítsa a mértékegységet az MODE gombbal (3). A mértékegység megjelenik a kijelzőn.

MÉRLEGLÉLÉS (C)

Kapcsolja be a mérleget az ON/OFF gombbal (5). Várja meg, amíg a mérlegen megjelenik a 0,0 és a nullázás jele.

Tegye a mérlegelni kívánt tárgyat a mérlegelő felületre (1). Várjon egy keveset, amíg az eredmény beáll.

Tárazási funkció (D): tegye csak magát a csomagolást/edényt a mérlegelő felületre (1). Nyomja meg a TARA gombot (5).

ÓRA BEÁLLÍTÁSA

Az óraidő beállítható a mérleg hátoldalán lévő gombbal (8).

TISZTÍTÁS ÉS KARBANTARTÁS

– Törölje át óvatosan a mérleget egy száraz vagy enyhén nedves ronggyal.

ÜZENETEK

Lo – kimerülőben van az elem

OL – túl van terhelve a mérleg

MŰSZAKI ADATOK

Tápfeszültség: CR2032 3V típusú elem, LR44

A készülék III. érintésvédelmi osztályú kivitelű

A berendezés megfelel a következő irányelveknek:

Elektromágneses kompatibilitás (EMC)

A termék CE jelzéssel van jelölve az adattáblán



A környezet védelme érdekében kérjük külön karton dobozok és műanyag zsákokat és dobja őket a megfelelő hulladék közé. Használt készüléket kell eljuttatni a kijelölt gyűjtőhelyekre miatt veszélyes elemek alkatrészeket, amelyek hatással lehetnek a környezetre. Ne dobja a készüléket a közös szemétkosárba.

KÄYTTÖTURVALLISUUSEHDOT

LUE HUOLELLISESTI JA SÄILYÄ TULEVAA KÄYTTÖÄ VARTEN

- Ennen laitteen käyttöönottoa lue tämä käyttöohje ja noudata sen määräyksiä. Valmistaja ei ole vastuussa väärinkäytöstä tai virheellisestä huollosta aiheutuvista vahingoista.
- Laitte on tarkoitettu ainoastaan kotitalouskäyttöön. Älä käytä laitetta käyttötarkoituksensa vastaisella tavalla.
- Toimi erittäin varovaisesti, mikäli laitteen käyttöaikana sen lähellä on lapsia. Älä anna lasten leikkiä laitteella; kiellä lapsia ja laitteeseen perehtymättömiä henkilöitä käyttämästä sitä.
- VAROITUS:** Laitetta saavat käyttää yli 8-vuotiaat lapset sekä liikuntarajoitteiset ja vajaamieliset tai laitteen käyttöön perehtymättömät henkilöt ainoastaan heidän turvallisuudestaan vastaavan henkilön valvonnassa tai mikäli he ovat saaneet opastusta laitteen turvallisesta käytöstä ja ovat tietoisia mahdollisista siihen liittyvistä käyttövaaroista. Lapset eivät saa leikkiä laitteella. Lapset eivät saa puhdistaa tai käsitellä laitetta, paitsi jos he ovat vähintään 8-vuotiaita ja tekevät sitä valvonnassa.
- Aina käytön jälkeen irrota pistoke pitäen kädellä pistorasiasta. **ÄLÄ** vedä virtajohtosta.
- Älä upota virtajohtoa, pistoketta tai koko laitetta veteen tai muihin nesteisiin. Älä altista laitetta säävaikutukselle (vesisade, aurinko, jne.). Älä käytä hyvin kosteissa tiloissa (kylpyhuone, kostea mökki).
- Sijoita laite viileälle, tukevalle ja tasaiselle alustalle, pitäen turvaväliä lämmityslaitteista ja kodinkoneista, kuten sähköhellasta, kaasupolttimista jne.
- Älä käytä laitetta tulenarkojen aineiden läheisyydessä.

LAITTEEN RAKENNE (A)

- | | |
|---------------------------|----------------------|
| 1. Punnituspinta | 2. Kello |
| 3. UNIT/painike | 4. Näyttö |
| 5. ON/OFF, TAARA /painike | 6. Paristo |
| 7. Kellon paristo | 8. Kellon säätäminen |

AKKUJEN VAIHTO

Irrota vaa'an alustassa olevan akkukammion kansi. Posta kulunut akku. Asenna uusi vastaavantyyppinen akku. Sulje akkukammion kansi.

ENNEN KÄYTTÖÖNOTTOA

Avaa akkukammio. Poista akun eristysmuovi. Sulje akkukammion kansi.

MITTAUSYKSIKÖN VALINTA (B)

Kytke vaaka päälle ON/OFF-painikkeella (5). Vaihda yksikön MODE-painikkeella (3). Mittausyksikkö ilmenee näytöltä.

ESINEIDEN PUNNITSEMINEN

Kytke vaaka päälle ON/OFF-painikkeella (5). Odota kunnes vaaka näyttää 0,0 ja nollausmerkin.

Aseta punnittava esine punnituspinnan päälle (1) [tasolle]. Odota hetki, kunnes tulos vakiintuu.

Taaraus: aseta pelkkä pakkaus/astia punnituspinnalle (1) [tasolle]. Paina TAARA-painiketta (5).

KELLONAJAN ASETTAMINEN

Kellonaika voidaan asettaa vaa'an (8) takana olevalla kiertosäätimellä.

PUHDISTUS JA HUOLTO

Puhdista vaaka huolellisesti kuivalla tai hieman kosteutetulla kankaalla.

VIESTIT

Lo – heikko akku

OL – vaaka on yliuormitettu

TEKNISET TIEDOT

Virransyöttö: akun tyyppi CR2032 3V, LR44

A készülék II. szigetelési osztályban készült, földelésre van hozzá szükség.

A berendezés megfelel a következő direktíváknak:

Kisfeszültségű elektromos berendezések (LVD)

Elektromágneses kompatibilitás (EMC)

A termék CE jelzéssel van jelölve az adattáblán



Suojellaksesi ympäristöäsi: hävitä pahvilaatikat ja muovipussit ja kierrätä ne niille tarkoitetuissa jäteastioissa. Käytetyt koneet tulee toimittaa niihin erioituneisiin keräyspisteisiin ympäristölle vaarallisten aineiden takia. Älä hävitä laitteita sekajätteessä.

македонски

Услови на безбедност. ВАЖНО УПАТСТВО ЗА БЕЗБЕДНОСТ ПРИ УПОТРЕБА

Ве молиме внимателно прочитајте и чувајте го за идни потсетувања.

Условите на гаранција се различни, ако уредот се користи за комерцијални цели.

1. Пред употреба на уредот внимателно прочитајте ги и секогаш следете ги следните упатства. Производителот не е одговорен за оштетувања кои произлегуваат од неправилна употреба на уредот.
2. Уредот треба да се употребува само внатре. Не употребувајте го уредот за било какви цели кои не се компатибилни со неговата примена.
3. Бидете внимателни кога го употребувате уредот во близина на деца. Не им дозволувајте на децата да си играат со уредот. Не им дозволувајте на децата или луѓето кои не го познаваат уредот да го користат без надзор.
4. **ПРЕДУПРЕДУВАЊЕ:** Овој уред може да се користи од страна на деца над 8 години и лица со намалени физички, сензорни или ментални способности, или лица со недостаток на искуство и знаење, само доколку се под надзор на лице одговорно за нивната безбедност, или ако тие се обучени за безбедност при употреба на уредот и се свесни за опасностите поврзани со неговото работење. Децата не треба да си играат со уредот. Чистење и одржување на уредот не треба да се врши од страна на децата, освен ако тие се над 8 години и овие активности се вршат под надзор.
5. Откако ќе завршите со употреба на уредот, полека извадете го приклучникот од доводот на струја, притоа придржувајќи го штекерот со рака. Никогаш не влечете го кабелот!!!
6. Никогаш не оставајте го без надзор уредот поврзан со довод на струја. Дури и кога е употребата прекината за кратко време, исклучете го од струја, извадете го кабелот од штекер.
7. Никогаш не употребувајте го уредот со оштетен кабел или ако ви паднал или бил оштетен на било каков начин или ако не работи правилно. Не обидувајте се сами да го поправате дефектниот производ бидејќи тоа може да доведе до електричен шок. Секогаш носете го таквиот уред на овластен сервис на поправка. Поправките можат да ги извршуваат единствено професионални лица од овластен сервис, бидејќи неправилните поправки можат да предизвикаат опасни ситуации за корисникот.
8. Никогаш не ставајте го уредот на или во близина на загреани или врели површини или кујнски уреди како електрични или плински шпорети.

ОПИС НА УРЕДОТ (A)

- | | |
|-----------------------------|-----------------------------|
| 1. Површина за мерење | 2. часовник |
| 3. Копче UNIT | 4. Екран |
| 5. Копче ON/OFF, TARA | 6. батерија |
| 7. батеријата на часовникот | 8. дотерување на часовникот |

ЗАМЕНА НА БАТЕРИЈА

Отстранете го поклопецот од комората за батеријата на долната страна на вагата. Извадете ја потрошената батерија. Ставете

нова батерија од соодветниот тип. Затворете го поклопецот од комората за батеријата.

ПРЕД ПРВАТА УПОТРЕБА

Отворете ја комората за батеријата. Извадете ја фолијата, која што ја изолира батеријата. Затворете го поклопецот од комората за батеријата.

ИЗБОР НА МЕРНИ ЕДИНИЦИ (B)

Вклучете ја вагата со копчето ON/OFF (5). Менувајте ги мерните единици со копчето MODE (3). Мерната единица ќе биде прикажана на екранот.

МЕРЕЊЕ (C)

Вклучете ја вагата со копчето ON/OFF (5). Почекајте додека вагата не покаже вредност 0,0 и симбол на ресетирање.

Ставете го објектот што го мерите на површината за мерење (1). Почекајте момент за да се стабилизира резултатот.

Функција TARE (D): ставете ја самата амбалажа/садот на површината за мерење (1). Притиснете го копчето TARE (5) и почекајте 3 секунди.

ВРЕМЕ

Времето може да се постави на скалата (8) зад ротирачки.

ЧИСТЕЊЕ И ОДРЖУВАЊЕ

– Вагата бришете ја нежно со сува или малку влажна крпа.

ИЗВЕСТУВАЊА

Lo – речиси празна батерија

OL – преголемо оптоварување на вагата

Уредот е изработен според III класа на изолација

Уредот е во согласност со условите од директивите:

Електромагнетна компатибилност (EMC)

Производот е означен со CE на идентификациската табличка

ТЕХНИЧКИ ПОДАТОЦИ

Напојување: батерија од типот CR2032 3V, LR44



За да се заштитат вашата околина: ве молиме одделни кутии и пластични кеси и да располага со нив во соодветните канти за отпадоци. Користи апаратот треба да биде предаден на посветен собирање поени поради hazarsous компоненти, кои можат да влијаат на животната средина. Не фрлајте овој апарат во заедничката корпа за отпадоци.

KARTA GWARANCYJNA

WARUNKI GWARANCJI obowiązują na terenie Rzeczypospolitej Polskiej

Sprzedawca zapewnia Użytkownika o dobrej jakości sprzętu, na który wydana jest niniejsza karta gwarancyjna. UWAGA: Sprzęt przeznaczony jest wyłącznie do użytku domowego. Usługi gwarancyjne świadczone są tylko po okazaniu prawidłowo wypełnionej karty gwarancyjnej i dowodu zakupu (kopii paragonu lub faktury VAT). Adler Sp. z o.o. udziela 24 miesięcznej gwarancji, która liczy się od daty zakupu sprzętu. Wady lub uszkodzenia sprzętu ujawnione w okresie gwarancji usuwane będą bezpłatnie przez Serwis Centralny Adler. W przypadku zakupu sprzętu przez przedsiębiorcę okres gwarancji wynosi 12 miesięcy. Naprawami gwarancyjnymi nie są objęte czynności związane z odkamienianiem, konserwacją, czyszczeniem urządzenia oraz części i akcesoria ulegające zużyciu przy normalnym użytkowaniu. Gwarancja nie obejmuje mechanicznych uszkodzeń sprzętu oraz wad i uszkodzeń wynikłych wskutek:

- niewłaściwego lub niezgodnego z instrukcją użytkowania, przechowywania i konserwacji;
- ingerencji nieautoryzowanego serwisu, samowolnych napraw, przeróbek i zmian konstrukcyjnych;
- użycia niewłaściwych materiałów eksploatacyjnych.
- uszkodzeń mechanicznych, termicznych, chemicznych i powstałych na skutek przepięcia w sieci.
- karta gwarancyjna jest nieważna bez daty zakupu i pieczęci sprzedającego.
- gwarancją nie są objęte elementy szklane (np. dzbanki, talerze), sznury przyłączeniowe, sieciowe, wtyki, gniazda, bezpieczniki, żarówki, baterie.

W przypadku stwierdzenia usterki należy ją zgłosić w punkcie sprzedaży lub w Serwisie Centralnym Adler, ul. Ordona 2A, 01-237 Warszawa, tel. (22) 425-45-40 lub e-mail: serwis@adler.com.pl albo SMS 604-193-959. W zgłoszeniu proszę podać swój adres, nr telefonu i opis usterki. Serwisant potwierdzi przyjęcie zgłoszenia reklamacyjnego. Proszę zapakować reklamowany sprzęt, kartę gwarancyjną i kopię dowodu zakupu najlepiej w oryginalne opakowanie lub inny karton zabezpieczający przed uszkodzeniem mechanicznym w czasie transportu. Serwis Centralny Adler zastrzega sobie prawo odmowy przyjęcia przesyłki z reklamacją w przypadku wysłania jej na koszt serwisu. Produkty o wadze do 10 kg są wysyłane i odbierane na koszt użytkownika. Gwarancja nie wyłącza ani nie ogranicza oraz nie zawieszka uprawnień kupującego wynikających z niezgodności towaru z umową.

ADLER
EUROPE

SERWIS CENTRALNY
01-237 Warszawa ul.Ordona 2A
tel. (22) 425-45-40, SMS 604-193-959
serwis@adler.com.pl www.adler.com.pl

.....
(data sprzedaży)

.....
(pieczętka sklepu i podpis sprzedawcy)

adnotacje serwisu:

W trosce o środowisko..



Opakowania kartonowe prosimy przekazać na makulaturę. Worki polietylenowe (PE) wrzucać do pojemnika na plastyk. Zużyte urządzenia należy oddać do odpowiedniego punktu składowania, gdyż znajdujące się w urządzeniu niebezpieczne składniki mogą stanowić zagrożenie dla środowiska. Urządzenie elektryczne należy oddać tak aby ograniczyć jego ponowne użycie i wykorzystanie. Jeżeli w urządzeniu znajdują się baterie należy je wyjąć i oddać do punktu składowania osobno.

Urządzenia nie wyrzucać do pojemnika na odpady komunalne!!

WARUNKI BEZPIECZEŃSTWA
WAŻNE INSTRUKCJE DOTYCZĄCE BEZPIECZEŃSTWA UŻYTKOWANIA
PRZECZYTAJ UWAŻNIE I ZACHOWAJ NA PRZYSZŁOŚĆ

1. Przed rozpoczęciem użytkowania urządzenia przeczytać instrukcję obsługi i postępować według wskazówek w niej zawartych. Producent nie odpowiada za szkody spowodowane użytkowaniem urządzenia niezgodnie z jego przeznaczeniem lub niewłaściwą jego obsługą
2. Urządzenie służy wyłącznie do użytku domowego. Nie używać do innych celów, niezgodnych z jego przeznaczeniem.
3. Należy zachować szczególną ostrożność podczas korzystania z urządzenia, gdy w pobliżu przebywają dzieci. Nie należy dopuszczać dzieci do zabawy urządzeniem nie pozwól dzieciom ani osobom nie zaznajomionym z urządzeniem na jego użytkowanie.
4. **OSTRZEŻENIE:** Niniejszy sprzęt może być użytkowany przez dzieci powyżej 8 roku życia oraz osoby o ograniczonej zdolności fizycznej, czuciowej lub psychicznej, lub osoby nie mające doświadczenia lub znajomości sprzętu, jeśli odbywa się to pod nadzorem osoby odpowiadającej za ich bezpieczeństwo lub zostały im udzielone wskazówki na temat bezpiecznego użytkowania urządzenia i mają świadomość niebezpieczeństwa związanego z jego użytkowaniem. Dzieci nie powinny bawić się sprzętem. Czyszczenie i konserwacja urządzenia nie powinna być wykonywana przez dzieci, chyba że są powyżej 8 roku życia a czynności te są wykonywane pod nadzorem.
5. Nie zanurzać kabla, wtyczki oraz całego urządzenia w wodzie lub innej cieczy. Nie wystawiaj urządzenia na działanie warunków atmosferycznych (deszczu, słońca, etc.) ani nie używaj w warunkach podwyższonej wilgotności (łazienki, wilgotne domki kempingowe).
6. Nie używaj urządzenia które jest uszkodzone w jakikolwiek sposób lub nieprawidłowo pracuje. Nie naprawiaj urządzenia samodzielnie, gdyż grozi to porażeniem. Uszkodzone urządzenie oddaj do właściwego punktu serwisowego w celu sprawdzenia lub dokonania naprawy. Wszelkich napraw mogą dokonywać wyłącznie uprawnione punkty serwisowe. Nieprawidłowo wykonana naprawa może spowodować poważne zagrożenie dla użytkownika.
7. Należy stawiać urządzenie na chłodnej stabilnej, równej powierzchni, z dala od nagrzewających się urządzeń kuchennych jak: kuchenka elektryczna, palnik gazowy, itp..
8. Nie korzystaj z urządzenia w pobliżu materiałów łatwopalnych.
9. Nie wolno używać urządzenia w pobliżu wody np.: pod prysznicem, w wannie ani nad umywalką z wodą.
10. Nie wolno chwycić urządzenia ani zasilacza mokrymi dłońmi.
11. Baterie mogą wyciec, gdy są wyczerpane lub nie były używane przez dłuższy czas. W celu ochrony urządzenia oraz swojego zdrowia, regularnie je wymieniaj oraz unikaj kontaktu skóry z wyciekającymi bateriami.
12. Urządzenie należy wyłaczać każdorazowo przy odkładaniu go.
13. Stosować tylko oryginalne akcesoria.



OPIS URZĄDZENIA (A)

- | | | |
|------------------------|----------|-----------------|
| 1. Powierzchnia ważąca | 2. Zegar | 4. Wyświetlacz |
| 3. Przycisk MODE | | 6. Bateria wagi |
| 5. Przycisk ON/OFF | | |

WYMIANA BATERII

Zdejmij pokrywę komory baterii na spodzie wagi. Wyjmij zużyta baterię. Włóż nową baterię właściwego typu. Zamknij pokrywę komory baterii.

PRZED PIERWSZYM UŻYCIEM

Otwórz komorę baterii. Wyjmij folię izolującą baterię. Zamknij pokrywę komory baterii.

WYBÓR JEDNOSTEK MIARY (B)

Włącz wagę przyciskiem ON/OFF (5). Zmieniaj jednostki miary przyciskiem MODE (3). Jednostka miary będzie widoczna na wyświetlaczu.

WAŻENIE (C)

Włącz wagę przyciskiem ON/OFF (5). Poczekać aż waga wskaże wartość 0,0 i symbol wyzerowania.

Położ ważony obiekt na powierzchni ważącej (1). Poczekać chwilę na ustabilizowanie wyniku.

Funkcja tarowania (D): umieść samo opakowanie/naczynie na powierzchni ważącej (1), naciśnij przycisk TARA (5).

USTAWIANIE ZEGARA

Godzinę zegara można ustawiać pokrętkiem z tyłu wagi (8)

CZYSZCZENIE I KONSERWACJA

Przecieraj wagę delikatnie suchą lub lekko zwilżoną ściereczką.

KOMUNIKATY

Lo - niski poziom naładowania baterii

OL - zbyt duże obciążenie wagi

Urządzenie jest wykonane w III klasie izolacji

Urządzenie jest zgodne z wymaganiami dyrektyw:

Kompatybilność elektromagnetyczna (EMC)

Wyrób oznaczony CE na tabliczce znamionowej

DANE TECHNICZNE

Zasilanie: bateria typu CR2032 3V (waga), Lr44 (zegar)