

SIGMA

30mm F1.4 DC HSM

A Art

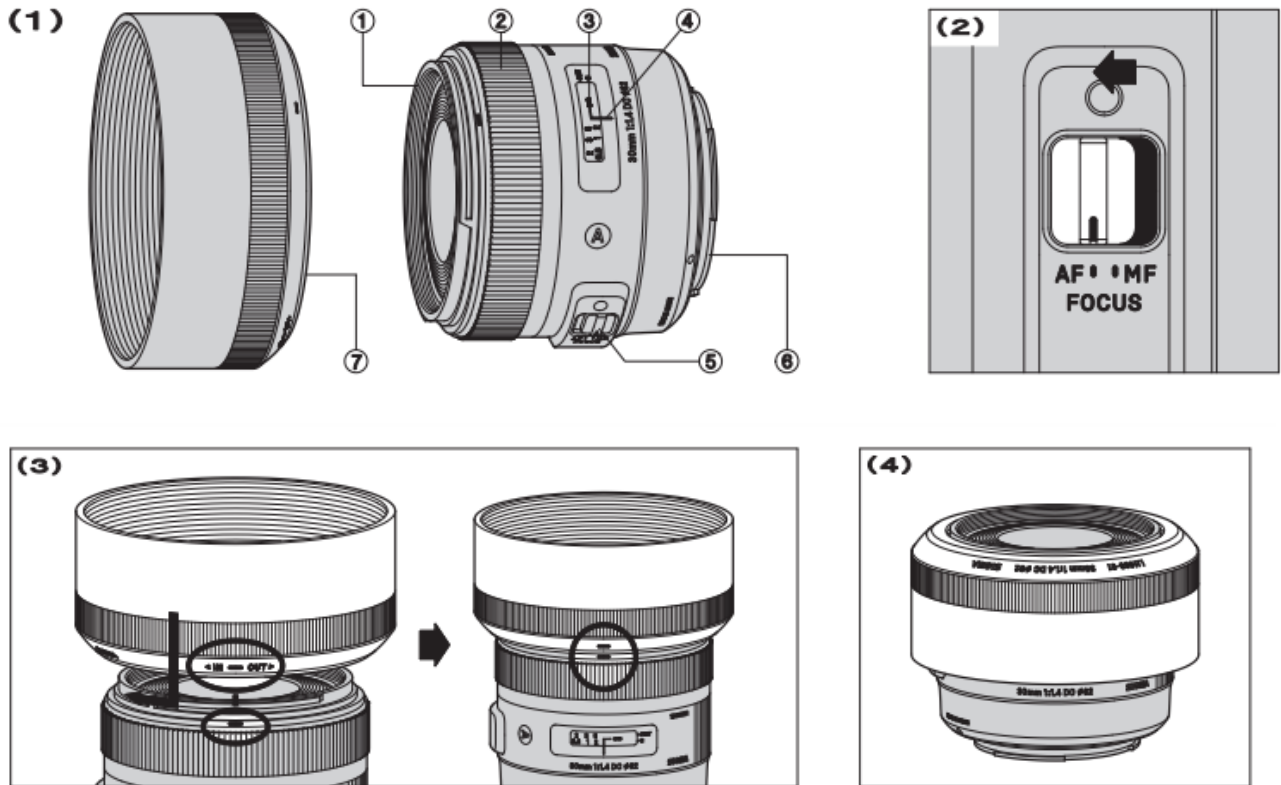

Dziękujemy za zakup obiektywu **Sigma 30mm F1.4 DC HSM | Art**. Aby korzystanie z niego sprawiło Państwu maksymalną przyjemność, prosimy o dokładne zapoznanie się z niniejszą instrukcją, przed rozpoczęciem pracy z obiektywem.

UWAGA !

- Nie patrz przez obiektyw bezpośrednio w słońce. Może to spowodować uszkodzenie oka, lub utratę wzroku.
- Nie wystawiaj obiektywu na bezpośrednie działanie promieni słonecznych bez założonej osłony obiektywu, niezależnie od tego, czy jest on przymocowany do aparatu, czy nie. Zapobiegnie to koncentracji promieni słonecznych przez soczewki, co może skutkować pożarem.
- Kształt mocowania obiektywu jest bardzo złożony. Zachowaj ostrożność podczas jego montażu, aby nie spowodować uszkodzeń obiektywu, lub aparatu.

OPIS ELEMENTÓW (Rys.1)

- (1) – Mocowanie Filtra
- (2) - Pierścień ostrzenia
- (3) - Podziałka odległości
- (4) – Index odczytu głębi ostrości
- (5) - Przełącznik trybu AF / MF

- (6)- Mocowanie obiektywu
- (7) - Osłona przeciwsłoneczna

OBIEKTYWY DC

Są to obiektywy przeznaczone do aparatów cyfrowych wyposażonych w matrycę APS-C, gdzie okrąg obrazowania obiektywu jest wyznaczony tak, aby odpowiadał większości matryc APS-C.

- Nie stosować z matrycami większymi niż format APS-C, nie stosować na pełnoklatkowych matrycach 35mm.
- Stosując obiektyw DC z matrycą 35mm, na powierzchni obrazu pojawi się winietowanie.
- Jeśli używasz aparatu cyfrowego SD Quattro / SD1 Merrill / SD1, kąt widzenia będzie taki jak dla ogniskowej 45mm.
- Jeśli używasz aparatu cyfrowego SD15 / SD14 / SD10 / SD9, kąt widzenia będzie taki jak dla ogniskowej 51mm.

MOCOWANIE DO KORPUSU APARATU

Szczegółowe informacje na ten temat znajdują się w instrukcji obsługi aparatu.

- Na powierzchni mocowania obiektywu znajduje się wiele łączników i styki elektryczne. Utrzymuj je w czystości, aby zapewnić prawidłowe połączenie urządzeń. Zachowaj szczególną ostrożność w trakcie wymiany obiektywów, bagnet montuj ostrożnie i z odpowiednią uwagą. Po zamontowaniu obiektywu upewnij się, że zapadka zabezpieczająca, jest zatrzaśnięta.

OSTRZENIE

Aby ustawić tryb autofocusa, należy przesunąć przełącznik na obiektywie na pozycję AF(Rys.2). Aby ręcznie ustawiać ostrość, należy przesunąć przełącznik na obiektywie na pozycję MF. Ostrość ustawia się przy pomocy pierścienia focusa na obiektywie.

- W instrukcji aparatu znajduje się szczegółowy opis procedur zmiany trybu pracy ostrzenia
- Pracując z obiektywem w trybie ręcznym, lepiej jest potwierdzić właściwe ustawienie ostrości w celowniku, nie bazując na skali odległości.
- Obiektyw pozwala na ręczne ustawianie ostrości w trybie AF. Gdy aparat jest ustawiony w trybie One-Shot AF (AF-S), można manualnie nadpisać ustawienia autofocusa, gdy przycisk migawki jest wciśnięty do połowy.

Obiektyw ten umożliwia ręczne ustawianie ostrości nawet w trybie autofocusa. Z aparatem ustawionym na tryb One Shot AF (AF-S) można ręcznie zastąpić autofocus, gdy spust migawki jest wciśnięty do połowy.

OSŁONA PRZECIWSŁONECZNA

W zestawie z obiektywem znajduje się odłączona, tulipanowa osłona przeciwsłoneczna, mocowana w systemie bagnetowym. Osłona przeciwsłoneczna pomaga zapobiegać powstawaniu flar i blików powstających przy pracy pod ostre źródło światła. Podłącz osłonę i obróć zgodnie ze wskazówkami zegara aż się zatrzaśnie na obiektywie (Rys.3).

- Wkładając obiektyw wraz z osłoną przeciwsłoneczną do torby, pamiętaj aby najpierw zdjąć osłonę z obiektywu, po czym zamontować ją na nim w odwrotnej pozycji.

FILTRY

- W danym momencie należy używać tylko jednego filtra. Dwa lub więcej filtrów i/lub specjalne grubsze filtry, tak jak polaryzacyjny, mogą powodować winietowanie.
- Gdy używasz filtra polaryzacyjnego z aparatem AF, używaj filtrów typu kołowego (circular)

PODSTAWY PRZECHOWYWANIA I PIELEGNACJI

- Unikaj wstrząsów, lub wystawiania na ekstremalnie wysokie i niskie temperatury, lub na wilgotność.
- W przypadku dłuższego przechowywania, wybierz chłodne i suche miejsce, najlepiej z dobrą wentylacją. Aby uniknąć uszkodzenia powłoki soczewek, obiektyw przechowuj z dala od kulek na mole, lub gazów naftalenowych.
- Do usuwania zabrudzeń nie używaj rozcieńczalników, benzyn ani innych organicznych środków czyszczących. Czyścić miękką, czystą szmatką zwilżoną czystą wodą, lub dedykowanymi chusteczkami do optyki.
- Obiektyw nie jest wodoodporny. Kiedy używasz obiektywu w deszczu, lub w pobliżu wody, nie dopuść do zamoczenia. Naprawa zalanego obiektywu jest często niemożliwa, uszkodzone zostają wszystkie wewnętrzne mechanizmy, elementy obiektywu i elementy elektryczne.
- Nagłe zmiany temperatury mogą spowodować kondensację, lub pojawienie się pary na powierzchni soczewek. Wchodząc z zimna do ciepłego pomieszczenia, zaleca się trzymanie obiektywu w etui do czasu aż temperatura obiektywu zbliży się do temperatury pokojowej.

SPECYFIKACJA TECHNICZNA

Konstrukcja optyczna	8-9	Skala odwzorowania	1:6.8
Kąt widzenia	50.7°	Średnica filtra	62mm
Minimalna przysłona	F16	Wymiary	74.2x63.3mm
Minimalna odległość ostrzenia	30 cm	Waga	435g

Parametry dotyczą mocowania SIGMA.

Szklane materiały użyte w obiektywach nie zawierają niebezpiecznych zanieczyszczeń środowiskowych (ołowiu i arsenu).



Znak CE jest znakiem deklaracji zgodności Wspólnoty Europejskiej (EC).

K-Consult Sp. z o.o. –
wyłączny, autoryzowany dystrybutor sprzętu SIGMA w Polsce.
81-350 Gdynia, pl.Kaszubski 17, tel. (58) 668 31 80,
e-mail: info@sigma-foto.pl,
www.sigma-foto.pl