

Bedienungsanleitung/Garantie

Gebruiksaanwijzing • Mode d'emploi
Instrucciones de servicio • Istruzioni per l'uso
Instruction Manual • Instrukcja obsługi/Gwarancja
Használati utasítás • Інструкція з експлуатації
Руководство по эксплуатации • دليل تعليمات



CE

Dampfbügelautomat

Stoomstrijkijzer • Fer à repasser à vapeur • Automata de vapor
Ferro da stiro a vapore • Automatic Steam Iron • Automatyczne żelazko parowe
Gőzölös vasaló • Автоматична парова праска • Паровой утюг • مكواة بخار تلقائية

DB 3485

DEUTSCH

Inhalt

Übersicht der Bedienelemente	Seite	3
Bedienungsanleitung.....	Seite	4
Technische Daten.....	Seite	7
Garantie	Seite	7
Entsorgung	Seite	8

NEDERLANDS

Inhoud

Overzicht van de bedieningselementen.....	Pagina	3
Gebruiksaanwijzing	Pagina	9
Technische gegevens	Pagina	12
Verwijdering	Pagina	12

FRANÇAIS

Sommaire

Liste des différents éléments de commande	Page	3
Mode d'emploi	Page	13
Données techniques	Page	16
Elimination	Page	17

ESPAÑOL

Indice

Indicación de los elementos de manejo.....	Página	3
Instrucciones de servicio	Página	18
Datos técnicos	Página	21
Eliminación	Página	21

ITALIANO

Indice

Elementi di comando.....	Pagina	3
Istruzioni per l'uso.....	Pagina	22
Dati tecnici	Pagina	25
Smaltimento.....	Pagina	25

ENGLISH

Contents

Overview of the Components	Page	3
Instruction Manual	Page	26
Technical Data	Page	29
Disposal	Page	29

JEZYK POLSKI

Spis treści

Przegląd elementów obsługi.....	Strona	3
Instrukcja obsługi.....	Strona	30
Dane techniczne.....	Strona	33
Warunki gwarancji.....	Strona	34
Używanie.....	Strona	34

MAGYARUL

Tartalom

A kezelőelemek áttekintése	Oldal	3
Használati utasítás	Oldal	35
Műszaki adatok.....	Oldal	38
Hulladékkezelés	Oldal	38

УКРАЇНСЬКА

Зміст

Огляд елементів управління.....	сторінка	3
Інструкція з експлуатації.....	сторінка	39
Технічні параметри.....	сторінка	43

РУССКИЙ

Содержание

Обзор деталей прибора	стр.	3
Руководство по эксплуатации.....	стр.	44
Технические данные	стр.	48

العربية

المحتويات

3 صفحة.....	نظرة عامة على المكونات
52 صفحة.....	دليل التعليمات
49 صفحة.....	البيانات الفنية

Übersicht der Bedienelemente

Overzicht van de bedieningselementen • Liste des différents éléments de commande
Indicación de los elementos de manejo • Elementi di comando • Overview of the Components
Przegląd elementów obsługi • A kezelőelemek áttekintése • Огляд елементів управління
Обзор деталей прибора • نظرة عامة على المكونات

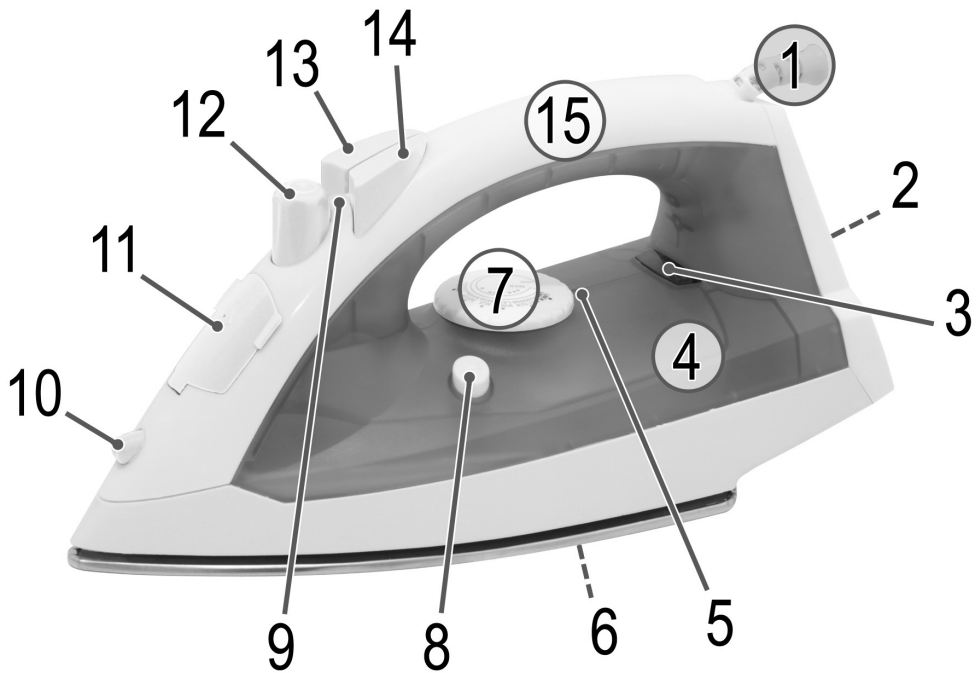

Bedienungsanleitung

Vielen Dank, dass Sie sich für unser Produkt entschieden haben. Wir wünschen Ihnen viel Freude mit dem Gerät.

Symbole in dieser Bedienungsanleitung

Wichtige Hinweise für Ihre Sicherheit sind besonders gekennzeichnet. Beachten Sie diese Hinweise unbedingt, um Unfälle und Schäden am Gerät zu vermeiden:

WARNUNG:

Warnt vor Gefahren für Ihre Gesundheit und zeigt mögliche Verletzungsrisiken auf.

ACHTUNG:

Weist auf mögliche Gefährdungen für das Gerät oder andere Gegenstände hin.

HINWEIS:

Hebt Tipps und Informationen für Sie hervor.

Allgemeine Sicherheitshinweise

Lesen Sie vor Inbetriebnahme dieses Gerätes die Bedienungsanleitung sehr sorgfältig durch und bewahren Sie diese inkl. Garantieschein, Kassenbon und nach Möglichkeit den Karton mit Innenverpackung gut auf. Falls Sie das Gerät an Dritte weitergeben, geben Sie auch die Bedienungsanleitung mit.

- Benutzen Sie das Gerät ausschließlich für den privaten und den dafür vorgesehenen Zweck. Dieses Gerät ist nicht für den gewerblichen Gebrauch bestimmt.
- Benutzen Sie das Gerät nicht im Freien. Halten Sie es vor Hitze, direkter Sonneneinstrahlung, Feuchtigkeit (auf keinen Fall in Flüssigkeiten tauchen) und scharfen Kanten fern. Benutzen Sie das Gerät nicht mit feuchten Händen. Bei feucht oder nass gewordenem Gerät sofort den Netzstecker ziehen.
- Schalten Sie das Gerät aus und ziehen Sie immer den Stecker aus der Steckdose (ziehen Sie am Stecker, nicht am Kabel), wenn Sie das Gerät nicht benutzen, Zubehörteile anbringen, zur Reinigung oder bei Störung.
- Betreiben Sie das Gerät **nicht** unbeaufsichtigt. Sollten Sie den Raum verlassen, schalten Sie das Gerät immer aus. Ziehen Sie den Stecker aus der Steckdose.
- Das Gerät und das Netzkabel müssen regelmäßig auf Zeichen von Beschädigungen untersucht werden. Wird eine Beschädigung festgestellt, darf das Gerät nicht mehr benutzt werden.
- Verwenden Sie nur Original-Zubehör.
- Zur Sicherheit Ihrer Kinder lassen Sie keine Verpackungsteile (Plastikbeutel, Karton, Styropor, etc.) erreichbar liegen.

WARNUNG!

Lassen Sie kleine Kinder nicht mit Folie spielen. Es besteht **Erststichungsgefahr!**

- Beachten Sie die nachfolgenden „Speziellen Sicherheitshinweise“.

Spezielle Sicherheitshinweise für dieses Gerät

WARNUNG:

- Die Bügelsohle wird schnell heiß und benötigt lange Zeit zum Abkühlen. Berühren Sie diese nicht.
- Bei Nichtgebrauch stellen Sie das Bügeleisen senkrecht auf den Standfuß.
- Wählen Sie eine sichere Abstellfläche! Die Fläche muss stabil und eben sein. Prüfen Sie die Abstellfläche nochmals auf Stabilität.
- Das Bügeleisen muss auf einer stabilen, hitzebeständigen Oberfläche benutzt und abgestellt werden. Die Fläche sollte eben sein.
- Vor dem Füllen des Wassertanks ziehen Sie den Netzstecker.
- Das Bügeleisen darf nicht unbeaufsichtigt gelassen werden, während es am Netz angeschlossen ist.

WARNUNG:

- Das Bügeleisen darf nicht benutzt werden, falls es heruntergefallen ist, wenn es sichtbare Beschädigung aufweist oder undicht ist.
 - Reparieren Sie das Gerät nicht selbst, sondern suchen Sie einen autorisierten Fachmann auf. Um Gefährdungen zu vermeiden, ein defektes Netzkabel nur vom Hersteller, unserem Kundendienst oder einer ähnlich qualifizierten Person durch ein gleichwertiges Kabel ersetzen lassen.
 - Das Bügeleisen und dessen Anschlussleitung müssen während des Einschaltens oder Abkühlens außer Reichweite von Kindern sein, die jünger als 8 Jahre sind.
 - Dieses Gerät kann von Kindern ab 8 Jahren und darüber und von Personen mit reduzierten physischen, sensorischen oder mentalen Fähigkeiten oder Mangel an Erfahrung und/oder Wissen benutzt werden, wenn sie beaufsichtigt oder bezüglich des sicheren Gebrauchs des Gerätes unterwiesen wurden und die daraus resultierenden Gefahren verstanden haben.
 - **Kinder** dürfen nicht mit dem Gerät spielen.
 - Reinigung und **Benutzer-Wartung** dürfen nicht durch **Kinder** ohne Beaufsichtigung durchgeführt werden.
- Füllen Sie den Tank nur bis zur Maximalmarke. Nicht überfüllen!
Max. Wasserfüllmenge: ca. 250 ml.
 - Verwenden Sie **nur** destilliertes Wasser.

Bestimmungsgemäßer Gebrauch



Dieses Gerät dient zum Bügeln von Kleidungsstücken und Textilien.

Es ist für den Gebrauch im Haushalt vorgesehen.

Jede andere Verwendung gilt als nicht bestimmungsgemäß und kann zu Sachschäden oder sogar zu Personenschäden führen.

Übersicht der Bedienelemente

- 1 Flexible Netzkabeleinführung
- 2 Standfuß
- 3 Kontrollleuchte
- 4 Transparenter Wassertank
- 5 Einstell-Markierung für den Temperaturregler
- 6 Keramik-Bügelsohle
- 7 Stufenloser Temperaturregler

- 8 SELF-CLEAN-Taste
- 9 Einstell-Markierung für den Dampfmengenregler
- 10 Sprühdüse
- 11 Einfüllöffnung Wassertank
- 12 Dampfmengenregler
- 13 Dampfstoßknopf 
- 14 Sprühknopf 
- 15 Griff
- 16 Messbecher (ohne Abbildung)

Anwendungshinweise

Auspacken

- Entfernen Sie eventuell vorhandene Schutzfolien und Aufkleber von der Bügelsohle.
- Wickeln Sie das Kabel komplett ab.

Elektrischer Anschluss

- Vergewissern Sie sich, dass Gerätespannung (siehe Typenschild) und Netzspannung übereinstimmen.
- Verbinden Sie den Netzstecker nur mit einer vorschriftsmäßig installierten Schutzkontaktsteckdose.

Anschlusswert

Insgesamt kann das Gerät eine Leistung von 2200 W aufnehmen. Bei diesem Anschlusswert empfiehlt sich eine getrennte Zuleitung mit einer Absicherung über einen 16 A Haushaltschutzschalter.

ACHTUNG: ÜBERLASTUNG!

- Wenn Sie Verlängerungsleitungen benutzen, sollten diese einen Leitungsquerschnitt von mindestens 1,5 mm² haben.
- Verwenden Sie keine Mehrfachsteckdosen, da dieses Gerät zu leistungsstark ist.

Temperaturregler am Bügeleisen (7)

Die Symbole auf dem Regler entsprechen den folgenden Einstellungen:

MIN	aus
•	Nylon, Kunstseide niedrige Temperatur
••	Wolle, Seide mittlere Temperatur
•••	Baumwolle, Leinen hohe Temperatur
MAX	höchste Temperatur

Wassertank (4)

1. Stellen Sie das Bügeleisen waagrecht mit der Bügelsohle auf eine hitzebeständige Oberfläche.
2. Befüllen Sie den Wassertank an der Einfüllöffnung (11). Nehmen Sie den mitgelieferten Messbecher (16) zu Hilfe.
3. Der Tankinhalt beträgt ca. 250 ml. Füllen Sie den Wassertank nur bis zur MAX-Marke.
4. Schließen Sie den Tankdeckel.

Wasser

Verwenden Sie nur destilliertes Wasser.

Batteriewasser, Wasser aus dem Wäschetrockner und Wasser mit Zusätzen (wie Stärke, Parfüm, Weichspüler oder andere Chemikalien) dürfen nicht in den Wassertank eingefüllt werden.

Das Gerät könnte dadurch beschädigt werden, da sich Rückstände in der Dampfkammer bilden könnten. Diese Rückstände können beim Ausfallen durch die Dampfaustrittsöffnungen das Bügelgut verunreinigen.

Bedienung

Vor dem ersten Gebrauch

- Reinigen Sie die Bügelsohle mit einem leicht feuchten Tuch.
- Um vor dem ersten Gebrauch alle Rückstände zu entfernen, bügeln Sie bitte einige Male über ein altes, sauberes Tuch.

Bügeln ohne Dampf

HINWEIS:

1. Sortieren Sie die Wäschestücke nach Bügeltemperaturen.
2. Stellen Sie den Temperaturregler immer auf „MIN“, bevor Sie das Gerät an der Steckdose anschließen bzw. vom Netz trennen. Beachten Sie die Einstellmarkierung für den Temperaturregler (5).
3. Stellen Sie den Dampfmengenregler (12) auf Position „-“. Beachten Sie die Einstell-Markierung für den Dampfmengenregler (9).

4. Stellen Sie das Gerät auf seinen Standfuß.
5. Stecken Sie den Netzstecker in eine vorschriftsmäßig installierte Schutzkontaktsteckdose.
6. Stellen Sie die Temperatur am Temperaturregler (7) ein. Wenn Sie empfindliche Wäsche zu bügeln haben, beginnen Sie mit der niedrigsten Temperatur.

HINWEIS:

Die Kontrolllampe (3) am Bügeleisen zeigt den Heizvorgang an. Sobald diese erlischt, ist die Betriebstemperatur erreicht. Nun können Sie mit dem Bügeln beginnen.

7. Stellen Sie nach Gebrauch den Temperaturregler immer auf „MIN“ und ziehen Sie den Netzstecker des Gerätes (die Kontrollleuchte erlischt).

Dampfbügeln

WARNUNG:

Der Dampf ist heiß. **Verbrennungsgefahr!**

HINWEIS:

- Hierzu ist eine hohe Temperatur nötig. Stellen Sie den Temperaturregler (7) mindestens auf das Symbol „•••“.
- Bei zu niedriger Temperatur ist es üblich, dass Wasser aus der Bügelsohle austritt.

- Wählen Sie die Dampfmenge mit dem Dampfmengenregler (12). Beachten Sie die Einstell-Markierung für den Dampfmengenregler (9).
- Der Dampf tritt aus, sobald Sie das Bügeleisen in die horizontale Position bringen.
- Extra-Dampf erreichen Sie mit der Dampfstoßfunktion .
- Drücken Sie den Dampfstoßknopf (13) stoßweise.

Sprüh-Funktion (Ψ)

Zum Anfeuchten einer Bügelstelle drücken Sie den Sprühknopf (14) stoßweise.

Vertikaldampf-Funktion

ermöglicht den Dampfstoß in vertikaler Stellung.

WARNUNG:

Richten Sie den Dampfstoß nie auf Personen. Es besteht **Verbrennungsgefahr!**

1. Hängen Sie ihre Wäsche dazu auf einen Bügel und führen Sie das Bügeleisen ca. 3-5 cm nah heran.
2. Stellen Sie den Temperaturregler (7) auf „MAX“.
3. Drücken Sie den Dampfstoßknopf (13) stoßweise.

HINWEIS:

Wird die abgegebene Dampfmenge zu gering, warten Sie, bis das Gerät wieder aufgeheizt ist.

Nachfüllen des Wassertanks

1. Ziehen Sie immer den Netzstecker, bevor Sie Wasser nachfüllen.
2. Stellen Sie den Dampfmengenregler auf Position „-“.
3. Stellen Sie das Bügeleisen waagrecht mit der Bügelsohle auf eine hitzebeständige Oberfläche.
4. Öffnen Sie den Deckel der Einfüllöffnung und füllen Sie vorsichtig Wasser ein.
5. Füllen Sie den Wassertank nur bis zur MAX-Marke.
6. Schließen Sie den Tankdeckel.

Selbstreinigung

1. Füllen Sie den Wassertank zur Hälfte mit Wasser.
2. Heizen Sie das Gerät auf max. Temperatur auf. Nach Erlöschen der Kontrollleuchte trennen Sie das Gerät vom Netz.
3. Halten Sie das Gerät nun waagrecht über ein Spülbecken. Halten Sie die SELF-CLEAN-Taste (8) gedrückt. Nun schaukeln Sie das Gerät hin und her bis der Tank leer ist.
4. Stellen Sie das Gerät wieder auf den Standfuß und heizen es erneut auf. Bügeln Sie nun zur Reinigung der Sohle über ein sauberes Baumwolltuch.

Betrieb beenden

- Stellen Sie nach Gebrauch den Temperaturregler immer auf „MIN“ und ziehen Sie den Netzstecker des Gerätes (die Kontrollleuchte erlischt).

- Entleeren Sie den Wassertank, um ein Auslaufen des Tankinhaltes zu vermeiden.
- Lassen Sie das Gerät abkühlen, bevor Sie es wegräumen.

Reinigung

WARNUNG:

- Ziehen Sie immer den Netzstecker vor der Reinigung!
- Warten Sie bis das Gerät vollständig abgekühlt ist!
- Das Gerät auf keinen Fall zum Reinigen in Wasser tauchen. Es könnte zu einem elektrischen Schlag oder Brand führen.

ACHTUNG:

- Benutzen Sie keine Drahtbürste oder andere scheuernde Gegenstände.
 - Benutzen Sie keine scharfen oder scheuernden Reinigungsmittel.
- Reinigen Sie das Gehäuse mit einem trockenen Tuch.
 - Die Sohle mit einem leicht feuchten Tuch reinigen.

Technische Daten

Modell:.....DB 3485
 Spannungsversorgung:..... 220 -240 V, 50/60 Hz
 Leistungsaufnahme:..... 1850 - 2200 W
 Schutzklasse: I
 Nettogewicht: ca. 0,85 kg

Technische und gestalterische Änderungen im Zuge stetiger Produktentwicklungen vorbehalten.

Hinweis zur Richtlinienkonformität

Hiermit erklärt die Firma Clatronic International GmbH, dass sich das Gerät DB 3485 in Übereinstimmung mit den grundlegenden Anforderungen, der europäischen Richtlinie für elektromagnetische Verträglichkeit (2004/108/EG) und der Niederspannungsrichtlinie (2006/95/EG) befindet.

Garantie

Garantiebedingungen

1. Gegenüber Verbrauchern gewähren wir bei privater Nutzung des Geräts eine Garantie von 24 Monaten ab Kaufdatum.

Ist das Gerät zur gewerblichen Nutzung geeignet, gewähren wir beim Kauf durch Unternehmer für das Gerät eine Garantie von 12 Monaten.

Die Garantiezeit für Verbraucher reduziert sich auf 12 Monate, sofern sie ein zur gewerblichen Nutzung geeignetes Gerät – auch teilweise – gewerblich nutzen.

2. Voraussetzung für unsere Garantieleistungen sind der Kauf des Geräts in Deutschland bei einem unserer Vertragshändler sowie die Übersendung einer Kopie des Kaufbetrags und dieses Garantiescheins an uns.

Befindet sich das Gerät zum Zeitpunkt des Garantiefalls im Ausland, muss es auf Kosten des Käufers uns zur Erbringung der Garantieleistungen zur Verfügung gestellt werden.

3. Mängel müssen innerhalb von 14 Tagen nach Erkennbarkeit uns gegenüber schriftlich angezeigt werden. Besteht der Garantieanspruch zu Recht, entscheiden wir, auf welche Art der Schaden/Mangel behoben werden soll, ob durch Reparatur oder durch Austausch eines gleichwertigen Geräts.
4. Garantieleistungen werden nicht für Mängel erbracht, die auf der Nichtbeachtung der Gebrauchsanweisung, unsachgemäßer Behandlung oder normaler Abnutzung des Geräts beruhen. Garantieansprüche sind ferner ausgeschlossen für leicht zerbrechliche Teile, wie zum Beispiel Glas oder Kunststoff. Schließlich sind Garantieansprüche ausgeschlossen, wenn nicht von uns autorisierte Stellen Arbeiten an dem Gerät vornehmen.
5. Durch Garantieleistungen wird die Garantiezeit nicht verlängert. Es besteht auch kein Anspruch auf neue Garantieleistungen. Diese Garantieverklärung ist eine freiwillige Leistung von uns als Hersteller des Geräts. Die gesetzlichen Gewährleistungsrechte (Nacherfüllung, Rücktritt, Schadensersatz und Minderung) werden durch diese Garantie nicht berührt.

Stand 06 2012

Garantieabwicklung

24 Stunden am Tag, 7 Tage in der Woche

Sollte Ihr Gerät innerhalb der Garantiezeit einen Mangel aufweisen, steht Ihnen die schnellste und komfortabelste Möglichkeit der Reklamationsanmeldung über unser SLI - Internet-Serviceportal zur Verfügung.

www.sli24.de

Bitte melden Sie direkt den Servicevorgang auf unserem Online Serviceportal www.sli24.de an. Sie erhalten wenige Sekunden nach Abschluss der Anmeldung ein kostenloses Versandticket per E-Mail übermittelt. Zusätzlich erhalten Sie weitere Informationen zur Abwicklung Ihrer Reklamation.

Mit Ihren persönlichen Zugangsdaten, die direkt nach Ihrer Anmeldung per E-Mail an Sie übermittelt werden, können Sie den Status Ihres Vorgangs auf unserem Serviceportal www.sli24.de online verfolgen.

Sie brauchen das kostenlose Versandticket nur noch auf die Verpackung Ihres gut verpackten Gerätes zu kleben und das Paket bei der nächsten Annahmestelle der Deutschen Post / DHL abzugeben. Der Versand erfolgt für Sie kostenlos an unser Servicecenter bzw. Servicepartner.

So einfach kann Service sein!

1. Anmelden
2. Einpacken
3. Ab zur Post damit

Fertig, so einfach geht es!

Bitte vergessen Sie nicht, dem Gerät eine Kopie Ihres Kaufbeleges (Kassenbon, Rechnung, Lieferschein) als Garantienachweis beizulegen, da wir sonst keine kostenlosen Garantieleistungen erbringen können.

Unser Serviceportal www.sli24.de bietet Ihnen weitere Leistungen an:

- Downloadbereich für Bedienungsanleitungen
- Downloadbereich für Firmwareupdates
- FAQ's, die Ihnen Problemlösungen anbieten
- Kontaktformular
- Zugang zu unseren Zubehör- und Ersatzteile-Webshops

Auch nach der Garantie sind wir für Sie da! – Kostengünstige Reparaturen zum Festpreis!

Bitte nehmen Sie in keinem Fall eine unfreie Einsendung Ihres Gerätes vor. Unfreie Lieferungen werden von uns nicht angenommen. Es entstehen Ihnen damit erhebliche Kosten.

Stand 06 2012



Entsorgung

Bedeutung des Symbols „Mülltonne“

Schonen Sie unsere Umwelt, Elektrogeräte gehören nicht in den Hausmüll.

Nutzen Sie die für die Entsorgung von Elektrogeräten vorgesehenen Sammelstellen und geben dort Ihre Elektrogeräte ab, die Sie nicht mehr benutzen werden.

Sie helfen damit die potenziellen Auswirkungen, durch falsche Entsorgung, auf die Umwelt und die menschliche Gesundheit zu vermeiden.

Sie leisten damit Ihren Beitrag zur Wiederverwertung, zum Recycling und zu anderen Formen der Verwertung von Elektro- und Elektronik-Altgeräten.

Informationen, wo die Geräte zu entsorgen sind, erhalten Sie über Ihre Kommunen oder die Gemeindeverwaltungen.

Gebruiksaanwijzing

Dank u voor het kiezen van ons product. We hopen dat u veel plezier aan het gebruik van het apparaat zult beleven.

Symbolen in deze bedieningshandleiding

Belangrijke aanwijzingen voor uw veiligheid zijn speciaal gekenmerkt. Neem deze aanwijzingen strikt in acht om ongevallen en schade aan het apparaat te vermijden:

WAARSCHUWING:

Waarschuwt voor gevaren voor uw gezondheid en toont mogelijk letselrisico's.

LET OP:

Wijst op mogelijke gevaren voor het apparaat of andere voorwerpen.

OPMERKING:

Kenmerkt tips en informatie voor u.

Algemene veiligheidsinstructies

Lees vóór de ingebruikname van dit apparaat de handleiding uiterst zorgvuldig door en bewaar deze goed, samen met het garantiebewijs, de kassabon en zo mogelijk de doos met de binnerverpakking. Geef ook de handleiding mee wanneer u de machine aan derden doorgeeft.

- Gebruik het apparaat uitsluitend privé en uitsluitend voor de voorgeschreven toepassing. Dit apparaat is niet geschikt voor commercieel gebruik.
- Gebruik dit apparaat niet buiten. Bescherm het tegen hitte, directe zonnestralen, vocht (in geen geval in vloeistoffen dompelen) en scherpe randen. Gebruik het apparaat niet met vochtige handen. Bij vochtig of nat geworden apparaat onmiddellijk de stroomtoevoer onderbreken.
- Schakel het apparaat uit en onderbreek altijd de stroomtoevoer (trek aan de stekker, niet aan de kabel) wanneer u het apparaat niet gebruikt, hulpstukken aanbrengt, reinigt of wanneer storingen optreden.
- Laat het ingeschakelde apparaat **niet** zonder toezicht werken. Schakel het apparaat altijd uit voordat u de ruimte verlaat. Trek de netstekker uit de contactdoos.
- Het apparaat en de netkabel moeten regelmatig op zichtbare schade worden gecontroleerd. Wanneer u schade vaststelt, mag het apparaat niet meer worden gebruikt.
- Gebruik alleen originele reserveonderdelen.
- Laat om veiligheidsredenen geen verpakkingsdelen (plasticzak, doos, piepschuim, enz.) binnen het bereik van uw kinderen liggen.

WAARSCHUWING!

Laat kleine kinderen niet met de folie spelen. Er bestaat **gevaar voor verstikking!**

- Neem de onderstaande "Speciale veiligheidsinstructies" in acht.

Speciale veiligheidsaanwijzingen voor dit apparaat

WAARSCHUWING:

- De zool wordt erg snel heet en het afkoelen duurt lang. Raak niet aan.
- Wanneer niet in gebruik, plaats het strijkijzer verticaal op de standaard.
- Kies een veilig rustoppervlak! Het oppervlak moet vlak en stabiel zijn. Controleer het rustoppervlak nogmaals op stabiliteit.
- Het strijkijzer dient gebruikt te worden op een stabiele, hittebestendige ondergrond. De ondergrond dient waterpas te zijn.
- Trek de stekker uit het stopcontact voor het vullen van het waterreservoir.
- Het strijkijzer mag nooit alleen gelaten worden terwijl deze op het lichtnet is aangesloten.

WAARSCHUWING:

- Het strijkijzer mag niet worden gebruikt als het is gevallen, als er zichtbare schade is of als het lekt.
 - Repareer het apparaat nooit zelf, maar breng het naar een geautoriseerde vakman. Voorkom gevaren en laat een defecte kabel altijd alleen door de fabrikant, onze technische dienst of een eender gekwalificeerde persoon vervangen door een soortgelijke kabel.
 - Bij het inschakelen of afkoelen, moet het strijkijzer en het snoer buiten het bereik van kinderen die jonger zijn dan 8 jaar worden gehouden.
 - Dit apparaat kan worden gebruikt door kinderen in de leeftijd vanaf 8 jaar en ouder en personen met verminderde lichamelijke, zintuiglijke of geestelijke vermogens of gebrek aan ervaring en kennis als zij onder toezicht staan of worden geïnstrueerd over het veilige gebruik van het apparaat en de betrokken gevaren begrijpen.
 - **Kinderen** mogen niet met het apparaat spelen.
 - Reiniging en **onderhoud door de gebruiker** mag niet zonder toezicht door **kinderen** worden uitgevoerd.
- Vul de watertank alleen tot aan de max.-markering. Vul nooit te veel water in het apparaat! Max. vulhoeveelheid water: ong. 250 ml.
 - Gebruik a.u.b. **alléén** gedestilleerd water.

Beoogd gebruik

Dit apparaat wordt gebruikt voor het strijken van kleding en textiel.

Het is bedoeld voor gebruik in huishoudens.

Elk ander gebruik wordt als onbeoogd gebruik beschouwd en kan tot schade aan eigendommen of zelfs persoonlijk letsel leiden.

Overzicht van de bedieningselementen

- 1 Flexibele netkabeldoorvoer
- 2 Standaard
- 3 Controlelampje
- 4 Transparante watertank

- 5 Markering voor temperatuurregelaar
- 6 Keramische strijkzool
- 7 Variabele temperatuurregelaar
- 8 SELF-CLEAN-toets
- 9 Markering voor stoomregelaar
- 10 Sproeier
- 11 Vulopening watertank
- 12 Stoomregelaars
- 13 Stoomstoot-knop 
- 14 Sproeiknop 
- 15 Handvat
- 16 Maatbeker (niet afgebeeld)

Gebruiksaanwijzingen

Uitpakken

- Verwijder eventueel voorhanden beschermfolies en stickers van de strijkzool.
- Wikkel de kabel a.u.b. compleet af.

Elektrische aansluiting

- Waarborg dat de apparaatspanning (zie typeplaatje) en de netspanning overeenkomen.
- Sluit de netstekker alleen aan op een correct geïnstalleerde en geaarde contactdoos.

Aansluitwaarde

Het maximale stroomverbruik van het apparaat is 2200 W. Bij een dergelijke aansluitwaarde is het raadzaam, te voorzien in een gescheiden toevoer met een zekering via een 16 A veiligheidsschakelaar voor huishoudelijk gebruik.

LET OP: OVERBELASTING!

- Wanneer u verlengsnoeren gebruikt, moeten deze minimaal een diameter van 1,5 mm² hebben.
- Gebruik géén meervoudige contactdozen omdat dit apparaat te veel vermogen heeft.

Temperatuurregelaar aan het strijkijzer (7)

De symbolen op de regelaar corresponderen met de volgende instellingen:

MIN		uit
•	Nylon, rayon	lage temperatuur
••	wol, zijde	matige temperatuur
•••	katoen, linnen	hoge temperatuur
MAX		hoogste temperatuur

Watertank (4)

1. Plaats het strijkijzer met de voetplaat in een rechtop staande positie op een hittebestendig oppervlak.
2. Vul de watertank via de vulopening (11). Gebruik de meegeleverde maatbeker (16).
3. De tankinhoud bedraagt ong. 250 ml. Het waterreservoir niet boven de MAX-markering vullen.
4. Sluit het tankdeksel.

Water

Gebruik alléén gedestilleerd water.

Gebruik géén ontkalkingsmiddelen. Accuwater, water uit de wasdroger en water met additieven (zoals stijfsel, parfum, wasverzachter of andere chemicaliën) mogen niet in de watertank worden gevuld.

Het apparaat zou daardoor kunnen worden beschadigd omdat zich in de stoomkamer resten kunnen vormen. Deze resten kunnen het te strijken wasgoed verontreinigen wanneer deze resten uit de stoomuitlaatopening vallen.

Bediening

Vóór het eerste gebruik

- Reinig de zoolplaat met een enigszins vochtige doek.
- Om vóór het eerste gebruik alle verontreinigingen te verwijderen, strijk u meerdere malen over een oude, schone doek.

Strijken zonder stoom

OPMERKING:

1. Sorteer de wasstukken volgens de strijktemperaturen.
2. Zet de temperatuurregelaar altijd op "MIN" voordat u het apparaat op de contactdoos aansluit of de stroomtoevoer naar het apparaat onderbreekt. Let op de markering voor de temperatuurregelaar (5).
3. Zet de stoomregelaar (12) op de stand "—" volgens de markering van de stoomregelaar (9).
4. Plaats het apparaat op de steunvoet.
5. Steek de netstekker in een correct geïnstalleerde en geaarde contactdoos.
6. Stel de temperatuur in aan de temperatuurregelaar (7). Wanneer u gevoelige was moet strijken, begint u met de laagste temperatuur.

OPMERKING:

Het controlelampje (3) aan het strijkijzer geeft aan dat het strijkijzer warm wordt. Zodra het lampje dooft, is de bedrijfstemperatuur bereikt. U kunt nu met het strijken beginnen.

7. Stel de temperatuurregelaar na gebruik altijd op "MIN" en trek de netstekker uit de contactdoos (Het controlelampje dooft).

Strijken met stoom

WAARSCHUWING:

De stoom is heet. **Gevaar voor verbranding!**

OPMERKING:

- Hiervoor is een hoge temperatuur vereist. Zet de temperatuurregelaar (7) minstens op het symbool "••••".
- Bij een te lage temperatuur is het normaal dat water uit de strijkzool druppelt.
- Gebruik de stoomregelaar (12) om de gewenste hoeveelheid stoom in te stellen. Volg de markering op de stoomvolumeregelaar (9).
- Er ontsnapt stoom zodra het strijkijzer horizontaal wordt gehouden.
- Met de stoomstootfunctie  kunt u extra stoom toevoegen.
- Druk de stoomstoot-knop (13) stootsgewijs in.

Sproeifunctie (⏏)

- Om een strijkpunt te bevochtigen, drukt u de sproeitoets (14) stootsgewijs in.

Vertikale Stoomfunctie

Met deze functie is stoom in verticale richting mogelijk.

WAARSCHUWING:

Richt nooit de stroomstraal op mensen. **Brandwonden gevaar!**

1. Hang daarvoor het kledingstuk op een hanger en ga er met het strijkijzer er op een afstand van ca. 3-5 cm langs.
2. Zet de temperatuurregelaar (7) op de stand "MAX".
3. Druk af en toe de stoomknop (13) in.

OPMERKING:

Als de hoeveelheid stoom te weinig is, even wachten tot het apparaat weer warm is.

Bijvullen van de watertank

1. Trek altijd de netstekker uit de contactdoos voordat u water bijvult.
2. Zet de stoomregelaar op de stand "—".
3. Plaats het strijkijzer met de voetplaat in een rechtop staande positie op een hittebestendig oppervlak.
4. Open het deksel van de invulopening en vul voorzichtig het water in.
5. Vul de watertank alleen tot de MAX-markering.
6. Sluit het tankdeksel.

Zelfreiniging

1. Vul de watertank tot de helft met water.
2. Verwarm het apparaat tot de maximum temperatuur. Na het doven van de controlelamp onderbreekt u de stroomtoevoer naar het apparaat.
3. Houd het apparaat nu horizontaal boven een spoelbak. De SELF-CLEAN-toets (8) indrukken en ingedrukt houden. Schud het apparaat nu licht heen en weer totdat de tank leeg is.
4. Zet het apparaat weer op de voet en verwarm het opnieuw. Om de zool te reinigen, strijkt u nu over een schone katoenen doek.

Na het gebruik

- Stel de temperatuurregelaar na gebruik altijd op "MIN" en trek de netstekker uit de contactdoos (Het controlelampje dooft).
- Leeg de watertank om te voorkomen dat de tankinhoud wegloopt.
- Laat het apparaat afkoelen voordat u het wegzet.

Reiniging

WAARSCHUWING:

- Trek vóór de reiniging van het apparaat altijd de stekker uit de contactdoos!
- Wacht totdat het apparaat volledig is afgekoeld!
- Dompel het apparaat voor de reiniging niet onder water. Dit zou tot een elektrische schok of brand kunnen leiden.

LET OP:

- Gebruik géén draadborstel of andere schurende voorwerpen.
- Gebruik geen scherpe of schurende reinigingsmiddelen.
- Reinig de behuizing met een droge doek.
- Reinig de zoolplaat en de parkeerplaat met een enigszins vochtige doek.

Technische gegevens

Model:DB 3485
 Spanningstoevoer: 220-240 V, 50/60 Hz
 Opgenomen vermogen: 1850 - 2200 W
 Beschermingsklasse: I
 Nettogewicht:ong. 0,85 kg

Het recht om technische en ontwerp aanpassingen te maken in de loop van voortdurende productontwikkeling blijft voorbehouden.

Dit apparaat is gekeurd conform de op dit moment van toepassing zijnde CE-richtlijnen zoals bijvoorbeeld elektromagnetische compatibiliteit en laagspanningsvoorschriften en is geconstrueerd volgens de nieuwste veiligheidstechnische voorschriften.

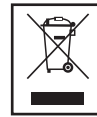

Verwijdering

Betekenis van het symbool "vuilnisemmer"

Bescherm ons milieu, elektrische apparaten horen niet in het huisafval.

Maak voor het afvoeren van elektrische apparaten gebruik van de voorgeschreven verzamelpunten en geef daar de elektrische apparaten af die u niet meer gebruikt.

Daardoor helpt u de potentiële effecten te voorkomen die een verkeerde afvoer op het milieu en de menselijke gezondheid kunnen hebben.

Op deze wijze levert u uw bijdrage aan het hergebruik, de recycling en andere verwerkingsvormen voor oude elektronische en elektrische apparaten.

Voor informatie over verzamelpunten voor uw apparaten kunt u contact opnemen met uw gemeente of gemeenteadministratie.

Mode d'emploi

Merci d'avoir choisi notre produit, nous espérons qu'il vous apportera entière satisfaction.

Symboles de ce mode d'emploi

Les informations importantes pour votre sécurité sont particulièrement indiquées. Veillez à bien respecter ces indications afin d'éviter tout risque d'accident ou d'endommagement de l'appareil :

AVERTISSEMENT :

Prévient des risques pour votre santé et des risques éventuels de blessure.

ATTENTION :

Indique les risques pour l'appareil ou tout autre appareil.

NOTE :

Attire votre attention sur des conseils et informations.

Conseils généraux de sécurité

Lisez attentivement ce mode d'emploi avant de mettre l'appareil en marche pour la première fois. Conservez le mode d'emploi ainsi que le bon de garantie, votre ticket de caisse et si possible, le carton avec l'emballage se trouvant à l'intérieur. Si vous remettez l'appareil à des tiers, veuillez-le remettre avec son mode d'emploi.

- N'utilisez cet appareil que pour un usage privé et pour les tâches auxquelles il est destiné. Cet appareil n'est pas prévu pour une utilisation professionnelle.
- N'utilisez pas l'appareil à l'extérieur. Protégez-le de la chaleur, des rayons directs du soleil, de l'humidité (ne le plongez en aucun cas dans l'eau) et des objets tranchants. N'utilisez pas cet appareil avec des mains humides. S'il arrive que de l'humidité ou de l'eau atteignent l'appareil, débranchez aussitôt le câble d'alimentation.
- Arrêtez l'appareil et débranchez toujours le câble d'alimentation de la prise de courant (en tirant sur la fiche et non pas sur le câble) si vous n'utilisez pas l'appareil, si vous installez les accessoires, pour le nettoyage ou en cas de panne.
- Ne laissez **jamais** fonctionner l'appareil sans surveillance. Lorsque vous quittez la pièce, toujours arrêter l'appareil. Débranchez la fiche de la prise.
- Il y a lieu d'inspecter l'appareil et le bloc d'alimentation régulièrement en vue d'éventuels signes d'endommagements. Lorsqu'un endommagement est détecté, l'appareil ne doit plus être utilisé.
- N'utilisez que les accessoires d'origine.
- Par mesure de sécurité vis-à-vis des enfants, ne laissez pas les emballages (sac en plastique, carton, polystyrène) à leur portée.

AVERTISSEMENT !

Ne pas laisser les jeunes enfants jouer avec le film. Il y a **risque d'étouffement** !

- Respectez les "Conseils de sécurité spécifiques" ci-dessous.

Conseils de sécurité propres à cet appareil

AVERTISSEMENT :

- La semelle devient rapidement chaude et met beaucoup de temps à refroidir. Ne la touchez pas.
- Lorsqu'il n'est pas utilisé, placez le fer à repasser verticalement sur le support.
- Choisissez un lieu de rangement sans danger ! La surface doit être stable et à niveau. Vérifiez à nouveau que la surface est bien stable.
- Utilisez le fer et reposez-le sur une surface stable résistant à la chaleur. La surface doit être plate.
- Avant de remplir le réservoir d'eau, débranchez l'appareil.

AVERTISSEMENT :

- Le fer ne doit pas rester sans supervision lorsqu'il est branché au secteur.
 - Le fer ne peut plus être utilisé s'il est tombé, s'il est visiblement endommagé ou s'il fuit.
 - Ne réparez pas l'appareil vous-même. Contactez plutôt un technicien qualifié. Pour éviter toute mise en danger, ne faites remplacer le câble défectueux que par un câble équivalent et que par le fabricant, notre service après-vente ou toute personne de qualification similaire.
 - Lors de la mise en marche ou du refroidissement, le fer et son cordon doivent demeurer hors de portée des enfants âgés de moins de 8 ans.
 - Cet appareil peut être utilisé par les enfants de 8 ans et plus et les personnes de capacité physique, sensorielle ou mentales réduites ou des personnes qui manquent d'expérience et de connaissances, si elles ont été supervisées ou instruites à l'utilisation sûre de l'appareil et qu'elles en comprennent les dangers
 - **Les enfants** ne doivent pas jouer avec l'appareil.
 - Le nettoyage et l'entretien et **l'entretien de l'utilisateur** ne doivent pas être accomplis par les enfants sans supervision.
- Remplissez le réservoir d'eau jusqu'à son marquage de remplissage maximum seulement. Évitez un trop plein ! Volume maximum d'eau : approx. 250 ml.
 - Veuillez utiliser **uniquement** de l'eau distillée.

Utilisation prévue



Cet appareil est destiné à repasser les vêtements et les textiles.

Il est destiné à un usage domestique.

Tout autre utilisation est considéré comme utilisation non prévue et peut causer des dommages aux biens ou des blessures physiques.

Liste des différents éléments de commande

- 1 Câble d'alimentation souple
- 2 Support
- 3 Lampe témoin
- 4 Réservoir à eau transparent
- 5 Repères de la commande de la température
- 6 Semelle en céramique

- 7 Thermostat à réglage progressif
- 8 Bouton SELF-CLEAN
- 9 Repères de la commande de la vapeur
- 10 Gicleur
- 11 Orifice de remplissage du réservoir d'eau
- 12 Vapeur à réglage progressif
- 13 Bouton jet vapeur 
- 14 Pulvérisateur 
- 15 Poignée
- 16 Verre doseur (non représenté)

Mode d'emploi

Déballage

- Enlever du patin du fer à repasser le film protecteur et les étiquettes éventuellement présents.
- Prière de dérouler le câble entièrement.

Raccordement électrique

- Vérifiez que la tension de l'appareil (plaque signalétique) corresponde à la tension du secteur.
- Branchez la fiche du secteur uniquement dans une prise électrique à contact protégé installée selon les règles.

Puissance électrique

La puissance électrique maximale de cet appareil est de 2200 W. Il est conseillé, pour une telle puissance électrique, d'avoir recours à une canalisation électrique séparée et une protection par fusibles par disjoncteur de 16 A.

ATTENTION : SURCHARGE !

- Lorsque vous utilisez des câbles de rallonge, celles-ci doivent avoir une section de câble de 1,5 mm² au minimum.
- N'utilisez pas de prises multiples étant donné que le présent appareil est trop puissant.

Régulateur de la température sur le fer à repasser (7)

Les symboles sur le régulateur correspondent aux réglages suivants :

MIN	désactivé
• Nylon, Rayonne	température faible
•• Laine, soie	température moyenne
••• Coton, lin	température élevée
MAX	température maximum

Réservoir d'eau (4)

1. Placez le fer à repasser avec la semelle en position verticale sur une surface résistante à la chaleur.
2. Remplissez le réservoir par l'orifice de remplissage (11). Utilisez le verre doseur inclus (16).
3. Fermer le couvercle du réservoir approx. 250 ml. Remplissez le réservoir à eau uniquement jusqu'à la marque MAX.
4. Fermer le couvercle du réservoir.

Eau

Utilisez uniquement de l'eau distillée.

N'utilisez en aucun cas d'eau de batterie, de sèche-linge ni d'eau avec des produits ajoutés (comme de l'amidon, du parfum, de l'adouccissant ou des produits chimiques).

Vous risquez sinon d'endommager l'appareil en raison des dépôts pouvant se former dans la cuve à vapeur. Ces dépôts risquent de s'échapper par les ouvertures de sortie de vapeur et de salir votre repassage.

Maniement

Avant la première mise en service

- Nettoyez la semelle du fer avec un torchon légèrement humide, sans détergent !
- Pour éliminer tous les dépôts éventuels, repassez, avant la première utilisation, plusieurs fois un torchon usagé propre.

Repassage sans vapeur

NOTE :

1. Séparez votre linge selon les températures de repassage.
2. Placez toujours le thermostat sur "MIN" avant de brancher ou débrancher le câble d'alimentation. Veuillez suivre les repères de la commande de la température (5).
3. Réglez la commande de la vapeur (12) sur la position "—", en respectant les repères de la commande de la vapeur (9).
4. Placez l'appareil sur son support.
5. Branchez le câble d'alimentation de l'appareil dans une prise en bon état de fonctionnement.
6. Réglez la température sur le régulateur de la température (7). Lorsque vous devez repasser du linge sensible, commencez par la température la plus basse.

NOTE :

Le voyant de contrôle (3) sur le fer à repasser affiche le processus de chauffage. La température de fonctionnement est atteinte dès que la lampe s'éteint. Vous pouvez maintenant commencer à repasser.

7. Tournez toujours le thermostat sur "MIN" après utilisation puis débranchez le câble d'alimentation (Le témoin lumineux s'éteint).

Repassage à vapeur

AVERTISSEMENT :

La vapeur est brûlante. **Risque de brûlure !**

NOTE :

- Il faut pour cela une température élevée. Réglez le thermostat (7) au moins sur le symbole "•••".
- En cas de température trop faible, il est normal que de l'eau coule de la semelle du fer.

- Utilisez la commande de la vapeur (12) pour régler la quantité de vapeur. Suivez les indications sur le régulateur de volume de vapeur (9).
- La vapeur s'échappe dès que le fer est en position horizontale.
- Pour encore plus de vapeur, utilisez le bouton ☞.
- Appuyez plusieurs fois sur le bouton jet vapeur (13).

Vaporisateur (V)

Pour humidifier un endroit à repasser, appuyez plusieurs fois sur le bouton pulvérisateur (14).

Fonction Vapeur verticale

Cela permet d'utiliser la fonction "jet de vapeur" en position verticale.

AVERTISSEMENT :

N'orientez jamais le jet de vapeur vers une personne. **Risque de brûlure !**

1. À cet effet, accrochez votre linge sur un cintre et approchez le fer à repasser à env. 3-5 cm.
2. Réglez la commande de la température (7) sur la position "MAX".
3. Appuyez sur le bouton de jet de vapeur (13) par intermittence.

NOTE :

Si la quantité de vapeur émise est trop faible, attendez que l'appareil chauffe à nouveau.

Remplissage du réservoir d'eau

1. Débranchez toujours le câble d'alimentation avant de remplir l'appareil.
2. Réglez la commande de la vapeur sur la position "—".
3. Placez le fer à repasser, la semelle étant en position verticale, sur une surface résistante à la chaleur.
4. Ouvrez le couvercle de l'ouverture de remplissage puis versez doucement de l'eau.
5. Ne remplissez le réservoir d'eau que jusqu'à la marque MAX.
6. Fermer le couvercle du réservoir.

Autonettoyant

1. Remplissez le réservoir à eau à moitié.
2. Laissez chauffer l'appareil à la température maximum. Lorsque la lampe témoin s'éteint, débranchez l'appareil.
3. Tenez maintenant l'appareil à l'horizontale au dessus d'un évier. Maintenez le bouton SELF-CLEAN (8) enfoncé. Agitez maintenant l'appareil de l'avant vers l'arrière jusqu'à ce que le réservoir soit vide.
4. Placez à nouveau l'appareil sur son socle et laissez-le chauffer. Pour nettoyer la semelle, repassez d'abord un torchon en coton propre.

Arrêter le fonctionnement

- Tournez toujours le thermostat sur "MIN" après utilisation puis débranchez le câble d'alimentation (Le témoin lumineux s'éteint).
- Videz le réservoir d'eau pour éviter que le contenu du réservoir ne s'écoule.
- Faites refroidir l'appareil avant de le ranger.

Nettoyage

AVERTISSEMENT :

- Débranchez toujours l'appareil avant le nettoyage !
- Attendez que l'appareil ait complètement refroidi !
- En aucun cas plonger l'appareil dans de l'eau pour le nettoyer. Vous risqueriez de provoquer une électrocution ou un incendie.

ATTENTION :

- Ne pas utiliser de brosse en fil de fer ou autres objets abrasifs.
 - Ne pas utiliser de détergents agressifs ou abrasifs.
- Essuyez les parois de l'appareil avec un torchon sec.
 - Nettoyez la semelle et la surface de rangement avec un torchon légèrement humide.

Données techniques

Modèle :DB 3485
 Alimentation : 220 -240 V, 50/60 Hz
 Consommation : 1850 - 2200 W
 Classe de protection : I
 Poids net : approx.0,85 kg

Nous nous réservons le droit d'apporter des modifications techniques ainsi que des modifications de conception dans le cadre du développement continu de nos produits.

Cet appareil a été contrôlé d'après toutes les directives européennes actuelles applicables, comme par exemple concernant la compatibilité électromagnétique et la basse tension. Cet appareil a été fabriqué en respect des réglementations techniques de sécurité les plus récentes.



Élimination

Signification du symbole “Élimination”

Protégez votre environnement, ne jetez pas vos appareils électriques avec les ordures ménagères.

Utilisez, pour l'élimination de vos appareils électriques, les bornes de collecte prévues à cet effet où vous pouvez vous débarrasser des appareils que vous n'utilisez plus.

Vous contribuez ainsi à éviter les impacts potentiels dans l'environnement et sur la santé de chacun, causés par une mauvaise élimination de ces déchets.

Vous contribuez aussi au recyclage sous toutes ses formes des appareils électriques et électroniques usagés.

Vous trouverez toutes les informations sur les bornes d'élimination des appareils auprès de votre commune ou de l'administration de votre communauté.

Instrucciones de servicio

Gracias por elegir nuestro producto. Esperamos que disfrute usando el aparato.

Símbolos en este manual de instrucciones

Advertencias importantes para su seguridad están señaladas en especial. Siga estas advertencias incondicionalmente, para evitar accidentes y daños en el aparato:

AVISO:

Advierte ante los peligros para su salud y demuestra posibles riesgos de herida.

ATENCIÓN:

Indica los posibles riesgos para el aparato u otros objetos.

NOTA:

Pone en relieve consejos e informaciones para usted.

Indicaciones generales de seguridad

Antes de la puesta en servicio de este aparato lea detenidamente el manual de instrucciones y guarde éste bien incluido la garantía, el recibo de pago y si es posible también el cartón de embalaje con el embalaje interior. En caso de dejar el aparato a terceros, también entregue el manual de instrucciones.

- Solamente utilice el aparato para el uso privado y para el fin previsto. Este aparato no está destinado para el uso profesional.

- No lo utilice al aire libre. No lo exponga al calor, a la entrada directa de rayos de sol, a la humedad (en ningún caso sumerja el aparato en agua) y a los cantos agudos. No utilice el aparato con las manos húmedas. En caso de que el aparato esté húmedo o mojado retire de momento la clavija de la caja de enchufe.
- Desconecte el aparato y siempre retire la clavija de la caja de enchufe (por favor tire de la clavija y no del cable), cuando no quiera utilizar el aparato, montar piezas o en caso de limpieza o defectos.
- **No** utilice el aparato sin vigilancia. En caso de salir de la habitación, desconecte siempre el aparato. Retire la clavija de la caja de enchufe.
- El aparato y el cable de alimentación de red se deben controlar regularmente para garantizar que no estén dañados. En caso de que se comprobara un daño, no se podrá seguir utilizando el aparato.
- Solamente utilice accesorios originales.
- Para la seguridad de sus niños no deje material de embalaje (Bolsas de plástico, cartón, poliestireno etc.) a su alcance.

¡AVISO!

No deje jugar a los niños con la lámina. **¡Existe peligro de asfixia!**

- Por favor tenga atención a las "Indicaciones especiales de seguridad..." indicadas a continuación.

Instrucciones especiales de seguridad para el aparato

AVISO:

- No toque la suela de la plancha, pues se calienta rápidamente y tarda mucho en enfriarse.
- Cuando no esté en uso, coloque la plancha vertical sobre el soporte.
- Elija una superficie segura. La superficie debe ser estable y plana. Compruebe la estabilidad de la superficie.
- Utilice la plancha siempre sobre una superficie estable, nivelada y resistente al calor. Apoye la plancha sobre una superficie similar cuando sea necesario.
- Antes de rellenar el depósito de agua, desconecte el aparato de la toma de corriente.

 **AVISO:**

- La plancha no debe dejarse sin supervisión cuando esté conectada a la corriente.
 - La plancha no puede usarse si ha caído, tiene daños visibles o tiene fugas.
 - No repare el aparato por su cuenta, sino vaya a un establecimiento autorizado. Para evitar peligros, deje sustituir un cable defecto por uno de la misma calidad solamente por el fabricante, nuestro servicio al cliente o una similar persona cualificada.
 - Al encenderla o enfriarse, la plancha y el cable deben estar fuera del alcance de los niños menores de 8 años de edad.
 - Este aparato puede ser usado por niños de 8 o más años de edad y personas con capacidades físicas, sensoriales o mentales reducidas o falta de experiencia y conocimientos si reciben supervisión o instrucciones sobre el uso del aparato de forma segura y comprenden los riesgos que implica.
 - **Los niños** no deben jugar con el aparato.
 - La limpieza y el **mantenimiento por el usuario** no deben ser realizados por niños sin supervisión.
- Llene el depósito sólo hasta la marcación máxima. ¡No sobrellenar! Máx. cantidad de llenado de agua: aprox. 250 ml.
 - Por favor utilice **solamente** agua destilada.

Finalidad de uso



Este dispositivo se utiliza para planchar prendas y tejidos.

Diseñado para uso doméstico.

Cualquier otro uso se considerará no correspondiente y puede provocar daños materiales y personales.

Indicación de los elementos de manejo

- 1 Flexible entrada de cables de la red
- 2 Soporte
- 3 Lámpara indicadora
- 4 Depósito de agua transparente

- 5 Marcas de control de temperatura
- 6 Suela cerámica
- 7 Regulador continuo de temperatura
- 8 Botón SELF-CLEAN
- 9 Marcas de control de vapor
- 10 Surtidor del rociador
- 11 Orificio de relleno del depósito de agua
- 12 Regulador de volumen de vapor
- 13 Botón "chorro a vapor" 
- 14 Rociador 
- 15 Asa
- 16 Vaso de medida (no mostrado)

Indicaciones de uso

Desembalar

- Retire posibles láminas de protección y pegatinas de la suela de la plancha.
- Por favor desenrolle el cable por completo.

Conexión eléctrica

- Asegúrese que la tensión del aparato (vea la placa del tipo) coincida con la tensión de red.
- Sólo conecte el enchufe con un receptáculo aislado de tierra de debidamente instalado.

Consumo Nominal

El consumo máximo del aparato es de 2200 W. Con este consumo nominal es recomendable utilizar un cable de alimentación separado con una protección por medio de un conmutador 16 A.

ATENCIÓN: ¡SOBRECARGA!

- Si utiliza cables alargadores, deberían tener un diámetro de al menos 1,5 mm².
- No utilice enchufes múltiples, como este equipo es demasiado potente.

Regulador de temperatura en la plancha (7)

Los símbolos en el regulador corresponden a los siguientes ajustes:

MIN		apagada
●	Nailon, rayón	temperatura baja
●●	Lana, seda	temperatura media
●●●	Algodón, lino	temperatura alta
MAX		temperatura máxima

Depósito de Agua (4)

1. Coloque la plancha con la placa derecha sobre una superficie resistente al calor.
2. Llene el depósito de agua a través de la abertura de llenado (11). Use el vaso de medida incluido (16).
3. El contenido del depósito es de aprox. 250 ml. Llene el depósito de agua solamente hasta la marca MAX.
4. Cierre la tapa del depósito.

Agua

Solamente utilice agua destilada.

Agua de batería, agua de la secadora de ropa y agua con aditivos (como almidón, perfume, suavizantes u otros químicos) no se debe llenar en el depósito de agua.

El aparato se podría estropear, ya que se podrían originar residuos en el depósito de vapor. Estos residuos, al escapar de las aberturas de salida de vapor, podrían ensuciar la ropa preparada para planchar.

Manejo

Antes del primer uso

- Limpie la suela de la plancha con un paño levemente humedecido.
- Para eliminar antes del primer uso todos los residuos, planche varias veces sobre un paño viejo pero limpio.

Planchar sin vapor

NOTA:

1. Seleccione la ropa por temperaturas de planchar.
2. Siempre ajuste el regulador de temperatura a la posición "MIN", antes de conectar el aparato a la caja de enchufe, es decir retirarlo de la red. Siga las marcas de control de temperatura (5).
3. Sitúe el control de vapor (12) en la posición "—", siguiendo las marcas de control de vapor (9).

4. Coloque el aparato encima de su base.
5. Introduzca la clavija en una caja de enchufe con tomaterria e instalada por la norma.
6. Ajuste la temperatura en el regulador de temperatura (7). Si tiene ropa delicada para planchar, empiece con la temperatura más baja.

NOTA:

La luz de control (3) en la plancha indica el proceso de calentamiento. Cuando ésta se haya apagado, se ha alcanzado la temperatura de funcionamiento. Ahora puede comenzar a planchar las prendas.

7. Después del uso de la plancha siempre ajuste el regulador de temperatura a "MIN" y desconecte el enchufe del equipo (La lámpara de control se apaga).

Planchado con vapor

AVISO:

El vapor está caliente. **¡Existe peligro de quemarse!**

NOTA:

- Se necesita una temperatura alta. Coloque el regulador de temperatura (7) por lo mínimo al símbolo "●●●".
- Al seleccionar temperaturas demasiado bajas es normal que salga agua de la suela de plancha.
- Utilice el control de vapor (12) para ajustar la cantidad de vapor. Siga las marcas del regulador de volumen de vapor (9).
- El vapor saldrá tan pronto como la plancha esté en posición horizontal.
- Para más vapor, utilice el botón .
- Pulse el botón "chorro a vapor" (13) a pulsaciones.

Rociador (↓)

Para humedecer un trozo que desee planchar pulse el rociador (14) a pulsaciones.

Función de vapor vertical

Eso permite utilizar la función "de vapor" en posición vertical.

AVISO:

No dirija nunca el chorro de vapor hacia una persona: **podrían producirse quemaduras.**

1. Para esto cuelgue la ropa en una percha y acerque la plancha aproximadamente 3-5 cm.
2. Sitúe el control de temperatura (7) en la posición "MAX".
3. Pulse el botón de chorro de vapor (13) de forma intermitente.

NOTA:

Si la cantidad de vapor emitida es demasiado pequeña, espere hasta que el dispositivo se caliente de nuevo.

Rellenado del depósito de agua

1. Retire la clavija de la red, antes de rellenar agua.
2. Sitúe el control de vapor en la posición "—".
3. Coloque la plancha con la placa derecha sobre una superficie resistente al calor.
4. Abra la tapadera de la abertura de llenado y vierta agua con cuidado.
5. Llene el depósito de agua solamente hasta la marca-MAX.
6. Cierre la tapa del depósito.

Autolimpieza

1. Llene el tanque hasta la mitad con agua.
2. Caliente el aparato hasta la temperatura máxima. Después de apagarse la luz de control, desconecte el aparato de la red.
3. Mantenga el aparato ahora de forma horizontal sobre el fregadero. Pulse y mantenga pulsado el botón SELF-CLEAN (8). Ahora balancee el aparato de un lado para otro hasta que esté vacío el depósito.
4. Coloque el aparato sobre el pedestal y caliéntelo nuevamente. Planche primero sobre un paño de algodón para limpiar la suela de la plancha.

Finalizar el funcionamiento

- Después del uso de la plancha siempre ajuste el regulador de temperatura a "MIN" y desconecte el enchufe del equipo (La lámpara de control se apaga).
- Vacíe el depósito de agua, para evitar un derrame del contenido del depósito.
- Deje que se enfríe el aparato, antes de guardarlo.

Limpieza

AVISO:

- ¡Antes de la limpieza retire siempre la clavija de red de la caja de enchufe!
- ¡Espere hasta que el aparato se haya enfriado por completo!
- Para la limpieza, en ningún caso sumergir el aparato en agua. Podría causar un electrochoque o un incendio.

ATENCIÓN:

- No utilice un cepillo de alambre u objetos abrasivos.
 - No utilice detergentes agresivos o abrasivos.
- Limpie la carcasa con un paño seco.
- Limpie la suela y la superficie para depositar con un paño levemente humedecido.

Datos técnicos

Modelo:DB 3485
Suministro de tensión: 220 -240 V, 50/60 Hz
Consumo de energía: 1850 - 2200 W
Clase de protección: I
Peso neto:aprox. 0,85 kg

El derecho de realizar modificaciones técnicas y de diseño en el curso del desarrollo continuo del producto está reservado.

Este aparato se ha examinado según las normativas actuales y vigentes de la Comunidad Europea, como p.ej. compatibilidad electromagnética y directiva de baja tensión y se ha construido según las más nuevas especificaciones en razón de la seguridad.



Eliminación

Significado del símbolo "Cubo de basura"

Proteja nuestro medio ambiente, aparatos eléctricos no forman parte de la basura doméstica.

Haga uso de los centros de recogida previstos para la eliminación de aparatos eléctricos y entregue allí sus aparatos eléctricos que no vaya a utilizar más.

Ayudará en evitar las potenciales consecuencias, a causa de una errónea eliminación de desechos, para el medio ambiente y la salud humana.

Con ello, contribuirá a la recuperación, al reciclado y a otras formas de reutilización de los aparatos viejos eléctricos y electrónicos.

La información cómo se debe eliminar los aparatos, se obtiene en su ayuntamiento o su administración municipal.

Istruzioni per l'uso

Vi ringraziamo per aver scelto il nostro articolo. Ci auguriamo che possiate utilizzarlo al meglio.

Simboli per questo manuale di istruzioni per l'uso

Le indicazioni importanti per la propria sicurezza sono indicati appropriatamente. Osservare assolutamente queste indicazioni, per evitare incidenti e danni all'apparecchio:

AVVISO:

Previene i rischi della propria salute ed indica possibili rischi di ferite.

ATTENZIONE:

Indica possibili pericoli per l'apparecchio o altri oggetti.

NOTA:

Mette in risalto consigli ed informazioni.

Norme di sicurezza generali

Prima di mettere in funzione questo apparecchio, leggere molto attentamente le istruzioni per l'uso e conservarle con cura unitamente al certificato di garanzia, allo scontrino e, se possibile, alla scatola di cartone con la confezione interna. Se passate l'apparecchio a terzi, consegnate anche le istruzioni per l'uso.

- Utilizzare l'apparecchio esclusivamente per scopi privati e conformemente al tipo di applicazione previsto. Questo prodotto non è stato concepito ai fini di un impiego in ambito industriale.

- Non usare il dispositivo all'aperto. Proteggerlo dal calore, nonché dall'esposizione diretta ai raggi solari e dall'umidità (non immergerlo mai in sostanze liquide) e tenerlo a distanza da oggetti con spigoli affilati. Non utilizzare l'apparecchio con le mani umide. Nel caso in cui si bagni o si inumidisca l'apparecchio, staccare immediatamente la spina.
- Disattivare l'apparecchio e staccare sempre la spina dalla relativa presa (prendendo in mano la spina, non tirando il cavo) allorché non si utilizza l'apparecchio, quando si applicano degli accessori oppure nel caso in cui lo si debba pulire o si siano manifestate anomalie.
- **Non** mettere in funzione l'apparecchio senza sorveglianza. Spegnerne sempre l'apparecchio, se si desidera uscire dalla stanza. Estrarre la spina dalla presa.
- Controllare regolarmente che l'apparecchio e il cavo non presentino tracce di danneggiamento. In tal caso l'apparecchio non deve più essere utilizzato.
- Utilizzare esclusivamente accessori originali.
- Per sicurezza tenere l'imballaggio (sacchetto di plastica, scatola, polistirolo, ecc.) fuori dalla portata dei bambini.

AVVISO!

Non lasciar giocare i bambini piccoli con la pellicola.
Pericolo di soffocamento!

- Rispettare le seguenti "Speciali norme di sicurezza".

Avvertenze speciali di sicurezza per questo apparecchio

AVVISO:

- La piastra diventa molto calda velocemente e necessita di più tempo per raffreddarsi. Non toccare.
- Quando non si utilizza il ferro da stiro, appoggiarlo verticalmente sul supporto.
- Scegliere una superficie resistente e sicura. La superficie deve essere stabile e in piano. Controllare nuovamente che la superficie sia stabile.
- Il ferro deve essere usato e poggiato su una superficie piana resistente al calore. La superficie deve essere piana.
- Prima di riempire il serbatoio dell'acqua, scollegare il dispositivo dall'alimentazione.

AVVISO:

- Non lasciare il ferro senza sorveglianza quando esso é collegato all'alimentazione.
 - Non utilizzare il ferro se é caduto, se è visibilmente danneggiato o se presenta perdite.
 - Non tentare di riparare l'apparecchio, bensì rivolgersi a un tecnico autorizzato. Al fine di evitare l'insorgere di situazioni di pericolo, si raccomanda di contattare il costruttore, il nostro servizio di assistenza tecnica o un tecnico ugualmente qualificato per la sostituzione del cavo di alimentazione difettoso con un cavo equivalente.
 - Quando si accende o si raffredda il ferro da stiro e il cavo devono essere fuori dalla portata dei bambini minori di 8 anni.
 - Quando si accende il ferro o quando esso é in fase di raffreddamento, tenerlo lontano dalla portata dei bambini più piccoli di 8 anni e più grandi e dalle persone con ridotte capacità fisiche, sensoriali o mentali o mancanza di esperienza se non sotto la supervisione o dietro istruzioni sull'uso dell'apparecchio in modo sicuro e sui pericoli connessi all'uso dello stesso apparecchio.
 - I **bambini** non devono giocare con l'apparecchio.
 - Pulizia e **manutenzione** non devono essere effettuati da **bambini** senza supervisione.
- Riempire il serbatoio solo fino alla tacca massima. Non superare la tacca! Quantità massima di acqua: ca. 250 ml.
 - Usare **solo** acqua distillata.

Uso previsto

L'apparecchio deve essere utilizzato soltanto per stirare indumenti e tessuti.

È indicato soltanto per uso domestico.

Tutti gli altri usi sono proibiti e possono provocare danni alle cose o lesioni personali.

Elementi di comando

- 1 Introduzione flessibile del cavo di alimentazione
- 2 Supporto
- 3 Spia di controllo
- 4 Serbatoio per acqua trasparente
- 5 Segni controllo temperatura
- 6 Piastra di appoggio in ceramica
- 7 Regolatore per temperatura continuo

- 8 Tasto SELF-CLEAN
- 9 Segni controllo vapore
- 10 Getto spray
- 11 Foro riempimento serbatoio dell'acqua
- 12 Regolatore per la quantità di vapore
- 13 Tasto supervapore ☁
- 14 Pulsante spray 🌊
- 15 Impugnatura
- 16 Misurino (non in figura)

Avvertenze per l'uso

Disimballaggio

- Rimuovere eventuali pellicole di protezione e adesivi dalla piastra.
- Svolgere completamente il cavo.

Collegamento elettrico

- Accertarsi che la tensione dell'apparecchio (v. targhetta di identificazione) e la tensione di rete coincidano.
- Inserire la spina solo in una presa con contatto di terra regolarmente installata.

Potenza allacciata

Il massimo consumo energetico dell'apparecchio è 2200 W. A causa di questa potenza si raccomanda un cavo di alimentazione separato con un commutatore di 16 A.

ATTENZIONE: SOVRACCARICO!

- Se si usano prolunghe, queste devono avere una sezione trasversale di minimo 1,5 mm².
- Non utilizzare prese multiple perché questo apparecchio è troppo potente.

Termostato sul ferro da stiro (7)

I simboli sul termostato corrispondono alle seguenti impostazioni:

MIN		disattivo
•	Nylon, raion	temperatura bassa
••	Lana, seta	temperatura media
•••	Cotone, lino	temperatura alta
MAX		temperatura massima

Serbatoio dell'acqua (4)

1. Collocare il ferro da stiro con la piastra di supporto in posizione su una superficie resistente al calore.
2. Riempire il serbatoio dell'acqua attraverso l'apertura di riempimento (11). Utilizzare il misurino in dotazione (16).
3. La capienza del serbatoio è di ca. 250 ml. Rabboccare il serbatoio acqua soltanto fino al segno MAX.
4. Chiuder il coperchio del serbatoio.

Acqua

Usare solo acqua distillata.

Non versare nel serbatoio acqua di batterie, acqua dell'asciugatrice e acqua con additivi (come amido, profumo, ammorbidente o altre sostanze chimiche).

L'apparecchio potrebbe risultare danneggiato perché nella camera vapore potrebbero depositarsi residui. Uscendo dai fori di fuoriuscita vapore questi residui possono sporcare i tessuti da stirare.

Uso

Avanti il primo utilizzo

- Pulire la piastra con un panno leggermente umido.
- Per rimuovere tutti i residui avanti il primo uso, stirare alcune volte un panno vecchio pulito.

Stiratura senza vapore

NOTA:

1. Selezionare i capi di abbigliamento e la biancheria da stirare a seconda della temperatur.
2. Mettere il regolatore di temperatura sempre su "MIN" prima di collegare o staccare l'apparecchio dalla rete elettrica. Seguire i segni controllo temperatura (5).
3. Portare il comando vapore (12) in posizione "—" seguendo o seguenti segni comando vapore (9).
4. Mettere l'apparecchio sul suo appoggio.
5. Inserire la spina in una presa con contatto di terra regolarmente installata.
6. Impostare la temperatura con l'apposito regolatore (7). Se si ha da stirare biancheria delicata, iniziare con la temperatura più bassa.

NOTA:

La spia luminosa (3) sul ferro da stiro indica la procedura di riscaldamento. Quando si spegne, la temperatura di esercizio è raggiunta. Ora potete cominciare a stirare.

7. Dopo l'uso impostare il regolatore della temperatura sempre su "MIN" ed estrarre la spina dell'apparecchio (La spia di controllo si spegne).

Stirare con vapore

AVVISO:

Il vapore scotta. **Pericolo di ustione!**

NOTA:

- Per questo è necessaria una temperatura molto elevata. Impostare il regolatore della temperatura (7) al minimo sul simbolo "••••".
- Se la temperatura è troppo bassa, è normale che dalla piastra fuoriesca acqua.
- Usare il comando vapore (12) per regolare la quantità di vapore. Segui i segni sul regolatore del volume di vapore (9).

- Il vapore fuoriesce non appena il ferro è in posizione orizzontale.
- Si può avere ulteriore vapore usando la funzione getto vapore ☁.
- Premere più volte di continuo il tasto supervapore (13).

Funzione spray (1/2)

Per inumidire una parte da stirare premere più volte di continuo il pulsante spray (14).

Funzione vapore verticale

Vapore verticale facilita il getto in posizione verticale.

⚠ AVVISI:

Non puntare mai il getto di vapore verso persone. **Rischio di ustione!**

1. A tal fine appendere la biancheria su un appendiabiti ed avvicinare il ferro da stiro di 3-5 cm ca.
2. Portare il comando temperatura in posizione (7) "MAX".
3. Premere il tasto di getto vapore (13) a intermittenza.

📌 NOTA:

Se la quantità di vapore emessa è insufficiente, attendere che l'apparecchio si sia nuovamente riscaldato.

Ricaricare il serbatoio dell'acqua

1. Staccare sempre la spina prima di aggiungere acqua.
2. Portare il comando vapore in posizione "—".
3. Collocare il ferro con la piastra di supporto in posizione verticale su una superficie resistente al calore.
4. Sollevare il coperchio dell'apertura di riempimento e con cautela versare acqua.
5. Riempire il serbatoio solo fino alla tacca MAX.
6. Chiuder il coperchio del serbatoio.

Autopulizia

1. Riempire il serbatoio solo per metà con acqua.
2. Riscaldare l'apparecchio con temperatura massima. Quando la spia è spenta, togliere l'apparecchio dalla rete.
3. Ora tenere l'apparecchio in posizione orizzontale sopra un lavello. Tenere premuto il tasto SELF-CLEAN (8). Scuotere leggermente l'apparecchio affinché il serbatoio non sia vuoto.
4. Rimettere l'apparecchio nuovamente sul piedistallo e riscaldarlo di nuovo. Per pulire la suola, stirare su un panno di cotone pulito.

Terminare il funzionamento

- Dopo l'uso impostare il regolatore della temperatura sempre su "MIN" ed estrarre la spina dell'apparecchio (La spia di controllo si spegne).
- Svuotare il serbatoio dell'acqua per evitare un gocciolare del contenuto.
- Lasciare raffreddare l'apparecchio prima di riportarlo.

Pulizia

⚠ AVVISI:

- Staccare sempre la spina prima della pulizia!
- Attendere finché l'apparecchio è completamente raffreddato!
- In nessun caso immergere l'apparecchio in acqua per la pulizia. Ne potrebbe conseguire un corto circuito o incendio.

⚠ ATTENZIONE:

- Non usare pagliette o altri oggetti abrasivi.
- Per la pulizia non usare detersivi forti o abrasivi.
- Pulire la custodia con un panno asciutto.
- Pulire la piastra e la superficie di appoggio con un panno leggermente umido.

Dati tecnici

Modello:DB 3485
 Alimentazione rete: 220 -240 V, 50/60 Hz
 Consumo di energia: 1850 - 2200 W
 Classe di protezione: I
 Peso netto: ca. 0,85 kg

Si riserva il diritto di apportare modifiche tecniche e di design nel corso dello sviluppo del prodotto.

Questo apparecchio è stato controllato sulla base di tutte le direttive CE attuali in vigore in questo settore, quali per esempio la normativa in materia di compatibilità elettromagnetica e la direttiva in materia di bassa tensione, ed è stato costruito conformemente alle norme di sicurezza più moderne.



Smaltimento

Significato del simbolo "Eliminazione"

Salvaguardare l'ambiente, gli elettrodomestici non vanno eliminati come rifiuti domestici.

Per l'eliminazione degli elettrodomestici, fare uso dei posti di raccolta previsti per questo tipo e porre quegli elettrodomestici che non sono più in uso.

Si contribuisce così ad evitare un effetto potenziale sull'ambiente e sulla salute, dovuto magari ad una eliminazione sbagliata.

Questo significa un contributo personale alla riutilizzazione, al riciclaggio e altre forme di utilizzazione di elettrodomestici ed apparecchi elettronici usati.

Si possono trovare le corrispondenti informazioni sugli appositi luoghi di raccolta, nelle amministrazioni dei comuni.

Instruction Manual

Thank you for choosing our product. We hope you enjoy using the appliance.

Symbols in these Instructions for Use

Important information for your safety is specially marked. It is essential to comply with these instructions in order to avoid accidents and prevent damage to the machine:

WARNING:

This warns you of dangers to your health and indicates possible injury risks.

CAUTION:

This refers to possible hazards to the machine or other objects.

NOTE:

This highlights tips and information.

General Safety Instructions

Read the operating instructions carefully before putting the appliance into operation and keep the instructions including the warranty, the receipt and, if possible, the box with the internal packing. If you give this device to other people, please also pass on the operating instructions.

- The appliance is designed exclusively for private use and for the envisaged purpose. This appliance is not fit for commercial use.
- Do not use the appliance outdoors. Keep it away from sources of heat, direct sunlight, humidity (never dip it into any liquid) and sharp edges. Do not use the appliance with wet hands. If the appliance is humid or wet, unplug it immediately.
- When cleaning or putting it away, switch off the appliance and always pull out the plug from the socket (pull the plug itself, not the lead) if the appliance is not being used and remove the attached accessories.
- Do **not** operate the machine without supervision. If you leave the room you should always turn the device off. Remove the plug from the socket.
- The device and the mains lead have to be checked regularly for signs of damage. If damage is found the device must not be used.
- Use only original spare parts.
- In order to ensure your children's safety, please keep all packaging (plastic bags, boxes, polystyrene etc.) out of their reach.

WARNING!

Caution! Do not allow small children to play with the foil as there is a **danger of suffocation!**

- Pay careful attention to the following "Special Safety Instructions".

Special Safety Instructions for this Machine

WARNING:

- The sole plate becomes hot quickly and requires a long time to cool down. Do not touch.
- When not in use, place the iron vertically on the stand.
- Choose a safe resting surface! The surface must be stable and level. Check the resting surface again for stability.
- The iron must be used and rested on a stable, heat-resistant surface. The surface should be level.
- Before filling the water tank, disconnect from the mains.
- The iron must not be left unsupervised while it is connected to the mains.
- The iron may not be used if it has been dropped, if there is visible damage or if it leaks.

WARNING:



- Do not try to repair the appliance on your own. Always contact an authorized technician. To avoid the exposure to danger, always have a faulty cable be replaced only by the manufacturer, by our customer service or by a qualified person and with a cable of the same type.
 - When turning on or cooling down, the iron and its cord must be out of reach of children who are younger than 8 years.
 - This appliance can be used by children aged from 8 years and above and persons with reduced physical, sensory or mental capabilities or lack of experience and knowledge if they have been given supervision or instruction concerning use of the appliance in a safe way and understand the hazards involved.
 - **Children** shall not play with the appliance.
 - Cleaning and **user maintenance** shall not be made by children without supervision.
- The tank should only be filled up to the maximum mark. Do not overfill! Maximum water filling quantity: approx. 250 ml.
- Please use **only** distilled water.

Intended Use

This device is used for ironing clothes and textiles.

It is intended for household use.

Any other use is regarded as not intended and may even result in damage to property or personal injury.

- 11 Filler opening for the water tank
- 12 Steam volume regulator
- 13 Steam jet button 
- 14 Spray button 
- 15 Handle
- 16 Measuring cup (not shown)

Overview of the Components

- 1 Flexible line cord entry
- 2 Stand
- 3 Control lamp
- 4 Transparent water container
- 5 Temperature control markings
- 6 Ceramic soleplate
- 7 Continuously adjustable temperature regulator
- 8 SELF-CLEAN button
- 9 Steam control markings
- 10 Spray nozzle

Instructions

Unpacking

- Remove any protective foils and stickers from the soleplate.
- Please unwind the lead completely.

Electrical connection

- Make sure that the iron voltage (see name plate) and the line voltage match.
- The mains plug should only be inserted into a correctly installed socket with earthing contact.

Connected Wattage

The maximum power consumption of the appliance is 2200 W. With this connected load a separate supply line protected by a 16 A household circuit breaker is recommended.

CAUTION: OVERLOAD!

- If you use extension leads, these should have a cable cross-section of at least 1.5 mm².
- Do not use any multiple sockets, as this device is too powerful.

Temperature Control on the Iron (7)

The symbols on the control correspond to the following settings:

MIN		off
•	Nylon, rayon	low temperature
••	Wool, silk	medium temperature
•••	Cotton, linen	high temperature
MAX		maximum temperature

Water Tank (4)

1. Place the iron with the sole plate in an upright position on a heat resistant surface.
2. Fill the water reservoir at the refill opening (11). Use the supplied measuring cup (16).
3. The tank volume is ca. 250 ml. Fill the water tank to the MAX marking only.
4. Close the lid of the tank.

Water

Please use only distilled water.

Do not fill battery water, water from the clothes dryer and water containing additives (such as starch, perfume, softener or other chemicals) into the water reservoir.

This could damage the iron due to residues forming in the steam chamber. These residues may cause impurities to the fabric when dropping out of the holes in the soleplate.

Operation

Before Initial Use

- Clean the ironing base with a slightly damp cloth.
- In order to remove all residues before initial use, please pass the iron a few times over an old clean cloth.

Ironing without steam

NOTE:

1. Sort out the garments according to their ironing temperatures.
2. Always set the temperature control to "MIN" before connecting the appliance to a power point, or before disconnecting it. Please follow the temperature control markings (5).

NOTE:

3. Set the steam control (12) to the "–" position, following the steam control markings (9).
4. Place the iron on its stand.
5. Only connect the machine to a properly installed safety socket.
6. Set the temperature on the temperature control (7). If you have sensitive items to iron, please begin with the lowest temperature.

NOTE:

The control lamp (3) on the iron shows that it is heating up. As soon as the control lamp goes off the operating temperature has been reached. Now you can start ironing.

7. Always turn the temperature control to "MIN" after use and remove the mains plug (The control lamp goes off).

Steam Ironing

WARNING:

The steam is hot. **Danger of scalding!**

NOTE:

- For this a high temperature is needed. Turn the temperature control (7) at least to the "•••" symbol.
- If the temperature is too low water may leak from the soleplate.
- Use the steam control (12) to adjust the amount of steam. Follow the markings on the steam volume regulator (9).
- Steam escapes as soon as the iron is in a horizontal position.
- Extra steam can be added with the steam jet function .
- Press the steam jet button (13) intermittently.

Spray Function

In order to moisten a section of a garment to be ironed, press the spray button (14) intermittently.

Vertical Steam function

This can be used to produce a jet of steam in a vertical direction.

WARNING:

Never direct the steam jet at people. **Risk of burning!**

1. Hang your laundry on a clothes hanger and move the iron to approximately 3-5 cm away.
2. Set the temperature control (7) to "MAX" position.
3. Press the steam jet button (13) intermittently.

NOTE:

If the amount of steam emitted is too little, wait until the appliance heats up again.

Refilling the water tank

1. Always disconnect the mains plug before refilling water.
2. Set the steam control to the "—" position.
3. Place the iron with the sole plate in an upright position on a heat resistant surface.
4. Open the lid of the refill inlet and carefully pour in the water.
5. Do not exceed the maximum line as marked on the water reservoir.
6. Close the lid of the tank.

Self-Cleaning

1. Half fill the water tank with water.
2. Heat the machine up to its maximum temperature. After the control lamp goes off remove the machine from the mains supply.
3. Now hold the iron horizontally over a sink. Press and hold the SELF-CLEAN button (8). Now rock the device backwards and forwards until the tank is empty.
4. Place the machine back on its stand and heat it up again. To clean the base now iron over a clean cotton cloth.

When you have finished

- Always turn the temperature control to "MIN" after use and remove the mains plug (The control lamp goes off).
- Empty the water tank in order to prevent the contents of the tank leaking.
- Allow the device to cool down before you put it away.

Cleaning

WARNING:

- Always remove the mains lead before cleaning!
- Wait until the machine has cooled down completely!
- Under no circumstances should you immerse the device in water for cleaning purposes. Otherwise this might result in an electric shock or fire.

CAUTION:

- Do not use a wire brush or any abrasive items.
- Do not use any acidic or abrasive detergents.
- Clean the casing with a slightly damp cloth.
- Clean the sole plate and the rest with a slightly damp cloth.

Technical Data

Model:DB 3485
Power supply: 220 -240 V, 50/60 Hz
Power consumption:..... 1850 - 2200 W
Protection class: I
Net weight:..... approx. 0.85 kg

The right to make technical and design modifications in the course of continuous product development remains reserved.

This device has been tested according to all relevant current CE guidelines, such as electromagnetic compatibility and low voltage directives, and has been constructed in accordance with the latest safety regulations.



Disposal

Meaning of the "Dustbin" Symbol

Protect our environment: do not dispose of electrical equipment in the domestic waste.

Please return any electrical equipment that you will no longer use to the collection points provided for their disposal.

This helps avoid the potential effects of incorrect disposal on the environment and human health.

This will contribute to the recycling and other forms of reutilisation of electrical and electronic equipment.

Information concerning where the equipment can be disposed of can be obtained from your local authority.

Instrukcje obsługi

Dziękujemy za wybór naszego produktu. Mamy nadzieję, że użytkowanie urządzenia przyniesie Państwu satysfakcję.

Symbole użyte w tej instrukcji obsługi

Ważne informacje dotyczące bezpieczeństwa użytkownika są specjalnie wyróżnione. Koniecznie stosuj się do tych wskazówek, aby uniknąć wypadków i uszkodzenia urządzenia.

OSTRZEŻENIE:

Ostrzega przed zagrożeniami dla zdrowia i wskazuje na potencjalne ryzyko obrażeń.

UWAGA:

Wskazuje na potencjalne zagrożenia dla urządzenia lub innych przedmiotów.

WSKAZÓWKA:

Wyróżnia porady i informacje ważne dla użytkownika.

Ogólne wskazówki bezpieczeństwa

Przed uruchomieniem urządzenia proszę bardzo dokładnie przeczytać instrukcję obsługi. Proszę zachować ją wraz z kartą gwarancyjną, paragonem i w miarę możliwości również kartonem z opakowaniem wewnętrznym. Przekazując urządzenie innej osobie, oddaj jej także instrukcję obsługi.

- Proszę wykorzystywać urządzenie jedynie dla prywatnego celu, jaki został przewidziany dla urządzenia. Urządzenie to nie zostało przewidziane do użytku w ramach działalności gospodarczej.

- Nie korzystać z urządzenia na zewnątrz. Proszę trzymać urządzenie z daleka od ciepła, bezpośredniego promieniowania słonecznego, wilgoci (w żadnym wypadku nie zanurzać w substancjach płynnych) oraz ostrych krawędzi. Proszę nie obsługiwać urządzenia wilgotnymi dłońmi. Jeżeli urządzenie jest wilgotne lub mokre, proszę natychmiast wyciągnąć wtyczkę (należy ciągnąć za wtyczkę, nie za przewód).
- Jeżeli nie korzystacie Państwo z urządzenia, jeżeli chcecie Państwo zamontować jakieś akcesoria, w celu wyczyszczenia lub w przypadku jakichkolwiek zakłóceń, proszę zawsze wyłączyć urządzenie i wyjąć wtyczkę z gniazdka.
- Pracującego urządzenia **nie** należy pozostawiać bez nadzoru. Przed opuszczeniem pomieszczenia urządzenie należy zawsze wyłączać i wyciągać wtyczkę sieciową z gniazda.
- Należy regularnie sprawdzać, czy urządzenie i kabel sieciowy nie są uszkodzone. W razie uszkodzenia należy przestać korzystać z urządzenia.
- Proszę stosować tylko oryginalne akcesoria.
- Dla bezpieczeństwa dzieci proszę nie zostawiać swobodnie dostępnych części opakowania (torby plastikowe, kartony, styropian itp.).

OSTRZEŻENIE!

Nie pozwalaj dzieciom bawić się folią. **Niebezpieczeństwo uduszenia!**

- Prosimy pamiętać o podanych dalej „Specjalnych wskazówkach dotyczących bezpiecznego użytkowania”.

Specjalne wskazówki związane z bezpieczną obsługą tego urządzenia

OSTRZEŻENIE:

- Stopa żelazka szybko się nagrzewa i wymaga wiele czasu, aby ostygnąć. Nie dotykać.
- Kiedy nie korzystamy z żelazka należy ustawić je pionowo na podstawie.
- Wybrać bezpieczną powierzchnię do spoczynku! Powierzchnia musi być pozioma i stabilna. Sprawdzić powierzchnie do spoczynku ponownie pod kątem stabilności.

OSTRZEŻENIE:

- Żelazko musi być używane oraz odstawione na stabilnej powierzchni. Powierzchnia powinna być równa.
 - Przed napełnieniem zbiornika z wodą, odłączyć od sieci.
 - Żelazka nie wolno pozostawiać bez nadzoru, kiedy jest podłączone do sieci.
 - Nie wolno korzystać z żelazka, kiedy spadło, kiedy są widoczne uszkodzenia lub jeśli przecieka.
 - W razie awarii proszę nie naprawiać urządzenia samemu lecz skorzystać z pomocy autoryzowanego specjalisty. Jeżeli przewód zasilający nieodłączalny ulegnie uszkodzeniu, to powinien on być wymieniony u producenta lub w specjalnym zakładzie naprawczym albo przez wykwalifikowaną osobę w celu uniknięcia zagrożenia.
 - Kiedy żelazko jest włączone lub kiedy stygnie, należy trzymać przewód poza zasięgiem dzieci poniżej 8 roku życia.
 - Urządzenie może być użytkowane przez dzieci od 8 roku życia i osoby z ograniczonymi zdolnościami fizycznymi, czuciowymi lub mentalnymi oraz bez doświadczenia i wiedzy w zakresie użytkowania, pod warunkiem, że znajdują się one pod nadzorem lub zostały poinstruowane odnośnie użytkowania urządzenia w bezpieczny sposób i rozumieją związane z tym ryzyko.
 - **Dzieciom** nie wolno bawić się urządzeniem.
 - Dzieci nie mogą czyścić ani dokonywać **konserwacji dopuszczalnej dla użytkownika** bez nadzoru.
- Napełnij zbiornik tylko do kreski maksimum. Nie wlewaj za dużo! Maksymalna ilość wlewanej wody: ok. 250 ml.
 - Używaj **tylko** destylowanej wody.



Przeznaczenie

Urządzenie przeznaczone jest do prasowania ubrań i tekstyliów.

Przeznaczone jest wyłącznie do użytku domowego.

Inne użycie jest uważane za niezgodne z przeznaczeniem i może prowadzić do uszkodzeń mienia lub nawet obrażeń ciała.

Przegląd elementów obsługi

- 1 Elastyczne doprowadzenie kabla sieciowego
- 2 Podstawa
- 3 Lampka kontrolna
- 4 Przezroczysty zbiorniczek na wodę
- 5 Oznaczenia kontrolki temperatury
- 6 Ceramiczna stopa
- 7 Bezstopniowy regulator temperatury
- 8 Przycisk SELF-CLEAN
- 9 Oznaczenia kontrolki pary
- 10 Rozpylacz
- 11 Otwór wlewczy do zbiornika wody
- 12 Regulator ilości pary
- 13 Przycisk wyrzutu pary 
- 14 Przycisk rozpylacza 
- 15 Uchwyt
- 16 Kubek z miarką (brak rysunku)

Instrukcja użycia

Rozpakowywanie

- Zdejmij ze stopy żelazka folie zabezpieczające i naklejki (jeżeli są).
- Odwiń całą długość kabla.

Połączenie elektryczne

- Proszę upewnić się, że napięcie urządzenia (patrz tabliczka identyfikacyjna) zgadza się z napięciem w sieci.
- Wtyczkę sieciową podłączaj tylko do prawidłowo zainstalowanego gniazda z zestykiem ochronnym.

Moc przyłączeniowa

Maksymalne zużycie mocy urządzenia wynosi 2200 W. W związku z tym wskazane jest podłączenie osobnym przewodem i zabezpieczenie obwodu bezpiecznikiem domowym 16 A.

UWAGA: PRZECIĄŻENIE!

- Używane przedłużacze powinny mieć przewody o przekroju nie mniejszym niż 1,5 mm².
- Nie używaj rozgałęziaczy ze względu na dużą moc urządzenia.

Regulator temperatury na żelazku (7)

Symbole na regulatorze odpowiadają następującym ustawieniom:

MIN		wył.
•	Nylon, Rayon	niska temperatura
••	Włna, jedwab	średnia temperatura
•••	Bawelna, len	wysoka temperatura
MAX		najwyższa temperatura

Zbiornik wody (4)

1. Umieścić żelazko na podstawie w pozycji stojącej na powierzchni żaroodpornej.
2. Włączyć przez otwór wodę do zbiornika (11). Użyć dostarczonego kubka z miarką (16).
3. Zbiornik mięci ok. 250 ml wody. Napełnić zbiornik wody tylko do poziomu MAX.
4. Zamknij pokrywkę zbiornika.

Woda

Używaj tylko destylowanej wody.

Do zbiornika wody nie wolno wlewać wody z baterii, z suszarki do bielizny lub wody z dodatkami (takimi jak krochmal, perfumy, płyny do zmiękczenia bielizny lub inne środki chemiczne).

Można przez to doprowadzić do uszkodzenia żelazka z powodu tworzenia się osadów w pojemnikach pary. Resztkowe osady mogą podczas wypływu pary przez dyszę parową doprowadzić do zanieczyszczenia prasowanej bielizny.

Obsługa

Przed pierwszym użyciem

- Stopę prasującą proszę czyścić lekko wilgotną ściereczką.
- W celu usunięcia wszelkich pozostałości przed pierwszym użyciem proszę przeprosować kilka razy starą czystą ściereczkę.

Prasowanie bez pary

WSKAZÓWKA:

1. Proszę posegregować elementy odzieży według temperatury prasowania.
2. Przed podłączeniem urządzenia do gniazda lub wyłączeniem go z sieci regulator temperatury proszę zawsze ustawiać na „MIN”. Prosimy uwzględnić oznaczenia kontrolki temperatury (5).
3. Ustawić kontrolkę pary (12) w pozycji „-”, korzystając z oznaczeń kontrolki pary (9).
4. Proszę ustawić żelazko na podstawie.
5. Urządzenie wolno podłączyć tylko do przepisowo zainstalowanego sprawnego, gniazda wtyczkowego posiadającego kolek ochronny.
6. Ustaw temperaturę regulatorem (7). Jeżeli będzie prasowana delikatna bielizna, zacznij od najniższej temperatury.

WSKAZÓWKA:

Lampka kontrolna (3) na żelazku świeci, gdy żelazko nagrzewa się. W chwili, gdy ona zgaśnie, osiągnięta jest temperatura robocza. Można wtedy rozpocząć prasowanie.

7. Po użyciu ustaw termostregulator zawsze w pozycji „MIN“ i wyciągnij wtyczkę sieciową urządzenia z gniazda (Lampka kontrolna gaśnie).

Prasowanie z użyciem pary

OSTRZEŻENIE:

Para jest gorąca. **Niebezpieczeństwo poparzenia!**

WSKAZÓWKA:

- W tym celu niezbędna jest wysoka temperatura. Ustaw regulator temperatury (7), obracając go co najmniej do położenia oznaczonego symbolem „●●●”.
- Przy za niskiej temperaturze normalnym zjawiskiem jest wydobywanie się wody z płyty żelazka.
- Za pomocą kontrolki pary (12) wyregulować ilość pary. Uwzględnić oznaczenia na regulatorze objętości pary (9).
- Para ulatnia się, kiedy żelazko znajdzie się w pozycji poziomej.
- Dodatkową porcję pary otrzymacie Państwo dzięki funkcji wyrzutu pary .
- Przycisk wyrzutu pary (13) należy nacisnąć jednokrotnie.

Funkcja rozpylacza

Aby zwilżyć prasowaną powierzchnię, należy nacisnąć jednokrotnie przycisk rozpylacza (14).

Funkcja pionowej pary

Funkcja ta umożliwia wyrzut pary w pozycji pionowej.

OSTRZEŻENIE:

Nigdy nie kierować strumienia pary na ludzi. **Ryzyko oparzeń!**

1. W tym celu zawiesz prasowaną bieliznę na wieszaku i dosuń żelazko na odległość ok. 3-5 cm.
2. Ustaw kontrolkę temperatury (7) w pozycji „MAX”.
3. Czasami nacisnąć przycisk strumienia pary (13).

WSKAZÓWKA:

Jeśli emitowana ilość pary jest zbyt mała, poczekać na ponowne nagrzanie urządzenia.

Uzupelnianie zbiornika na wodę

1. Przed uzupełnieniem wody proszę zawsze wyciągać wtyczkę z sieci.
2. Ustawić kontrolkę pary w pozycji „-”.
3. Umieścić żelazko podstawą w pozycji pionowej na powierzchni żaroodpornej.

4. Proszę otworzyć pokrywkę otworu do nalewania i ostrożnie nalać wody.
5. Proszę napelnić zbiornik na wodę tylko do znaku MAX.
6. Zamknij pokrywkę zbiornika.

Samoczynne oczyszczanie

1. Proszę do połowy napelnić wodą pojemnik na wodę.
2. Proszę podgrzać urządzenie do temperatury maksymalnej. Po zgaśnięciu lampki kontrolnej proszę odłączyć urządzenie od sieci.
3. Żelazko trzymać poziomo nad umywalką. Nacisnąć i przytrzymać przycisk SELF-CLEAN (8). Proszę kołysać urządzeniem w tę i z powrotem, aż pojemnik się opróżni.
4. Proszę ponownie postawić urządzenie na stopce i rozgrzać je. W celu oczyszczenia powierzchni prasującej proszę przeprasować czysty bawełniany materiał.

Zakończenie pracy

- Po użyciu ustaw termostregulator zawsze w pozycji „MIN“ i wyciągnij wtyczkę sieciową urządzenia z gniazda (Lampka kontrolna gaśnie).
- Opróżnij zbiornik wody, aby uniknąć wyciekania płynu.
- Przed odstawieniem poczekaj aż urządzenie ostygnie.

Czyszczenie

OSTRZEŻENIE:

- Przed rozpoczęciem czyszczenia proszę zawsze wyciągać wtyczkę z gniazodka!
- Proszę poczekać, aż urządzenie zupełnie się ochłodzi!
- Urządzenia parze nie wolno do czyszczenia zanurzać w wodzie. Może to doprowadzić do porażenia elektrycznego lub pożaru.

UWAGA:

- Nie używaj szczotki drucianej ani innych podobnych przedmiotów.
- Nie używaj ostrych lub ściemych środków czyszczących.
- Obudowę proszę czyścić suchą ściereczką.
- Stopę prasującą i powierzchnię do odstawiania żelazka proszę czyścić lekko wilgotną ściereczką.

Dane techniczne

Model:DB 3485
Napięcie zasilające: 220 -240 V, 50/60 Hz
Pobór mocy: 1850 - 2200 W
Stopień ochrony: I
Masa netto: ok.0,85 kg

Zastrzegamy sobie prawo wprowadzania zmian technicznych i projektowych w trakcie ciągłego rozwoju produktu.

Niniejsze urządzenie odpowiada wymaganiom normy bezpieczeństwa użytkownika oraz spełnia wymagania dyrektywy niskonapięciowej i kompatybilności elektromagnetycznej.

Warunki gwarancji

Przyznajemy 24 miesiące gwarancji na produkt licząc od daty zakupu.

W tym okresie będziemy bezpłatnie usuwać w terminie 14 dni od daty dostarczenia wadliwego sprzętu z kartą gwarancyjną do miejsca zakupu wszystkie uszkodzenia powstałe w tym urządzeniu na skutek wady materiałów lub wadliwego wykonania, naprawiając oraz wymieniając wadliwe części lub (jeśli uznamy za stosowne) wymieniając całe urządzenie na nowe.

Sprzęt do naprawy powinien być dostarczony w komplecie wraz z dowodem zakupu oraz z ważną kartą gwarancyjną do sprzedawcy w miarę możliwości w oryginalnym opakowaniu lub innym odpowiednim dla zabezpieczenia przed uszkodzeniem. W razie braku kompletnego opakowania fabrycznego, ryzyko uszkodzenia sprzętu podczas transportu do i z miejsca zakupu ponosi reklamujący.

Naprawa gwarancyjna nie dotyczy czynności przewidzianych w instrukcji obsługi, do wykonania których zobowiązany jest użytkownik we własnym zakresie i na własny koszt.

Gwarancja nie obejmuje:

- mechanicznych, termicznych, chemicznych uszkodzeń sprzętu i wywołanych nimi wad,
- uszkodzeń powstałych w wyniku działania sił zewnętrznych takich jak wyładowania atmosferyczne, zmiana napięcia zasilania i innych zdarzeń losowych,
- nieprawidłowego ustawienia wartości napięcia elektrycznego, zasilanie z nieodpowiedniego gniazda zasilania,
- sznurów połączeniowych, sieciowych, żarówek, baterii, akumulatorów,
- uszkodzeń wyrobu powstałych w wyniku niewłaściwego lub niezgodnego z instrukcją jego użytkowania, przechowywania, konserwacji, samowolnego zrywania plomb oraz wszelkich przeróbek i zmian konstrukcyjnych dokonanych przez użytkownika lub osoby niepowołane,
- roszczeń z tytułu parametrów technicznych wyrobu, o ile są one zgodne z podanymi przez producenta,
- prawidłowego zużycia i uszkodzeń, które mają nieistotny wpływ na wartość lub działanie tego urządzenia.

Karta gwarancyjna bez pieczętki sklepu, daty sprzedaży, nie wypełniona, źle wypełniona, ze śladami poprawek, nieczytelna wskutek zniszczenia, bez możliwości ustalenia miejsca sprzedaży oraz dołączonego dowodu zakupu jest nieważna.

Korzystanie z usług gwarancyjnych nie jest możliwe po upływie daty ważności gwarancji. Gwarancja na części lub całe urządzenie, które są wymieniane kończy się, wraz z końcem gwarancji na to urządzenie.

Wszystkie inne roszczenia, wliczając w to odszkodowania są wykluczone chyba, że prawo przewiduje inaczej. Roszczenia wykraczające poza tą umowę nie są uwzględniane przez tą gwarancję.

Gwarancja na sprzedany towar konsumpcyjny nie wyłącza, nie ogranicza ani nie zawiesza uprawnień kupującego wynikających z niezgodności towaru z umową.

Gwarancja oraz zawarte w niej warunki obowiązują na terenie Rzeczypospolitej Polskiej.

Dystrybutor:
CTC Clatronic Sp. z o.o.
ul. Opolska 1 a karczów
49 - 120 Dąbrowa

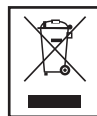

Usuwanie

Znaczenie symbolu „Pojemnik na śmieci“

Proszę oszczędzać nasze środowisko, sprzęt elektryczny nie należy do śmieci domowych.

Proszę korzystać z punktów zbiorczych, przewidzianych do zdawania sprzętu elektrycznego, i tam proszę oddawać sprzęt elektryczny, którego już nie będą Państwo używać.

Tym sposobem pomagają Państwo unikać potencjalnych następstw niewłaściwego usuwania odpadów, mających wpływ na środowisko i zdrowie ludzi.

Tą drogą przyczyniają się Państwo do ponownego użycia, do recyklingu i do innych form wykorzystania starego sprzętu elektrycznego i elektronicznego.

Informacje, gdzie można zdać sprzęt, otrzymają Państwo w swoich urzędach komunalnych lub w administracji gminy.

Használati utasítás

Köszönjük, hogy a termékünket választotta. Reméljük, hogy élvezni fogja a készülék használatát.

A használati útmutatóban található szimbólumok

Az Ön biztonságára vonatkozó utasítások kifejezetten meg vannak különböztetve. Kérjük, mindenképpen ügyeljen ezekre annak érdekében, hogy elkerülje a baleseteket és a készülék károsodását:

FIGYELMEZTETÉS:

Egészségét károsító veszélyforrásokra figyelmeztet és rámutat a lehetséges sérülési lehetőségekre.

VIGYÁZAT:

Lehetséges veszélyre utal, mely a készülékben vagy más tárgyakban kárt tehet.

MEGJEGYZÉS:

Tippeket és információkat emel ki.

Általános biztonsági rendszabályok

A készülék használatba vétele előtt gondosan olvassa végig a használati utasítást, és őrizze meg a garancialevéllel, a pénztári nyugtával és lehetőleg a csomagolókartonnal, ill. az abban lévő beléscsomagolással együtt! Amennyiben a készüléket harmadik személynek adja tovább, a használati útmutatót is adja a készülékhez.

- Kizárólag személyi célra használja a készüléket, és csupán arra, amire való! A készülék nem ipari jellegű használatra készült.
- Ne használja a készüléket a szabadban. Ne tegye ki erős hőhatásnak, közvetlen napsugárzásnak és nedvességnek (semmi esetre se mártsa folyadékba), és óvja az éles szélektől! Ne használja a készüléket vizes kézzel! Ha a készülék vizes vagy nedves lett, azonnal húzza ki a konnektorból.
- Kapcsolja ki a készüléket és mindig húzza ki a csatlakozót a dugaszoló aljzattól (a csatlakozót, ne pedig a vezetéket húzza), ha nem használja a készüléket, tartozékokat szerel fel rá, tisztítja vagy zavart észlel.
- **Ne** működtesse a készüléket felügyelet nélkül! Mindig kapcsolja ki a készüléket, ha elhagyja a helyiséget! Húzza ki a csatlakozót a dugaszoló aljzattól.
- A készüléket és a hálózati kábelt rendszeresen ellenőrizni kell, hogy nincs-e rajta sérülés jele. Ha sérülést lát rajta, a készüléket nem szabad használni.
- Csak eredeti tartozékokat használjon.
- Gyermekai biztonsága érdekében ne hagyja általuk elérhető helyen a csomagolóelemeket (műanyag zacskó, karton, sztiropor stb.).

FIGYELMEZTETÉS!

Vigyázat! Kisgyermeket ne engedjen a fóliával játszani. **Fulladás veszélye állhat fenn!**

- Tartsa be az itt következő „Speciális biztonsági rendszabályokat”.

A biztonsági használatra vonatkozó különleges irányelvei

FIGYELMEZTETÉS:

- A talp gyorsan felmelegszik és hosszú ideig tart, amíg lehűl. Ne éri hozzá.
- Használaton kívül a vasalót helyezze függőlegesen az állványra.
- Válasszon egy biztonságos helyet a vasaló elhelyezéséhez! A felületnek stabilnak és vízszintesnek kell lennie. Ellenőrizze újra a felület stabilitását.
- A vasalót stabil és hőálló felületen szabad használni és tárolni. A felületnek vízszintesnek kell lennie.
- A víztartály feltöltése előtt csatlakoztassa le a készüléket a hálózatról.

FIGYELMEZTETÉS:

- A vasalót nem szabad felügyelet nélkül hagyni miközben csatlakoztatva van a hálózathoz.
 - A vasaló nem használható, ha leesett, ha látható sérülések vannak rajta vagy folyik.
 - A kockázatok elkerülése végett ne maga javítsa a készüléket, hanem keressen fel egy erre kiképzett szakembert! Ha hibás a csatlakozó kábel, csak a gyártótól, a vevőszolgálatunktól vagy hasonló képzettségű személytől kérjen helyette azonos értékű másik kábelt.
 - Bekapcsoláskor vagy lehúléskor a vasalót és a tápkábelt 8 évnél fiatalabb gyerekektől távol kell elhelyezni.
 - Ezt a készüléket nem használhatják 8 évesnél fiatalabbak, csökkent fizikai, érzékszervi vagy értelmi képességű személyek, valamint olyanok, akiknek nincs meg a tapasztalatuk és tudásuk ehhez, pedig csak akkor, ha felügyelet alatt állnak vagy a készülék biztonságos használatára megtanították őket és tisztában vannak a veszélyekkel.
 - **Gyerekek** nem játszhatnak a készülékkel.
 - A tisztítást és **karbantartást** nem hajthatják végre **gyerekek** felügyelet nélkül.
- A tartályt csak a maximum jelzésig töltsé tele. Ne töltsé túl! Maximális betöltendő vízmennyiség: kb. 250 ml.
 - **Csak** desztillált vizet használjon.

Rendeltetésszerű használat

Ez a készülék ruhák és textíliák vasálására használható.

Csak háztartásban való használatra alkalmas.

Minden más használat nem rendeltetésszerűnek tekintendő és anyagi kárt vagy akár személyi sérülést eredményezhet.

A kezelőelemek áttekintése

- 1 Rugalmas kábelbevezetés
- 2 Állvány
- 3 Kontroll lámpa
- 4 Átlátszó víztartály
- 5 Hőmérséklet-szabályozó jelzések
- 6 Kerámia vasalótalp
- 7 Fokozat nélküli hőfokszabályozó

- 8 SELF-CLEAN gomb
- 9 Gőzszabályozó jelzések
- 10 Gőzölő fúvóka
- 11 Vízfeltöltő nyílás
- 12 Gőzmennyiség szabályozó
- 13 Gőzkieresztő gomb
- 14 „Spray” gomb
- 15 Fogantyú
- 16 Mérőpohár (nem látható)

Használati tudnivalók

Kicsomagolás

- Vegye le a vasaló talpán található esetleges védőfóliát és öntapadót.
- Kérjük, teljesen tekerje le a vezetéket.

Elektromos csatlakozás

- Győződjék meg róla, hogy egyezik-e a készülék feszültsége (lásd típuscímké) a hálózati feszültséggel.
- A csatlakozót csak előírászerűen beszerelt földelt dugaljba csatlakoztassa.

Csatlakoztatási érték

A készülék maximális energiafogyasztása 2200 W. Ennél a csatlakoztatási értéknél ajánlatos egy külön tápvezeték, amely egy 16 A-es háztartási védőkapcsolón keresztül van biztosítva.

VIGYÁZAT: TÚLTERHELÉS!

- Ha hosszabbítót használ, ennek legalább 1,5 mm² vezetékátmérője legyen.
- Ne használjon elosztót, mivel ez a készülék nagyon erős teljesítményű.

Hőmérséklet szabályozó a vasalón (7)

A szabályozón lévő jelek az alábbi beállításoknak felelnek meg:

MIN		ki
•	Nejlön, műselyem	alacsony hőmérséklet
••	gyapjú, selyem	közepes hőmérséklet
•••	pamut, vászon	magas hőmérséklet
MAX		legmagasabb hőmérséklet

Viztartály (4)

1. A vasalót helyezze a talplemezzel függőleges állapotba egy hóálló felületre.
2. A töltőnyíláson öntsön vizet a viztartályba (11). Használja a mellékelt mérőpoharat (16).
3. A tartály úrtartalma kb. 250 ml. Csak a MAX jelzésig töltsen fel a viztartályt.
4. Zárja le a tartály fedelet.

Víz

Csak desztillált vizet használjon.

Nem szabad a viztartályba keverőcsaptelepből, fehérneműszárítóból való vizet és olyan vizet tölteni, amely adalékanyagokat (pl. keményítőt, parfüm, fehérítő vagy egyéb vegyszereket) tartalmaz.

Ez károsíthatja a készüléket, mivel lerakódások képződhetnek miatta a gőzkamrában. Ezek a lerakódások aztán, ha kipotyognak a gőzkieresztő nyílásokon, beszenyezhetik a vasalandó ruhát.

Kezelés

Az első használat előtt

- Enyhén nedves ruhával tisztítsa meg a vasaló talpát.
- Az első használat előtt húzza végig néhányszor a vasalót egy régi tiszta ruhán, hogy eltávolítson róla minden maradványt.

Vasalás gőzölés nélkül

MEGJEGYZÉS:

1. Válogassa szét a ruhadarabokat vasalási hőmérséklet szerint.
2. Mielőtt a készülék dugaszát a konnektorba dugná, ill. onnan kihúzná, állítsa a hőfokszabályozót mindig „MIN” - ra. Kövesse a hőmérséklet-szabályozó jelzéseket (5).
3. Állítsa a gőzszabályozót (12) a „—” állásba; ehhez kövesse a gőzszabályozó jelzéseket (9).
4. Tegye a készüléket az állványára.
5. Dugja a dugaszt előírászerűen szerelt földelt konnektorba.
6. Állítsa be a hőmérsékletet a hőmérsékletszabályozóval (7). Ha érzékeny ruhaneműt vasal, mindig a legalacsonyabb hőmérsékleten kezdje a vasalást.

MEGJEGYZÉS:

A vasalón lévő ellenőrzőlámpa (3) a felmelegedési folyamatot jelzi. Mihelyt kialszik, a vasaló elérte az üzemi hőmérsékletet. Most már hozzáfoghat a vasaláshoz.

7. Használat után mindig állítsa „MIN”-ra a hőmérsékletszabályozót és húzza ki a készülék csatlakozóját (Az ellenőrzőlámpa kialszik).

Vasalás a gőz funkció használatával

FIGYELMEZTETÉS:

A gőz forró. **Égési sérülést szenvedhet!**

MEGJEGYZÉS:

- Ez igényli a magas hőfokat. Állítsa a hőmérsékletszabályozót (7) legalább a „••••” jelre.
- Túlságosan alacsony hőmérséklet esetén a víz rendszerint kilép a vasalótalpból.

- A gőzszabályozóval (12) állítsa be a gőz mennyiségét. Kövesse a gőzszabályozó jelzéseket (9).
- Amint a vasaló vízszintes helyzetbe kerül, gőz kezd szivárogni belőle.
- Az extra gőzöt kapjuk a gőz kidobás  nevű funkció segítségével.
- Löketszerűen nyomja meg a gőzlöket gombot (13).

Spray funkció (↓)

A vasalandó rész benedvesítéséhez nyomja meg löketszerűen a spriccelő gombot (14).

Függőleges gőz funkció

Függőleges gőzsugár függőleges irányú gőzklóvást tesz lehetővé.

FIGYELMEZTETÉS:

Ne irányítsa a gőzt emberekre. **Égésveszélyes!**

1. Akassza fel ehhez fogásra a vasalandó ruhát és közelítse a vasalót kb. 3-5 cm-re.
2. Állítsa a hőmérséklet-szabályozót (7) „MAX” állásba.
3. Szakaszosan nyomja le a gőzáram gombot (13).

MEGJEGYZÉS:

Ha a kiadott gőz mennyisége kicsi, várja meg, amíg a készülék újra felmelegszik.

A víztartály utántöltése

1. Mielőtt vizet töltene a vasalóba, mindig húzza ki a dugaszt a konnektorból.
2. Állítsa a gőzszabályozót „-” állásba.
3. A vasalót helyezze a talplemezzel függőleges állapotba egy hőálló felületre.
4. Vegye le a fedelet a töltőnyílásról, és óvatosan öntsön bele vizet.
5. Csak a MAX jelig töltse fel a víztartályt.
6. Zárja le a tartályfedelelet.

Öntisztítás

1. Töltse meg a víztartályt félig vízzel.
2. Fűtse fel a készüléket maximális hőmérsékletre. Ha kialudt az ellenőrző lámpa, húzza ki a készüléket a hálózathoz.
3. Tartsa a készüléket vízszintesen mosogatótál fölé. Nyomja meg és tartsa lenyomva a SELF-CLEAN gombot (8). Lóbálja a készüléket, míg csak ki nem ürül a tartály.
4. Tegye a készüléket újra a tartójára, és ismét hevítse fel. A talp tisztítása végett vasaljon végig egy tiszta pamutkendőn.

Az üzemeltetés befejezése

- Használat után mindig állítsa „MIN”-ra a hőmérsékletszabályozót és húzza ki a készülék csatlakozóját (Az ellenőrzőlámpa kialszik).
- Ürítse ki a víztartályt, ha el szeretné kerülni, hogy kifolyjon a tartály tartalma.
- Engedje lehűlni a készüléket, mielőtt eltenné a helyére.

Tisztítás

FIGYELMEZTETÉS:

- Tisztítás előtt mindig húzza ki a készüléket a konnektorból!
- Várjon, amíg a készülék teljesen le nem hűlt!
- A készüléket semmiképpen ne merítse vízbe tisztítás közben. Ez elektromos áramütést vagy tüzet okozhat.

VIGYÁZAT:

- Ne használjon drótkéfé vagy más súroló hatású tárgyat.
- Ne használjon agresszív vagy súroló hatású tisztítószert.
- A készülék külsejét száraz ruhával tisztítsa meg.
- A talpat és a leállító felületet enyhén nedves ruhával tisztítsa.

Műszaki adatok

Modell:.....DB 3485
 Feszültségellátás:..... 220 -240 V, 50/60 Hz
 Teljesítményfelvétel:..... 1850 - 2200 W
 Védelmi osztály: I
 Nettó súly:..... kb. 0,85 kg

A műszaki és kivitelezési módosítások jogát a folyamatos termékfejlesztés miatt fenntartjuk.

Ezt a készüléket az Európa Tanács minden vonatkozó aktuális irányelve szerint (pl. elektromágnesesség-elviselő képesség vagy kifesztés-elviselő képesség) ellenőriztük, és a legújabb biztonságtechnikai előírások szerint készült.



Hulladékkezelés

A „kuka” piktogram jelentése

Kímélje környezetünket, az elektromos készülékek nem a háztartási szemétként való.

Használja az elektromos készülékek ártalmatlanítására kijelölt gyűjtőhelyeket, ott adja le azokat az elektromos készülékeit, amelyeket többé már nem kíván használni.

Ezzel segítséget nyújt ahhoz, hogy elkerülhetők legyenek az azok a hatások, amelyeket a helytelen „szemétre dobás” gyakorolhat a környezetre és az emberi egészségre.

Ezzel hozzájárul az újrahasznosításhoz, a recyclinghoz és a kiöregedett elektromos és elektronikus készülékek értékesítésének egyéb formáihoz.

Az önkormányzatoknál vagy a polgármesteri hivatalokban tájékoztatást kaphat arról, hogy hova viheti a kiselejtezett készülékeket.

Інструкції з експлуатації

Дякуємо, що вибрали наш виріб. Сподіваємось, що ви будете задоволені, користуючись ним.

Символи в цій інструкції з експлуатації

Важливі вказівки для Вашої безпеки спеціально відмічені. Для запобігання нещасних випадків та пошкоджень приладу обов'язково притримуйтеся цих вказівок:

ПОПЕРЕДЖЕННЯ.

Попереджує про загрози для Вашого здоров'я та вказує на можливі ризики травм.

УВАГА.

Вказує на можливі загрози для приладу або інших предметів.

ПРИМІТКА.

Виділяє підказки та інформацію для Вас.

Загальні вказівки щодо безпеки

Перед прийняттям в експлуатацію цього приладу дуже уважно читайте інструкцію з експлуатації та зберігайте її разом з гарантійним талоном, касовим чеком та, по мірі можливості, з картонною коробкою і внутрішньою упаковкою. У разі, що прилад буде передано третім особам, слід передавати його разом з цією інструкцією з експлуатації.

- Використайте прилад виключно в приватних цілях та за передбаченим призначенням. Прилад не призначено для промислового використання.

- Не використовуйте цей прилад надворі. Оберегайте його від спеки, прямого сонячного опромінювання, вологи (в жодному разі не опускайте у рідину) та гострих кутів. Не користуйтеся приладом з вологими руками. Якщо прилад зволожився або змокрів, невідкладно витягніть штепсельну вилку.
- Вимкніть прилад та обов'язково витягніть вилку з штепсельної розетки (тягніть за штекер, не за кабель), коли не користуєтесь приладом, або монтуєте комплектуючі деталі, або під час чищення або при дефектах.
- **Не** експлуатуйте прилад без огляду. Обов'язково вимкніть прилад, коли ви покидаєте приміщення. Витягніть штепсельну вилку з штепсельної розетки.
- Прилад та кабель живлення слід регулярно обстежити на ознаки пошкоджень. При виявленні пошкоджень приладом заборонено користуватись.
- Користуйтеся виключно оригінальними комплектувальними деталями.
- Для безпеки своїх дітей не залишайте доступними пакунки матеріалів (пластикові пакети, картонні коробки, пенопласт тощо).

ПОПЕРЕДЖЕННЯ!

Не дозволяйте малим дітям гратись із пливкою. **Існує загроза задухи!**

- Зверніть увагу на наступні "Спеціальні вказівки щодо безпеки".

Спеціальні заходи безпеки для цього електроприладу

ПОПЕРЕДЖЕННЯ.

- Підшва швидко нагрівається і для її охолодження потрібно багато часу. Не торкайтеся підшви.
- Коли праска не використовується, поставте її вертикально на підставку.
- Вибирайте безпечну для встановлення поверхню! Поверхня має бути рівною та стійкою. Перевірте поверхню для встановлення на стійкість.
- Праску слід використовувати і ставити на не хиткій термостійкій поверхні. Поверхня має бути рівною.

ПОПЕРЕДЖЕННЯ.

- Перш ніж наповнити резервуар для води, від'єднайте пристрій від мережі.
- Не залишайте праску без нагляду, якщо вона під'єднана до мережі живлення.
- Праску не слід використовувати, якщо вона впала, має видимі пошкодження або протікає.
- Не ремонтуйте прилад самі, але зверніться до авторизованого фахівця. Для запобігання загрозі пошкоджений кабель живлення слід замінити на еквівалентний виключно виробником, або нашою сервісною службою або іншою кваліфікованою особою.
- Якщо праска увімкнена або охолоджується, вона та кабель повинні перебувати поза межами досяжності дітей, які мають менше 8 років.
- Прилад можуть використовувати діти, старші 8 років, і особи з обмеженими фізичними, сенсорними чи розумовими здібностями або особи, які не мають досвіду та знань, якщо за ними ведеться нагляд чи їм надано відповідні вказівки стосовно безпечного використання приладу і вони зрозуміли пов'язану з ним небезпеку.
- **Діти** не повинні гратися з приладом.
- Чищення та **технічне обслуговування** приладу не повинно виконуватись **дітьми** без нагляду дорослих.
- Заповніть ємність тільки до позначки “максимум”. Не переповняти! Макс. кількість води: прибл. 250 мл.
- Застосовуйте, будь ласка, **тільки** дистильовану воду.



Призначення

Цей прилад призначений для прасування одягу та текстильних виробів.

Він призначений для використання в домашніх умовах.

Будь-яке інше використання вважається використанням не за призначенням і може призвести до пошкодження майна чи навіть травмування користувача.

Огляд елементів управління

- 1 Гнучке підведення кабелю
- 2 Підставка
- 3 Контрольна лампочка
- 4 Прозорий бачок для води
- 5 Позначки регулювання температури
- 6 Керамічна прасувальна поверхня
- 7 Регулятор для плавного регулювання температури
- 8 Кнопка SELF-CLEAN
- 9 Позначки регулювання пари
- 10 Сопло для розпилення води
- 11 Отвір бачку для заповнення водою
- 12 Регулятор кількості пари
- 13 Кнопка для імпульсної подачі пари 
- 14 Кнопка для розпилення води 
- 15 Ручка
- 16 Мірна чаша (не показана)

Інструкція з застосування

Розпакування

- Видаліть захисну плівку і наклейки на днищі праски, якщо вони там є.
- Розмотайте кабель повністю.

Підключення до електричної мережі

- Переконайтеся в тому, що напруга в мережі відповідає вимогам до напруги на наклейці з тех. даними.
- Вставляйте вилку тільки в справні розетки, що відповідають технічним вимогам.

Загальна потужність

Максимальне споживання електроенергії приладом – 2200 Вт. Якщо потужність має це значення, то рекомендується застосування живлення із запобіжником через захисний перемикач 16 А для користування в домашньому господарстві.

УВАГА. ПЕРЕНАПРУГА!

- Якщо Ви користуєтеся подовжувальним кабелем, то він повинен мати переріз щонайменш 1,5 мм².
- Забороняється використати подовжувальний кабель з багатьма розетками, тому що праска занадто потужна для цього.

Регулювання температури на прасці (7)

Символи на регуляторі відповідають таким параметрам:

MIN		вимк
•	Нейлон, віскоза	низька температура
••	Вовна, шовк	середня температура
•••	Бавовна, льон	висока температура
MAX		максимальна температура

Ємність для води (4)

1. Поставте праску вертикально на підшову і на термостійку поверхню.
2. Заповніть бачок водою через отвір (11). Використовуйте мірну чашу (16), яка додається.
3. Ємність вміщує прибіл. 250 мл. Наповнюйте ємність для води тільки до позначки MAX.
4. Закрийте кришку бачку для води.

Вода

Використовуйте тільки дистильовану воду.

Воду з батарей, із сушарки або воду з доданням хімікатів (таких як крохмаль, парфуми, добавки для з'якшення води або інші) забороняється заливати в ємність праски.

Прилад може бути пошкоджений, оскільки в паровій камері можуть створюватися осаді. Ці осаді можуть залишати сліди на тканині, коли виходитимуть через отвори для пари.

Обслуговування

Перед першим застосуванням

- Очистіть днище праски вологою тканиною.
- Щоб видалити перед першим застосуванням всі забруднення, слід прасувати спочатку стару чисту тканину.

Прасування без пари

ПРИМІТКА.

1. Відсортуйте білизну за типами тканини для різних температур прасування.
2. Регулятор температури слід завжди ставити на "MIN" перед тим як вставити штекер в розетки або витягнути його з розетки. Дотримуйтеся значень позначок температури (5).
3. Встановіть регулятор пари (12) в положення "–", що знаходиться після позначок регулювання пари (9).
4. Поставте праску на її підставку.
5. Включіть вилку в розетку, що підключена належним чином і відповідає технічним вимогам.
6. Установіть температуру регулятором (7). Якщо Ви прасуватимете білизну, що чутлива до високої температури, починайте з мінімальної температури.

ПРИМІТКА.

Контрольна лампочка (3) на прасці сигналізує, що робоча температура ще не досягла встановленого регулятором рівню. Коли робоча температура досягнута, лампочка погасає. Ви можете починати прасувати.

- Після закінчення прасування завжди переключайте регулятор температури на "MIN" і витягуйте вилку з розетки (Контрольна лампочка гасне).

Прасування з паром

ПОПЕРЕДЖЕННЯ.

Пара дуже гаряча. **Небезпека опіків!**

ПРИМІТКА.

- Для цього необхідна висока температура. Переведіть регулятор температури (7) щонайменш в положення з символом "●●●".
- Якщо температура занадто низька, то вода як правило витікає із отворів на підшові праски.
- Регулюйте кількість пари за допомогою регулятора пари (12). Дотримуйтесь позначок на регуляторі потужності пари (9).
- Пара подаватиметься, як тільки праску буде встановлено у горизонтальне положення.
- Додаткові імпульси пари Ви можете отримати натисканням кнопки .
- Натискуйте кнопку імпульсної подачі пари (13) з перервами.

Функція розпилення води

Щоб зволожити певне місце на тканині, натискуйте імпульсами кнопку для розпилення води (14).

Функція вертикальної пари (вертикальна пара)

Цей режим дає можливість подавати пару в вертикальному напрямі.

ПОПЕРЕДЖЕННЯ.

Ніколи не спрямовуйте пару на людей. **Існує небезпека отримання опіків!**

- Після того як Ви повісили одяг на плічка, проведіть праскою на відстані 3-5 см від поверхні.
- Встановіть регулятор температури (7) у положення "MAX".
- Натискайте кнопку подачі пари (13) кілька разів поспіль.

ПРИМІТКА.

Якщо кількість пари замала, дочекайтесь, доки прилад знову прогріється.

Заповнення бачку водою

- Перед заповненням бачку водою завжди витягуйте вилку праски з електричної розетки.
- Встановіть регулятор пари у положення "—".
- Поставте праску вертикально на підшову і на термостійку поверхню.
- Відкрийте кришку резервуару і обережно заповніть його водою.
- Заповняйте резервуар тільки до позначки MAX.
- Закрийте кришку бачку для води.

Автоматичне очищення

- Наповніть бачок водою до половини.
- Нагрійте праску до максимальної температури. Після того як контрольна лампочка погасне, відключіть прилад від електричної мережі.
- Тримайте праску у горизонтальному стані понад кухонною мийкою. Натисніть та утримуйте кнопку SELF-CLEAN (8). Покачайте праску до тих пір, поки бачок буде пустим.
- Поставте прилад на підставку і нагрійте його. Для очищення підшови праски слід провести її декілька разів по чистій бавовняній тканині.

Закінчення праці

- Після закінчення прасування завжди переключайте регулятор температури на "MIN" і витягуйте вилку з розетки (Контрольна лампочка гасне).
- Виливайте воду з резервуару, щоб запобігти її витіканню.
- Перед тим як ставити праску на місце, де вона зберігається, слід охолодити її повністю.

Очищення

ПОПЕРЕДЖЕННЯ.

- Перед тим як почати очищення праски, слід обов'язково витягнути вилку з розетки!
- Почекайте, поки прилад не досягне нормальної температури!
- Категорично забороняється опускати прилад в воду, щоб очистити його. Це може призвести до удару електричним струмом або до пожежі.

УВАГА.

- Для очищення не застосовуйте щітки з дроту або інші матеріали, що можуть пошкодити поверхню.
- Не застосовуйте засоби для очищення, які містять їдкі або абразивні складові частини.
- Очищайте корпус за допомогою сухої тканини.
- Очищайте днище праски і підставки злепка вологою тканиною.

Технічні параметри

Модель:DB 3485
Подання живлення: 220 -240 В, 50/60 Гц
Споживання потужності: 1850 – 2200 Вт
Група електробезпеки: I
Вага нетто: прибіл. 0,85 кг

Право на технічні зміни та зміни у дизайні зберігається протягом процесу розробки продукту.

Цей прилад було перевірено згідно всіх відповідних, актуальних директив СЕ, наприклад щодо електромагнітної сумісності та низьковольтної директиви, та збудовано з актуальними положеннями техніки безпеки.

Руководство по эксплуатации

Благодарим за выбор нашего изделия. Надеемся, что вам понравится пользоваться этим прибором.

Символы применяемые в данном руководстве пользователя

Важные рекомендации для обеспечения вашей безопасности обозначены по особенному. Обязательно следуйте этим рекомендациям, чтобы предотвратить несчастный случай или поломку изделия:

ПРЕДУПРЕЖДЕНИЕ:

Предупреждает об опасности для здоровья и возможном риске получения травмы.

ВНИМАНИЕ:

Указывает на возможную опасность для изделия и других окружающих предметов.

ПРИМЕЧАНИЯ:

Дает советы и информацию.

Общие указания по технике безопасности

Перед началом эксплуатации прибора внимательно прочитайте прилагаемую инструкцию по эксплуатации и сохраните ее в надежном месте, вместе с гарантийным талоном, кассовым чеком и, по возможности, картонной коробкой с упаковочным материалом. Если даете кому-либо пользоваться прибором, обязательно дайте впридачу данную инструкцию по эксплуатации.

- Пользуйтесь прибором только частным образом и по назначению. Прибор не предназначен для коммерческого использования.
- Не используйте утюг вне помещения. Предохраняйте прибор от жары, прямых солнечных лучей, влажности (ни в коем случае не погружайте его в воду) и ударов об острые углы. Не прикасайтесь к прибору влажными руками. Если прибор увлажнился или намоч, тут же выньте вилку из розетки.
- После эксплуатации, монтаже принадлежностей, чистке или поломке прибора всегда вынимайте вилку из розетки (тяните за вилку, а не за кабель).
- **Не** оставляйте включенные электроприборы без присмотра. Выходя из помещения всегда выключайте прибор. Выньте штекер из розетки.
- Прибор и кабель сетевого питания необходимо регулярно обследовать на наличие следов повреждения. При обнаружении повреждения пользоваться прибором запрещается.
- Используйте только оригинальные запчасти.
- Из соображений безопасности для детей не оставляйте лежать упаковку (пластиковые мешки, картон, пенопласт и т.д.) без присмотра.

ПРЕДУПРЕЖДЕНИЕ!

Не позволяйте детям играть с полиэтиленовой пленкой. **Опасность удушья!**

- Пожалуйста, соблюдайте нижеследующие "Специальные указания по технике безопасности".

Специальные указания по безопасности для этого прибора

ПРЕДУПРЕЖДЕНИЕ:

- Подошва утюга нагревается быстро, а остывает медленно. Не прикасайтесь к ней.
- Когда утюг не используется, держите его в вертикальном положении на подставке.
- Выбирайте безопасную опорную поверхность! Поверхность должна быть устойчивой и горизонтальной. Убедитесь в устойчивости опорной поверхности.
- Утюг должен использоваться и стоять на ровной, теплостойкой поверхности. Поверхность должна быть ровной.

ПРЕДУПРЕЖДЕНИЕ:

- Перед наполнением водяного бачка, отключайте утюг от сети электропитания.
 - Утюг не должен оставаться без присмотра, когда он включен в сеть.
 - Утюг нельзя использовать, если он падал, имеет заметное повреждение или течет.
 - Ни в коем случае не ремонтируйте прибор самостоятельно, а обращайтесь в таком случае за помощью к специалисту, имеющему соответствующий допуск. Из соображений безопасности, замена сетевого шнура на равнозначный допускается только через заводизготовитель, нашу сервисную мастерскую или соответствующего квалифицированного специалиста.
 - Когда утюг включен или остывает, он и его кабель не должны быть доступны детям до 8 лет.
 - Этот прибор может использоваться детьми старше 8 лет и лицами с ограниченными физическими, осязательными или психическими способностями или не имеющими опыта и знаний, если они находятся под надзором или проинструктированы по безопасному использованию прибора и знают о связанных с этим опасностях.
 - Не позволяйте **детям** играть с прибором.
 - Чистка и **пользовательское обслуживание** не должны производиться **детьми** без надзора.
- Наполняйте ёмкость только до максимальной отметки. Не переполняйте ёмкость! Максимальное количество воды: примерно 250 мл.
 - Применяйте **только** дистиллированную воду.



Назначение

Это устройство используется для глажения предметов одежды и текстильных изделий.

Оно предназначено для использования в быту.

Любое другое использование считается использованием не по назначению и даже может привести к порче имущества или личной травме.

Обзор деталей прибора

- 1 Гибкий подвод сетевого шнура
- 2 Подставка
- 3 Контрольная лампочка
- 4 Прозрачный водяной бачок
- 5 Метки терморегулятора
- 6 Керамическая подошва
- 7 Безступенчатый регулятор температуры
- 8 Кнопка SELF-CLEAN (самоочистка)
- 9 Метки парорегулятора
- 10 Сопло распылителя
- 11 Отверстие для наполнения водяного бачка
- 12 Подач пара
- 13 Кнопка для дополнительной подачи пара 
- 14 Кнопка-Аэрозоль 
- 15 Ручка
- 16 Мерная чашка (не показана)

Указания к применению

Распаковка

- Удалите защитную фольгу и наклейки, если таковые имеются, с рабочей поверхности утюга.
- Размотайте, пожалуйста, полностью кабель.

Электросеть

- Убедитесь в том, что напряжение питания утюга (смотри табличку на нем) соответствует напряжению вашей сети.
- Вставляйте сетевой штекер лишь в монтированную согласно предписаниям штепсельную розетку с защитным контактом.

Потребляемая мощность

Максимальная потребляемая мощность составляет 2200 Вт. Такую нагрузку рекомендуется подключать через отдельную электропроводку, оснащенную автоматом отключения на электроток 16 А и устройством токовой защиты.

ВНИМАНИЕ: ПЕРЕГРУЗКА!

- При пользовании удлинительными кабелями следите за тем, чтобы поперечное сечение кабеля было минимум 1,5 мм².
- Не пользуйтесь разветвительными штепсельными розетками, так как этот прибор имеет слишком высокую мощность.

Регулятор температуры в электроутюге (7)

Символы, находящиеся на регуляторе, соответствуют следующим установкам:

MIN		выкл
•	Нейлон, район	низкая температура
••	шерсть, шелк	средняя температура
•••	хлопок, лен	высокая температура
MAX		наивысшая температура

Водяной резервуар (4)

1. Ставьте утюг на подкладную пластину в вертикальном положении на термостойкую поверхность.
2. Наполните водяной бачок водой через наполнительное отверстие (11). Пользуйтесь прилагаемой мерной чашкой (16).
3. Объем ёмкости составляет около 250 мл. Заполнять ёмкость водой только до отметки MAX (максимум).
4. Закройте крышку бачка.

Вода

Используйте только дистиллированную воду.

Запрещается наливать в водяной бачок воду из отопительной системы, сушильных автоматов или воду с добавками (как крахмал, ароматизирующие средства, размягчитель или другие химикаты).

Изделие может испортиться от этого, так как в паровой камере могут образоваться отложения. Кроме этого эти отложения могут выйти через паровые отверстия и загрязнить белье.

Обслуживание

Перед применением впервые

- Протрите подошву утюга слегка влажной тряпкой.
- Чтобы удалить с него оставшиеся загрязнения прогладьте пару раз какое-нибудь старое, чистое полотенце.

Глажение без пара

ПРИМЕЧАНИЯ:

1. Рассортируйте белье по температуре глажения.
2. Каждый раз, перед включением или выключением утюга из сети, переводите регулятор температуры в положение "MIN". Просим соблюдать температуру по меткам терморегулятора (5).
3. Установите парорегулятор (12) в положение "—", согласно меткам (9).
4. Установите утюг в вертикальное положение.
5. Вставьте вилку в заземленную розетку с напряжением сети, установленную в соответствии с предписаниями.
6. Выставьте температуру на терморегуляторе (7). Если Вам надо погладить одежду из чувствительной ткани, начинайте с самой низкой температуры.

ПРИМЕЧАНИЯ:

Контрольная лампа (3) утюга указывает на степень процесса нагревания. Как только она потухнет, рабочая температура достигнута. Теперь можно начинать гладить.

7. По окончании работы с утюгом всегда устанавливайте регулятор температуры на “MIN” и вытаскивайте штепсель из розетки сети (Контрольная лампочка потухнет).

Глажение с паром

ПРЕДУПРЕЖДЕНИЕ:

Горячий пар! **Опасность получения ожогов!**

ПРИМЕЧАНИЯ:

- Для этого необходима более высокая температура. Поставьте регулятор температуры (7) самое меньшее в положение с символом “●●●”.
- Обычно, если утюг недостаточно горячий, возможно вытекание воды из подошвы.
- Для регулировки количества пара воспользуйтесь парорегулятором (12). Следуйте маркировкам на регуляторе объема пара (9).
- Пар начнет выходить как только утюг окажется в горизонтальном положении.
- Дополнительная подача пара достигается нажатием кнопки .
- Нажимайте кнопку подачи пара (13) импульсами.

Режим – Аэрозоль (Ψ)

Для увлажнения участка ткани следует нажимать кнопку распыления воды (14) импульсами.

Функция вертикальной подачи пара

Делает возможным дополнительную подачу пара в вертикальном положении.

ПРЕДУПРЕЖДЕНИЕ:

Никогда не направляйте струю пара на людей. **Опасность ожога!**

1. Подвесьте для этого Ваше белье на плечики и подведите утюг на расстояние прибол. 3-5 см.
2. Установите терморегулятор (7) в положение “MAX”.
3. Нажимайте кнопку подачи пара (13) прерывисто.

ПРИМЕЧАНИЯ:

Если выпускается слишком маленькое количество пара, дождитесь, пока прибор нагреется снова.

Наполнение водяного бачка

1. Перед наполнением водяного бачка выньте вилку из розетки.
2. Установите парорегулятор в положение “—”.

3. Ставьте утюг на подкладную пластину в вертикальном положении на термостойкую поверхность.
4. Откройте наполнительное отверстие в крышке и осторожно залейте воду.
5. Не наполняйте водяной бачок выше метки “MAX”.
6. Закройте крышку бачка.

Режим самоочистки

1. Наполните водяной бачок на половину водой.
2. Разогрейте прибор до максимальной температуры. После того, как контрольная лампочка погаснет, отключите его, пожалуйста, от сети.
3. Возьмите утюг в руки и держите его горизонтально над умывальником. Нажмите и удерживайте кнопку SELF-CLEAN (8). Потрясите утюг, пока бачок не опорожнится.
4. Установите прибор обратно на подставку и разогрейте его ещё раз. Для очистки подошвы утюга прогладьте какое-нибудь хлопчатобумажное полотенце.

Окончание работы

- По окончании работы с утюгом всегда устанавливайте регулятор температуры на “MIN” и вытаскивайте штепсель из розетки сети (Контрольная лампочка потухнет).
- Выливайте содержимое емкости для воды, чтобы предотвратить ее непроизвольное вытекание.
- Дайте прибору остыть, прежде чем убирать его на место.

Чистка

ПРЕДУПРЕЖДЕНИЕ:

- Перед чисткой всегда вынимайте вилку из розетки!
- Дайте электроприбору полностью остыть!
- Ни в коем случае не окунайте для чистки прибор в воду. Это может быть причиной электрического удара или пожара.

ВНИМАНИЕ:

- Не используйте проволочные щётки или другие царапающие предметы.
- Не используйте сильные или царапающие чистящие средства.
- Протрите корпус сухой тряпкой.
- Протрите подошву утюга и поверхность подставки слегка влажной тряпкой.

Технические данные

Модель: DV 3485
Электропитание: 220-240 В~, 50/60 Гц
Потребляемая мощность: 1850 - 2200 ватт
Класс защиты: I
Вес нетто: пригл. 0,85 кг

Сохранено право на технические и конструкционные изменения в рамках продолжающейся разработки продукта.

Это изделие прошло все необходимые и актуальные проверки, предписанные директивой СЕ, к прим. на электромагнитную совместимость и соответствие требованиям к низковольтной технике, оно было также сконструировано и построено с учетом последних требований по технике безопасности.

لتنظيف

⚠ تحذير:

- انزع دائماً قابس المأخذ الرئيسي قبل التنظيف!
- انتظر حتى تبرد الماكينة تماماً!
- يجب عدم غمر الجهاز في الماء لأغراض التنظيف تحت أي ظرف. وإلا سيؤدي ذلك إلى حدوث صدمة كهربائية أو نشوب حريق.

⚠ تنبيه:

- لا تستخدم أي فرشاة سلكية أو أي مواد كاشطة.
- لا تستخدم أي منظفات حمضية أو كاشطة.
- نظف المبيت بقطعة قماش مبللة بعض الشيء.
- نظف لوح الكي وبقية الجهاز بقطعة قماش مبللة بعض الشيء.

المعلومات التقنية

الموديل	DB 3485
الطاقة الكهربائية:	220-240 فولت، 60/50 هرتز
استهلاك الطاقة:	1850-2200 وات
درجة الحماية:	I
الوزن الصافي:	0.85 كجم تقريباً
نحتفظ بالحق في إجراء تغييرات تقنية وتصميمية في سياق التطوير المستمر لمنتجاتنا.	

تم اختبار هذه الجهاز وفقاً لإرشادات CE الحالية ذات الصلة، مثل التوافقية الإلكترومغناطيسية وتوجيهات الجهد المنخفض كما تم تصنيعه وفقاً لأحدث لوائح السلامة.

- استخدم التحكم في البخار (12) لضبط كمية البخار. اتبع العلامات الموجودة على منظم مستوى البخار (9).
- يتسرب البخار بمجرد أن تصبح المكواة في وضع أفقي.
- يمكن إضافة بخار إضافي عند استخدام وظيفة نفث البخار .
- اضغط على زر نفث البخار (13) بشكل متقطع.

وظيفة الرشاش (٧)

لترطيب أي جزء من أجزاء الثياب لكيها، اضغط على زر الرشاش (14) ضغطًا متقطعًا.

وظيفة البخار العمودي

يمكن استخدام هذه الوظيفة في إطلاق نفث من البخار في اتجاه عمودي.

⚠ تحذير:

لا توجه نفث البخار على الأشخاص أبدًا. خطر الإصابة بحروق!

1. علق الملابس المغسولة على شماعة ملابس وحرك المكواة على بعد يتراوح تقريبًا من 3 - 5 سم.
2. اضبط التحكم في درجة الحرارة (7) على الوضع "MAX".
3. اضغط على زر نفث البخار (10) ضغطًا متقطعًا.

■ ملحوظة:

إذا كانت كمية البخار المنبعثة قليلة للغاية، انتظر حتى يسخن الجهاز مرة أخرى.

إعادة ملء خزان الماء

1. افصل قابس المأخذ الرئيسي قبل إعادة ملء الخزان.
2. اضبط التحكم في البخار على وضع "S".
3. ضع المكواة بحيث يكون لوح الكي في وضع عمودي على سطح مقاوم للحرارة.
4. افتح غطاء فتحة إعادة الملء وصب الماء بعناية.
5. لا تتجاوز الحد الأقصى كما هو محدد على خزان الماء.
6. أغلق غطاء الخزان.

التنظيف الذاتي

1. املأ خزان الماء إلى المنتصف.
2. سخن الماكينة حتى تبلغ درجة الحرارة القصوى. بعد أن ينطفئ مصباح التحكم انزع الماكينة من مأخذ الإمداد الرئيسي.
3. الآن امسك المكواة أفقيًا أعلى أي حوض. اضغط مع الاستمرار في الضغط على الزر (8) SELF-CLEAN. هز الجهاز إلى الورا.
4. وإلى الأمام حتى يتم تفريغ الخزان. أدخل منظم البخار مرة أخرى. ضع الماكينة مرة أخرى على حامل المكواة وقم بتسخينها مرة أخرى. لتنظيف القاعدة الآن قم بالكلي على قطعة قماش قطنية نظيفة.

عندما تنتهي من الكي

- أدر دائمة وحدة التحكم في درجة الحرارة على "MIN" بعد الاستخدام وانزع قابس المأخذ الرئيسي (ينطفئ مصباح التحكم).
- أفرغ خزان الماء لمنع تسرب محتويات الخزان.
- اترك الجهاز ليبرد قبل أن تضعه جانبًا.

3. سعة الخزان 250 مليلتر تقريبًا. املأ خزان المياه حتى علامة MAX فقط.
4. أغلق غطاء الخزان.

الماء

يُرجى استخدام ماء مُقطَّر فقط.

لا تملأ خزان الماء بماء البطارية أو بماء من مجفف الملابس أو بماء يحتوي على إضافات (مثل نشأ أو عطر أو مخفف أو أي مواد كيميائية أخرى).

يمكن أن يؤدي ذلك إلى تلف المكواة بسبب البقايا المتكونة في حجرة البخار. قد تسبب هذه البقايا تلوثًا في القماش عندما تتساقط من الفتحات في لوح الكي.

التشغيل

قبل الاستخدام لأول مرة

- نظف قاعدة الكي بقطعة قماش مبللة ببعض الشيء.
- لإزالة كل البقايا قبل الاستخدام لأول مرة، يُرجى تمرير المكواة عدة مرات على قطعة قماش قديمة نظيفة.

الكي دون بخار

■ ملحوظة:

1. صنف الملابس حسب درجات حرارة الكي.
2. اضبط وحدة التحكم في درجة الحرارة دائمًا على "MIN" قبل توصيل الجهاز بأي مزود طاقة، أو قبل فصل الطاقة عن الجهاز. يُرجى اتباع علامات التحكم في درجة الحرارة (5).
3. اضبط التحكم في البخار (12) على الوضع "S"، واتباع تعليمات التحكم في البخار (9).
4. ضع المكواة على قاعدتها.
5. قم بتوصيل الماكينة بمقيس سلامة مثبت جيدًا.
6. اضبط درجة الحرارة في وحدة التحكم في درجة الحرارة (7). إذا كان لديك ملابس حساسة للكي، يُرجى البدء بأكثر درجات الحرارة انخفاضًا.

■ ملحوظة:

7. أدر دائمة وحدة التحكم في درجة الحرارة على "MIN" بعد الاستخدام وانزع قابس المأخذ الرئيسي (ينطفئ مصباح التحكم).

الكي بالبخار

⚠ تحذير:

البخار ساخن. خطر التعرض لحروق!

■ ملحوظة:

- لذلك، تكون درجة الحرارة المرتفعة مطلوبة. أدر وحدة التحكم في درجة الحرارة (7) إلى رمز "●●●" على الأقل.
- إذا كانت درجة الحرارة منخفضة للغاية قد يتسرب ماء من لوح الكي.

⚠️ تحذير:

- عند التشغيل أو التبريد، يجب أن تكون المكواة وكابلهما بعيدين عن متناول الأطفال أقل من 8 سنوات.
- يمكن استخدام هذا الجهاز من قبل الأطفال بدءًا من عمر 8 سنوات وأكثر، وكذلك الأشخاص الذين يعانون من نقص القدرات الذهنية أو الحسية أو البدنية أو نقص الخبرة والمعرفة إذا توفر لهم الإشراف أو التعليمات الخاصة باستخدام الجهاز بطريقة آمنة وأدركوا المخاطر المتضمنة.
- يجب عدم عبث الأطفال بهذا الجهاز.
- يجب عدم قيام الأطفال بالتنظيف ومهمة صيانة المستخدم دون إشراف.

- يجب ملء الخزان حتى علامة الحد الأقصى فقط. لا تتجاوز حد الملء! أقصى كمية مياه مسموح بها للملء 250 مل.
- يرجى استخدام ماء مُقَطَّر فقط.

التوصيل الكهربائي

- تأكد من تطابق جهد المكواة (انظر لوحة الاسم) مع جهد الكبل.
- يجب إدخال قابس المأخذ الرئيسي في مقبس مثبت بطريقة صحيحة مزود ببطارية تأريض.

القدرة الموصلة بالواط

الحد الأقصى لاستهلاك الطاقة هو 2200 واط. يُوصى باستخدام كبل مزود بطاقة منفصل محمي عن طريق قاطع دائرة كهربائية منزلي بقوة 16 أمبير مع هذا الحمل المؤصل.

⚠️ تنبيه: حمل زائد!

- إذا كنت تستخدم أسلاك تمديد، يجب أن تكون مزودة بمقطع كابل عرضي يبلغ طوله 1.5 مم² على الأقل.
- لا تستخدم أي مقابس متعددة الفتحات، لأن هذا الجهاز قوي جدًا.

وحدة التحكم في درجة الحرارة في المكواة (7)

تتوافق الرموز الموجودة على وحدة التحكم مع الإعدادات التالية:

إيقاف التشغيل	MIN
●●	نابلون، أكريليك وحرير صناعي
●●●	صوف وحرير
●●●●	قطن وكتان
●●●●●	درجة الحرارة القصوى
	MAX

خزان الماء (4)

1. ضع المكواة بحيث يكون لوح الكي في وضع عمودي على سطح مقاوم للحرارة.
2. املا خزان الماء من فتحة إعادة الملء (11). استخدم الكوب المعياري المرفق (16).

غرض الاستخدام

يُستخدم هذا الجهاز في كي الملابس والمنسوجات. هذا الجهاز مخصص للاستخدام المنزلي. أي استخدام آخر للجهاز سوف يخرج عن نطاق غرض الاستخدام وقد ينتج عنه حدوث تلف للممتلكات أو الإصابة الشخصية.

نظرة عامة على المكونات

- 1 مخزل الكبل المرن
- 2 حامل المكواة
- 3 مصباح التحكم
- 4 وعاء ماء شفافة
- 5 علامات التحكم في درجة الحرارة
- 6 سطح الكي الخزفي
- 7 مُنظّم درجة الحرارة قابل للضبط باستمرار
- 8 زر SELF-CLEAN (التنظيف الذاتي)
- 9 علامات التحكم في البخار
- 10 فوهة الرشاش
- 11 فتحة ملء خزان الماء
- 12 مُنظّم مقدار البخار
- 13 زر نفث البخار
- 14 زر الرشاش
- 15 لمقبض
- 16 كوب معياري (غير معروض)

التعليمات

تفريغ المحتويات

- أزل أي رقائق وملصقات واقية موجودة على لوح الكي.
- يُرجى فك السلك تمامًا.

دليل التعليمات

شكراً لك على اختيارك منتجنا. نأمل أن تستمتع باستخدام الجهاز.

رموز تعليمات الاستخدام

تم وضع علامات على هذه المعلومات الهامة خصيصاً للحفاظ على سلامتك. من الضروري الامتثال لهذه التعليمات لتجنب وقوع حوادث ومنع إلحاق تلف بالجهاز:

⚠ تحذير:

يحذرك هذا الرمز من الإصابة بمخاطر على صحتك ويشير إلى وجود مخاطر محتملة للتعرض للإصابة.

⚠ تنبيه:

يشير هذا الرمز إلى وجود مخاطر محتملة قد يتعرض لها الجهاز أو أشياء أخرى.

ℹ ملاحظة:

يلقي هذا الرمز الضوء على النصائح والمعلومات.

- هذا الجهاز مصمم للاستخدام الخاص وللغرض المقصود منه فقط. لا يصلح هذا الجهاز للاستخدام التجاري.
- لا تستخدم الجهاز في الأماكن الخارجية. احفظه بعيداً عن مصادر الحرارة وأشعة الشمس المباشرة والرطوبة (لا تغمسه مطلقاً في أي مادة سائلة) والأسطح الحادة. لا تستخدم الجهاز ويديك مبتلة. إذا كان الجهاز رطباً أو مبتلاً، انزع القابس الكهربائي على الفور.
- عند تنظيف الجهاز أو تخزينه، أو قف تشغيله وانزع القابس من مقبس التيار الكهربائي دائماً (اسحب القابس نفسه، وليس سلك التوصيل) إذا لم يكن الجهاز قيد الاستخدام وأزل الملحقات المرفقة.
- لا تشغل الجهاز دون أن يكون تحت المراقبة. يجب إيقاف تشغيل الجهاز دائماً عند مغادرة الغرفة. انزع القابس من مقبس التيار الكهربائي.
- يجب فحص الجهاز وأسلاك الموصلات الرئيسية بانتظام لاكتشاف وجود أية علامات للتلف. عند اكتشاف أي تلف يجب التوقف عن استخدام الجهاز.
- استخدم قطع الغيار الأصلية فقط.
- لضمان سلامة أطفالك، يرجى حفظ العبوة بالكامل (الحقائب البلاستيكية، والصناديق، والبوليسترين وغيرها) بعيداً عن متناول أيديهم.

⚠ تحذير!

لا تدع الأطفال الصغار يعثون بالرقائق المعدنية خشية خطر الاختناق!

- يجب مراعاة «تعليمات السلامة الخاصة» التالية بحرص.

تعليمات السلامة العامة

اقرأ تعليمات التشغيل بعناية قبل تشغيل الجهاز واحتفظ بالتعليمات بما في ذلك الضمان وإيصال الاستلام، وإذا أمكن، الصندوق الذي يحتوي على العبوة الداخلية. عند إعطاء هذا الجهاز لأشخاص آخرين، يرجى إطلاعهم أيضاً على تعليمات التشغيل.

تعليمات السلامة الخاصة بهذه الماكينة

⚠ تحذير:

- يصبح لوح الكي ساخناً بسرعة ويتطلب وقتاً طويلاً ليبرد. لا تلمسه.
- في حال عدم الاستخدام، ضع المكواة في وضع رأسي على حامل المكواة.
- اختر مكاناً آمناً لوضع الماكينة! يجب أن يكون السطح مستقرًا ومستويًا. تحقق من ثبات سطح الارتكاز مرة أخرى.
- يجب استخدام المكواة ووضعها على سطح ثابت ومقاوم للحرارة. يجب أن يكون السطح مستويًا.
- قبل ملء خزان الماء، افصل المكواة عن مصدر الطاقة الرئيسي.
- يجب عدم ترك المكواة دون مراقبة عند اتصالها بمأخذ الطاقة الرئيسي.
- لا يجوز استخدام المكواة إذا سقطت، أو إذا كان هناك تلف بارز أو حدث تسريب.
- لا تحاول إصلاح الجهاز بنفسك. اتصل دائماً بفني معتمد. لتجنب التعرض للخطر، استبدل الكبل المعيب دائماً عن طريق الشركة المصنعة فقط أو من خلال خدمة العملاء لدينا أو من قبل شخص مؤهل بكبل من نفس النوع.





Internet: <http://www.clatronic.de>