

# Panasonic®

Operating Instructions  
Bedienungsanleitung  
Gebruiksaanwijzing  
Mode d'emploi  
Manuale d'istruzioni  
Instrucciones de funcionamiento  
Instrukcja obsługi  
Návod k obsluze  
Kezelési útmutató

Microwave Oven  
Mikrowellengerät  
Magnetron  
Four à Micro-ondes  
Forno a Microonde  
Horno Microondas  
Kuchenka Mikrofalowa  
Mikrovlčná trouba  
Mikrohullámú sütő



NN-DF383B

English

Deutsch

Nederlands

Français

Italiano

Español

Polski

Česky

Magyar

**IMPORTANT SAFETY INSTRUCTIONS:** Before operating this oven, please read these instructions carefully and keep for future reference.

**WICHTIGE SICHERHEITSANWEISUNGEN.** Bitte sorgfältig durchlesen und zur weiteren Bezugnahme aufbewahren.

**BELANGRIJKE VEILIGHEIDSINSTRUCTIES.** Lees ze a.u.b. zorgvuldig door en bewaar ze zodat u ze opnieuw kunt raadplegen wanneer nodig.

**INSTRUCTIONS DE SÛRETÉ IMPORTANTES.** Avant d'utiliser le four à micro-ondes, lisez attentivement les recommandations d'utilisation et conservez-les soigneusement.

**ISTRUZIONI IMPORTANTI PER LA SICUREZZA.** Leggere attentamente queste istruzioni e conservarle per consultazioni future.

**INSTRUCCIONES SOBRE SEGURIDAD IMPORTANTES.** Léalas detenidamente y guárdelas para futura referencia.

**WAŻNE INSTRUKCJE BEZPIECZEŃSTWA.** Prosimy o dokładne zapoznanie się z instrukcją i zachowanie jej.

**DŮLEŽITÉ POKYNY K BEZPEČNOSTI.** Pečlivě si je prosím přečtete a uložte pro případné použití.

**FONTOS BIZTONSÁGI UTASÍTÁSOK.** A készülék használatá előtt, kérjük, olvassa el ezeket az útmutatásokat és őrizze meg azt későbbi hivatkozás céljából.

- Ważne instrukcje bezpieczeństwa. Prosimy o dokładne zapoznanie się z instrukcją i zachowanie jej do wykorzystania w przyszłości.
- To urządzenie może być używane przez dzieci powyżej 8 roku życia, osoby o ograniczonej sprawności fizycznej, czuciowej i umysłowej lub osoby bez doświadczenia i wiedzy w zakresie obsługi tego typu urządzenia, pod nadzorem osoby odpowiedzialnej za ich bezpieczeństwo, która udzieli im informacji w zakresie bezpiecznego używania danego urządzenia i zrozumienia niebezpieczeństwa związanego z użytkowaniem urządzenia. Dzieciom nie wolno bawić się urządzeniem. Dzieci nie powinny czyścić i konserwować urządzenia bez nadzoru. Urządzenie wraz z kablem zasilającym należy przechowywać w miejscu niedostępnym dla dzieci poniżej 8 roku życia.
- Kuchenka powinna być ustawiona tak, aby można ją było łatwo odłączyć od zasilania, poprzez wyciągnięcie wtyczki lub wyłączenie bezpiecznika.
- W razie uszkodzenia kabla zasilającego, dla uniknięcia niebezpieczeństwa porażenia, musi on zostać wymieniony przez producenta lub jego

agenta serwisowego lub inną wykwalifikowaną osobę.

- **OSTRZEŻENIE!** Uszczelki drzwi i miejsca przyległe do uszczelek należy czyścić zwilżoną ściereczką. Kuchenka mikrofalowa winna być sprawdzana pod kątem uszkodzeń uszczelek drzwi oraz powierzchni przylegających do nich w razie uszkodzenia, urządzenie nie powinno być używane do czasu naprawy, która przeprowadza wyłącznie przez wykwalifikowany personel autoryzowanego punktu serwisowego firmy Panasonic.

- **OSTRZEŻENIE!** Nie próbuj regulować lub naprawiać drzwiczek, obudowy panelu sterowania, przełączników zabezpieczeń wyłączających lub jakiegokolwiek innej części kuchenki. Nie usuwaj zewnętrznej obudowy z kuchenki, gdyż zabezpiecza ona przed przenikaniem energii mikrofal. Naprawy powinny być wykonywane wyłącznie przez wykwalifikowany personel punktu serwisowego.

- Płynów oraz żywności nie wolno podgrzewać w zamkniętych pojemnikach, gdyż grozi to wybuchem.

- **OSTRZEŻENIE!** Nie ustawiaj kuchenki w pobliżu kuchni gazowej ani kuchni elektrycznej.
- **OSTRZEŻENIE!** Samodzielne i bezpieczne korzystanie z kuchenki przez dzieci jest możliwe tylko wtedy, gdy zostały one nauczone jak ją obsługiwać, oraz gdy są świadome jak niebezpieczne może być nieprawidłowe korzystanie z kuchenki.

### **Użytkowanie na blacie:**

- Pozostaw 15 cm wolnej przestrzeni nad kuchenką, 10 cm z tyłu i 5 cm z jednego boku, a strona przeciwna powinna być otwarta.
- Przy podgrzewaniu żywności w plastikowych lub papierowych pojemnikach, należy często sprawdzać i nadzorować kuchenkę gdyż tego typu pojemniki mogą zapalić się, o ile zostaną nadmiernie rozgrzane.
- Jeśli z urządzenia wydobywa się dym lub w urządzeniu pojawi się ogień, należy nacisnąć przycisk zatrzymania/anulowania i pozostawić drzwiczki zamknięte, aby zdławić płomień. Następnie należy odłączyć kabel zasilający lub wyłączyć bezpiecznik obwodu zasilającego kuchenkę.

- Podczas podgrzewania płynów, np. zup, sosów i napojów, w kuchence mikrofalowej może dojść do przegrzania cieczy, to znaczy do przekroczenia temperatury wrzenia bez powstawania pęcherzyków pary. Może to doprowadzić do nagłego kipienia gorącej cieczy.
- Zawartość butelek i słoiczków z żywnością dla niemowląt po ogrzaniu musi być wymieszana lub wstrząśnięta. Przed podaniem żywności należy sprawdzić jej temperaturę, aby uniknąć poparzenia.
- Nie gotuj jajek w skorupkach w trybie MIKROFAL. Nawet jeżeli podgrzewanie przy pomocy mikrofal jest zakończone, wytwarzane ciśnienie może powodować, że jajka eksplodują.
- Utrzymuj w czystości wnętrze kuchenki, uszczelki drzwiczek oraz powierzchnie wokół uszczelek. Jeśli ścianki kuchenki zabrudzą się resztkami jedzenia lub plamami z płynów, oczyść płytę ceramiczną, uszczelki drzwiczek oraz obszar w pobliżu uszczelek zwilżoną szmatką. Jeśli kuchenka jest silnie zabrudzona, użyj łagodnego środka

czyszczącego. Korzystanie z silnych środków do czyszczenia i szorowania nie jest zalecane.

- **NIE UŻYWAJ DOSTĘPNYCH W HANDLU ŚRODKÓW CZYSZCZĄCYCH** do zwykłych kuchenek.

- W przypadku korzystania z funkcji **KUCHENKA, GRILL** lub **MIESZANE** niektóre rodzaje potraw mogą pochłapać ścianki kuchenki tłuszczem. Jeśli kuchenka nie jest czyszczona, mogą wydobywać się z niej nieprzyjemne zapachy.

- Jeżeli kuchenka nie jest utrzymywana w należytej czystości, może dojść do zniszczenia jej ścianek, a w efekcie do skrócenia czasu prawidłowego funkcjonowania urządzenia i do niebezpiecznych sytuacji.

- **OSTRZEŻENIE!** Elementy kuchenki rozgrzewają się w czasie korzystania z grilla, dlatego też dzieci powinny znajdować się z dala od kuchenki.

- Ta kuchenka mikrofalowa jest przeznaczona tylko do wykorzystywania zewnętrznego. Nie jest zaprojektowana do wykorzystania jako element w zabudowie lub wewnątrz szafki.

- Nie wolno używać do mycia urządzenia parowego.
- Nie należy używać środków z dodatkami ściernymi lub metalowych skrobaczek do czyszczenia szklanej pokrywy kuchenki, ponieważ mogą one spowodować porysowanie jej powierzchni, co może prowadzić do pęknięcia szyby.
- Zewnętrzne powierzchnie kuchenki, w tym wloty powietrza w komorze głównej oraz drzwiczki, nagrzewają się podczas korzystania z funkcji KUCHENKA, GRILL i MIESZANE, dlatego należy zachować ostrożność podczas otwierania i zamykania drzwiczek oraz wstawiania i wystawiania z kuchenki potraw lub akcesoriów.
- Kuchenka nie jest wyposażona w zdalne sterowanie ani czasomierz zewnętrzny.
- Stosować tylko przybory kuchenne nadające się do użytku w kuchence mikrofalowej.



## Spis treści

Ustawianie i podłączanie kuchenki mikrofalowej .....	8
Ustawianie kuchenki .....	8
Zalecenia dotyczące bezpieczeństwa .....	9-12
Wygląd zewnętrzny .....	13
Panel kontrolny NN-DF383B .....	14
Podpowiedzi.....	15
Ustawianie zegara w kuchenkach .....	16
Funkcja zabezpieczenia przed dziećmi .....	16
Aksesoria kuchenki .....	17
Tryby gotowania .....	17
Gotowanie i rozmrażanie mikrofalowe w kuchenkach .....	18
Pieczenie na rożnie .....	19
Funkcja pieczenia .....	20-21
Gotowanie kombinacyjne .....	22-23
Stosowanie czasomierza.....	24
Gotowanie wielostopniowe .....	25
Zastosowanie funkcji pamięci.....	26
Rozmrażanie w trybie turbo .....	27
Programy z automatycznym czujnikiem .....	28-30
Programy zależne od wagi produktu .....	31-32
Pytania (P) i odpowiedzi (O).....	33-34
Konserwacja kuchenki mikrofalowej.....	35
Dane techniczne.....	36

Dziękujemy, że wybrali Państwo kuchenkę mikrofalową Panasonic.

## Ustawianie i podłączanie kuchenki mikrofalowej

### Sprawdź kuchenkę mikrofalową

Rozpakuj urządzenie i sprawdź czy nie ma widocznych uszkodzeń, jak na przykład wgnieceń, wyłamanych rygli drzwiczek albo zarysowań drzwiczek. Jeśli urządzenie jest uszkodzone, skontaktuj się natychmiast z punktem sprzedaży. Nie instaluj uszkodzonego urządzenia.

#### ■ WAŻNE

**DLA OSOBISTEGO BEZPIECZEŃSTWA,  
URZĄDZENIE TO MUSI BYĆ  
PRAWIDŁOWO UZIEMIENE.**

### Przepisy dotyczące uziemienia

Jeśli gniazdko sieciowe nie posiada uziemienia, klient musi, we własnym zakresie, wymienić je na gniazdko prawidłowo uziemione.

### Napięcie zasilające

Napięcie sieciowe musi odpowiadać napięciu zasilania podanemu na tabliczce znamionowej kuchenki mikrofalowej. Podłączenie urządzenia do sieci o wyższym napięciu może spowodować pożar lub inne uszkodzenie.

## Ustawianie kuchenki

Ta kuchenka mikrofalowa jest przeznaczona tylko do wykorzystywania zewnętrznego. Nie jest zaprojektowana do wykorzystania jako element w zabudowie lub wewnątrz szafki.

1. Ustaw kuchenkę na równej i stabilnej powierzchni, ponad 85 cm nad podłogą.
2. Kuchenka powinna być ustawiona tak, aby można ją było łatwo odłączyć od zasilania, poprzez wyciągnięcie wtyczki lub wyłączenie bezpiecznika.
3. Do prawidłowego działania, kuchenka musi mieć zapewnioną dobrą wentylację.

### Ustawienie między szafkami:

- a. Pozostaw 15 cm wolnej przestrzeni nad kuchenką, 10 cm z tyłu i 5 cm z jednego boku, a strona przeciwna powinna być otwarta.

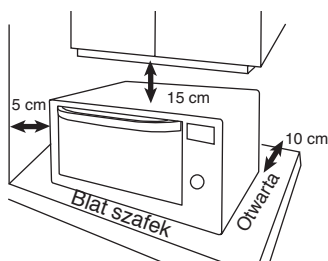

4. Nie ustawiaj kuchenki w pobliżu kuchni gazowej ani kuchni elektrycznej.
5. Nie wolno demontować nóżek kuchenki.
6. Kuchenka przeznaczona jest wyłącznie do użytku domowego. Nie używaj jej na zewnątrz.
7. Unikaj używania kuchenki mikrofalowej w pomieszczeniach, w których panuje duża wilgotność.
8. Kabel sieciowy nie powinien dotykać powierzchni obudowy urządzenia. Kabel powinien przebiegać z dala od rozgrzewających się powierzchni. Nie dopuszczaj do tego, aby kabel zwisał ze stołu lub z blatu. Nie zanurzaj kabla, wtyczki, ani kuchenki w wodzie.
9. Nie blokuj odpowietrzników na bokach i z tyłu kuchenki. Zablokowanie tych otworów podczas pracy kuchenki może spowodować jej przegrzanie. W takim przypadku kuchenka wykorzystuje termiczny mechanizm zabezpieczający, dzięki któremu wznowi pracę dopiero po schłodzeniu.
10. Kuchenka nie jest wyposażona w zdalne sterowanie ani czasomierz zewnętrzny.

## Zalecenia dotyczące bezpieczeństwa

### ■ OSTRZEŻENIE!

#### Ważne informacje dot. bezpieczeństwa użytkownika

1. Uszczelki drzwi i miejsca przyległe do uszczelek należy czyścić zwilżoną ściereczką. Kuchenka mikrofalowa winna być sprawdzana pod kątem uszkodzeń uszczelek drzwi oraz powierzchni przylegających do nich i jeśli te powierzchnie są uszkodzone, urządzenie nie powinno być używane do czasu naprawy, wyłącznie, przez wykwalifikowany personel autoryzowanego punktu serwisowego firmy Panasonic.
2. Nie próbuj regulować lub naprawiać drzwiczek, obudowy panelu sterowania, przelączników zabezpieczeń wyłączających lub jakiegokolwiek innej części kuchenki. Nie usuwaj zewnętrznej obudowy z kuchenki, gdyż daje ona zabezpieczenie przed przenikaniem energii mikrofal. Naprawy powinny być wykonywane wyłącznie przez wykwalifikowany personel punktu serwisowego.
3. Nie używaj tego urządzenia, gdy ma uszkodzony kabel sieciowy lub wtyczkę, jeśli nie pracuje prawidłowo, lub gdy zostało uszkodzone lub upuszczone. W takich przypadkach, urządzenie powinno być naprawiane wyłącznie przez wykwalifikowany personel punktu serwisowego.
4. W razie uszkodzenia kabla zasilającego, dla uniknięcia niebezpieczeństwa porażenia, musi on zostać wymieniony przez producenta lub jego agenta serwisowego lub inną wykwalifikowaną osobę.
5. Samodzielne i bezpieczne korzystanie z kuchenki przez dzieci jest możliwe tylko wtedy, gdy zostały one nauczone jak ją obsługiwać, oraz gdy są świadome jak niebezpieczne może być nieprawidłowe korzystanie z kuchenki.
6. Płynów lub innego rodzaju żywności nie wolno podgrzewać w zamkniętych pojemnikach, gdyż grozi to wybuchem.
7. Niniejszym informujemy użytkowników, aby unikali wywierania nacisku w dół na drzwiczki kuchenki mikrofalowej znajdujące się w położeniu otwartym. Stwarza to ryzyko przechylenia kuchenki do przodu.
8. To urządzenie nie jest przeznaczone do użytku przez osoby (w tym dzieci) o ograniczonych możliwościach fizycznych lub umysłowych, przez osoby niedoświadczone lub o niewystarczającej wiedzy, chyba że zostały poinstruowane w zakresie obsługi urządzenia przez osobę odpowiedzialną za ich bezpieczeństwo, bądź korzystają z urządzenia pod jej nadzorem. Należy uniemożliwić dzieciom zabawę kuchenką.

## Zalecenia dotyczące bezpieczeństwa

### Korzystanie z kuchenki

1. Nie używaj kuchenki do jakiegokolwiek innego celu niż przygotowywania posiłków. Kuchenka ta została specjalnie zaprojektowana do podgrzewania lub gotowania żywności. Nie używaj jej do podgrzewania chemikaliów lub innych produktów nieżywnościowych.
2. Przed użyciem, sprawdź czy naczynia/ pojemniki są odpowiednie do używania w kuchenke mikrofalowej.
3. Nie próbuj używać kuchenki mikrofalowej do suszenia gazet, ubrań ani innych materiałów, gdyż mogłyby się zapalić.
4. Kiedy kuchenka nie jest użytkowana, nie należy przechowywać w niej żadnych przedmiotów z uwagi na możliwość przypadkowego włączenia.
5. Nie należy włączać kuchenki mikrofalowej w trybie MIKROFAL LUB KOMBINACYJNYM BEZ ŻYWNOŚCI W KUCHENCIE. Ten sposób użytkowania może doprowadzić do uszkodzenia urządzenia. Wyjątkiem od tej zasady jest punkt 1 w rozdziale na temat obsługi grzałki.
6. Jeżeli w kuchenke pojawi się dym lub ogień naciśnij przycisk STOP/ANULUJ lub obróć pokręto WYŁĄCZNIK CZASOWY WAGI z powrotem na pozycję zerową i pozostaw drzwiczki zamknięte. Wyciągnij kabel zasilający z kontaktu lub odłącz zasilanie przy pomocy bezpiecznika albo bezpiecznika automatycznego.

### Praca grilla

1. Przed skorzystaniem z funkcji KUCHENKA, GRILL lub MIESZANE po raz pierwszy należy zetrzeć nadmiar oleju w komorze kuchenki i włączyć ją na 20 minut z wykorzystaniem funkcji KUCHENKA przy temperaturze 220°C, nie wstawiając jednak do wnętrza żadnych potraw ani akcesoriów do gotowania. Dzięki temu olej zapobiegający rdzewieniu konstrukcji

kuchenki zostanie wypalony.

To jest jedyny przypadek używania pustej kuchenki.

2. Zewnętrzne powierzchnie kuchenki, w tym wloty powietrza w komorze głównej oraz drzwiczki, nagrzewają się podczas korzystania z funkcji KUCHENKA, GRILL i MIESZANE, dlatego należy zachować ostrożność podczas otwierania i zamykania drzwiczek oraz wstawiania i wystawiania z kuchenki potraw lub akcesoriów do gotowania.
3. Kuchenka mikrofalowa posiada dwa grzejniki znajdujące się na szczycie i dwa grzejniki znajdujące się na dole. Po skorzystaniu z funkcji KUCHENKA, GRILL lub MIESZANE powierzchnie te będą bardzo gorące. Należy zachować ostrożność, aby nie dotknąć grzałki znajdującej się w kuchenke.

■ Uwaga: gorące powierzchnie



Po ugotowaniu z tych trybów, piekarnik akcesoria będą bardzo gorące.

4. Elementy kuchenki rozgrzewają się w czasie korzystania z grilla, dlatego też dzieci powinny znajdować się z dala od kuchenki.

### Oświetlenie kuchenki

Kiedy zajdzie konieczność wymiany oświetlenia kuchenki, skontaktuj się z autoryzowanym punktem serwisowym.

### Akcesoria

Kuchenka wyposażona jest w szereg akcesoriów. Zawsze postępuj zgodnie ze wskazówkami dotyczącymi użycia tych akcesoriów.

### Półka emaliowa

1. Półka emaliowa jest przeznaczona wyłącznie do gotowania z użyciem funkcji KUCHENKA lub GRILL. Nie należy jej używać w trybie MIKROFAL ani MIESZANE.

## Zalecenia dotyczące bezpieczeństwa

### Ruszt

1. Rusztu używamy do przyrumienienia niewielkich porcji żywności oraz ułatwienia cyrkulacji gorącego powietrza.
2. Nie używaj pojemników metalowych postawionych bezpośrednio na ruszcie w trybie KOMBINACYJNYM z MIKROFALAMI.
3. Nie używaj metalowego rusztu w trybie samych MIKROFAL.

### Czasy gotowania

- Czasy gotowania podane w książce kucharskiej są wartościami przybliżonymi. Czas gotowania zależy od rodzaju żywności, temperatury i ilości żywności oraz rodzaju naczynia.
- Rozpocznij od minimalnego czasu gotowania, aby uniknąć rozgotowania potrawy. Jeśli potrawa będzie niedogotowana, zawsze możesz dogotować ją, ponownie ustawiając parametry.

#### ■ Uwaga

**Jeżeli przekroczysz zalecany czas gotowania, żywność zostanie zniszczona (spieczona), a w ekstremalnym przypadku może się zapalić i spowodować uszkodzenie wnętrza kuchenki.**

### Małe ilości żywności

- Małe porcje żywności lub potraw zawierające mało wody mogą się przypalić, wyschnąć lub nawet zapalić się, jeśli będą gotowane zbyt długo. Jeśli żywność w kuchenke zapali się, pozostaw drzwiczki kuchenki zamknięte, wyłącz kuchenkę i wyjmij wtyczkę z gniazdka.

### Jajka

- Nie gotuj jajek w skorupkach w trybie MIKROFAL. Nawet jeżeli podgrzewanie przy pomocy mikrofal jest zakończone, wytwarzane ciśnienie może powodować, że jajka eksplodują.

### Przebijanie skórki

- Produkty z pozbawioną porów skórką, takie jak ziemniaki, żółtka jajek i kiełbaski muszą być przekłute przed gotowaniem w trybie MIKROFAL, aby nie uległy rozerwaniu.

### Termometr do mięsa

- Używaj termometru do mięsa, aby sprawdzić stopień ugotowania pieczeni lub drobiu dopiero po wyjęciu mięsa z kuchenki. Nie używaj do mięsa zwykłego termometru, w trybie MIKROFAL lub KOMBINACYJNYM, gdyż mogłoby to spowodować iskrzenie.

## Zalecenia dotyczące bezpieczeństwa

### Płyny

- Podczas podgrzewania płynów, np. zup, sosów i napojów, w kuchenke mikrofalowej może dojść do przegrzania cieczy, to znaczy do przekroczenia temperatury wrzenia bez powstawania pęcherzyków pary. Może to doprowadzić do nagłego wykipienia gorącej cieczy. Aby uniknąć tego niebezpieczeństwa, należy przedsięwziąć następujące środki ostrożności:
  - a Unikaj stosowania naczyń o płaskich ściankach z wąską szyjką.
  - b Nie przegrzewaj płynów.
  - c Wymieszaj ciecz przed włożeniem naczynia do kuchenki i ponownie po upływie połowy czasu gotowania.
  - d Po podgrzaniu, pozostaw naczynie z płynem w kuchenke na krótki czas, a następnie wymieszaj jeszcze raz, zanim ostrożnie wyjmiesz naczynie.

### Papier/plastik

- Gotując żywność w plastikowych lub papierowych pojemnikach, sprawdzaj często kuchenkę, gdyż tego typu pojemniki mogą zapalić się, o ile zostaną nadmiernie rozgrzane.
- Nie używaj wyrobów papierniczych z wtórnego przerobu (np. ręczników kuchennych), chyba że na takim wyrobie jest naklejka informująca, że produkt można bezpiecznie używać w kuchenke mikrofalowej. Wyroby papiernicze z wtórnego przerobu mogą zawierać zanieczyszczenia, które mogą być przyczyną zaiskrzenia lub ognia podczas korzystania z kuchenki.
- Przed włożeniem do kuchenki torebek do prażenia, usuiń z nich wykonane z drutu zapinki.

### Naczynia/folie

- Nie ogrzewaj w kuchenke żanych zamkniętych puszek, ani butelek, ponieważ mogłyby eksplodować.
- Metalowe pojemniki oraz naczynia z metalowymi ozdobami nie powinny być używane podczas gotowania w trybie MIKROFAL. Mogłyby to spowodować iskrzenie.
- Jeśli użyjesz folii aluminiowej, szpilek do mięsa lub innych metalowych elementów, odległość między nimi, a ściankami i drzwiczkami kuchenki powinna wynosić przynajmniej 2 cm, aby nie doszło do iskrzenia.

### Butelki do karmienia/słoiczki z żywnością dla niemowląt

- Nakrętka lub smoczek muszą być zdjęte z butelek do karmienia lub słoiczków z żywnością dla niemowląt przed włożeniem ich do kuchenki.
- Zawartość butelek i słoiczków z żywnością dla niemowląt po ogrzaniu musi być wymieszana lub wstrząśnięta.
- Przed podaniem żywności należy sprawdzić jej temperaturę, aby uniknąć poparzenia.

### Działanie silnika wentylatora

Po użytkowaniu kuchenki wentylator może obracać się jeszcze kilka minut, aby ochłodzić elementy elektryczne. Jest to normalne. Można wyjąć jedzenie z kuchenki, nawet jeśli wentylator nadal pracuje. Można też nadal używać kuchenki.

## Wygląd zewnętrzny

- 1. Drzwiczki**  
Pociągnąć uchwyt drzwiczekw dół, aby otworzyć kuchenkę. W przypadku otwarcia drzwiczek podczas gotowania czynność zostaje chwilowo przerwana bez kasowania wcześniejszych ustawień. Gotowanie zostaje wznowione zaraz po zamknięciu drzwiczek i naciśnięciu przycisku „Start”. Lampka kuchenki zapala się zaraz po zamknięciu drzwiczek.
- 2. Okienko kuchenki**
- 3. System blokady zabezpieczającej drzwi**
- 4. Otwór wentylacyjny kuchenki**
- 5. Położenia półki**
- 6. Zewnętrzne otwory wentylacyjne**
- 7. Panel sterowania**
- 8. Kabel zasilający**
- 9. Wtyczka**
- 10. Etykieta identyfikacyjna**
- 11. Elementy grilla**
- 12. Płyta ceramiczna**
- 13. Etykieta ostrzegawcza (Gorąca powierzchnia)**
- 14. Półka emaliowana**
- 15. Ruszt**

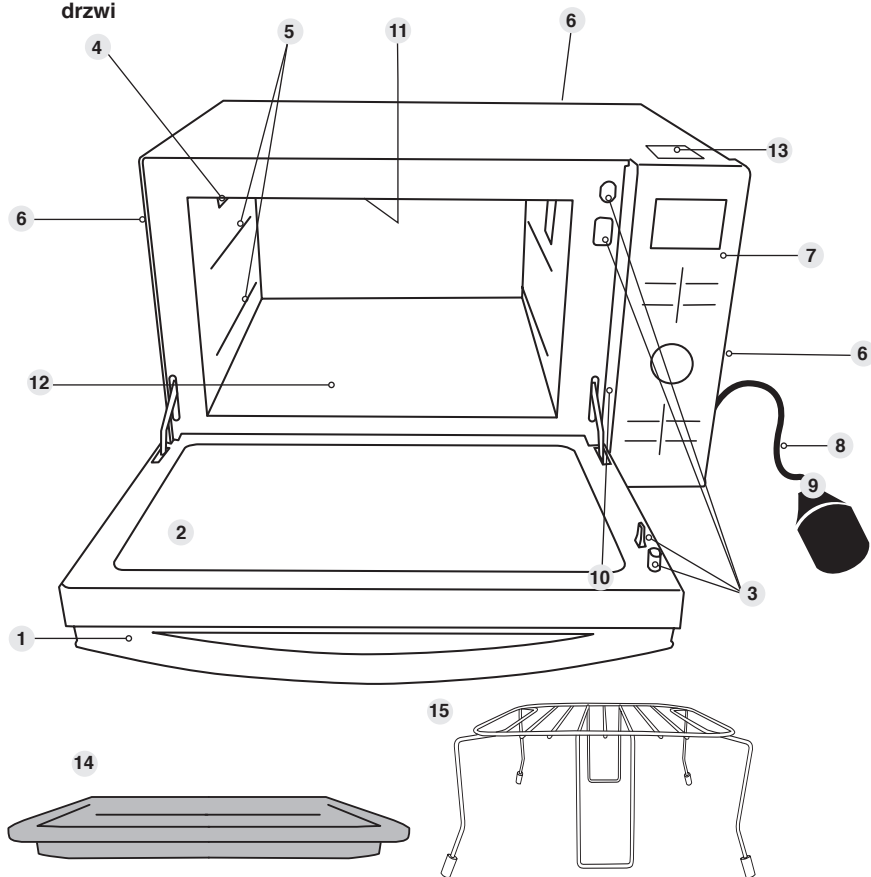

### ■ Uwaga

Ta ilustracja służy jedynie do celów informacyjnych

# Panel kontrolny NN-DF383B

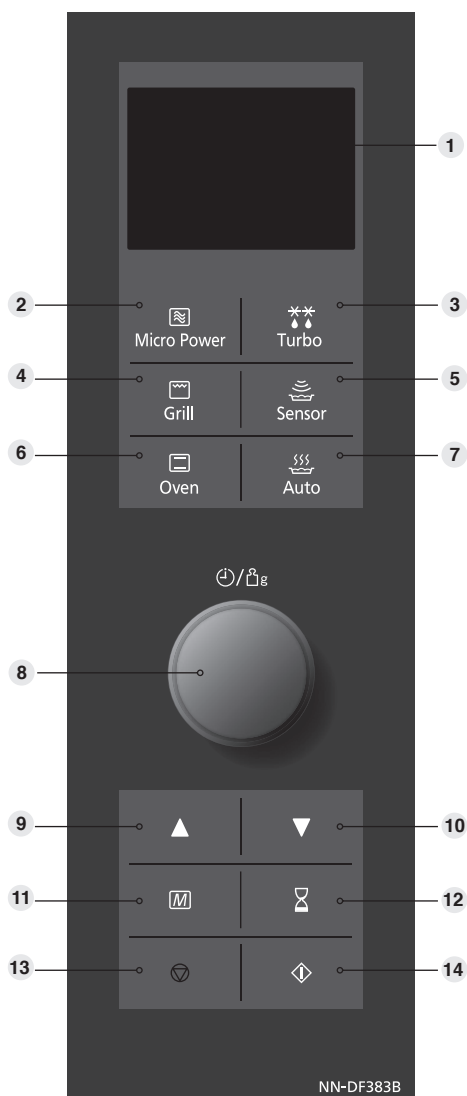

- 1 Wyświetlacz
- 2 Poziomy mocy kuchenki mikrofalowej
- 3 Programy rozmrażania w trybie Turbo
- 4 Przycisk grilla
- 5 Przycisk inteligentnych programów automatycznych
- 6 Przycisk zasilania kuchenki
- 7 Przycisk programów zależnych od wagi produktu
- 8 Pokrętko waga/czas
- 9 Przycisk więcej
- 10 Przycisk mniej
- 11 Przycisk programowania pamięci
- 12 Przycisk czasomierza
- 13 Przycisk stop/skasuj (stop/cancel):  
Przed gotowaniem: jedno naciśnięcie kasuje ustawienia.  
**W czasie gotowania: jedno naciśnięcie wstrzyma program gotowania.**  
Ponowne naciśnięcie kasuje wszystkie ustawienia, a na wyświetlaczu pojawi się godzina.
- 14 Przycisk start

**Kuchenka jest wyposażona w funkcję oszczędzania energii.**

## Uwaga

1. W trybie czuwania jasność wyświetlacza zostanie zredukowana.
2. Kuchenka przejdzie do trybu czuwania po pierwszym podłączeniu do zasilania oraz po zakończeniu danego zadania.

## Uwaga

Jeżeli ustawione zostanie konkretne zadanie, a przycisk startu nie zostanie włączony, po upływie 6 minut kuchenka automatycznie anuluje ustawienia. Wyświetlacz zaś ponownie wyświetli czas.

## ■ Dźwięk powiadomienia

Gdy przycisk zostanie naciśnięty w odpowiedni sposób, rozlegnie się dźwięk powiadomienia. Jeżeli po naciśnięciu przycisku sygnału nie słychać, oznacza to, że kuchenka nie przyjęła lub nie może przyjąć ustawień. Po zakończeniu gotowania rozlegnie się pięć dźwięków powiadamiających.



## Podpowiedzi

Po podłączeniu:

Podpowiedzi

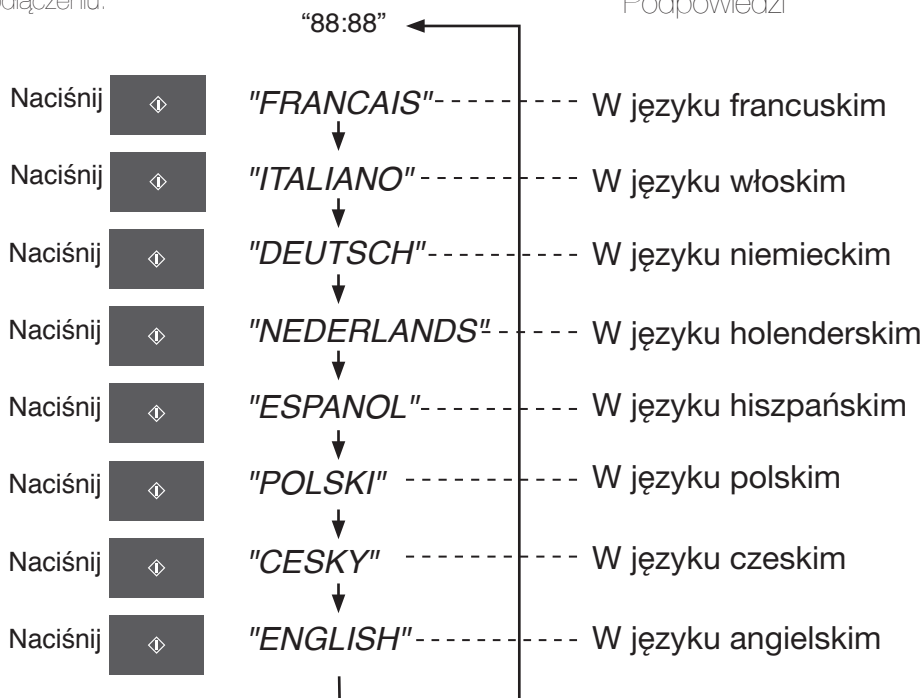

Modele te mają unikalną funkcję „monitowania słów”, oprowadzającą użytkownika po funkcjach kuchenki mikrofalowej. Po podłączeniu kuchenki należy naciskać przycisk Start do momentu odnalezienia swojego języka. Ustawienia domyślne nie mają tej funkcji. Naciskając przyciski, na wyświetlaczu będą przewijać się kolejne instrukcje, co zmniejsza ryzyko pomyłki. Jeśli z jakiegóż przyczyny zajdzie potrzeba zmiany wyświetlanego języka, należy wyłączyć kuchenkę z kontaktu i powtórzyć procedurę.

Czterokrotne przyciśnięcie przycisku Zegar spowoduje wyłączenie przewodnika po funkcjach kuchenki. Aby ponownie uruchomić przewodnik, należy nacisnąć czterokrotnie przycisk Zegar.

## Ustawianie zegara w kuchenkach

Gdy kuchenkę po raz pierwszy włącza się do sieci, w okienku wyświetlacza pojawia się "88:88".

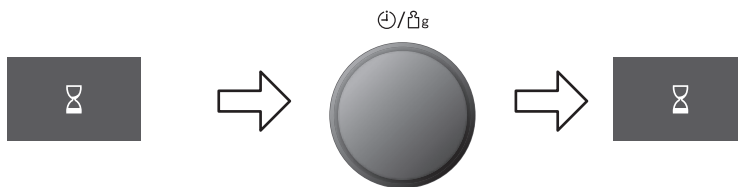

Naciśnij dwukrotnie przycisk zegara.

Naciśnij przycisk zegara. Dwukropek przestanie migać. Czas jest ustawiony.

Naciśnij przycisk zegara. Dwukropek przestanie migać. Czas jest ustawiony.

### ■ Uwaga

1. W celu ponownego ustawienia czasu należy powtarzać czynności od 1 do 3.
2. Zegar wskazywać będzie prawidłowy czas dopóki kuchenka będzie włączona do gniazdka i zasilana prądem.
3. Zegar jest 24-godzinny, tzn. 2 po południu = 14:00, a nie 2:00.

## Funkcja zabezpieczenia przed dziećmi

Użycie tej funkcji zablokuje regulatory kuchenki, jednakże, drzwiczki nadal będzie można otworzyć. Funkcję zabezpieczenia przed dziećmi można włączyć, gdy na wyświetlaczu widoczny jest dwukropek lub czas.

Aby włączyć zabezpieczenie:



Naciśnij trzykrotnie przycisk start. Czas przestanie być wyświetlany. Informacja o czasie nie zostanie jednak utracona. Taki symbol '★' będzie widoczny na wyświetlaczu.

Aby wyłączyć zabezpieczenie:



Naciśnij trzykrotnie przycisk stop/kasowanie. Na wyświetlaczu ponownie ukaże się czas.

### ■ Uwaga

1. Aby włączyć blokadę, należy w czasie 10 sekund trzykrotnie nacisnąć przycisk startu.

## Akcesoria kuchenki

Poniższa tabela wyjaśnia prawidłowe zastosowanie akcesoriów kuchenki.

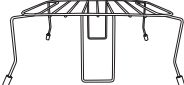
	Półka emaliowana	Półka druciana
		
<b>Mikrofałe</b>	✗	✗
<b>Grill</b>	✓	✓
<b>Kuchenka</b>	✓	✓
<b>Kombinacja</b>	✗	✓

## Tryby gotowania

Na rysunkach poniżej pokazano tryby gotowania z przykładowymi akcesoriami. Mogą się one różnić zależnie od wybranego przepisu/potrawy. Dalsze informacje podano w książce kucharskiej.

Mikrofałe

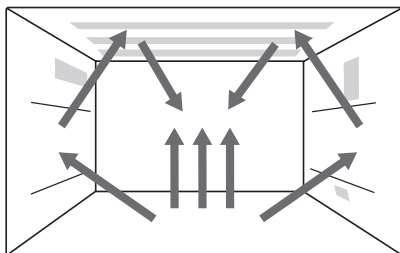

Grill

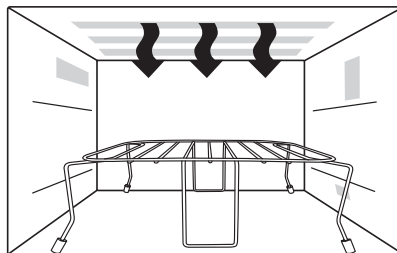

Kuchenka

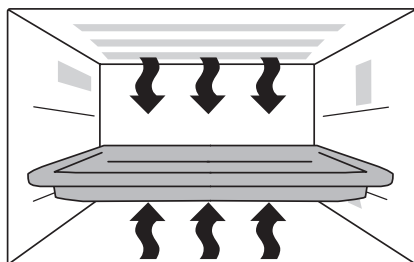

Grill + Mikrofałe

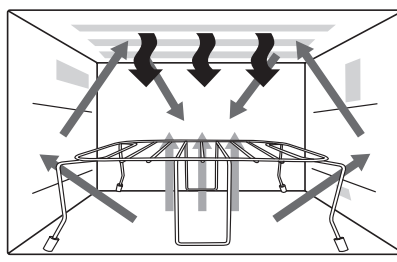

Grzejnik



Mikrofałe

## Gotowanie i rozmrażanie mikrofalowe w kuchenkach

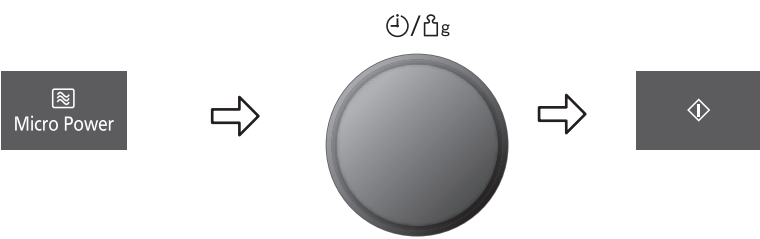

⏱ / ⚖ g

**Naciśnij przycisk mocy mikrofalowej.** Wybierz żądany poziom mocy.

**Ustaw czas gotowania, używając pokrętki czasu/wagi** (1000 W: do 30 minut. Inne poziomy mocy: do 90 minut).

**Naciśnij start.** Program gotowania rozpocznie się, zaś na okienku wyświetlaczu pokazywane będzie odliczanie "w dół".

1 Naciśnięcie	Max	1000 watów
2 Naciśnięcia	Rozmrażanie **	270 watów
3 Naciśnięcia	Średnia	600 watów
4 Naciśnięcia	Niska	440 watów
5 Naciśnięcia	Powolne gotowanie	300 watów
6 Naciśnięcia	Utrzymywanie ciepła	100 watów

**Korzystanie z akcesoriów:**

Można użyć własnych naczyń, talerzy lub misek, umieszczając je bezpośrednio na płycie ceramicznej. Nie umieszczaj jedzenia bezpośrednio na płycie ceramicznej.



**■ OSTRZEŻENIE!**  
Kuchenka mikrofalowa automatycznie rozpocznie pracę w pozycji Max moc (1000 W), jeżeli czas gotowania zostanie wybrany bez uprzedniego ustawienia poziomu mocy.

**■ Uwaga**

1. Aby dowiedzieć się więcej o gotowaniu wielostopniowym, przejdź do strony 25 PL.
2. Czas pozostawienia w mikrofalówce można zaprogramować po wybraniu jej mocy i ustawieniu czasu. Więcej informacji na stronie 24 PL dotyczącej czasomierza.
3. Jeśli to konieczne, można zmienić ustawienia czasu w trakcie gotowania. Aby skrócić lub wydłużyć czas gotowania, należy użyć pokrętki ustawiania czasu i wagi. Ustawienia czasu można zmieniać o 1 minutę do przodu lub do tyłu, maksymalnie do 10 minut. Ustawienie pokrętki na wartość zero spowoduje zakończenie gotowania.

**Technologia emisji dolnej:**

Należy pamiętać, że niniejszy produkt korzysta z technologii dolnej emisji mikrofal, różniącej się od tradycyjnej metody ze stanowiskiem obrotowym i zapewniającej większą przestrzeń dla różnych naczyń.

Ten sposób przekazywania mocy może prowadzić do różnic w czasie grzania (w trybie mikrofal) w stosunku do urządzeń korzystających z emisji bocznej. Jest to normalne zjawisko, które nie powinno budzić obaw. Należy zapoznać się z tabelami gotowania i odgrzewania w książce kucharskiej.

## Pieczenie na rożnie



Naciśnij przycisk rożna Grill celem wyboru poziomu

1 naciśnięcie	Grill 1	1000 W	(wysoki)
2 naciśnięcia	Grill 2	700 W	(średni)
3 naciśnięcia	Grill 3	500 W	(niski)

Ustaw czas opiekania przy pomocy pokręćła czasu/wagi (do 90 minut).

Naciśnij start. Na wyświetlaczu zacznie się odliczanie czasu "w dół".

Korzystanie z akcesoriów:

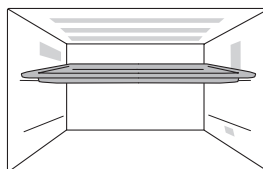
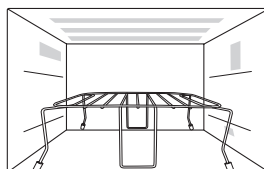

### ■ Uwaga

1. Pieczoną potrawę należy umieścić na ruszcie ustawionym na talerzu obrotowym. Pod spodem należy ustawić żaroodporne naczynie do którego ściekać będzie tłuszcz. Można także użyć półki emaliowej w miejscu półki górnej. W przypadku potraw o dużej wadze należy umieścić je w naczyniu postawionym bezpośrednio na płycie ceramicznej.
2. Potrawy grillowanej nie należy nigdy przykrywać.
3. Grilla NIE WOLNO wstępnie podgrzewać.
4. Grill działa tylko przy zamkniętych drzwiczkach. Używanie grilla przy otwartych drzwiczkach nie jest możliwe.
5. W programie "GRILL only" (tylko Grill), nie jest wydzielana energia mikrofalowa.
6. Większość potraw wymaga odwrócenia w połowie czasu przyrządzenia. Przy przewracaniu potrawy należy otworzyć drzwiczki i OSTROŻNIE wyjąć ruszt używając przy tym rękawic do pieca.
7. Po przewróceniu należy włożyć potrawę z powrotem do kuchenki i zamknąć drzwiczki. Po zamknięciu drzwiczek należy nacisnąć przycisk START. W okienku wyświetlacza wznowione zostanie odliczanie "w dół" pozostałego czasu pieczenia. W trakcie pieczenia można otworzyć drzwiczki kuchenki w dowolnym momencie, aby sprawdzić stan potrawy.
8. W czasie pieczenia wskaźnik Grill będzie zapalać się i gasnąć - jest to normalne. Po każdorazowym użyciu grilla, a przed ponownym gotowaniem mikrofalowym lub metodą kombinowaną, kuchenkę należy umyć
9. Jeśli to konieczne, można zmienić ustawienia czasu w trakcie gotowania. Aby skrócić lub wydłużyć czas gotowania, należy użyć pokręćła ustawiania czasu i wagi. Ustawienia czasu można zmieniać o 1 minutę do przodu lub do tyłu, maksymalnie do 10 minut. Ustawienie pokręćła na wartość zero spowoduje zakończenie gotowania.

■ **OSTRZEŻENIE!** Ruszt do grilla należy wyjąć z kuchenki trzymając go mocno razem z żaroodpornym naczyniem. Do wyjmowania akcesoriów należy używać rękawic do pieca. Ze względu na wysokie temperatury, przy wkładaniu lub wyjmowaniu pieczonych porcji nigdy nie dotykaj zewnętrznej powierzchni okienka, ani żadnych elementów metalowych drzwiczek lub wnętrza pieca.

## Funkcja pieczenia

Tym przyciskiem można ustawić w kuchenke temperaturę 40°C (do przyspieszania wzrostu ciasta) lub 100-220°C co 10°C. Aby móc szybko wybrać jedno z najczęściej używanych ustawień temperatury, pierwszą dostępną opcją jest 150°C, następnie są to kolejne temperatury aż do 220°C, a także 40°C (do przyspieszania wzrostu ciasta) oraz 100°C.

Korzystanie z akcesoriów:

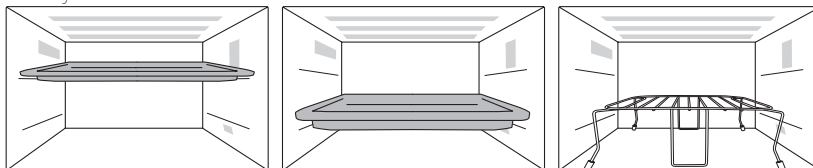

Kuchenka:

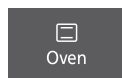

Oven



Ustaw żądaną temperaturę w kuchenke.

Naciśnij przycisk Start, aby rozpocząć podgrzewanie wstępne.

### ■ Uwaga

Kuchenka nie używa podgrzewania wstępnego przy 40°C.

Po rozgrzaniu umieścić produkty w kuchenke.



Ustaw czas gotowania przy pomocy pokrętki czasu/wagi. Ustawiony czas może wynosić maks. 90 minut

Naciśnij start. Czas pokazywany będzie przez odliczanie "w dół"

## Funkcja pieczenia

### ■ Uwaga dotycząca rozgrzewania:

1. Nie otwierać drzwiczek podczas nagrzewania. Po nagrzeniu rozlegają się trzy sygnały dźwiękowe, a w oknie wyświetlacza zaczyna migać litera „P”. Jeśli po rozgrzaniu drzwiczki kuchenki nie zostaną otwarte, kuchenka utrzyma wybraną temperaturę. Po upływie 1 godziny kuchenka wyłączy się automatycznie i powróci do wyświetlania bieżącej godziny.
2. Jeśli chcesz gotować bez podgrzewania wstępnego, po wybraniu żądanej temperatury ustaw czas gotowania i naciśnij przycisk Start.

### ■ Uwaga

1. Jeśli wybrany czas gotowania jest krótszy niż godzina, czas odliczany jest wstecz co sekundę.
2. Jeśli wybrany czas gotowania przekracza jedną godzinę, czas odliczany jest wstecz co minutę, aż pozostanie tylko „1H 00” (1 godzina). Wyświetlacz wskazuje wówczas minuty i sekundy, odliczając wstecz co sekundę.
3. Czas gotowania można w razie potrzeby zwiększyć podczas gotowania. Przekręcić pokrętkę czasu/wagi, aby zwiększyć czas gotowania. Czas można zwiększać co 1 minutę.
4. Po naciśnięciu przycisku Start można przywołać wybraną temperaturę na wyświetlaczu. W tym celu naciśnij przycisk Oven.

■ **OSTRZEŻENIE!** Do wyjmowania produktów i akcesoriów po zakończeniu gotowania należy zakładać każdorazowo rękawice ochronne z uwagi na wysoką temperaturę kuchenki i akcesoriów.

## Gotowanie Kombinacyjne

Poziom mocy mikrofalówki 1000 W używany do Grill + Mikrofałe jest niedostępny w trybie mieszanym, w związku z tym, że nie jest to ustawienie przydatne (potrawa ugotowałaby się bez zrumienienia). Odmrażanie z użyciem 270 W nie może być stosowane w tym trybie.

Korzystanie z akcesoriów:

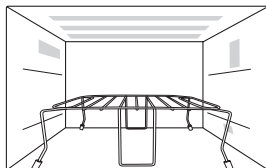

Grill + Mikrofałe

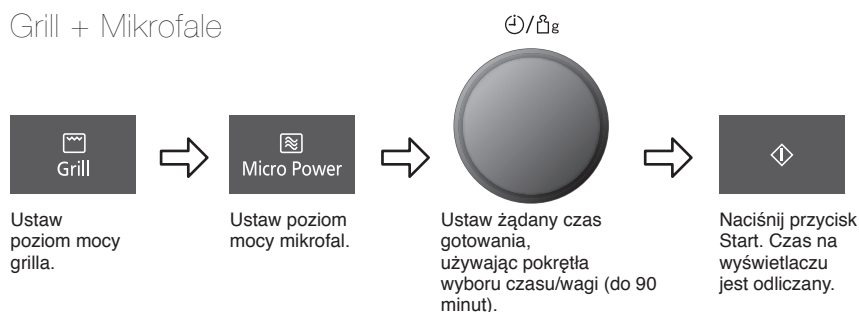

### ■ Uwaga:

1. Umieść potrawę na kratce położonej na płycie ceramicznej. Umieść pod spodem płytę żaroodporną (Pyrex®), na którą spłyną krople tłuszczu.
2. Ruszt do grilla jest do używania przy przyrządzaniu potraw metodą kombinacyjną oraz przy pieczeniu na grillu. W żadnym przypadku nie należy używać jakichkolwiek innych metalowych akcesoriów, niż te, jakie wchodzi w skład wyposażenia kuchenki.
3. Ruszt do grilla używać jedynie we wskazany sposób. **NIE UŻYWAĆ** jeżeli waga potrawy w kuchence nie przekracza 200 g na programie ustawianym ręcznie. Niewielkich ilości jedzenia nie należy gotować metodą kombinacyjną, najlepiej używać SAMEGO GRILLA albo SAMEGO GOTOWANIA MIKROFALOWEGO.
4. Przy gotowaniu kombinacyjnym potraw nie należy nigdy przykrywać.
5. Przy metodzie kombinacyjnej **NIE PODGRZEWAĆ** wstępnie grilla.
6. Jeżeli waga potrawy będzie niewłaściwa, uszkodzony będzie ruszt do grilla lub jeżeli omyłkowo używany będzie w kuchence pojemnik metalowy - może pojawić się iskrzenie. Iskrzenie objawia się niebieskim światłem we wnętrzu kuchenki. W takim przypadku kuchenkę należy natychmiast wyłączyć.
7. Niektóre potrawy należy gotować metodą kombinacyjną bez używania rusztu do grilla, np. pieczenie, zapiekanki, ciasta z nadzieniem czy puddingi. Potrawę należy umieścić w żaroodpornym niemetalowym naczyniu postawionym bezpośrednio na płycie ceramicznej.



## Gotowanie Kombinacyjne

### ■ Uwaga:

8. **NIE UŻYWAJ** plastikowych naczyń przeznaczonych do kuchenek MIKROFALOWYCH przy programach kombinacyjnych (chyba że nadają się one do gotowania metodą kombinacyjną). Naczynia muszą być zdolne do wytrzymywania temperatury znajdującego się u góry rożna -idealnie do tego celu nadaje się szkło żaroodporne np. Pyrex® lub naczynia ceramiczne.
9. **NIE UŻYWAJ** w kuchenke własnych metalowych naczyń kuchennych ani puszek, gdyż mikrofałe nie będą wówczas równomiernie podgrzewać całej porcji żywności.
10. Jeśli wybrany czas gotowania jest krótszy niż godzina, czas odliczany jest wstecz co sekundę.
11. Jeśli wybrany czas gotowania przekracza jedną godzinę, czas odliczany jest wstecz co minutę, aż pozostanie tylko „1H 00” (1 godzina). Wyświetlacz wskazuje wówczas minuty i sekundy, odliczając wstecz co sekundę.
12. Czas gotowania można w razie potrzeby zwiększyć podczas gotowania. Przekręć pokrętko czasu/wagi, aby zwiększyć czas gotowania. Czas można zwiększać co 1 minutę do maksymalnego czasu gotowania.

■ **OSTRZEŻENIE!** Wyjąć ruszt do grilla z kuchenki trzymając mocno ruszt razem z żaroodpornym naczyniem. Do wyjmowania akcesoriów używać rękawic ochronnych do pieca. Ze względu na wysokie temperatury nigdy nie dotykaj zewnętrznej powierzchni okienka ani żadnych elementów metalowych drzwiczek lub wnętrza pieca przy wkładaniu lub wyjmowaniu pieczonych porcji.

## Stosowanie czasomierza

Za pomocą czasomierza możliwe jest zaprogramowanie opóźnienia rozpoczęcia gotowania.

n.p.



Naciśnij przycisk czasomierza

Ustaw czas opóźnienia timera przekręcając pokrętkę Czas/Waga (do 9 godzin).

Ustaw żądany program gotowania i czas gotowania.

Wciśnij przycisk Start.

### Uwaga

1. Gotowanie w trzech etapach można zaprogramować przy pomocy gotowania z timerem.

n.p.

Timer: 1 godzina

Poziom mocy Max (1000 W): 10 min

Poziom mocy Powolne gotowanie (300 W): 20 min

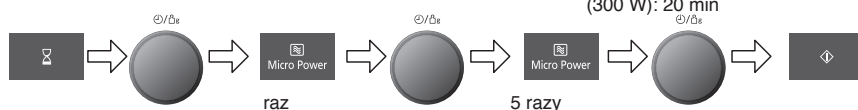

2. Jeśli zaprogramowany czas timera przekracza 1 godzinę, odliczanie następuje w minutach. Jeśli czas nie przekracza godziny, odliczanie następuje w sekundach.

3. Opóźnienie Startu nie może być ustawione przed wyborem programu automatycznego (Auto Program).

## Funkcja Odstawienia

Przy pomocy czasomierza można zaprogramować czas odstawienia po zakończeniu gotowania. Można też wykorzystać czasomierz do ustawienia czasu gotowania w minutach.

n.p.



Można wprowadzić żądany program gotowania i czas gotowania.

Wciśnij Opóźnienie / Odstawienie

Wprowadź wybraną wartość czasu obracając pokrętkę Czas/ Waga (do 9 godzin).

Wciśnij przycisk Start.

### Uwaga

1. Gotowanie w trzech etapach można zaprogramować przy pomocy funkcji Odstawienia.

n.p.

Poziom mocy Max (1000 W): 4 min

Czas Odstawienia: 5 min

Poziom mocy Max (1000 W): 2 min

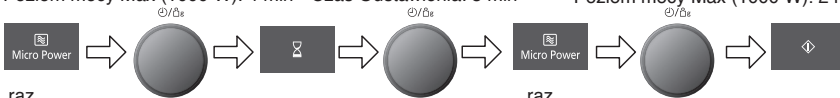

2. Jeśli drzwiczki kuchenki zostaną otwarte przy uruchomionej funkcji Czas Odstawienia lub czasomierz minutowy, czas na monitorze będzie nadal odliczany.

3. Funkcja ta służy także jako timer minutowy. Aby z niego skorzystać, należy nacisnąć przycisk timera, ustawić czas i nacisnąć przycisk Start.

4. Czasu odstawienia nie można zaprogramować po programie automatycznym.

# Gotowanie wielostopniowe

## gotowanie dwu- i trzystopniowe

### Przykład:

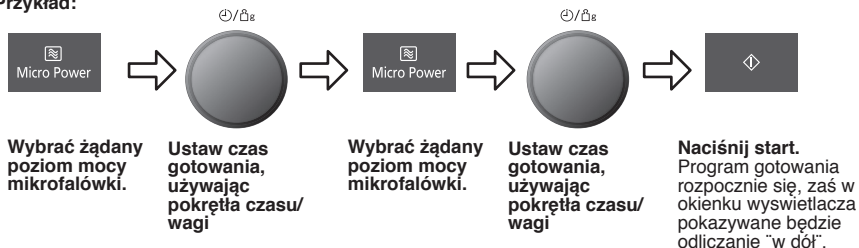

Przykład: ROZMRAŻANIE (270 W) przez 2 minuty i gotowanie na MAKSYMALNEJ mocy (1000 W) przez 3 minuty.

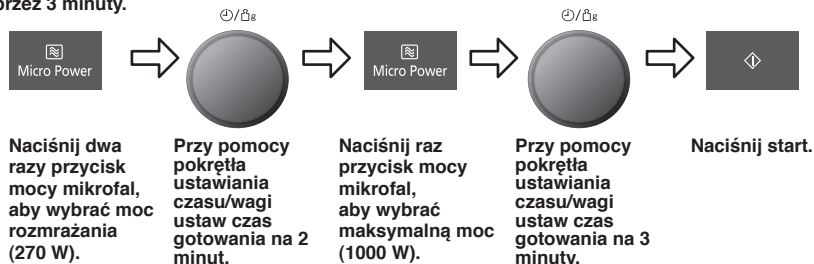

Przykład: GRILLOWANIE na NISKIEJ mocy przez 4 minuty i gotowanie na NISKIEJ mocy (440 W) przez 5 minut.



### Uwaga

1. Dla gotowania trzystopniowego wybierz kolejny program gotowania przed naciśnięciem przycisku start.
2. Podczas pracy kuchenki pojedyncze naciśnięcie przycisku zatrzymania/anulowania zatrzyma proces. Naciśnięcie przycisku Start ponownie uruchomi zaprogramowany proces. Podczas pracy kuchenki dwukrotne naciśnięcie przycisku zatrzymania/anulowania zatrzyma proces i anuluje zaprogramowany proces.
3. Gdy kuchenka nie pracuje, naciśnięcie przycisku zatrzymania/anulowania anuluje wybrany program.
4. Podczas gotowania wielostopniowego nie jest możliwe zastosowanie programów automatycznych.

## Zastosowanie funkcji pamięci

Funkcja ta pozwala na zaprogramowanie kuchenki na potrzeby regularnego odgrzewania lub gotowania (np. własne ustawienia podgrzewania lub podpiekania). Funkcja umożliwia zaprogramowanie kuchenki zgodnie z preferencjami użytkownika w zakresie mocy i czasu. Kuchenka ma możliwość zapamiętania jednego programu.

### Ustawianie programu



Skonfiguruj żądany program gotowania



lub



#### Naciśnij przycisk pamięci.

Po naciśnięciu przycisku na wyświetlaczu miga wskaźnik pamięci. 1. Aby przejść do pozycji pamięci 2, należy nacisnąć przycisk pamięci dwukrotnie. Aby przejść do pozycji pamięci 3, należy nacisnąć przycisk pamięci trzy razy.

Naciśnij przycisk pamięci, aby zapamiętać to zadanie, lub przycisk Start, aby rozpocząć gotowanie w danej kolejności.

### Używanie programu zapisanego w pamięci



#### Naciśnij przycisk pamięci.

Po naciśnięciu przycisku na wyświetlaczu miga wskaźnik pamięci. 1. Aby przejść do pozycji pamięci 2, należy nacisnąć przycisk pamięci dwukrotnie. Aby przejść do pozycji pamięci 3, należy nacisnąć przycisk pamięci trzy razy.

Naciśnij przycisk Start, aby rozpocząć gotowanie.

#### ■ Uwaga

1. Programów automatycznych nie można zapisywać w pamięci.
2. W pamięci można zapisać tylko 1-etapowe zadanie gotowania. Nie jest możliwe zaprogramowanie 2- lub 3-etapowego zadania gotowania.
3. Zapisanie w pamięci nowego programu spowoduje usunięcie poprzednio zapisanego programu.
4. Programowanie zostanie anulowane w przypadku odłączenia zasilania lub wyjęcia wtyczki.

## Rozmrażanie w trybie turbo

Funkcja ta umożliwi rozmrażanie żywności stosownie do jej wagi. Z myślą o szybkim wyborze na początku ustawiono najczęściej wybierane wagi dla każdego programu.



**Wybierz żądany program automatycznego rozmrażania**  
 1 naciśnięcie - Małe porcje  
 2 naciśnięcia - Duży porcje  
 3 naciśnięcia - Chleb



**Ustaw wagę zamrożonego produktu przy pomocy pokrętki czasu/wagi.**  
 Przekręcając pokrętkę powoli zmieniamy wagę o 10 g.  
 Przekręcając pokrętkę szybko zmieniamy wagę co 100 g.



**Naciśnij przycisk start.** Pamiętaj o zamieszaniu lub odwróceniu potrawy w czasie rozmrażania

Program	Waga min - max	Wskazówki
<b>1. MAŁE KAWALKI</b>  <b>1 naciśnięcie</b>	200 g - 1200 g	Małe porcje mięsa, kielbaski, mięso mielone, filety rybne, steki, kotlety schabowe (każdy od 100 g do 400 g). Naciśnij jeden raz przycisk rozmrażania w trybie turbo. Po usłyszeniu sygnału dźwiękowego obróć i ponownie osłoń potrawę. Czas odstawienia 5 - 30 min.
<b>2. DUŻE KAWALKI MIĘSA</b>  <b>2 naciśnięcia</b>	400 g - 2500 g	Duże porcje mięsa, cały kurczak, pieczeń. Naciśnij dwa razy przycisk rozmrażania w trybie turbo. Cały kurczak lub pieczeń wymagają osłonięcia podczas rozmrażania. Osłoń skrzydełka, pierś i tłuszcz gładkimi kawałkami folii aluminiowej i przymocuj wykałaczkami. Folia aluminiowa nie może dotykać ścianek kuchenki. Przed gotowaniem należy odstawić potrawę na 1 do 2 godzin. Po usłyszeniu sygnału dźwiękowego obróć i ponownie osłoń potrawę.
<b>3. CHLEB</b>  <b>3 naciśnięcia</b>	100 g - 900 g	Małe lub duże bochenki chleba białego lub pełnoziarnistego. Umieść bochenek na kawałku ręcznika papierowego. Naciśnij przycisk rozmrażania w trybie turbo trzy razy i obróć po usłyszeniu sygnału dźwiękowego. Chleb należy odstawić na czas od 5 minut (lekki biały chleb) do 30 minut (zwały chleb żytni). Duże bochenki należy przeciąć na pół podczas odstawienia.

### ■ Uwagi

1. Jeśli rozmrażanie trwa dłużej niż 60 minut, czas będzie wyświetlany w formie godzin i minut.
2. Kształt i rozmiar produktu określają maksymalną wagę, jaką można umieścić w kuchenke.
3. Odstaw żywność na jakiś czas, aby mieć pewność, że jest dokładnie rozmrożona.

### ■ Ważne

Wskazówki dotyczące rozmrażania znajdują się w książce kucharskiej na stronie 18 PL

## Programy z automatycznym czujnikiem

Wiele potraw możemy ugotować bez podawania czasu gotowania, wagi lub wymaganej mocy.

Np.

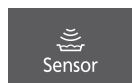

Wybierz odpowiedni program z automatycznym czujnikiem (Auto Sensor)



Naciśnij przycisk Start.







### ■ Sterowanie plus/minus:

Każdy ma własne preferencje w zakresie gotowania. Gdy wypróbujesz automatyczny program z czujnikiem, może okazać się, że wolisz, aby potrawa była mniej lub bardziej ugotowana. Przycisk plus/minus umożliwia dostosowanie czasu gotowania potrawy. Przycisk ▲ należy ▼ nacisnąć przed naciśnięciem przycisku start. Jeśli rezultaty gotowania na automatycznym programie z czujnikiem są zadowalające, nie trzeba używać tego przycisku.



### ■ Uwagi

1. Kuchenka automatycznie oblicza czas gotowania lub pozostały czas gotowania.
2. Nie należy otwierać drzwiczek przed pojawieniem się czasu na wyświetlaczu.
3. Przyjmuje się, że temperatura mrożonej żywności to od  $-18^{\circ}\text{C}$  do  $-20^{\circ}\text{C}$ , dla żywności z lodówki przyjmuje się temperaturę od  $+5^{\circ}\text{C}$  do  $+8^{\circ}\text{C}$ . Program do odgrzewania zupy nadaje się dla potraw schłodzonych w lodówce lub w temperaturze pokojowej.
4. Aby uniknąć pomyłek przy gotowaniu na automatycznych programach z czujnikiem, należy wcześniej osuszyć szklany talerz obrotowy i pojemnik na potrawę.
5. Temperatura pokojowa nie powinna być wyższa niż  $35^{\circ}\text{C}$ , ani niższa niż  $0^{\circ}\text{C}$ .
6. Nie należy gotować żywności, której waga przekracza wytyczne podane na stronie 29-30 PL.
7. Automatyczne programy z czujnikiem wymagają przykrycia folią kuchenną, świeżych i mrożonych warzyw. Nakłuj folię ostrym nożem w środku i w czterech miejscach na brzegach potrawy. Podgrzewając na programach dla schłodzonego posiłku i mrożonego posiłku należy pozostawić żywność w pojemniku, w jakim została zakupiona. Nakłuj folię na pojemniku. Przekładając żywność do innego naczynia należy nałożyć folię kuchenną i nakłuć ją. Gotowane na automatycznym programie z czujnikiem ryż i makarony należy przykryć 'Pokrywką'.
8. Jeśli kuchenka była wcześniej używana i jest zbyt gorąca, aby można było z niej korzystać w programie rozmrażania w trybie turbo, w inteligentnym programie automatycznym oraz w programie zależnym od wagi produktów, na wyświetlaczu pojawi się napis „GORACY”. Program z automatycznym czujnikiem można uruchomić po zniknięciu komunikatu „GORACY”. W razie pośpiechu można zastosować program bez automatycznego czujnika.

## Programy z automatycznym czujnikiem

Program	Waga min - max	Akcesoria	Wskazówki
<b>4. SCHŁODZONE POTRAWY</b>    <b>1 Naciśnięcie</b>	200 g - 1000 g	-	<b>Podgrzewanie potrawy jednogarnkowej lub świeżej potrawy wcześniej ugotowanej.</b> Potrawy muszą być wcześniej ugotowane. Żywność powinna mieć temperaturę jak w lodówce, ok. +5°C. Należy odgrzewać żywność w pojemniku, w jakim została zakupiona. Nakłuj folię ostrym nożem w środku i w czterech miejscach na brzegach potrawy. Przekładając żywność do innego naczynia należy nałożyć folię kuchenną i nakłuć ją. Naciśnij dwa razy przycisk automatycznego podgrzewania z czujnikiem, a następnie przycisk start. Po usłyszeniu sygnału zamieszaj. Zamieszaj raz jeszcze po zakończeniu programu i odstaw na kilka minut. Duże kawałki mięsa/ryby w rzadkim sosie mogą wymagać dłuższego czasu gotowania. Ten program nie nadaje się do potraw o dużej zawartości skrobi, takich jak ryż, makarony i ziemniaki.
<b>5. MROZONE POTRAWY</b>    <b>2 Naciśnięcia</b>	200 g - 1000 g	-	<b>Odgrzewanie wcześniej ugotowanej i zamrożonej potrawy lub zapiekanki;</b> Potrawy muszą być uprzednio ugotowane, a następnie zamrożone (-18°C); Należy odgrzewać żywność w pojemniku, w jakim została zakupiona. Nakłuj folię ostrym nożem w środku i w czterech miejscach na brzegach potrawy. Przekładając żywność do innego naczynia należy nałożyć folię kuchenną i nakłuć ją. Naciśnij trzy razy przycisk automatycznego podgrzewania z czujnikiem, a następnie przycisk start. Po usłyszeniu sygnału dźwiękowego zamieszaj i rozdrobnij na mniejsze kawałki. Zamieszaj raz jeszcze po zakończeniu programu i odstaw na kilka minut. Sprawdź temperaturę i gotuj dalej, jeśli potrawa nie jest gotowa. Program ten nie jest odpowiedni dla porcjowanych potraw mrożonych.
<b>6. SWIEZE WARZYWA</b>    <b>3 Naciśnięcia</b>	200 g - 1000 g	-	<b>Gotowanie świeżych warzyw.</b> Umieść przygotowane warzywa w naczyniu odpowiednich rozmiarów. Polej wodą - jedna łyżka wody na 100 g warzyw. Przykryj pojemnik wieczkiem lub ponakłowaną folią spożywczą. Naciśnij trzy razy przycisk automatycznego gotowania. Po usłyszeniu sygnału zamieszaj. Naciśnij przycisk Start. Po ugotowaniu odcedź i dopraw do smaku.
<b>7. MROZONE WARZYWA</b>    <b>4 Naciśnięcia</b>	200 g - 1000 g	-	<b>Gotowanie mrożonych warzyw.</b> Umieść warzywa w naczyniu odpowiednich rozmiarów. Dodaj 1-3 łyżki stołowe wody. Gotując warzywa z dużą zawartością wody, np. szpinak lub pomidory, nie dodawaj wody. Przykryj naczynie folią kuchenną. Nakłuj folię ostrym nożem w środku i w czterech miejscach na brzegach potrawy. Naciśnij dwa razy przycisk automatycznego gotowania warzyw / ryb z czujnikiem. Naciśnij przycisk strat. Po gotowaniu odcedź.

## Programy z automatycznym czujnikiem

Program	Waga min - max	Akcesoria	Wskazówki
<b>8. MAKARON</b>  <b>5 naciśnieć</b>	100 g - 450 g	-	<b>Gotowanie suchych makaronów.</b> Weź dużą miskę. Dodaj 1 łyżeczkę soli, 1 łyżkę stołową oleju i wrzącą wodę. Aby ugotować 100 g -290 g makaronu dodaj 1 litr wody. Aby ugotować 300 g - 450 g makaronu dodaj 1½ litra wody. Przykryj pokrywką. Naciśnij dwa razy przycisk automatycznego gotowania ryżu /makaronów z czujnikiem. Naciśnij przycisk start. Mieszać po usłyszeniu sygnału dźwiękowego. Po ugotowaniu odcedź.
<b>9. RYZ</b>  <b>6 naciśnieć</b>	100 g - 300 g	-	<b>Gotowanie ryżu do dań głównych (ten program nie jest przeznaczony do gotowania ryżu do deserów).</b> (ryż tajski, Basmati, jaśminowy, z Surinamu, Arborio lub ryż śródziemnomorski). Dokładnie opłucz ryż przed gotowaniem. Weź dużą miskę. Dodaj dwie objętości wrzącej wody. Przykryj pokrywką. Naciśnij jeden raz przycisk automatycznego gotowania ryżu /makaronów z czujnikiem. Naciśnij przycisk start. Po ugotowaniu odstaw na 5 minut. Mieszać po usłyszeniu sygnału dźwiękowego. Odcedź.

### ■ Uwagi

1. Programy zależne od wagi produktu można stosować TYLKO do wymienionych produktów.
2. Waga gotowanych produktów musi mieścić się w podanym zakresie.
3. Należy zawsze zważyć produkt, nie polegać tylko na wadze podanej na opakowaniu.
4. Większość potraw po ugotowaniu przy pomocy programu automatycznego wymaga czasu ODSTAWIENIA, co umożliwia dotarcie ciepła do środka potrawy.
5. Biorąc pod uwagę różnice w produktach spożywczych przed podaniem zawsze należy sprawdzić, czy potrawy są dokładnie ugotowane i gorące.



## Programy zależne od wagi produktu

### Uwaga

Waga jest ustawiana w gramach. Z myślą o szybkim wyborze na początku ustawiono najczęściej wybierane wagi dla każdego programu.



Wybierz odpowiedni program automatyczny zależny od wagi produktu.



Naciśnij przycisk start.



Za pomocą pokrętki ustawiania czasu/wagi ustaw wagę potrawy. Obracając powoli pokrętkę, można dodawać po 10 g wagi. Obracając szybko pokrętkę, można dodawać po 100 g wagi.

Program	Waga min - max	Aksesoria	Wskazówki
<b>10. SCHŁODZONE QUICHE</b>  <b>1 naciśnięcie</b>	150 g - 500 g		<b>Odgrzewanie odgrzewanie świeżej, uprzednio przygotowanej, potrawy typu quiche.</b> Zdejmij opakowanie i umieść quiche na kratce położonej na płycie ceramicznej. Naciśnij przycisk programów zależnych od wagi produktu, wprowadź wagę potrawy i naciśnij Start. Po zakończeniu podgrzewania umieść quiche na kratce do schłodzenia i odstaw na kilka minut. Quiche z dużą zawartością sera może być bardziej gorący niż quiche z warzywami. Program ten nie jest odpowiedni dla potraw typu quiche z głęboko umieszczonym nadzieniem.
<b>11. MROZONE FRYTKI</b>  <b>2 naciśnięcia</b>	200 g - 500 g		<b>Podgrzewanie, przypiekanie i zamienianie mrożonych produktów ziemniaczanych.</b> Rozłóż produkty z ziemniaków w naczyniu żaroodpornym i postaw je na kratce leżącej na płycie ceramicznej. Naciśnij dwukrotnie przycisk programów zależnych od wagi produktu, wprowadź wagę potrawy i naciśnij Start. Aby uzyskać najlepsze rezultaty, należy ułożyć tylko jedną warstwę i obrócić produkty po usłyszeniu sygnału dźwiękowego. Ten program nie nadaje się do rozmrażania placków, ziemniaczków Dauphine (dufinki) i Noisette (kulki ziemniaczane).
<b>12. SCHŁODZONE CIASTO</b>  <b>3 naciśnięcia</b>	100 g - 600 g		<b>W celu ogrzania, przypieczenia i zrumienienia świeżego ciasta francuskiego,</b> np. kruchych ciasteczek, przekładanego ciastka listkowego itd. Zdejmij opakowanie i umieść na kratce położonej na płycie ceramicznej. Naciśnij trzy razy przycisk programów zależnych od wagi produktu, wprowadź wagę potrawy i naciśnij Start. Umieść produkty z ciasta francuskiego na kratce do schłodzenia i odstaw na kilka minut.
<b>13. SCHŁODZONA PIZZA</b>  <b>4 naciśnięcia</b>	100 g - 450 g		<b>Odgrzewanie i zamienianie góry uprzednio upieczonej i zamrożonej pizzy, bruschetty i zapiekanek z serem.</b> Zdejmij opakowanie i umieść schłodzoną pizzę na kratce położonej na płycie ceramicznej. Naciśnij cztery razy przycisk programów zależnych od wagi produktu, wprowadź wagę potrawy i naciśnij Start.
<b>14. MROZONA PIZZA</b>  <b>5 naciśnięcia</b>	100 g - 450 g		<b>Odgrzewanie i zamienianie góry uprzednio upieczonej świeżej pizzy i zapiekanek z serem.</b> Zdejmij opakowanie i umieść zamrożoną pizzę na kratce położonej na płycie ceramicznej. Naciśnij pięć razy przycisk programów zależnych od wagi produktu, wprowadź wagę potrawy i naciśnij Start. Po zakończeniu podgrzewania umieść pizzę na kratce do schłodzenia. Ten program nie jest odpowiedni dla pizzy na bardzo cienkim cieście typu Flammekueche.

## Programy zależne od wagi produktu

Potrawy własnej produkcji

Funkcja ta pozwala na gotowanie potraw zawierających surowe składniki przy wykorzystaniu programów zależnych od wagi produktu, takich jak Zapiekane ziemniaki czy Gratin makaron. W przypadku takich przepisów należy dokładnie przestrzegać sposobu przyrządzenia i ilości podanych poniżej.

Program	Waga min - max	Aksesoria	Wskazówki
<b>15. GRATIN ZIEMNIAK</b>  <b>6 naciśnieć</b>	4 porcje	-	Przepis znajduje się niżej. Umieść potrawę na płycie ceramicznej. Naciśnij sześć razy przycisk programów zależnych od wagi. Naciśnij Start (podawanie wagi potrawy nie jest konieczne). Po ugotowaniu odstaw na 5 minut.
<b>16. GRATIN MAKARON</b>  <b>7 naciśnieć</b>	4 porcje	-	Przepis znajduje się niżej. Umieść potrawę na płycie ceramicznej. Naciśnij siedem razy przycisk programów zależnych od wagi. Naciśnij Start (podawanie wagi potrawy nie jest konieczne). Po ugotowaniu odstaw na 2 minuty.

### składniki

#### 4 PORCJE

700 g obranych ziemniaków,  
 1 główka czosnku,  
 70 g tartego sera Emmen-  
 taler,  
 sól i pieprz,  
 200 ml śmietany 18%  
 200 ml mleka,

**Naczynie: 1 naczynie**  
**(śr. 25 cm)**

### 15. Gratin Ziemniak



6 naciśnieć

Potnij ziemniaki w talarki. Obierz i pokrój czosnek. Ułóż talarki z ziemniaków w naczyniu. Rozłóż na całości kawałki czosnku, połowę tartego sera, sól i pieprz. Polej całą potrawę śmietaną i mlekiem. Posyp drugą połową tartego sera. Umieść potrawę na płycie ceramicznej. Naciśnij sześć razy przycisk programów zależnych od wagi. Naciśnij Start. Po ugotowaniu odstaw na 5 minut.

### składniki

#### 4 PORCJE

550 g świeżego sosu do  
 makaronu,  
 np. pomidorowego  
 400 g świeżego makaronu,  
 np. tortellini/ravioli  
 50 g tartego twardego sera  
 żółtego,  
 np. Cheddar, Mozzarella,  
 Parmezan

**Naczynie: 1 miska Pyrex®**  
**naczynie 22 cm**

### 16. Gratin Makaron



7 naciśnieć

Wymieszaj w dużym naczyniu sos do makaronu z makaronem, tak aby makaron dokładnie pokrył się sosem. Posyp całość tartym serem. Umieść brytfannę na podstawie płyty ceramicznej. Naciśnij siedem razy przycisk programów zależnych od wagi. Naciśnij Start. Po ugotowaniu odstaw na 2 minuty.

## Pytania (P) i odpowiedzi (O)

- P: Dlaczego kuchenka nie włącza się?
- O: Jeśli kuchenka nie włącza się, sprawdź następujące punkty:
1. Czy wtyczka jest dokładnie włożona? Wyjmij wtyczkę z gniazdka, zaczekaj 10 sekund i włóż ją ponownie.
  2. Sprawdź specjalnie zainstalowany zwykły lub automatyczny bezpiecznik. Włącz bezpiecznik automatyczny lub wymień zwykły bezpiecznik (jeśli jest spalony).
  3. Jeśli bezpiecznik jest dobry, podłącz do gniazdka inne urządzenie. Jeśli podłączone urządzenie działa, prawdopodobnie niesprawna jest kuchenka. Jeśli nie działa także inne podłączone urządzenie, to znaczy, że uszkodzone jest gniazdko. Jeśli okaże się, że niesprawna jest kuchenka, skontaktuj się z autoryzowanym punktem serwisowym.
- P: Kuchenka powoduje zakłócenia odbioru telewizyjnego. Czy jest to normalne?
- O: Podczas gotowania w kuchenke mikrofalowej mogą wystąpić zakłócenia odbioru radiowego i telewizyjnego. Są to zakłócenia podobne do powodowanych przez drobny sprzęt taki jak miksery, odkurzacze, suszarki itp. Nie oznaczają one niesprawności kuchenki.
- P: Kuchenka nie przyjmuje mojego programu. Dlaczego?
- O: Kuchenka mikrofalowa jest tak zaprojektowana, aby nie akceptować błędnego programu. Na przykład: nie akceptuje programu czwartego etapu.
- P: Czasami z otworów wentylacyjnych wypływa ciepłe powietrze. Dlaczego?
- O: Ciepło wydobywające się z gotowanej potrawy ogrzewa powietrze we wnętrzu kuchenki. Ogrzane powietrze wyprowadzane jest na zewnątrz kuchenki za pomocą systemu przepływu powietrza w kuchenke. W wydobywającym się powietrzu nie ma mikrofal. Podczas gotowania nie wolno zakrywać otworów wentylacyjnych.
- P: Nie mogę ustawić programu z automatycznym czujnikiem, a na wyświetlaczu pojawił się komunikat "GORACY". Dlaczego?
- O: Jeśli kuchenka była wcześniej używana i jest zbyt gorąca, aby zastosować program z automatycznym czujnikiem, na wyświetlaczu pojawi się komunikat "GORACY". Program z automatycznym czujnikiem można uruchomić po zniknięciu komunikatu "GORACY". W razie pośpiechu można zastosować program bez automatycznego czujnika.
- P: Czy mogę używać w kuchenke mikrofalowej termometru do zwykłych kuchenek?
- O: Tylko wtedy, gdy korzystasz z trybu opiekania na GRILLU. W niektórych termometrach, metal może powodować iskrzenie w kuchenke i dlatego nie wolno ich używać w trybach gotowania MIKROFALOWEGO i KOMBINACYJNEGO.
- P: Gdy gotuję w trybie KOMBINACYJNYM, z kuchenki mikrofalowej dobiegają trzaski i kliknięcia. Co jest przyczyną tych dźwięków?
- O: Dźwięki te pojawiają się, gdy kuchenka automatycznie przedstawia się z MIKROFAL, aby przejść w kombinacyjny tryb gotowania. Jest to normalny objaw pracy.
- P: Z kuchenki wydobywa się nieprzyjemny zapach i dym podczas korzystania z funkcji GRILLA oraz trybu KOMBINACYJNEGO. Dlaczego?
- O: Po wielokrotnym użyciu, zalecane jest oczyszczenie kuchenki i wtedy włączyć ją na 5 minut w trybie GRILLA bez żywności, szklanego talerza i pierścienia z rolkami. Spowoduje to wypalenie wszystkich resztek żywności, które mogą być przyczyną wydzielania się dymu i nieprzyjemnego zapachu.
- P: Kuchenka przestaje podgrzewać potrawy za pomocą mikrofal, a na wyświetlaczu pojawia się komunikat "H97" lub "H98". Dlaczego?
- O: Taki komunikat oznacza, że wystąpił problem z systemem generowania mikrofal. Prosimy skontaktować się z autoryzowanym punktem serwisowym.
- P: Wentylator obraca się jeszcze po gotowaniu. Dlaczego?
- O: Silnik wentylatora może obracać się po zakończeniu korzystania z kuchenki w celu ostudzenia elementów elektrycznych. Jest to normalne i można korzystać z kuchenki w czasie pracy wentylatora.

## Pytania (P) i odpowiedzi (O)

P: Czy mogę sprawdzić wstępnie ustawioną w kuchence temperaturę podczas gotowania lub wstępnego podgrzewania w trybie Kuchenka?

O: **Tak. Naciśnij przycisk Oven, a na wyświetlaczu pojawi się na 2 sekundy temperatura ustawiona w kuchence.**

P: Na wyświetlaczu widoczny jest wskaźnik "D" i kuchenka nie gotuje. Dlaczego?

O: **Kuchenka ma zaprogramowany TRYB DEMONSTRACYJNY. Tryb ten jest przeznaczony dla wystaw sklepowych. Należy go wyłączyć, naciskając jeden raz przycisk wyboru mocy, a następnie naciskając czterokrotnie przycisk zatrzymania/ anulowania lub naciskając jeden raz przycisk maksymalnej mocy kuchenki, a następnie naciskając czterokrotnie przycisk zatrzymania/anulowania.**

P: Funkcja „monitowania słów” zniknęła z mojego wyświetlacza, na wyświetlaczu są tylko cyfry.

O: **Przyczyną mogła być awaria prądu. W takim wypadku funkcja została wyłączona. Odłącz kuchenkę od źródła zasilania na kilka sekund, a następnie podłącz ponownie. Jeśli na wyświetlaczu pojawi się "88:88", naciśnij i przytrzymaj przycisk startu dopóki nie pojawi się Twój język. Następnie ustaw zegar. Wskazówki na str 16 PL.**

## Konserwacja kuchenki mikrofalowej

1. Przed czyszczeniem kuchenki, wyłącz ją.
2. Utrzymuj w czystości wnętrze kuchenki, uszczelki drzwiczek oraz powierzchnie wokół uszczeltek. Rozpryskaną żywność lub płyny należy ścierać ze ścian wnętrza kuchenki, uszczeltek drzwiczek oraz powierzchni wokół uszczeltek, wilgotną ściereczką. Jeśli kuchenka jest silnie zabrudzona, użyj łagodnego środka czyszczącego. Korzystanie z silnych środków do czyszczenia i szorowania nie jest zalecane.  
**NIE UŻYWAJ DOSTĘPNYCH W HANDLU ŚRODKÓW CZYSZCZĄCYCH** do zwykłych kuchenek.
3. Nie należy używać środków z dodatkami ściernymi lub metalowych skrobaczek do czyszczenia szklanej pokrywy kuchenki, ponieważ mogą one spowodować porysowanie jej powierzchni, co może prowadzić do pęknięcia szyby.
4. Obudowa zewnętrzna kuchenki powinna być czyszczona wilgotną ściereczką, a następnie osuszona miękką ściereczką. Zwróć uwagę, aby woda nie przedostała się przez otwory wentylacyjne do wnętrza urządzenia, ponieważ mogłoby to doprowadzić do jego uszkodzenia.
5. Jeżeli panel sterowania zabrudzi się, należy oczyścić go miękką, suchą szmatką. Na panelu nie należy używać mocnych detergentów lub proszków ściernych. Przy czyszczeniu panelu kontrolnego pozostawić drzwiczki kuchenki otwarte, aby zapobiec przypadkowemu uruchomieniu kuchenki. Po oczyszczeniu naciśnięć przycisk STOP/ANULUJ, aby wyzerować okno wyświetlacza lub przekręć WYŁĄCZNIK CZASOWY z powrotem do pozycji ZERO.
6. Jeśli wewnątrz lub na zewnątrz drzwiczek osadzi się rosa, zetrzyj ją miękką ściereczką. Może to wystąpić, gdy kuchenka mikrofalowa pracuje w warunkach dużej wilgotności, jednakże nie jest to objawem złej pracy urządzenia.
7. Dno komory kuchenki powinno być regularnie czyszczone. Wystarczy wytrzeć dolną powierzchnię komory kuchenki łagodnym środkiem czyszczącym z ciepłą wodą, a następnie osuszyć czystą szmatką.
8. W przypadku korzystania z funkcji KUCHENKA, GRILL lub MIESZANE niektóre rodzaje potraw mogą pochłapać ścianki kuchenki tłuszczem. Jeśli kuchenka nie jest regularnie czyszczona, z jej wnętrza podczas używania może zacząć wydostawać się dym.
9. Nie wolno używać do mycia urządzenia parowego.
10. Kuchenka winna być konserwowana i naprawiana wyłącznie przez wykwalifikowany personel autoryzowanego punktu serwisowego.
11. Jeżeli kuchenka nie jest utrzymywana w należytej czystości, może dojść do zniszczenia jej ścianek, a w efekcie do skrócenia czasu prawidłowego funkcjonowania urządzenia i do niebezpiecznych sytuacji.
12. Otwory wentylacyjne powinny być utrzymywane w czystości. Sprawdź, czy otwory wentylacyjne znajdujące się na górze, na dole i z tyłu urządzenia nie są zatkane. Inne zanieczyszczenia. Jeżeli otwory wentylacyjne są zatkane, istnieje możliwość przegrzania się kuchenki, co może wpłynąć negatywnie na jej działanie i możliwe jest narażenie się na niebezpieczne sytuacje.

## Dane techniczne

Napięcie sieciowe:	<b>230 V, 50 Hz</b>
Pobór mocy:	<b>Maksymalny; 2060 W</b> <b>Mikrofalowa; 1040 W</b> <b>Grill; 1040 W</b>
Moc wyjściowa:	<b>Mikrofalowa; 1000 W</b> <b>(IEC-60705)</b> <b>Grzałka grilla;</b> <b>Górna grzałka grilla 1000 W</b> <b>Dolna grzałka grilla 600 W</b>
Wymiary zewnętrzne:	<b>483 mm (S) x 396 mm (G) x 310 mm (W)</b>
Wymiary wnętrza kuchenki:	<b>299 mm (S) x 350 mm (G) x 199 mm (W)</b>
Waga:	<b>13.3 kg</b>
Hałas:	<b>60 dB</b>

**Dane techniczne mogą ulec zmianie bez powiadomienia.**

Produkt ten jest wyrobem, który spełnia wymagania norm europejskich dotyczących kompatybilności elektromagnetycznej (EMC). Stosownie do tych wymagań urządzenie zaliczone jest do grupy „2” i posiada klasę bezpieczeństwa „B”. Grupa „2” oznacza, że energia o częstotliwości radiowej jest z założenia generowana w formie fal elektromagnetycznych, przeznaczonych do podgrzewania i gotowania produktów żywnościowych. Klasa „B” oznacza, że urządzenie może być użytkowane w typowych warunkach domowych.



Informacja dla użytkowników o pozbywaniu się urządzeń elektrycznych i elektronicznych (dotyczy gospodarstw domowych)

Przedstawiony symbol umieszczony na produktach lub dołączonej do nich dokumentacji informuje, że niesprawnych urządzeń elektrycznych lub elektronicznych nie można wyrzucać razem z odpadami gospodarczymi.

Prawidłowe postępowanie w razie konieczności pozbycia się urządzeń

elektrycznych lub elektronicznych, utylizacji, powtórnego użycia lub odzysku podzespołów polega na przekazaniu urządzenia do wyspecjalizowanego punktu zbiórki, gdzie będzie przyjęte bezpłatnie. W niektórych krajach produkt można oddać lokalnemu dystrybutorowi podczas zakupu innego urządzenia.

Prawidłowa utylizacja urządzenia umożliwia zachowanie cennych zasobów i uniknięcie negatywnego wpływu na zdrowie i środowisko, które może być zagrożone przez nieodpowiednie postępowanie z odpadami. Szczegółowe informacje o najbliższym punkcie zbiórki można uzyskać u władz lokalnych.

Nieprawidłowa utylizacja odpadów zagrożona jest karami przewidzianymi w odpowiednich przepisach lokalnych.

### Użytkownicy biznesowi w krajach Unii Europejskiej

W razie konieczności pozbycia się urządzeń elektrycznych lub elektronicznych, prosimy skontaktować się z najbliższym punktem sprzedaży lub z dostawcą, którzy udzielią dodatkowych informacji.

### Pozbywanie się odpadów w krajach poza Unią Europejską

Taki symbol jest ważny tylko w Unii Europejskiej.

W razie potrzeby pozbycia się niniejszego produktu prosimy skontaktować się z lokalnymi władzami lub ze sprzedawcą celem uzyskania informacji o prawidłowym sposobie postępowania.

**Zgodnie z dyrektywą 2004/108/WE, artykuł 9 ust. (2)**

**Centrum Testowania Panasonic  
Panasonic Marketing Europe GmbH  
Winsbergring 15, 22525 Hamburg,  
Niemcy**

**Producent: Panasonic Appliances  
Microwave Oven (Shanghai) Co., Ltd.,  
888, 898 Longdong Road, Pudong,  
Shanghai, 201203, Chiny.**

**Panasonic Corporation**  
Website:<http://panasonic.net>

© Panasonic Corporation 2013

F0003BG30EP  
PA0313-0  
Printed in P.R.C.