

Girmi



Piekarnik elektryczny FE60

INSTRUKCJA OBSŁUGI

ŚRODKI BEZPIECZEŃSTWA

Podczas używania urządzeń elektrycznych, zawsze powinny zostać zachowane podstawy bezpieczeństwa, jak poniżej:

PRZECZYTAJ WSZYSTKIE INSTRUKCJE PRZED UŻYCIEM URZĄDZENIA.

TRZYMAJ Z DALA OD WODY.

UWAGA: w przypadku większości urządzeń elektrycznych, wszystkie części elektryczne są w stanie pobudzenia nawet, gdy urządzenie jest wyłączone.

Aby zredukować ryzyko śmierci poprzez porażenie prądem:

1. Zawsze wyłącz urządzenie z gniazdka, gdy nie jest używane.
2. Nie korzystaj z urządzenia podczas kąpieli. Przechowuj urządzenie w takim miejscu, by jego upadek do wanny, czy zlewu nie był możliwy.
3. Nie umieszczaj urządzenia w wodzie i innych płynach.
4. Jeśli urządzenie wpadnie do wody, odłącz je natychmiast. **NIE SIĘGAJ PO NIE DO WODY!**

UWAGA: By zredukować ryzyko poparzeń, porażenia prądem, pożaru czy innego urazu:

1. Nie zostawiaj urządzenia, gdy pracuje, bądź jest włączone do gniazdka.
2. Nadzór jest konieczny, gdy urządzenie jest używane przez dzieci, bądź osoby niepełnosprawne.
3. Korzystaj z urządzenia tylko w celach, do których jest przeznaczone. Korzystanie z dodatków niezalecanych przez producenta może być niebezpieczne.
4. Nigdy nie korzystaj z urządzenia, gdy jego przewód, bądź wtyczka są uszkodzone. Także gdy nie działa poprawnie, bądź zostało upuszczone lub w inny sposób uszkodzone. Tym bardziej, gdy wpadło do wody. Zanieś urządzenie do najbliższego serwisu w celu przeglądu, bądź naprawy.
5. Trzymaj przewód zasilający z dala od gorących powierzchni, bądź innego źródła ciepła.
6. Nigdy nie wrzucaj, ani nie wkładaj żadnych obiektów do urządzenia. Może to być niebezpieczne.
7. Elementy mogą nagrzewać się podczas użytkowania. Pozwól im ostygnąć po skończonej pracy, nim schowasz urządzenie.

INSTALACJA

- Usuń wszystkie materiały opakowaniowe z komory pieczenia.
- Przechowuj produkt w miejscu niedostępnym dla dzieci.
- Umieść produkt tylko na stabilnych powierzchniach.
- Zawsze należy pozostawić wystarczającą ilość miejsca po każdej stronie kuchenki, gdy urządzenie pracuje.
- Urządzenie należy ustawić z dala od materiałów łatwopalnych, zasłon, źródeł ciepła i pary.
- Nie używaj kuchenki jako wsparcie dla innych obiektów lub jako miejsce do przechowywania żywności, garnków, pojemników, itp ..

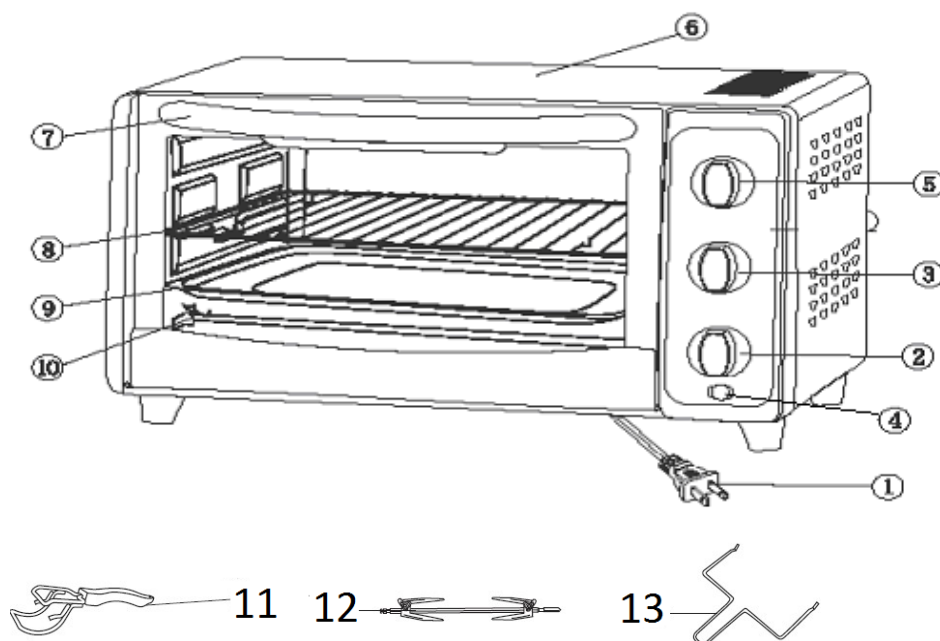

OPIS FE60

- | | |
|--------------------------------------|-----------------------------------|
| 1 Kabel zasilający z wtyczką | 8 Ruszt |
| 2 pokrętko timera | 9 Tacka |
| 3 Przełącznik wyboru trybu pieczenia | 10 Elementy grzejne (górną i dół) |
| 4 Lampka kontrolna | 11 Uchwyt tacki |
| 5 Pokrętko regulacji temperatury | 12 Rożen |
| 6 Pokrywa górna | 13 Uchwyt różni |
| 7 Uchwyt | |

OBSŁUGA

Starannie umyj wszystkie akcesoria i wewnętrzną obudowę. Przewietrz komorę wewnętrzną, otwierając drzwiczki na około 30 minut. Przed rozpoczęciem pierwszego pieczenia, włącz piekarnik na 10 minut z maksymalną mocą, korzystając z obu elementów grzejnych.

POKRĘTŁA STERUJĄCE

Przesunięcie przełącznika (3) pozwala wybrać: górne elementy grzejne, dolne elementy grzejne lub oba na raz:

1: Włącza górny element grzewczy (grillowanie) i rożen.

2: Włącza dolny element grzewczy.

3: Włącza zarówno górne i dolne elementy grzejne.

4. Włącza górny element grzewczy i wentylator

5. Włącza dolny element grzewczy i wentylator

6. Włącza zarówno górne i dolne elementy grzewcze, wentylator i rożen



1



2



3



4



5



6

Pokrętko regulacji temperatury (5) pozwala ustawić temperaturę pomiędzy 100 i 230 stopni Celsjusza. Pokrętko timera (2) pozwala ustawić czas pieczenia od 0 do 60 minut. Wewnętrzne światło włącza się automatycznie, gdy piekarnik pracuje.

PIECZENIE

- Umieść żywność na patelni lub na blasze piekarnika, ustaw temperaturę (pokrętko 5), czas (2) i rodzaj pieczenia (2) i umieść ruszt lub tackę wewnątrz piekarnika na odpowiedniej wysokości.
- Zawsze umieszczaj tackę (9) pod rusztem (8), tak aby uniknąć kapania na dolny element grzejny podczas pieczenia.
- Lampka kontrolna (1) włącza się, wskazując, że urządzenie pracuje.
- Okresowo należy sprawdzać stan żywności podczas pieczenia. W przypadku konieczności otworenia drzwiczek, zamknij je tak szybko jak to możliwe, aby zapobiec utracie ciepła.
- Pod koniec procesu pieczenia, lampka zgaśnie, a timer zasygnalizuje koniec ustawionego czasu.
- Zawsze wyjmuj tacę piekarnika i ruszt za pomocą uchwyty (11). Obróć pokrętko regulacji temperatury (5) do pozycji minimalnej.

ROŻEN (12)



- Załóż szpikulce (c) na rożen (D) i zabezpiecz je dokręcając nakrętkę kontrującą (B).
- Umieść czubki szpikulców w mięsie i zablokuj.
- Włóż koniec (E) do otworu po prawej stronie ściany wewnątrz komory pieczenia.
- Włóż głowicę (A) w prowadnicę po lewej ścianie komory.
- Upewnij się, że rożen jest prawidłowo zabezpieczony.

Teraz zamknij drzwiczki piekarnika i ustaw typ pieczenia. Zastosowanie różna wymaga ustawienie przełącznika (3) do pozycji 1 i 6.

Uwaga: nie wolno dotykać różna rękami, istnieje ryzyko poparzenia. Zawsze należy używać uchwyty różna (13).

CZYSZCZENIE

- Odłącz urządzenie od gniazdka elektrycznego i pozostaw je do ostygnięcia przed rozpoczęciem procedury czyszczenia.
- Nie należy umieszczać piekarnika w wodzie. Zapobiegać przedostawaniu się wody lub innych płynów do urządzenia.
- Regularnie czyść komory wewnętrzną, co zapewnia lepsze osiągi i zapobiega nieprzyjemnym zapachom. Używaj miękkiej szmatki i płynu do czyszczenia komory piekarnika.
- Ruszt, taca i inne akcesoria można myć jak zwykłe naczynia.
- Nie należy używać szorstkich lub metalowych gąbek do czyszczenia obudowy piekarnika
- Należy uważać, aby nie dopuścić do przedostania się żadnych płynów ani mydła do otworów wentylacyjnych podczas czyszczenia.
- Okruszy, tłuszcz z pieczenia i odpady spadają na dno urządzenia. Dla szybszego czyszczenia wyjąć tackę na okruszy i wyczyścić ją oddzielnie.

DANE TECHNICZNE

Zasilanie: AC 230V, 50Hz.

Moc: 2000 W

Pojemność: 60 L

Konwekcja, wewnętrzne światło, 60 minut zegar

Regulacja temperatury: 100 °C do 230 °C

KARTA GWARANCYJNA

IMPORTER / GWARANT :

COMTEL GROUP spółka z ograniczoną odpowiedzialnością sp.k.
32-800 Brzesko, Plac Kupiecki nr 2
TEL: +48 14 68 49 418 , FAX: +48 14 68 49 419.

www.comtelgroup.pl e-mail: biuro@comtelgroup.pl , serwis@comtelgroup.pl

Nazwa i model	Nr fabryczny

Data sprzedaży	Podpis i pieczęć sprzedawcy

Adnotacje o naprawie

LP	Data przyjęcia do naprawy	opis naprawy	pieczęć/podpis
1			
2			
3			
4			

"Zgodnie z przepisami Ustawy z dnia 29 lipca 2005r. o ZSEiE zabronione jest umieszczanie łącznie z innymi odpadami zużytego sprzętu oznakowanego symbolem przekreślonego kosza.

Użytkownik, chcąc pozbyć się sprzętu elektronicznego lub elektrycznego, jest obowiązany do oddania go do punktu zbierania zużytego sprzętu.

Powyższe obowiązki ustawowe zostały wprowadzone w celu ograniczenia ilości odpadów powstałych ze zużytego sprzętu elektrycznego i elektronicznego oraz zapewnienia odpowiedniego poziomu zbierania, odzysku i recyklingu. W sprzęcie nie znajdują się składniki niebezpieczne, które mają szczególnie negatywny wpływ na środowisko i zdrowie ludzi."

WARUNKI GWARANCJI

1. Niniejsza gwarancja jest udzielana przez firmę **COMTEL GROUP spółka z ograniczoną odpowiedzialnością sp.k. z siedzibą Plac Kupiecki 2, 32-800 Brzesko, Tel: 14 68 49 418** nazywana w dalszej części gwarancji **Gwarantem/ Autoryzowanym Serwisem**.
2. Niniejsza gwarancja dotyczy wyłącznie produktów pod marką GIRMI, TREVI, TREVIDEA, G3FERRARI zakupionych na terytorium Rzeczypospolitej Polskiej.
3. Aby skorzystać z gwarancji należy przekazać kompletne urządzenie wraz z kartą gwarancyjną i dowodem zakupu w miejscu zakupu lub do importera – gwaranta.
4. Okres gwarancji wynosi 24 miesiące od daty zakupu sprzętu.
5. W przypadku wad uniemożliwiających korzystanie ze sprzętu okres gwarancji ulega przedłużeniu o czas od dnia zgłoszenia wady do dnia wykonania naprawy.
6. Gwarancja uprawnia do bezpłatnych napraw nabytego sprzętu, polegających na usunięciu wad fizycznych, które ujawniły się w okresie gwarancyjnym, z zastrzeżeniem punktu 10.
7. Zgłoszenie wad sprzętu powinno zawierać:
 - dowód zakupu towaru, (oryginał lub kopia)
 - nazwę, model towaru, jeżeli są to nr fabryczne urządzenia,
 - datę sprzedaży (bez skreśleń i poprawek),
 - dokładny opis uszkodzenia, wady.
 - podpis i pieczęć sprzedawcy.
8. Gwarant w terminie 14 dni roboczych od daty zgłoszenia wady ustosunkuje się do zgłoszonej reklamacji. Jeśli do dokonania naprawy wystąpi konieczność sprowadzenia części zamiennych z zagranicy termin naprawy może ulec przedłużeniu do czasu sprowadzenia niezbędnych elementów, lecz maksymalnie do 30 dni roboczych od daty otrzymania towaru do naprawy.
9. Reklamujący powinien dostarczyć towar odpowiednio zabezpieczony przed uszkodzeniem w czasie transportu.
10. Gwarancja nie obejmuje:
 - uszkodzeń mechanicznych, chemicznych, termicznych i korozji,
 - uszkodzeń spowodowanych działaniem czynników zewnętrznych, niezależnych od producenta, a w szczególności wynikłych z użytkowania niezgodnego z Instrukcją Obsługi,
 - usterek powstałych w wyniku niewłaściwego montażu sprzętu,
 - samowolnych, dokonywanych przez użytkownika lub inne nieupoważnione osoby napraw, przeróbek lub zmian konstrukcyjnych.
 - używania urządzeń w celach komercyjnych,
 - zaniki sygnału podczas jazdy spowodowane odległością od nadajnika lub źle wykonaną instalacją antenową,
 - uszkodzenie sprzętu, który nie został dostarczony do serwisu w oryginalnym i bezpiecznym opakowaniu,
 - uszkodzenie plomby gwarancyjnej powoduje utratę gwarancji
 - kabli, baterii, akumulatorów, słuchawek, przewodów, wtyczki, uszkodzenia powłok lakierniczych i nadruków, ścierających się pod wpływem eksploatacji, nalepki itp.
11. Niedopuszczalne jest używanie ogrzewacza w pomieszczeniach o dużym zapyleniu - powoduje to bardzo duże zagrożenie pożarowe oraz zniszczenie urządzenia. Uszkodzenie spowodowane osiadczeniem kurzu i pyłów na urządzeniu nie podlega gwarancji.
12. Niniejsza gwarancja nie ogranicza, nie zawiesza ani nie wyłącza uprawnień kupującego w stosunku do sprzedawcy, wynikających z niezgodności towaru konsumpcyjnego z umową.
13. Klientowi przysługuje prawo do wymiany sprzętu na inny, posiadający te same zbliżone parametry techniczne w przypadku:
 - jeżeli w okresie gwarancji Serwis Autoryzowany dokona 3 napraw tej samej usterki, a sprzęt nadal będzie nadal wykazywał wady uniemożliwiające używanie go,
 - jeżeli Autoryzowany Serwis uzna że usunięcie wady nie jest możliwe.
14. W przypadku gdy naprawa, bądź wymiana urządzenia na nowe jest niemożliwa, reklamującemu przysługuje prawo do zwrotu zapłaconej kwoty.
15. Każdy reklamowany sprzęt serwis comtel sprawdza pod względem poprawności działania. Jeżeli się okaże że sprzęt jest sprawny, Autoryzowany Serwis może obciążyć reklamującego kosztami związanymi ze sprawdzeniem sprzętu oraz jego wysyłką z powrotem do klienta.

IMPORTER / GWARANT :

COMTEL GROUP spółka z ograniczoną odpowiedzialnością sp.k.

32-800 Brzesko, Plac Kupiecki nr 2

TEL: +48 14 68 49 418, FAX: +48 14 68 49 419.

www.comtelgroup.pl e-mail: biuro@comtelgroup.pl, serwis@comtelgroup.pl

